

Guía del usuario

INSIGNIA™

Sistema de CD de estantería con base para iPod®



iPod® is a registered trademark of Apple Computers

NS-ES6113

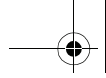

INSIGNIA™

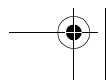
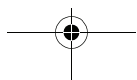
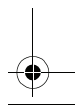
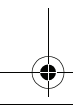
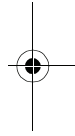
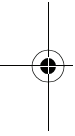



Sistema de CD de estantería con base para iPod®

Insignia NS-ES6113

Contenido

Introducción	3
Información de seguridad	3
Características	7
Configuración de su sistema de estantería.	13
Uso de su sistema de estantería	16
Localización y corrección de fallas	25
Mantenimiento	26
Especificaciones	27
Avisos legales	28
Garantía limitada de un año	29

Introducción

Felicitaciones por su compra de un producto de alta calidad de Insignia. Su NS-ES6113 representa el más moderno diseño de sistemas de estantería y está concebido para brindar un rendimiento confiable y sin problemas. Su sistema de estantería también incluye una base para iPod® que le permite reproducir canciones de su iPod® usando los altavoces de su sistema de estantería.

Información de seguridad

	PRECAUCIÓN RIESGO DE DESCARGA ELÉCTRICA NO ABRIR	
<p>AVISO: PARA REDUCIR EL RIESGO DE DESCARGA ELÉCTRICA, NO RETIRE LA CUBIERTA (O SECCIÓN POSTERIOR), EN EL INTERIOR DEL APARATO NO HAY COMPONENTES QUE REQUIERAN SERVICIO DE MANTENIMIENTO POR EL USUARIO. SOLICITE CUALQUIER OPERACIÓN DE MANTENIMIENTO A PERSONAL DE SERVICIO CALIFICADO.</p>		

	<p>La figura de relámpago que termina en punta de flecha y se encuentra dentro de un triángulo equilátero tiene por finalidad alertarle de la presencia de voltaje peligroso sin aislamiento en el interior de su sistema de estantería que podría tener potencia suficiente para constituir riesgo de choque eléctrico.</p>
--	--

INSIGNIA™ Sistema de CD de estantería con base para iPod® Insignia



El signo de admiración dentro de un triángulo equilátero tiene por finalidad alertarle de la presencia de instrucciones importantes de operación y mantenimiento (servicio) en la literatura que se incluye con su sistema de estantería.

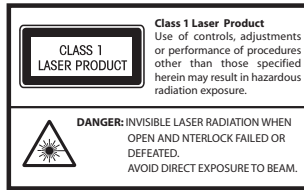

Cuidado - advertencia sobre el láser

Este producto utiliza un sistema de láser. Para asegurar el uso correcto de este producto, rogamos lea detenidamente este manual del propietario y lo guarde para futura referencia. Si su reproductor requiere mantenimiento, comuníquese con el personal de servicio calificado.

- 1) Lea estas instrucciones.
- 2) Conserve estas instrucciones.
- 3) Preste atención a todas las advertencias.
- 4) Siga todas las instrucciones.
- 5) No utilice este aparato cerca del agua.
- 6) Límpielo únicamente con un paño seco.
- 7) No bloquee ninguna abertura de ventilación. Instale de acuerdo a las instrucciones del fabricante.
- 8) No instale la unidad cerca de fuentes de calor tales como radiadores, estufas u otros aparatos (por ejemplo amplificadores) que produzcan calor.
- 9) No anule la función de seguridad del enchufe con polarización o con conexión a tierra. Un enchufe polarizado tiene dos espigas y una tercera clavija que se conecta a tierra. La espiga ancha o tercera clavija se proporcionan para su seguridad. Si el enchufe proporcionado no se adapta a su tomacorriente. Consulte con un electricista para reemplazar el tomacorriente obsoleto.
- 10) Evite que el cable de corriente se pise o sea aplastado especialmente en los enchufes, los receptáculos de conveniencia y el lugar donde este sale del sistema de estantería.
- 11) Use únicamente accesorios especificados por el fabricante.

Sistema de CD de estantería con base para iPod® Insignia **INSIGNIA™**

12) Use solamente con carros, trípodes, plataformas, o mesas especificadas por el fabricante o que se vendan con el producto. Cuando se usa un carro, debe tener precaución al mover la combinación del carro/sistema de parlantes para evitar lesionarse si el sistema se da vuelta.

PORTABLE CART WARNING
(Symbol provided by RETAC)



13) Desconecte este sistema de estantería durante tormentas de rayos o cuando no se utilice por un periodo de tiempo extendido.

14) Referir todas las reparaciones a personal de servicio calificado. Es necesario que se efectúe el mantenimiento cuando el sistema de estantería se haya dañado de alguna forma, cómo por ejemplo cuando el cable de alimentación o el enchufe esté defectuoso o cuando se haya derramado líquido o se hayan caído objetos dentro del sistema de estantería, o que el mismo haya estado expuesto a la lluvia o humedad, no funcione normalmente o se haya dejado caer.

15) No exponga su sistema de estantería a goteo o salpicaduras, y no coloque objetos llenos de líquido sobre él.

16) La presión sonora excesiva de los auriculares y audífonos puede causar la pérdida del oído.

17) El enchufe de alimentación de CA se usa como dispositivo de desconexión y debe estar accesible fácilmente mientras se use la unidad. Para desconectar completamente el sistema de estantería, el adaptador de CA deberá ser removido completamente del tomacorriente de alimentación de CA.

18) Las pilas (la batería o las pilas instaladas) no deben ser expuestas al calor excesivo tal como el de la luz de sol, el fuego o fuentes de calor similares.

Cuidado - instalación adecuada

- Instale el sistema en un lugar nivelado, seco y que no sea ni muy caliente ni muy frío. La temperatura apropiada es entre 41 °F y 95 °F (5 °C y 35 °C).
- Instale el sistema en un lugar con ventilación adecuada para prevenir que el calor interno se acumule dentro de la unidad.
- Deje suficiente distancia entre el sistema y su televisor.
- Mantenga el sistema alejado de su televisor para evitar interferencia.

INSIGNIA™ Sistema de CD de estantería con base para iPod® Insignia

Cuidado - ventilación adecuada

Para evitar el riesgo de choque eléctrico e incendio y para prevenir daños, coloque el aparato de la siguiente forma:

- **Al frente:** sin obstrucciones y con espacio abierto.
- **A los lados/arriba/atrás:** ninguna obstrucción deberá encontrarse en las áreas mostradas con las medidas a continuación.

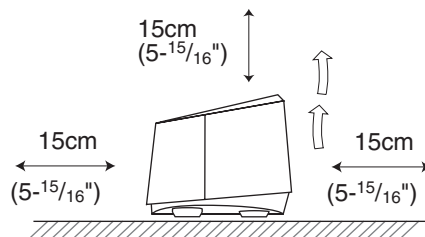
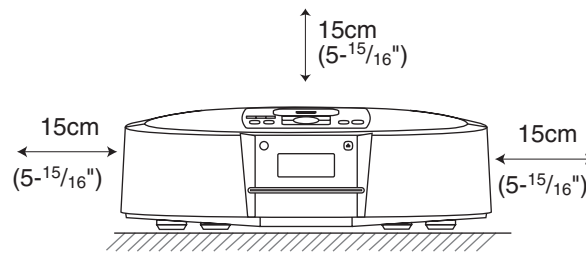

- **Debajo:** coloque sobre una superficie nivelada. Mantenga un camino de aire adecuado para la ventilación al colocar sobre una base con una altura de 10 cm (3-15/16") o más.

Nota

Lea las placas indicadoras situadas debajo del sistema para obtener información acerca de la entrada de alimentación e información adicional de seguridad.

Desecho de equipo antiguo

[Unión europea] Este símbolo indica que el equipo eléctrico y electrónico no debe ser desechado como desperdicio casero al final de su vida útil. En su lugar, el producto debe ser llevado a un centro de recolección para reciclarlo de acuerdo con las leyes nacionales de su área.



Al despojarse de este producto correctamente, ayudará a conservar los recursos naturales así como a prevenir potenciales efectos negativos en el ambiente y la salud que de otra forma se causarían al manejar de forma inapropiada del desecho de este producto. Para obtener más información acerca del punto de recolección y reciclaje

Sistema de CD de estantería con base para iPod® Insignia **INSIGNIA™**

de este producto, favor póngase en contacto con su oficina municipal local, su servicio de desecho de desperdicios caseros o la tienda donde compró el producto.

Se pueden aplicar multas por el despojo incorrecto de esta basura de acuerdo con las leyes nacionales.

[Otros países fuera de la Unión Europea]

Si desea despojarse de este producto, favor hágalo de acuerdo con las leyes nacionales aplicables u otras reglas en su país para el tratamiento de equipo eléctrico o electrónico antiguo.

Características

Contenido de la caja

Su sistema de estantería cuenta con las siguientes características:

- Unidad principal del sistema de estantería
- Control remoto con pila de litio CR2025 tipo moneda
- Adaptador de CA
- Antena AM de bucle
- *Guía del usuario*
- Adaptadores para base para iPod® (6)

Pantalla LCD

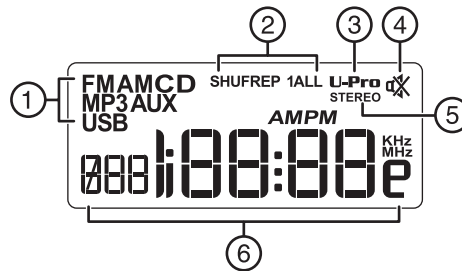

#	Información
1	Fuente de sonido actual (FM/AM/CD/MP3/AUX/USB)
2	Se iluminan cuando se selecciona el modo de repetición (REP 1 o REP ALL [Repetir todas]) o de reproducción aleatoria (SHUF).
3	Icono U-Pro. Se ilumina cuando se activa el efecto de sonido U-Pro (Estéreo amplio de alta definición).
4	Icono de silenciamiento. Se ilumina cuando se ha silenciado el sonido.

INSIGNIA™ Sistema de CD de estantería con base para iPod® Insignia

#	Información
5	Icono de estéreo. Se ilumina cuando se ha seleccionado FM estéreo.
6	Pantalla multifunción. Indica la fuente de iPod® o número de pista, nivel de volumen, canal, frecuencia de radio o la hora actual.

Panel frontal

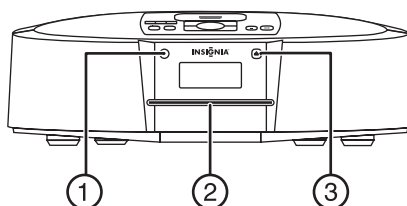

#	Componentes	Descripción
1	Sensor infrarrojo	Recibe la señal del control remoto.
2	Ranura para CDs	Coloque el CD en esta ranura con la etiqueta hacia arriba.
3	▲ (expulsar)	Presione para expulsar el CD.

Panel posterior

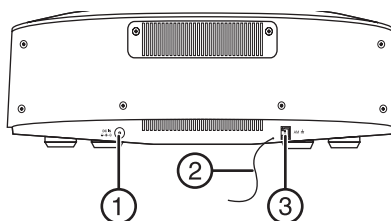

#	Componentes	Descripción
1	Toma de la ENTRADA DE CC	Conecte el adaptador de CA a este conector.
2	Antena de FM	Se usa para recibir señales de FM.
3	Toma para la antena de AM	Conecte la antena de bucle de AM en esta toma.

Panel superior

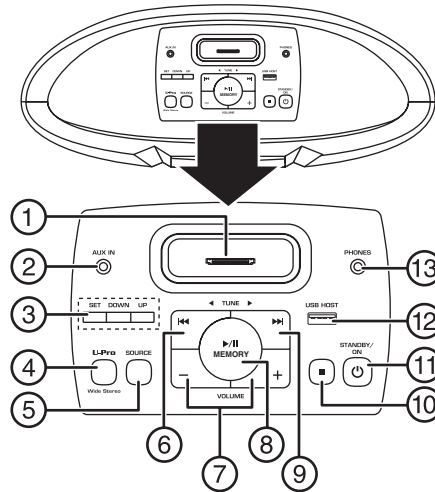

#	Componentes	Descripción
1	Base para iPod®	Coloque su iPod® aquí para conectarlo al sistema de estantería.
2	Toma AUX IN (Entrada auxiliar)	Enchufe el cable de una fuente de sonido externo en esta toma.
3	Botones de ajuste del reloj	Permite ajustar el reloj en la pantalla LCD. Refiérase a la sección "Ajuste del reloj" en la página 16. En el modo de sintonizador, presione UP (Arriba) o DOWN (Abajo) para seleccionar directamente las estaciones predefinidas.
4	Botón de estéreo amplio U-Pro	Permite activar el efecto de sonido U-Pro (Estéreo amplio de alta definición). Presione nuevamente para desactivar el efecto de sonido U-Pro.
5	Botón de fuente (SOURCE).	Permite alternar entre las fuentes de sonido disponibles, incluyendo CD, iPod®, Sintonizador, USB y AUX . La selección actual se muestra en la pantalla LCD.
6	Botón ◀◀ (anterior)	En el modo de CD, iPod® o USB, permite ir a la pista anterior. Mantenga presionado el botón para retroceder rápidamente una pista. En el modo de sintonizador, permite buscar la estación adyacente anterior (frecuencia inferior).



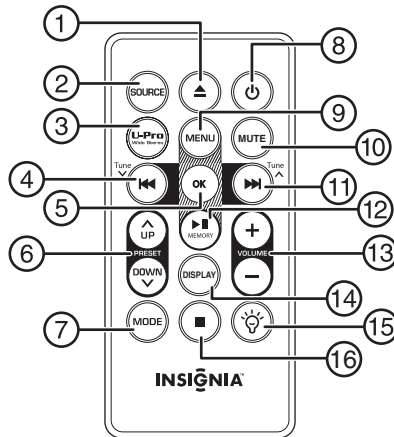

INSIGNIA™ Sistema de CD de estantería con base para iPod® Insignia

#	Componentes	Descripción
7	Botones VOLUMEN -/+	Permiten bajar (-) o subir (+) el volumen.
8	Botón ► (reproducir/ pausar)/MEMORIA	En el modo de reproducción, permite comenzar la reproducción. Presione el botón de nuevo para pausar la reproducción. Presione de nuevo para reanudar la reproducción. En el modo de sintonizador, mantenga presionado para guardar una estación.
9	Botón ►► (siguiente)	En el modo de CD, iPod® o USB, permite ir a la siguiente pista. Mantenga presionado el botón para avanzar rápidamente una pista. En el modo de sintonizador, permite buscar la siguiente estación adyacente (frecuencia superior).
10	Botón ■ DETENER	En el modo CD o USB, permite detener la reproducción. En el modo de iPod®, permite pausar la reproducción.
11	⏻ Botón de SUSPENSIÓN/ ENCENDIDO	Permite encender su Sistema de estantería. Presione de nuevo para poner su Sistema de estantería en el modo de suspensión.
12	Toma de huésped USB (USB HOST)	Conecte un dispositivo USB en esta toma.
13	Toma de AURICULARES	Conecte el conector de sus auriculares en esta toma.

Control remoto

#	Botón	Descripción
1	▲ EXPULSAR	Permite expulsar el CD.
2	Botón de fuente (SOURCE).	Permite alternar entre las fuentes de sonido disponibles, incluyendo CD , iPod® , Sintonizador , USB y AUX . La selección actual se muestra en la pantalla LCD.
3	Botón de estéreo amplio U-Pro	Permite activar el efecto de sonido U-Pro (Estéreo amplio de alta definición). Presione nuevamente para desactivar el efecto de sonido U-Pro.
4	Botón I◀◀ (anterior)/ SINTONIZAR √	En el modo de CD, iPod® o USB, permite ir a la pista anterior. Mantenga presionado el botón para retroceder rápidamente una pista. En el modo de sintonizador, permite buscar la estación adyacente anterior (frecuencia inferior).
5	Botón OK .	Permite confirmar el elemento seleccionado cuando su iPod® está conectado en la base para iPod®. Se puede usar el control remoto para controlar la reproducción del iPod y sus ajustes al ver la pantalla del iPod. Si su disco o dispositivo USB contiene más de una pista, permite seleccionar una pista determinada (en el modo detenido) para reproducirla, presione PRESET UP (Predefinida arriba) o DOWN (Abajo) para seleccionar la pista y presione nuevamente OK (Aceptar) para reproducirla.

INSIGNIA™ Sistema de CD de estantería con base para iPod® Insignia

#	Botón	Descripción
6	Botones PREDEFINIDA ARRIBA ^/ ABAJO v	En el modo de sintonizador, permite ir a la siguiente estación predefinida o a la anterior. En el modo de iPod®, permite mover el cursor hacia arriba o abajo en la pantalla del iPod®. En el modo de CD o USB, permite ingresar un número de pista determinado para reproducirla.
7	Botón de MODO	En modo de sintonizador de FM, permite activar o desactivar el modo estéreo. En el modo de CD o USB, permite alternar entre la reproducción Normal , repetida (Repeat) y aleatoria (Shuffle).
8	Botón  (suspensión/ encendido)	Permite encender su Sistema de estantería. Presione de nuevo para poner su Sistema de estantería en el modo de suspensión.
9	Botón de MENÚ	En el modo de iPod®, permite regresar al menú anterior. En el modo de sintonizador, mantenga presionado para activar el modo de programación automática.
10	Botón de SILENCIAR	Permite desactivar el sonido. Presione de nuevo para volver a habilitar el sonido.
11	Botón  (siguiente)/ Sintonizar ^	En el modo de CD, iPod® o USB, permite ir a la siguiente pista. Mantenga presionado el botón para avanzar rápidamente una pista. En el modo de sintonizador, permite buscar la siguiente estación adyacente (frecuencia superior).
12	Botón  (reproducir/pausar)/ MEMORIA	En el modo CD, iPod® o USB, permite iniciar la reproducción. Presione el botón de nuevo para pausar la reproducción. Mantenga presionado para apagar su iPod®. En el modo de sintonizador, mantenga presionado para guardar una estación predefinida.
13	Botones VOLUMEN -/+	Permiten bajar (-) o subir (+) el volumen.
14	VISUALIZACIÓN	Para mostrar la hora actual. Presione nuevamente para regresar al modo de visualización original.
15	 (retroiluminación)	Permite ajustar la retroiluminación de la pantalla para que brille más o para atenuarla en el modo encendido.
16	 DETENER	En el modo CD o USB, permite detener la reproducción. En el modo de iPod®, permite pausar la reproducción.

Sistema de CD de estantería con base para iPod® Insignia **INSIGNIA™**

Uso del control remoto

- Apunte el control remoto al sensor infrarrojo en la parte frontal de su sistema de estantería desde una distancia de hasta 23 pies (7 m).
- Verifique que no hay obstáculos entre el control remoto y el sensor del control remoto en su sistema de estantería.
- Luz solar directa, una lámpara incandescente o fluorescente, o cualquier luz intensa que brille sobre el sensor del control remoto pueden prevenir que el sensor reciba señales del control remoto.

Configuración de su sistema de estantería

Instalación de las pilas del control remoto

Para instalar las pilas del control remoto:

- 1 Voltee el control remoto con los botones hacia abajo.
- 2 Empuje la pestaña de liberación hacia la derecha y saque la bandeja de la pila fuera del control remoto.

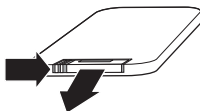

- 3 Si esta es la primera vez que se el control remoto, retire la hojita de aislamiento que cubre la pila.

- O -

Si está reemplazando la pila, remueva la pila antigua e inserte una nueva pila de litio tipo moneda (CR2025) en la bandeja de la pila. Verifique que los símbolos + y - en la pila correspondan con los símbolos + y - en la bandeja de la pila.

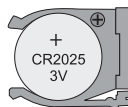

INSIGNIA™ Sistema de CD de estantería con base para iPod® Insignia

- 4 Deslice la bandeja de la pila en el control remoto hasta que encaje en su lugar.

Advertencias

- Peligro de explosión si la pila se reemplaza incorrectamente. Reemplace solamente con una batería del mismo tipo o equivalente.
- Almacene la pila en un lugar donde niños no las puedan alcanzar. Si un niño se traga la pila por accidente, consulte con un doctor inmediatamente.
- No recargue, haga corto circuito, desarme o caliente la pila ni se deshaga de ella en el fuego. Hacer cualquiera de estas cosas puede hacer que la pila emita calor, se raje o comience un incendio.
- No deje la pila con otros materiales metálicos. Hacer esto puede hacer que la pila emita calor, se raje o comience un incendio.
- Cuando se deshaga de o almacene la pila, envuélvala con cinta adhesiva u otro aislante, de otra forma, la pila puede comenzar a emitir calor, rajarse o comenzar un incendio.
- No perforo la pila con pinzas u otras herramientas similares. Hacer esto puede hacer que la pila emita calor, se raje o comience un incendio.
- Favor deshacerse de las pilas de una forma apropiada, de acuerdo a las regulaciones federales, estatales, y locales.
- Retire la pila cuando se le acabe la carga.
- Los químicos de las pilas pueden causar sarpullido. Si las pilas se derraman, limpie el compartimiento de las pilas con un paño. Si los químicos tocan su piel, lávese inmediatamente.
- Retire la pila si el control remoto no se va a usar por un período de tiempo extendido.

Haciendo las conexiones

Conexión del adaptador de CA

Asegúrese de que el tomacorriente de alimentación de CA coincide con las especificación de alimentación del adaptador de CA (100 - 240 V ~, 50/60 Hz) antes de enchufar el adaptador.

Nota

Para obtener el mejor rendimiento, utilice únicamente el adaptador de CA suministrado.

Para conectar el adaptador de CA:

- 1 Realice el resto de las conexiones.

Sistema de CD de estantería con base para iPod® Insignia **INSIGNIA™**

- 2 Enchufe el conector pequeño de alimentación de CC en la toma de entrada de CC en la parte posterior de su sistema de estantería.

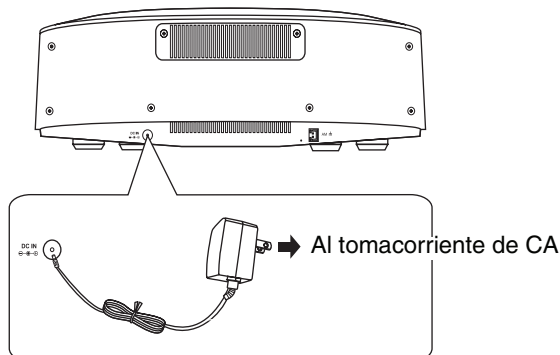

- 3 Enchufe el adaptador de CA en un tomacorriente de CA.

Conexión a una fuente de sonido externa

Se puede escuchar un dispositivo externo, tal como un reproductor de MP3 u otros dispositivos auxiliares.

Para escuchar una fuente de audio externa:

- 1 Conecte una fuente de sonido externa a la toma de entrada auxiliar (**AUX IN**) en el panel superior de su sistema de estantería usando un cable estereo de mini conector (no incluido).



- 2 Presione el botón de suspensión/encendido (**STANDBY/ON**) ⏻ para encender su sistema de estantería.
- 3 Baje el volumen.
- 4 Presione el botón **SOURCE** (Fuente) para seleccionar **AUX**.
- 5 Comience a reproducir la fuente de sonido externa y ajuste el volumen a un nivel cómodo.

INSIGNIA™ Sistema de CD de estantería con base para iPod® Insignia

Ajuste del reloj

Para ajustar el reloj:

- 1 Mantenga presionado el botón de ajustar (**SET**) en la parte superior de su sistema de estantería. El formato de la hora (12 ó 24) comienza a parpadear:

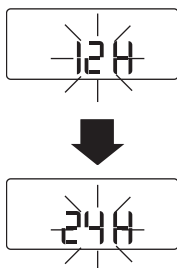

- 2 Presione **UP** (Arriba) o **DOWN** (Abajo) para cambiar el formato entre 12 y 24 horas.
- 3 Presione el botón **SET** (Configurar) para confirmar el ajuste. El ajuste de la hora comienza a parpadear.
- 4 Presione **UP** (Arriba) o **DOWN** (Abajo) para ajustar la hora y presione **SET** (Ajustar) para confirmar. El ajuste de los minutos comienza a parpadear.
- 5 Presione **UP** (Arriba) o **DOWN** (Abajo) para cambiar los minutos y presione **SET** (Ajustar) para confirmar.

Uso de su sistema de estantería

Antes de usar su sistema de estantería, asegúrese de que todas las conexiones estén bien hechas y enchufe el adaptador de CA en su sistema de estantería y en un tomacorriente de CA.

Encendido y apagado de su sistema de estantería

Para encender su sistema de estantería:

- 1 Presione **⏻** **STANDBY/ON** (Suspensión/Encendido). Su sistema de estantería se activará y comenzará a reproducir en el último modo de reproducción.
- 2 Presione nuevamente **⏻** **STANDBY/ON** (Suspensión/Encendido) (Suspensión/Encendido) para poner su sistema de estantería en el modo de suspensión.

Selección de la fuente de sonido

Para seleccionar la fuente de sonido:

- Presione repetidamente **SOURCE** (Fuente) para alternar entre las fuentes de sonido disponibles. Las opciones incluyen iPod®, sintonizador, USB, AUX y CD.

Ajuste del volumen

Para ajustar el volumen:

- Presione **VOLUME +** o **-** para subir o bajar el volumen. El indicador **VOL** (Volumen) y el ajuste de volumen actual aparecen en la pantalla.
- Presione **MUTE** (Silenciar) para desactivar el sonido. Presione **MUTE** (Silenciar), **VOLUME+**, o **VOLUME-** para volver a activar el sonido.

Reproducción de un disco

Su sistema de estantería puede reproducir CDs de audio, discos CD-R y CD-RW y archivos MP3 y WMA.

Importante

- Los CDs sólo se pueden insertar o expulsar en el modo de CD.
- No inserte ninguna forma irregular (por ejemplo, corazones u octagonales) o discos con diámetros de menos de 12 cm en la ranura de discos. Estos discos pueden dañar el sistema.
- Puede ser que un CD sucio no funcione correctamente. Si se ensucia un CD, límpielo con un paño suave en línea recta desde el centro hacia la orilla.
- El lado que no es DVD de un disco DualDisc no cumple con el estándar "Compact Disc Digital Audio" (Audio digital para discos compactos), por lo tanto, el lado que no es DVD de un disco DualDisc no podrá ser reproducido en este producto.

Para reproducir un disco:

- 1 Encienda su sistema de estantería.
- 2 Presione el botón de fuente (**SOURCE**) en el control remoto hasta que el icono de DC aparezca en la pantalla LCD.

INSIGNIA™ Sistema de CD de estantería con base para iPod® Insignia

- 3 Inserte el disco a media profundidad en la ranura de discos con la etiqueta hacia arriba. El sistema jalará automáticamente el disco dentro del reproductor.

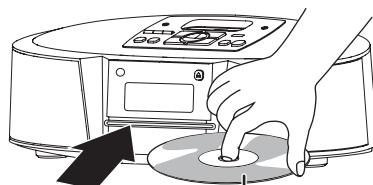

Etiqueta hacia arriba

El disco comenzará a reproducirse automáticamente.

- 4 Presione ▲ (expulsar) para expulsar el disco.

Control de la reproducción de discos

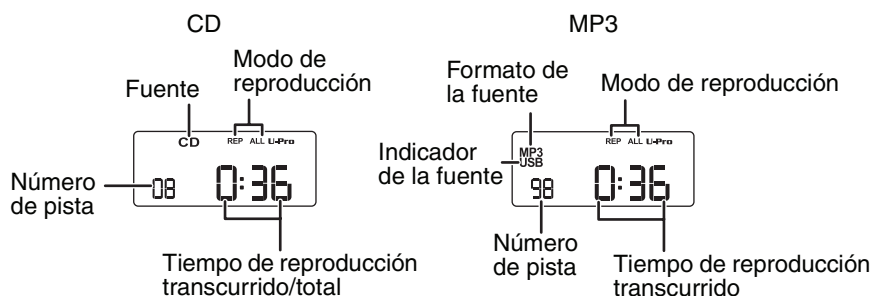

Nota: cuando se reproducen archivos WMA, no aparece el indicador de MP3.

Para controlar la reproducción de discos:

- Presione ►|| (reproducir/pausar)/MEMORY (Memoria) en el control remoto o el sistema de estantería para comenzar o pausar la reproducción.
- Presione ►►| (siguiente) o |◄◄ (anterior) para ir a la siguiente pista o la anterior o mantenga presionado el botón para avanzar o retroceder rápidamente la reproducción.
- Presione ■ STOP (Detener) para detener la reproducción. Cuando se reanude la reproducción, ésta comenzará desde el principio del disco.
- Presione el botón de modo (MODE) una o más veces para seleccionar el modo de repetición. Se puede seleccionar:
 - **REP 1:** repite la pista que se está reproduciendo
 - **REP ALL:** repite todo el disco.
 - **SHUF:** repite el disco en forma aleatoria
 - **Nada:** modo normal

Sistema de CD de estantería con base para iPod® Insignia **INSIGNIA™**

- Presione **OK** [Aceptar] (en el modo detenido) para seleccionar un CD determinado o una pista de USB a reproducir. El primer dígito de la pista actual comienza a parpadear. Presione **UP** (Arriba) para aumentar el número, o **DOWN** (Abajo) para reducir el número. Presione **OK** (Aceptar) nuevamente para confirmar y comenzar la reproducción.

Reproducción de un iPod®

Para escuchar un iPod® shuffle:

- 1 Conecte un iPod® shuffle a la toma de entrada auxiliar (**AUX IN**) en el panel superior de su sistema de estantería usando un cable estéreo de mini conector (no incluido).

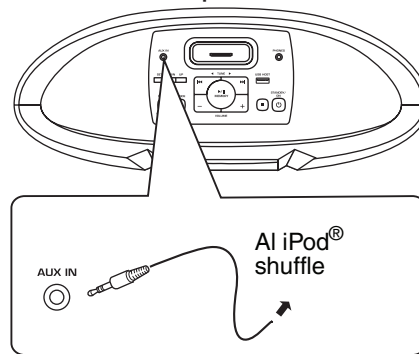





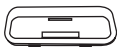

- 2 Presione el botón de suspensión/encendido (**STANDBY/ON**)  para encender su sistema de estantería.
- 3 Baje el volumen.
- 4 Presione el botón **SOURCE** (Fuente) para seleccionar **AUX**.
- 5 Comience a reproducir el iPod® shuffle y ajuste el volumen a un nivel cómodo.

INSIGNIA™ Sistema de CD de estantería con base para iPod® Insignia

Para conectar un iPod®:

- 1 Seleccione el adaptador apropiado para base de iPod® para su iPod®.

#	Modelos de iPod® soportados	Adaptador de base de acoplamiento
9	iPod® classic de 80/120GB iPod® de 30 GB (5ta generación)	
10	iPod® classic de 160 GB iPod® de 60/80 GB (5ta generación)	
11	iPod® nano de 2/4/8 GB (2da generación)	
12	iPhone® de 4/8/16 GB	
13	iPod® nano de 4/8 GB (3ra generación)	
14	iPod® touch	

Notas

- El número de identificación del adaptador para base de iPod® está marcado en el adaptador para iPod®.
- Se puede usar el adaptador para base de iPod o su propio adaptador de Apple Inc.
- Le recomendamos que compre el adaptador apropiado para base si llega a perderlo.

- 2 Inserte el adaptador para base tal como se muestra en el diagrama. El pequeño punto en el adaptador para base se debe de orientar hacia la parte de atrás.



- Haga coincidir las pestañas del adaptador para base con los agujeros frontales en la base.
- Presione el otro lado dentro de la base hasta que haga clic en su lugar.
- Remueva el adaptador para base de iPod® con su uña al usar la ranura.

Sistema de CD de estantería con base para iPod® Insignia **INSIGNIA™**

- 3 Conecte su iPod®. Asegúrese de que el enchufe se encuentra insertado firmemente en el puerto del conector de su iPod®.

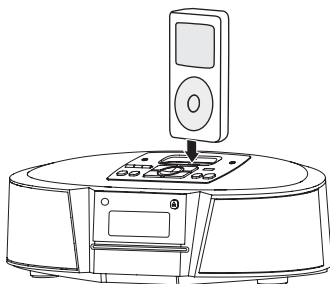

Notas

- Siempre ajuste el volumen al mínimo cuando conecte o desconecte otro equipo.
- Cuando conecte su iPod® a su sistema de estantería, asegúrese de insertarlo completamente.





Para escuchar un iPod®:

- 1 Presione el botón de suspensión/encendido (**STANDBY/ON**)  para encender su sistema de estantería.
- 2 Baje el volumen.
- 3 Presione el botón **SOURCE** (Fuente) para seleccionar **iPod®**. El iPod® comenzará a reproducirse automáticamente cuando se seleccione.
- 4 Ajuste el volumen a un nivel cómodo.

Control de la reproducción del iPod®

Se puede programar la reproducción del iPod® así como se controla la reproducción de CD, al usar  (reproducir/pausar)/**MEMORY** (Memoria) y los botones numéricos.

Para controlar la reproducción del iPod®:

- Presione  (reproducir/pausar)/**MEMORY** (Memoria) para comenzar o pausar la reproducción. Mantenga presionado el botón para apagar el iPod®.
- Presione  o  para ir a la siguiente pista de iPod® o a la anterior.
- Mantenga presionado  o  para buscar hacia adelante o hacia atrás en iPod®.
- Presione **MENU** (Menú) para saltar al menú anterior del iPod®.

INSIGNIA™ Sistema de CD de estantería con base para iPod® Insignia

- Presione **^ UP** (Arriba) o **∨ DOWN** (Abajo) para moverse un paso hacia arriba o abajo. (En el caso de iPod® Touch o iPhone® los botones funcionan después de comenzar "Música" o "Videos" al tocar el icono de la aplicación correspondiente en la pantalla principal.)
- Presione **OK** (Aceptar) para confirmar el elemento seleccionado en el menú.
- Presione **MODE** (Modo) para seleccionar la reproducción normal, repetida o aleatoria.

Carga de su iPod®

El iPod® se cargará mientras se encuentre en su sistema de estantería y su sistema de estantería esté encendido.

- Asegúrese de que el adaptador de CA esté conectado a su sistema de estantería.
- El iPod® se cargará sin importar que fuente de sonido se seleccione en su sistema de estantería.
- Refiérase al manual de instrucciones de su iPod® para obtener detalles sobre como se carga el iPod®.

Notas

- El enchufe del conector está protegido con una cubierta al momento de comprarlo. Favor remueva la cubierta antes de usar el sistema de estantería.
- No mueva el sistema de estantería con su iPod® conectado. Podría dejarlo caer y dañar el conector.
- No toque o golpee las terminales del iPod® o del conector directamente. Esto podría dañar la parte del conector.
- Si el iPod® no funciona correctamente, favor actualice el software de su iPod® a la última versión. - Para obtener detalles sobre como actualizar su iPod®, visite el sitio web de Apple:
<<http://www.apple.com>>.
- iPod® es una marca comercial de Apple Inc., registrada en los Estados Unidos y en otros países.
- No somos responsables por cualquier pérdida o daño a su iPod® que pueda resultar del uso de este producto.
- Distorsión de sonido puede ocurrir cuando se reproducen fuentes de audio con altos niveles de grabación. Cuando ocurra distorsión, le recomendamos que desactive el ecualizador del iPod®. Para obtener información sobre como usar el iPod®, refiérase al manual de instrucciones del iPod®.
- El reproductor no puede cargar los iPod® 3G (de 10/20/30/40 GB).

Reproduciendo desde un dispositivo USB

Para reproducir desde un dispositivo USB:

- 1 Enchufe el dispositivo USB en el puerto USB en la parte superior de su sistema de estantería.
- 2 Presione el botón de suspensión/encendido (**STANDBY/ON**)  para encender su sistema de estantería.
- 3 Encienda el dispositivo USB, si es necesario.
- 4 Presione el botón **SOURCE** (Fuente) para seleccionar **USB**. El dispositivo USB comenzará a reproducirse automáticamente cuando se seleccione.
- 5 Ajuste el volumen a un nivel cómodo.

Notas

- Este sistema solo acepta archivos de audio en los formatos MP3 y WMA.
- Asegúrese de que el dispositivo de música USB no se encuentra bloqueado con el botón de bloqueo (HOLD) durante la reproducción.
- Este sistema no es compatible con reproductores de MP3 con función de seguridad.

Reproducción desde un equipo externo

Para mostrar video de un equipo externo:

- 1 Asegúrese de que un equipo externo esté conectado a su sistema de estantería. Para obtener más información, refiérase a la sección "Conexión a una fuente de sonido externa" en la página 15.
- 2 Encienda su sistema de estantería y presione **AUX** (Auxiliar). El sonido del equipo se reproduce a través de los altavoces del sistema de estantería.

Escuchando radio

Nota

Posicione la antena de FM o la antena AM de bucle lo más lejos posible del adaptador de CA, un televisor u otra fuente de interferencia.

Para escuchar radio:

- 1 Encienda su sistema de estantería y presione **SOURCE** (Fuente) para seleccionar **AM** o **FM**.
- 2 Si se está escuchando FM, extienda la antena de FM en la parte posterior de su sistema de estantería y muévala para mejorar la recepción.

INSIGNIA™ Sistema de CD de estantería con base para iPod® Insignia

- O -

Si está escuchando AM, conecte la antena AM de bucle a parte posterior de su sistema de estantería.

- 3 Presione ►►| o |◄◄ para sintonizar el radio a una frecuencia superior o inferior un paso a la vez. Mantenga presionado el botón por más de un segundo para activar la función de búsqueda automática, la cual sintoniza el radio hacia arriba o hacia abajo hasta que se encuentra una estación. Presione el botón de nuevo para dejar de buscar.
- 4 Presione ^ **UP** (Arriba) o v **DOWN** (Abajo) para seleccionar la siguiente estación predefinida o la anterior.
- 5 Si está escuchando una estación de FM y la recepción es deficiente, presione **MODE** (Modo) para desactivar el modo estéreo y desactivar el modo U-Pro, lo cual puede reducir el ruido y la interferencia.
- 6 Ajuste el volumen a un nivel cómodo.

Programación de estaciones de radio predefinidas

Su sistema de estantería puede guardar 10 estaciones predefinidas de AM y 20 de FM.

Para guardar estaciones de radio predefinidas manualmente:

- 1 Encienda su sistema de estantería y presione **SOURCE** (Fuente) para seleccionar **AM** o **FM**.
- 2 Sintonice la frecuencia que desea guardar con uno de los siguientes métodos:
 - Presione ►►| o |◄◄ para sintonizar el radio a una frecuencia superior o inferior un paso a la vez.
 - Mantenga presionado ►►| o |◄◄ por más de un segundo para activar la función de búsqueda automática, la cual sintoniza el radio hacia arriba o hacia abajo hasta que se encuentra una estación.
- 3 Mantenga presionado ►|| (reproducir/pausar)/**MEMORY** (Memoria) para guardar la estación como predefinida. El número del canal (predefinido) comienza a parpadear en la esquina inferior derecha de la pantalla.
- 4 Presione ^ **UP** (Arriba) o v **DOWN** (Abajo) para seleccionar el número del canal (predefinido) que desea usar.
- 5 Presione nuevamente ►|| (reproducir/pausar)/**MEMORY** (Memoria), mientras el número está parpadeando, para guardar la frecuencia seleccionada para esa estación predefinida.

Sistema de CD de estantería con base para iPod® Insignia **INSIGNIA™**

Para guardar estaciones de radio predefinidas automáticamente:

- 1 Encienda su sistema de estantería y presione **SOURCE** (Fuente) para seleccionar **AM** o **FM**.
- 2 Mantenga presionado el botón de menú (**MENU**). El sistema de estantería buscará automáticamente la banda de frecuencia y programará las 10 primeras estaciones de AM (en el modo de sintonizador AM) o las primeras 20 estaciones de FM (en el modo de sintonizador FM) que encuentre. El sistema de estantería regresará a la primera estación encontrada.
- 3 Presione nuevamente el botón de menú (**MENU**) para dejar de programar automáticamente.

Activación del efecto de sonido U-Pro®



U-Pro® y el símbolo de U-Pro® son marcas registradas de Beautiful Enterprise Co., Ltd.

U-Pro es una tecnología desarrollada internamente por Beautiful Enterprise Company Limited, diseñada específicamente para crear un campo de sonido ultra ancho para sistemas de música digital. Con una calidad excepcional y una reproducción de sonido natural de alta definición y fidelidad, este sistema de estantería portátil puede proveerle entretenimiento personal superior para escuchar sonido "estéreo amplio de alta definición."

Presione el botón **U-Pro** para activar el efecto de sonido. Se muestra la marca de U-Pro. U-Pro no se aplica en el caso del modo de sintonizador AM o de auriculares.

Localización y corrección de fallas

Problema	Causa/Solución
La unidad no enciende	<ul style="list-style-type: none"> • Asegúrese de que el adaptador de alimentación de CA está completamente insertado en el tomacorriente de alimentación de CA.
El control remoto no funciona	<ul style="list-style-type: none"> • Las pilas pueden estar gastadas. Reemplace las pilas. • El control remoto no está apuntado al sensor del control remoto en el sistema de estantería. Apunte el control remoto directamente al sistema de estantería cuando presione los botones.
No se puede conectar un iPod®	<ul style="list-style-type: none"> • Asegúrese de que el adaptador para base de acoplamiento es compatible con su iPod®. • Asegúrese de que el adaptador para base de acoplamiento está montado correctamente en el sistema de estantería.
No se puede reproducir música en un iPod®	<ul style="list-style-type: none"> • Asegúrese de que el iPod® está insertado firmemente en el conector para iPod® en su sistema de estantería. • Verifique que el iPod® esté funcionando. Pruébalo antes de intentar conectarlo al sistema de estantería.

INSIGNIA™ Sistema de CD de estantería con base para iPod® Insignia

Problema	Causa/Solución
No se puede cargar un iPod®	<ul style="list-style-type: none"> Asegúrese de que el iPod® está insertado firmemente en el conector para iPod® en su sistema de estantería. Asegúrese de que el adaptador de CA está enchufado y conectado firmemente al puerto de entrada de CC (DC IN) en su sistema de estantería.
El CD no se reproduce	<ul style="list-style-type: none"> Asegúrese de que el disco está insertado correctamente. Asegúrese de que el disco no esté sucio o defectuoso. Si humedad o condensación se acumula adentro de su sistema de estantería, déjelo calentarse por 60 minutos para que el líquido se evapore. El disco podría ser incompatible con su sistema de estantería.
Los altavoces no emiten sonido alguno	<ul style="list-style-type: none"> Verifique que el nivel de volumen esté ajustado correctamente. Verifique que el sonido no esté silenciado.
El sistema no responde cuando se presionan los botones.	<ul style="list-style-type: none"> Vuelva a desconectar y conectar el enchufe de alimentación de CA del sistema.
Estática o ruido cuando escucha la radio	<ul style="list-style-type: none"> Asegúrese de que la estación está sintonizada correctamente y la estación tiene una buena señal. Pruebe otra estación. Si está reproduciendo una estación de AM, gire la antena para mejorar la recepción. Si está reproduciendo una estación de FM, extienda el cable de la antena para mejorar la recepción.
El sistema de estantería no reconoce un dispositivo USB	<ul style="list-style-type: none"> Desconecte y vuelva a conectar el dispositivo USB en el modo USB. Asegúrese de que el dispositivo USB esté firmemente conectado al sistema de estantería. Asegúrese de que el sistema de estantería se encuentra en el modo USB. Asegúrese de que el dispositivo USB no se encuentra bloqueado con el botón de bloqueo (HOLD).

Mantenimiento

Limpieza de los discos

Puede ser que un disco sucio no funcione correctamente.

Para limpiar un disco:

- Limpie el disco con un paño suave desde el centro hacia el borde exterior.

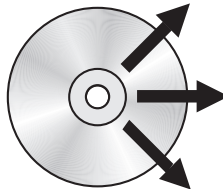

Sistema de CD de estantería con base para iPod® Insignia **INSIGNIA™**

Cuidado

No utilice ningún solvente, tal como un rociador para discos, diluyente, o benceno para limpiar un disco.

Limpeza de su sistema de estantería

Para limpiar su sistema de estantería, siga estas guías:

- Use un paño suave limpio y humedecido con agua tibia para limpiar el exterior de su sistema de estantería.
- No permita que líquido gotee dentro de su sistema de estantería.
- Para manchas difíciles de limpiar, use un paño suave humedecido con una solución ligera de detergente suave y agua. Seque su sistema de estantería inmediatamente después con un paño limpio. No use paños abrasivos, diluyentes, alcohol u otros solventes químicos, ya que pueden dañar el acabado o remover las letras del panel.

Especificaciones

Las especificaciones están sujetas a cambio sin aviso previo.

Tipo	Sistema de estantería para iPod®, con reproductor de CD y USB
Amplificador	Salida de potencia - 15 W + 15 W
Sensibilidad de entrada	Entrada AUX - 300 a 400 mV
Sintonizador	Bandas: FM y AM Rango: FM - 87.5 ~ 107.9 MHz AM - 520 ~ 1710 kHz Pasos de frecuencia: FM - 200 kHz AM - 10 kHz Estaciones predefinidas: FM - 20 AM - 10
Altavoz	6 ohmios
Terminales de entrada	Entrada de CC externa (para el adaptador de CA), ENTRADA AUX
Fuente de alimentación	CC (Entrada de CC externa) del adaptador de CA
Adaptador de CA	Entrada: 100 – 240 V, 50/60 Hz Salida: 14 V, CC 3 A

INSIGNIA™ Sistema de CD de estantería con base para iPod® Insignia

Dimensiones	15.98 x 6.44 x 5.51 pulg. (40.6 x 16.4 x 14 cm)
Peso	6.62 lb (3 kg)

Avisos legales

FCC Parte 15

Este dispositivo satisface la parte 15 del reglamento FCC. La operación de este producto está sujeta a las dos condiciones siguientes: (1) este dispositivo no puede causar interferencia dañina, y (2) este dispositivo debe aceptar cualquier interferencia recibida incluyendo interferencias que puedan causar una operación no deseada.

Este equipo ha sido sometido a prueba y se ha determinado que satisface los límites establecidos para ser clasificado como dispositivo digital de la Clase B de acuerdo con la Parte 15 del reglamento FCC. Estos límites están diseñados para proporcionar una protección razonable contra interferencias dañinas en un ambiente residencial. Este equipo genera, usa y puede emitir energía de radiofrecuencia, y si no se instala y usa de acuerdo con las instrucciones, puede causar interferencias perjudiciales a las comunicaciones de radio. Sin embargo, no se garantiza que no ocurrirá interferencia en una instalación particular. Si este equipo causa interferencias perjudiciales en la recepción de la señal de radio o televisión, lo cual puede comprobarse encendiendo y apagando el reproductor alternativamente, se recomienda al usuario corregir la interferencia mediante uno de los siguientes procedimientos:

- Cambie la orientación o la ubicación de la antena receptora.
- Aumente la distancia entre el equipo y el receptor.
- Conecte el equipo a un tomacorriente de un circuito distinto de aquel al que está conectado el receptor.
- Solicite consejo al distribuidor o a un técnico calificado para obtener ayuda.

Advertencia de la FCC

Cualquier cambio o modificación que no esté aprobado expresamente por la parte responsable por el cumplimiento con el reglamento de FCC puede anular la autoridad del usuario para operar este equipo.

Energy Star

Los productos que han obtenido la homologación ENERGY STAR® están diseñados para proteger el ambiente gracias a una eficiencia más alta de energía. Su reproductor se adhiere a Energy Star.



Sistema de CD de estantería con base para iPod® Insignia **INSIGNIA™**

Garantía limitada de un año

Insignia Products ("Insignia") le garantiza a usted, el comprador original de este **NS-ES6113** nuevo ("Producto"), que éste se encontrará libre de defectos de material o de mano de obra en su fabricación original por un periodo de un (1) año a partir de la fecha de compra del Producto ("Período de Garantía"). Este Producto debe ser comprado en un distribuidor autorizado de productos Insignia y empacado con esta declaración de garantía. Esta garantía no cubre Productos reconstruidos. Si durante el Período de Garantía, usted notifica a Insignia de un defecto que requiere reparación y éste se encuentra cubierto por esta garantía, se aplicarán los términos de dicha garantía.

¿Cuánto dura la garantía?

El Período de Garantía dura por un año (365 días) a partir de la fecha en que compró el Producto. La fecha de compra se encuentra impresa en el recibo obtenido al comprar el Producto.

¿Qué es lo que cubre esta garantía?

Durante el Período de Garantía, si un centro de reparación autorizado de Insignia concluye que la fabricación original del material o la mano de obra del Producto se encuentran defectuosos, Insignia (a su exclusiva discreción): (1) reparará el Producto con repuestos nuevos o reconstruidos; o (2) reemplazará el Producto sin costo alguno por un producto nuevo o reconstruido con características similares. Los Productos y repuestos reemplazados bajo esta garantía se convertirán en propiedad de Insignia y no serán devueltos. Si se requiere la reparación de Productos o repuestos después de que se vence el Período de Garantía, usted deberá pagar por todos los gastos de mano de obra y repuestos. Esta garantía seguirá vigente mientras usted sea el dueño de su Producto Insignia durante el periodo de garantía. La cobertura de la garantía se anula si usted vende o transfiere el Producto.

¿Cómo se obtiene el servicio de garantía?

Si ha comprado el Producto en una tienda de ventas, lleve su recibo original y el Producto a la tienda en donde lo compró. Asegúrese de volver a colocar el Producto en su empaque original o en un empaque que provea la misma protección que el original. Si compró el Producto en un sitio Web, envíe por correo su recibo original y el Producto a la dirección postal especificada en el sitio Web. Asegúrese de colocar el Producto en su empaque original o en un empaque que provea la misma protección que el original.

Para obtener servicio de garantía a domicilio para un televisor con una pantalla de 25 pulgadas o más, por favor comunicarse al teléfono: 1-888-BESTBUY. El soporte técnico diagnosticará y corregirá el problema por teléfono o enviará un técnico certificado por Insignia a su casa.

¿En dónde es válida la garantía?

Esta garantía es válida únicamente al comprador original del Producto en los Estados Unidos, en Canadá y en México.

¿Qué es lo que no cubre la garantía?

Esta garantía no cubre:

- Capacitación del cliente
- Instalación
- Ajustes de configuración
- Daños cosméticos
- Daños debidos a causas de fuerza mayor, tal como rayos
- Accidentes

INSIGNIA™ Sistema de CD de estantería con base para iPod® Insignia

- Uso inapropiado
- Abuso
- Negligencia
- Uso comercial
- Modificación de alguna parte del Producto, incluyendo la antena
- Panel de pantalla de plasma dañado por la persistencia de imágenes estáticas (sin movimiento), mostradas por periodos prolongados (quemado)

Esta garantía tampoco cubre:

- Daño debido al uso o mantenimiento inapropiado
- Conexión a una fuente de voltaje incorrecta
- Intento de reparación por personal no autorizado por Insignia para reparar el Producto
- Productos vendidos en el estado en que se encuentran o con todas sus fallas
- Consumibles, tales como fusibles o baterías
- Productos en los cuales el número de serie asignado en la fábrica ha sido alterado o removido

EL REEMPLAZO O LA REPARACIÓN ESTIPULADOS BAJO ESTA GARANTÍA SON SU RECURSO EXCLUSIVO. INSIGNIA NO SERÁ RESPONSABLE POR DAÑOS INCIDENTALES O CONSECUENTES DEBIDO AL INCUMPLIMIENTO DE CUALQUIER GARANTÍA EXPRESA O IMPLÍCITA RELACIONADA CON ESTE PRODUCTO, INCLUYENDO PERO SIN LIMITARSE A ELLO, LA PÉRDIDA DE DATOS, LA IMPOSIBILIDAD DE USO DE SU PRODUCTO, LA PÉRDIDA DE NEGOCIOS O DE GANANCIAS. INSIGNIA PRODUCTS NO OFRECE NINGUNA OTRA GARANTÍA EXPRESA E IMPLÍCITA RELACIONADA CON ESTE PRODUCTO, INCLUYENDO PERO SIN LIMITARSE A, CUALQUIER GARANTÍA IMPLÍCITA Y CONDICIONES DE COMERCIALIZACIÓN E IDONEIDAD PARA UN USO PARTICULAR, ESTÁN LIMITADAS EN DURACIÓN AL PERÍODO DE GARANTÍA DECLARADO ANTERIORMENTE Y NINGUNA GARANTÍA YA SEA EXPRESA O IMPLÍCITA SE APLICARÁ DESPUÉS DEL PERÍODO DE GARANTÍA. ALGUNOS ESTADOS, PROVINCIAS Y JURISDICCIONES NO PERMITEN RESTRICCIONES EN CUANTO A LA DURACIÓN DE UNA GARANTÍA IMPLÍCITA. ASÍ QUE LA RESTRICCIÓN ANTERIOR PUEDE NO APLICARSE EN SU CASO. ESTA GARANTÍA LE DA DERECHOS LEGALES ESPECÍFICOS, Y USTED PUEDE POSEER OTROS DERECHOS QUE VARIAN DE ESTADO A ESTADO, O DE PROVINCIA A PROVINCIA.

Comuníquese con Insignia:

Para servicio al cliente favor llamar al 1-877-467-4289
www.insigniaproducts.com

Distribuido por Best Buy Purchasing, LLC
7601 Penn Avenue South Richfield, Minnesota, 55423-3645 E.U.A.
©2009 Best Buy Enterprise Services, Inc.

Todos los derechos reservados INSIGNIA es una marca comercial de Best Buy Enterprise Services, Inc. registrada en algunos países. Todos los otros productos y los nombres de marca son marcas comerciales de sus respectivos dueños.

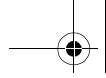

Sistema de CD de estantería con base para iPod® Insignia **INSIGNIA™**

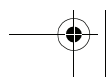
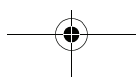
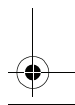
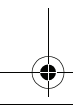
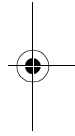
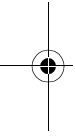

INSIGNIA™

www.insigniaproducts.com (877) 467-4289

Distribuido por Best Buy Purchasing, LLC
7601 Penn Avenue South, Richfield, MN 55423-3645 E.U.A.
© 2009 Best Buy Enterprise Services, Inc.

Todos los derechos reservados. INSIGNIA es una marca comercial de Best Buy Enterprise Services, Inc. registrada en algunos países.
Todos los otros productos y los nombres de marca son marcas comerciales de sus respectivos dueños.

ESPAÑOL
09-0084