

CELVIANO

AP-200

ES

USER'S GUIDE

GUÍA DEL USUARIO

Please keep all information for future reference.
Guarde toda información para tener como referencia futura.

Safety Precautions

Before trying to use the piano, be sure to read the separate "Safety Precautions".

Precauciones de seguridad

Antes de intentar usar el piano, asegúrese de leer las "Precauciones de seguridad" separadas.

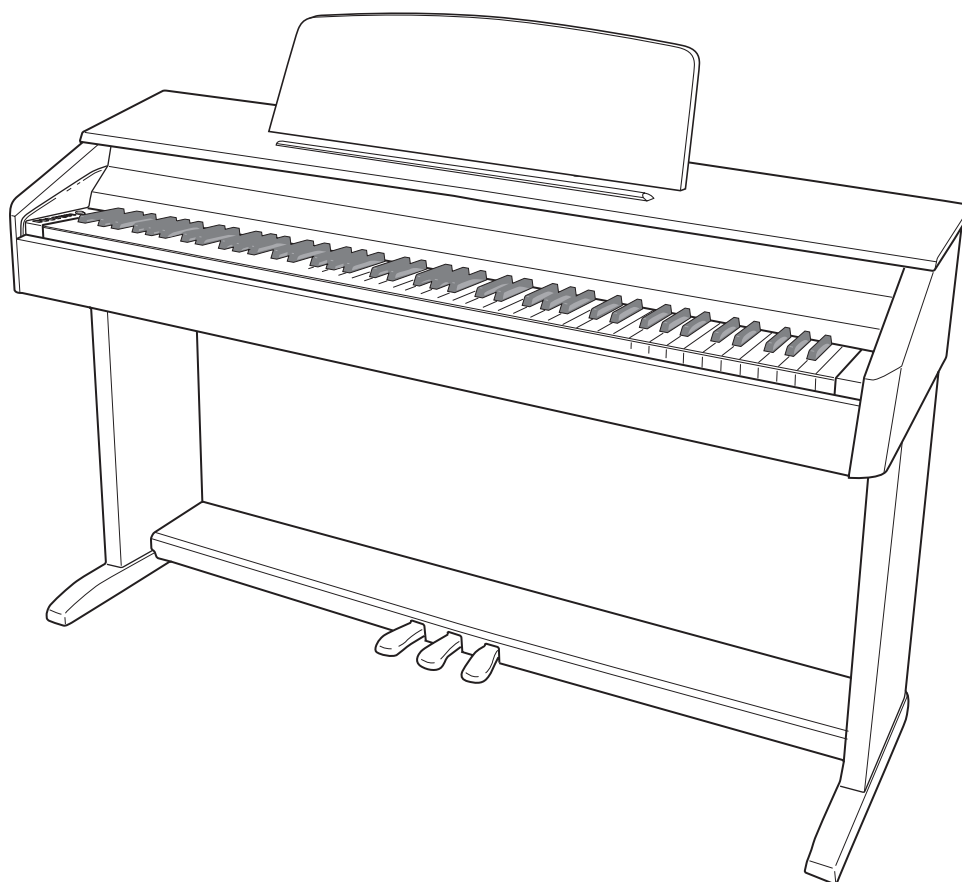

¡Importante!

Tenga en cuenta la información importante antes de usar este producto.

- Antes de usar el adaptador de CA AD-12 para energizar el producto, asegúrese primero de verificar el adaptador de CA por si tiene algún daño. Verifique cuidadosamente el cable de alimentación por rotura, cortes, alambres expuestos y otros daños serios. No permita que los niños utilicen un adaptador de CA seriamente dañado.
- El producto no es para ser usado por niños menores de 3 años.
- Utilice solamente el adaptador de CA CASIO AD-12.
- El adaptador de CA no es un juguete.
- Asegúrese de desconectar el adaptador de CA antes de limpiar el producto.



Este símbolo es válido sólo en países de la UE.



Manufacturer:
CASIO COMPUTER CO.,LTD.
6-2, Hon-machi 1-chome, Shibuya-ku, Tokyo 151-8543, Japan

Responsible within the European Union:
CASIO EUROPE GmbH
Bornbarch 10, 22848 Norderstedt, Germany

Índice

Armado del soporte..... S-24

- Desembalaje..... S-24
- Para armar el soporte S-24

- Para conectar el cable del pedal..... S-26
- Para instalar el atril S-26

Guía general..... S-2

- Botón TONE/SETTING..... S-3
- Almacenamiento de los ajustes y uso del bloqueo de funcionamiento S-3

Toma de corriente..... S-4

- Uso de un adaptador de CA S-4

Conexiones S-5

- Conexión de los auriculares S-5
- Conexión de un equipo de audio o un amplificador.... S-5
- Accesorios entregados y opcionales S-5

Ejecución con tonos diferentes S-6

- Selección y ejecución de un tono S-6
- Ajuste de la brillantez de un tono..... S-8
- Estratificación de dos tonos..... S-8
- Uso de los efectos S-9
- Uso de los pedales del piano digital S-9
- Empleo del metrónomo..... S-10
- Ejecución del piano en dueto..... S-11

Reproducción de canciones incorporadas..... S-12

- Reproducción de todas las canciones incorporadas..... S-12
- Reproducción de una canción específica de la biblioteca musical S-12
- Practicando con una canción de la biblioteca musical S-13

Grabación y reproducción..... S-14

- Pistas S-14
- Grabación mientras toca el piano S-15
- Para reproducir desde la memoria del piano digital..... S-16
- Borrado de los datos grabados..... S-17

Configuración de los ajustes con el teclado..... S-18

- Para configurar ajustes con el teclado..... S-18
- Teclas del teclado utilizadas para configurar los ajustes..... S-19

- Lista de parámetros S-20
- Selección del tono S-20
- Brillantez (BRILLIANCE)..... S-20
- Reverberación (REVERB) S-20
- Coro S-20
- Selección de la canción (SONG SELECT) S-20
- Tempo (TEMPO) S-20
- Pulsación del metrónomo (METRONOME BEAT) S-20
- Volumen de la canción S-20
- Volumen del metrónomo..... S-20
- Sensibilidad al toque (TOUCH RESPONSE) S-21
- Tecla del teclado (Transposición)..... S-21
- Afinación del teclado (Afinación) S-21
- Canal de envío..... S-22
- Control local..... S-22
- Tono de operación..... S-22
- Memoria de configuración S-22
- Bloqueo de funcionamiento S-22
- Conexión al terminal MIDI..... S-23

Referencia..... S-27

- Solución de problemas..... S-27
- Especificaciones del producto..... S-28
- Precauciones operacionales S-29

Apéndice..... A-1

- Lista de tonos..... A-1
- Lista de canciones A-1

MIDI Implementation Chart

Los nombres de compañías y productos usados en este manual pueden ser marcas registradas de terceros.

Guía general

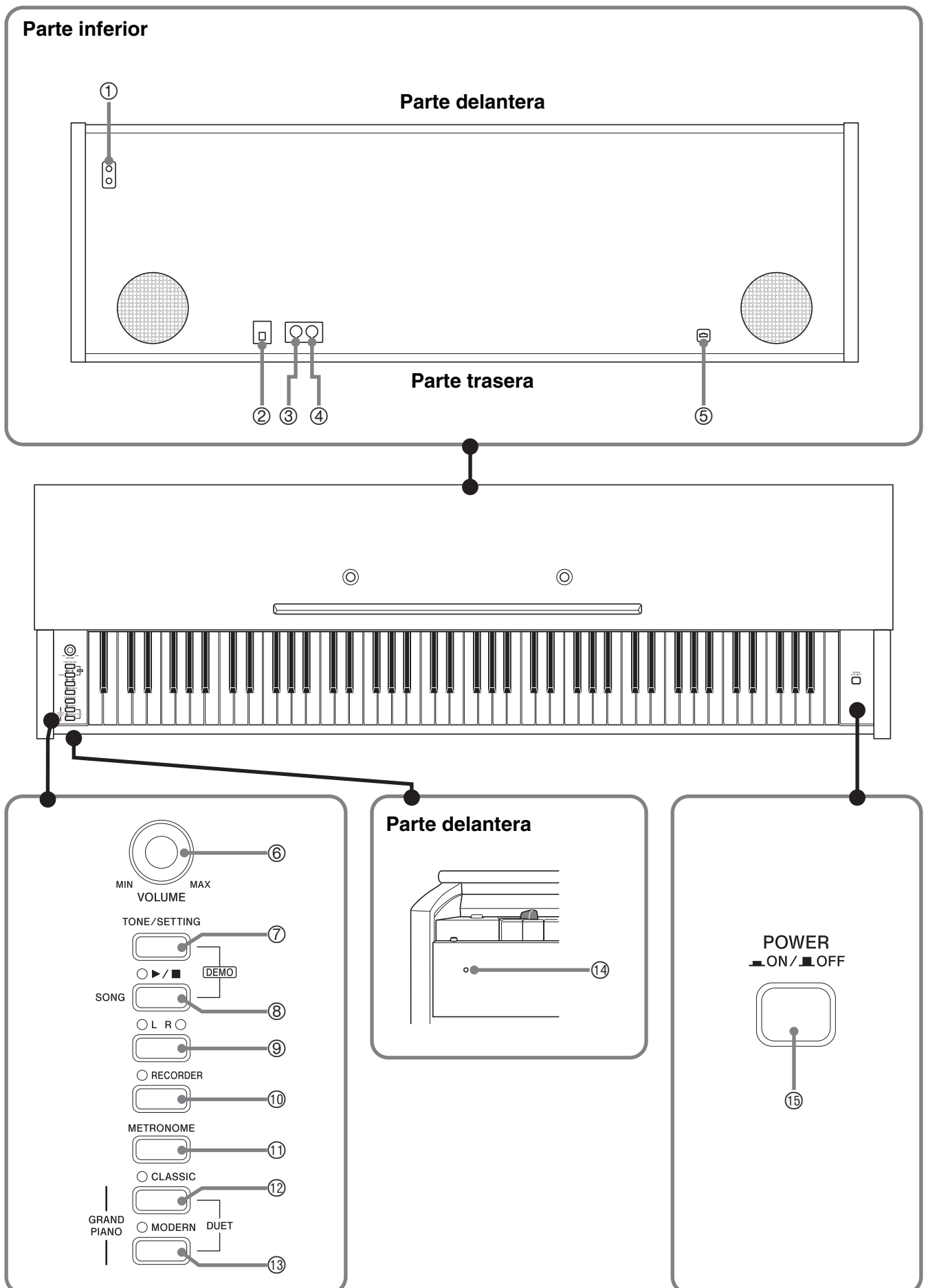

⚠ PRECAUCIÓN

- Asegúrese de que la cubierta esté totalmente abierta siempre que realice una ejecución en el teclado. Una cubierta parcialmente abierta podrá cerrarse imprevistamente y pillarle los dedos.

📌 NOTA

- Los nombres indicados aquí se muestran en negrita cuando aparecen dentro del texto de este manual.

- | | |
|-----------------------------|--------------------------------------|
| ① Toma PHONES | ⑨ Botón LR |
| ② Terminal 12 V CC | ⑩ Botón RECORDER |
| ③ Terminal MIDI IN | ⑪ Botón METRONOME |
| ④ Terminal MIDI OUT | ⑫ Botón GRAND PIANO (CLASSIC) |
| ⑤ Conector de pedal | ⑬ Botón GRAND PIANO (MODERN) |
| ⑥ Controlador VOLUME | ⑭ Lámpara de alimentación |
| ⑦ Botón TONE/SETTING | ⑮ Botón POWER |
| ⑧ Botón SONG ▶/■ | |

Botón TONE/SETTING

El botón **TONE/SETTING** se utiliza para configurar diferentes ajustes del piano digital. Tenga en cuenta la siguiente información básica sobre el botón **TONE/SETTING**.

- Para cambiar un ajuste, mantenga presionado el botón **TONE/SETTING** mientras presiona la tecla a la que se le ha asignado el ajuste que desea seleccionar. Suena un tono de confirmación de la operación cada vez que se presiona una tecla para configurar un ajuste.

Ejemplo: “Selección de un tono usando las teclas del teclado” en la página S-7.



- Para obtener información detallada acerca de las operaciones y ajustes, vea “Configuración de los ajustes con el teclado” en la página S-18.

Almacenamiento de los ajustes y uso del bloqueo de funcionamiento

Su piano digital le permite guardar los ajustes actuales y bloquear los botones para protegerlos contra posibles errores operativos. Si desea una información detallada, consulte “⑮ Memoria de configuración” y “⑰ Bloqueo de funcionamiento” en la página S-22.

Toma de corriente

Su piano digital funciona con energía eléctrica del hogar. Asegúrese de desactivar la alimentación cuando no esté usando el piano digital.

Uso de un adaptador de CA

Utilice sólo el adaptador de CA (AD-12) especificado para este piano digital. Asegure el cable del adaptador mediante la presilla adyacente al terminal del adaptador de CA*.

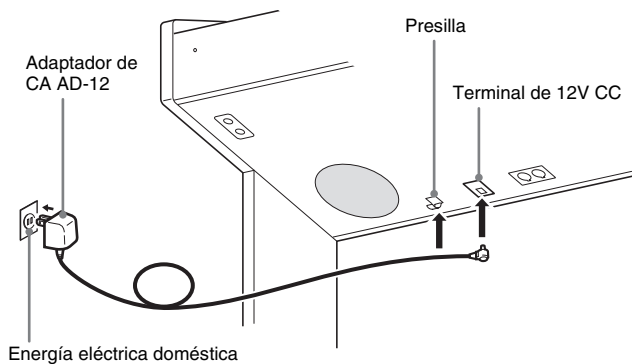

NOTA

- Para obtener información sobre cómo instalar la presilla, consulte el paso 8 en la página S-26.

* Cómo usar la presilla

■ Para sujetar la presilla

Tal como se observa en la ilustración, haga presión sobre (a) para que la punta de la presilla penetre en la ranura. Haga presión hasta que perciba que la presilla ha quedado firmemente encajada.

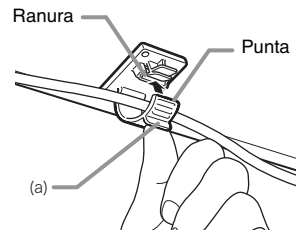

■ Para liberar la presilla

Tal como se observa en la ilustración, presione (b) en la dirección indicada por la flecha.

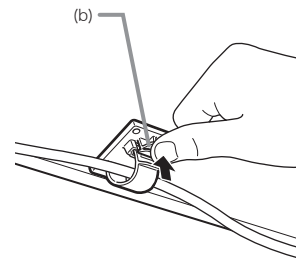

⚠ **Tenga en cuenta las siguientes precauciones importantes para evitar daños en el cable de alimentación.**

Durante el uso

- Nunca tire del cable con una fuerza excesiva.
- Nunca tire repetidamente del cable.
- Nunca retuerza el cable en la base de la clavija o del conector.
- El cable de alimentación nunca debe ser estirado con fuerza durante el uso.

Durante el traslado

- Antes de mover el piano digital, asegúrese de desenchufar el adaptador de CA del tomacorriente.

Durante el almacenamiento

- Haga un lazo y ate el cable de alimentación, pero no lo enrolle nunca alrededor del adaptador de CA.

👉 ¡IMPORTANTE!

- Asegúrese de apagar el piano digital antes de conectar o desconectar el adaptador de CA.
- El adaptador de CA estará caliente después de un uso prolongado. Esto es normal y no es ningún signo de anomalía.

Conexiones

¡IMPORTANTE!

- Siempre que conecte algo al piano digital, utilice en primer lugar el controlador **VOLUME** para ajustar el volumen a un nivel bajo. Después de la conexión podrá ajustar el volumen al nivel que desee.

Conexión de los auriculares

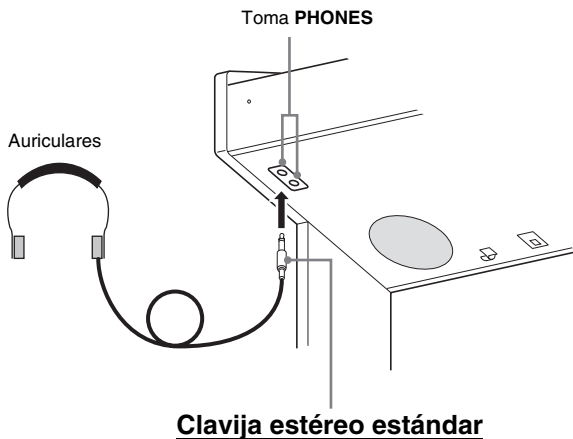

Conecte los auriculares disponibles comercialmente a la toma **PHONES**. Al conectar los auriculares a la toma **PHONES** se silencia la salida de los altavoces, lo cual significa que puede practicar aún a altas horas de la noche sin molestar a nadie. Para proteger su audición, asegúrese de no ajustar el nivel de volumen demasiado alto cuando se utilicen los auriculares.

NOTA

- Asegúrese de introducir a fondo la clavija de los auriculares en la toma **PHONES**. De lo contrario, puede suceder que sólo se pueda escuchar el sonido de un solo lado de los auriculares.

Conexión de un equipo de audio o un amplificador

Puede conectar un equipo de audio o un amplificador musical al piano digital y disfrutar de un sonido más potente y de mejor calidad a través de los altavoces.

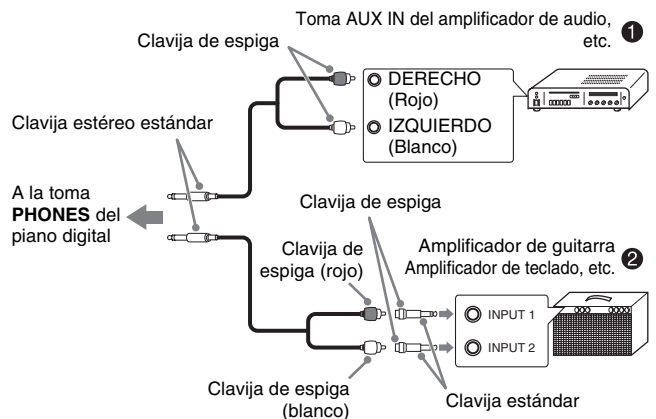

■ Conexión de un equipo de audio (Figura 1)

Utilice cables de conexión disponibles comercialmente (clavija estándar × 1, clavijas de espiga × 2) para conectar como se muestra en la Figura 1. Asegúrese de que el extremo del cable que conecta al piano digital sea una clavija estéreo estándar. El uso de una clavija monofónica estándar sólo permite la salida a través de uno de los dos canales estéreos. Normalmente, debe ajustar el selector de entrada del equipo de audio al terminal en que se encuentra conectado el piano digital (AUX IN, etc.). Ajuste el volumen usando el controlador **VOLUME** del piano digital.

■ Conexión de un amplificador musical (Figura 2)

Conecte el cable de conexión* a uno de los tipos de amplificadores mostrados en la Figura 2. Ajuste el volumen con el controlador **VOLUME** del piano digital.

- * Piano digital: Clavija estéreo estándar
- Amplificador: Introduce señales para los canales izquierdo y derecho. La conexión a una sola de las dos clavijas permite la salida sólo a través de uno de los dos canales estéreos.

Accesorios entregados y opcionales

Utilice sólo los accesorios especificados para este piano digital. El uso de accesorios no autorizados crea el riesgo de incendio, descarga eléctrica y lesiones personales.

Ejecución con tonos diferentes

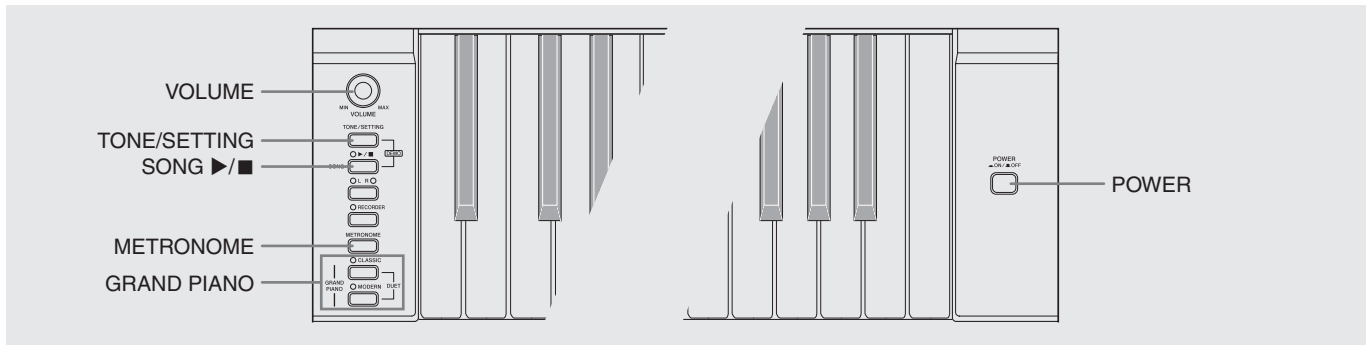

Selección y ejecución de un tono

Este piano digital tiene 11 tonos incorporados.

* Estos tonos se pueden seleccionar con las teclas del teclado. El nombre de los tonos asignado a cada tecla se encuentra marcado encima de las mismas. Para obtener información detallada acerca de la selección de estos tonos, vea “Selección de un tono usando las teclas del teclado” en la página S-7.

1. Presione el botón **POWER** para encender el piano digital.

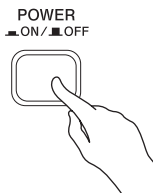

¡IMPORTANTE!

- Cuando enciende el piano digital, se realiza una operación de encendido para inicializar el sistema. Durante la inicialización del sistema, las lámparas del botón **LR** parpadean durante aproximadamente seis segundos para informarle que la inicialización está en curso.

2. Seleccione el tono que desea.

- Presione uno de los botones **GRAND PIANO** para seleccionar un sonido moderno (**MODERN**) o bien uno clásico (**CLASSIC**).
 - Se encenderá una lámpara encima del botón actualmente seleccionado.
- Vea “Selección de un tono usando las teclas del teclado” en la página S-7 para obtener información acerca de los otros tonos seleccionados.

3. Utilice el controlador **VOLUME** para ajustar el nivel de volumen.

4. Intente tocar algo en el piano digital.

NOTA

- Tonos de piano de cola (**MODERN**, **CLASSIC**)
Su piano digital tiene un total de 11 tonos incorporados. Los tonos **MODERN** y **CLASSIC** son tonos con sampleado en estéreo que se pueden seleccionar usando los botones **GRAND PIANO**. Intente usar los tonos **GRAND PIANO** para familiarizarse con sus distintos sonidos y características.

Nombre del tono	Características
MODERN	Este tono ofrece un sonido de piano de cola brillante y duro. El volumen y el timbre de este tono responde rápidamente a las diferentes presiones del teclado, y cuenta con una reverberación relativamente fuerte. Este tono es la elección ideal para actuaciones dinámicas, en vivo.
CLASSIC	Este es un tono de piano natural que ofrece un sonido comparable con la de un piano de cola acústico. Aunque la reverberación y otros efectos se mantienen en un mínimo, hacerlo mejora el impacto de funcionamiento de los pedales del piano (resonancia acústica), para obtener expresiones musicales más sutiles. Este tono es la elección ideal para lecciones y sesiones de práctica.

Selección de un tono usando las teclas del teclado

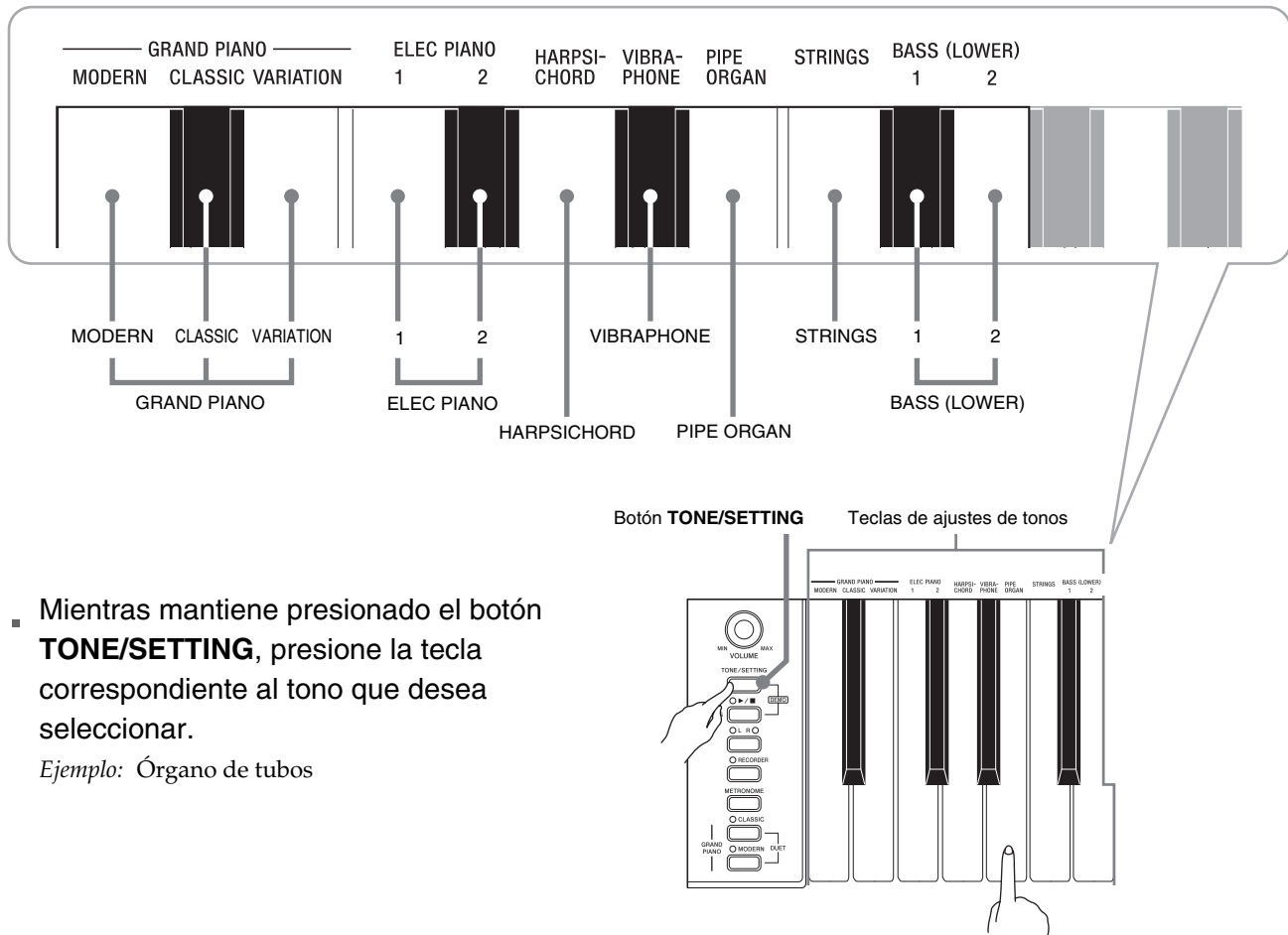

1. Mientras mantiene presionado el botón **TONE/SETTING**, presione la tecla correspondiente al tono que desea seleccionar.

Ejemplo: Órgano de tubos

■ Tonos graves (BASS 1, BASS 2)

La selección de uno de los dos tonos graves (BASS 1, BASS 2) sobre el lado derecho de las teclas de ajuste de tono en el paso 1 del procedimiento anterior, asigna el tono de graves seleccionado al rango bajo (lado izquierdo) del teclado. Al rango alto (lado derecho) se le asigna el tono seleccionado al presionar la tecla BASS 1 o BASS 2.

- Las teclas BASS 1 y BASS 2 permiten dividir eficientemente el teclado entre dos tonos diferentes.

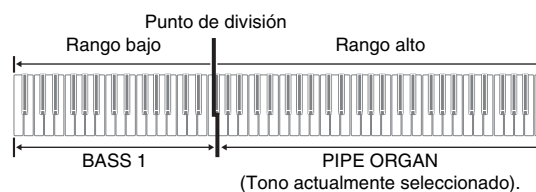

NOTA

- Para restaurar el tono único en el teclado, seleccione cualquier tono que no sea BASS 1 ni BASS 2.
- No se puede seleccionar BASS 1 o BASS 2 cuando se graba en la pista 2.

Ajuste de la brillantez de un tono

- Mientras mantiene presionado el botón **TONE/SETTING**, utilice las teclas **BRILLIANCE** para especificar un valor de brillantez del rango de -3 a 3.

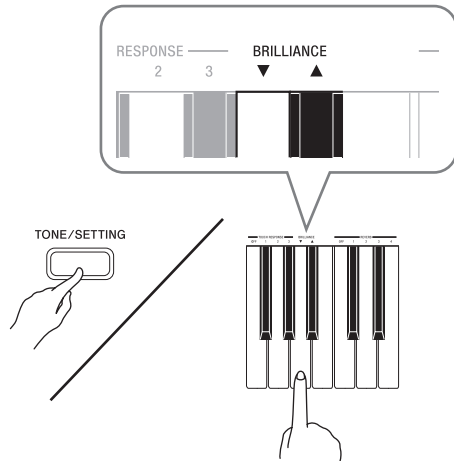

Para este tipo de sonido:	Presione esta tecla del teclado:
Más tenues y suaves	▼
Más brillantes y duros	▲

NOTA

- Para restaurar un tono a su ajuste inicial predeterminado, presione simultáneamente ▼ y ▲.

Estratificación de dos tonos

Utilice el siguiente procedimiento para estratificar dos tonos, de manera que suenen simultáneamente.

- Mientras mantiene presionado el botón **TONE/SETTING**, presione simultáneamente las teclas que corresponden a los dos tonos que desea estratificar.

Ejemplo: Para estratificar **HARPSICHORD** y **STRINGS**.

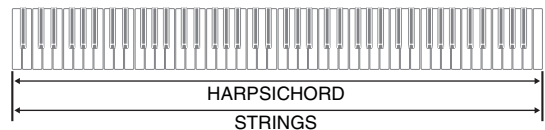
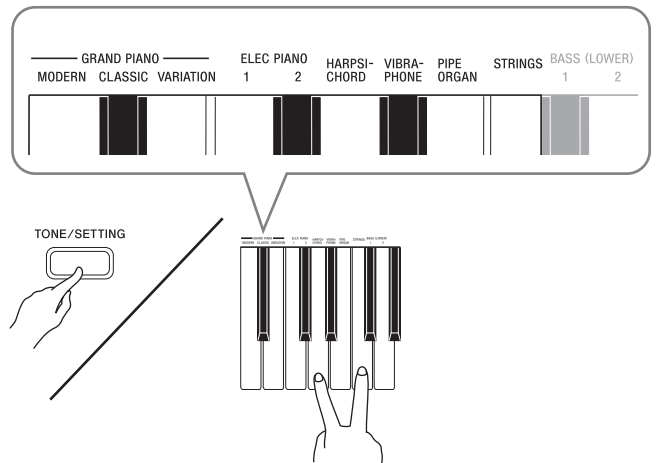

- Para cancelar la estratificación del teclado, seleccione otro tono presionando el botón **GRAND PIANO** o utilice el procedimiento descrito en "Selección de un tono usando las teclas del teclado" (página S-7).

NOTA

- No se puede estratificar el tono **BASS 1** o **BASS 2** con otro tono.
- No se puede realizar la operación de estratificación cuando se graba en la pista 2.

Uso de los efectos

Reverb (Reverberación) . . . Hace que sus notas resuenen.
Chorus (Coro) . . . Añade más amplitud a sus notas.

Para configurar los ajustes de los efectos de reverberación y coro

- Mientras mantiene presionado el botón **TONE/SETTING**, presione la tecla REVERB o CHORUS del teclado.

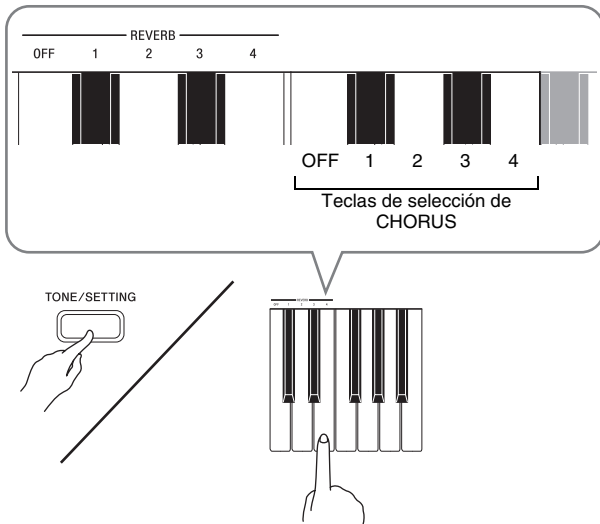

Ejemplo: Selección de reverberación 4

- Valor de reverberación

Para hacer esto:	Seleccione este ajuste:
Desactivar reverberación	OFF
Activar reverberación	1: Habitación 2: Sala pequeña 3: Sala grande 4: Estadio

- Valor de coro

Para hacer esto:	Seleccione este ajuste:
Desactivar coro	OFF
Activar coro	1: Coro ligero 2: Coro mediano 3: Coro intenso 4: Flanger (efecto Whooshing)

Uso de los pedales del piano digital

Su piano digital viene equipado con tres pedales: apagador, sordina y sostenuto

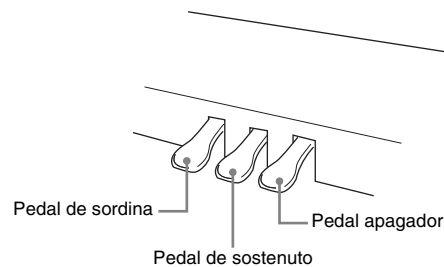

Funciones de los pedales

● Pedal apagador

Al pisar el pedal apagador durante la ejecución, las notas reverberarán por un tiempo muy prolongado.

- Cuando se selecciona un tono GRAND PIANO (MODERN, CLASSIC, VARIATION) como tono, la presión de este pedal hará que las notas reverberen (resonancia acústica), tal como el pedal apagador de un piano de cola acústico.

● Pedal de sordina

Al pisar este pedal durante la ejecución, se eliminarán las notas que se interpretan en el teclado después de pisar el pedal, y hará que suenen con mayor suavidad.

● Pedal de sostenuto

Sólo las notas de las teclas presionadas al pisar este pedal se sostendrán tanto tiempo como el pedal permanezca pisado.

Empleo del metrónomo

1. Presione el botón **METRÓNOME**.

- Se inicia el metrónomo.
- La lámpara ubicada encima del botón **SONG** ►/■ parpadea al compás del metrónomo.

2. Para cambiar la pulsación, mantenga presionado el botón **TONE/SETTING** mientras presiona una de las teclas **METRÓNOME BEAT** para seleccionar un ajuste de pulsación.

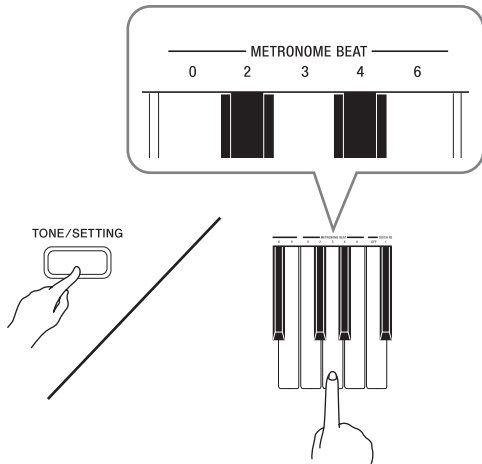

- Para la pulsación, puede especificar uno de los valores 0, 2, 3, 4, ó 6. Si especifica 0 para el ajuste se emitirá directamente un sonido metálico, sin ninguna campanilla. Este ajuste le permitirá practicar con una pulsación estable.

3. Mientras mantiene presionado el botón **TONE/SETTING**, utilice las teclas **TEMPO** para especificar un valor de tempo en el rango de 20 a 255 pulsaciones por minuto.

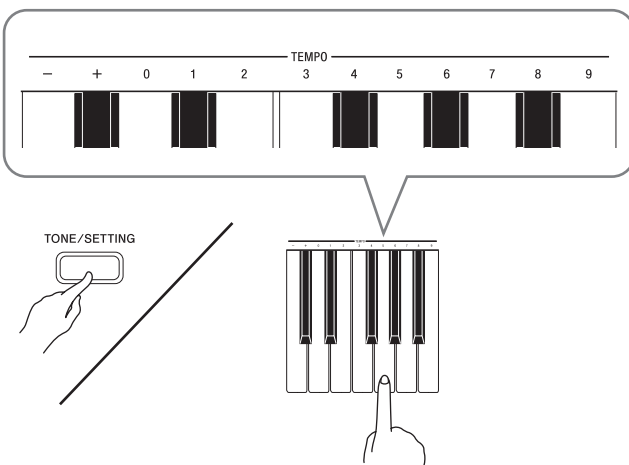

- Cada vez que presiona la tecla + o -, el valor de tempo aumenta o disminuye en 1.
- Para ingresar un valor específico, puede usar las teclas de entrada de valor (0 a 9). Asegúrese de ingresar los tres dígitos.

Ejemplo: Para ingresar "96", presione las teclas 0, 9, 6.

4. Presione el botón **METRÓNOME** o el botón **SONG** ►/■ para desactivar el metrónomo.

NOTA

- Para que el ajuste de tempo vuelva al valor de tempo predeterminado de la canción de la biblioteca musical actualmente seleccionada, presione simultáneamente las teclas + y - en el paso 3. Si presiona + y - durante la grabación, el valor de tempo vuelve a 120.

Para ajustar el volumen del metrónomo

NOTA

- El siguiente procedimiento podrá realizarse en cualquier momento, independientemente de que el metrónomo esté sonando o no.

1. Mientras mantiene presionado el botón **TONE/SETTING**, utilice las teclas **METRÓNOME VOLUME** para especificar un valor de volumen del rango de 0 a 42.

- Para obtener información detallada acerca de cómo usar las teclas del teclado para los ajustes, vea "Teclas del teclado utilizadas para configurar los ajustes" en la página S-19.
- Cada vez que presiona la tecla ▼ o ▲, el valor del volumen del metrónomo aumenta en 1.

NOTA

- Para restaurar el ajuste inicial predeterminado, presione simultáneamente ▼ y ▲.

Ejecución del piano en dueto

Puede utilizar el modo Dueto para dividir el teclado del piano en el centro, de forma tal que dos personas puedan ejecutar un dueto. Los lados izquierdo y derecho del teclado poseen prácticamente el mismo rango. El pedal izquierdo funciona como pedal apagador para el lado izquierdo, mientras que el pedal derecho funciona como pedal apagador para el lado derecho.

El modo Dueto es la forma perfecta de tomar las lecciones, el profesor tocando en el lado izquierdo, y el alumno tocando la misma canción en el lado derecho.

Teclado

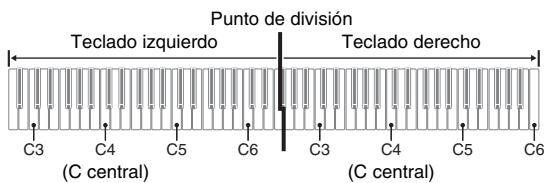

Pedales

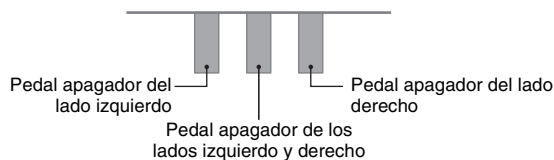

1. Presione uno de los botones **GRAND PIANO (MODERN o CLASSIC)** para seleccionar el tono de piano que desea usar para el dueto.

NOTA

- Para los duetos, puede usar solamente el tono MODERN o CLASSIC.

2. Presione simultáneamente los botones **MODERN y CLASSIC GRAND PIANO**.

- Esto hace que se ingrese en el modo Dueto y que se divida el teclado. La lámpara GRAND PIANO parpadea momentáneamente para indicarle que se ha ingresado en el modo Dueto.

3. Para salir del modo Dueto, presione el botón **MODERN o CLASSIC GRAND PIANO**.

¡IMPORTANTE!

- El piano digital también sale del modo Dueto si usted utiliza el botón **TONE/SETTING** y las teclas de ajuste del tono para seleccionar un tono en el paso 3.
- El modo Dueto no se puede usar durante la grabación.

Cambio de las octavas de los teclados

Puede cambiar los ajustes predeterminados iniciales de los rangos de los teclados izquierdo y derecho en unidades de octavas. Esto es conveniente, por ejemplo, en el caso de que el rango predeterminado inicial no sea suficiente cuando una persona está tocando la parte de la mano izquierda y la otra, la parte de la mano derecha.

1. Mientras mantiene presionado los botones **MODERN y CLASSIC GRAND PIANO**, presione la tecla de C del teclado que desea situar en C4 (C central) del teclado izquierdo.

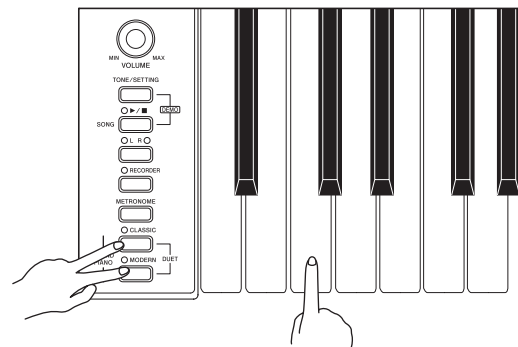

Ejemplo: Si presiona la tecla C del extremo izquierdo del teclado se asignará el rango indicado a continuación.

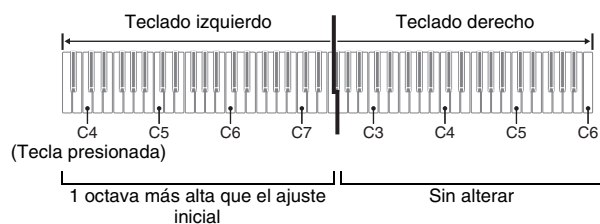

2. Mientras mantiene presionado los botones **MODERN y CLASSIC GRAND PIANO**, presione la tecla de C del teclado que desea situar en C4 (C central) del teclado derecho.

NOTA

- Para restaurar ambas partes del teclado a sus rangos iniciales predeterminados, salga y vuelva a ingresar en el modo Dueto.

Reproducción de canciones incorporadas

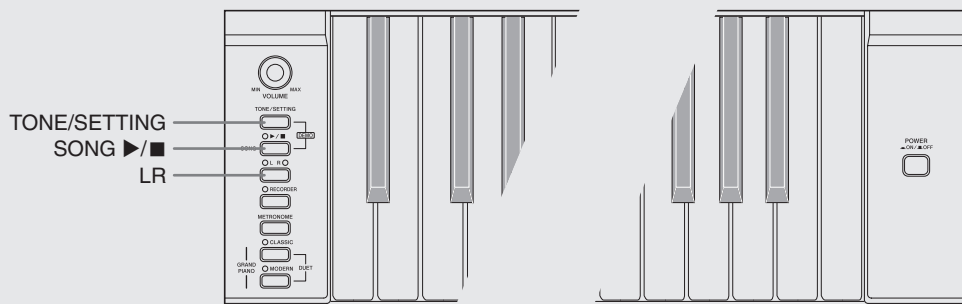

¡IMPORTANTE!

- Después de seleccionar una canción incorporada, se pueden tardar varios segundos en cargar los datos de la canción. Las teclas del teclado y las operaciones de los botones se deshabilitan mientras se están cargando los datos. Si selecciona una canción mientras está ejecutando el teclado hará que las notas que se están interpretando dejen de sonar.

Reproducción de todas las canciones incorporadas

Su piano digital viene con una biblioteca musical de 60 canciones incorporadas. Puede reproducir las 60 canciones en orden secuencial, desde el principio al fin.

1. Mientras mantiene presionado el botón **TONE/SETTING**, presione el botón **SONG SELECT**.

- Esto hace que se inicie la reproducción repetida de demostración de las canciones incorporadas en orden secuencial, desde 01 a 60.
- También puede reproducir una canción para la práctica del teclado. El tono asignado al teclado es el predefinido para la canción que se está reproduciendo.
- Puede seleccionar una canción específica durante la reproducción de demostración. Si desea una información detallada, consulte el paso 2 de "Reproducción de una canción específica de la biblioteca musical".

2. Presione de nuevo el botón **SONG SELECT** para detener la reproducción de la canción incorporada.

NOTA

- Las operaciones de selección de la canción y cese de reproducción descritas anteriormente son las únicas operaciones que se pueden realizar durante la reproducción de las canciones de demostración.
- Los datos MIDI de las melodías incorporadas no se generan mientras se reproduce una canción incorporada.

Reproducción de una canción específica de la biblioteca musical

1. Busque el número de la canción que desea reproducir en la lista de canciones de la página A-1.
2. Para cambiar a otra canción, mantenga presionado el botón **TONE/SETTING** mientras utiliza las teclas **SONG SELECT** para especificar un número de canción.

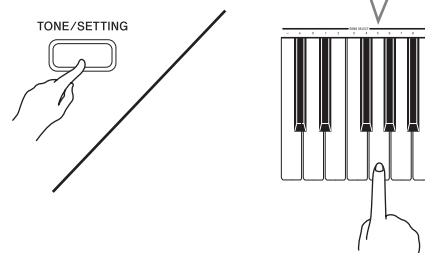
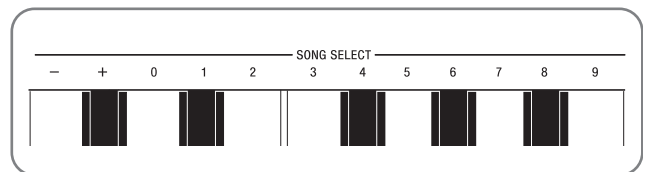

- Cada vez que presiona la tecla + o -, el número de la canción aumenta o disminuye en 1.
- Para ingresar un número específico de canción, puede usar las teclas de entrada de valor (0 a 9). Asegúrese de ingresar los dos dígitos.

Ejemplo: Para seleccionar la canción 08, ingrese 0 y luego 8.

¡IMPORTANTE!

- Asegúrese de permitir que transcurra cierto tiempo entre la operación de las teclas + y -. Si realiza una serie de operaciones con las teclas + y - demasiado rápidamente provocará que alguna de las operaciones sea omitida.

3. Presione el botón **SONG ▶/■**.

- Se empezará a reproducir la canción.

4. Para detener la reproducción, presione de nuevo el botón **SONG ▶/■**.

- La reproducción se detiene automáticamente al llegar al final de la canción.

NOTA

- Si presiona simultáneamente las teclas + y - se seleccionará el número de canción 01.
- También puede ajustar el tempo y el volumen de reproducción de la canción. Si desea más información, vea "Configuración de los ajustes con el teclado" en la página S-18.
- Los datos MIDI de las melodías incorporadas no se generan mientras se reproduce una canción incorporada.

Practicando con una canción de la biblioteca musical

Podrá desactivar la parte de la mano izquierda o de la mano derecha de una canción y tocar el piano mientras suena.

NOTA

- La biblioteca musical incluye canciones a dúo (números de canciones 12, 37 y 45). Mientras esté seleccionado un dúo, podrá desactivar el primer tono <Primo> o el segundo <Secondo> y tocar acompañado de la canción.
- Diversas melodías tienen partes de cambio de tempo para producir efectos musicales específicos.

PREPARACIÓN

- Seleccione la canción que desea practicar y ajuste el tempo. Vea "Configuración de los ajustes con el teclado" en la página S-18.

1. Utilice el botón **LR** para desactivar una parte.

- Cada presión del botón **LR** permitirá pasar consecutivamente a través de los ajustes de las partes, como se muestra debajo. Las lámparas indicadoras provistas encima del botón indican cuál es la parte desactivada.

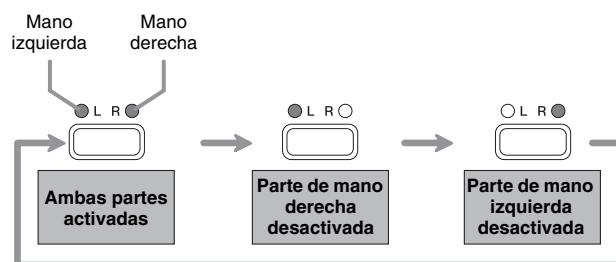

2. Presione el botón **SONG ▶/■**.

- La reproducción se inicia, sin la parte que se desactivó en el paso 1.

3. Ejecute la parte faltante en el teclado.

4. Para detener la reproducción, presione de nuevo el botón **SONG ▶/■**.

Grabación y reproducción

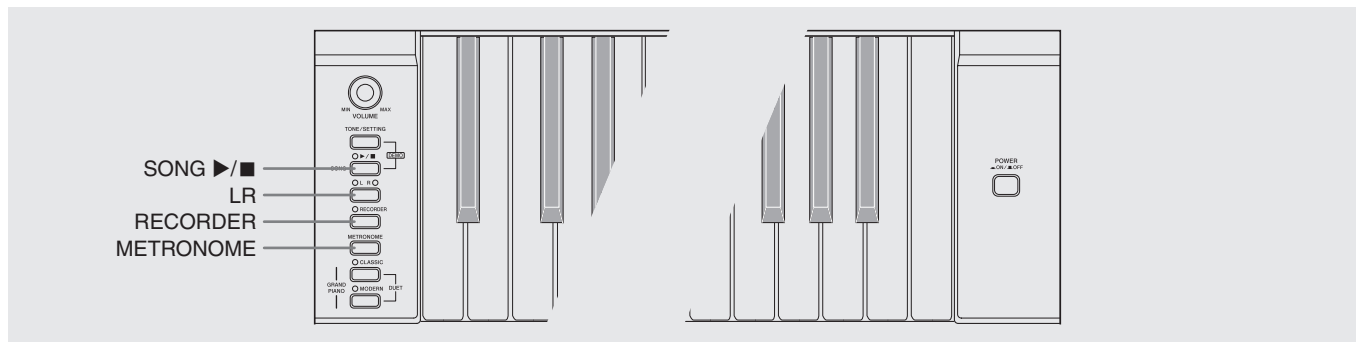

Puede almacenar las notas ejecutadas por usted en la memoria del piano digital para reproducirlas posteriormente.

Pistas

Una pista es un contenedor de datos grabados, y una canción se compone de dos pistas: Pista 1 y Pista 2. Puede grabar separadamente cada pista y luego combinarlas de manera que se reproduzcan conjuntamente como una sola canción.

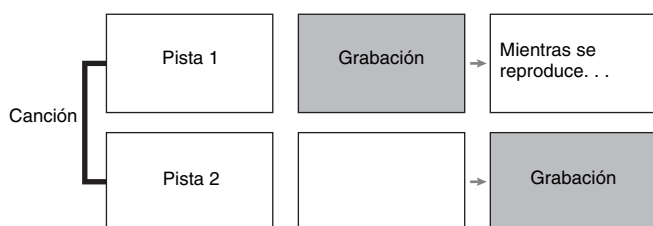

Capacidad de memoria

- Puede grabar aproximadamente 5.000 notas en la memoria del piano digital.
- Cuando la capacidad restante de la memoria sea de 100 notas o menos, la lámpara de la pista le avisa parpadeando rápidamente.
- Cuando el número de notas de la memoria exceda el valor máximo, la grabación se detiene automáticamente.

Datos grabados

- Ejecución del teclado
- Tonos usados
- Operaciones de pedal
- Ajustes de reverberación y coro (sólo pista 1)
- Ajuste de tempo (sólo pista 1)
- Ajuste de estratificación (sólo pista 1)

Almacenamiento de los datos grabados

- Al iniciar una nueva grabación se borrarán los datos grabados previamente en la memoria.
- Cualquier fallo en el suministro de energía eléctrica durante la grabación hará que se borren todos los datos de la pista que se estaba grabando.

¡IMPORTANTE!

- CASIO COMPUTER CO., LTD. no asumirá ninguna responsabilidad por daños, lucro cesante, o reclamos de terceras partes que surjan de la pérdida o borrado de datos grabados ocasionados por mal funcionamiento, reparación o cualquier otro motivo.

Uso del botón RECORDER

Cada presión del botón **RECORDER** permitirá realizar un ciclo a través de las opciones de grabación, en la secuencia mostrada debajo.



Grabación mientras toca el piano

Después de grabar en una de las pistas de una canción, podrá grabar en la otra pista mientras escucha lo que ha grabado en la primera pista.

Para grabar una pista específica de una canción

1. Presione dos veces el botón **RECORDER** para que su lámpara parpadee.

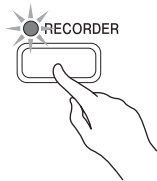

- En este momento, la lámpara **L** parpadea para indicar que el piano digital se encuentra en espera para realizar la grabación de la pista 1.



2. Utilice el botón **LR** para seleccionar la pista en que desea grabar.

- Asegúrese de que la lámpara indicadora de la pista de grabación esté parpadeando.
Pista 1: lámpara **L**
Pista 2: lámpara **R**

Ejemplo: Pista 1 seleccionada



3. Seleccione el tono y los efectos (sólo pista 1) que desea utilizar para su grabación.

- Tono (página S-6)
- Efecto (página S-9)

NOTA

- Si desea que el metrónomo suene mientras usted está grabando, configure los ajustes de pulsación y tempo y, a continuación, presione el botón **METRONOME**. Si desea más información, vea "Empleo del metrónomo" en la página S-10.

4. Empiece a tocar algo en el teclado.
 - La grabación se iniciará automáticamente.
5. Para detener la grabación, presione de nuevo el botón **SONG** ▶/■.
 - Esto hace que las lámparas de los botones **RECORDER** y **LR** dejen de parpadear y queden encendidas.
 - Para reproducir la pista recién grabada, presione el botón **SONG** ▶/■.
6. Tras finalizar la grabación o reproducción, presione el botón **RECORDER** para que se apague la lámpara correspondiente.

Para grabar en una pista de la canción mientras escucha la reproducción de otra pista

1. Presione el botón **RECORDER** para que su lámpara se encienda.

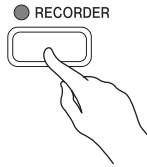

2. Presione el botón **LR** hasta que quede encendida la lámpara de la única pista que se desea reproducir.

3. Presione el botón **RECORDER** para que su lámpara parpadee.

- Esto hace que la lámpara L parpadee.

4. Utilice el botón **LR** para seleccionar la pista en que desea grabar.

- Asegúrese de que la lámpara indicadora de la pista de grabación esté parpadeando.

Ejemplo: Para escuchar la reproducción de la pista 1 mientras graba en la pista 2

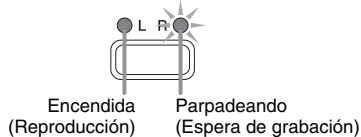

5. Seleccione el tono y los efectos (sólo pista 1) que desea utilizar para su grabación.

6. Presione el botón **SONG ▶/■** o toque algo en el teclado.

- Esto hará que se inicie tanto la reproducción de la pista grabada como la grabación de la otra pista.

7. Para detener la grabación, presione el botón **SONG ▶/■**.

Para reproducir desde la memoria del piano digital

1. Presione el botón **RECORDER** para que su lámpara se encienda.

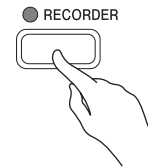

NOTA

- Cuando una canción tenga algo grabado en ambas pistas, podrá desactivar una de ellas y reproducir sólo la otra pista, según se desee. La activación o desactivación de una pista se indica mediante las lámparas ubicadas encima del botón **LR**. Cada presión del botón **LR** permite pasar consecutivamente a través de los diferentes ajustes posibles de activación/desactivación de pista.

2. Presione el botón **SONG ▶/■**.

- Se empezará a reproducir la canción y/o pista seleccionada por usted.

NOTA

- Podrá cambiar el ajuste de tempo mientras se está reproduciendo una pista.
- Para detener la reproducción, presione de nuevo el botón **SONG ▶/■**.

Borrado de los datos grabados

El siguiente procedimiento permite borrar una pista específica de una canción.

¡IMPORTANTE!

- El procedimiento descrito debajo borra todos los datos de la pista seleccionada. Tenga en cuenta que la operación de borrado no puede revertirse. Cerciérese de que ya no necesita los datos contenidos en la memoria del piano digital antes de realizar los siguientes pasos.

1. Presione el botón **RECORDER** para que su lámpara se encienda.
2. Presione de nuevo el botón **RECORDER** para que su lámpara parpadee.

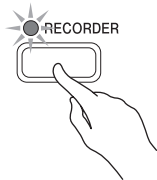

3. Utilice el botón **LR** para seleccionar la pista que desea borrar.
 - Esto hace que lámpara de la pista seleccionada parpadee.
4. Mantenga presionado el botón **RECORDER** hasta que su lámpara cambie de parpadeando a encendida.

Ejemplo: Para borrar la pista 2

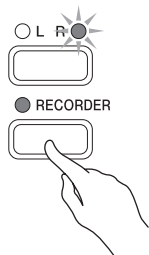

5. Presione el botón **LR**.
 - La pista seleccionada se borra y se pone en espera de reproducción.
 - Para cancelar la operación de eliminación, presione el botón **RECORDER** en lugar del botón **LR**.

NOTA

- Solamente se podrán utilizar los botones **LR** y **RECORDER** desde el paso 4 hasta que se ejecute la operación de eliminación en el paso 5. No se podrán realizar las operaciones de los otros botones.

Configuración de los ajustes con el teclado

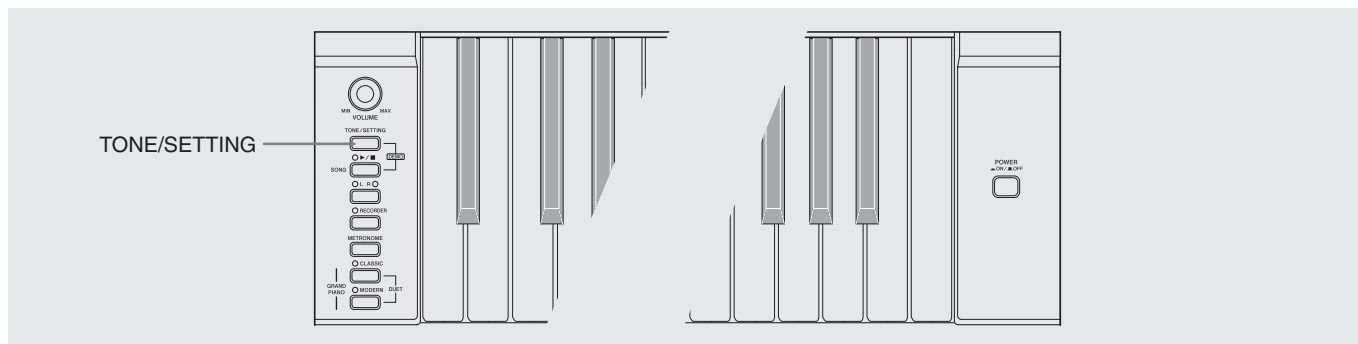

Además de seleccionar tonos y melodías de la biblioteca de canciones, también puede utilizar el botón **TONE/SETTING** en combinación con las teclas del teclado para configurar el efecto, el toque del teclado, y otros ajustes.

Para configurar ajustes con el teclado

1. Utilice el procedimiento descrito en “Lista de parámetros” en la página S-20 para encontrar el ajuste que desea seleccionar, y observe sus detalles.
2. Consulte “Teclas del teclado utilizadas para configurar los ajustes” en la página S-19 para encontrar la ubicación en el teclado con el fin de configurar el ajuste que desea.
3. Mientras mantiene presionado el botón **TONE/SETTING**, presione la tecla correspondiente al ajuste que desea configurar.
 - El piano digital emitirá un tono de operación después de configurar el ajuste.*Ejemplo:* Para disminuir el ajuste de transposición en un semitono presionando una vez la tecla ▼ del teclado.

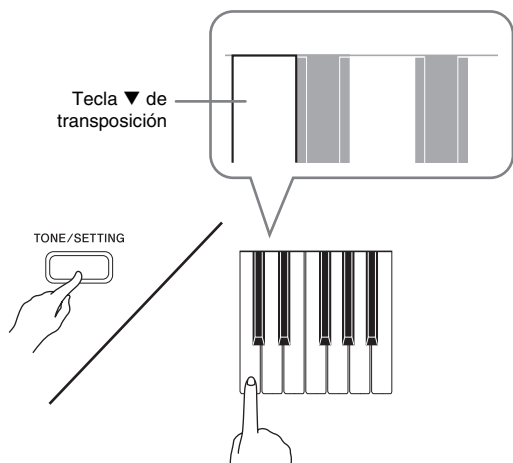

4. Suelte el botón **TONE/SETTING** para completar el procedimiento de ajuste.

NOTA

- Puede configurar el piano digital de manera que no suene ningún tono de operación en el paso 3. Si desea una información detallada, consulte “Tono de operación” en “Lista de parámetros” en la páginas S-20 - S-22.

■ Tipos de operación según los ajustes del teclado

Hay tres tipos de operaciones que se pueden realizar mientras se configuran los ajustes con las teclas del teclado: Tipo A, tipo B, y tipo C.

Tipo A: Entrada directa

Ejemplo: Presionar la tecla STRINGS del teclado para seleccionar el tono STRINGS

Tipo B: Subir o bajar un ajuste mediante las teclas + y - o ▼ y ▲ del teclado

- Si mantiene presionada una tecla el ajuste sube o baja a alta velocidad.
- Para restaurar el ajuste inicial predeterminado, presione simultáneamente ambas teclas.

Tipo C: Ingresar un valor usando las teclas numéricas (0 a 9)

Ejemplo: Para ingresar “120”, presione las teclas 1, 2, 0.

NOTA

- Puede encontrar el tipo de operación aplicable a cada ajuste consultando “Tipo de operación” en la “Lista de parámetros” de la página S-20.

Teclas del teclado utilizadas para configurar los ajustes

- Los números ① a ⑰ corresponden a los mismos números de la “Lista de parámetros” de la página S-20.

[Teclado izquierdo]

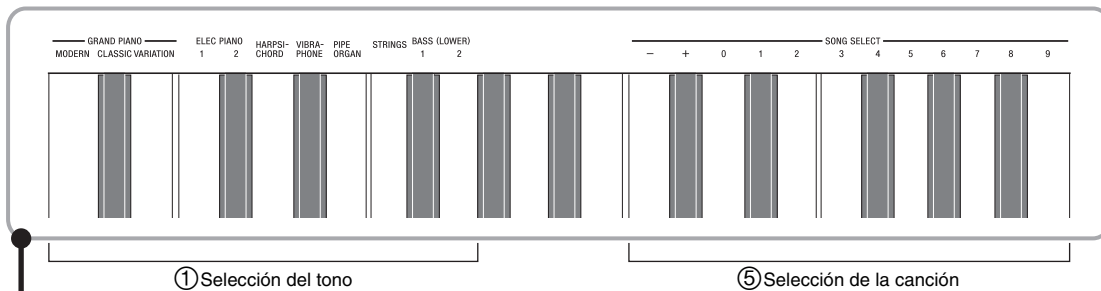

[Teclado completo]

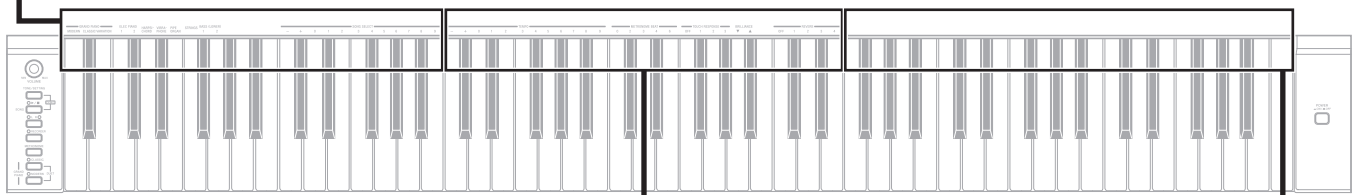

[Teclado central]

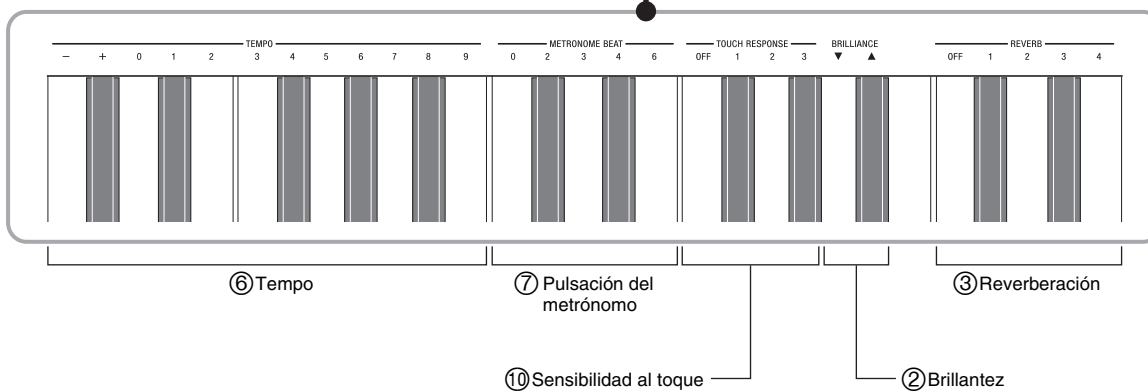

[Teclado derecho]

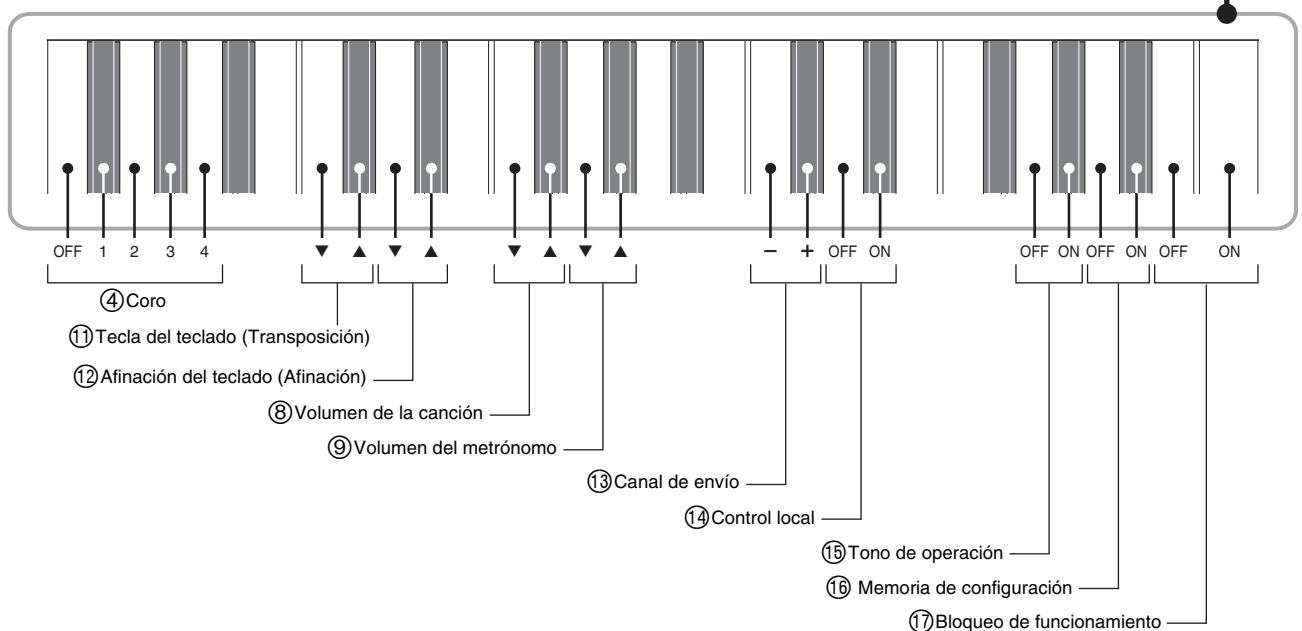

Lista de parámetros

■ Tonos

Parámetro	Ajustes	Tipo de operación (página S-18)	Descripción	Observaciones
① Selección del tono	Vea la página S-6. Predeterminado: GRAND PIANO (MODERN)	A	Asigna un tono al teclado. (página S-6)	
② Brillantez (BRILLIANCE)	-3 a 0 a 3 Predeterminado: 0	B	Especifica la brillantez de las notas. (página S-8)	
③ Reverberación (REVERB)	Desactivación (OFF), 1 a 4 Predeterminado: 2	A	Especifica la reverberación de las notas. (página S-9)	
④ Coro	Desactivación (OFF), 1 a 4 Predeterminado: Desactivación	A	Controla la amplitud de las notas. (página S-9)	<ul style="list-style-type: none"> • El coro no está disponible en el modo Dueto. • Cuando se estratifican los tonos, el coro se aplica sólo al segundo tono seleccionado por usted para la estratificación. • La activación del coro mientras está seleccionado el tono de graves hace que el efecto se aplique solamente al tono de graves. El coro no será aplicado a los tonos del rango alto.

■ Canción/Metrónomo

Parámetro	Ajustes	Tipo de operación (página S-18)	Descripción	Observaciones
⑤ Selección de la canción (SONG SELECT)	01 a 60 Predeterminado: 01	B (+/-) C (0 a 9)	Selecciona una melodía de la biblioteca musical. (página S-12)	<ul style="list-style-type: none"> • Siempre ingrese dos dígitos cuando se utilizan las teclas numéricas (0 a 9) para ingresar un valor. <i>Ejemplo:</i> Para ingresar 8, ingrese 0, 8 (se requiere ingresar el cero a la izquierda). • Este ajuste no se puede cambiar durante la grabación.
⑥ Tempo (TEMPO)	020 a 255 Predeterminado: 120	B (+/-) C (0 a 9)	Especifica el tempo de las canciones de la biblioteca musical, metrónomo, grabación y reproducción, etc. (página S-10)	<ul style="list-style-type: none"> • Siempre ingrese tres dígitos cuando se utilizan las teclas numéricas (0 a 9) para ingresar un valor. <i>Ejemplo:</i> Para ingresar 90, ingrese 0, 9, 0 (se requiere ingresar el cero a la izquierda). • Si presiona simultáneamente + y - durante la grabación, el valor se ajusta a 120.
⑦ Pulsación del metrónomo (METRONOME BEAT)	0, 2, 3, 4, 6 Predeterminado: 4	A	Especifica la pulsación del metrónomo. (página S-10)	<ul style="list-style-type: none"> • El ajuste de pulsación del metrónomo no se puede cambiar mientras se está reproduciendo una melodía de la biblioteca musical.
⑧ Volumen de la canción	00 a 42 Predeterminado: 42	B	Ajusta el nivel de volumen de reproducción de la biblioteca musical.	<ul style="list-style-type: none"> • Este ajuste no se puede cambiar durante la grabación.
⑨ Volumen del metrónomo	00 a 42 Predeterminado: 36	B	Especifica el volumen del metrónomo. (página S-10)	

■ Teclado

Parámetro	Ajustes	Tipo de operación (página S-18)	Descripción	Observaciones
⑩ Sensibilidad al toque (TOUCH RESPONSE)	Desactivación (OFF), 1 a 3 Predeterminado: 2	A	Especifica el toque relativo de las teclas del teclado. Si ajusta a un valor inferior, se produce un sonido más potente con un toque más ligero.	
⑪ Tecla del teclado (Transposición)	-12 a 0 a 12 Predeterminado: 0	B	Aumenta o disminuye la afinación del piano digital en intervalos de semitonos.	<ul style="list-style-type: none"> • El ajuste de transposición no se puede configurar mientras se está ejecutando la reproducción de la biblioteca musical y en el modo Dueto. • Si eleva la clave del piano digital, podría provocar la distorsión de las notas más altas en el rango de un tono.
⑫ Afinación del teclado (Afinación)	-99 a 0 a 99 Predeterminado: 0	B	Aumenta o disminuye la altura tonal general del piano digital, en pasos de 1 centésima (100 centésimas = 1 semitono) desde la altura tonal estándar de A4 = 440 Hz.	<ul style="list-style-type: none"> • El ajuste de la tonalidad no se puede cambiar mientras se está reproduciendo una melodía de la biblioteca musical.

■ MIDI y otros ajustes

Parámetro	Ajustes	Tipo de operación (página S-18)	Descripción	Observaciones
⑬ Canal de envío	01 a 16 Predeterminado: 01	B	Especifica uno de los canales MIDI (1 a 16) como el canal de envío para enviar mensajes MIDI a un dispositivo externo.	
⑭ Control local	Desactivación, Activación Predeterminado: Activación	A	Si selecciona "Off" (desactivación) para el control local se desconecta la fuente de sonido del piano digital, lo cual significa que el piano digital no emite ningún sonido al presionar las teclas. Desactive el control local cuando desee que suene solamente el dispositivo MIDI conectado.	<ul style="list-style-type: none"> El ajuste del control local no se puede cambiar mientras se está reproduciendo una melodía de la biblioteca musical.
⑮ Tono de operación	Desactivación, Activación Predeterminado: Activación	A	Si selecciona "Off" (desactivación) se deja de emitir el tono de operación cada vez que se presione una tecla del teclado mientras se presiona TONE/SETTING .	<ul style="list-style-type: none"> Este ajuste queda efectivo aunque apague el piano digital. El ajuste del tono de operación no se puede cambiar mientras se está ejecutando la reproducción de la biblioteca musical, mientras está sonando el metrónomo, y durante la grabación.
⑯ Memoria de configuración	Desactivación, Activación Predeterminado: Desactivación	A	Si selecciona "On" (Activación) para este ajuste, el piano digital retiene <u>sus ajustes actuales</u> ^{*1} , y los restaura al volver a encenderlo. Cuando se selecciona "Off" (desactivación), los ajustes ^{*2} vuelven a sus ajustes iniciales predeterminados al encender el piano digital.	<ul style="list-style-type: none"> Para borrar los contenidos actuales de la memoria de configuración, desactive el ajuste Memoria de configuración y vuélvalo a activar. La memoria de configuración no se puede cambiar mientras se está ejecutando la reproducción de la biblioteca musical, está sonando el metrónomo, en el modo Dueto, y durante la grabación. <p>*1 Los siguientes ajustes no se retienen.</p> <ul style="list-style-type: none"> Modo Dueto Ajuste LR (parte) de la melodía Control local <p>*2 Excepto para el ajuste de activación/desactivación del tono de operación.</p>
⑰ Bloqueo de funcionamiento	Desactivación, Activación Predeterminado: Desactivación	A	Si selecciona "On" (Activación) para este ajuste, se bloquean los botones del piano digital (excepto el botón de alimentación y los botones requeridos para desbloquear), de manera que no se pueden realizar otras operaciones. Active el bloqueo de funcionamiento para proteger los botones contra el accionamiento no intencional.	<ul style="list-style-type: none"> El ajuste del bloqueo de operación no se puede cambiar mientras se está ejecutando la reproducción de la biblioteca musical, mientras está sonando el metrónomo, y durante la grabación.

Conexión al terminal MIDI

■ ¿Qué es MIDI?

MIDI es una norma para señales digitales y conectores que permite a instrumentos musicales, ordenadores y otros dispositivos intercambiar información entre ellos, sin importar quién sea el fabricante.

NOTA

- Si desea información acerca de la implementación MIDI, visite: <http://world.casio.com/>

■ Conexiones MIDI

La conexión de su ordenador u otro dispositivo MIDI externo a los terminales **MIDI OUT/IN** del piano digital permite que puedan intercambiar mensajes MIDI y grabar y reproducir notas del teclado en el dispositivo conectado.

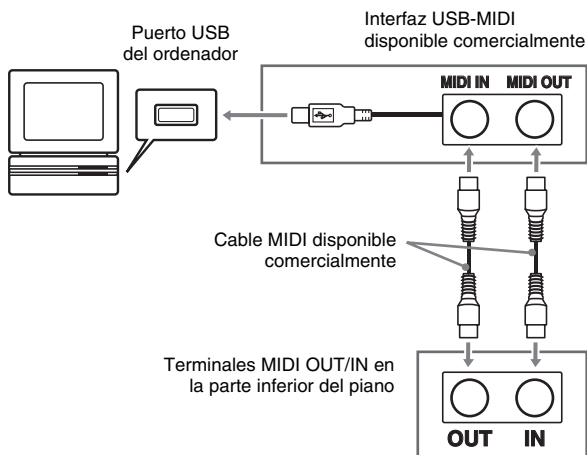

■ Ajustes MIDI

Puede utilizar el procedimiento descrito en "Configuración de los ajustes con el teclado" (página S-18) para configurar los ajustes MIDI. Para obtener información sobre los ajustes e información acerca de cómo configurarlos, vea la página S-22.

Armado del soporte

Desembalaje

PREPARACIÓN

- Este soporte no incluye ninguna de las herramientas requeridas para el armado. Tenga a mano un destornillador grande tipo Philips (+) pues lo necesitará para el armado.

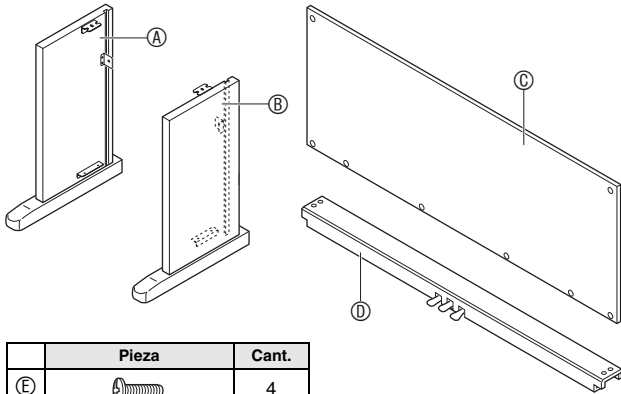

	Pieza	Cant.
Ⓔ		4
Ⓕ		6
Ⓖ		1
Ⓗ		2
Ⓛ		2
Ⓜ		4
Ⓚ		1

¡IMPORTANTE!

- Si faltara o estuviera dañado algún componente, póngase en contacto con el centro de servicio CASIO local.
- Tenga en cuenta que el uso no autorizado de piezas o componentes pueden causar daños al soporte y/o al piano digital.
- Antes de empezar a armar el soporte, desate la cinta ① que mantiene amarrado el cable del pedal en la parte trasera de la pieza transversal ⑩, y extienda el cable.

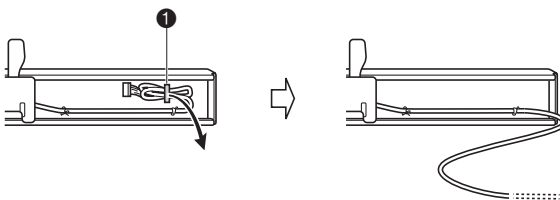

⚠ PRECAUCIÓN

- El armado del soporte requiere por lo menos dos personas que trabajen en equipo.
- El armado de este soporte debe realizarse sobre una superficie plana.
- No quite la cinta que mantiene la cubierta del teclado asegurada en su lugar hasta finalizar el armado. Si quitara la cinta, la cubierta del teclado se podría abrir y cerrar durante el armado, y correría el riesgo de lastimarse las manos y los dedos.
- Durante el armado, tenga la precaución de no pillarse los dedos entre las piezas.

Para armar el soporte

- Fije los paneles laterales ① y ② a la pieza transversal ⑩. Asegure los paneles laterales usando los cuatro tornillos ③.

- Al instalar la pieza ②, inserte los soportes ④ en las ranuras provistas en cada extremo de la pieza transversal ⑩. Si los soportes ④ no estuvieran completamente insertados en los extremos de la pieza transversal ⑩, los tornillos ③ no podrían introducirse en los orificios de tornillos de los soportes ④, lo cual provocaría a su vez daños en las roscas de los mismos.
- Cubra las cabezas de los tornillos con las tapas ⑤.

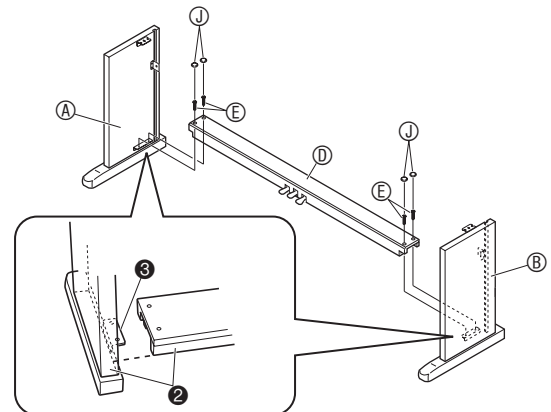

- Deslice el panel trasero ⑥ dentro de las ranuras ④ de los paneles laterales.

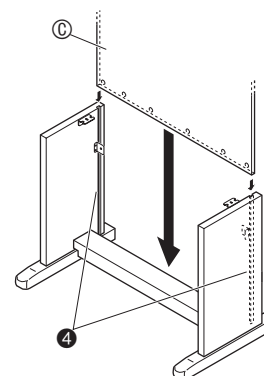

3. Utilice los dos tornillos ① para asegurar los bordes superiores izquierdo y derecho del panel trasero ③ a los soportes ⑤ de los paneles laterales ④ y ⑥.

- En la posición ⑥, deslice la presilla ④ sobre el tornillo ①, antes de instalar el tornillo.

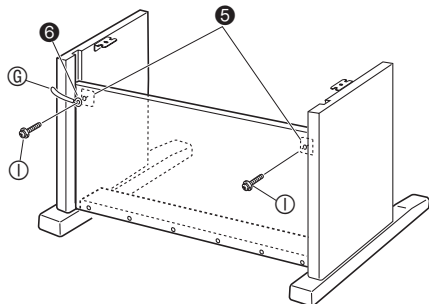

4. A continuación, asegure la parte inferior del panel trasero ③ con los seis tornillos ⑦.

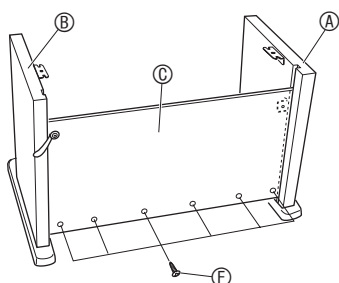

5. Ajuste el tornillo de ajuste de altura ⑧ hasta proveer apoyo a la pieza transversal ⑨ para evitar que se incline al pisar los pedales.

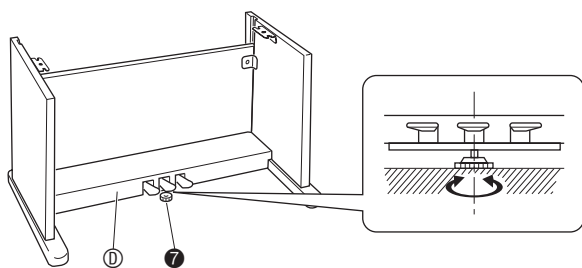

¡IMPORTANTE!

- Si pisara los pedales sin ajustar el tornillo de ajuste de altura ⑧, se podrían producir daños en la pieza transversal ⑨. Siempre asegúrese de ajustar el tornillo de ajuste de altura ⑧ antes de accionar los pedales.

6. Monte el piano sobre el soporte.

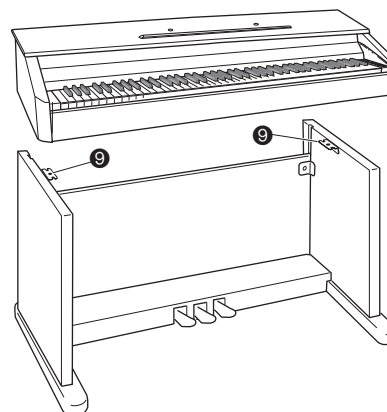

- En este momento, los tornillos de la parte inferior del piano ⑧ deben encajar en las muescas de los soportes ⑨.

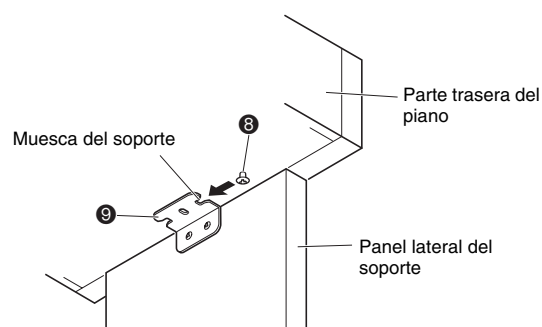

7. Utilice los dos pernos de mariposa ⑩ para asegurar el piano al soporte.

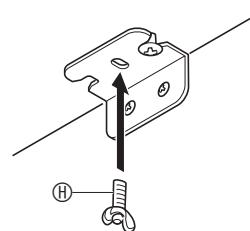

¡IMPORTANTE!

- Los pernos de mariposa evitan que el piano se caiga del soporte. Nunca toque el piano sin haber instalado los pernos de mariposa.

8. Fije la presilla del cable del adaptador [Ⓚ] junto al terminal de alimentación (12VCC).

- Para obtener información sobre la fijación del cable, vea "Toma de corriente" en la página S-4.

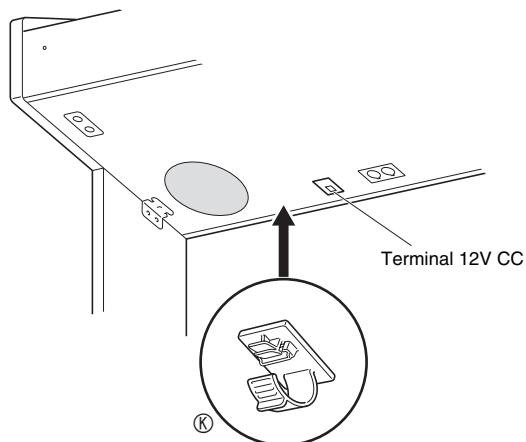

Para conectar el cable del pedal

1. Oriente la clavija del pedal tal como se muestra en la ilustración, e introdúzcala en el conector de pedal de la parte inferior del piano.

- Asegure el cable del pedal con la presilla [ⓐ].

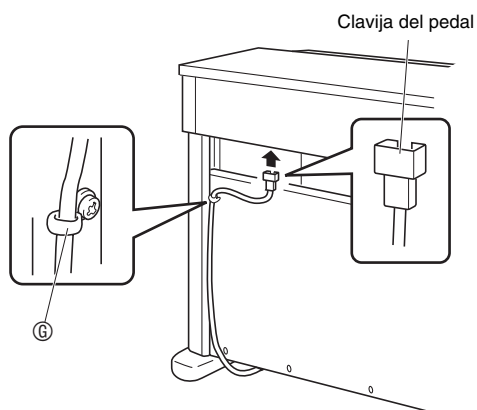

Para instalar el atril

1. Instale el atril insertando las clavijas en los orificios de la parte superior del piano.

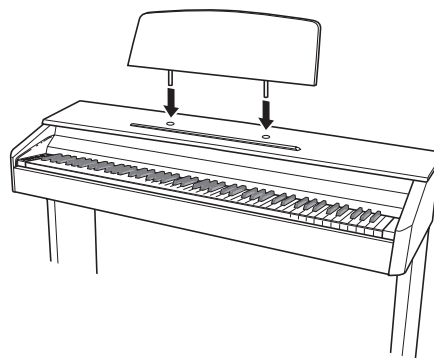

Referencia

Solución de problemas

Problema	Causa	Acción	Vea la página
No se emite sonido al presionar las teclas del teclado.	<ol style="list-style-type: none"> 1. El controlador VOLUME está ajustado a "MIN". 2. Auriculares conectados al piano digital. 3. El control local MIDI está desactivado. 	<ol style="list-style-type: none"> 1. Gire el controlador VOLUME más hacia "MAX". 2. Desconecte los auriculares del piano digital. 3. Active el ajuste de control local. 	<p>☞ S-6</p> <p>☞ S-5</p> <p>☞ S-22</p>
La altura tonal del piano digital está desactivada.	<ol style="list-style-type: none"> 1. La clave del piano digital está ajustada a un valor distinto de "0". 2. La afinación del piano digital es incorrecta. 	<ol style="list-style-type: none"> 1. Cambie el ajuste de la clave a "0", o apague el piano digital y vuélvalo a encender. 2. Ajuste la afinación del piano digital, o apague el piano digital y vuélvalo a encender. 	<p>☞ S-21</p> <p>☞ S-21</p>
No se emite ningún sonido cuando se intenta reproducir una canción incorporada o grabada.	<ol style="list-style-type: none"> 1. El controlador VOLUME está ajustado a "MIN". 2. Auriculares conectados al piano digital. 	<ol style="list-style-type: none"> 1. Gire el controlador VOLUME más hacia "MAX". 2. Desconecte los auriculares del piano digital. 	<p>☞ S-6</p> <p>☞ S-5</p>
No se emite ningún sonido de la fuente de sonido MIDI externa conectada cuando se toca algo en el piano digital.	<ol style="list-style-type: none"> 1. El canal de envío del piano digital no coincide con el canal de envío de la fuente de sonido MIDI externa. 2. El ajuste de volumen o expresión de la fuente de sonido externa está ajustado a "0". 	<ol style="list-style-type: none"> 1. Cambie los ajustes del canal de envío del piano digital y/o de la fuente de sonido MIDI externa de modo que sean idénticos. 2. Configure los ajustes de volumen y expresión de la fuente de sonido externa. 	<p>☞ S-22</p> <p>☞ Guía del usuario de la fuente de sonido externa</p>
Los botones no funcionan.	El bloqueo de funcionamiento está activado.	Desactive el bloqueo de funcionamiento o apague el piano digital y vuélvalo a encender.	☞ S-22
El tono, el tempo y otros ajustes no se inicializan cuando se enciende el piano digital.	La memoria de configuración está activada.	Desactive la memoria de configuración.	☞ S-22
La calidad del tono y el volumen suenan de manera ligeramente diferente dependiendo de la parte del teclado en que sea ejecutado.	<p>Esto es un efecto inevitable del proceso de muestreo digital,* y no es ningún signo de anomalía.</p> <p>* Se toman múltiples muestras digitales para las gamas baja, media y alta del instrumento musical original. Por tal motivo, pueden presentarse diferencias muy leves en la calidad y el volumen tonal entre las gamas muestrales.</p>		
Al presionar un botón, la nota que estaba sonando se interrumpe momentáneamente o se produce un ligero cambio en la forma en la que se aplican los efectos.	<p>Esto ocurre cuando los sonidos de múltiples partes suenan al mismo tiempo mientras se utiliza la estratificación, el modo Duetto, durante la reproducción de una melodía incorporada, durante la grabación, etc. Si presiona un botón en cualquiera de estas circunstancias, se cambiará automáticamente el ajuste de efecto integrado al tono, haciendo que las notas se apaguen momentáneamente o se produzca un ligero cambio en la forma en la que se aplican los efectos.</p>		

Especificaciones del producto

Modelo	AP-200
Teclado	88 teclas de piano con sensibilidad al tacto
Polifonía máxima	128 notas
Tonos	11 <ul style="list-style-type: none"> • Estratificación (excluyendo los tonos graves) • División (sólo los tonos graves de rango bajo)
Efectos	Brillantez (-3 a 0 a 3), reverberación (4 tipos), coro (4 tipos), resonancia acústica
Metrónomo	<ul style="list-style-type: none"> • Pulsaciones: 0, 2, 3, 4, 6 • Rango de tempo: 20 a 255
Dueto	Rango ajustable de tonos (-2 a 0 a 1 octavas)
Biblioteca musical	<ul style="list-style-type: none"> • Número de canciones: 60 • Volumen de la canción: Ajustable • Activación/desactivación de parte: L, R
Grabador	<ul style="list-style-type: none"> • Funciones: Grabación en tiempo real, reproducción • Número de canción: 1 • Número de pistas: 2 • Capacidad: Aproximadamente 5.000 notas en total • Protección de datos grabados: Memoria flash incorporada
Pedales	Apagador, sordina, sostenuto
Otras funciones	<ul style="list-style-type: none"> • Selección del tacto: 3 tipos, desactivación • Transposición: ± 1 octavas (-12 a 0 a 12) • Afinación: A4 = 440,0 Hz ± 99 centésimas (variable) • Bloqueo de funcionamiento
MIDI	Recepción con timbre múltiple de 16 canales
Entradas/Salidas	<ul style="list-style-type: none"> • Toma PHONES: Tomas estéreo estándar $\times 2$ Impedancia de salida: 170 Ω Voltaje de salida: 5,6 V (RMS) MÁX • Potencia: 12 V CC • Terminales MIDI OUT/IN • Conector de pedal
Altavoces	ϕ 12 cm \times 2 (Salida 8 W + 8 W)
Demanda de energía	Adaptador de CA: AD-12
Consumo de energía	12 V \dashv 18 W
Dimensiones	Piano digital y soporte: 139,5 (An) \times 43,2 (Pr) \times 83,8 (Al) cm
Peso	Piano digital y soporte: aproximadamente 37,5 kg

- Las especificaciones y los diseños se encuentran sujetos a cambios sin previo aviso.

Precauciones operacionales

Asegúrese de leer y observar las siguientes precauciones operacionales.

■ Emplazamiento

Evite los siguientes emplazamientos.

- Áreas expuestas a la luz solar directa y alta humedad.
- Áreas expuestas a temperaturas extremas.
- Cerca de una radio, TV, platina de vídeo o sintonizador.

Los dispositivos mencionados no causarán el mal funcionamiento del producto, pero la interferencia del producto puede causar interferencias de audio o vídeo de un dispositivo adyacente.

■ Mantenimiento por el usuario

- No utilice benceno, alcohol, diluyente u otros agentes químicos para limpiar el producto.
- Para limpiar el producto o el teclado, utilice un paño suave humedecido con una solución débil de agua y detergente neutro suave. Exprima todo exceso de humedad del paño antes de limpiar.

■ Accesorios incluidos y opcionales

Utilice sólo los accesorios especificados para este producto. El uso de accesorios no autorizados crea el riesgo de incendio, descarga eléctrica y lesiones personales.

■ Líneas de soldadura

Pueden haber líneas visibles en el exterior del producto. Estas son "líneas de soldadura" que resultan del proceso de moldeo de plástico. No son grietas ni arañazos.

■ Reglas de conducta sobre instrumentos musicales

Siempre tenga consideración para los demás cuando utilice este producto. Preste especial atención cuando toque de noche para mantener el volumen a niveles que no molesten a los vecinos. Cuando toque en mitad de la noche, cierre las ventanas y utilice los auriculares.

- Se prohíbe la reproducción de los contenidos de este manual, ya sea en forma íntegra o parcial. Según las leyes de los derechos de autor, queda prohibido el uso del contenido de este manual sin el consentimiento de CASIO, salvo que sea para su uso personal.
- BAJO NINGUNA CIRCUNSTANCIA CASIO SERÁ RESPONSABLE POR CUALQUIER DAÑO O PERJUICIO (INCLUYENDO, SIN LIMITACIÓN ALGUNA, DAÑOS POR LA PÉRDIDA DE UTILIDADES, LA INTERRUPCIÓN DEL NEGOCIO, LA PÉRDIDA DE INFORMACIÓN) QUE SE RELACIONEN CON EL USO O LA INCAPACIDAD PARA UTILIZAR ESTE MANUAL O EL PRODUCTO, AÚN CUANDO CASIO HAYA SIDO ADVERTIDO RESPECTO A LA POSIBILIDAD DE TALES DAÑOS.
- El contenido de este manual se encuentra sujeto a cambios sin previo aviso.

Appendix/Apéndice

Tone List/Lista de tonos

Tone Name/ Nombre de tonos	Program Change/ Cambio de programa	Bank Select MSB/ MSB de selección de banco	Maximum Polyphony/ Polifonía máxima
GRAND PIANO (MODERN)	0	48	64
GRAND PIANO (CLASSIC)	0	49	64
GRAND PIANO (VARIATION)	0	50	128
ELEC PIANO 1	4	48	128
ELEC PIANO 2	5	48	64
HARPSICHORD	6	48	128
VIBRAPHONE	11	48	128
PIPE ORGAN	19	48	128
STRINGS	49	48	128
BASS 1	32	48	128
BASS 2	32	49	64

Song List/Lista de canciones

No./N°	Song Name/Nombre de canciones
01	Nocturne Op.9-2
02	Fantaisie-Improptu Op.66
03	Étude Op.10-3 "Chanson de l'adieu"
04	Étude Op.10-5 "Black Keys"
05	Étude Op.10-12 "Revolutionary"
06	Étude Op.25-9 "Butterflies"
07	Prélude Op.28-7
08	Valse Op.64-1 "Petit Chien"
09	Valse Op.64-2
10	Moments Musicaux 3
11	Improptu Op.90-2
12	Marche Militaire 1 (Duet)
13	Frühlingslied [Lieder Ohne Worte Heft 5]
14	Fröhlicher Landmann [Album für die Jugend]
15	Von fremden Ländern und Menschen [Kinderszenen]
16	Träumerei [Kinderszenen]
17	Tambourin
18	Menuet BWV Anh.114 [Clavierbüchlein der Anna Magdalena Bach]
19	Inventio 1 BWV 772
20	Inventio 8 BWV 779
21	Inventio 13 BWV 784
22	Praeludium 1 BWV 846 [Das Wohltemperierte Klavier 1]
23	Le Coucou
24	Gavotte
25	Sonatina Op.36-1 1st Mov.
26	Sonatine Op.20-1 1st Mov.
27	Sonate K.545 1st Mov.
28	Sonate K.331 3rd Mov. "Turkish March"
29	Rondo K.485
30	Für Elise
31	Marcia alla Turca
32	Sonate Op.13 "Pathétique" 1st Mov.
33	Sonate Op.13 "Pathétique" 2nd Mov.
34	Sonate Op.13 "Pathétique" 3rd Mov.
35	Sonate Op.27-2 "Moonlight" 1st Mov.
36	Rhapsodie 2
37	Waltz Op.39-15 (Duet)
38	Liebesträume 3
39	Blumenlied
40	La Prière d'une Vierge
41	Csikos Post
42	Humoresque Op.101-7
43	Melodie [Lyrische Stücke Heft 2]
44	Sicilienne Op.78
45	Berceuse [Dolly] (Duet)
46	Arabesque 1
47	La Fille aux Cheveux de Lin [Préludes]
48	Passepied [Suite bergamasque]
49	Gymnopédie 1
50	Je Te Veux
51	Salut d'Amour
52	The Entertainer
53	Maple Leaf Rag
54	L'arabesque [25 Étüden Op.100]
55	La Styrienne [25 Étüden Op.100]
56	Ave Maria [25 Étüden Op.100]
57	Le retour [25 Étüden Op.100]
58	La chevaleresque [25 Étüden Op.100]
59	No.13 [Études de Mécanisme Op.849]
60	No.26 [Études de Mécanisme Op.849]



This recycle mark indicates that the packaging conforms to the environmental protection legislation in Germany.

Esta marca de reciclaje indica que el empaquetado se ajusta a la legislación de protección ambiental en Alemania.

CASIO®