

# Guía avanzada del usuario

DCP-9020CDW

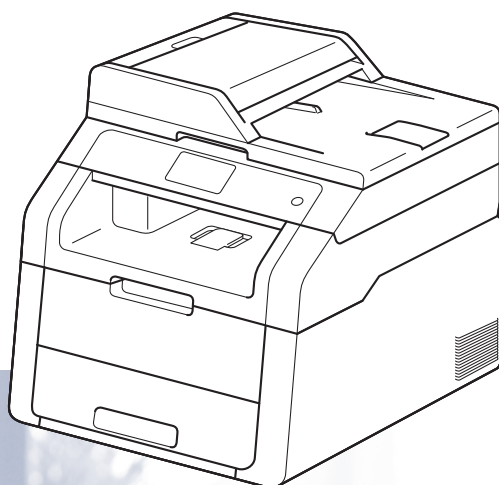

## ¿Dónde puedo encontrar las Guías del usuario?

| ¿De qué guía se trata?   | ¿Qué contiene?  | ¿Dónde se encuentra?                                  |
|--|---|---|
| <b>Guía de seguridad del producto</b>  | Lea primero esta Guía. Lea las Instrucciones de seguridad antes de configurar el equipo. Consulte esta Guía para consultar las marcas comerciales y las limitaciones legales.   | Impreso/En la caja                                    |
| <b>Guía de configuración rápida</b>  | Siga las instrucciones para configurar el equipo e instalar los controladores y el software del sistema operativo y el tipo de conexión que esté utilizando.  | Impreso/En la caja                                    |
| <b>Guía básica del usuario</b>   | Para obtener información sobre las funciones básicas de copia y escaneado y cómo sustituir los consumibles. Consulte las sugerencias de solución de problemas.  | Archivo PDF/CD-ROM/En la caja                         |
| <b>Guía avanzada del usuario</b>   | Para obtener información sobre las operaciones más avanzadas de copia, funciones de seguridad, informes de impresión y realización del mantenimiento rutinario.   | Archivo PDF/CD-ROM/En la caja                         |
| <b>Guía del usuario de software</b>  | Siga estas instrucciones para utilizar las funciones de impresión, escaneado, escaneado en red, configuración remota y para utilizar la utilidad Brother ControlCenter.   | Archivo HTML/CD-ROM/En la caja                        |
| <b>Guía del usuario en red</b>   | En esta Guía se proporciona información útil sobre los ajustes de red cableada e inalámbrica y sobre los ajustes de seguridad mientras se utiliza el equipo Brother. También es posible encontrar información sobre los protocolos compatibles con su equipo y consejos detallados para la solución de problemas. | Archivo PDF/CD-ROM/En la caja                         |
| <b>Guía de Wi-Fi Direct™</b>   | La guía proporciona detalles sobre cómo configurar y usar el equipo Brother para imprimir directamente de forma inalámbrica desde un dispositivo móvil compatible con la norma Wi-Fi Direct™.   | Documento PDF / Brother Solutions Center <sup>1</sup> |
| <b>Guía de Google Cloud Print</b>  | Esta guía proporciona información detallada sobre cómo configurar el equipo Brother para usarlo con una cuenta de Google y disfrutar de los servicios de Google Cloud Print para imprimir desde Internet.   | Documento PDF / Brother Solutions Center <sup>1</sup> |
| <b>Guía de impresión y escaneado con dispositivos móviles para Brother iPrint&amp;Scan</b> | Esta Guía proporciona información útil sobre la impresión desde el dispositivo móvil y el escaneado desde el equipo Brother al dispositivo móvil cuando está conectado a una red Wi-Fi.   | Documento PDF / Brother Solutions Center <sup>1</sup> |

| ¿De qué guía se trata?     | ¿Qué contiene?  | ¿Dónde se encuentra?                                  |
|----------------------------|---|---|
| <b>Guía de Web Connect</b> | Esta Guía proporciona información detallada acerca de cómo configurar y utilizar su equipo Brother para escanear, cargar y ver imágenes y archivos en determinados sitios web que ofrecen estos servicios.                    | Documento PDF / Brother Solutions Center <sup>1</sup> |
| <b>Guía de AirPrint</b>    | Esta Guía proporciona información sobre el uso de AirPrint para imprimir desde OS X v10.7.x, 10.8.x y desde el iPhone, iPod touch, iPad u otro dispositivo iOS en su equipo Brother sin instalar un controlador de impresora. | Documento PDF / Brother Solutions Center <sup>1</sup> |

<sup>1</sup> Visítenos en <http://solutions.brother.com/>.

# Tabla de contenido

|          |  |           |
|----------|--|-----------|
| <b>1</b> | <b>Configuración general</b>   | <b>1</b>  |
|          | Almacenamiento en memoria .....  | 1         |
|          | Opción automática de horario de verano.....                                | 1         |
|          | Funciones de ecología.....   | 2         |
|          | Ahorro de tóner.....   | 2         |
|          | Tiempo de espera.....  | 2         |
|          | Modo reposo profundo .....   | 3         |
|          | Desconexión automática .....   | 3         |
|          | Pantalla táctil .....  | 4         |
|          | Ajuste del brillo de la luz de fondo .....                                 | 4         |
|          | Ajuste del Temporizador de atenuación para la luz de fondo .....           | 4         |
| <b>2</b> | <b>Funciones de seguridad</b>  | <b>5</b>  |
|          | Secure Function Lock 2.0 .....   | 5         |
|          | Antes de empezar a utilizar Secure Function Lock 2.0 .....                 | 6         |
|          | Ajuste y cambio de la contraseña de administrador .....                    | 7         |
|          | Configuración de usuarios restringidos .....                               | 8         |
|          | Configuración y cambio del modo de usuario público .....                   | 8         |
|          | Activación y desactivación de Secure Function Lock .....                   | 9         |
|          | Cambio de usuarios.....  | 10        |
|          | Bloqueo de configuración .....   | 11        |
|          | Configuración de la contraseña de administrador .....                      | 11        |
|          | Cambio de la contraseña de administrador del bloqueo de configuración .... | 12        |
|          | Activación y desactivación del bloqueo de configuración.....               | 12        |
| <b>3</b> | <b>Impresión de informes</b>   | <b>13</b> |
|          | Informes.....  | 13        |
|          | Cómo imprimir un informe .....   | 13        |
| <b>4</b> | <b>Cómo hacer copias</b>   | <b>14</b> |
|          | Ajustes de copia .....   | 14        |
|          | Cómo detener la copia .....  | 14        |
|          | Mejora de la calidad de la copia .....                                     | 14        |
|          | Ampliar o reducir copias .....   | 15        |
|          | copia a dos caras .....  | 16        |
|          | Ajuste del brillo y el contraste.....                                      | 17        |
|          | Ordenación de las copias .....   | 18        |
|          | Cómo hacer copias N en 1 (formato de página).....                          | 18        |
|          | Copia de ID 2 en 1.....  | 20        |
|          | Ajuste de la saturación del color.....                                     | 21        |
|          | Eliminación del color de fondo.....  | 21        |
|          | Almacenamiento de opciones de copia como acceso directo .....              | 22        |
|          | Ahorro de papel .....  | 23        |

|          |  |           |
|----------|--|-----------|
| <b>A</b> | <b>Mantenimiento rutinario</b>                                       | <b>24</b> |
|          | Comprobación del equipo.....   | 24        |
|          | Cómo imprimir una impresión de prueba .....                          | 24        |
|          | Comprobación de los contadores de páginas .....                      | 24        |
|          | Comprobación de la vida útil restante de los cartuchos de tóner..... | 25        |
|          | Comprobación de la vida útil restante de las piezas .....            | 25        |
|          | Sustitución de piezas de mantenimiento periódico.....                | 26        |
|          | Embalaje y transporte del equipo .....                               | 27        |
| <b>B</b> | <b>Glosario</b>  | <b>29</b> |
| <b>C</b> | <b>Índice</b>  | <b>30</b> |





## Almacenamiento en memoria

Los ajustes de menú quedan guardados permanentemente y, en caso de producirse un corte del suministro eléctrico, *no* se perderán. Los ajustes temporales (por ejemplo, Contraste) *se perderán*. Asimismo, durante un corte de suministro eléctrico, el equipo conservará la fecha y la hora hasta 60 horas.

## Opción automática de horario de verano



Puede configurar el equipo para que cambie automáticamente al horario de verano. Con ello, el horario se adelanta una hora en primavera y se retrasa una hora en otoño.

- 1 Pulse .
- 2 Pulse  (Fecha y hora).
- 3 Pulse Luz del día automática.
- 4 Pulse Sí o No.
- 5 Pulse .

## Funciones de ecología

### Ahorro de tóner

Puede ahorrar tóner mediante esta función. Si configura el ahorro de tóner como **Sí**, aparecerá la impresión más clara. La configuración de fábrica es **No**.

- 1 Pulse .
- 2 Pulse **Todos ajustes**.
- 3 Deslice el dedo hacia arriba o hacia abajo o pulse ▲ o ▼ para visualizar **Config. gral..**
- 4 Pulse **Config. gral..**
- 5 Deslice el dedo hacia arriba o hacia abajo o pulse ▲ o ▼ para visualizar **Ecología**.
- 6 Pulse **Ecología**.
- 7 Pulse **Ahorro de tóner**.
- 8 Pulse **Sí** o **No**.
- 9 Pulse .

#### NOTA



No se recomienda utilizar la función **Ahorro de tóner** para imprimir fotografías o imágenes de escala de grises.

### Tiempo de espera

La configuración **Tiempo de espera** puede reducir el consumo de energía. Cuando el equipo se encuentra en el **Modo espera** (modo **Ahorro energía**) funciona como si estuviera apagado. El equipo se reactivará y empezará a imprimir cuando reciba un trabajo de impresión.

Puede seleccionar cuánto tiempo debe estar inactivo el equipo antes de pasar al **Modo espera**. El temporizador se reiniciará si se lleva a cabo alguna operación en el equipo, como por ejemplo recibir un trabajo o hacer una copia. La configuración de fábrica es de tres minutos.

Cuando el equipo entra en **Modo espera**, la luz de fondo de la pantalla táctil se apaga.

- 1 Pulse .
- 2 Pulse **Todos ajustes**.
- 3 Deslice el dedo hacia arriba o hacia abajo o pulse ▲ o ▼ para visualizar **Config. gral..**
- 4 Pulse **Config. gral..**
- 5 Deslice el dedo hacia arriba o hacia abajo o pulse ▲ o ▼ para visualizar **Ecología**.
- 6 Pulse **Ecología**.
- 7 Pulse **Tiempo en reposo**.
- 8 Mediante el teclado de la pantalla táctil, introduzca cuánto tiempo (0-50 minutos) desea que el equipo permanezca inactivo antes de entrar en el **Modo espera**.  
Pulse **OK**.
- 9 Pulse .



## Modo reposo profundo

Si el equipo se encuentra en el Modo espera y no recibe ninguna tarea durante un determinado período de tiempo, el equipo entrará en modo Hibernación automáticamente. El modo Hibernación consume menos energía que el Modo espera. El equipo se reactivará cuando reciba un trabajo o si pulsa la pantalla táctil.

Cuando el equipo se encuentre en el modo Reposo profundo, la luz de fondo de la pantalla táctil se apaga y  parpadea.

## Desconexión automática



Si el equipo está en modo Hibernación durante un cierto periodo de tiempo, pasará al modo Ahorro de energía automáticamente. Para reactivar el equipo desde el modo

Ahorro de energía, pulse  en el panel de control.

Puede seleccionar cuánto tiempo debe estar el equipo en modo Hibernación antes de pasar al modo Ahorro de energía. La configuración de fábrica es de una hora.

### NOTA



El equipo no entra en modo Ahorro de energía cuando está conectado a una red cableada o inalámbrica o tiene datos de impresión segura en la memoria.

- 1 Pulse .
- 2 Pulse Todos ajustes.
- 3 Deslice el dedo hacia arriba o hacia abajo o pulse ▲ o ▼ para visualizar Config. gral..
- 4 Pulse Config. gral..
- 5 Deslice el dedo hacia arriba o hacia abajo o pulse ▲ o ▼ para visualizar Ecología.
- 6 Pulse Ecología.
- 7 Pulse Apagado automático.
- 8 Deslice el dedo hacia arriba o hacia abajo o pulse ▲ o ▼ para visualizar la opción que desee.  
Pulse No, 1hora, 2horas, 4horas o 8horas.
- 9 Pulse .

## Pantalla táctil



### Ajuste del brillo de la luz de fondo

Puede ajustar el brillo de la luz de fondo de la pantalla táctil LCD. Si experimenta dificultades a la hora de leer la pantalla táctil, intente cambiar el ajuste del brillo.

- 1 Pulse .
- 2 Pulse Todos ajustes.
- 3 Deslice el dedo hacia arriba o hacia abajo o pulse ▲ o ▼ para visualizar Config. gral..
- 4 Pulse Config. gral..
- 5 Deslice el dedo hacia arriba o hacia abajo o pulse ▲ o ▼ para visualizar Configur. LCD.
- 6 Pulse Configur. LCD.
- 7 Pulse Retroiluminac..
- 8 Pulse Claro, Medio o Oscuro.
- 9 Pulse .

### Ajuste del Temporizador de atenuación para la luz de fondo

Puede definir el tiempo que la luz de fondo de la pantalla táctil LCD permanece encendida tras volver a la pantalla de inicio.

- 1 Pulse .
- 2 Pulse Todos ajustes.
- 3 Deslice el dedo hacia arriba o hacia abajo o pulse ▲ o ▼ para visualizar Config. gral..
- 4 Pulse Config. gral..
- 5 Deslice el dedo hacia arriba o hacia abajo o pulse ▲ o ▼ para visualizar Configur. LCD.
- 6 Pulse Configur. LCD.
- 7 Pulse Temporiz.atenu.
- 8 Pulse No, 10seg, 20seg o 30seg.
- 9 Pulse .

## Secure Function Lock 2.0

Secure Function Lock le permite restringir el acceso público a las siguientes funciones del equipo:

- **Copia**
- **Escanear**<sup>1</sup>
- **Imprimir**<sup>2</sup>
- **Web Connect (Carga)**
- **Web Connect (Descarga)**
- **Impresión a color**<sup>2 3</sup>
- **Límite de página**<sup>3</sup>

<sup>1</sup> Escanear incluye trabajos de escaneado a través de Brother iPrint&Scan.

<sup>2</sup> La impresión y la impresión en color incluyen los trabajos de impresión mediante AirPrint, Google Cloud Print y Brother iPrint&Scan.

<sup>3</sup> Disponible para **Imprimir**, **Copia** y **Web Connect (Descarga)**.

Esta función también evita que los usuarios cambien las configuraciones predeterminadas del equipo, ya que limita el acceso a los ajustes de menú.

Antes de utilizar las funciones de seguridad, debe introducir una clave de administrador.

El administrador puede configurar las restricciones de los usuarios individuales junto con una contraseña de usuario.

Anote con cuidado su clave. Si la olvida, deberá restablecer la clave almacenada en el equipo. Para obtener información acerca de cómo restablecer la contraseña, póngase en contacto con el Servicio de atención al cliente de Brother.

### NOTA

- Secure Function Lock se puede configurar manualmente en la pantalla táctil o mediante Administración basada en web o BRAdmin Professional 3 (solamente para Windows®). Se recomienda utilizar Administración basada en web o BRAdmin Professional 3 (solamente para Windows®) para configurar esta función (►► Guía del usuario en red).
- Solo los administradores pueden establecer las limitaciones y hacer modificaciones para cada usuario.

## Antes de empezar a utilizar Secure Function Lock 2.0

Se pueden configurar los ajustes de Secure Function Lock 2.0 mediante un navegador Web. Antes de hacer la configuración, son necesarios los siguientes preparativos.

- 1 Inicie el navegador web.
- 2 Introduzca "http://dirección IP del equipo/" en la barra de direcciones de su navegador (donde "dirección IP del equipo" es la dirección IP del equipo Brother).

■ Por ejemplo:

http://192.168.1.2/

### NOTA

Puede ver la dirección IP del equipo en la lista de configuración de la red (►►Guía del usuario en red: *Impresión del Informe de configuración de la red*).

- 3 Introduzca una contraseña en la casilla **Inicio de sesión**. (Esta contraseña es para registrarse en la página web del equipo, no la contraseña de administrador para Secure Function Lock). Haga clic en .



### NOTA

Si utiliza un navegador web para configurar los ajustes del equipo por primera vez, establezca una contraseña.

- 1 Haga clic en **Configure la contraseña**.
- 2 Escriba una contraseña (hasta 32 caracteres).
- 3 Vuelva a escribir la contraseña en el campo **Confirme la nueva contraseña**.
- 4 Haga clic en **Enviar**.

## Ajuste y cambio de la contraseña de administrador

Se pueden configurar estos ajustes mediante un navegador Web. Para configurar la página Web, consulte *Antes de empezar a utilizar Secure Function Lock 2.0* >>> página 6. A continuación, configure el administrador.

### Configuración de la contraseña de administrador

La contraseña de administrador se utiliza para configurar los usuarios y para activar o desactivar Secure Function Lock. (Consulte *Configuración de usuarios restringidos* >>> página 8 y *Activación y desactivación de Secure Function Lock* >>> página 9.)

- 1 Haga clic en **Administrador**.
- 2 Haga clic en **Bloqueo función de seguridad**.
- 3 Introduzca un número de cuatro dígitos para la contraseña en el campo **Nueva contraseña**.

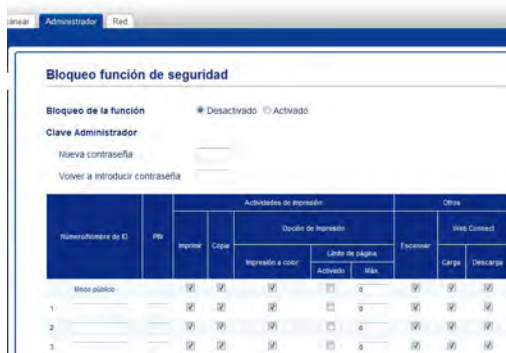

- 4 Vuelva a escribir la contraseña en el campo **Volver a introducir contraseña**.
- 5 Haga clic en **Enviar**.

### Cambio de la contraseña de administrador

- 1 Haga clic en **Administrador**.
- 2 Haga clic en **Bloqueo función de seguridad**.
- 3 Introduzca un número de cuatro dígitos para la contraseña en el campo **Nueva contraseña**.
- 4 Vuelva a escribir la contraseña en el campo **Volver a introducir contraseña**.
- 5 Haga clic en **Enviar**.

## Configuración de usuarios restringidos

Puede establecer usuarios con restricciones y una contraseña. Puede configurar hasta 25 usuarios restringidos.

Se pueden configurar estos ajustes mediante un navegador Web. Para configurar la página Web, consulte *Antes de empezar a utilizar Secure Function Lock 2.0* >>> página 6. A continuación, siga estos pasos:

- 1 Haga clic en **Administrador**.
- 2 Haga clic en **Bloqueo función de seguridad**.
- 3 Introduzca un nombre de grupo o un nombre de usuario alfanumérico (hasta 15 caracteres) en el campo **Número/Nombre de ID** y, a continuación, introduzca una contraseña de cuatro dígitos en el campo PIN.

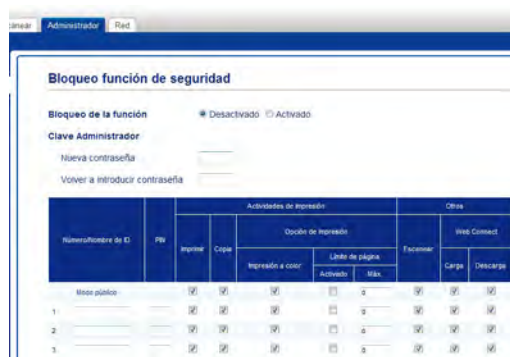

- 4 Anule la selección de las funciones que desee restringir en la casilla de verificación **Imprimir** y en la casilla de verificación **Otros**. Para configurar el recuento máximo de páginas, seleccione la casilla de verificación **Activado** en **Límite de página** y, a continuación, introduzca el número en el campo **Máx..**
- 5 Haga clic en **Enviar**.

## Configuración y cambio del modo de usuario público

El modo de usuario público restringe las funciones que están disponibles para todos los usuarios que no tienen contraseña.

Cuando configure restricciones para usuario público, debe hacerlo mediante Administración basada en web o BRAdmin Professional 3 (solamente para Windows®) (>>>Guía del usuario en red).

- 1 Haga clic en **Administrador**.
- 2 Haga clic en **Bloqueo función de seguridad**.
- 3 Anule la selección de las funciones que desee restringir en la casilla de verificación **Imprimir** y en la casilla de verificación **Otros**. Para configurar el recuento máximo de páginas, seleccione la casilla de verificación **Activado** en **Límite de página** y, a continuación, introduzca el número en el campo **Máx..**

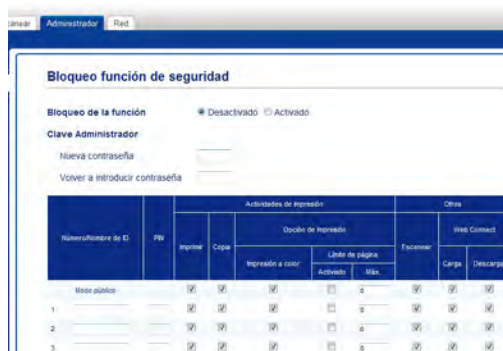

- 4 Haga clic en **Enviar**.

## Activación y desactivación de Secure Function Lock

### NOTA

Tome nota cuidadosamente de la clave del administrador. Si ha introducido una contraseña incorrecta, en la pantalla táctil aparecerá *Clave errónea*. Introduzca la contraseña correcta. Si la olvida, póngase en contacto con el servicio de atención al cliente de Brother.

### Activación de Secure Function Lock

- 1 Pulse .
- 2 Pulse *Todos ajustes*.
- 3 Deslice el dedo hacia arriba o hacia abajo o pulse ▲ o ▼ para visualizar *Config. gral.*
- 4 Pulse *Config. gral.*
- 5 Deslice el dedo hacia arriba o hacia abajo o pulse ▲ o ▼ para visualizar *Seguridad*.
- 6 Pulse *Seguridad*.
- 7 Pulse *Bloqueo func.*
- 8 Pulse *Bloquear No⇒Sí*.
- 9 Introduzca la contraseña de administrador de cuatro dígitos registrada mediante el teclado de la pantalla táctil.  
Pulse *OK*.

### NOTA

El icono de Secure Function Lock se muestra en la pantalla *Más*.



### Desactivación de Secure Function Lock

- 1 Pulse .
- 2 Pulse *Bloquear Sí⇒No*.
- 3 Introduzca la contraseña de administrador de cuatro dígitos registrada mediante el teclado de la pantalla táctil.  
Pulse *OK*.

## Cambio de usuarios

---

Este ajuste permite cambiar entre usuarios restringidos y el modo público cuando la función de Secure Function Lock está activada.

### Cambio al modo de usuario restringido

- 1 Pulse .
- 2 Pulse `Cambiar usuario`.
- 3 Deslice el dedo hacia arriba o hacia abajo o pulse ▲ o ▼ para visualizar su nombre de usuario.
- 4 Pulse el nombre de usuario.
- 5 Introduzca la contraseña de cuatro dígitos mediante el teclado de la pantalla táctil.  
Pulse `OK`.

### NOTA

---

- Si la ID actual tiene restringida la función que desea, en la pantalla táctil aparecerá `Acceso denegado`.
  - Si la ID tiene establecidas restricciones en el límite de páginas y casi ha alcanzado el número máximo de páginas, la pantalla táctil mostrará el mensaje `Límite excedido o Acceso denegado` cuando intente imprimir. Póngase en contacto con el administrador para comprobar los ajustes de Secure Function Lock.
- 

## Cambio al modo público

- 1 Pulse .
- 2 Pulse `Ir a público`.

### NOTA

---

- Después de que un usuario restringido haya terminado de utilizar el equipo, éste volverá al modo público después de un minuto.
  - Si la función que desea utilizar está restringida para todos los usuarios, en la pantalla táctil aparecerá el mensaje `Acceso denegado` y el equipo volverá al Modo preparado. Póngase en contacto con el administrador para comprobar los ajustes de Secure Function Lock.
  - Si la ID tiene establecidas las restricciones de Impresión en color como desactivadas, la pantalla táctil mostrará el mensaje `Sin permiso` cuando intente imprimir datos en color. El equipo solo imprime los datos en monocromo.
-





## Bloqueo de configuración

El bloqueo de configuración le permite establecer una clave para impedir que otra persona cambie los ajustes del equipo por equivocación.



Anote con cuidado su clave. Si la olvida, deberá restablecer las claves almacenadas en el equipo. Póngase en contacto con el administrador o el Servicio de atención al cliente de Brother.

Mientras el bloqueo de configuración sea **SÍ**, no podrá acceder a la configuración del equipo.

## Configuración de la contraseña de administrador

- 1 Pulse .
- 2 Pulse **Todos ajustes**.
- 3 Deslice el dedo hacia arriba o hacia abajo o pulse ▲ o ▼ para visualizar **Config. geral..**
- 4 Pulse **Config. geral..**
- 5 Deslice el dedo hacia arriba o hacia abajo o pulse ▲ o ▼ para visualizar **Seguridad**.
- 6 Pulse **Seguridad**.
- 7 Pulse **Bloqueo del ajuste**.
- 8 Introduzca un número de cuatro dígitos para la contraseña mediante el teclado de la pantalla táctil.  
Pulse **OK**.
- 9 Escriba la contraseña de nuevo cuando la pantalla táctil muestre el mensaje **Verif clave:.**  
Pulse **OK**.
- 10 Pulse .

## Cambio de la contraseña de administrador del bloqueo de configuración

- 1 Pulse .
- 2 Pulse `Todos ajustes`.
- 3 Deslice el dedo hacia arriba o hacia abajo o pulse ▲ o ▼ para visualizar `Config. gral..`
- 4 Pulse `Config. gral..`
- 5 Deslice el dedo hacia arriba o hacia abajo o pulse ▲ o ▼ para visualizar `Seguridad`.
- 6 Pulse `Seguridad`.
- 7 Pulse `Bloqueo del ajuste`.
- 8 Pulse `Configurar clave`.
- 9 Introduzca la contraseña de administrador de cuatro dígitos anterior mediante el teclado de la pantalla táctil. Pulse `OK`.
- 10 Introduzca un número de cuatro dígitos para la nueva contraseña mediante el teclado de la pantalla táctil. Pulse `OK`.
- 11 Escriba la contraseña de nuevo cuando la pantalla táctil muestre el mensaje `Verif clave:.` Pulse `OK`.
- 12 Pulse .

## Activación y desactivación del bloqueo de configuración

Si ha introducido una contraseña incorrecta, en la pantalla táctil aparecerá `Clave errónea`. Introduzca la contraseña correcta.

### Activación del bloqueo de configuración

- 1 Pulse .
- 2 Pulse `Todos ajustes`.
- 3 Deslice el dedo hacia arriba o hacia abajo o pulse ▲ o ▼ para visualizar `Config. gral..`
- 4 Pulse `Config. gral..`
- 5 Deslice el dedo hacia arriba o hacia abajo o pulse ▲ o ▼ para visualizar `Seguridad`.
- 6 Pulse `Seguridad`.
- 7 Pulse `Bloqueo del ajuste`.
- 8 Pulse `Bloquear No⇒Sí`.
- 9 Introduzca la contraseña de administrador de cuatro dígitos registrada mediante el teclado de la pantalla táctil. Pulse `OK`.

### Desactivación del bloqueo de configuración



- 1 Pulse  en la Pantalla táctil.
- 2 Introduzca la contraseña de administrador de cuatro dígitos registrada mediante el teclado de la pantalla táctil. Pulse `OK`.

## Informes

Los siguientes informes están disponibles:

- 1 **Ajuste usuario**  
Imprime una lista de los ajustes de configuración actuales.
- 2 **Configuración de la red**  
Imprime una lista de la configuración de red actual.
- 3 **Imprimir punto tambor**  
Permite imprimir la hoja de verificación de los puntos del tambor para solucionar un problema con la impresión de puntos.
- 4 **Informe WLAN**  
Imprime el resultado del diagnóstico de conectividad de la red LAN inalámbrica.

## Cómo imprimir un informe

- 1 Pulse .
- 2 Pulse **Todos ajustes**.
- 3 Deslice el dedo hacia arriba o hacia abajo o pulse ▲ o ▼ para visualizar **Imp. informes**.
- 4 Pulse **Imp. informes**.
- 5 Pulse el informe que desee imprimir.
- 6 Pulse **OK**.
- 7 Pulse .

## Ajustes de copia

Los ajustes de copia se pueden modificar para la siguiente copia.

Estos ajustes son temporales. El equipo vuelve a su configuración predeterminada un minuto después de la copia.

Pulse **Copiar** y, a continuación, pulse **Opciones**. Deslice el dedo hacia arriba o hacia abajo o pulse ▲ o ▼ para desplazarse por los ajustes de copia. Cuando se visualice el ajuste que desee, púselo y seleccione su opción preferida.

Cuando haya finalizado de modificar ajustes, pulse **Color Inicio** o **Negro Inicio**.

## Cómo detener la copia

Para detener la copia, pulse .

## Mejora de la calidad de la copia

Puede seleccionar entre varias opciones de calidad. La configuración de fábrica es **Automático**.

### ■ Automático

Esta opción es el modo recomendado para las impresiones normales. Adecuada para documentos que contengan tanto texto como fotografías.

### ■ Texto

Adecuada para documentos que contengan principalmente texto.

### ■ Foto

Ofrece una calidad de copia mejor para fotografías.



### ■ Recepción

Adecuada para copiar recibos.

- 1 Cargue el documento.
- 2 Pulse  (Copiar).
- 3 Introduzca el número de copias.
- 4 Pulse **Opciones**.
- 5 Deslice el dedo hacia arriba o hacia abajo o pulse ▲ o ▼ para visualizar **Calidad**.
- 6 Pulse **Calidad**.
- 7 Pulse **Automático**, **Texto**, **Foto** o **Recepción**.
- 8 Si no desea hacer más cambios en la configuración, pulse **OK**.
- 9 Pulse **Color Inicio** o **Negro Inicio**.

## Ampliar o reducir copias

Para ampliar o reducir la siguiente copia, siga las instrucciones descritas a continuación:

- 1 Cargue el documento.
- 2 Pulse  (Copiar).
- 3 Introduzca el número de copias que desee.
- 4 Pulse Opciones.
- 5 Deslice el dedo hacia arriba o hacia abajo o pulse ▲ o ▼ para visualizar Ampliar/Reducir.
- 6 Pulse Ampliar/Reducir.
- 7 Pulse 100%, Ampliar, Reducir o Personalizado(25-400%).
- 8 Realice uno de los siguientes pasos:
  - Si ha seleccionado Ampliar, pulse la ampliación o la reducción que desee.
  - Si ha seleccionado Reducir, deslice el dedo hacia arriba o hacia abajo o pulse ▲ o ▼ para visualizar el porcentaje de reducción que desee y púselo.
  - Si ha seleccionado Personalizado(25-400%), pulse  para borrar el porcentaje que se muestra, o pulse ◀ para desplazar el cursor y, a continuación, introduzca un porcentaje de ampliación o de reducción entre 25% y 400%, en incrementos de 1%.  
Pulse OK.
  - Si ha seleccionado 100%, vaya al paso 9.

|                                     |
|-------------------------------------|
| 100%*                               |
| 200%                                |
| 141% A5→A4                          |
| 104% EXE→LTR                        |
| 97% LTR→A4                          |
| 94% A4→LTR                          |
| 91% Pag. compl.                     |
| 85% LTR→EXE                         |
| 83% LGL→A4                          |
| 78% LGL→LTR                         |
| 70% A4→A5                           |
| 50%                                 |
| Personalizado(25-400%) <sup>1</sup> |

\* La configuración de fábrica se muestra en negrita con un asterisco.

<sup>1</sup> Personalizado(25-400%) permite introducir un porcentaje de 25% a 400% en incrementos de 1%.

- 9 Si no desea hacer más cambios en la configuración, pulse OK.
- 10 Pulse Color Inicio o Negro Inicio.

### NOTA

Formato pág. *no* está disponible con Ampliar/Reducir.

## copia a dos caras

Deberá seleccionar un diseño de copia a 2 caras entre las siguientes opciones para poder comenzar la copia a 2 caras. El diseño del documento determina qué diseño de copia a 2 caras debería elegir.

Vertical

### ■ Vuelta por borde largo 1 cara→2 caras

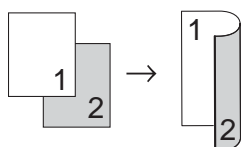

### ■ Vuelta por borde corto 1 cara→2 caras

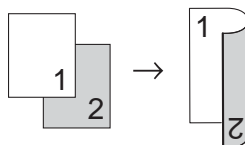

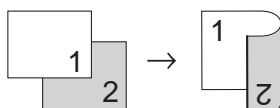

Horizontal

### ■ Vuelta por borde largo 1 cara→2 caras

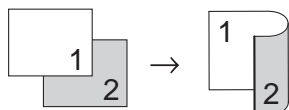

### ■ Vuelta por borde corto 1 cara→2 caras



- 1 Cargue el documento.
- 2 Pulse  (Copiar).
- 3 Introduzca el número de copias.
- 4 Pulse Opciones.
- 5 Deslice el dedo hacia arriba o hacia abajo o pulse ▲ o ▼ para visualizar Copia de 2 caras.

- 6 Pulse Copia de 2 caras.
  - 7 Pulse una de las siguientes opciones de diseño:  
No,  
Giro de borde largo de 1 cara⇒2 caras,  
Giro de borde corto de 1 cara⇒2 caras
  - 8 Si no desea hacer más cambios en la configuración, pulse OK.
  - 9 Pulse Color Inicio o Negro Inicio para escanear la página.  
Si colocó el documento en la unidad ADF, el equipo escanea las páginas e inicia la impresión.
- Si está utilizando el cristal de escaneado, vaya al paso 10.**
- 10 Después de haber escaneado la página, pulse Escanear para escanear la siguiente página.
  - 11 Coloque la siguiente página en el cristal de escaneado.
  - 12 Pulse OK.  
Repita los pasos 10 - 12 para cada página del formato.
  - 13 Después de escanear todas las páginas, pulse Completado en el paso 10 para finalizar.

## Ajuste del brillo y el contraste

### Densidad

Ajuste el brillo de copia para que las copias sean más oscuras o más claras.

- 1 Cargue el documento.
- 2 Pulse  (Copiar).
- 3 Introduzca el número de copias.
- 4 Pulse Opciones.
- 5 Deslice el dedo hacia arriba o hacia abajo o pulse ▲ o ▼ para visualizar Densidad.
- 6 Pulse Densidad.
- 7 Pulse el nivel de densidad que desee, de claro a oscuro.
- 8 Si no desea hacer más cambios en la configuración, pulse OK.
- 9 Pulse Color Inicio o Negro Inicio.

### Contraste

Ajuste el contraste para que la imagen tenga un aspecto más nítido e intenso.

- 1 Cargue el documento.
- 2 Pulse  (Copiar).
- 3 Introduzca el número de copias.
- 4 Pulse Opciones.
- 5 Deslice el dedo hacia arriba o hacia abajo o pulse ▲ o ▼ para visualizar Contraste.
- 6 Pulse Contraste.
- 7 Pulse un nivel de contraste.
- 8 Si no desea hacer más cambios en la configuración, pulse OK.
- 9 Pulse Color Inicio o Negro Inicio.

## Ordenación de las copias

Puede ordenar varias copias. Las páginas se ordenarán en el orden 1 2 3, 1 2 3, 1 2 3, etc.

- 1 Cargue el documento.
  - 2 Pulse  (Copiar).
  - 3 Introduzca el número de copias.
  - 4 Pulse Opciones.
  - 5 Deslice el dedo hacia arriba o hacia abajo o pulse ▲ o ▼ para visualizar Apilar/Ordenar.
  - 6 Pulse Apilar/Ordenar.
  - 7 Pulse Ordenar.
  - 8 Lea y confirme la lista de configuración que se muestra y que ha seleccionado. Si no desea hacer más cambios en la configuración, pulse OK.
  - 9 Pulse **Color Inicio** o **Negro Inicio** para escanear la página.  
Si colocó el documento en la unidad ADF, el equipo escanea las páginas e inicia la impresión.
- Si está utilizando el cristal de escaneado, vaya al paso 10.**
- 10 Después de haber escaneado la página, pulse **Escanear** para escanear la siguiente página.
  - 11 Coloque la siguiente página en el cristal de escaneado.
  - 12 Pulse OK.  
Repita los pasos 10 - 12 para cada página.
  - 13 Después de escanear todas las páginas, pulse **Completado** en el paso 10 para finalizar.

## Cómo hacer copias N en 1 (formato de página)

Puede reducir la cantidad de papel usado al copiar mediante la función de copia N en 1. Esta opción le permite copiar dos o cuatro páginas en una sola página. Si desea copiar ambas caras de una tarjeta de identificación en una sola página, consulte *Copia de ID 2 en 1* >> página 20.

### IMPORTANTE

- Asegúrese de que el tamaño del papel esté establecido en A4, Carta, Legal o Folio.
- No puede utilizar el ajuste **Ampliar/Reducir** con la función N en 1.
- (Vert) significa Vertical y (Hori) significa Horizontal.

- 1 Cargue el documento.
- 2 Pulse  (Copiar).
- 3 Introduzca el número de copias.
- 4 Pulse Opciones.
- 5 Deslice el dedo hacia arriba o hacia abajo o pulse ▲ o ▼ para visualizar **Formato pág..**
- 6 Pulse **Formato pág..**
- 7 Deslice el dedo hacia arriba o hacia abajo o pulse ▲ o ▼ para visualizar **No(1en1)**, **2en1(Vert)**, **2en1(Hori)**, **2en1(Id)**<sup>1</sup>, **4en1(Vert)** o **4en1(Hori)**.  
<sup>1</sup> Para obtener más información acerca de 2en1(Id), consulte *Copia de ID 2 en 1* >> página 20.
- 8 Pulse la opción que desee.
- 9 Si no desea hacer más cambios en la configuración, pulse OK.



- 10 Pulse **Color Inicio** o **Negro Inicio** para escanear la página.  
Si colocó el documento en la unidad ADF, el equipo escanea las páginas e inicia la impresión.

**Si está utilizando el cristal de escaneado, vaya al paso 11.**

- 11 Después de haber escaneado la página, pulse **Escanear** para escanear la siguiente página.
- 12 Coloque la siguiente página en el cristal de escaneado.
- 13 Pulse **OK**.  
Repita los pasos 11 - 13 para cada página del formato.
- 14 Después de escanear todas las páginas, pulse **Completado** en el paso 11 para finalizar.

### Si está copiando desde el cristal de escaneado:

Coloque el documento *cara abajo* en el sentido que se indica en la ilustración:

■ 2en1 (Vert)



■ 2en1 (Hori)

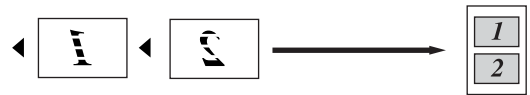

■ 4en1 (Vert)



■ 4en1 (Hori)



### Si está copiando desde la unidad ADF:

Coloque el documento *cara arriba* en el sentido que se indica en la ilustración:

■ 2en1 (Vert)



■ 2en1 (Hori)

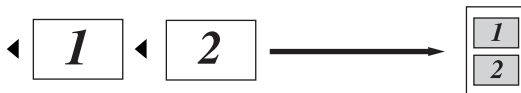

■ 4en1 (Vert)



■ 4en1 (Hori)

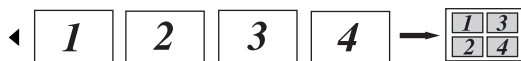

## Copia de ID 2 en 1

Permite copiar la tarjeta de identificación por ambas caras en una página a tamaño original.

### NOTA

Se puede copiar una tarjeta de identificación dentro de los límites permitidos por las leyes aplicables (►►Guía de seguridad del producto: *Uso ilegal de equipos de copia (Solo para MFC y DCP).*)

- 1 Coloque la tarjeta de identificación *cara abajo* cerca de la esquina izquierda del cristal de escaneado.

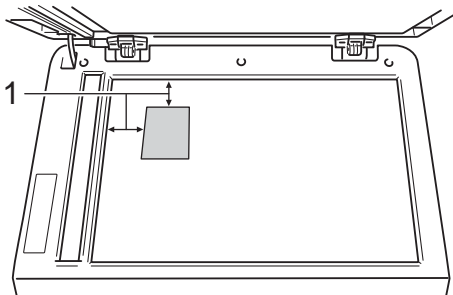

- 1 **4 mm o más (arriba, a la izquierda)**

- Incluso si un documento se coloca sobre la unidad ADF, el equipo escanea los datos del cristal de escaneado cuando está en ese modo.

- 2 Pulse  (Copiar).
- 3 Introduzca el número de copias.
- 4 Pulse Opciones.
- 5 Deslice el dedo hacia arriba o hacia abajo o pulse ▲ o ▼ para visualizar Formato pág..
- 6 Pulse Formato pág..

- 7 Deslice el dedo hacia arriba o hacia abajo o pulse ▲ o ▼ para visualizar 2en1 (Id).
- 8 Pulse 2en1 (Id).
- 9 Lea y confirme la lista de configuración que se muestra y que ha seleccionado y, a continuación, pulse OK.
- 10 Pulse Color Inicio o Negro Inicio. El equipo comienza a escanear una cara de la tarjeta de identificación.
- 11 Cuando el equipo haya escaneado una cara, pulse Escanear. Dé la vuelta a la tarjeta de identificación y colóquela cerca de la esquina izquierda del cristal del escáner y, a continuación, pulse OK para escanear el otro lado.



### NOTA

Cuando se selecciona Copia de ID 2 en 1, el equipo ajusta la calidad en Foto y el contraste en +2.

- 12 Pulse .

## Ajuste de la saturación del color

Puede cambiar la configuración predeterminada de saturación del color.

- 1 Cargue el documento.
- 2 Pulse  (Copiar).
- 3 Introduzca el número de copias.
- 4 Pulse Opciones.
- 5 Deslice el dedo hacia arriba o hacia abajo o pulse ▲ o ▼ para visualizar Ajuste color.
- 6 Pulse Ajuste color.
- 7 Pulse Rojo, Verde o Azul.
- 8 Pulse un nivel de saturación de color.
- 9 Repita los pasos 7 y 8 si desea ajustar el siguiente color. Después de ajustar la configuración del color, pulse .
- 10 Si no desea hacer más cambios en la configuración, pulse OK.
- 11 Pulse Color Inicio.

## Eliminación del color de fondo

Eliminar el color de fondo elimina el color de fondo del documento al copiar. Utilizando esta función el documento saldrá más claro para su lectura y podrá ahorrar tóner.

### NOTA

Esta función solo se utiliza para hacer copias en color.

- 1 Cargue el documento.
- 2 Pulse  (Copiar).
- 3 Introduzca el número de copias.
- 4 Pulse Opciones.
- 5 Deslice el dedo hacia arriba o hacia abajo o pulse ▲ o ▼ para visualizar Configuración avanzada.
- 6 Pulse Configuración avanzada.
- 7 Pulse Eliminar el color de fondo.
- 8 Pulse Bajo, Media o Alta.
- 9 Si no desea hacer más cambios en la configuración, pulse OK.
- 10 Pulse Color Inicio.

## Almacenamiento de opciones de copia como acceso directo

9 Pulse .

Puede almacenar las opciones de copia que utiliza con mayor frecuencia guardándolas como acceso directo.

- 1 Pulse  (Copiar).
- 2 Pulse Opciones.
- 3 Deslice el dedo hacia arriba o hacia abajo o pulse ▲ o ▼ para mostrar Calidad, Ampliar/Reducir, Copia de 2 caras, Densidad, Contraste, Apilar/Ordenar, Formato pág., Ajuste color o Eliminar el color de fondo, y pulse el ajuste que desea cambiar. A continuación pulse la nueva opción que desee.  
Repita este paso para cada ajuste que desee modificar.
- 4 Deslice el dedo hacia arriba o hacia abajo o pulse ▲ o ▼ para visualizar las opciones disponibles y, a continuación, pulse la nueva opción.  
Repita los pasos 3 y 4 para cada ajuste que desee cambiar.
- 5 Cuando haya terminado de seleccionar nuevas opciones, pulse Guardar como acceso directo.
- 6 Lea y confirme la lista de opciones que haya seleccionado para el acceso directo y, a continuación, pulse OK.
- 7 Introduzca un nombre para el acceso directo mediante el teclado de la pantalla táctil.  
(Para ayudarle a introducir letras:  
➤➤ Guía básica del usuario:  
*Introducción de texto.*)  
Pulse OK.
- 8 Pulse OK para guardar el acceso directo.

## Ahorro de papel

Puede utilizar **Ahorrar papel** para reducir fácilmente la cantidad de papel consumido al copiar. Las opciones de diseño 4 en 1 y de copia de 2 caras se establecen en el ajuste predefinido de **Ahorrar papel** como configuraciones de fábrica.

- 1 Cargue el documento.
- 2 Pulse  (Copiar).
- 3 Pase el dedo a izquierda o derecha para visualizar **Ahorrar papel**.
- 4 Pulse **Ahorrar papel**.
- 5 Introduzca el número de copias.
- 6 Realice uno de los siguientes pasos:
  - Para cambiar más ajustes, vaya al paso 7.
  - Si ha terminado de cambiar los ajustes, vaya al paso 10.
- 7 Pulse **Opciones**.
- 8 Deslice el dedo hacia arriba o hacia abajo o pulse ▲ o ▼ para visualizar los ajustes disponibles y, a continuación, pulse el ajuste que desee.
- 9 Deslice el dedo hacia arriba o hacia abajo o pulse ▲ o ▼ para visualizar las opciones disponibles y, a continuación, pulse la nueva opción. Repita los pasos 8 y 9 para cada ajuste que desee. Cuando haya finalizado de modificar ajustes, pulse **OK**.
- 10 Pulse **Color Inicio** o **Negro Inicio**.



# A

## Mantenimiento rutinario

### Comprobación del equipo



#### Cómo imprimir una impresión de prueba

Puede imprimir la página de prueba de impresión para comprobar la calidad de la impresión.

- 1 Pulse .
- 2 Pulse Impr de prueba.
- 3 La pantalla táctil mostrará  
Pulse [Aceptar].  
Pulse OK.  
El equipo imprimirá una página de prueba de impresión.
- 4 Pulse .



### Comprobación de los contadores de páginas

Puede consultar los contadores de páginas del equipo de las copias y las páginas impresas o un resumen total.

- 1 Pulse .
- 2 Pulse Todos ajustes.
- 3 Deslice el dedo hacia arriba o hacia abajo o pulse ▲ o ▼ para visualizar Info. equipo.
- 4 Pulse Info. equipo.
- 5 Pulse Cont. páginas.  
En la pantalla táctil se muestra el número de páginas para Total, Lista, Copiar y Impresora.
- 6 Pulse .



## Comprobación de la vida útil restante de los cartuchos de tóner

Puede consultar la vida útil restante aproximada de los cartuchos de tóner.

- 1 Pulse .
- 2 Pulse Vida útil del tóner. La pantalla táctil mostrará la vida útil restante aproximada de los cartuchos de tóner en un gráfico de barras.
- 3 Pulse .

## Comprobación de la vida útil restante de las piezas

Puede consultar la vida útil de piezas del equipo en la pantalla táctil.

- 1 Pulse .
- 2 Pulse Todos ajustes.
- 3 Deslice el dedo hacia arriba o hacia abajo o pulse ▲ o ▼ para visualizar Info. equipo.
- 4 Pulse Info. equipo.
- 5 Pulse Vida útil de las piezas.
- 6 Pulse ▲ o ▼ para visualizar la vida útil restante aproximada de las piezas de Tambor negro(N), Tambor cian(C), Tambor magenta(M), Tambor amarillo(Y), Cinturón de arrastre, Fusión, Kit de alimentación del papel.
- 7 Pulse .

### NOTA

La vida útil restante del cartucho de tóner viene indicada en el informe Configuración del usuario (consulte *Cómo imprimir un informe* >> página 13).

# Sustitución de piezas de mantenimiento periódico

Las piezas de mantenimiento periódico tendrán que sustituirse con frecuencia para mantener la calidad de impresión. Las piezas de unidad de fusor y kit AP que aparecen en la tabla se deben sustituir después de imprimir aproximadamente 50.000 páginas <sup>1</sup>. Póngase en contacto con el Servicio de atención al cliente de Brother cuando aparezcan los mensajes siguientes en la pantalla táctil.

| Mensaje en la pantalla táctil             | Descripción   |
|---|---|
| Sustituya el fusor                        | Sustituya la unidad de fusión.                                      |
| Sustituya el kit de alimentación de papel | Sustituya el kit de alimentación de papel para la bandeja de papel. |

<sup>1</sup> Páginas de una sola cara de tamaño A4 o Letter.



## Embalaje y transporte del equipo

### ⚠ ADVERTENCIA

Este equipo tiene un peso elevado que supera los 20,0 kg. Para evitar posibles lesiones, al menos dos personas deberían levantar el equipo. Una persona debe sujetar la parte delantera del equipo, y otra persona debe sujetar la parte posterior, según se muestra en la siguiente ilustración. Tenga cuidado de no pillarse los dedos cuando deposite el equipo.

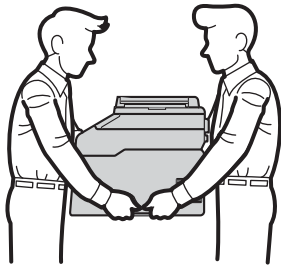

### NOTA

Si por alguna razón debe transportar el equipo, vuelva a empaquetarlo cuidadosamente en el embalaje original para evitar que se produzcan daños durante el tránsito. Sería conveniente contratar un seguro adecuado para el equipo con el transportista.

- 1 Mantenga pulsada  para apagar el equipo. Deje el equipo apagado al menos durante 10 minutos para que se enfríe.
- 2 Desconecte todos los cables y, a continuación, desenchufe el cable de alimentación de la toma de corriente.
- 3 Coloque el material de embalaje (1) dentro de la caja de cartón.

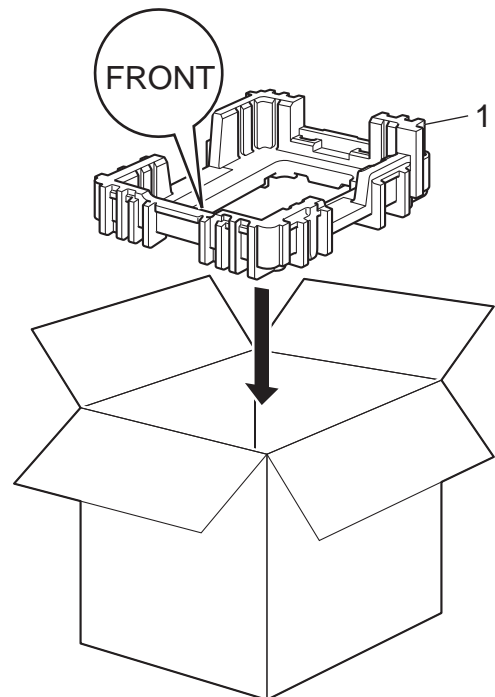

- 4 Envuelva el equipo en una bolsa de plástico y, a continuación, colóquelo sobre el material de embalaje inferior (1).

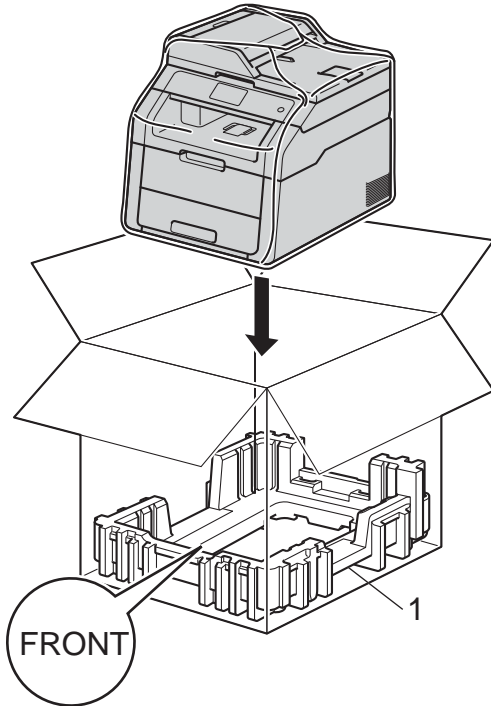

- 5 Coloque el material de embalaje (2) marcado como "R" a la derecha de la máquina. Coloque el material de embalaje (3) marcado como "L" a la izquierda de la máquina. Coloque el cable de alimentación CA y los materiales impresos en la caja de cartón original tal y como se muestra en la ilustración.

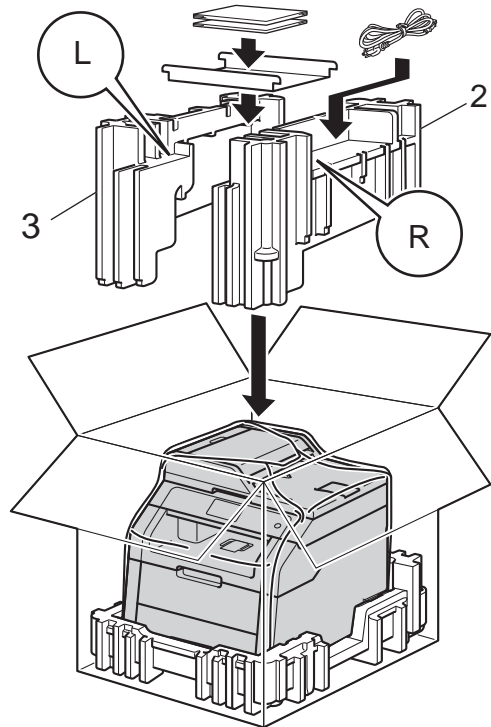

- 6 Cierre la caja de cartón y precíntela con cinta adhesiva.

Esta lista contiene todas las funciones y términos que aparecen en los manuales Brother. La disponibilidad de estas funciones se encuentra en función del modelo adquirido.

**Ajustes temporales**

Se puede seleccionar una serie de opciones para cada copia sin necesidad de modificar la configuración predeterminada.

**Cancelar trabajo**

Cancela un trabajo de impresión programado y la borra la memoria del equipo.

**Contraste**

Opción de configuración para compensar documentos demasiado claros o demasiado oscuros, que permite aclarar las copias oscuras y oscurecer las claras.

**Densidad**

El ajuste de la densidad hace que toda la imagen sea más clara o más oscura.

**Escala de grises**

Tonalidades de gris disponibles para copiar fotografías.

**Escaneado**

El proceso de envío de la imagen electrónica de un documento en papel al ordenador.

**Lista de configuración del usuario**

Informe impreso que muestra la configuración actual del equipo.

**OCR (reconocimiento óptico de caracteres)**

La aplicación de software Nuance™ PaperPort™ 12SE o la aplicación de software Presto! PageManager convierte las imágenes de texto en texto que puede ser modificado por el usuario.

**Pantalla táctil LCD y panel táctil de 3,7 pulgadas (93,4 mm)**

La pantalla táctil LCD (pantalla de cristal líquido) del equipo muestra mensajes interactivos y pide instrucciones para utilizar el equipo. Puede utilizar la pantalla táctil pulsando o deslizando el dedo por la pantalla. El panel táctil, situado en el lado derecho de la pantalla táctil LCD, activa sus LED cuando está disponible para la operación de ese momento.

**Resolución**

El número de líneas verticales y horizontales por pulgada.

**Tablas de configuración**

Instrucciones inmediatas que muestran todos los ajustes y opciones que están disponibles para configurar el equipo.

**Unidad ADF (alimentador automático de documentos)**

El documento puede colocarse en la unidad ADF y escanear una página automáticamente al mismo tiempo.

**Volumen de la alarma**

Ajuste del volumen del sonido que suena al pulsar un botón o producirse un error.

# C

# Índice

## A

---

|                                 |    |
|---------------------------------|----|
| Ahorro de tóner .....           | 2  |
| Ampliar/Reducir .....           | 15 |
| Apple Macintosh                 |    |
| >>Guía del usuario de software. |    |

## C

---

|                                       |            |
|---------------------------------------|------------|
| Calidad                               |            |
| copia .....                           | 14         |
| Configuración remota                  |            |
| >>Guía del usuario de software.       |            |
| Configuración temporal de copia ..... | 14         |
| ControlCenter2 (para Macintosh)       |            |
| >>Guía del usuario de software.       |            |
| ControlCenter4 (para Windows®)        |            |
| >>Guía del usuario de software.       |            |
| Copia                                 |            |
| a 2 caras .....                       | 16         |
| Ampliar/Reducir .....                 | 15         |
| botón .....                           | 14         |
| calidad .....                         | 14         |
| configuración temporal .....          | 14         |
| contraste .....                       | 17         |
| Copia de ID 2 en 1 .....              | 20         |
| Densidad .....                        | 17         |
| N en 1 (formato de página) .....      | 18         |
| ordenar .....                         | 18         |
| uso de la unidad ADF .....            | 19         |
| uso del cristal de escaneado .....    | 16, 18, 19 |
| copia a dos caras .....               | 16         |
| Corte del suministro eléctrico .....  | 1          |

## E

---

|                                 |  |
|---------------------------------|--|
| Escaneado                       |  |
| >>Guía del usuario de software. |  |

## F

---

|                                  |    |
|----------------------------------|----|
| Formato de página (N en 1) ..... | 18 |
|----------------------------------|----|

## H

---

|                         |   |
|-------------------------|---|
| Horario de verano ..... | 1 |
|-------------------------|---|

## I

---

|                                       |    |
|---------------------------------------|----|
| Impresión                             |    |
| >>Guía del usuario de software.       |    |
| Imprimir                              |    |
| informes .....                        | 13 |
| Información sobre el equipo           |    |
| comprobación de la vida útil restante |    |
| de las piezas .....                   | 25 |
| recuentos de páginas .....            | 24 |
| Informes .....                        | 13 |
| cómo imprimir .....                   | 13 |
| Configuración de la red .....         | 13 |
| Configuración del usuario .....       | 13 |
| Impresión de puntos del tambor .....  | 13 |
| Informe WLAN .....                    | 13 |

## M

---

|                                       |    |
|---------------------------------------|----|
| Macintosh                             |    |
| >>Guía del usuario de software.       |    |
| Mantenimiento, rutinario .....        | 24 |
| comprobación de la vida útil restante |    |
| de las piezas .....                   | 25 |
| Memoria                               |    |
| almacenamiento .....                  | 1  |
| Modo Ahorro de energía .....          | 3  |
| Modo espera .....                     | 2  |
| Modo reposo profundo .....            | 3  |

## N

---

|   |    |
|---|----|
| N en 1 (formato de página) .....          | 18 |
| Nuance™ PaperPort™ 12SE                   |    |
| >>Guía del usuario de software y la Ayuda |    |
| de la aplicación PaperPort™ 12SE para     |    |
| acceder a las Guías de procedimiento.     |    |

## O

---

|               |    |
|---------------|----|
| Ordenar ..... | 18 |
|---------------|----|

## P

---

- Pantalla táctil
  - brillo de la luz de fondo .....4
- Presto! PageManager
  - Guía del usuario de software.
  - también la Ayuda en la aplicación Presto! PageManager.

## R

---

- Red
  - escaneado
    - Guía del usuario de software.
  - impresión
    - Guía del usuario en red.
- Red inalámbrica
  - Guía de configuración rápida y Guía del usuario en red.
- Reducción
  - copias .....15

## S

---

- Seguridad
  - Bloqueo de configuración .....11
  - Bloqueo seguro de funciones
    - contraseña de administrador .....7

## U

---

- Unidad de tambor
  - comprobación (vida útil restante) .....25

## W

---

- Windows®
  - Guía del usuario de software.

# brother®

**Visítenos en la World Wide Web**  
**<http://www.brother.com/>**

Este equipo únicamente puede utilizarse en el país en el que se ha adquirido. Las compañías locales Brother o sus distribuidores únicamente ofrecerán soporte técnico a aquellos equipos que se hayan adquirido en sus respectivos países.



[www.brotherearth.com](http://www.brotherearth.com)