

# StyleView® SV42 Electronic Medical Records (EMR) Cart with Laptop Mount and LiFe Power System

Los carros StyleView con alimentación proporcionan corriente alterna a equipos informáticos de atención móvil en entornos sanitarios. Los carros no están indicados para proporcionar electricidad a productos o dispositivos médicos. Están equipados con enchufes para alimentar solamente equipo tecnológico como ordenadores y equipos periféricos.

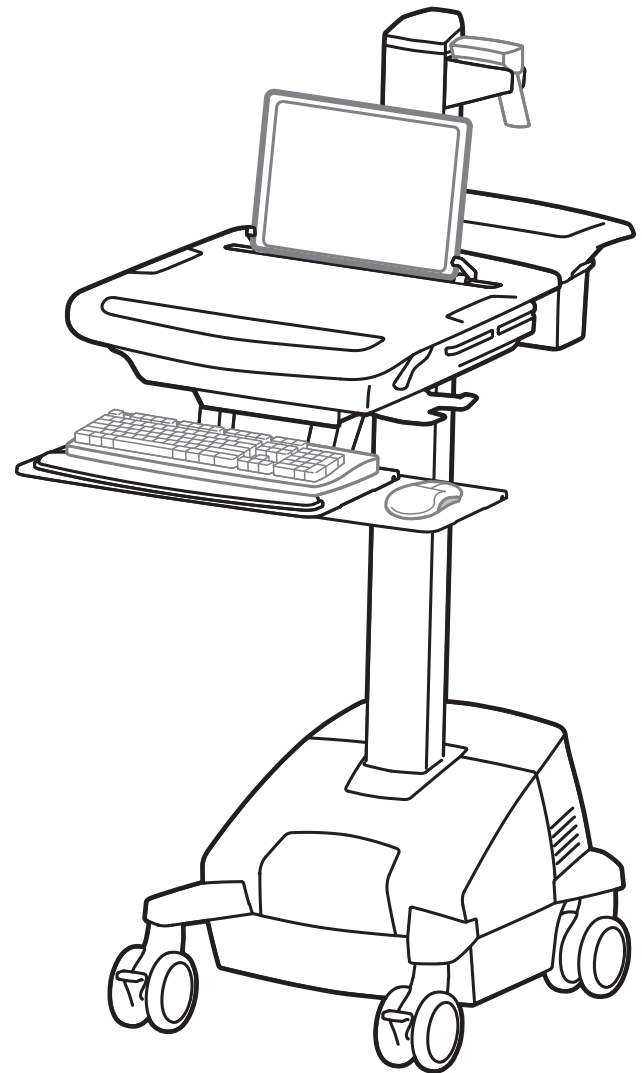

Características y especificaciones técnicas .....	3
Configuración .....	4 - 13
Ajuste.....	12
Carga y descarga de batería .....	13
Cambie el fusible (5 amperio) .....	14
Reemplazo de las baterías del sistema de alimentación .....	15 - 16
Almacenamiento del carro (a corto plazo y por períodos prolongados).....	16
Ergonomía.....	17
Mantenimiento y seguridad .....	17 - 20
Dimensiones .....	21

Si desea información de servicio y garantía, visite [www.ergotron.com/warranty](http://www.ergotron.com/warranty)

Para conocer los números telefónicos locales de atención al cliente, visite: <http://contact.ergotron.com>

Encontrará la versión más reciente del manual de instalación del usuario y el software de StyleLink en: [www.ergotron.com](http://www.ergotron.com)



User's Guide - English  
Guía del usuario - Español  
Manuel de l'utilisateur - Français  
Gebruikersgids - Deutsch  
Benutzerhandbuch - Nederlands  
Guida per l'utente - Italiano  
Användarhandbok - svenska  
ユーザーガイド : 日本語  
用户指南 : 汉语



[www.ergotron.com](http://www.ergotron.com)  
USA 1-800-888-8458  
Europe +31 (0)33-45 45 600  
China 400-120-3051

## ADVERTENCIA

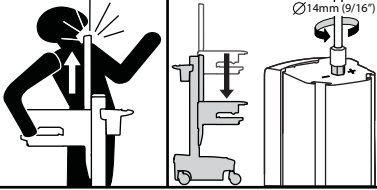

### ¡PELIGRO DE IMPACTO!

LAS PARTES MÓVILES PUEDEN APLASTAR Y CORTAR. REDUZCA AL MÍNIMO LA TENSIÓN DE ELEVACIÓN ANTES DE: RETIRAR EL EQUIPO MONTADO

- ENVIAR EL CARRO
- ALMACENAR EL CARRO

#### Para reducir al mínimo la tensión de elevación

1. Baje la superficie de trabajo hasta su posición más baja.
2. Gire la tuerca de ajuste situada en la parte superior del elevador en el sentido contrario a las agujas del reloj hasta que se detenga (el ajuste puede requerir entre 40 y 60 revoluciones).

**Si no respeta esta advertencia, pueden producirse lesiones físicas graves y el equipo puede resultar dañado.**

Si desea más información e instrucciones, consulte la guía del producto en <http://4support.ergotron.com>, o póngase en contacto con el servicio de atención al cliente de Ergotron en el teléfono 1-800-888-8458 (EE.UU.)

822-052

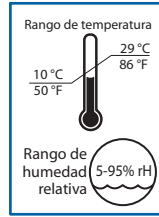

Funcionamiento

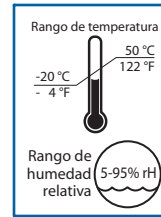

Almacenamiento



This Class A digital apparatus complies with Canadian ICES-003.

#### Declaración de cumplimiento con las normas de la FCC

El carro ha sido probado y cumple con los límites para dispositivos digitales Clase A según el apartado 15 de las Normas de la FCC. Estos límites están diseñados para proporcionar una protección razonable contra interferencias dañinas cuando se trabaja con el aparato en entornos comerciales. Este equipo genera, usa y puede irradiar energía de radiofrecuencia y, de no ser instalado y usado de acuerdo con el manual de instrucciones, puede provocar interferencias dañinas a las comunicaciones por radio. El funcionamiento de este equipo en una zona residencial puede provocar interferencias, en cuyo caso el usuario deberá corregirlas por su cuenta.

**Los cambios o modificaciones no expresamente aprobados por Ergotron, Inc. podrían anular la autoridad del usuario para utilizar el equipo.**

Póngase en contacto con Ergotron para recibir información completa sobre la compatibilidad EMC.

**¡IMPORTANTE!** Una vez instalado, este producto necesita ajustes de tensión. Antes de probar la amplitud del movimiento o realizar los ajustes de tensión, cerciórese de que todo el equipo está bien instalado en el producto. Cada vez que añada o cambie equipos en este producto y cambie el peso, deberá repetir los ajustes para garantizar un funcionamiento seguro y óptimo. Este producto debería moverse sin brusquedad y con facilidad dentro de la amplitud de movimiento permitida, y mantenerse donde usted lo fije. Si cuesta trabajo moverla, o si la unidad no se queda en la posición en que usted la deja, siga las instrucciones de ajuste para aflojar o apretar la tensión de forma que el movimiento sea uniforme y fácil. Dependiendo del producto y el ajuste, es posible que deba hacer varios intentos hasta poder observar la diferencia.

ESPAÑOL

## Componentes

	A	B	C
1	1x [Screw]		2x [Key]
2	1x [Key]	1x [Screw]	
3	2x [Screw] M4x12mm	1x [Bracket]	1x [Manual]
4	1x [Bracket]	1x [Bracket]	
5	1x [Bracket]	1x [Bracket]	2x [Alcohol Prep]
6	1x [Bracket]	9x [Screw]	2x [Bracket]
7	1x [Bracket]	2x [Screw]	1x [Bracket] 1x [Screw] M4 x 8mm
8	1x [Screw] (crossed out)	1x [Screw] (crossed out)	

## Herramientas necesarias

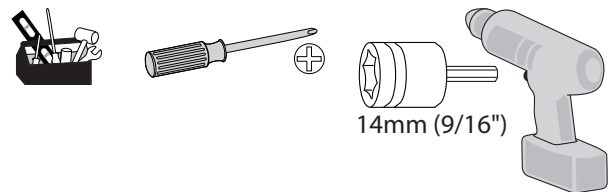

## Características y especificaciones técnicas

Número de pedido	Sistema de alimentación
SV42-6102-1	Entrada: 120VCA/60 Hz, 5.0A; Salida: 120VCA/60 Hz, 150VA, 150W. • Carro y sistema de alimentación homologados por las normas UL 60601 y CAN/CSA-C22.2 601.1-M90
SV42-6102-2 SV42-6102-3 SV42-6102-B	Entrada: 230V~/ 50/60 Hz, 2.5A; Salida: 230V~/ 50/60 Hz, 150VA, 150W. • El carro y el sistema de alimentación cumplen la norma EN 60601-1.

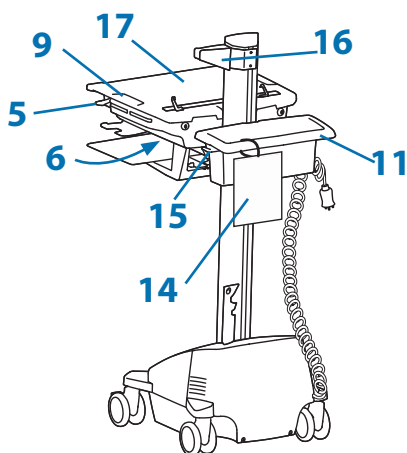
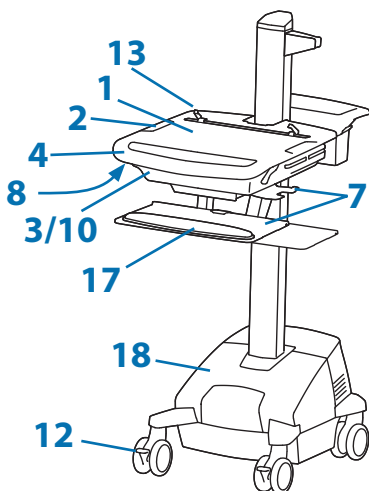

1. Superficie de trabajo
2. Interfaz del usuario
3. Almacenamiento seguro para portátil abierto
4. Asa frontal
5. Freno del ajuste de altura
6. El conector USB se utiliza para los cables USB del teclado y el ratón
7. La bandeja del teclado se desliza hacia fuera y se inclina, viene con bolsa para el ratón y permite usarlo con la mano izquierda o la derecha
8. Luz del teclado bajo el asa frontal
9. Interruptor de luz del teclado
10. Almacenamiento y manejo de cables para suministros de alimentación y cables adicionales
11. Canasta de almacenamiento y asa posterior
12. Ruedas de bloqueo frontales
13. Soportes para pantalla de portátil
14. Tarjeta de consulta rápida
15. Gancho del cable de alimentación
16. Soporte para escáner
17. Revestimiento antimicrobiano en la superficie de trabajo y en el reposa muñecas
18. Sistema de alimentación

El sistema de alimentación de CA StyleView permite trasladar el suministro eléctrico junto con el carro. Este sistema, incorporado en la base del carro, incluye de serie una batería, módulo de alimentación, interfaz del usuario (IU), caja de toma eléctrica y cable de alimentación.

- Interfaz del usuario (IU): Permite encender o apagar el sistema de alimentación, monitoriza la carga restante de la batería, y emite una alarma sonora cuando la carga es baja.
- Batería: Una batería de litio de 40 Ah
- La temperatura de funcionamiento mínima es de 10 °C (50 °F) y la máxima es de 29 °C (86 °F). El rango de humedad recomendado para el funcionamiento es de 0 a 95% de HR.
- La temperatura de almacenamiento del carro recomendada es de 25 °C (77 °F). A esta temperatura, la pérdida de capacidad derivada de la antigüedad de la batería es mínima. La temperatura de almacenamiento mínima es de -20 °C (-4 °F) y la máxima es de 50 °C (122 °F). El rango de humedad recomendado para el almacenamiento es de 0 a 95% de HR.

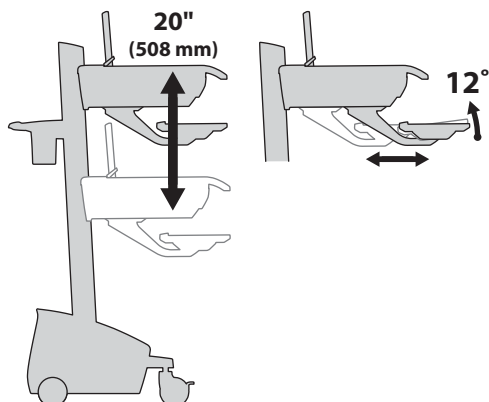

### Capacidad de soporte de peso

Superficie de trabajo <5 lbs (2.3 kg)  
Compartimento del <10 lbs (4.5 kg)  
portátil

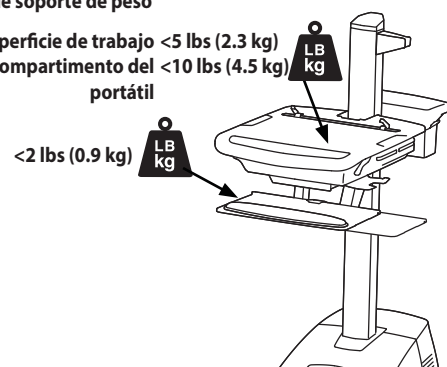

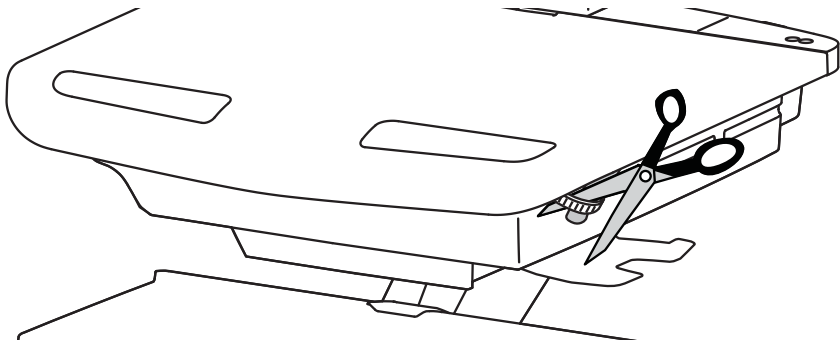

Sulte el freno para mover el elevador.

**¡PRECAUCIÓN!** Sulte totalmente el enganche del freno antes de subir o bajar el carro. Subir o bajar el carro con el freno parcialmente enganchado puede provocar daños en el producto.

ESPAÑOL

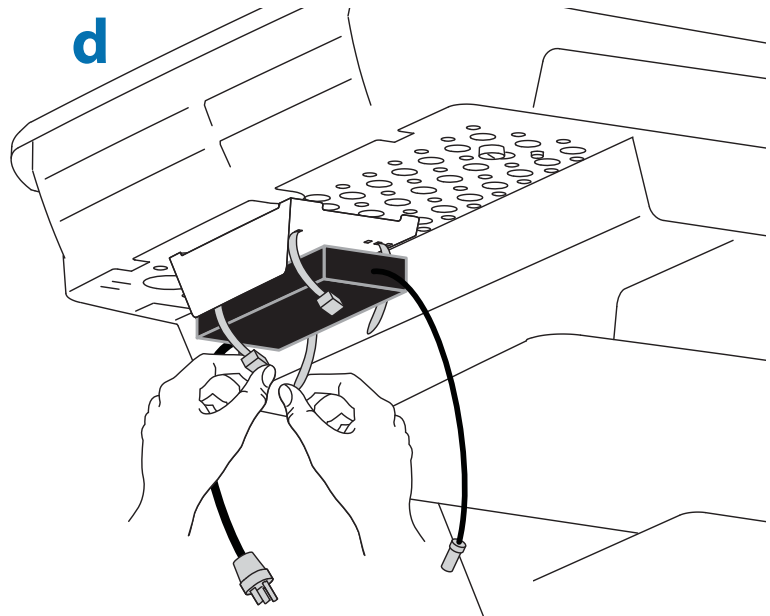
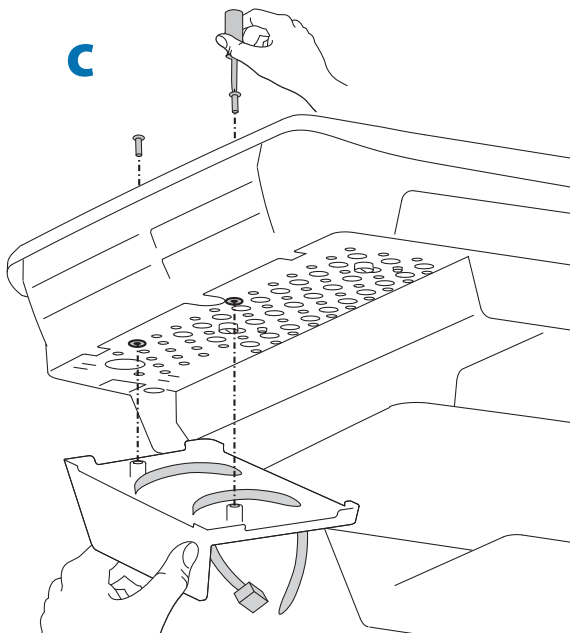
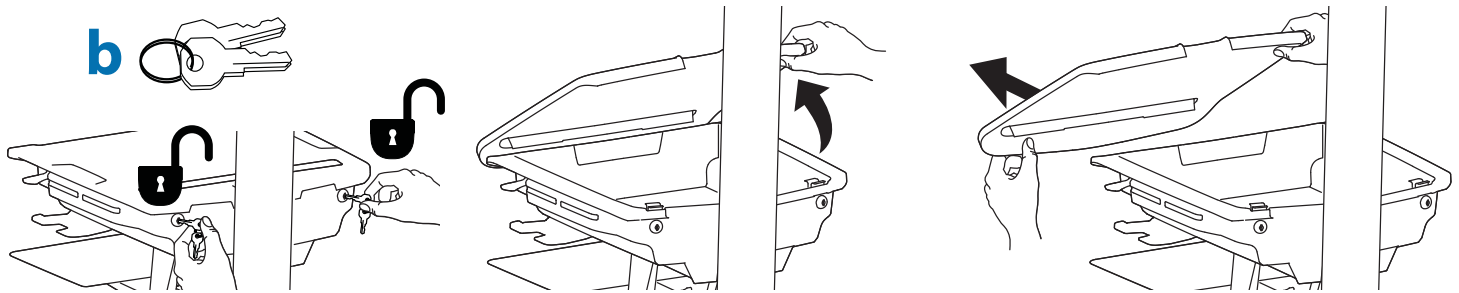

## Configuración

### 2 Enchufe los cables de alimentación.

Si no dispone de tomas de corriente ubicadas aquí, siga los pasos de 'a' a 'd' para enrutar los cables de alimentación.

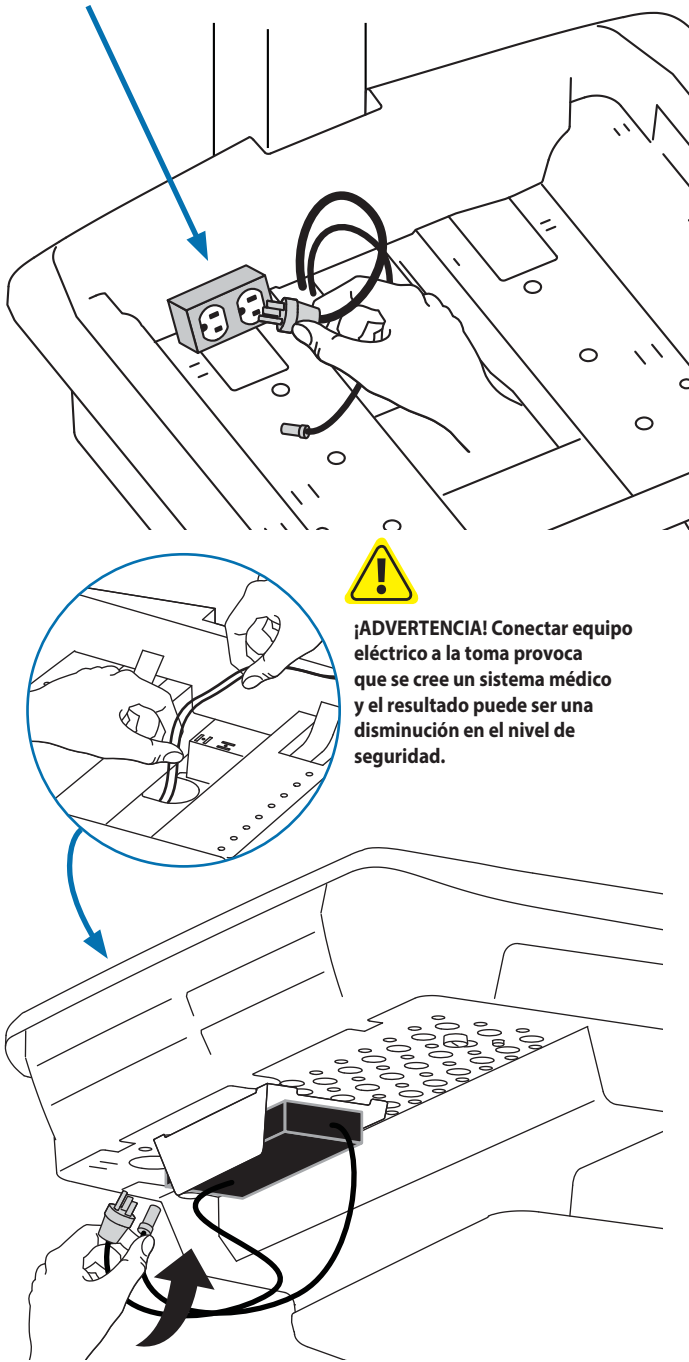

**¡ADVERTENCIA!** Conectar equipo eléctrico a la toma provoca que se cree un sistema médico y el resultado puede ser una disminución en el nivel de seguridad.

→ 3

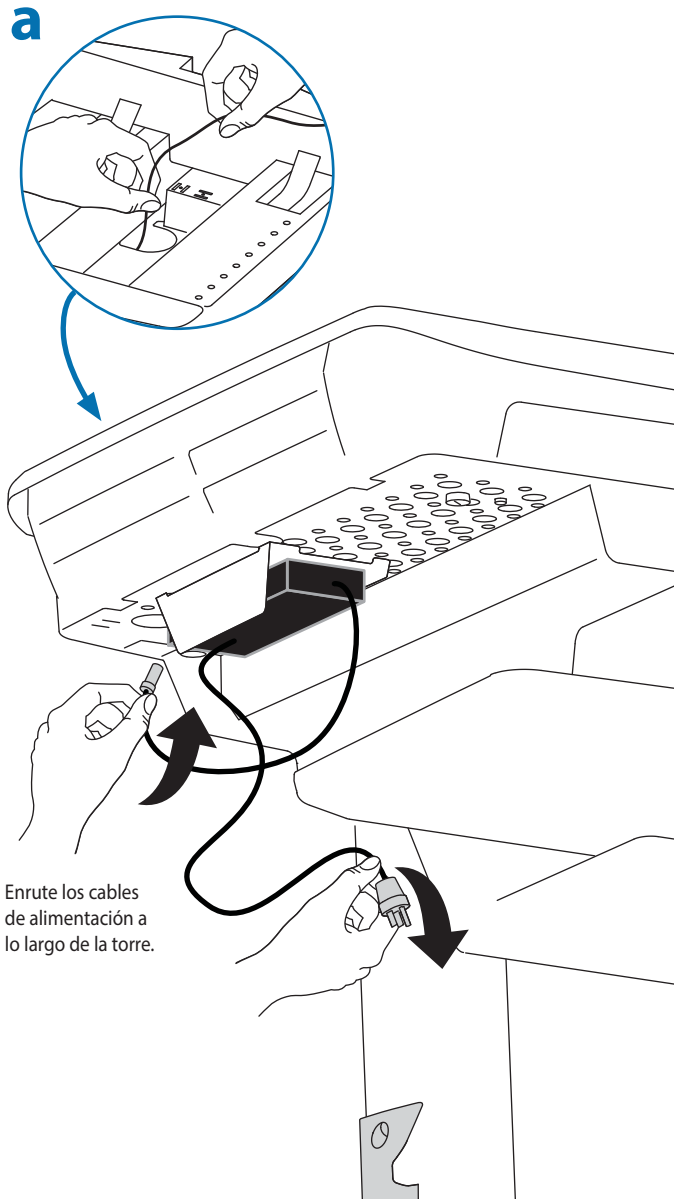

Enrute los cables de alimentación a lo largo de la torre.

**b - d** →

6' (1.8 m)

Los cables de alimentación deben medir 1,8 metros de longitud.

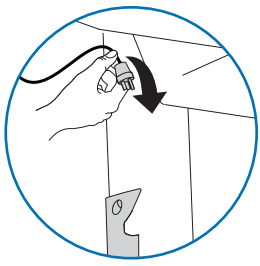

**b**

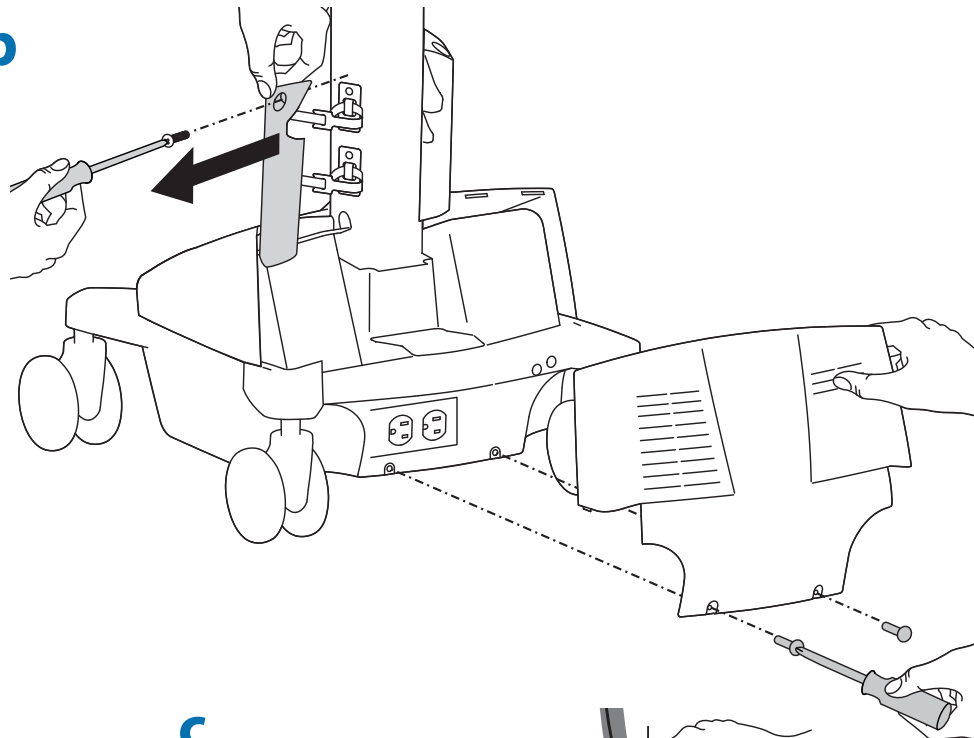

**c**

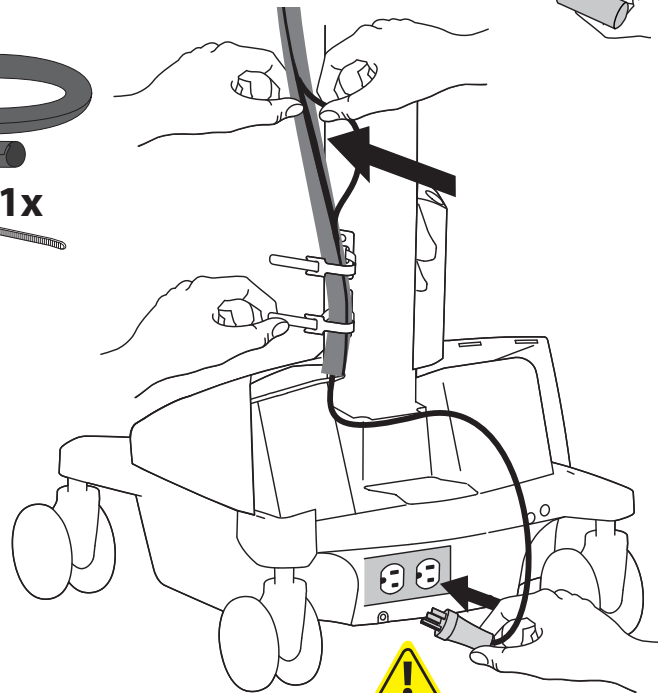
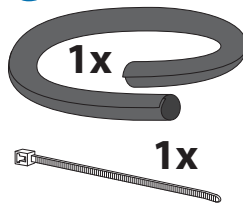

**d**

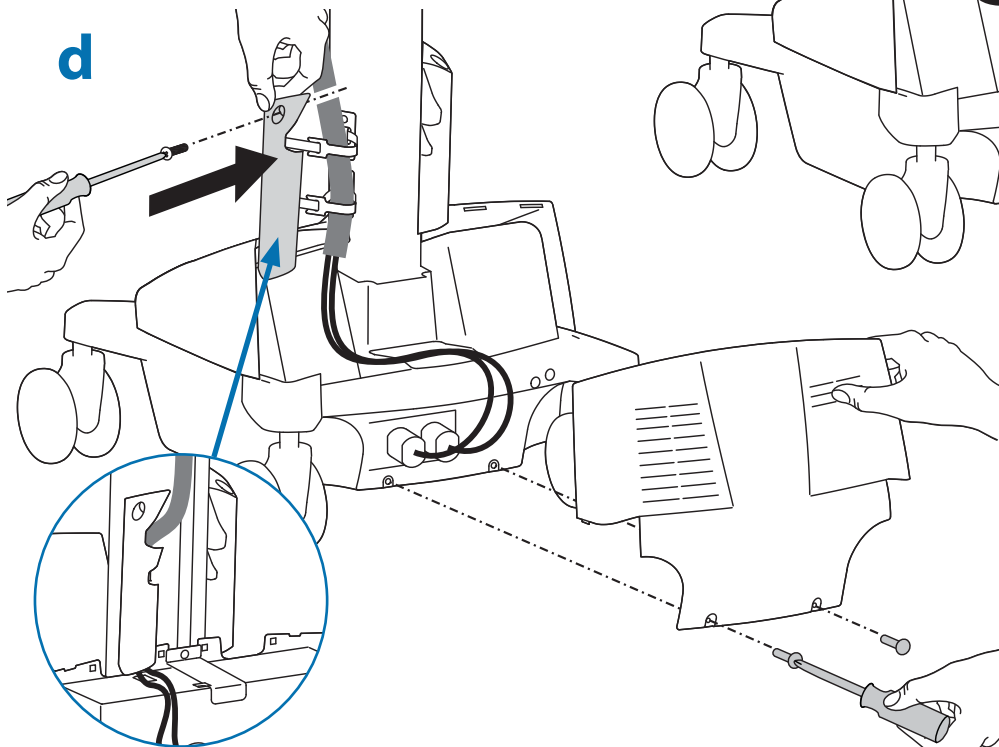

**¡ADVERTENCIA!** Conectar equipo eléctrico a la toma provoca que se cree un sistema médico y el resultado puede ser una disminución en el nivel de seguridad.

# 3 a

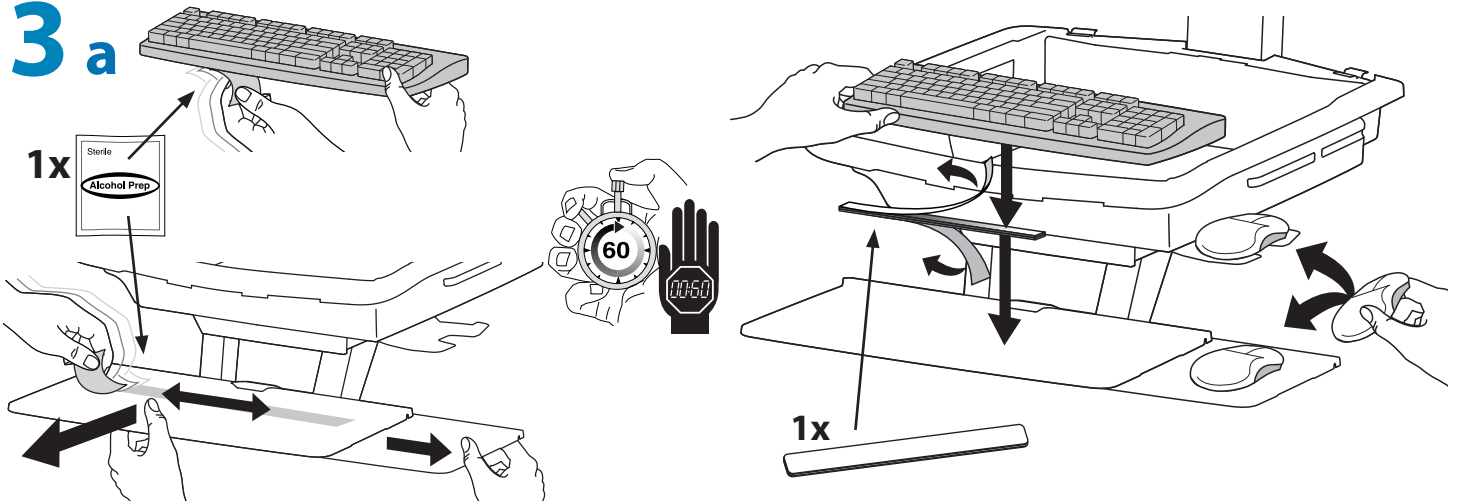

# b

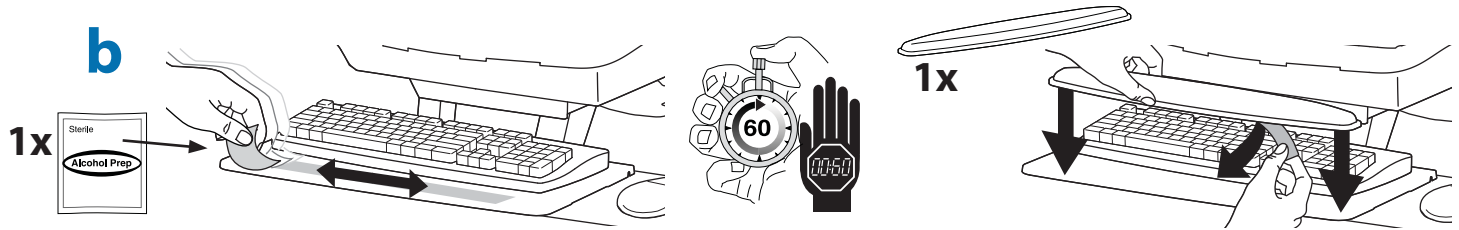

# 4 a

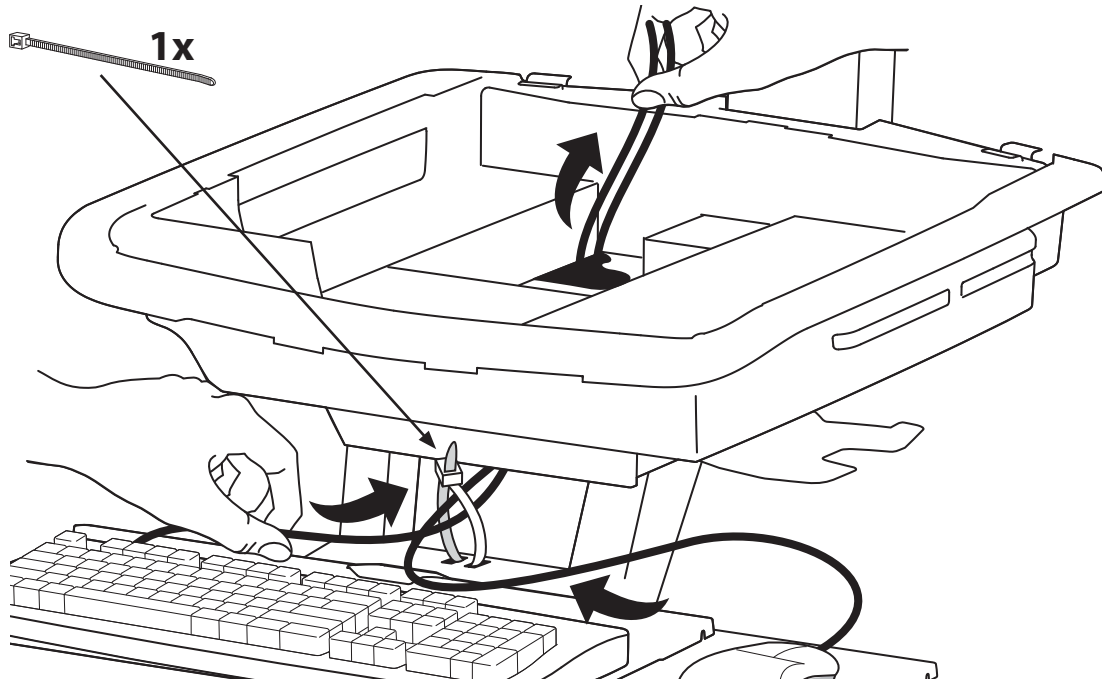

# b

Conecte el teclado y el ratón al conector USB

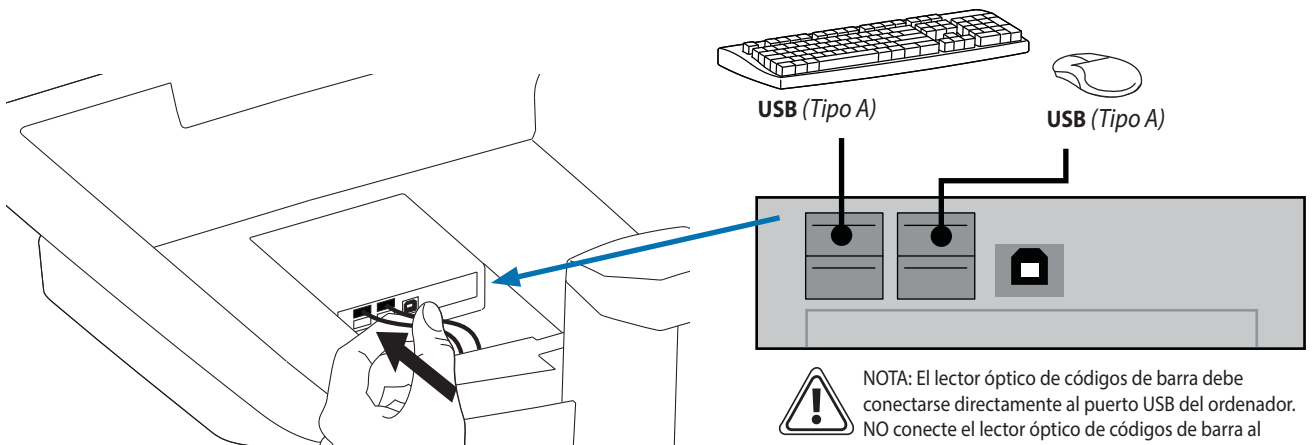

5

Coloque elevadores para el portátil de modo que la pantalla quepa por la ranura de la superficie de trabajo y la parte inferior de la pantalla quede visible cuando esté instalada la superficie de trabajo.

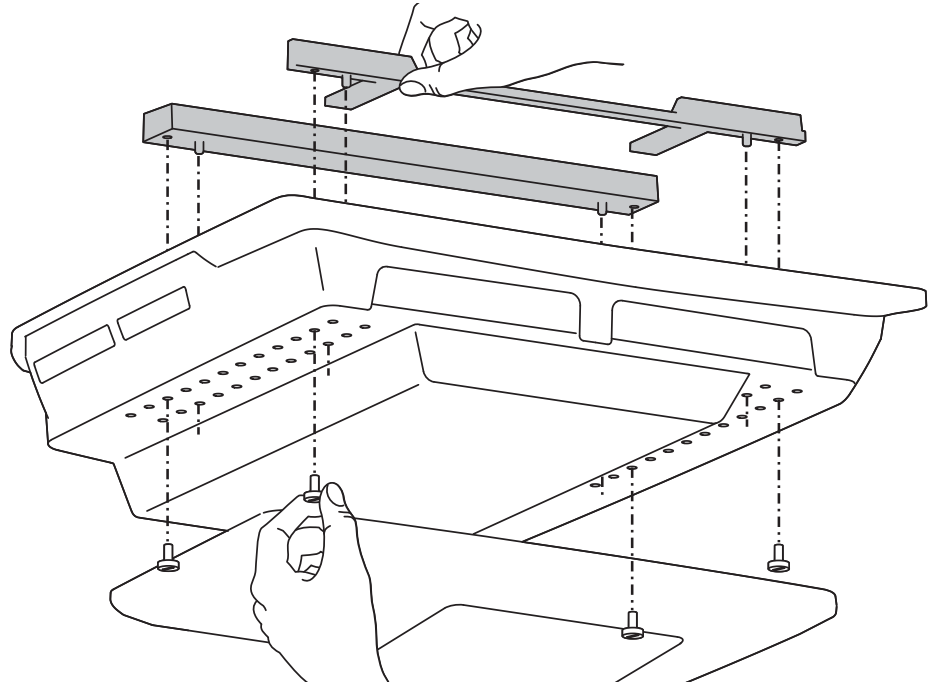
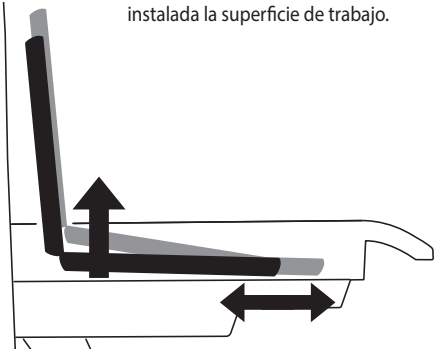

ESPAÑOL

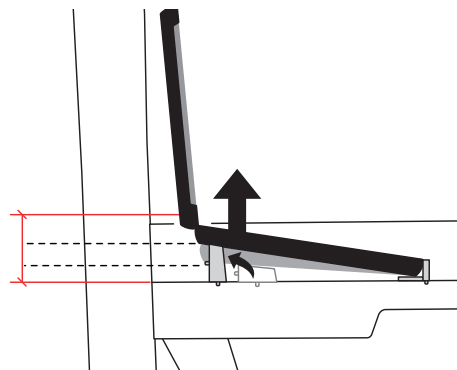
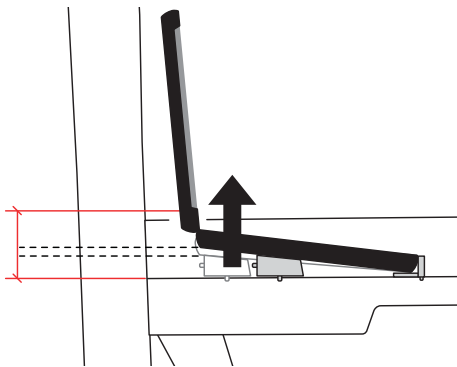
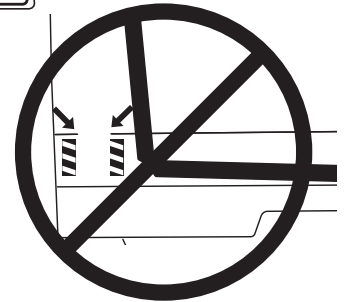
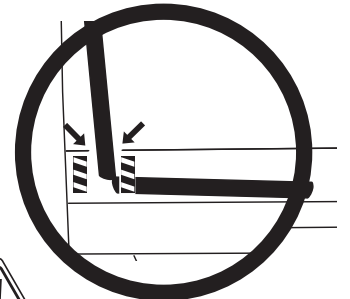
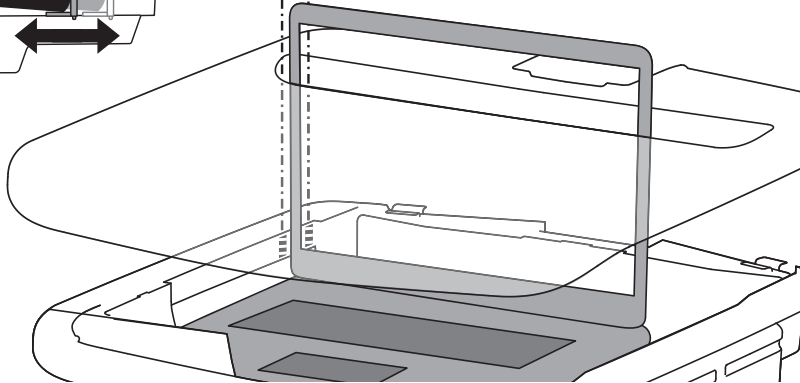
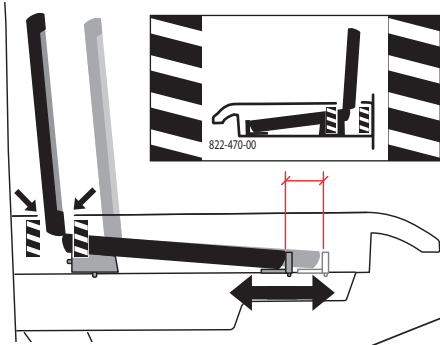



# 6 a

2x

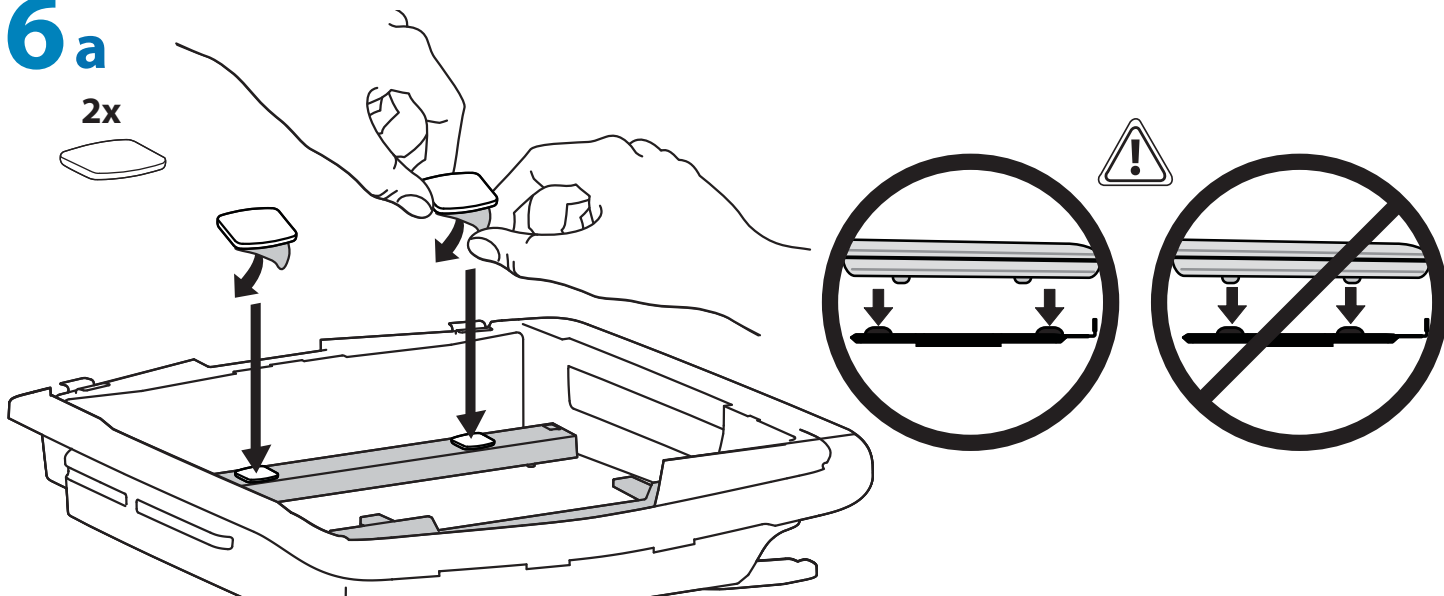

# b

Enchufe en el ordenador los siguientes cables que vienen conectados de fábrica.

USB: Este cable va desde el concentrador USB al ordenador y se utiliza para alimentar el concentrador USB y las luces del teclado. (NOTA: Para que funcionen el concentrador USB y las luces del teclado, es necesario que esté encendido el ordenador).

StyleLink opcional: Este cable USB va del sistema de alimentación al ordenador para el software StyleLink. Si desea más información de StyleLink, visite: <http://4support.ergotron.com>.

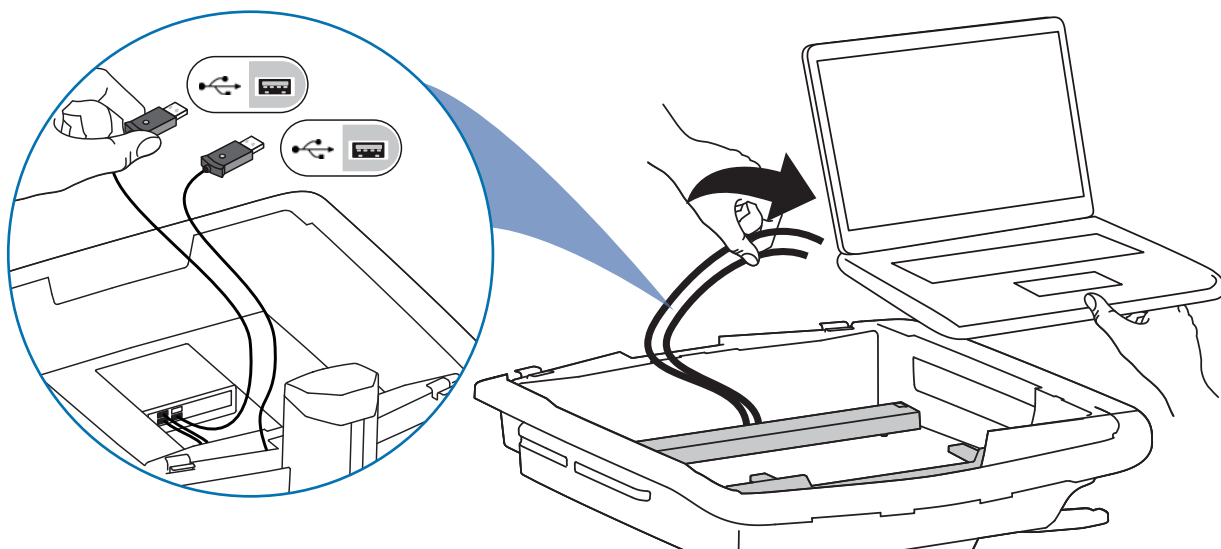

ESPAÑOL



1x

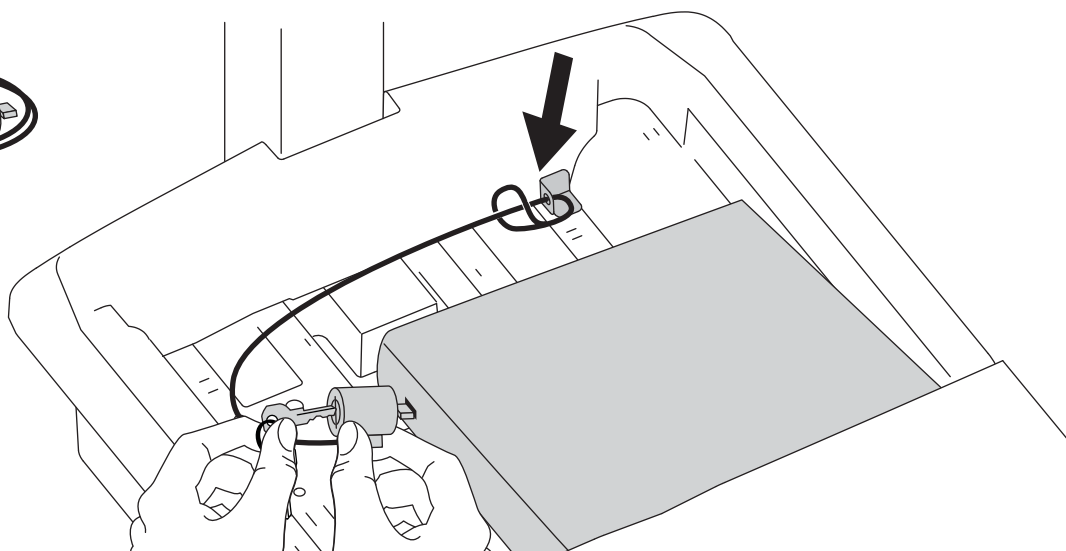

# 7



NO OBSTRUYA LAS RANURAS DE VENTILACIÓN.  
LA OBSTRUCCIÓN DE LAS RANURAS DE VENTILACIÓN PUEDE CAUSAR  
SOBRECALENTAMIENTO Y DAÑOS EN EL EQUIPO.

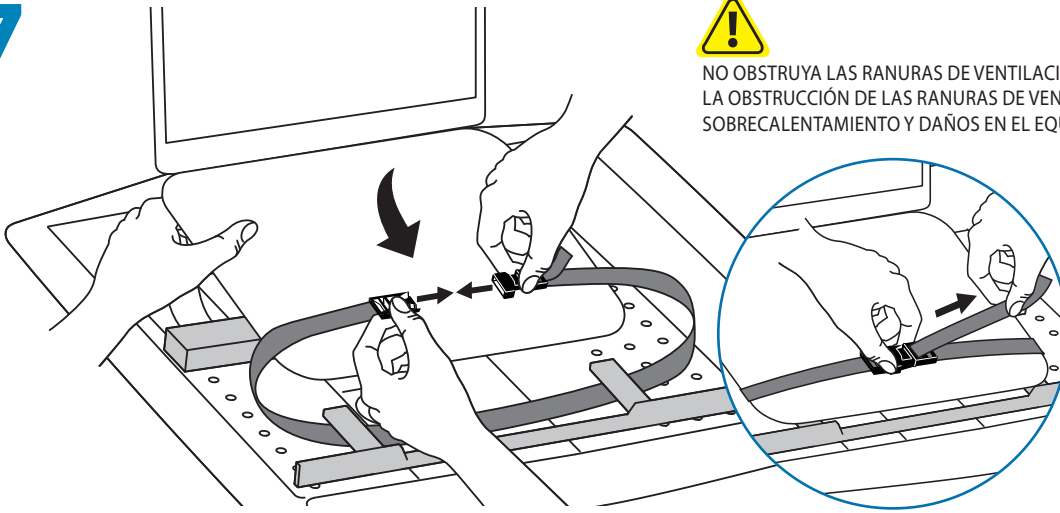

Con los cables instalados, si el ordenador es demasiado ancho, siga estas instrucciones.

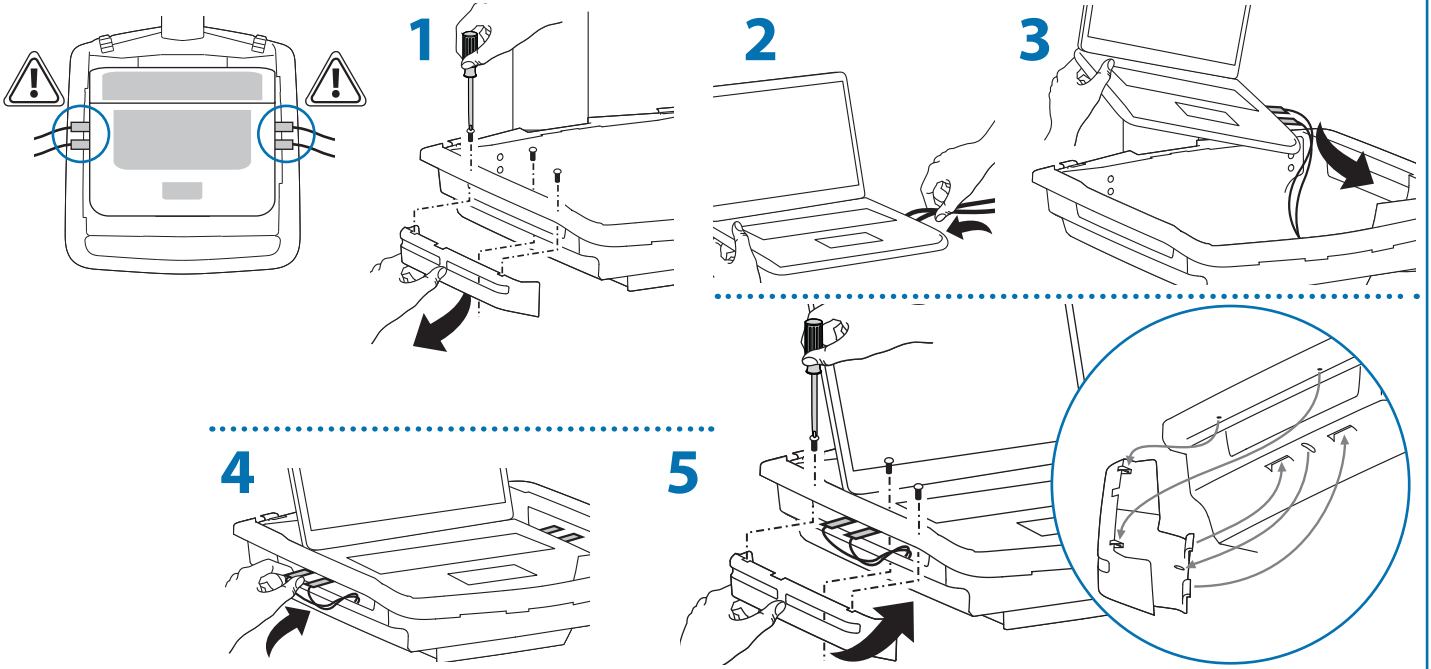

# 8

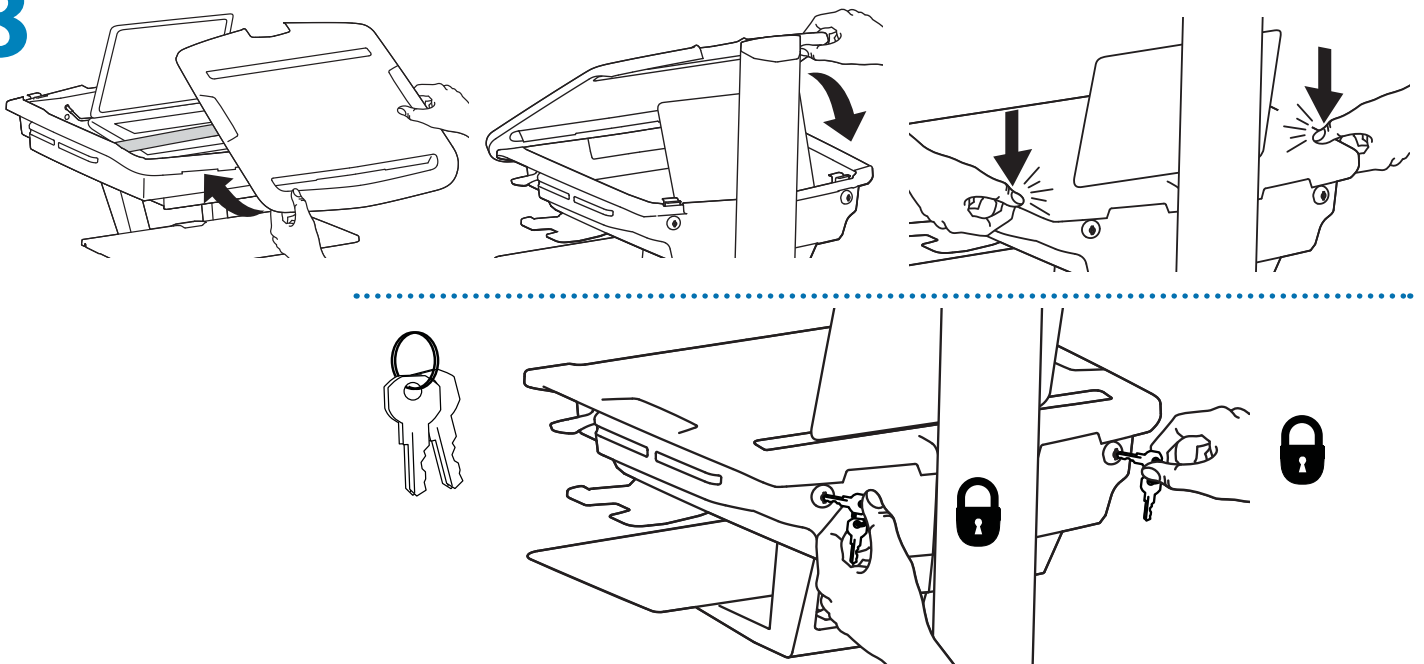

9

1x

a

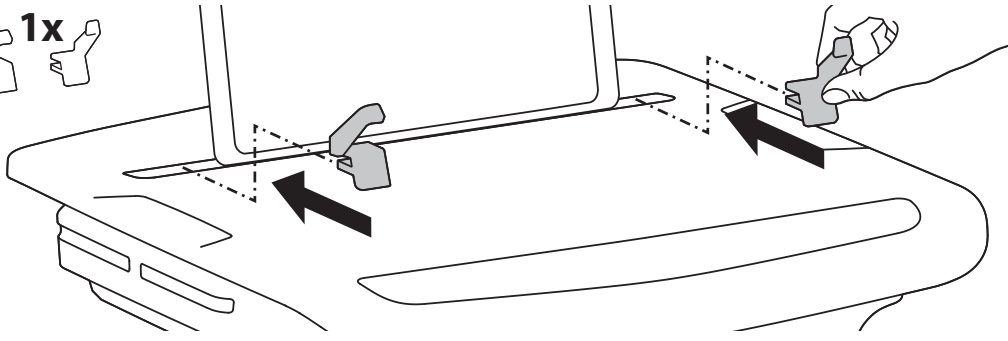

b

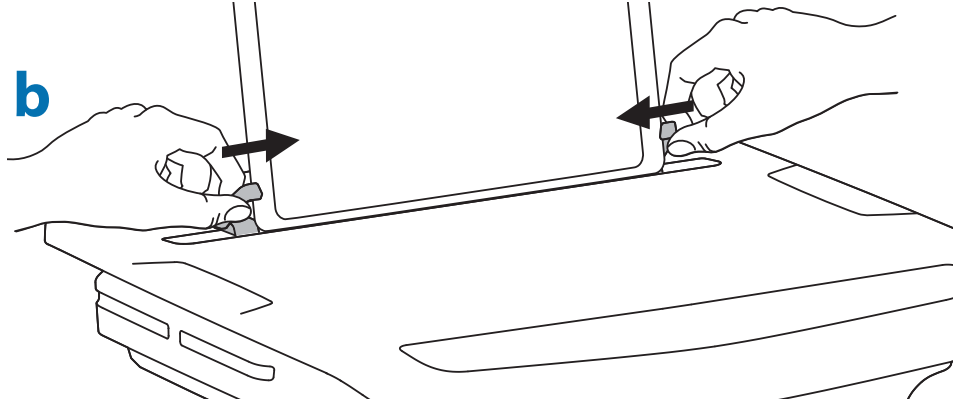

c

1x

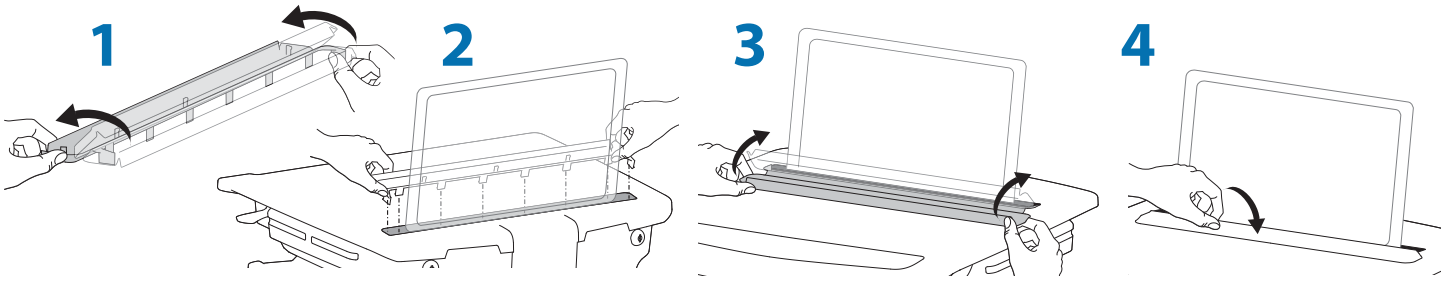

10

a

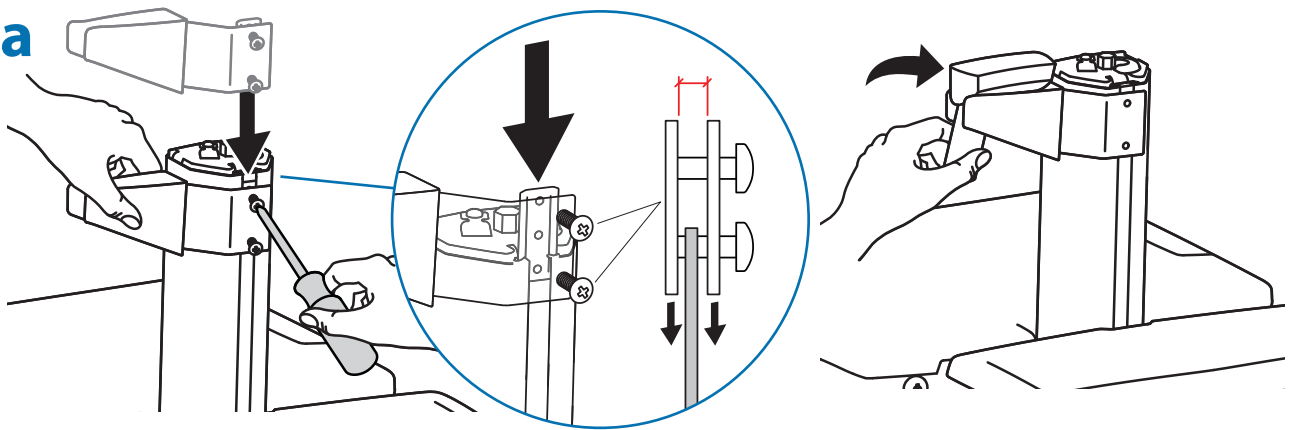

b

1x

1x

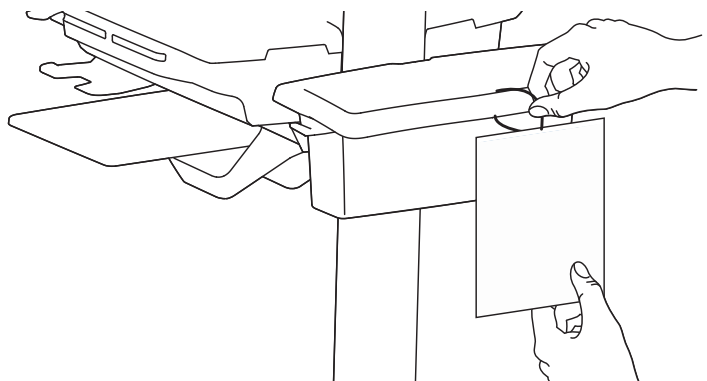

# 11



Es importante ajustar este producto conforme al peso del equipo montado, según se describe en los pasos siguientes. Cada vez que se agregue o quite equipo de este producto y cambie el peso de la carga montada, deberá repetir estos ajustes para garantizar un funcionamiento seguro y óptimo.

Los movimientos de ajuste deben poder realizarse de manera suave y firme dentro de la amplitud de movimiento permitida, y mantenerse donde usted los fije. Si los ajustes son abruptos o no permanecen en dicha posición, siga las instrucciones para aflojar o ajustar la tensión y suavizar así el movimiento. Dependiendo del producto y el ajuste, es posible que deba hacer varios intentos hasta poder observar la diferencia.

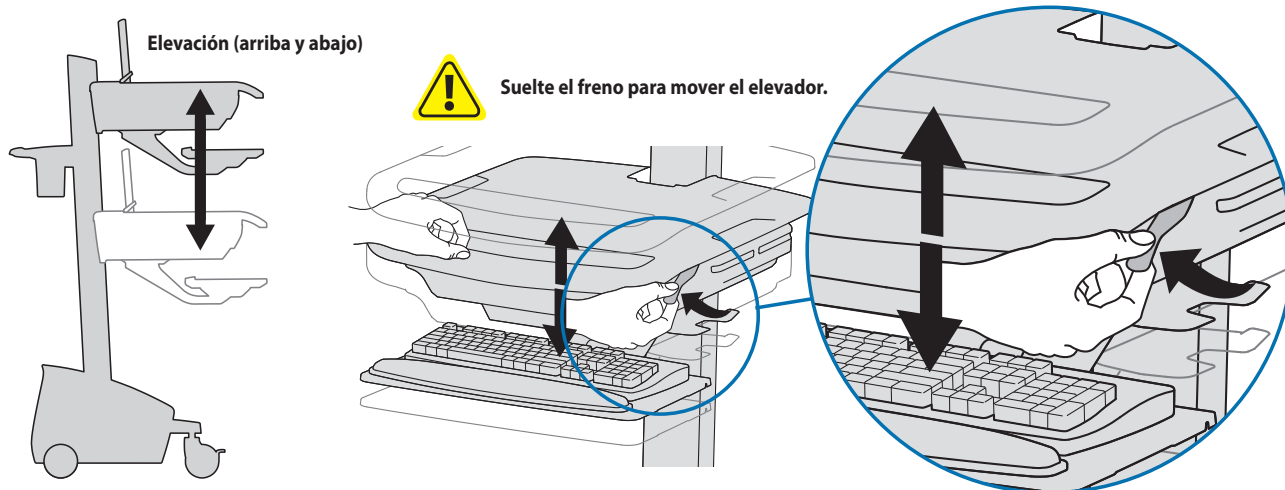

Siga estas instrucciones para ajustar o aflojar la tensión.

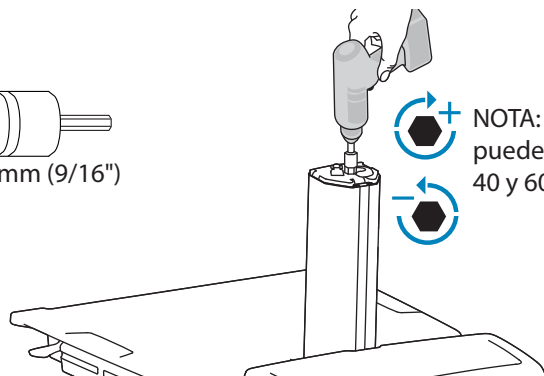
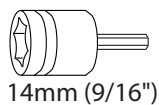

NOTA: El ajuste puede requerir entre 40 y 60 revoluciones.

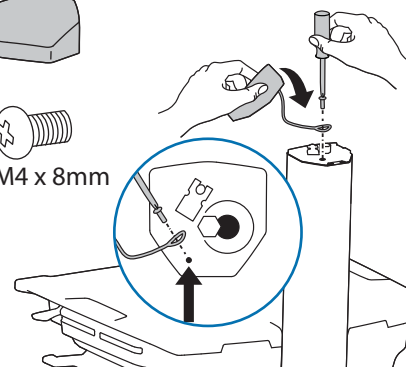

# 12 Encendido inicial y carga de la batería (dura 2.5 horas aproximadamente)

**a** Enchufe el cable de alimentación del carro en la toma eléctrica de la pared.

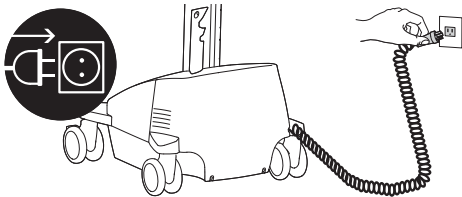

\*No alargue el cable espiral más de 2,5 metros (8 pies), ya que podría dañarlo.

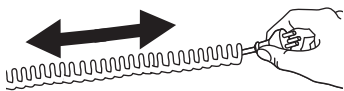

**! PRECAUCIÓN:** Este equipo no tiene conmutador de apagado/encendido, el cable de alimentación de CA es la única desconexión de la electricidad. El enchufe deberá tener fácil acceso y deberá instalarse cerca del equipo.

**b** Mantenga pulsado el botón de encendido entre 1 y 3 segundos para alimentar el sistema.

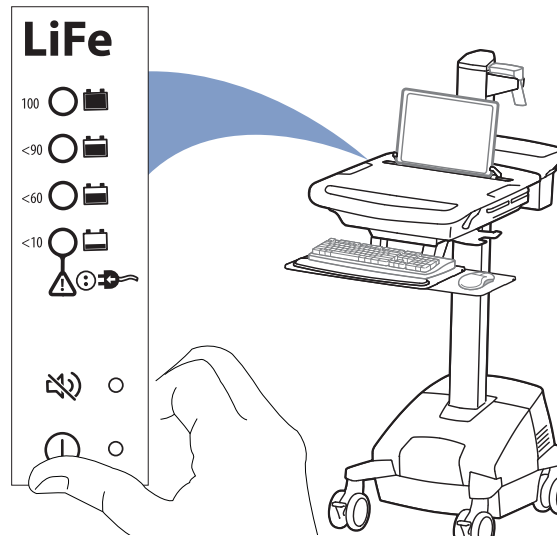

**c** Deje el cable de alimentación del carro enchufado en la toma de la pared hasta que la carga esté al 100% (dura aproximadamente 2.5 horas).



Esta interfaz del sistema de alimentación lo alertará del nivel de carga restante en la batería del carro mediante una serie de luces constantes y parpadeantes de color rojo, amarillo o verde, y una alarma que sonará cuando la carga sea inferior al 10%. ¡Recuerde que debe cargar la batería al 100% todos los días y que puede usar el carro durante la carga, por lo tanto, enchufe el cable con la mayor frecuencia posible y evitará quedarse sin alimentación!

NOTA: Ponga el monitor en modo de ahorro de energía para alargar el periodo de descarga de la batería.

Si la batería pasa mucho tiempo sin recargarse, sus componentes electrónicos pueden provocar una caída extrema de la tensión. Si sucede esto, al enchufarlo a una fuente eléctrica, el sistema de alimentación entrará en un modo de recuperación de baja carga.

## LiFe

Batería con 100% de carga.	100		Durante el proceso de recuperación de baja carga, esta luz parpadeará en verde.
La luz parpadea durante la carga (con el cable de alimentación conectado a la red). Deje que la batería continúe cargándose hasta que la luz deje de parpadear. Una vez que esto suceda, puede desenchufar el cable de la pared. Puede usar el carro mientras la batería se carga.	<90		Esta luz se encenderá en verde.
Batería con menos del 90% de carga.	<60		Esta luz parpadeará en rojo.
Batería con menos del 60% de carga.	<10		Una vez terminado el proceso, el sistema de alimentación reanudará la carga normal. Si el proceso de recuperación a baja carga tarda más de 45 minutos, póngase en contacto con el servicio de atención al cliente de Ergotron.
La batería tiene una carga inferior al 10% y la alarma pita. La luz está naranja, y se enciende en color rojo cuando la carga de la batería es inferior al 5%. ¡Enchufe el cable de alimentación y cargue al 100%! Puede usar el carro mientras la batería se carga.			Cuando está encendida, la alarma está activada y emitirá un sonido cuando la carga de la batería sea inferior al 30%. Para obtener detalles sobre la activación y desactivación de la alarma, póngase en contacto con el servicio de atención al cliente de Ergotron.
Botón Alarm Mute (Silenciar alarma) Al pulsarlo, se silencia temporalmente la alarma. Cuando la carga es inferior al 5%, la alarma silenciada volverá a sonar transcurrido 1 minuto.			
El botón de encendido es para los enchufes internos del sistema. Al pulsarlo, los componentes conectados en los enchufes internos recibirán o dejarán de recibir alimentación.			Si está iluminada, el sistema de alimentación está funcionando. De lo contrario, está apagado.

**Si hay otras luces parpadeando en rojo o verde, es posible que el sistema de alimentación tenga una avería. Si sucede esto, póngase en contacto con el servicio de atención al cliente de Ergotron.**

**NOTA: La operación frecuente del carro con niveles de carga de la batería inferiores al 10% reducirá significativamente la vida útil de la misma.**

# 13 Luz del teclado

Si no se apaga manualmente, la luz del teclado se apaga automáticamente transcurridos 15 minutos.

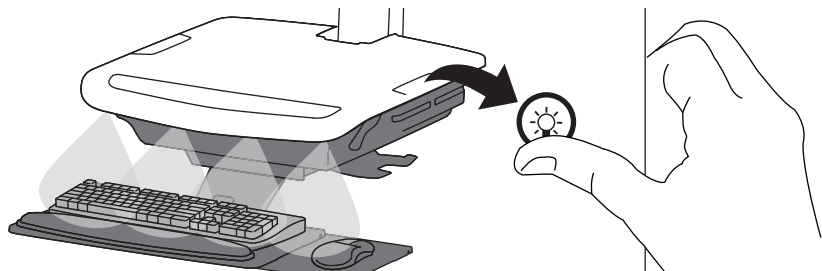

## How to Change Fuse

**1** Apague todos los equipos instalados.

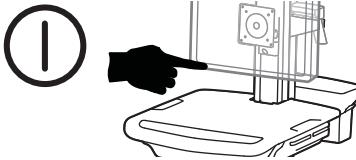

**2** Desconecte el sistema de alimentación de la fuente.

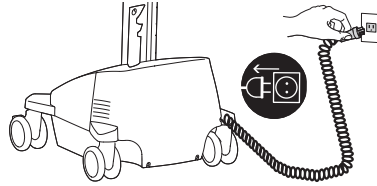

**3** Apague el sistema de alimentación presionando el botón de alimentación de la toma de CA durante 1 a 3 segundos. La luz de alimentación se apagará.

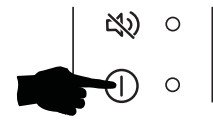

**4**

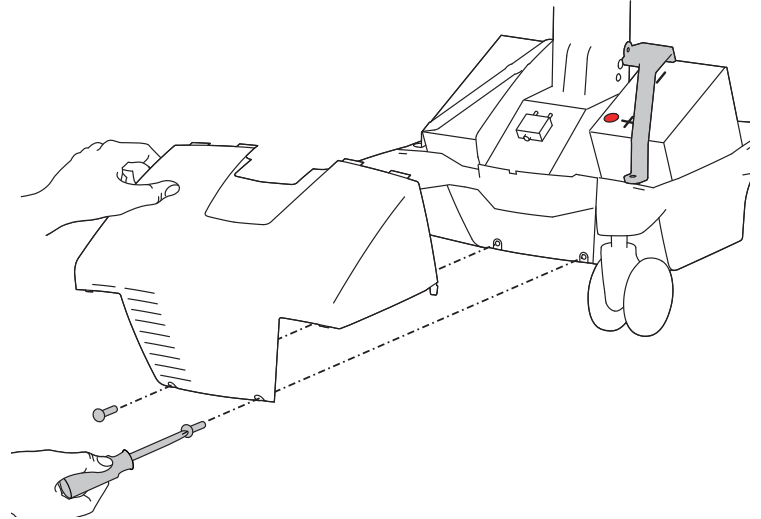
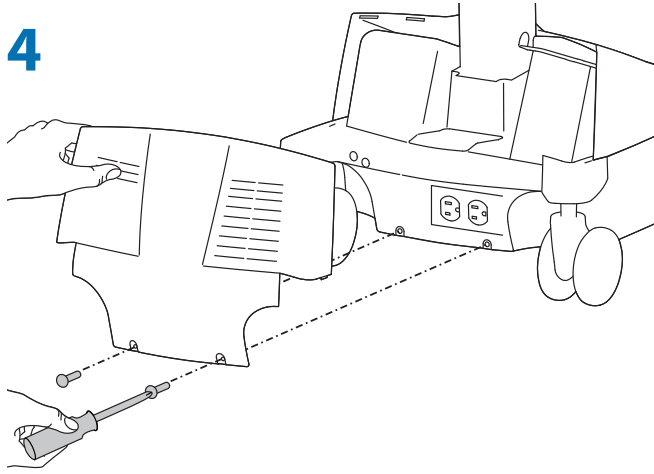

**5** Fusible de 5 amp

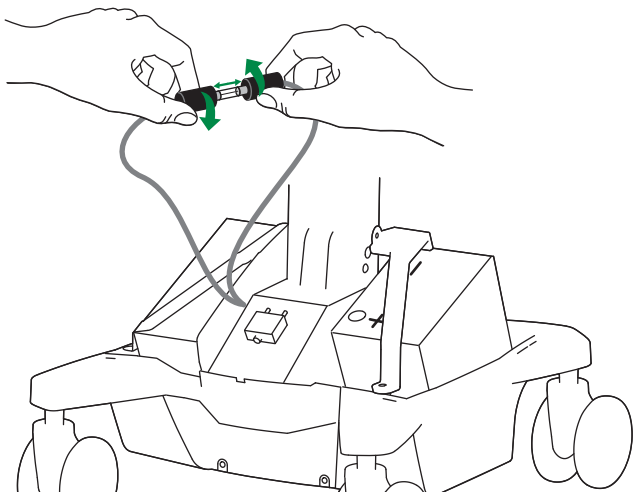

Se recomienda usar  
Littelfuse 312005HXP

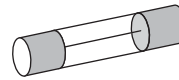

CORRIENTE NOMINAL DEL FUSIBLE	
VOLTAJE	250V
CORRIENTE	5A
VELOCIDAD DE FUNCIONAMIENTO	ACTUACIÓN RÁPIDA
CAPACIDAD DE INTERRUPCIÓN	200A a 250 VCA 10000 A a 125 VCA

**6**

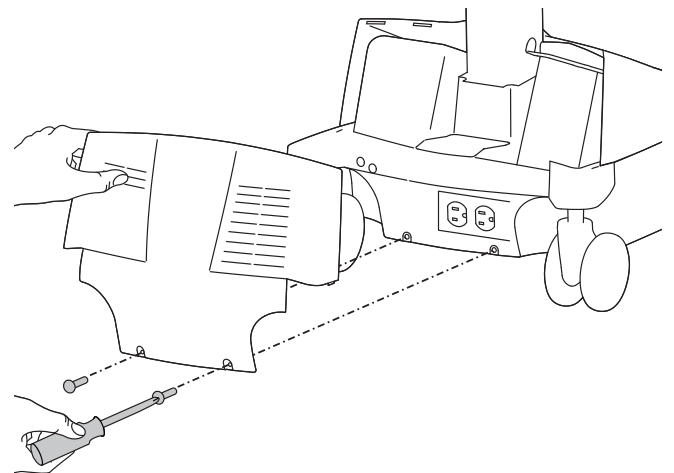
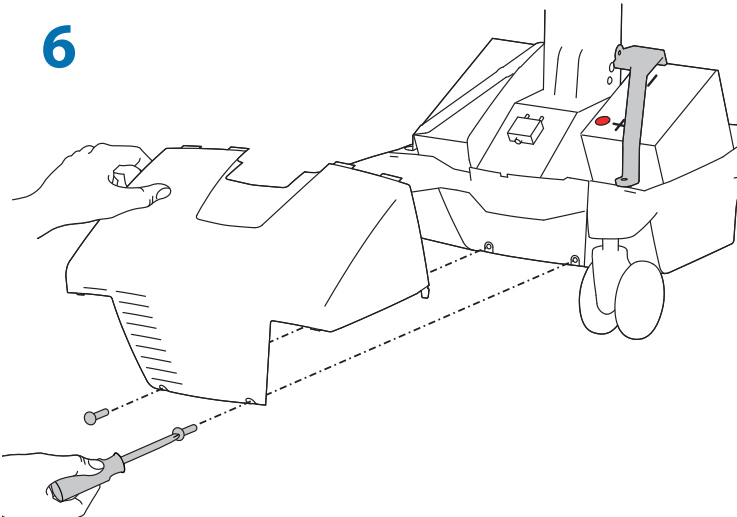

# Reemplazo de las baterías del sistema de alimentación

## ⚠️ ADVERTENCIA: RIESGO DE DESCARGA ELÉCTRICA



- NO intercambie los cables de baterías, ya que se producirán chispas y saltarán los interruptores de circuito.
- No quite ni reemplace las baterías mientras el carro se encuentre en un entorno peligroso o altamente oxigenado, ya que pueden saltar chispas y producirse un incendio.

**PRECAUCIÓN:** Para evitar riesgos de descargas eléctricas al cambiar la batería:

- Retire el cable negro (-) del borne antes de retirar el cable rojo (+) del borne.
- Conecte el cable rojo (+) al borne antes de conectar el cable negro (-) al borne.

**NOTA**

• El sistema de alimentación StyleView sólo debe utilizarse con las baterías especificadas por Ergotron.

Consulte con el servicio de atención al cliente de Ergotron si desea más información.

• No tire la batería de litio a la basura.

Recicle la batería conforme a la normativa vigente en su país.

Tenga en cuenta que la agencia estadounidense de protección del medio ambiente (EPA) clasifica las baterías de litio como "residuo universal".

Los requisitos de transporte para los "residuos universales" están disponibles en el sitio Web de la EPA, [www.epa.gov](http://www.epa.gov).

## ⚠️ ADVERTENCIA

### INFORMACIÓN IMPORTANTE SOBRE EL CAMBIO DE BATERÍAS

El módulo de alimentación está configurado para una batería de litio de 40 Ah.

La única batería compatible con este sistema es la que se indica a continuación:

**Número de modelo de Valence: U1-12RT**

**REV2 Número de pieza de Ergotron: 910-434**

**Número de modelo de Valence: U1-12RJ**

**REV2 Número de pieza de Ergotron: 915-766**

La instalación de una batería distinta a la batería Valence indicada anteriormente anulará la garantía del producto y producirá el mal funcionamiento del sistema de alimentación. Si no se respeta esta advertencia, las baterías y el módulo de alimentación pueden resultar dañados, y puede existir un peligro potencial de incendio. Póngase en contacto con Ergotron llamando al 1-800-888-8458 si desea obtener más información.

822-610

**1 a** Apague todos los equipos instalados.



**b** Desconecte el sistema de alimentación de la fuente.

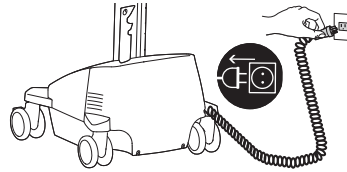

**c** Apague el sistema de alimentación presionando el botón de alimentación de la toma de CA durante 1 a 3 segundos. La luz de alimentación se apagará.

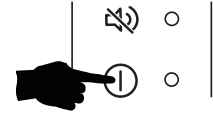

**2 a**

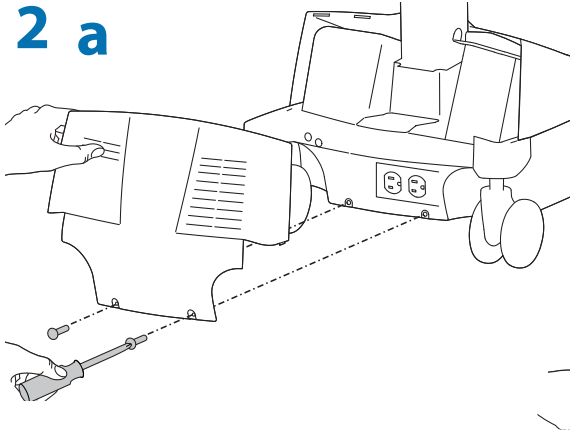

**b**

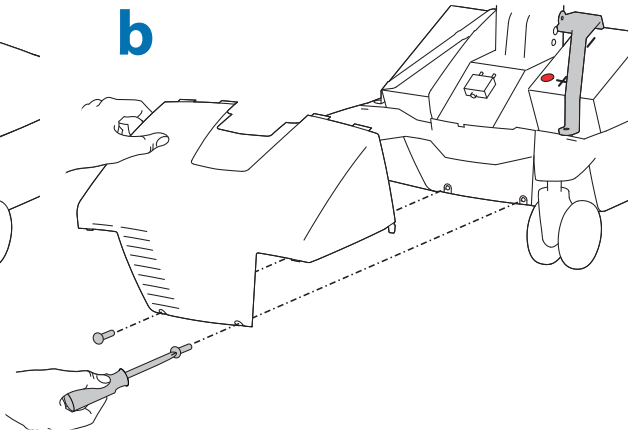

**c**

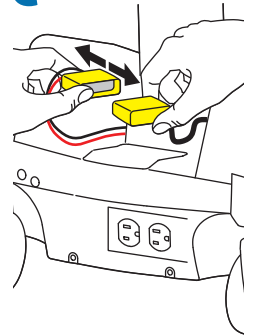

**3** ⚠️ Precaución: NO intercambie los cables de baterías, ya que se producirán chispas y saltará el interruptor de circuito.

**a**

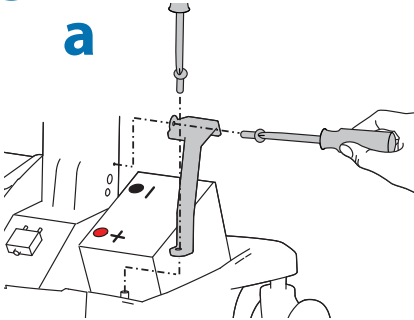

**b**

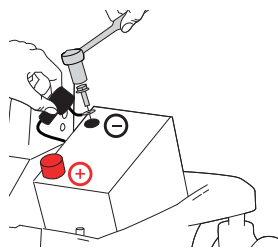

**Negro**

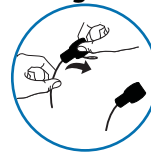

**c**

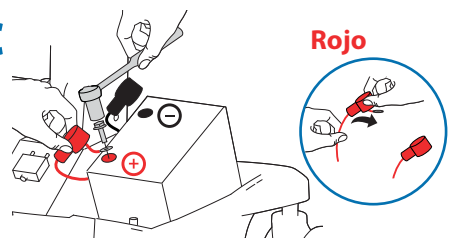

**Rojo**

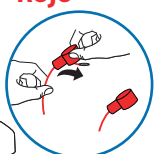

⚠️ Precaución: Retire primero el color Negro (-) y luego el color Rojo (+).

**d**

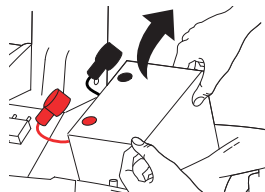

Recicle la batería conforme a la normativa vigente en su país.

**e**

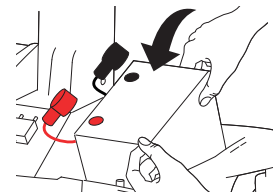

**f**

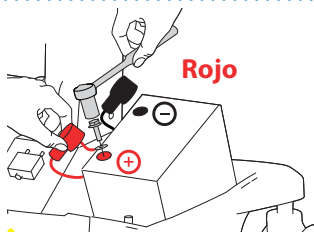

**Rojo**

**g**

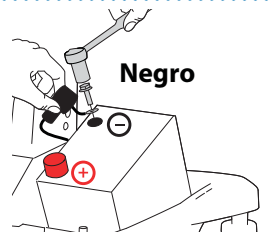

**Negro**

**h**

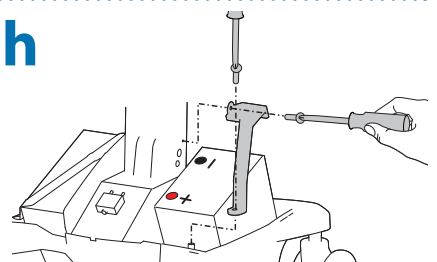

⚠️ Precaución: Conecte primero el color Negro (-) y luego el color Rojo (+).

## Almacenamiento del carro

4 a

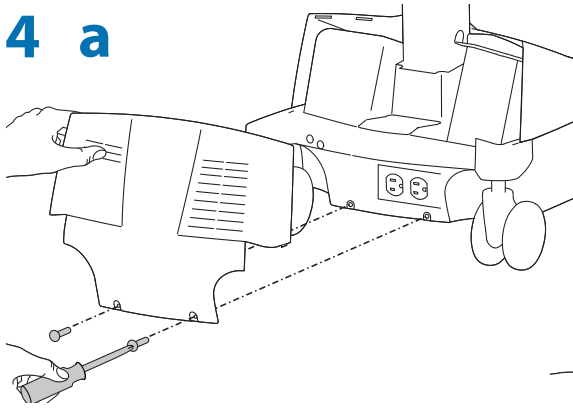

b

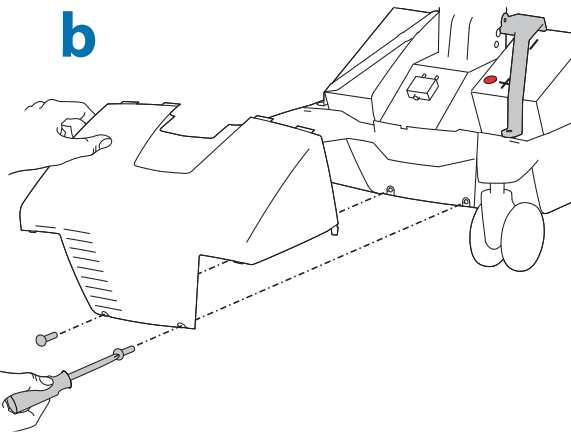

c

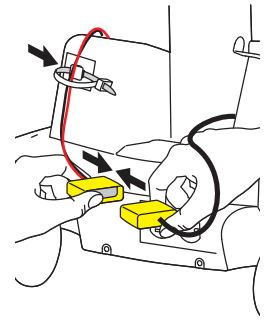

5 Siga los pasos a, b, c para el encendido y la carga y descarga inicial de la batería

## Instrucciones de almacenamiento del carrito

Almacenamiento - Antes de su almacenamiento, la batería tiene que estar completamente cargada, y deberá recargarse como mínimo una vez cada 90 días.

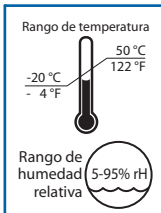

• La temperatura de almacenamiento del carro recomendada es de 25°C (77°F). A esta temperatura se la pérdida de capacidad derivada de la antigüedad de la batería es mínima. La temperatura de almacenamiento mínima es de -20 °C (-4 °F) y la máxima es de 50 °C (122 °F). El rango de humedad recomendado para el almacenamiento es de 0 a 95% de HR.

### Almacenamiento

1 Apague todos los equipos instalados.



2 Enchufe el cable de alimentación en la toma apropiada de pared para cargar totalmente la batería al 100% (todas las luces indicadoras se iluminarán). El sistema de alimentación debe estar completamente cargado antes de guardarlo.

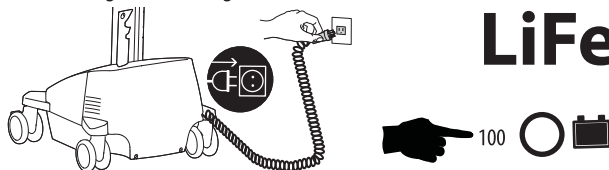

3 Cuando la batería esté cargada al 100%, apague el sistema. Apague el sistema de alimentación presionando el botón de alimentación de la toma de CA durante 1 a 3 segundos. La luz de alimentación se apagará.



4 Recargue la batería como mínimo una vez cada 90 días.

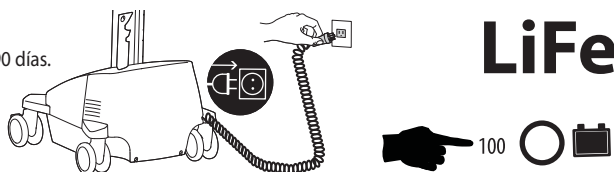

### AVISO:

La garantía de las baterías totalmente cargadas que permanecen sin usarse durante más de tres (3) meses consecutivos se anula automáticamente.

La garantía de las baterías totalmente descargadas que permanecen sin usarse durante más de tres (3) días seguidos se anula automáticamente.

Si la batería pasa mucho tiempo sin recargarse, sus componentes electrónicos pueden hacer que la tensión caiga a niveles peligrosos. Si sucede esto, al enchufarlo, el sistema de alimentación aplicará un proceso de recuperación a baja carga. Una vez terminado el proceso, el sistema de alimentación reanudará la carga normal. Si el proceso de recuperación a baja carga tarda más de 45 minutos, póngase en contacto con el servicio de atención al cliente de Ergotron.



## Durante el trabajo

Personalice, a su medida

- 1 Fije el borde superior de la pantalla del monitor aproximadamente una pulgada (2,54cm) bajo el nivel de la vista (suelte el freno y levante o baje el elevador según sea necesario).
- 2 Incline la pantalla para obtener una visión cómoda y reducir la tensión visual y cervical.
- 3 Tire hacia delante de la bandeja del teclado y posicione la bandeja y la bolsa de ratón a la derecha o a la izquierda, según lo necesite.
- 4 Trabaje con los codos flexionados a 90° aproximadamente, para minimizar la tensión muscular.
- 5 Si el elevador sube o baja con dificultad o si se desplaza de la posición fijada, consulte el manual del producto para obtener información sobre el ajuste.
- 6 ¡Manténgase atento!

Los carros con alimentación eléctrica deben enchufarse a la toma de alimentación con la mayor frecuencia posible para mantener la batería cargada y el ordenador funcionando.

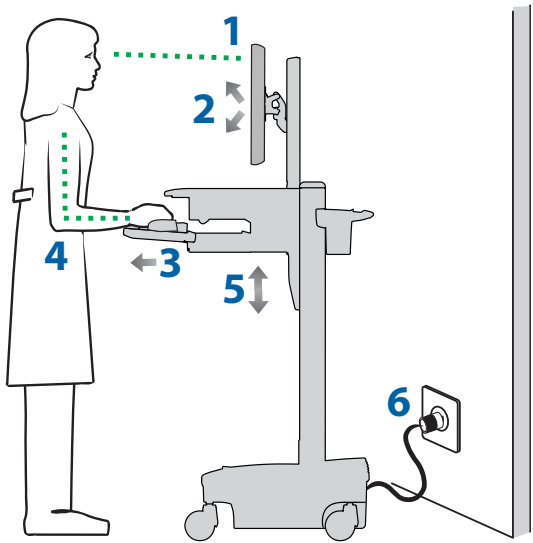

## En movimiento

Guarde todo, antes de irse

- 1 Durante los traslados normales, suelte el freno y deslice la superficie de trabajo hasta la posición más baja para lograr la máxima estabilidad y una visión sin obstáculos.
  - 2 Cierre las bandejas abiertas y vuelva a colocar el ratón, el lector óptico y los demás accesorios en su lugar.
  - 3 Desbloquee las dos ruedas delanteras.
  - 4 Empuje el carro desde la parte posterior con los codos flexionados a unos 90° para maximizar el control y minimizar la tensión muscular.
  - 5 ¡No se agote!
- Antes de trasladarse, asegúrese de que el cable esté desenchufado de la toma eléctrica y enganchado en la canasta para un trayecto sin problemas. Acuérdese de cargar al 100% la batería cada día.

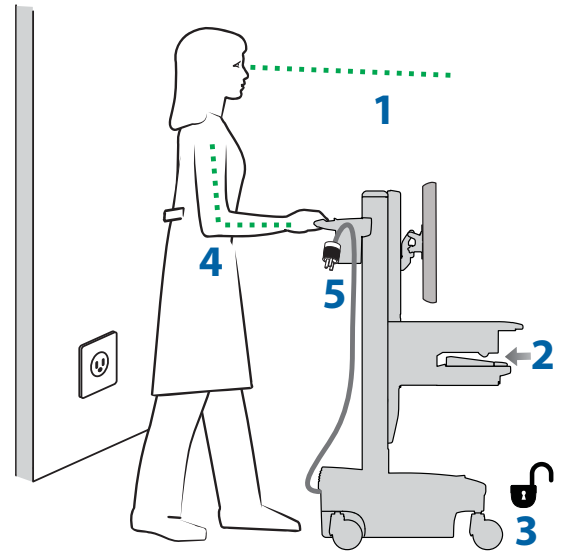

## Mantenimiento y seguridad

### Repaso de los Símbolos de Peligro

Significado de los Símbolos que aparecen en esta guía, sobre el Carro o sobre el Sistema de Alimentación

Estos símbolos le alertan sobre una cuestión de seguridad que requiere su atención. Usted debe poder reconocer y entender el significado de los siguientes Peligros para la Seguridad si los encuentra sobre el Carro o dentro de la documentación como esta guía de referencia.

Símbolo	Palabra Señalizadora/ Color	Grado de Peligro
	<b>PELIGRO</b>	Indica una situación de peligro inminente que de no evitarse puede provocar la muerte o lesiones graves.
	<b>ADVERTENCIA</b>	Indica una situación de peligro inminente que de no evitarse puede provocar la muerte o lesiones graves.
	<b>PRECAUCIÓN</b>	Indica una situación potencialmente peligrosa que si no se evita puede dar lugar a lesiones menores o moderadas.
	<b>PRECAUCIÓN</b>	Utilizado sin el símbolo de alerta de seguridad indica una situación potencialmente peligrosa que si no se evita puede dar lugar a daños materiales.
	<b>Instrucciones</b>	Siga las instrucciones de funcionamiento.
	<b>Instrucciones</b>	Siga las instrucciones de funcionamiento.
	<b>POTENCIA</b>	ENCENDIDO / "APAGADO" (botón a presión) NOTA: Las posiciones de "ENCENDIDO" / "APAGADO" son estables.



### ELIMINACIÓN DE EQUIPOS Y ACCESORIOS

1. Por favor, deseche todas las baterías de acuerdo con las leyes locales.
2. Todos los productos electrónicos deben reciclarse en una instalación de reciclaje electrónico.
3. El resto de plásticos y metales puede reciclarse en una instalación de reciclaje comercial.

## Mantenimiento y seguridad



### Limpieza y mantenimiento

No hay garantía de que los siguientes procedimientos controlen la infección. El administrador de control de infección hospitalaria o el epidemiólogo deben ser consultados acerca de los procedimientos y procesos de limpieza.



Para evitar el riesgo de descargas, no exponga los componentes eléctricos al agua, soluciones limpiadoras u otros líquidos o sustancias potencialmente corrosivos.



No sumerja el carro ni sus componentes en líquidos, ni permita que estos penetren en éste. Quite inmediatamente con un paño húmedo todos los limpiadores de la superficie. Seque completamente la superficie después de su limpieza.



No utilice limpiadores inflamables en las superficies del carro debido a su estrecha proximidad con la alimentación y los equipos eléctricos.

Todas los componentes pintados y de plástico del carro aceptan la limpieza con las soluciones de uso más común, diluidas y sin abrasivos, como los compuestos de amoníaco cuaternario, los limpiadores enzimáticos de amoníaco, los blanqueadores o las soluciones alcohólicas.

- Las marcas de bolígrafo y rotuladores permanentes o de borrado en seco pueden quitarse con alcohol isopropílico al 91% y un paño suave.
- Las manchas de yodo pueden quitarse con los limpiadores de uso común y un paño suave.
- Nunca use estropajo de acero u otros materiales abrasivos pues estropearán el acabado superficial.
- No utilice disolventes fuertes como tricloroetileno y acetona. Dichos disolventes pueden estropear el acabado de las superficies.

Recomendamos probar cualquier solución limpiadora en un área pequeña y oculta para asegurar que la superficie no se dañe.



Ajuste, mantenimiento y sustituciones: NO intente ajustar, realizar mantenimiento ni reemplazar ninguna pieza del carro StyleView salvo que reciba instrucciones de hacerlo mediante documentos aprobados por Ergotron (por ej.: instrucciones de instalación). Sólo Ergotron, Inc. o una empresa certificada por Ergotron pueden ajustar, realizar el mantenimiento o reemplazar componentes del carro StyleView. Si algún componente del carro falta o está dañado, no debe usarlo y debe llamar inmediatamente al servicio de atención al cliente de Ergotron para solicitar una pieza de repuesto.



Cables: Mantenga los cables dispuestos ordenadamente en el carro (éste incluye varias soluciones para ello). Los cables sobrantes deben pasarse lejos de los componentes que se mueven con ganchos para cables. Repase la sección Paso de cables de esta guía o póngase en contacto con el servicio de atención al cliente de Ergotron para recibir más información.



Ruedas de bloqueo: Controle las ruedas periódicamente para asegurarse de que estén limpias y libres de suciedad que podría impedir un recorrido uniforme. Evite mover el Carro por superficies desiguales, sucias o dañadas.



Equipo del cliente: Asegúrese de que esté en equilibrio e instalado firmemente en el carro. No cambie de posición los componentes del carro sobre el elevador o la torre a menos que reciba instrucciones de hacerlo con las guías de instalación. Subir o bajar demasiado los componentes del carro en el Elevador puede crear una inestabilidad que podría causar deterioros en los equipos o incluso lesiones personales. Contacte el servicio de atención al cliente de Ergotron para obtener información acerca del movimiento de los componentes del carro.



**ADVERTENCIA:** En circunstancias excepcionales, si fallan el sistema de alimentación y las funciones de protección de la batería, es posible que la batería se cargue en exceso; en algunos casos, podría calentarse al punto de fundir el material de plástico y desprender humo. Si una batería comienza a desprender humo o a fundirse:

- Desenchufe el carrito o, si fuera posible, desconecte inmediatamente la batería del sistema de alimentación.
- Traslade el carrito a una zona bien ventilada.
- Utilice un extintor de dióxido de carbono, sustancias químicas secas o una espuma adecuada para pulverizar sobre la batería recalentada.

Si no se dispone de un extintor, utilice gran cantidad de agua o cubra la batería con arena.

Si queda expuesto al contenido de la batería, acuda inmediatamente al médico y siga las directrices que se describen a continuación.

La exposición a los vapores emitidos por la batería causa irritación en los ojos, la piel, las membranas mucosas y el aparato respiratorio. Esto puede causar náuseas, mareos y dolor de cabeza.

En caso de contacto directo con el electrolito de la batería:

- Enjuáguese inmediatamente los ojos con agua durante 15 minutos como mínimo.
- Lávese minuciosamente con agua las manos y otras partes afectadas.
- Quítese inmediatamente la ropa contaminada y lávela.

En todos los casos, ¡busque atención médica inmediatamente!

### Alertas de seguridad vinculadas a este producto

Las Advertencias/Precauciones siguientes aparecen en esta guía de referencia o en el carro:

NOTA: Pueden producirse daños en el equipo o lesiones personales si no se cumplen estas instrucciones.



**PRECAUCIÓN:** El freno de elevación ayuda a estabilizar la superficie de trabajo y la bandeja del teclado durante el uso normal pero NO aumenta la capacidad de carga. NO cargue el elevador con equipos que excedan el peso máximo total especificado por Ergotron. Asegure la óptima función de elevación mediante comprobación y si es necesario, reajustando la tensión toda vez que el peso colocado en el elevador cambie (por ejemplo, cuando se quitan o añaden equipos). Consulte las instrucciones de ajuste "Cómo fijar la tensión de elevación del elevador"



**PRECAUCIÓN:** ¡No utilice el carro StyleView si le faltan componentes o si estos están estropeados! No quite, modifique ni reemplace componentes del carro sin consultar con Ergotron. Si tiene problemas con su instalación o su funcionamiento, póngase en contacto con el servicio de atención al cliente de Ergotron.



**PRECAUCIÓN:** NUNCA apriete en exceso los sujetadores. Una presión excesiva puede dañar el equipo.



**ADVERTENCIA:** Peligro de energía almacenada. El mecanismo de elevación de la superficie de trabajo está bajo tensión y se moverá rápidamente hacia arriba, por sí mismo, tan pronto como se retire el equipo acoplado. Por ello, NO retire el equipo a menos que la superficie de trabajo haya sido colocada en la posición más alta de la torre. El incumplimiento de esta instrucción puede provocar lesiones personales graves y dañar el equipo. Cuando prepare el carro para su transporte, fije el mecanismo de elevación de la superficie de trabajo en la posición donde reciba la menor tensión posible.



**PRECAUCIÓN:** NO afloje, apriete ni retire ninguna de las otras tuercas o pernos del elevador o de la parte superior de la torre. Alterar tuercas o pernos puede dar como resultado un carro inestable, lo que producirá daños al equipo y/o lesiones personales.



**PRECAUCIÓN:** Desbloquee el freno de elevación antes de mover la superficie de trabajo. El movimiento de la superficie de trabajo mientras el freno de elevación está activado puede producir daños importantes al motor de elevación.



**ADVERTENCIA:** En caso de que el carro StyleView necesite reparación, contacte inmediatamente al servicio de atención al cliente de Ergotron. La reparación únicamente puede realizarla Ergotron, Inc. o un agente autorizado por Ergotron.



**ADVERTENCIA:** Este carro no está diseñado para su uso en un entorno inflamable, con mezclas de anestésicos o con alto porcentaje de oxígeno.

### Configuración y seguridad



No se conectarán tomas de enchufes múltiples o cables de extensión al sistema médico.



Cuando se utilice con un sistema eléctrico médico, conecte únicamente equipo que cumpla las normas ICE, ISO, UL/ANSI o CSA que se apliquen a ese equipo.



Existe el riesgo de descarga o de lesiones físicas cuando se conecta un equipo no médico suministrado como parte de un sistema directamente a la toma de la pared cuando el equipo no médico está pensado para que se utilice con una toma de enchufes múltiples.



Existe riesgo de descarga o de lesiones físicas cuando se conecta cualquier equipo que no haya sido suministrado como parte del sistema médico a una toma de enchufes múltiples.

Se recomienda realizar inspecciones y mantenimiento periódicos			
Componente	Acción	Cada cuánto tiempo	Persona a cargo
Cables de IU, Ethernet, USB	Inspeccione los conectores por si están gastados, retorcidos o en malas condiciones	Mensualmente	Cualquier usuario
Ventilador en el lateral del compartimento para CPU	Inspeccione la toma de entrada por si hubiera polvo y utilice para limpiarlo una aspiradora que NO genere descargas electrostáticas	Mensualmente	Cualquier usuario
Ruedas de bloqueo	Revise para detectar uso excesivo y suciedad	Diariamente	Cualquier usuario
Carga máxima	Asegúrese de que no se excedan las cargas máximas recomendadas	Diariamente	Cualquier usuario
Baterías de sistemas de alimentación	Cambie la batería de litio 1,2	Cuando la duración es el 60% de la duración original	Personal de TI
Módulo de alimentación	Inspeccione la toma de entrada por si hubiera polvo y utilice para limpiarlo una aspiradora que NO genere descargas electrostáticas	Mensualmente	Personal de TI
Conjunto de conectores de la batería	Revise si existen síntomas de desgaste, roturas, dobleces u otros daños	Mensualmente	Personal de TI
Cable espiral	Compruebe si hay desgaste, daños o estiramientos.	Semanal	Cualquier usuario

1. Por favor, deseche todas las baterías de acuerdo con la legislación de su país.  
2. Cambie la batería siempre por otra batería autorizada de Valence.

Prueba de toma de tierra: Para garantizar una conexión de seguridad a tierra entre la toma de tierra del cable de alimentación y las partes metálicas accesibles del carro, aunque no es obligatorio, se recomienda realizar la prueba siguiente cada dos años con ayuda de un analizador de seguridad de dispositivos médicos que esté calibrado. El procedimiento es el siguiente:

1. Desconecte el carro de la red eléctrica (desenchúfelo de la pared).
2. Desconecte la alimentación de los enchufes internos del sistema pulsando el botón de encendido de la interfaz del sistema de alimentación.
3. Prepare la prueba de toma de tierra conforme a las instrucciones del analizador de seguridad de dispositivos médicos.
4. Conecte el cable de alimentación del carro al analizador de seguridad de dispositivos médicos.
5. Retire la cubierta para obtener acceso al punto de ajuste de la tensión de elevación.
6. Conecte la segunda sonda del analizador de seguridad de dispositivos médicos al punto de ajuste de la tensión de elevación del carro.
7. Realice la prueba (25 A).
8. Cerciórese de que la toma de tierra tiene como máximo 0,2 ohmios.
9. Retire las conexiones entre el analizador de seguridad de dispositivos médicos y el carro, vuelva a colocar la cubierta para tapar el punto de ajuste de la tensión de elevación y vuelva a poner el carro en servicio.

Prueba de resistencia del aislamiento: Para cerciorarse de que las líneas de la red de alimentación están bien aisladas de tierra, se recomienda, aunque no es obligatorio, realizar la prueba siguiente cada año con ayuda de un analizador de seguridad de dispositivos médicos que esté calibrado. El procedimiento es el siguiente:

1. Desconecte el carro de la red eléctrica (desenchúfelo de la pared).
2. Desconecte la alimentación de los enchufes internos del sistema pulsando el botón de encendido de la interfaz del sistema de alimentación.
3. Prepare la prueba de resistencia del aislamiento conforme a las instrucciones del analizador de seguridad de dispositivos médicos.
4. Conecte el cable de alimentación del carro al analizador de seguridad de dispositivos médicos.
5. Realice la prueba (500 V).
6. Cerciórese de que la resistencia del aislamiento es como mínimo de 1 Mohmio.
7. Retire las conexiones entre el analizador de seguridad de dispositivos médicos y el carro, y vuelva a poner el carro en servicio.



## ¡PELIGRO!

LOS CABLES ELÉCTRICOS PUEDEN SER PELIGROSOS

El uso incorrecto puede resultar en INCENDIO o MUERTE por DESCARGA ELÉCTRICA. Recomendamos leer y cumplir con las instrucciones del Manual del producto.

ESTE ES UN CABLE POLARIZADO – CALIDAD HOSPITALARIA SOLAMENTE

NOTA: La fiabilidad de la conexión a tierra sólo puede lograrse cuando el equipo es conectado a una toma equivalente marcada "HOSPITAL SOLAMENTE" o "CALIDAD HOSPITALARIA"

820-672





¡NO QUITAR ESTE RÓTULO!

- Revise el cable completamente antes de cada uso. NO LO USE SI ESTÁ ESTROPEADO.
- No enchufe más que el NÚMERO ESPECIFICADO DE VATIOS en el sistema eléctrico.
- No pase cables por puertas, orificios en cielorrasos, paredes o pisos.
- INSERTE TOTALMENTE el enchufe en la toma.
- No quite, doble o modifique ninguna pata o clavija metálica del cable.
- No aplique una fuerza excesiva al hacer las conexiones.
- Mantener lejos del agua. NO USAR SI ESTÁ MOJADO.
- Mantener el cable lejos del alcance de los niños.
- No enchufar el cable en un cable prolongador.
- EVITE SOBRECALENTAR. Desenrosque el cable y no lo cubra con ningún material.
- No empuje, atraiga o coloque objetos sobre el cable. No camine sobre el cable.
- TOME EL ENCHUFE para SACARLO DE LA toma. No desenchufe tirando del cable

Guía y declaración del fabricante: emisiones electromagnéticas		
El Carro de ordenador con alimentación está diseñado para uso en el entorno electromagnético que se indica a continuación. El cliente o el usuario del Carro de ordenador con alimentación debe asegurarse de que se utilice en dicho entorno.		
Prueba de emisiones	Cumplimiento	Entorno electromagnético: guía
Emisiones de RF CISPR 11	Grupo 1	El Carro de ordenador con alimentación utiliza energía de RF únicamente para su funcionamiento interno. Por lo tanto, sus emisiones de RF son muy bajas y es poco probable que causen interferencias en los equipos electrónicos situados en sus proximidades.
Emisiones de RF CISPR 11	Clase A	El Carro de ordenador con alimentación es apto para uso en todos los establecimientos no domésticos y también en aquellos conectados directamente a las redes públicas de suministro eléctrico de baja tensión que proporcionan el suministro a los inmuebles con fines domésticos.
Emisiones armónicas IEC 61000-3-2	Clase A	
Fluctuaciones de tensión/emisiones fluctuantes IEC 61000-3-3	Cumple con	

Guía y declaración del fabricante: inmunidad electromagnética			
El Carro de ordenador con alimentación está diseñado para uso en el entorno electromagnético que se indica a continuación. El cliente o el usuario del Carro de ordenador con alimentación debe asegurarse de que se utilice en dicho entorno.			
Prueba de inmunidad	IEC 60601 Nivel de prueba	Nivel de cumplimiento	Entorno electromagnético: guía
Descarga electrostática (DES) IEC 61000-4-2	contacto $\pm 6$ kV Aire $\pm 8$ kV	Cumple con	Los suelos deben ser de madera, cemento o cerámica. Si están recubiertos con material sintético, la humedad relativa debe ser al menos del 30%
Incrementos repentinos/rápidas fluctuaciones eléctricas transitorias IEC 61000-4-3	Líneas de suministro eléctrico $\pm 2$ kV Líneas de entrada/salida $\pm 1$ kV	Cumple con	La calidad de la alimentación proveniente de la red de suministro eléctrico debe ser la típica de un entorno comercial u hospitalario.
Picos de tensión IEC 61000-4-5	Modo diferencial $\pm 1$ kV Modo común $\pm 2$ kV	Cumple con	La calidad de la alimentación proveniente de la red de suministro eléctrico debe ser la típica de un entorno comercial u hospitalario.
Inmunidad a caídas de tensión, variaciones y microcortes de tensión en las líneas de entrada del suministro eléctrico IEC 61000-4-11	<5% UT (>95% de caídas de tensión en UT) para medio ciclo 40% UT (60% de caídas de tensión en UT) para 5 ciclos 70% UT (30% de caídas de tensión en UT) para 25 ciclos <5% UT (>95% de caídas de tensión en UT) para 5 segundos	Cumple con	La calidad de la alimentación proveniente de la red de suministro eléctrico debe ser la típica de un entorno comercial u hospitalario.
Campo magnético de frecuencia de alimentación (50/60 Hz) IEC 61000-4-8	3 A/m	Cumple con	Los campos magnéticos de la frecuencia de la red deben mantenerse a los niveles característicos de una ubicación típica en un entorno comercial u hospitalario medio.
Nota: $U_T$ es el voltaje de alimentación de CA antes de la aplicación del nivel de prueba			

ESPAÑOL

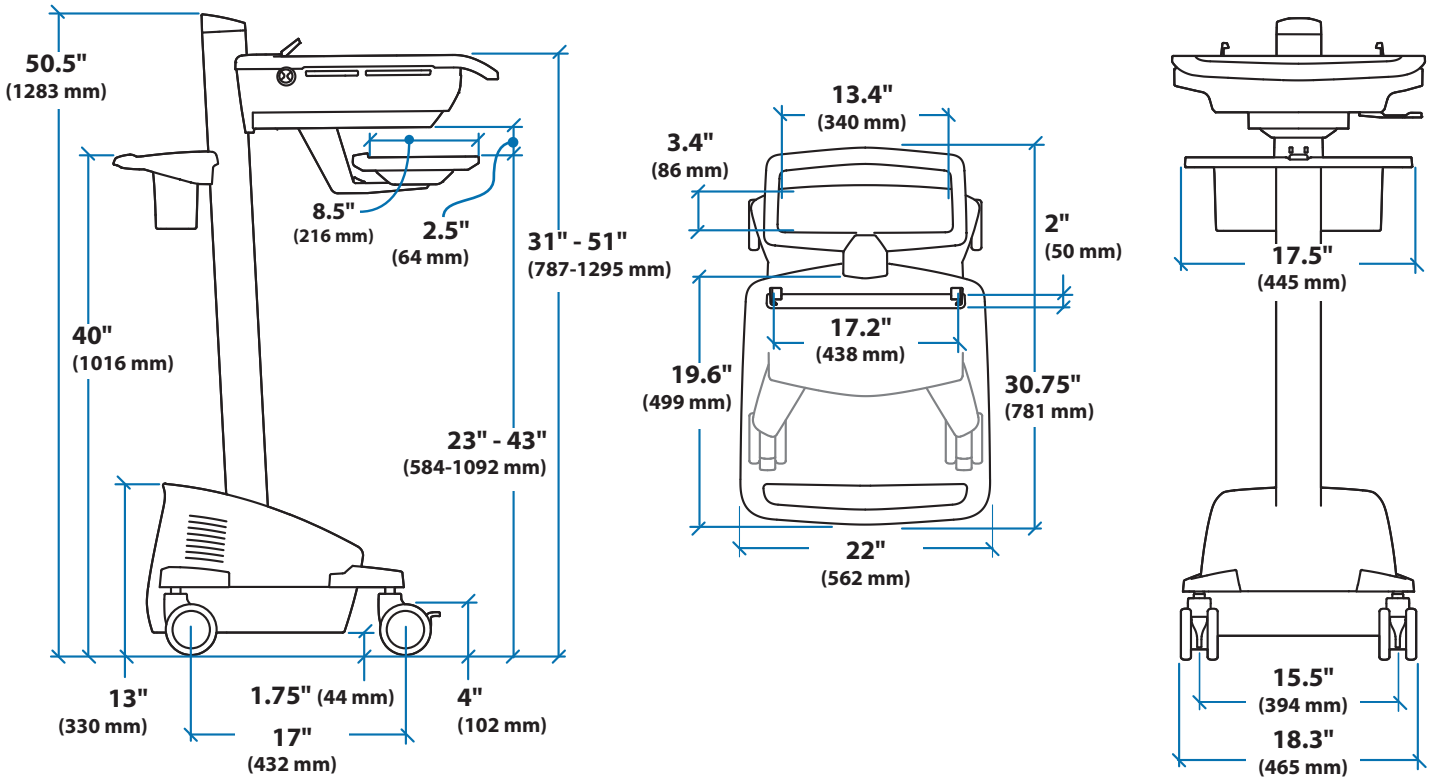

Compartimento del portátil

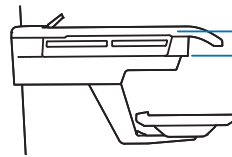
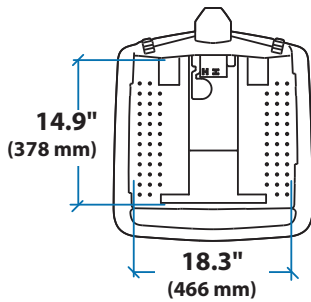
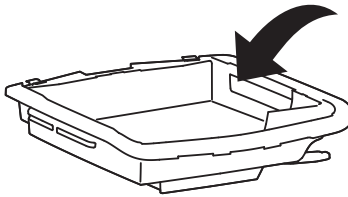

2.5" (64 mm)

Cuando calcule las dimensiones, incluya los accesorios instalados, los cables que sobresalen y los duplicadores de puertos o plataformas de fijación.

**ERGOTRON®**

Aunque Ergotron, Inc. realiza todos los esfuerzos posibles para ofrecer información precisa y completa sobre la instalación y uso de sus productos, no podrá imputársele responsabilidad alguna por ningún error editorial u omisión (incluyendo los que ocurren durante el proceso de traducción del inglés a otro idioma), ni por ningún daño incidental, especial o emergente, de cualquier naturaleza, que resulte del suministro de estas instrucciones y del funcionamiento del equipo en correspondencia con ellas. Ergotron, Inc. se reserva el derecho de hacer cambios en el diseño del producto y/o su documentación sin aviso a sus usuarios. Para obtener la información más actualizada del producto, o para saber si este documento está disponible en otros idiomas diferentes de éste, por favor contacte con el Servicio de Atención al Cliente de Ergotron. Ninguna porción de esta publicación puede reproducirse, almacenarse en un sistema de recuperación, ni transmitirse de ninguna forma ni ningún medio, ya sea electrónico, mecánico, por fotocopia, grabación o de otra manera sin consentimiento previo y por escrito de Ergotron, Inc., 1181 Trap Road, Eagan, Minnesota, 55121, EE.UU. Patentes en trámite y Patentada en EE.UU. y el extranjero. Ergotron es una marca comercial registrada de Ergotron, Inc.

**Sede de ventas y corporativa para América Ventas EMEA**

1181 Trapp Rd.  
 St. Paul, MN EE.UU.  
 (800) 888-8458  
 +1-651-681-7600  
 www.ergotron.com  
 sales@ergotron.com

Amersfoort, Países Bajos  
 +31 33 45 45 600  
 www.ergotron.com  
 info.eu@ergotron.com

**Ventas APAC**

Tokio, Japón  
 www.ergotron.com  
 apaccustomerservice@ergotron.com

**Ventas mundiales OEM**

www.ergotron.com  
 info.oem@ergotron.com