

Wall Mount Bracket YM-80

中文(简) 用户说明书	Polski Instrukcja Obsługi
日本語 取扱説明書	Suomi Käyttäjän opas
English User's Guide	Česky Návod k použití
Deutsch Bedienungsanleitung	Norsk Bruksanvisning
Français Mode d'emploi	Lietuvių Naudotojo vadovas
Español Guía del usuario	ไทย คู่มือผู้ใช้
Italiano Guida dell'utilizzatore	Bahasa Indonesia Pedoman Pemakaian
Svenska Instruktionshäfte	Bahasa Melayu Panduan Pengguna
Русский Инструкция по эксплуатации	Tiếng Việt Hướng Dẫn Người Sử Dụng
Português Guia do Usuário	中文(繁) 用戶說明書
Türkçe Kullanım Kılavuzu	한국어 사용설명서
Nederlands Gebruiksaanwijzing	العربية دليل المستخدم

版次：2014年7月
日本印刷

Soporte para montaje en la pared

YM-80

Guía del usuario

- Asegúrese de tener a mano toda la documentación del usuario para futuras consultas.
- Para obtener la versión más reciente de este manual, visite la siguiente URL del sitio web.
<http://world.casio.com/manual/projector/>

Contenido

Precauciones para su seguridad	ES-2	Fijación de las cubiertas.....	ES-18
Precauciones de funcionamiento	ES-3	Inspección periódica	ES-19
Desembalaje	ES-5	Contacto	ES-19
Instalación del soporte para montaje en la pared	ES-6	Especificaciones del producto	ES-19
Cómo ajustar la posición, la elevación y el ángulo.....	ES-13		

Este producto se utiliza para montar los proyectores de datos CASIO en la pared.

- CASIO COMPUTER CO., LTD. no será responsable por ninguna pérdida ni lucro cesante ocasionados por accidentes o daños causados por una instalación incorrecta, montaje defectuoso o manipulación incorrecta del producto.
- Las ilustraciones incluidas en este manual se incluyen solo con fines ilustrativos; su contenido puede diferir de la apariencia real del producto.
- El contenido del presente manual se encuentra sujeto a cambios sin previo aviso.

Precauciones para su seguridad

Muchas gracias por la compra de este producto CASIO. Antes de utilizar el producto, asegúrese de leer las "Precauciones para su seguridad". Después de leer esta Guía del usuario, guárdela en un lugar seguro para futuras consultas.

Acerca de los símbolos de seguridad

En esta guía del usuario y en este producto se utilizan diversas marcas y símbolos para garantizar la seguridad y el uso correcto del producto, y para evitar lesiones personales y daños a la propiedad. A continuación se explica el significado de cada símbolo.

	Peligro	Este símbolo indica información que, si se ignora o se aplica incorrectamente, existirá el riesgo inminente de muerte o lesiones personales graves.
	Advertencia	Este símbolo indica información que, si se ignora o se aplica incorrectamente, existirá el riesgo de muerte o lesiones personales graves.
	Precaución	Este símbolo indica información que, si se ignora o aplica incorrectamente, existirá el riesgo de lesiones personales o daños materiales.

Ejemplos de iconos



Un triángulo indica una situación ante la cual debe tomar precauciones. El ejemplo mostrado aquí indica que debe tomar precauciones contra las descargas eléctricas.



Un círculo con una línea cruzada indica una acción prohibida. La acción específica se indica por la figura dentro del círculo. El ejemplo mostrado aquí indica que está prohibido desarmar la unidad.



Un círculo negro indica una acción obligatoria. La acción específica se indica por la figura dentro del círculo. El ejemplo mostrado aquí indica que debe desenchufar el cable de alimentación de la toma de corriente.



Advertencia



La instalación del sistema de proyector debe ser realizada por especialistas con un adecuado nivel de formación y experiencia. Especialistas capacitados deben instalar este producto. Si la instalación la realizan personas no especializadas, existe el riesgo de que el soporte y el proyector se caigan o de que se produzcan otros problemas.



Si se realiza un montaje incorrecto, existe el riesgo de que el soporte y el proyector se caigan o de que se produzcan otros problemas. Asegúrese de observar siempre las siguientes precauciones.

- Asegúrese de comprobar que la instalación tenga resistencia suficiente y de que todo esté montado correctamente.
- Asegúrese de apretar correctamente todos los tornillos.



El peso de este producto y el proyector que sostiene es de 11 kilogramos, aproximadamente. Durante la instalación, asegúrese de realizar los pasos que se describen a continuación.

- Calcule la carga permisible de todos los anclajes y pernos que se utilicen en la instalación.
- Durante la instalación, evite someter el proyector a una fuerza indebida.



Cuando utilice el proyector, asegúrese de que esté conectado a masa.

Precauciones de funcionamiento



Advertencia



- Este producto no cuenta con ajuste de ángulo de giro. Después de ajustar la elevación y el ángulo, nunca gire el proyector si los tornillos están ajustados. Una vez finalizada la instalación, los ajustes de elevación y ángulo deben realizarlos especialistas calificados. Si el ajuste lo realizan personas sin experiencia, existe el riesgo de que el soporte y el proyector se caigan.
- Después de instalar el sistema de proyector, no afloje nunca ninguno de los pernos, tornillos o tuercas. Si el ajuste lo realizan personas sin experiencia, existe el riesgo de que el soporte y el proyector se caigan.
- Compruebe inmediatamente la instalación si nota que alguna pieza o componente se ha caído del conjunto de soporte y proyector.
- No permita que nada cuelgue del soporte. De lo contrario, existe el riesgo de que el soporte y el proyector se caigan o exista otro tipo de problema.
- Una vez finalizada la instalación, especialistas calificados deben realizar el trabajo de mantenimiento.
- Para obtener información acerca del mantenimiento del proyector, consulte la guía del usuario del proyector.
- No coloque objetos pesados sobre el proyector ni el soporte para montaje en la pared ni permita que nadie trepe sobre ellos.
- Asegúrese de que la instalación no bloquee las entradas y salidas de aire del proyector. Inspeccione periódicamente el proyector para asegurarse de que las entradas y salidas de aire no estén obstruidas por la acumulación de polvo. Si estuvieran obstruidas, límpielas antes de utilizar el proyector.
- Al instalar y ajustar el soporte para montaje en la pared, tenga cuidado de no pellizcarse las manos entre las piezas de metal.
- Nunca utilice tornillos distintos de los especificados. De lo contrario, existe el riesgo de que el proyector se caiga o de que se produzcan otros problemas.
- Nunca intente modificar el soporte para montaje en la pared. (No se puede garantizar la resistencia de un soporte modificado.)

Precauciones sobre el sitio de instalación

- Nunca instale este producto en ninguno de los siguiente lugares.
 - Áreas donde existan temperaturas altas o bajas
 - Exterior
 - Áreas donde existan fuertes vibraciones
 - Áreas de preparación de alimentos y otros lugares donde exista la posibilidad de entrar en contacto con humo de aceite o en ambientes recargados con humo de tabaco.
 - Áreas donde exista alta humedad
 - Baños u otras áreas donde el proyector pudiera mojarse
 - Sobre superficies inestables y/o inclinadas
 - Cerca de la entrada de una tienda (donde el producto pueda quedar expuesto a la lluvia)
- Al instalar el proyector, aléjelo de luces fluorescentes, aparatos de aire acondicionado u otros dispositivos eléctricos. Algunas luces fluorescentes pueden interferir con el funcionamiento del sistema de control remoto del proyector.
- Asegúrese de que la tecla de alimentación del proyector esté ubicada donde pueda utilizarse para apagar el proyector y así poder recuperarlo de errores de funcionamiento, proteger los circuitos internos y ahorrar energía.
- Para garantizar la proyección de imágenes sin ruido, se recomienda utilizar un cable de no más de 10 metros de longitud al conectar el proyector a un PC u otro dispositivo. Además, mantenga el cable de conexión alejado del cable de CA.
- Para evitar que el objetivo y la fuente interna de luz se ensucien, instale el proyector donde no esté expuesto al polvo ni la humedad.
- Cuando ingrese luz de sol directa en la habitación, cierre las cortinas para facilitar la visualización de la imagen proyectada.
- La luz y el calor irradiados por el proyector pueden ocasionar la decoloración de su entorno.
- Evite montar el proyector a una altura donde las personas puedan tropezar o chocar. Si no puede evitar instalarlo a baja altura, intente instalarlo donde no pueda ocasionar lesiones, como en la cabeza.
- Asegúrese de que el lado de proyección del proyector se encuentre, como mínimo, a 6 cm de la superficie de proyección (pared) y de que el resto de los lados estén, como mínimo, a 30 cm de las superficies circundantes. Alrededor del proyector, no deben existir objetos a menos de las distancias mencionadas anteriormente.

Precauciones de funcionamiento

Concreto



- Cuando el montaje se realice en una pared de concreto, utilice componentes apropiados (tuercas, pernos M10, etc.) para sostener el peso del proyector y el soporte y evitar la oscilación lateral. Si el ajuste lo realizan personas sin experiencia, existe el riesgo de que el soporte y el proyector se caigan.
- CASIO COMPUTER CO., LTD. no será responsable por ninguna pérdida que sea el resultado de la caída del soporte y/o el proyector ocasionada por el uso de componentes de instalación de resistencia insuficiente.

Yeso y materiales similares

- Cuando ancle el soporte en una pared de yeso u otro material de baja resistencia, inserte los pernos de anclaje hasta el concreto de la pared.
- Instale con pernos de anclaje en ocho lugares, como mínimo.

Recomendaciones para la instalación en la pared

Para garantizar un alto nivel de seguridad en las instalaciones en la pared, el soporte para montaje en la pared del proyector de datos CASIO cuenta con un cable para evitar caídas. Al instalar el proyector, asegúrese de fijar el cable en el proyector y el soporte.

Desembalaje

Al desembalar el producto, compruebe que no falte ninguno de los elementos listados a continuación.

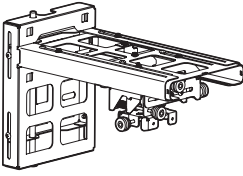

Placa de anclaje en la pared y soporte

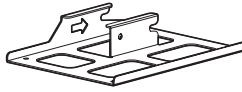

Placa de anclaje del proyector



Cubierta del brazo

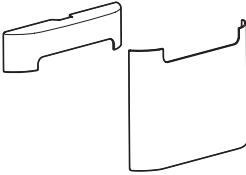

Cubiertas superior e inferior de la placa de anclaje en la pared



Lámina de posicionamiento

- Tornillo Sems doble M4 x 10 – 4 (Para la instalación del proyector)
- Tornillo Sems doble M5 x 10 – 3 (Dos para instalar la placa de anclaje del proyector al soporte principal para montaje en pared, uno para instalar el cable de seguridad.)
- Cable de seguridad
- Guía del usuario

Estos elementos deben ser aportados por el cliente.

- Pernos de anclaje (M10 – por lo menos 8)
- Herramientas – Destornillador, llave (para el ajuste)

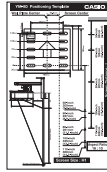
¡Importante!



- El soporte para montaje en la pared se embla con los tornillos colocados provisionalmente en su lugar. Antes de finalizar la instalación, asegúrese de apretar firmemente los tornillos. Si la instalación la realizan personas no especializadas, existe el riesgo de que el soporte y el proyector se caigan o de que se produzcan otros problemas.

Instalación del soporte para montaje en la pared

Precauciones durante la instalación

- Asegúrese de seguir los procedimientos descritos en este manual para garantizar que el trabajo de instalación se realice correctamente. Asegúrese de que todos los tornillos, piezas metálicas y demás componentes se instalen de forma segura.
- Asegúrese de que la pared donde se instalará el soporte pueda soportar su peso; organice planos y el trabajo de instalación.
- Antes de comenzar la instalación, asegúrese de apagar el proyector y de desenchufar el cable de alimentación.
- Tenga cuidado para no dejar caer el proyector.
- Preste atención cuando manipule los componentes pequeños. Los niños o las mascotas pueden ingerir los componentes pequeños. Si ocurriera esto, consulte inmediatamente a un médico.
- Los tornillos incorrectamente apretados pueden quebrar la carcasa y el proyector puede caerse; esto ocasionaría el riesgo de un accidente y lesiones personales. No utilice adhesivos, lubricantes o aceites para fijar roscas ni agentes similares en los tornillos que anclan el proyector a la pared.
- Una vez finalizadas la instalación y el ajuste, revise todos los tornillos para asegurarse de que estén correctamente apretados. Tenga cuidado de que los tornillos no estén flojos ni demasiado apretados.
- Una vez finalizada la instalación, guarde este manual y demás elementos incluidos con el soporte en un lugar seguro.

1. Quite del soporte, la placa de anclaje en la pared.

Extraiga los cuatro tornillos y, a continuación, extraiga la placa de anclaje en la pared.

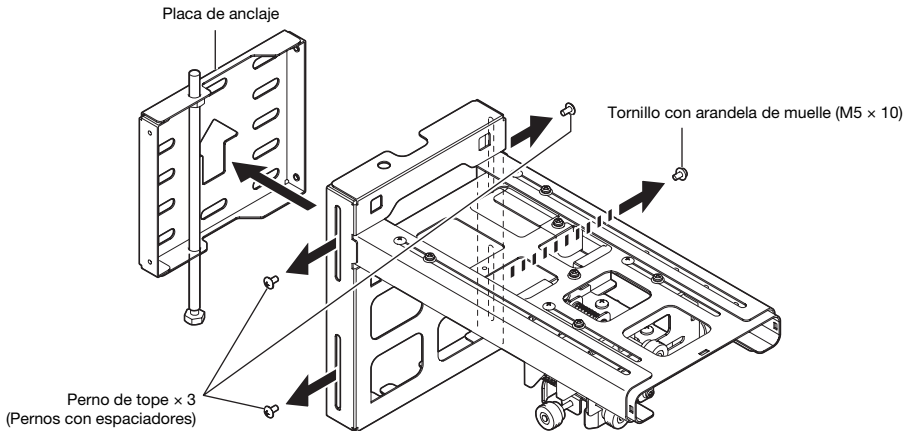

2. Instale la placa de anclaje en la pared.

1. Consulte “Diagrama de dimensiones del tamaño de la pantalla y de la placa de anclaje en la pared” (página ES-8) para determinar la posición de instalación.
2. Consulte “Cómo ubicar los orificios de instalación de la placa de anclaje en la pared” (página ES-9) y perforo los orificios en la pared.
3. Instale la placa de anclaje en la pared con los pernos de anclaje.

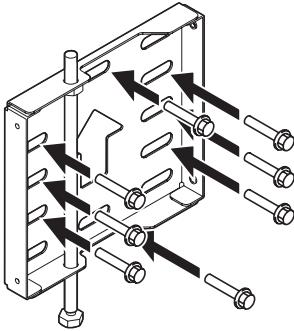

Instalación del soporte para montaje en la pared

Diagrama de dimensiones del tamaño de la pantalla y de la placa de anclaje en la pared

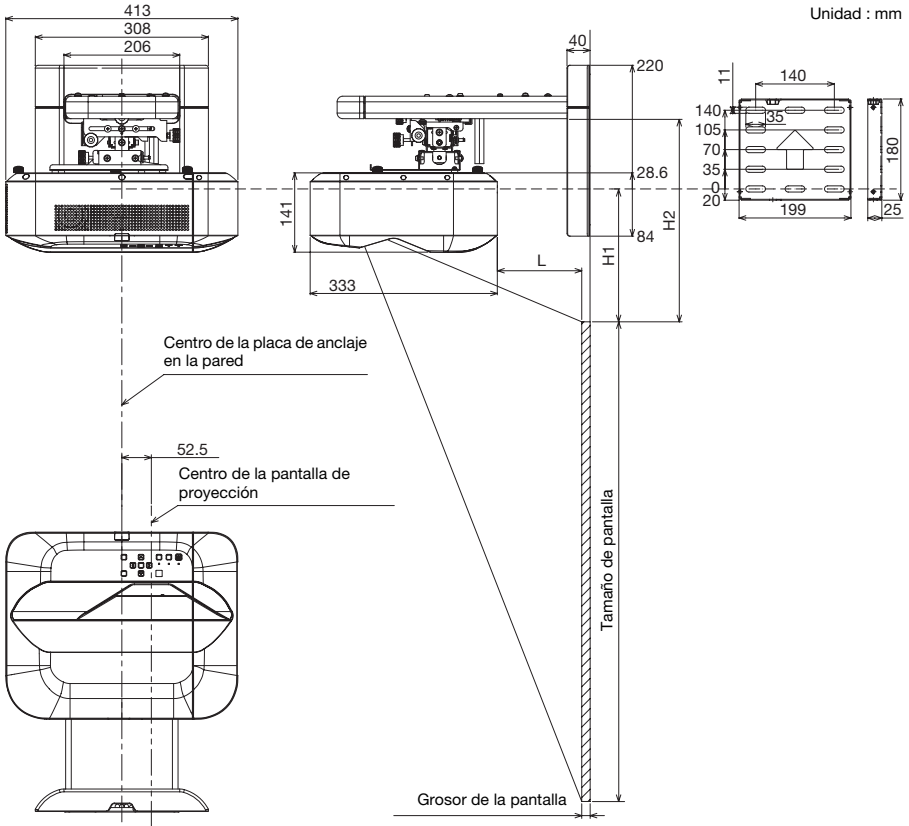

[Ajustes de pantalla] Relación de aspecto : Completa (1280 × 800)

Tamaño de pantalla (pulgadas)	L (mm)	H1 (mm)	H2 (mm)
50	60	200	325
60	128	227	352
80	267	281	406
100	404	335	460
110	469	360	485

● Los valores de distancia indicados arriba son solo para referencia durante la instalación.

Instalación del soporte para montaje en la pared

Cómo ubicar los orificios de instalación de la placa de anclaje en la pared

1. Alinee las marcas de los bordes superiores de la pantalla de proyección impresas en la lámina de ubicación con los bordes superiores de la pantalla de proyección.
2. Alinee la lámina de posicionamiento con el centro de la pantalla de proyección.
 - Ubique el centro de la placa de anclaje en la pared a 52,5 mm a la derecha del centro de la pantalla de proyección.
3. Perfore los orificios en la pared de acuerdo con la imagen de la lámina de posicionamiento.

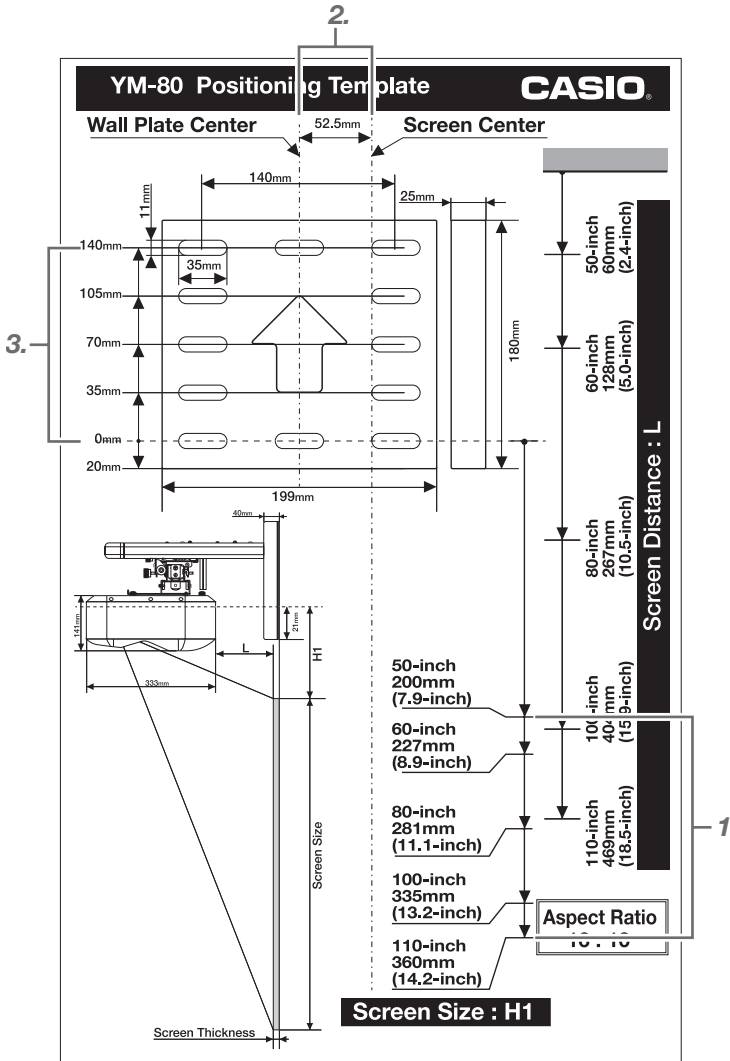

3. Fije el soporte en la placa de anclaje en la pared.

1. Quite el tornillo y retire el soporte de la guía del cable.
2. Pase el cable a través del soporte principal.
3. Vuelva a colocar el soporte de la guía del cable en su posición original y asegúrelo con el tornillo.

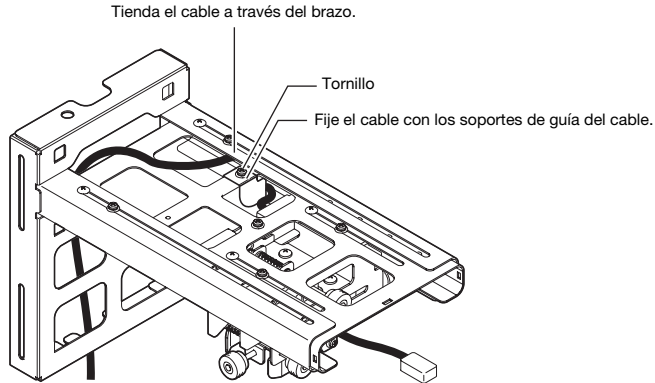

¡Importante!

- Tienda el cable como se muestra arriba con cuidado para no dañarlo.
- No intente forzar el cable a través del brazo.

4. Vuelva a fijar el soporte en su posición original en la placa de anclaje en la pared y apriete los cuatro tornillos para asegurarlo en posición. Apriete firmemente los tres pernos de tope y apriete levemente el tornillo con arandela de muelle.

- El soporte podrá moverse hacia arriba y hacia abajo, incluso después de haber apretado los pernos de tope.
- Utilice el tornillo con arandela de muelle en el lugar mostrado en la ilustración. En este momento, apriete este tornillo solo ligeramente ya que deberá utilizarlo más tarde para el ajuste de la altura.

Inserte el tornillo de ajuste vertical de la placa de anclaje en la pared en los orificios del soporte.

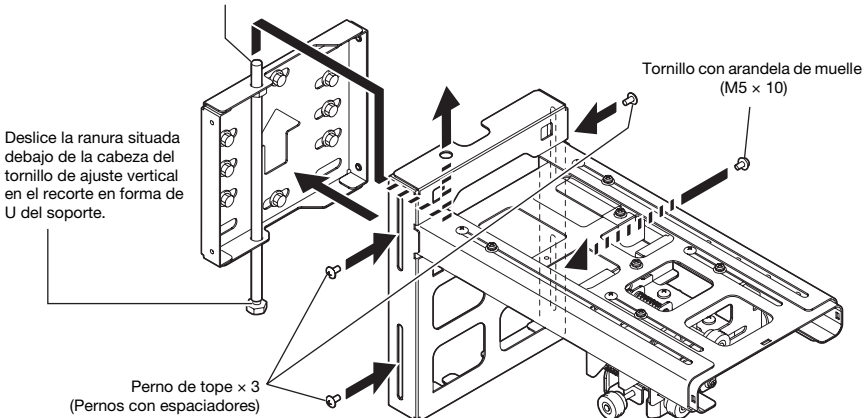

4. Instale el proyector.

1. Utilice los cuatro tornillos M4 × 10 (incluidos) para fijar la placa de anclaje del proyector al proyector.

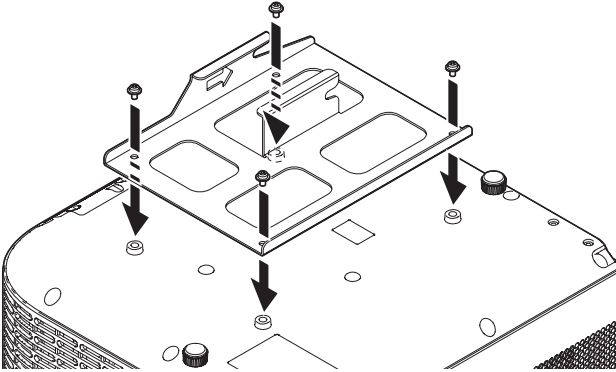

2. Deslice el proyector en el soporte para que enganche en el perno de tope.
3. Inserte los dos tornillos de fijación M5 × 10 (incluidos) y apriételes.

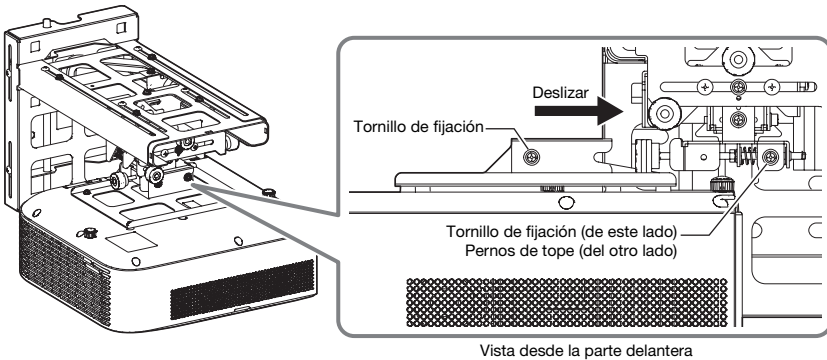

Instalación del soporte para montaje en la pared

5. Fije el cable de seguridad.

1. Pase el cable por el gancho del proyector, como se muestra en la ilustración.

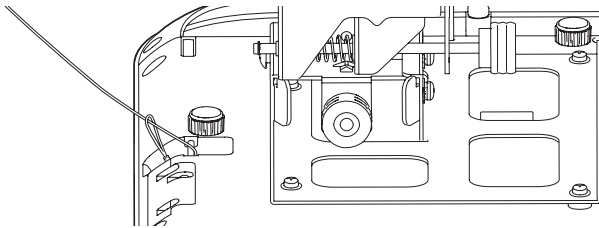

2. Asegure el cable al soporte principal con un tornillo Sems doble M5 x 10.

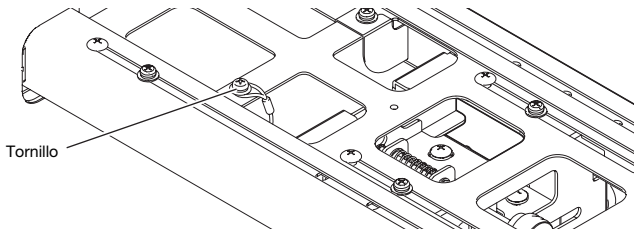

6. Conecte los cables.

1. Consulte la documentación del usuario del proyector para conectar los cables que tendió en el paso 3-1 del procedimiento anterior.

Cómo ajustar la posición, la elevación y el ángulo

¡Importante!



- **Sostenga firmemente el proyector desde abajo siempre que ajuste su elevación y/o su ángulo. Una vez finalizado el ajuste, vuelva a apretar todos los tornillos. Si la instalación la realizan personas no especializadas, existe el riesgo de que el soporte y el proyector se caigan o de que se produzcan otros problemas.**

Precauciones al ajustar la pantalla de proyección

- Projete sobre una pantalla tipo pizarra u otra superficie plana y uniforme. No se recomienda la proyección sobre una pantalla del tipo enrollable u otra superficie irregular debido a que la imagen proyectada podría aparecer distorsionada. Se recomienda el uso de una pantalla con un ángulo de visión amplio (tipo mate). La pantalla tipo granulada no es adecuada debido a su alta ganancia.
- En primer lugar, ajuste el enfoque. A continuación ajuste la posición y el ángulo de la pantalla. El ajuste del enfoque cambia el tamaño de la imagen proyectada.
- La posición de la imagen proyectada y/o el enfoque pueden cambiar ligeramente mientras el funcionamiento se estabiliza durante los primeros 30 minutos después de haber encendido el proyector, o después de producirse un cambio en la temperatura ambiente, la humedad u otras condiciones ambientales. Si esto sucede, vuelva a ajustar el enfoque.
- Para hacer posible cualquier cambio necesario después de haber instalado el proyector, realice la configuración inicial de manera que la imagen proyectada sea algo más pequeña que la pantalla en uso.
- Durante algún tiempo después de la instalación, el proyector podrá desplazarse a causa de la vibración de los herrajes para el montaje en pared y/o el espejo u otros componentes internos del proyector. Tomando en consideración este efecto, así como también cualquier otro cambio causado por una superficie de proyección irregular, instale el proyector de manera que quede un margen alrededor de la imagen proyectada, como se muestra en la siguiente ilustración.

Tamaño de la pantalla (A) (pulgadas)	Márgenes superior e inferior (B) (D) (mm)	Márgenes izquierdo y derecho (C) (E) (mm)
60	20	25
80	25	30
100	30	35

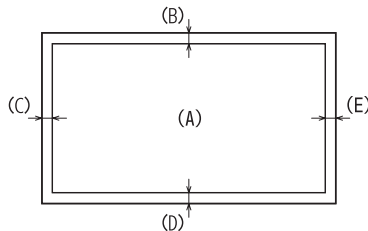

Cómo ajustar la posición, la elevación y el ángulo

Realice los ajustes necesarios para que la imagen proyectada quede correctamente posicionada en la pantalla.

- En los procedimientos descritos en esta sección, se asume que no se han realizado modificaciones en los ajustes predeterminados de fábrica del proyector. Tenga en cuenta que los ajustes requeridos serán diferentes si se han realizado modificaciones en la corrección trapezoidal del proyector u otros ajustes.
- Para obtener información acerca del funcionamiento del proyector, consulte la guía del usuario del proyector.

1. Encienda el proyector y proyecte la pantalla azul.

2. Ajuste el enfoque.

3. Realice los seis ajustes indicados a continuación.

- ① Ajuste del tamaño del área de proyección
- ② Ajuste de la posición vertical del área de proyección
- ③ Ajuste del ángulo vertical del producto
- ④ Ajuste del ángulo horizontal del producto
- ⑤ Ajuste de la posición horizontal del área de proyección
- ⑥ Ajuste del área de giro del área de proyección

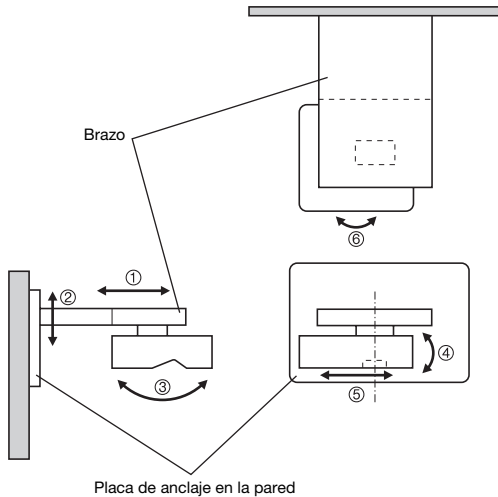

Cómo ajustar la posición, la elevación y el ángulo

① Ajuste del tamaño del área de proyección

Rango de ajuste: 50 a 110 pulgadas

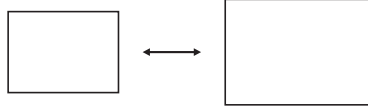

Afloje el tornillo de ajuste, ajuste el tamaño de la imagen proyectada y, a continuación, vuelva a apretar el tornillo de ajuste.

Tornillo de ajuste: Si está utilizando una pantalla de más de 60 pulgadas, afloje este tornillo y extraiga la sección del brazo telescópico grande, junto con el brazo pequeño.

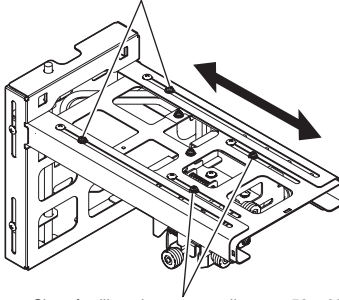

Tornillo de ajuste: Si está utilizando una pantalla entre 50 y 60 pulgadas, afloje este tornillo y extraiga solo la sección del brazo telescópico pequeño.

② Ajuste de la posición vertical del área de proyección

Rango de ajuste: ± 40 mm

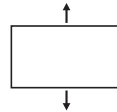

Si el tornillo con arandela de muelle (tornillo de fijación) está apretado, aflójelo. Una vez completados los ajustes ① a ⑥, apriete firmemente el tornillo de fijación.

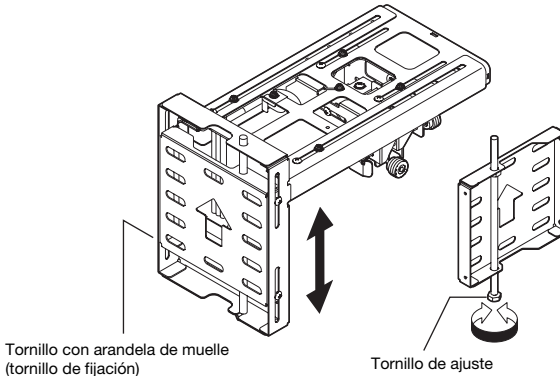

Tornillo con arandela de muelle
(tornillo de fijación)

Tornillo de ajuste

Cómo ajustar la posición, la elevación y el ángulo

③ Ajuste del ángulo vertical del producto

Rango de ajuste: $\pm 3^\circ$



Después de aflojar el tornillo de fijación y de realizar los ajustes con la perilla reguladora, apriete firmemente el tornillo de fijación.

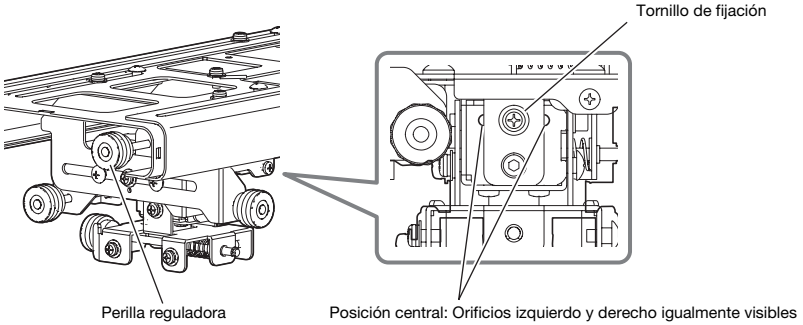

④ Ajuste del ángulo horizontal del producto

Rango de ajuste: $\pm 5^\circ$

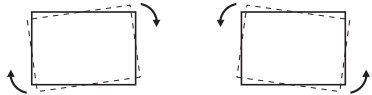

Después de aflojar el tornillo de fijación y de realizar los ajustes con la perilla reguladora, apriete firmemente el tornillo de fijación.

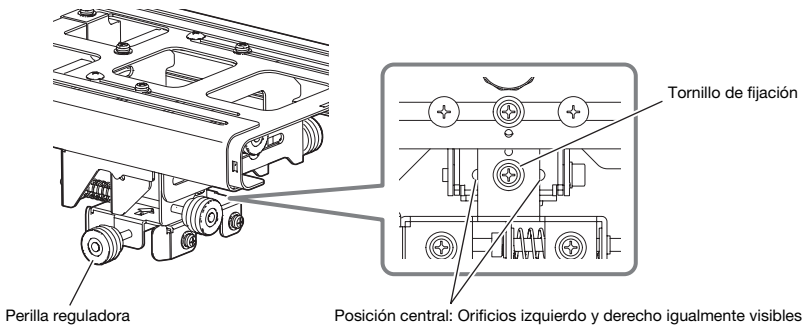

Cómo ajustar la posición, la elevación y el ángulo

⑤ Ajuste de la posición horizontal del área de proyección

Rango de ajuste: $\pm 30\text{mm}$



Después de aflojar el tornillo de fijación y de realizar los ajustes con la perilla reguladora, apriete firmemente el tornillo de fijación.

Tornillo de fijación

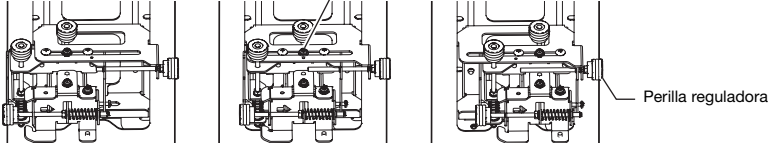

← Posición central: El orificio pequeño situado debajo de la ranura del tornillo de fijación indica la posición central. →

⑥ Ajuste del área de giro del área de proyección

Rango de ajuste: $\pm 5^\circ$

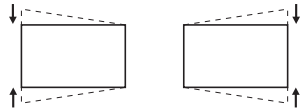

1. Afloje el tornillo de posicionamiento.

2. Ajuste el ángulo de rotación con la perilla reguladora.

3. Apriete el tornillo de posicionamiento hasta que su extremo entre en contacto con el soporte interior.

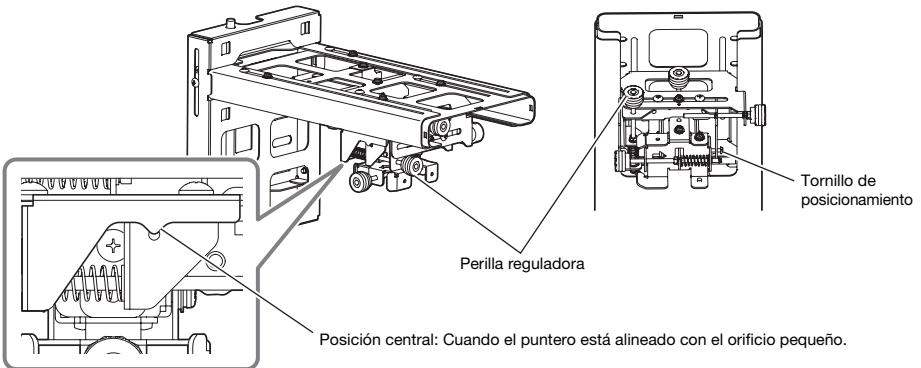

Fijación de las cubiertas

- Una vez completados los ajustes ① a ⑥, apriete firmemente el tornillo de fijación con arandela de muelle (tornillo de fijación).

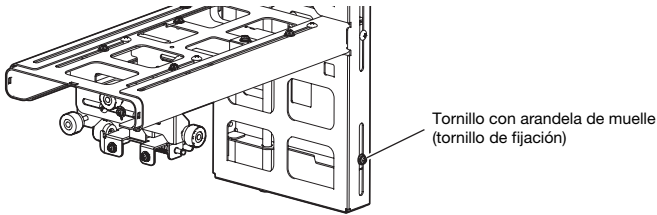

Fijación de las cubiertas

Fije las cubiertas superior e inferior de la placa de anclaje en la pared y la cubierta del brazo.

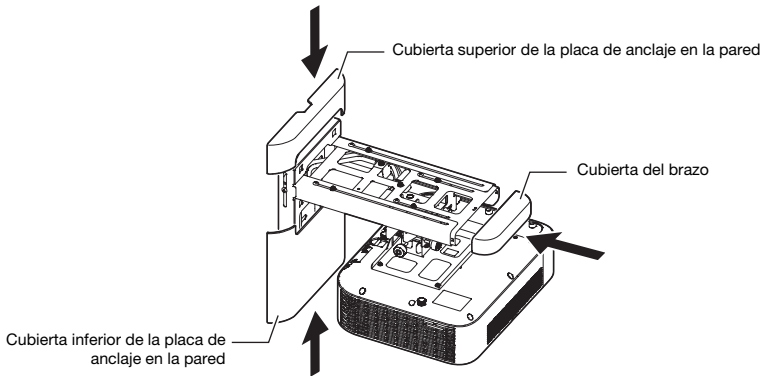

Cómo fijar la cubierta inferior de la placa de anclaje en la pared

1. Alinee los cuatro ganchos de la parte trasera de la cubierta con los cuatro orificios del soporte.
2. Deslice la cubierta hacia abajo haciendo presión sobre la cubierta con ambas manos en las ubicaciones de los ganchos.

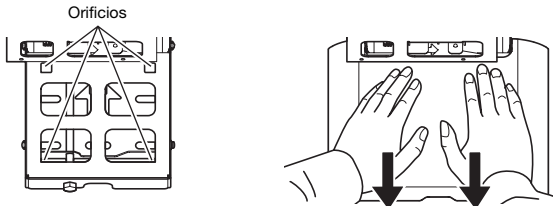

Inspección periódica

Realice las siguientes inspecciones una vez por año.

1. Compruebe que no haya flojedad en los tornillos del soporte para montaje en la pared.
2. Compruebe si el soporte para montaje en la pared, las cubiertas, el proyector y demás elementos están arañados, dañados, etc.

Contacto

Si tiene alguna duda o pregunta, comuníquese con un proveedor CASIO.

Especificaciones del producto

Dimensiones aproximadas: 200 (An) × 410 (Pr) × 270 (Al) mm
(profundidad mínima, excluyendo la cubierta)

Peso aproximado: 5 kg (excluyendo el proyector)

CASIO®

カシオ計算機株式会社

〒151-8543 東京都渋谷区本町1-6-2

CASIO COMPUTER CO., LTD.

6-2, Hon-machi 1-chome
Shibuya-ku, Tokyo 151-8543, Japan

Printed in Japan
Imprimé au Japon

MA1407-B

© 2014 CASIO COMPUTER CO., LTD.