

Homeowners Guide

Tower Custom Hydro-Massage System

K-1000-H2

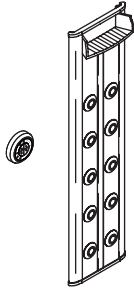

K-1001-H2

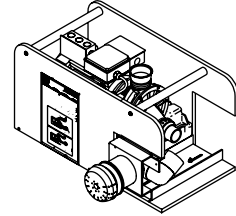

M product numbers are for Mexico (i.e. K-12345**M**)
Los números de productos seguidos de **M** corresponden a México
(Ej. K-12345**M**)
Français, page "Français-1"
Español, página "Español-1"

THE BOLD LOOK
OF **KOHLER**®

Important Information

INSTRUCTIONS PERTAINING TO A RISK OF FIRE, ELECTRICAL SHOCK, OR INJURY TO PERSONS

READ AND FOLLOW ALL INSTRUCTIONS

SAVE THESE INSTRUCTIONS



WARNING: When using electrical products, basic precautions should always be followed, including the following:



DANGER: Risk of personal injury. To reduce the risk of injury, do not permit children to use this product unless they are closely supervised at all times



WARNING: Risk of personal injury. To avoid injury, exercise care when entering or exiting the unit.



WARNING: Risk of electric shock. Do not permit electric appliances (such as a hair dryer, lamp, telephone, radio, or television) within the enclosure.



WARNING: Risk of hyperthermia. People using medications and/or having an adverse medical history should consult a physician before using this product.

Use this product only for its intended purpose as described in this manual. Do not use attachments not recommended by the manufacturer.

Never drop or insert any object into any opening. Keep small objects such as bath toys and bathing accessories out of the product while the unit is running.

Do not operate this product without the guard (cover) over the suction fitting.

This installation must have two Class A Ground-Fault Circuit-Interrupters (GFCIs) or Residual Current Devices (RCDs). The GFCIs or RCDs protect against line-to-ground shock hazard. **Use two 220/240 V, 20 A, 50/60 Hz dedicated services; one for the pumps and controls, and another for the heater.** Such a GFCI or RCD should be provided by the installer and should be tested on a routine basis.

To test the GFCI or RCD, press the test button. The GFCI or RCD should interrupt power. Press the reset button. Power should be restored.

If the GFCI or RCD fails to operate in this manner, the GFCI or RCD is defective. If the GFCI or RCD interrupts power to the bath without the test button being pressed, a ground current is flowing, indicating the possibility of an electric shock. **Do not use.**

Disconnect the product and have the problem corrected by a qualified service representative before using.



WARNING: The use of alcohol, drugs, or medication can greatly increase the risk of fatal hyperthermia. Prolonged immersion in hot water may induce hyperthermia. Hyperthermia occurs when the internal temperature of the body reaches a level several degrees above the normal body temperature of 98.6°F (37°C). The symptoms of hyperthermia include an increase in the internal temperature of the body, dizziness, lethargy, drowsiness, and fainting. The effects of hyperthermia include: (a) failure to perceive heat, (b) failure to recognize the need to exit the bath, (c) unawareness of impending hazard, (d) fetal damage in pregnant women, (e) physical inability to exit the bath, and (f) unconsciousness resulting in the danger of drowning.

IMPORTANT! Flush the system twice a month or more depending upon usage, as described in the "Care and Cleaning" section.

Do not allow the water temperature in the product to exceed 104°F (40°C).

Do not use shampoo, soap or bubble bath in the product water. You can freely use shampoo and soap for showering before you fill the footbath basin.

Thank You For Choosing Kohler Company

Thank you for choosing Kohler Company. Your Kohler Company product reflects the true passion for design, craftsmanship, artistry, and innovation Kohler Company stands for. We are confident its dependability and beauty will surpass your highest expectations, satisfying you for years to come.

All information in this guide is based upon the latest product information available at the time of publication. At Kohler Company, we strive to fulfill our mission of improving the level of gracious living for each person who is touched by our products and services. We reserve the right to make changes in product characteristics, packaging, or availability at any time without notice.

Please take a few minutes to review this guide. Pay special attention to the care and cleaning instructions.

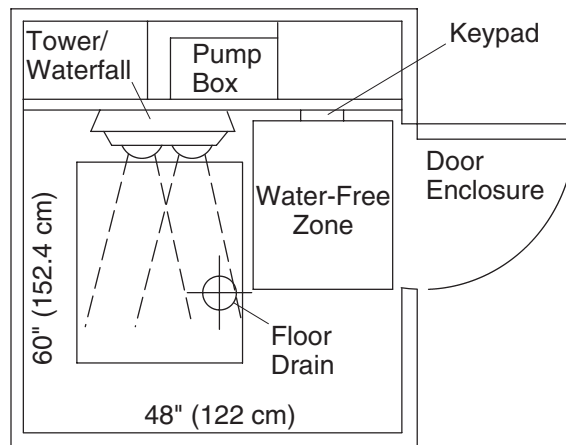

Typical Layout

Features

Your Kohler personal hydro-massage system is the ultimate custom hydro-massage system. The exhilarating spray will stimulate, invigorate, and energize your body.

- **Lighted User Keypad** - Located within easy reach, the keypad allows you to control the hydro-massage system, chromatherapy lights, heater, and regulate the water flow through the jets.
- **Pump/Motor** - Provides quiet, variable speed power to circulate the water and create the hydro-massage action. The pump/motor will deliver up to 80 gallons (303 L) of water each minute. The system recirculates water up to two times per minute.
- **BodySpa Jets** - Strategically placed on either side of the spine, the Bodyspa jets propel a wide cylinder of water that is dispersed across the shoulders and down the center of the back. Using the lighted user keypad or remote control (optional), the air and water flow can be adjusted as desired. Using your hand, control the flow direction as desired.
- **Heater** - To enhance your experience, the heater automatically helps to maintain the temperature of the water up to 104°F (40°C). The heater turns on automatically when the hydro-massage system is operating, and turns off when the pump motor is turned off. The heater may be manually turned off using the keypad at any time while the pump is operating.
- **Water-Free Zone** - Provides an area to step away from the stream of the water for your safety and convenience. The keypad is located here.

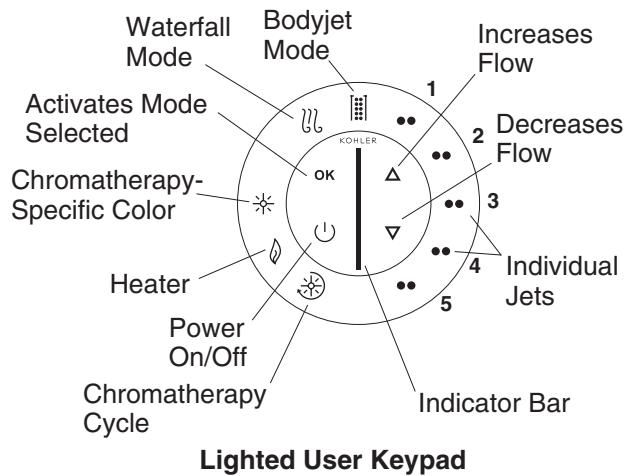

Lighted User Keypad

Available modes will be illuminated in blue. Active modes will be illuminated in green.

Power	Turns the whirlpool pump on and off.
Outer Ring	Rotate the outer ring to the desired mode. The selected mode will flash blue.
Heater	Automatically engages when the power icon is selected. Rotate the outer ring until the heater mode is flashing, then press OK to turn the heater off. Press OK again to turn the heater back on.
Chromatherapy Specific Color	Rotate the outer ring to select this mode, then press OK. Press the up or down arrow to select a color, then press OK again.
OK	Activates the desired mode.
Waterfall Mode	Rotate the outer ring to select this mode, then press OK. Press the up or down arrow icons to increase or decrease the water flow. The indicator bar will display the water flow volume.
Bodyjet Mode	Rotate the outer ring to select this mode, then press OK. Press the up or down arrow icons to increase or decrease the water flow. The indicator bar will display the water flow volume.
Up Arrow	Increases the water flow.
Down Arrow	Decreases the water flow.
Indicator Bar	Displays the water flow volume.
Individual Jets	Press 1, 2, 3, 4 or 5 to activate desired sets of bodyjets.
Chromatherapy Cycle	Rotate the outer ring to select this mode, then press OK. The chromatherapy lights will automatically and continuously cycle through eight colors. One cycle through all eight colors takes approximately one minute.

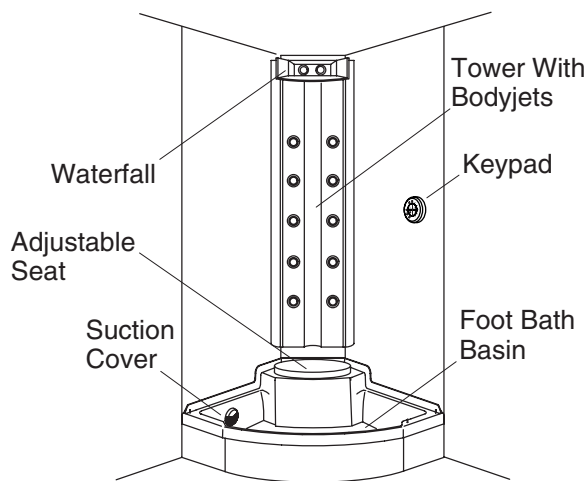

Operation

Please read and follow these steps carefully so you can safely enjoy the benefits of your hydro-massage system.

Before Use

- Remove all loose bathing items (such as soap bars, shampoo bottles and washcloths) from the direct water path. Make sure nothing is resting on the waterfall ledge.
- Remove your eyeglasses or contact lenses and any loose jewelry before entering the enclosure.

Operation



WARNING: Risk of personal injury. If you feel faint, dizzy, or light-headed at any time while using your hydro-massage system, immediately step into the Water-Free Zone, press the power icon on the lighted user keypad, then exit the enclosure.



WARNING: Risk of personal injury. Always stand in the Water-Free Zone when you turn on the hydro-massage system or switch the waterflow from one component to another. The stream of water can be very powerful.

NOTE: Do not allow shampoo, soap, or bubble bath to enter the foot bath basin. If desired, shower using shampoo and soap **before** filling the footbath basin with water.

- Fill the foot bath basin with tempered water (not to exceed 104°F (40°C)) to a level at least 3" (7.6 cm) above the top of the suction cover. Use your hand to check the water temperature in the basin before activating hydro-massage system.
- Press the power icon on the lighted user keypad to turn the hydro-massage system on. After several seconds, water will begin flowing at the lowest water pressure setting. The chromatherapy lights and bodyjets 2, 3, and 4 will activate.
- Allow the water to flow for several seconds to regulate the water temperature, then enter the foot bath basin.
- Gradually increase the water flow by pressing the up arrow on the lighted user keypad.

NOTE: After 20 minutes of continuous use, the hydro-massage system will automatically shut off. To reactivate the system, step into the water-free zone, then press the power icon on the lighted user keypad. Reenter the basin area.

- Press the power icon on the lighted user keypad a second time to turn off the waterfall.

Care and Cleaning

Flush Hydro-Massage System

NOTE: Sanitize your system by flushing it twice a month or more, depending upon usage. To do this:

- Fill the footbath basin with hot water to a level 3" (7.6 cm) above the top of the suction cover.
- Add two teaspoons of low-foaming dishwasher detergent and 1/2 cup (115 ml) of household bleach to the water.
- Run the hydro-massage system for 5 to 10 minutes in the waterfall mode followed by 5 to 10 minutes with all ten bodyjets running at the same time. Turn off the system and drain the water.
- Fill the footbath basin with cold water to a level 3" (7.6 cm) above the top of the suction cover. Run the hydro-massage system for an additional 5 to 10 minutes in both the waterfall and ten bodyjet modes. Drain the basin and wipe dry with a clean, soft cloth.

For best results, keep the following in mind when caring for your KOHLER product:

Tower

- Always test your cleaning solution on an inconspicuous area before applying to the entire surface.
- Wipe surfaces clean and rinse completely with water immediately after applying cleaner. Rinse and dry any overspray that lands on nearby surfaces.
- Do not allow cleaners to soak on surfaces.
- Use a soft, dampened sponge or cloth. Never use an abrasive material such as a brush or scouring pad to clean surfaces.

For detailed cleaning information and products to consider, visit www.kohler.com/clean. To order Care & Cleaning information, call 1-800-456-4537.

One-Year Limited Warranty

ONE-YEAR LIMITED WARRANTY

KOHLER plumbing products are warranted to be free of defects in material and workmanship for one year from date of installation.

Kohler Co. will, at its election, repair, replace or make appropriate adjustment where Kohler Co. inspection discloses any such defects occurring in normal usage within one (1) year after installation. Kohler Co. is not responsible for removal or installation costs. **Use of in-tank toilet cleaners will void the warranty.**

To obtain warranty service contact Kohler Co. either through your Dealer, Plumbing Contractor, Home Center or E-tailer, or by writing Kohler Co., Attn.: Customer Care Center, 444 Highland Drive, Kohler, WI 53044, USA, or by calling 1-800-4KOHLER (1-800-456-4537) from within the USA and Canada, and 001-877-680-1310 from within Mexico.

IMPLIED WARRANTIES INCLUDING THAT OF MERCHANTABILITY AND FITNESS FOR A PARTICULAR PURPOSE ARE EXPRESSLY LIMITED IN DURATION TO THE DURATION OF THIS WARRANTY. KOHLER CO. AND/OR SELLER DISCLAIM ANY LIABILITY FOR SPECIAL, INCIDENTAL OR CONSEQUENTIAL DAMAGES. Some states/provinces do not allow limitations on how long an implied warranty lasts, or the exclusion or limitation of special, incidental or consequential damages, so these limitations and exclusions may not apply to you. This warranty gives you specific legal rights. You may also have other rights which vary from state/province to state/province.

This is Kohler Co.'s exclusive written warranty.

One-Year Warranty

KOHLER CO.

It is recommended that at the time of purchase, you verify that all accessories and components are complete in this package.

This Kohler product is warranted to be free of defects in material and workmanship for one (1) year from the date of purchase as shown on the invoice or receipt.

1. Kohler Co. will only service its commercialized products through its authorized distributors.

One-Year Warranty (cont.)

- To obtain warranty service, please present the invoice and corresponding warranty.
- Through its authorized distributors, Kohler Co. promises to repair the defective product or provide a new replacement or an equivalent model (in those cases that the model has been discontinued) when the product is beyond repair, without any charge to the consumer.
- The time of repair will not exceed six (6) weeks commencing on the date the product is received.
- It is recommended that the consumer save the invoice or receipt as additional protection, as it may substitute the warranty in the case that there is a discrepancy in the validity of the warranty.

EXCEPTIONS AND RESTRICTIONS

The Warranty will not be valid in the following cases:

- When the product is not operated in accordance with the instructions concerning use and operation set forth in the owner's manual or installation instructions, and when the recommendations and warnings included are not observed.
- When the product has been modified or dismantled partially or totally; or has been used in a negligent fashion and as a consequence has suffered damages attributable to the consumer, individual, or hardware not authorized by Kohler Co.
- This warranty does not cover the damages as a result of disaster such as fire or acts of God, including flooding, earthquake, or electric storms, etc. To obtain a list of distributors in your area where you can exercise your rights under this warranty, please call 001-877-680-1310.

KOHLER CO., KOHLER, WI 53044 U.S.A.

IMPORTER:

INTERNACIONAL DE CERÁMICA, S.A.B. DE C.V.

AV. CARLOS PACHECO NO. 7200

CHIHUAHUA, CHIH., MEXICO C.P. 31060

TEL: 52 (14) 29-11-11

Troubleshooting

This troubleshooting guide is for general aid only. A Kohler Authorized Service Representative or qualified electrician should correct any electrical problems. For warranty service, contact your dealer or wholesale distributor.

Symptoms	Probable Causes	Recommended Action
1. Unit does not start or stop.	<ul style="list-style-type: none">A. No power to pump/receptacle/keypad.B. Harness is blocked.C. Keypad disconnected from pump/control box.D. Keypad doesn't work.E. Not enough water in footbath basin.F. Motor/pump assembly does not work.G. Control does not work.	<ul style="list-style-type: none">A. Set/Reset GFCI or RCD. Check wiring. Refer to installer/dealer.B. Remove blockage.C. Reconnect keypad and/or wiring harness.D. Replace keypad. Refer to installer/dealer.E. Fill basin 3" (7.6 cm) over top of suction cover.F. Replace motor/pump assembly. Refer to installer/dealer.G. Replace control. Refer to installer/dealer.
2. Water flow surges.	<ul style="list-style-type: none">A. Not enough water in footbath basin.B. Suction is blocked.C. Harness is blocked.	<ul style="list-style-type: none">A. Fill basin 3" (7.6 cm) over top of suction cover.B. Remove obstruction.C. Remove blockage.

Troubleshooting (cont.)

Symptoms	Probable Causes	Recommended Action
3. Motor starts, all bodyjets are not functioning.	<p>A. Bodyjet is blocked.</p> <p>B. Bodyjet butterfly valve wiring loose or damaged, or butterfly valve is faulty.</p> <p>C. Not enough water in footbath basin (pump cavitates).</p> <p>D. Keypad does not work.</p> <p>E. Control does not work.</p>	<p>A. Remove blockage.</p> <p>B. Identify source of fault and correct or replace wiring or butterfly valve. Check all wiring. Refer to installer/dealer.</p> <p>C. Fill basin 3" (7.6 cm) over top of suction cover.</p> <p>D. Replace keypad. Refer to installer/dealer.</p> <p>E. Replace control. Refer to installer/dealer.</p>
4. Motor starts, waterfall does not function.	<p>A. Waterfall is blocked.</p> <p>B. Waterfall wiring loose/damaged or butterfly valve is faulty.</p> <p>C. Not enough water in footbath basin (pump cavitates).</p> <p>D. Keypad does not work.</p> <p>E. Control does not work.</p>	<p>A. Remove blockage.</p> <p>B. Identify source of fault and correct or replace wiring or butterfly valve. Refer to installer/dealer.</p> <p>C. Fill basin 3" (7.6 cm) over top of suction cover.</p> <p>D. Replace keypad. Refer to installer/dealer.</p> <p>E. Replace control. Refer to installer/dealer.</p>
5. Waterfall lights do not work.	<p>A. Loose or damaged wiring.</p> <p>B. Power supply for lighting does not work.</p>	<p>A. Identify source and correct. Refer to installer/dealer.</p> <p>B. Replace lighting supply box in tower. Refer to installer/dealer.</p>
6. Unit stops automatically before 18 minutes.	<p>A. GFCI or RCD has tripped.</p> <p>B. Motor overheated and protection device activated.</p>	<p>A. Set/Reset GFCI or RCD.</p> <p>B. Check for restricted air space around pump box, motor vent blockage, suction/harness blockage. Correct and allow motor to cool.</p>
7. Unit does not stop automatically after 22 minutes.	<p>A. Timer mechanism accidentally deactivated.</p>	<p>A. See Service Manual. Refer to installer/dealer.</p>
8. Noisy operation.	<p>A. Not enough water in footbath basin.</p> <p>B. Band straps (if applicable) on the pump are not cut.</p>	<p>A. Fill basin 3" (7.6 cm) over top of suction cover.</p> <p>B. Cut band straps.</p>
9. Remote control (not included) does not work.	<p>A. Remote not programmed.</p>	<p>A. Re-program remote following instructions.</p>

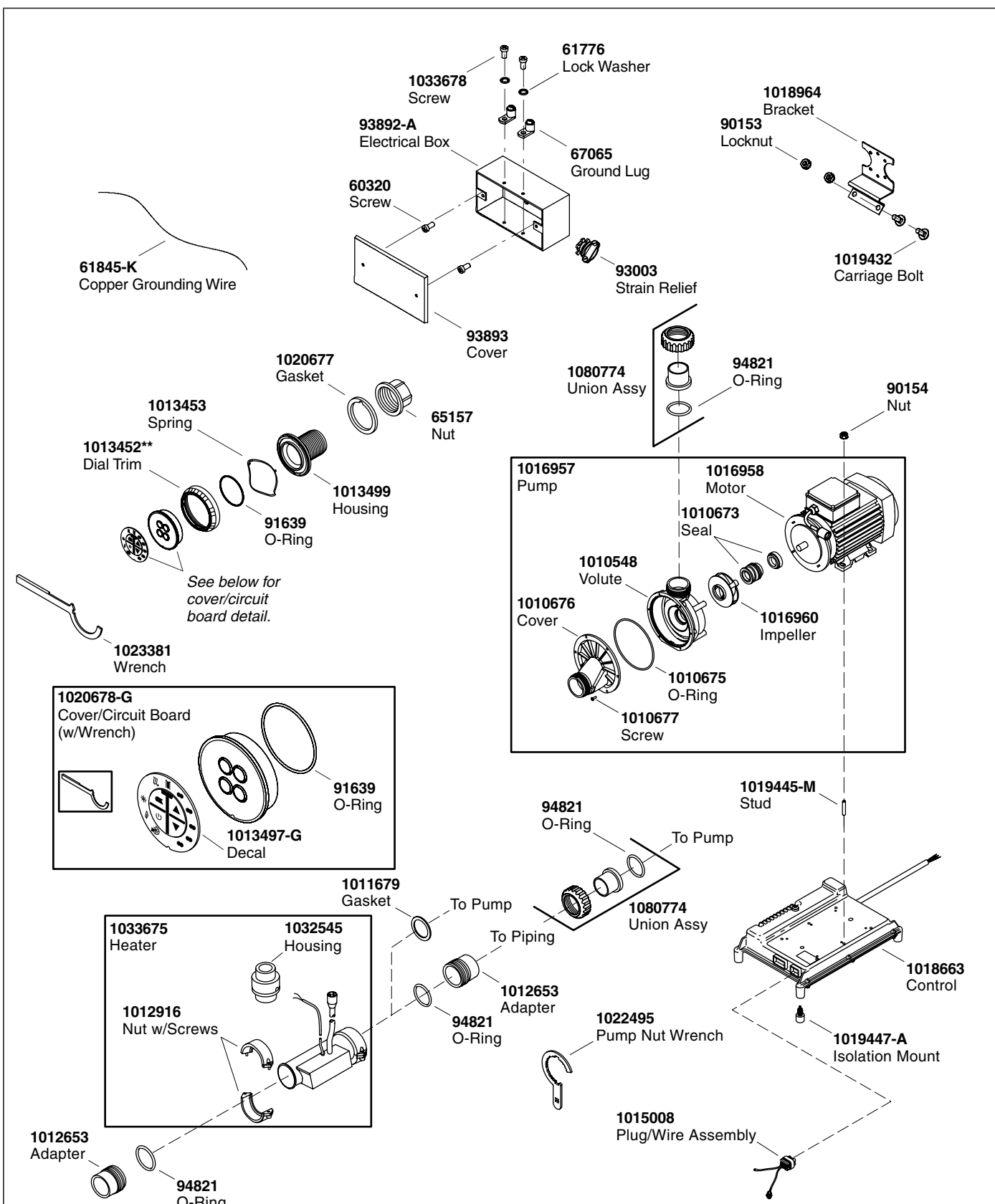

****Finish/color code must be specified when ordering.**

Service Parts

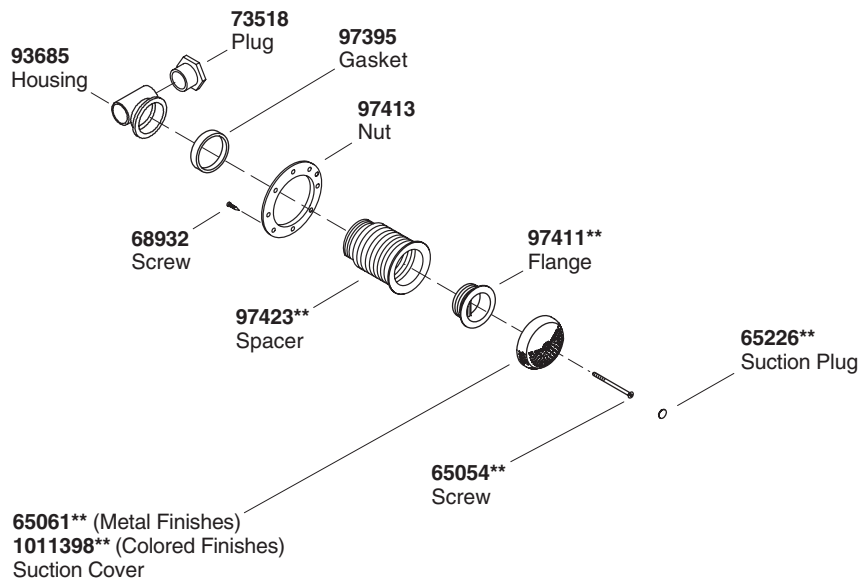
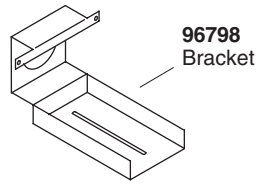

****Finish/color code must be specified when ordering.**

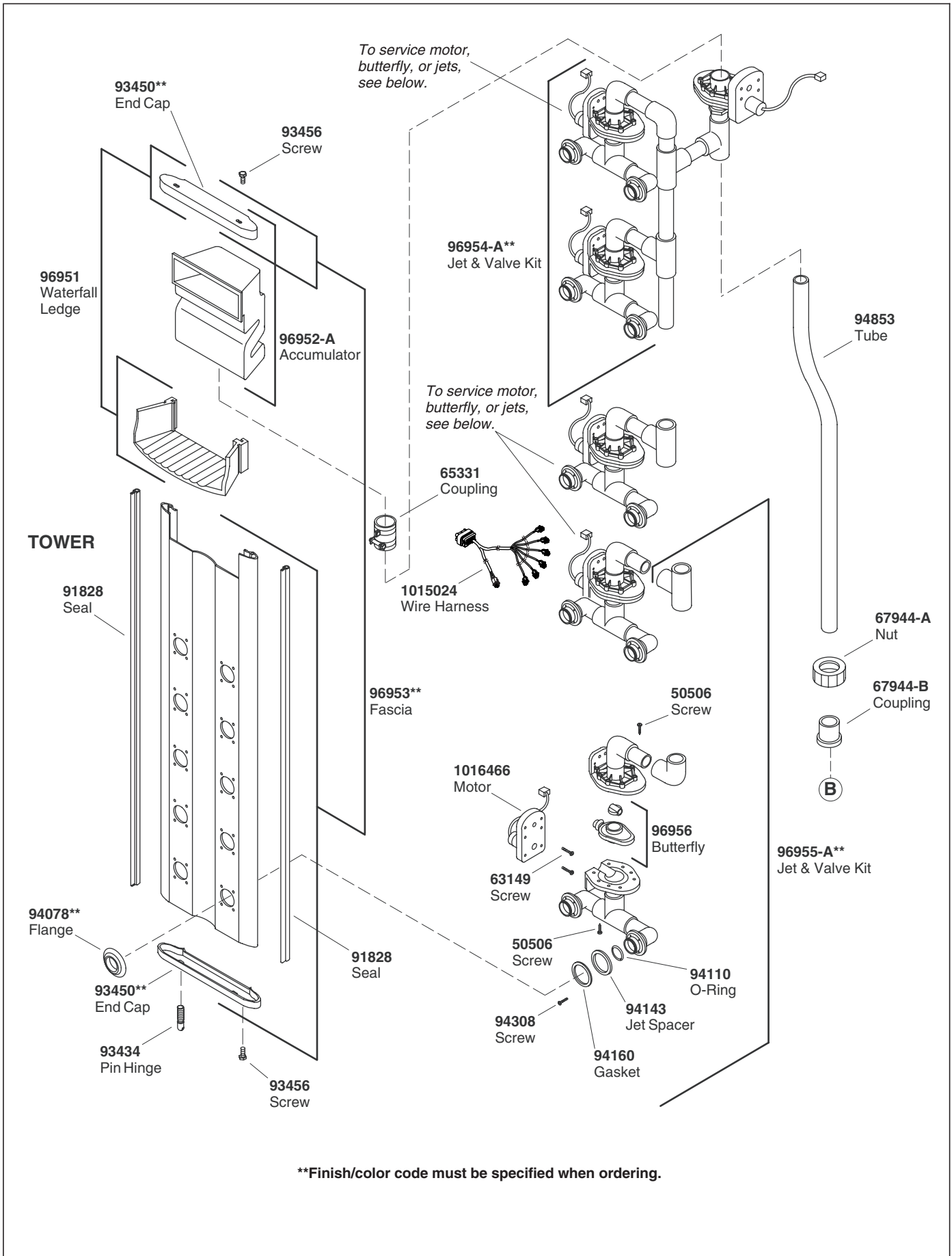

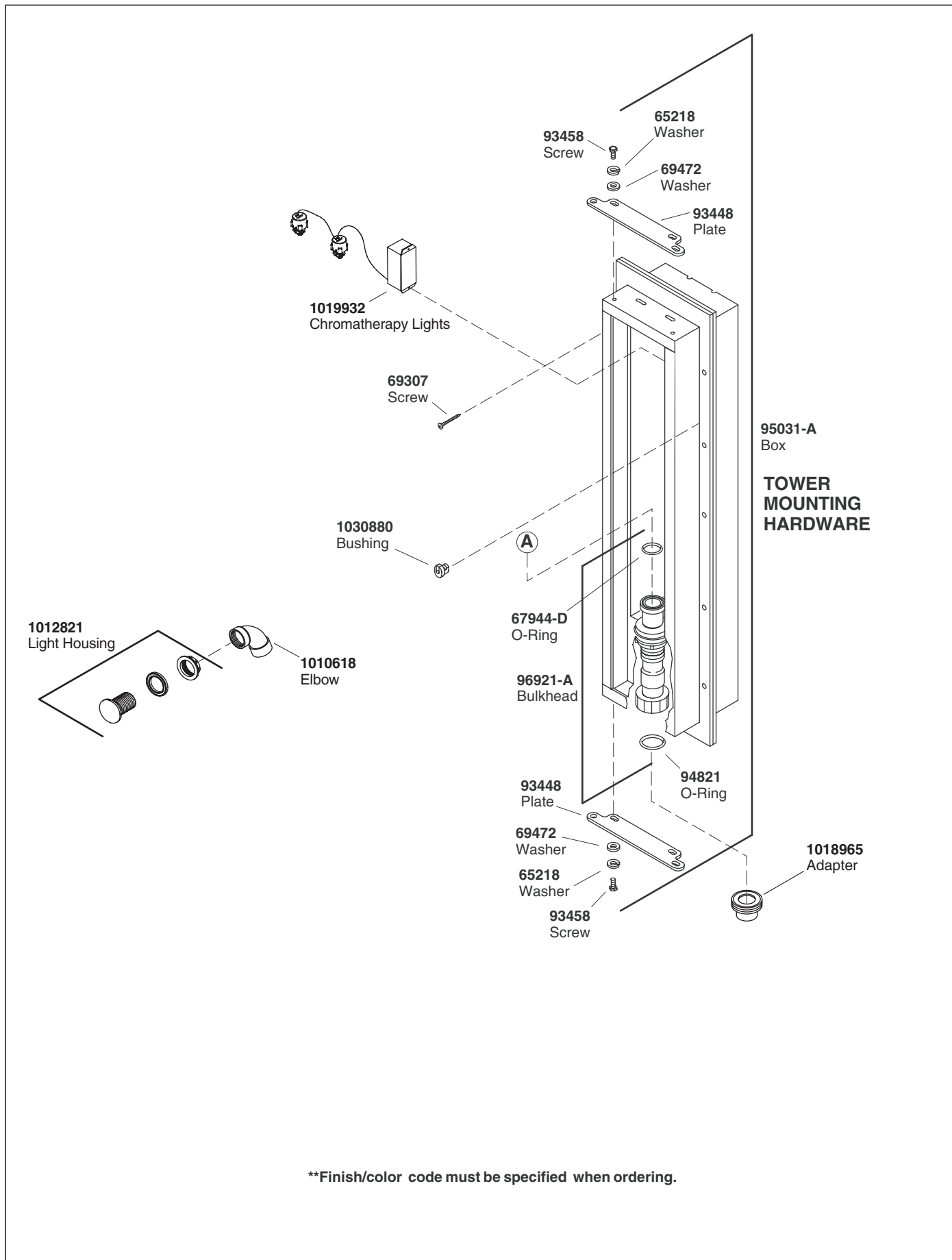

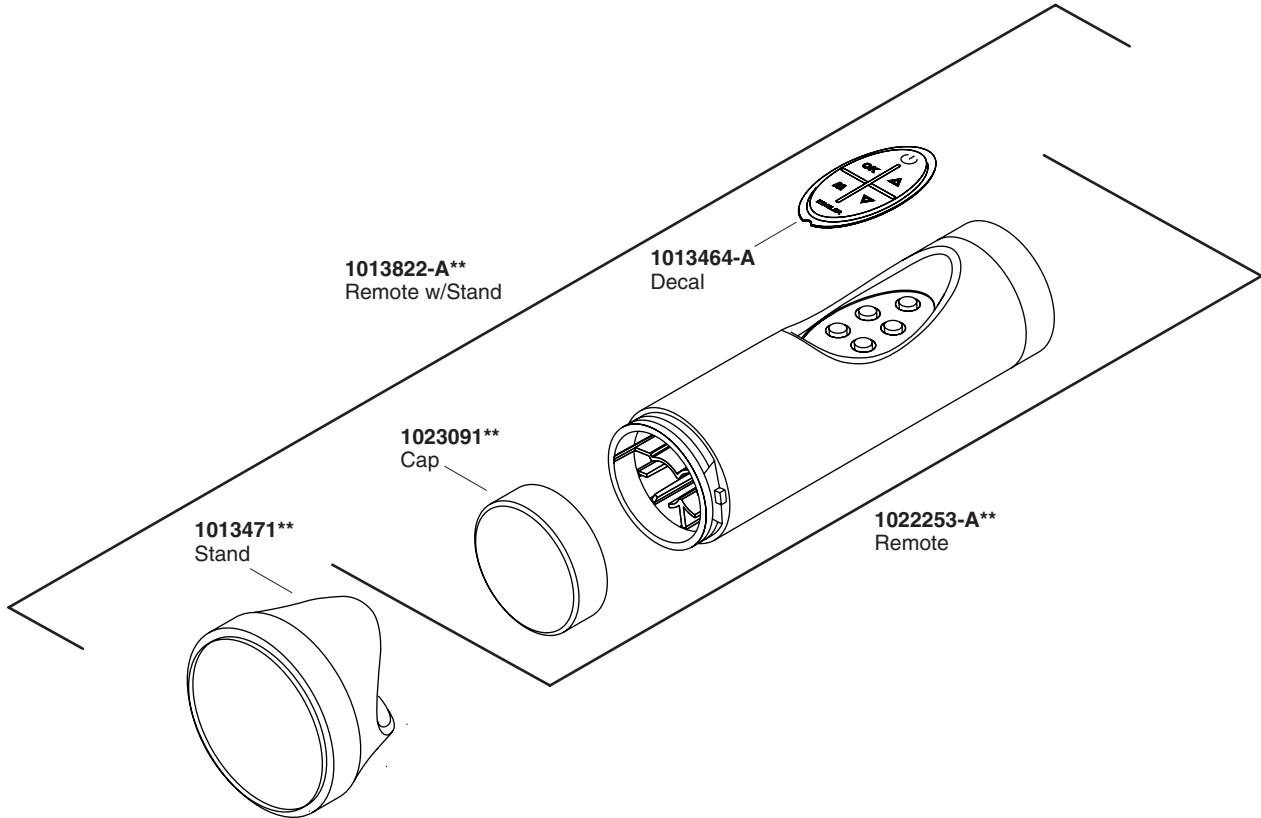

1013822-A**
Remote w/Stand

1013464-A
Decal

1023091**
Cap

1013471**
Stand

1022253-A**
Remote

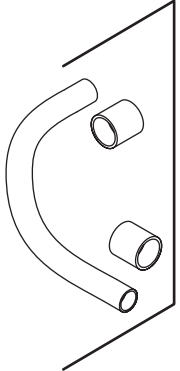

93836 (1/2")
93838 (1")
93839 (1-1/4")
94853 (1-1/2")
Tube (w/Couplings)

****Finish/color code must be specified when ordering.**

Guide du propriétaire

Systeme d'hydromassage customisé à colonne

Renseignements importants

CONSIGNES RELATIVES AUX RISQUES D'INCENDIE, D'ÉLECTROCUTION OU DE BLESSURES CORPORELLES

LIRE ET SUIVRE TOUTES LES INSTRUCTIONS

CONSERVER CES INSTRUCTIONS



AVERTISSEMENT : Lors de l'utilisation des produits électriques, des précautions de base devraient toujours être observées, incluant ce qui suit:



DANGER : Risque de blessures corporelles. Afin de réduire les risques de blessures, ne jamais permettre à un enfant d'utiliser cet appareil sans surveillance.



AVERTISSEMENT : Risque de blessures corporelles. Pour éviter les blessures corporelles, entrer et sortir de l'unité avec précaution.



AVERTISSEMENT : Risque d'électrocution. Ne pas raccorder des appareils électriques (tels que sèche-cheveux, lampes, téléphones, radios ou télévisions) à une trop courte distance.



AVERTISSEMENT : Risque d'hyperthermie. Les personnes sous médicaments ou qui sont en observation médicale doivent consulter leur médecin avant d'utiliser cet appareil.

Utiliser ce produit uniquement pour l'usage pour lequel il a été prévu tel que décrit dans ce manuel. Ne pas utiliser des fixations non recommandées par le fabricant.

Ne jamais faire tomber ou insérer d'objet quelconque dans les ouvertures. Ne pas laisser de petits objets ou des jouets pour le bain dans la baignoire à hydromassage lorsque celle-ci est en marche.

Ne pas utiliser cet appareil sans ses protecteurs (couvercles) sur ses raccords d'aspiration.

L'installation électrique doit avoir deux Disjoncteurs de Fuite de Terre (GFCI) ou des appareils de courant résiduel (RCDs). Les GFCI ou les RCD protègent contre une électrocution par la mise à la terre. **Utiliser deux alimentations dédiées de 220/240 V, 20 A, 50/60 Hz; une pour les pompes et les contrôles, et l'autre pour le chauffe-eau.** De tels disjoncteurs GFCI ou RCD devraient être fournis par l'installateur et vérifiés régulièrement.

Appuyer sur le bouton de test pour tester les disjoncteurs GFCI ou RCD. Le GFCI ou RCD devraient couper le courant. Appuyer sur le bouton de ré-initialisation. L'alimentation devrait être restituée.

Si les disjoncteurs GFCI or RCD ne fonctionnent pas de cette façon, l'un ou l'autre est défectueux. Si les disjoncteurs GFCI ou RCD stoppent l'alimentation électrique à la baignoire sans que le bouton test ne soit utilisé, il y a donc un court circuit indiquant la possibilité de choc électrique. **Ne pas utiliser.**

Débranchez l'unité et la faire vérifier par un Technicien Qualifié avant de l'utiliser.



AVERTISSEMENT : La consommation d'alcool, de drogues ou de médicaments peuvent augmenter considérablement le risque fatal d'hyperthermie. Une immersion prolongée dans l'eau chaude peut provoquer l'hyperthermie. L'hyperthermie a lieu lorsque la température corporelle interne atteint plusieurs degrés au dessus de la température normale de 98,6°F (37°C). Les symptômes d'hyperthermie comprennent la hausse de la température corporelle, l'étourdissement,

Renseignements importants (cont.)

la léthargie, la somnolence et l'évanouissement. Les effets de l'hyperthermie comprennent: (a) défaut de percevoir la chaleur, (b) défaut de s'apercevoir du besoin de sortir de la baignoire, (c) incapacité de reconnaître le danger, (d) dommages au fœtus dans le cas des femmes enceintes, (e) incapacité physique de sortir de la baignoire et (f) inconscience et danger conséquent de noyade.

IMPORTANT ! Purger le système deux fois par mois ou plus souvent, selon la fréquence d'usage, tel que décrit dans la section "Entretien et nettoyage".

Ne pas laisser la température d'eau dans le produit excéder 104°F (40°C).

Ne pas utiliser de savon, de shampooing ou de produit moussant pour le bain dans l'eau. Il vous est possible d'employer du savon ou du shampooing pendant la douche, avant de remplir le receveur.

Merci d'avoir choisi la compagnie Kohler

Merci d'avoir choisi la compagnie Kohler. Votre produit de la compagnie Kohler reflète la véritable passion du design, d'artisanat, d'art et d'innovation représentant la compagnie Kohler. Nous sommes confiants que sa fiabilité et beauté surpasseront vos exigences les plus élevées, vous satisfaisant pendant les années à venir.

Toute information contenue dans ce guide est basée sur l'information la plus récente du produit disponible au moment de la publication. A la compagnie Kohler, nous aspirons à remplir notre mission d'améliorer le niveau de vie gracieux pour chaque individu affecté par nos produits et services. Nous nous réservons le droit d'apporter des modifications aux caractéristiques, aux emballages et à la disponibilité des produits à tout moment, et ce sans préavis.

Veillez prendre s'il vous plaît quelques minutes pour étudier ce guide. Prêter une attention toute particulière aux instructions d'entretien et de nettoyage.

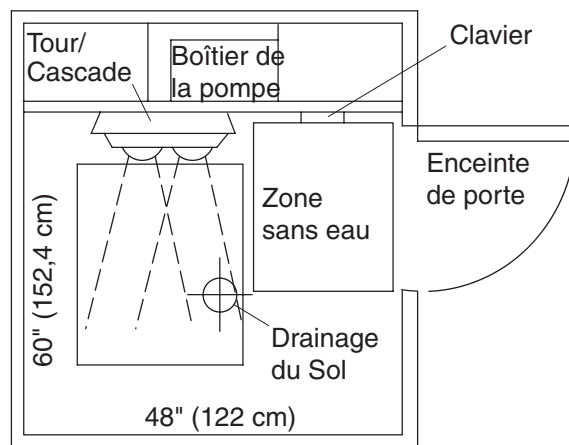

Plan Typique

Caractéristiques

Votre système de balnéothérapie KOHLER et le système de balnéothérapie customisé le plus optimum. Le jet stimulant, revigorera et stimulera votre corps.

- **Clavier illuminé de l'utilisateur** - Situé à porté de main, il vous permet de commander le système d'hydromassage, les lumières de chromathérapie et le chauffe-eau, et de régulariser le débit d'eau des jets.
- **Pompe/Moteur** - Silencieux et à vitesses variables, il fournit l'alimentation en eau et crée l'action d'hydromassage. La pompe/le moteur fournit jusqu'à 80 gallons (303 l) d'eau par minute. Le système recircule l'eau jusqu'à deux fois par minute.
- **Jets BodySpa** - Placés de manière stratégique de chaque côté de la colonne vertébrale, les jets Bodyspa propulsent un large cylindre d'eau qui est dispersé à travers les épaules et descend dans le centre du dos. L'air et le débit d'eau peuvent être réglés tel que souhaité en utilisant le clavier illuminé de l'utilisateur ou la télécommande (sur option). Utiliser la main pour commander la direction du débit tel que souhaité.
- **Chauffe-eau** - Pour assurer la meilleure expérience possible, le chauffe-eau permet de maintenir automatiquement la température de l'eau jusqu'à 40°C (104°F). Le chauffe-eau se met en marche automatiquement lorsque le système d'hydromassage est en service, puis il s'éteint lorsque le moteur de la pompe est arrêté. Le chauffe-eau peut être arrêté manuellement à l'aide du clavier, à tout moment quand la pompe est en marche.
- **Zone sans eau** - Fournit un espace dans lequel s'éloigner du jet d'eau pour votre sécurité et confort. Le clavier se trouve à cet emplacement.

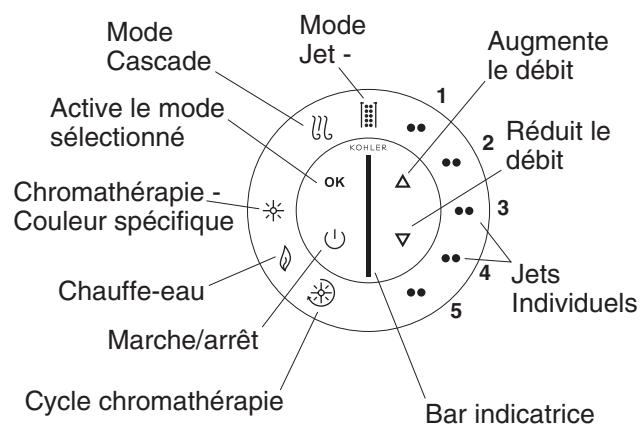

Clavier de l'utilisateur illuminé

Clavier de l'utilisateur illuminé

Les modes disponibles sont allumés en bleu. Les modes actifs seront illuminés en vert.

Alimentation	Met les pompes de la baignoire à hydromassage en marche et arrêt.
Anneau extérieur	Tourner la bague extérieure pour accéder au mode désiré. Le mode sélectionné clignotera (en bleu).
Chauffe-eau	S'active automatiquement lorsque la baignoire à hydromassage est mise en service. Pivoter la bague extérieure jusqu'à que le mode débit clignote et appuyer sur "OK". Appuyer encore une fois sur "OK" pour remettre le chauffe-eau en fonction.
Couleur spécifique de chromathérapie	Faire tourner la bague extérieure pour choisir ce mode, puis appuyer sur OK. Appuyer sur la flèche vers le haut ou vers le bas pour choisir une couleur, puis appuyer de nouveau sur OK.
OK	Active le mode désiré.
Mode cascade	Faire tourner la bague extérieure pour choisir ce mode, puis appuyer sur OK. Presser les flèches haut/bas pour augmenter ou diminuer le volume de débit d'eau. La barre indicatrice affiche le volume du débit d'eau.
Mode Jet de corps	Faire tourner la bague extérieure pour choisir ce mode, puis appuyer sur OK. Presser les flèches haut/bas pour augmenter ou diminuer le volume de débit d'eau. La barre indicatrice affiche le volume du débit d'eau.
Flèche haut	Augmente le débit d'eau.
Flèche bas	Réduit le débit d'eau.
Bar indicatrice	Affiche le volume du débit d'eau.
Jets Individuels	Appuyer sur 1, 2, 3, 4 ou 5 pour activer les ensembles de jets de corps souhaités.
Cycle de chromathérapie	Faire tourner la bague extérieure pour choisir ce mode, puis appuyer sur OK. Les lumières de chromathérapie s'illumineront automatiquement et de manière continue en passant par un cycle de huit couleurs. Un cycle des huit couleurs dure à peu près une minute.

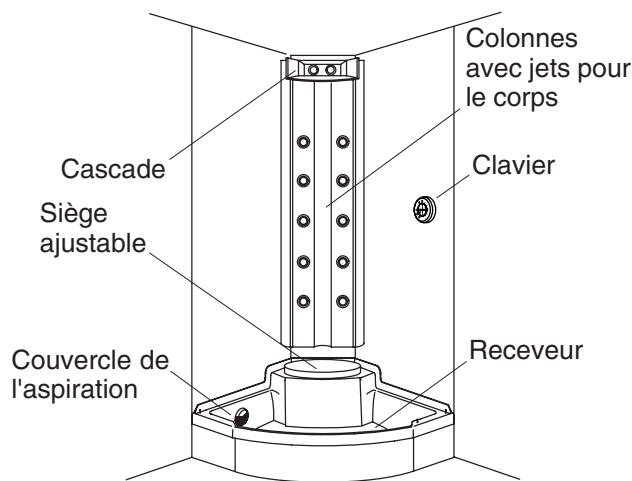

Opération

Prière de lire et de suivre ces étapes avec attention afin de pouvoir profiter sans danger du système d'hydromassage.

Avant utilisation

- Retirer tous objets de bains non attachés (tels que les savons, les bouteilles de shampooing et les gants de toilette) du passage direct de l'eau. S'assurer qu'il n'y ait aucun objet sur le rebord de la cascade.
- Il est conseillé d'enlever les lunettes, les lentilles et tous les bijoux lâches avant d'entrer dans l'enceinte.

Opération



AVERTISSEMENT : Risque de blessures corporelles. En cas de faiblesse, d'étourdissement, ou de sensation de tête légère pendant l'utilisation du système d'hydromassage, se déplacer immédiatement dans la zone sans eau, appuyer sur l'icône d'alimentation sur le clavier illuminé de l'utilisateur, puis sortir de l'enceinte.



AVERTISSEMENT : Risque de blessures corporelles. Toujours se tenir toujours debout dans la zone sans eau lors du démarrage du système d'hydromassage ou lors du changement de débit d'eau d'un composant à l'autre. Le jet d'eau peut être très puissant.

REMARQUE : Ne pas laisser de shampooing, de savon ou de produit moussant entrer dans le bassin de bain de pieds. Si souhaité, prendre une douche en utilisant du shampooing et du savon **avant** de remplir le bassin de bain de pieds avec de l'eau.

- Remplir le bassin du bain de pieds avec de l'eau tempérée (ne pas dépasser 104°F (40°C)) à un niveau de 3 po (7,6 cm) au moins au-dessus de la partie supérieure du couvercle d'aspiration. Vérifier la température de l'eau dans le bassin avec la main avant de faire démarrer le système d'hydromassage.
- Appuyer sur l'icône d'alimentation sur le clavier illuminé de l'utilisateur pour faire démarrer le système d'hydromassage. Au bout de plusieurs secondes, l'eau commence à couler au réglage de pression d'eau le plus bas. Les lumières de chromathérapie s'allument et les jets de corps 2, 3 et 4 sont activés.
- Laisser l'eau couler pendant plusieurs secondes pour régler la température de l'eau, puis entrer dans le bassin de bain de pieds.
- Augmenter graduellement le débit d'eau en appuyant sur la flèche vers le haut sur le clavier illuminé de l'utilisateur.

Opération (cont.)

REMARQUE : Le système d'hydromassage s'éteint automatiquement au bout de 20 minutes d'utilisation continue. Pour réactiver le système, entrer dans la zone sans eau, puis appuyer sur l'icône d'alimentation sur le clavier illuminé de l'utilisateur. Retourner dans la zone du bassin.

- Appuyer une deuxième fois sur l'icône d'alimentation sur le clavier illuminé de l'utilisateur pour éteindre la cascade.

Entretien et nettoyage

Rincer le système d'hydromassage

REMARQUE : Épurer le système en le rinçant deux fois par mois ou plus, selon la fréquence d'usage. Pour faire cela :

- Remplir le receveur avec de l'eau chaude à au moins 3" (7.6 cm) au-dessus du couvercle de l'aspiration.
- Ajouter à l'eau deux cuillères à thé d'un détergent pour lave-vaisselle peu moussant et une 1/2 tasse (115 ml) d'un javellisant domestique.
- Faire fonctionner le système d'hydromassage pendant 5 à 10 minutes en mode cascade, puis faire fonctionner les dix jets de corps en même temps pendant 5 à 10 minutes. Arrêter le système et purger l'eau.
- Remplir le bassin de bain de pieds avec de l'eau froide à un niveau de 3 po (7,6 cm) au-dessus de la partie supérieure du couvercle d'aspiration. Faire fonctionner le système d'hydromassage pendant 5 à 10 minutes supplémentaires en mode cascade et en mode de dix jets de corps. Purger le bassin et essuyer avec un chiffon doux et propre.

Pour de meilleurs résultats, prendre ce qui suit en considération lors de l'entretien de votre produit KOHLER:

Tour

- Toujours tester la solution de nettoyage sur une surface la moins évidente avant de l'appliquer sur la totalité de la surface.
- Essuyer les surfaces et rincer complètement avec de l'eau immédiatement après l'application du nettoyant. Rincer et sécher tout éclaboussement sur les surfaces avoisinantes.
- Ne pas laisser les nettoyeurs sur les surfaces.
- Utiliser une éponge ou un chiffon doux et humide. Ne jamais utiliser de matériau abrasif tel que brosse ou éponges à récuser pour nettoyer les surfaces.

Pour l'information détaillée de nettoyage et des produits à considérer, visiter www.kohler.com/clean. Pour commander des informations d'entretien et de nettoyage, composer le 1-800-456-4537.

Garantie limitée d'un an

GARANTIE LIMITÉE D'UN AN

Les produits de plomberie KOHLER sont garantis contre tout défaut matériel et de fabrication pour un an, à partir de la date de l'installation.

Kohler Co. jugera à sa discrétion, de la réparation, du remplacement ou du réglage approprié et ceci après toute inspection faite par Kohler Co. de tous défauts dus à une utilisation normale et ceci pendant un (1) an à partir de la date d'installation. Kohler Co. n'est pas responsable des coûts de démontage ou d'installation.

L'utilisation de nettoyeurs à l'intérieur du réservoir annulera la garantie.

Pour obtenir un service-garantie, contacter Kohler Co. par l'intermédiaire de votre vendeur, plombier, centre de rénovation, revendeur par internet ou par écrit à Kohler Co. à l'attention de: Customer Care Center (Service d'assistance à la clientèle), 444 Highland Drive, Kohler, WI 53044, USA, ou composer le 1-800-4KOHLER (1-800-456-4537) à partir des États-Unis et du Canada, et le 001-877-680-1310 à partir du Mexique.

LA DURÉE DES GARANTIES TACITES, Y COMPRIS CELLES DE QUALITÉ MARCHANDE ET D'APTITUDE À UN EMPLOI PARTICULIER, SE LIMITE EXPRESSÉMENT À LA DURÉE DE LA PRÉSENTE GARANTIE. KOHLER CO. ET/OU LE REVENDEUR DÉCLINENT TOUTE

Garantie limitée d'un an (cont.)

RESPONSABILITÉ CONTRE LES DOMMAGES PARTICULIERS, IMPRÉVUS OU DE CIRCONSTANCE.

Certains états/provinces ne permettent pas la limitation sur la durée de la garantie implicite, ou l'exclusion ou la limitation de dommages spéciaux, accessoires ou indirects, et, par conséquent, ces limitations et exclusions pourraient ne pas s'appliquer dans votre cas. Cette garantie vous donne des droits légaux spécifiques. Vous pouvez également avoir d'autres droits qui varient d'un état/province à l'autre.

Ceci constitue la garantie écrite exclusive de Kohler Co.

Dépannage

Ce guide de dépannage est seulement destiné à une aide générale. Seul un agent agréé de Kohler ou un électricien qualifié devrait corriger tous les problèmes électriques. Pour une réparation sous garantie, contacter le vendeur ou distributeur.

Symptômes	Causes probables	Action recommandée
1. L'unité ne démarre pas ou ne s'arrête pas.	<ul style="list-style-type: none">A. Pas d'alimentation à la pompe/prise/clavier.B. Le harnais est bloqué.C. Le clavier est débranché de la pompe/boîtier de contrôle.D. Le clavier ne fonctionne pas.E. Il n'y a pas suffisamment d'eau dans le bassin de bain de pieds.F. L'ensemble moteur/pompe ne fonctionne pas.G. Le contrôle ne fonctionne pas.	<ul style="list-style-type: none">A. Régler/réinitialiser le GFCI ou RCD. Vérifier le câblage. Contacter l'installateur/vendeur.B. Retirer le blocage.C. Reconnecter le clavier et/ou le harnais de câblage.D. Remplacer le clavier. Contacter l'installateur/vendeur.E. Remplir le bassin à 3" (7,6 cm) au-dessus du couvercle d'aspiration.F. Remplacer l'ensemble moteur/pompe. Contacter l'installateur/vendeur.G. Remplacer le contrôle. Contacter l'installateur/vendeur.
2. Surtension du débit d'eau.	<ul style="list-style-type: none">A. Il n'y a pas suffisamment d'eau dans le bassin de bain de pieds.B. L'aspiration est bloquée.C. Le harnais est bloqué.	<ul style="list-style-type: none">A. Remplir le bassin à 3" (7,6 cm) au-dessus du couvercle d'aspiration.B. Retirer l'obstruction.C. Retirer le blocage.
3. Le moteur démarre, les jets ne fonctionnent pas.	<ul style="list-style-type: none">A. Le jet corporel est bloqué.B. Le câblage de la valve papillon du jet corporel est desserré ou endommagé, ou la valve papillon est défectueuse.C. Il n'y a pas suffisamment d'eau dans le bassin du receveur (pompe cavite).D. Le clavier ne fonctionne pas.E. Le contrôle ne fonctionne pas.	<ul style="list-style-type: none">A. Retirer le blocage.B. Identifier la source du problème puis y remédier ou remplacer le câblage ou la valve papillon. Vérifier le câblage. Contacter l'installateur/vendeur.C. Remplir le bassin à 3" (7,6 cm) au-dessus du couvercle d'aspiration.D. Remplacer le clavier. Contacter l'installateur/vendeur.E. Remplacer le contrôle. Contacter l'installateur/vendeur.

Dépannage (cont.)		
Symptômes	Causes probables	Action recommandée
4. Le moteur démarre, la cascade ne s'active pas.	<p>A. La cascade est bloquée.</p> <p>B. Le câblage de la cascade est desserré/endommagé, ou la valve papillon est défectueuse.</p> <p>C. Il n'y a pas suffisamment d'eau dans le bassin du receveur (pompe cavite).</p> <p>D. Le clavier ne fonctionne pas.</p> <p>E. Le contrôle ne fonctionne pas.</p>	<p>A. Retirer le blocage.</p> <p>B. Identifier la source du problème puis y remédier ou remplacer le câblage ou la valve papillon. Contacter l'installateur/vendeur.</p> <p>C. Remplir le bassin à 3" (7,6 cm) au-dessus du couvercle d'aspiration.</p> <p>D. Remplacer le clavier. Contacter l'installateur/vendeur.</p> <p>E. Remplacer le contrôle. Contacter l'installateur/vendeur.</p>
5. Les lumières de la cascade ne fonctionnent pas.	<p>A. Le câblage est desserré ou endommagé.</p> <p>B. L'alimentation électrique pour les lumières de fonctionne pas.</p>	<p>A. Identifier la source et corriger. Contacter l'installateur/vendeur.</p> <p>B. Remplacer le boîtier d'alimentation des lumières dans la tour. Contacter l'installateur/vendeur.</p>
6. L'unité s'arrête automatiquement avant 18 minutes.	<p>A. Les disjoncteurs GFCI ou RCD sont déclenchés.</p> <p>B. Moteur surchauffé et système de protection activé.</p>	<p>A. Régler/réinitialiser le GFCI ou RCD.</p> <p>B. Inspecter l'espacement d'air autour du boîtier de la pompe, obstruction de la ventilation du moteur, ou blocage de l'aspiration/harnais. Corriger et laisser refroidir le moteur.</p>
7. L'unité ne s'arrête pas automatiquement après 22 minutes.	<p>A. Le mécanisme du compteur temporel est accidentellement désactivé.</p>	<p>A. Consulter le manuel de service. Contacter l'installateur/vendeur.</p>
8. Fonctionnement bruyant.	<p>A. Il n'y a pas suffisamment d'eau dans le bassin de bain de pieds.</p> <p>B. Les sangles de la pompe (si applicable) ne sont pas sectionnées.</p>	<p>A. Remplir le bassin à 3" (7,6 cm) au-dessus du couvercle d'aspiration.</p> <p>B. Sectionner les sangles de retenue.</p>
9. La télécommande (non incluse) ne fonctionne pas.	<p>A. La télécommande n'est pas programmée.</p>	<p>A. Reprogrammer la télécommande en suivant les instructions.</p>

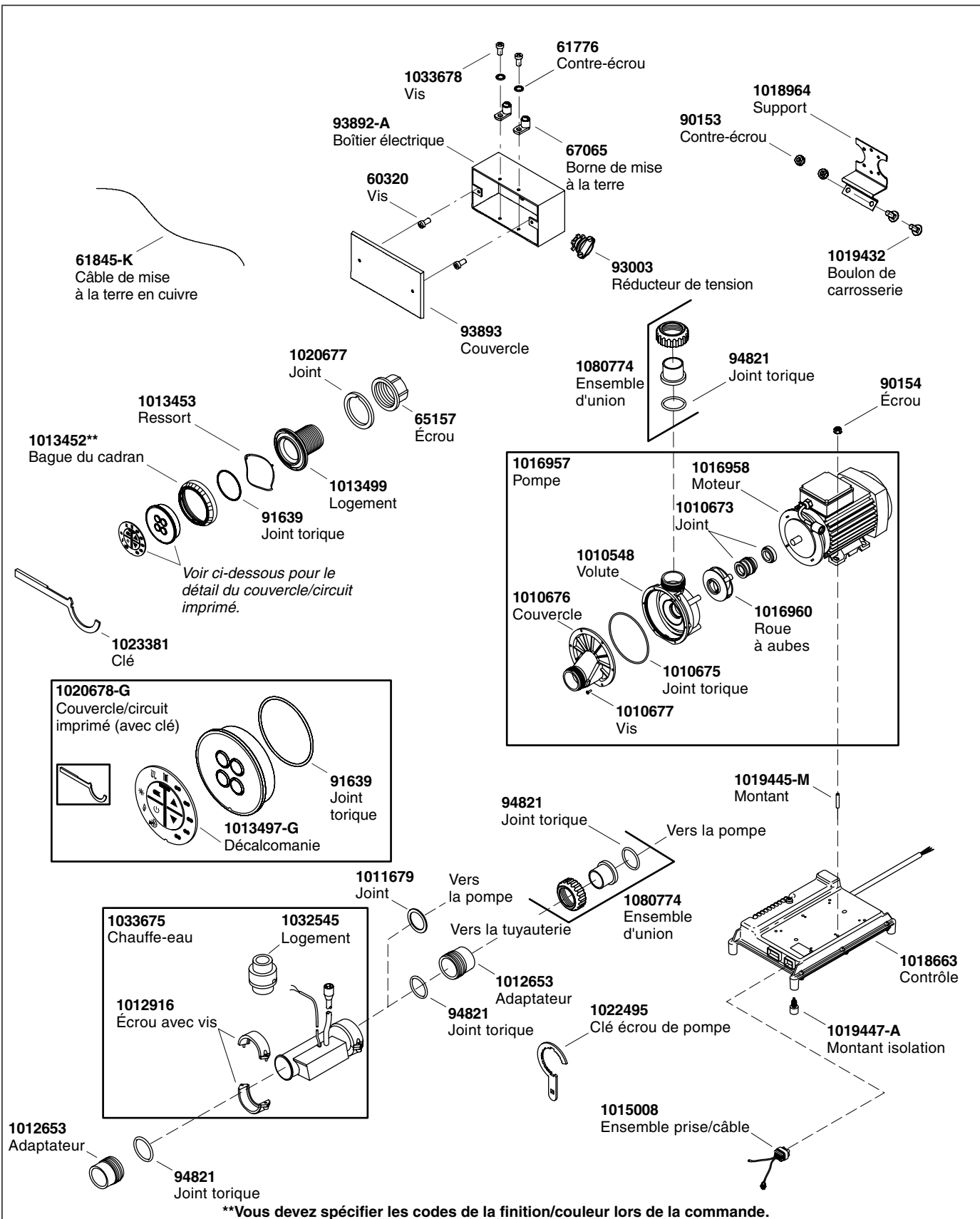

Pièces de rechange

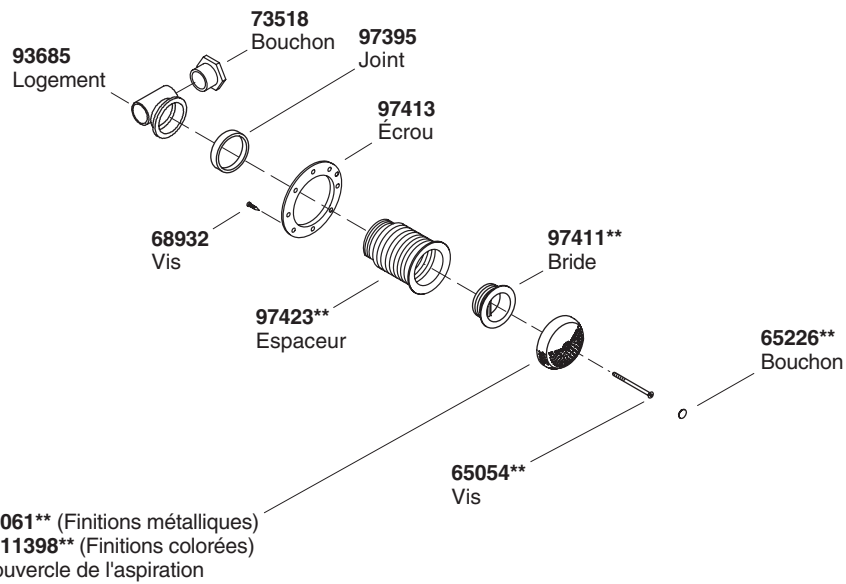
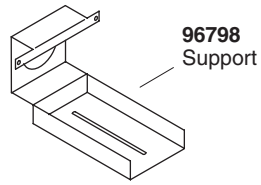

****Vous devez spécifier les codes de la finition et/ou de la couleur quand vous passez votre commande.**

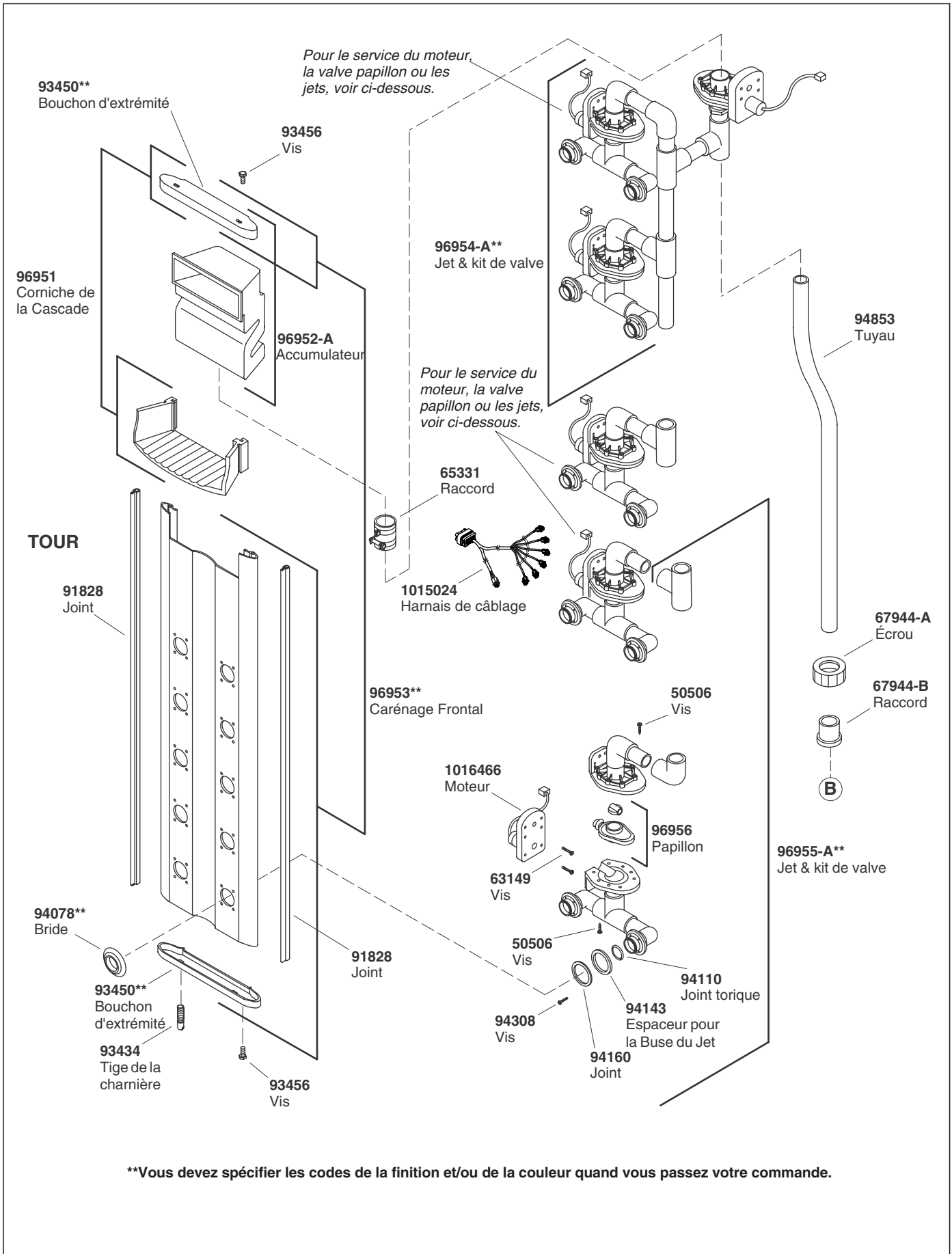

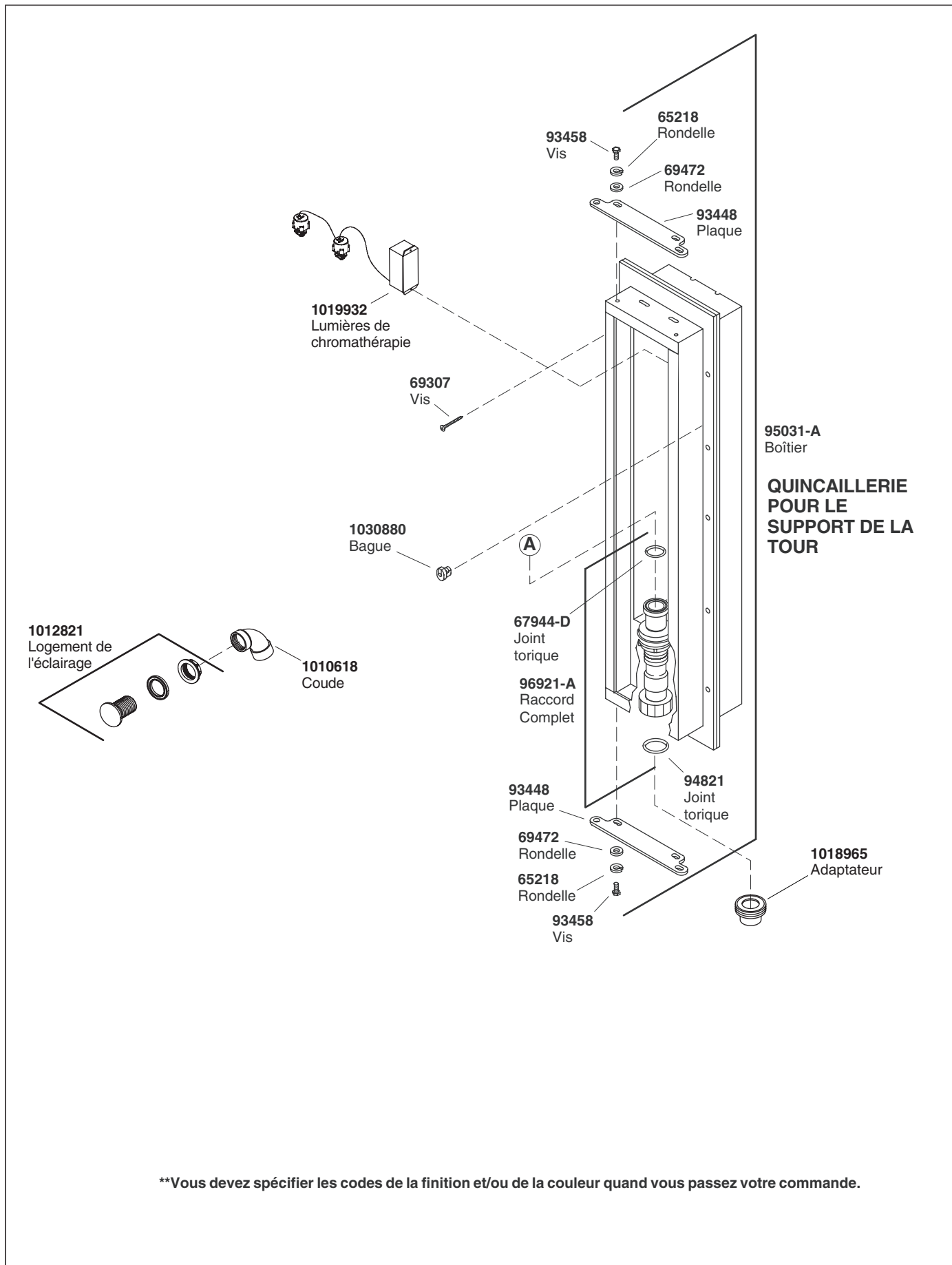

****Vous devez spécifier les codes de la finition et/ou de la couleur quand vous passez votre commande.**

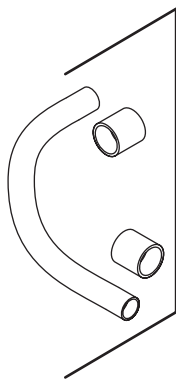
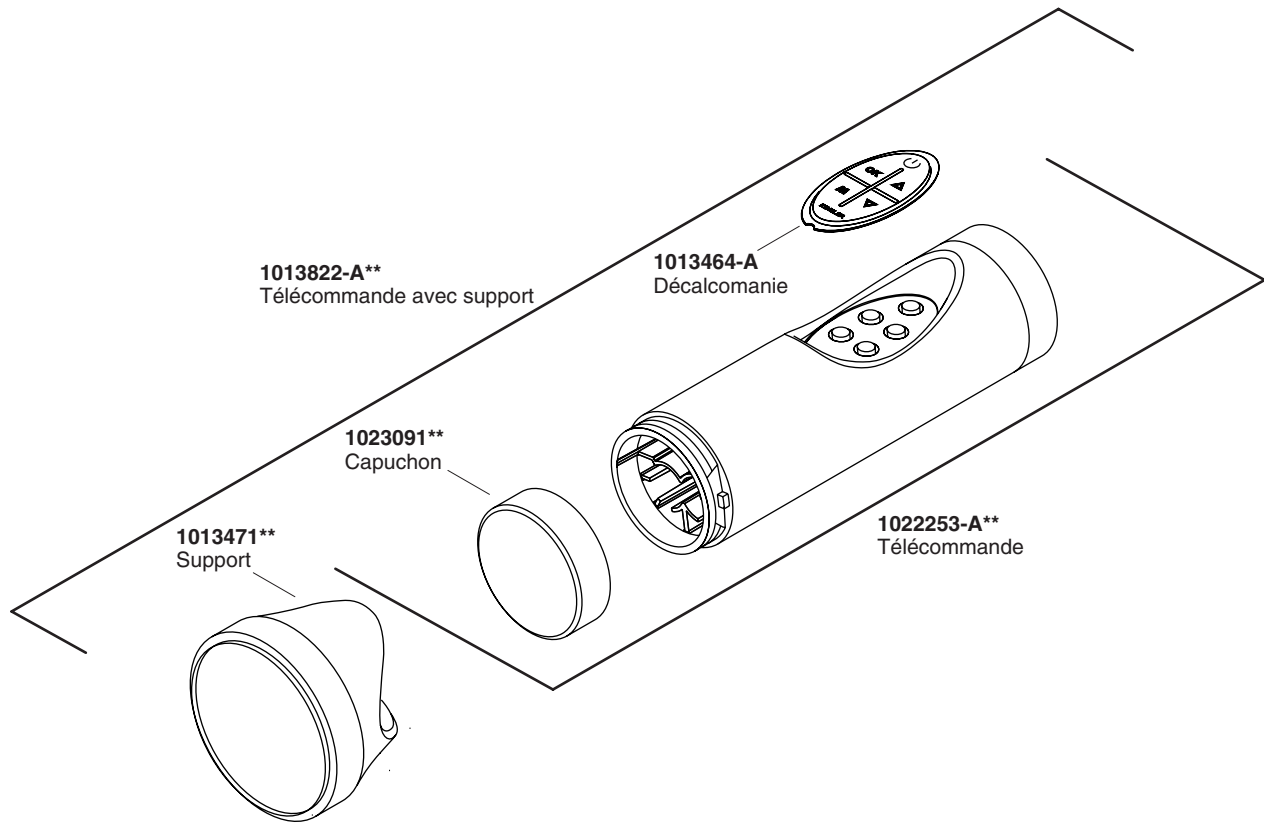

- 93836 (1/2")
- 93838 (1")
- 93839 (1-1/4")
- 94853 (1-1/2")
- Tuyau (avec raccords)

****Vous devez spécifier les codes de la finition et/ou de la couleur quand vous passez votre commande.**

Guía del usuario

Sistema de hidromasaje de torre a la medida

Información importante

INSTRUCCIONES RELATIVAS AL RIESGO DE INCENDIO, DESCARGA ELÉCTRICA O LESIONES PERSONALES

LEA Y SIGA TODAS LAS INSTRUCCIONES

GUARDE ESTAS INSTRUCCIONES



ADVERTENCIA: Al usar aparatos eléctricos, siga siempre las precauciones básicas, incluyendo las siguientes:



PELIGRO: Riesgo de lesiones personales. Para reducir el riesgo de lesiones, no permita que los niños usen este producto sin estricta supervisión en todo momento.



ADVERTENCIA: Riesgo de lesiones personales. Para evitar lesiones, tenga cuidado al entrar y salir de la unidad.



ADVERTENCIA: Riesgo de descarga eléctrica. No coloque ningún aparato eléctrico (tales como el secador de pelo, las lámparas, el teléfono, la radio o la televisión) dentro de la mampara.



ADVERTENCIA: Riesgo de hipotermia. Las personas que estén tomando medicamentos y/o con un historial médico problemático deben consultar con un médico antes de utilizar este producto.

Use este producto únicamente con el fin para el que se ha fabricado, tal como se explica en este manual. No utilice accesorios que no estén recomendados por el fabricante.

No deje caer ni introduzca objetos en ninguna de las aberturas. Mantenga los objetos pequeños tales como los juguetes y accesorios del baño fuera del producto cuando esté en funcionamiento.

No permita que este producto funcione sin la tapa protectora (tapadera) en el dispositivo de succión.

La instalación debe contar con dos interruptores de circuito con pérdida a tierra (GFCI) de Clase A o dispositivos de corriente residual (RCD). Los GFCI o RCD protege contra el peligro de descarga eléctrica de línea a tierra. **Utilice dos circuitos dedicados de 220/240 V, 20 A y 50/60 Hz; uno para las bombas y los controles, y el otro para el calentador.** El instalador debe proveer el interruptor de protección GFCI o RCD, cuyo funcionamiento debe probarse de manera rutinaria.

Para probar el interruptor de protección GFCI o RCD, oprima el botón de prueba (test). El interruptor de protección GFCI o RCD debe interrumpir la alimentación eléctrica. Oprima el botón (reset) de restablecer la alimentación eléctrica. Esto debe restablecer la alimentación eléctrica.

Si el interruptor de protección GFCI o RCD no funciona de este modo, significa que está averiado. Si el interruptor de protección GFCI o RCD, interrumpe la alimentación eléctrica a la bañera sin haber oprimido el botón de prueba, significa que existe corriente a tierra y la posibilidad de una descarga eléctrica. **No lo utilice.**

Desconecte el producto y permita que un representante de servicio autorizado solucione el problema antes de usarlo.

Información importante (cont.)



ADVERTENCIA: El uso de alcohol, drogas o medicamentos puede aumentar enormemente el riesgo de sufrir hipertermia fatal. La inmersión prolongada en agua caliente puede producir hipertermia. La hipertermia ocurre cuando la temperatura interna del cuerpo alcanza un nivel superior a la temperatura corporal normal de 98,6°F (37°C). Los síntomas de la hipertermia incluyen el aumento de la temperatura corporal interna, mareos, letargo, somnolencia y desfallecimiento. Los efectos de la hipertermia incluyen: (a) incapacidad para percibir calor, (b) incapacidad para reconocer la necesidad de salir de la bañera, (c) inconsciencia de un peligro inminente, (d) daño al feto en mujeres embarazadas, (e) inhabilidad física para salir de la bañera y (f) pérdida del conocimiento con peligro de ahogarse.

¡IMPORTANTE! Limpie el sistema de dos o más veces al mes, dependiendo del uso, tal como se describe en la sección "Cuidado y limpieza".

La temperatura del agua en el producto no debe exceder los 104°F (40°C).

No utilice champú, jabón o gel de burbujas en el agua del producto. Es posible utilizar champú y jabón al ducharse antes de llenar la bañera de hidromasaje para pies.

Gracias por elegir los productos Kohler

Gracias por elegir los productos Kohler. Su producto de Kohler Company refleja la verdadera pasión por el diseño, la mano de obra, la artesanía y la innovación que forman parte de Kohler Company. Estamos seguros que su confiabilidad y belleza excederán sus más altas expectativas, dándole satisfacción por años.

Toda la información que aparece en la guía está basada en la información más reciente disponible al momento de publicación. En Kohler Company, nos esforzamos por alcanzar nuestra misión de mejorar el nivel del buen vivir de quienes disfrutan de nuestros productos y servicios. Nos reservamos el derecho de efectuar cambios en las características, embalaje o disponibilidad del producto en cualquier momento, sin previo aviso.

Dedique unos minutos para leer esta guía. Preste especial atención a las instrucciones de cuidado y limpieza.

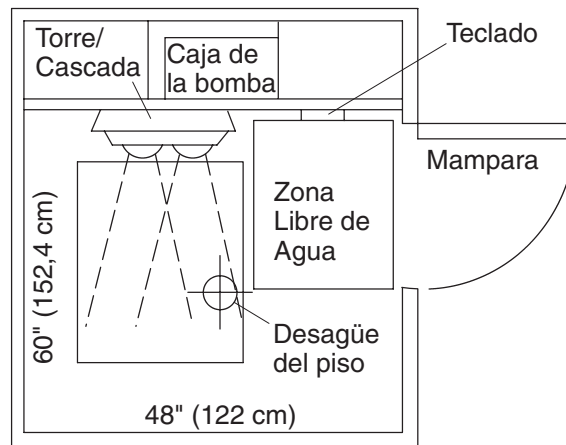

Disposición típica

Características

Su sistema de hidromasaje personal de Kohler es lo mejor de los sistemas de hidromasaje a la medida. El rociador vigorizador estimulará, vigorizará y dará energía a su cuerpo.

- **Teclado iluminado** - Ubicado en un lugar de fácil alcance, el teclado le permite controlar el sistema de hidromasaje, las luces de cromoterapia y el calentador así como regular el flujo de agua a través de los jets.
- **Bomba/Motor** - Hace circular silenciosamente el agua a una velocidad variable y crea la acción del hidromasaje. La bomba/motor entregará hasta 80 galones (303 l) de agua cada minuto. El sistema recicla el agua hasta dos veces por minuto.
- **Jets BodySpa** - Colocados estratégicamente en ambos lados de la espina dorsal, los jets BodySpa propulsionan un amplio cilindro de agua que se dispersa en los hombros y hacia abajo en el centro de la espalda. Con el teclado iluminado o el control remoto (opcional), se puede ajustar el flujo de aire y agua según se desee. Con su mano, controle la dirección del flujo según se desee.
- **Calentador** - Para aumentar el placer de su experiencia, el calentador automáticamente ayuda a mantener la temperatura del agua en hasta 104°F (40°C). El calentador se enciende automáticamente cuando el sistema de hidromasaje está en marcha y se detiene cuando el motor bomba se apaga. El calentador se puede apagar manualmente con el teclado en cualquier momento mientras la bomba esté funcionando.
- **Zona Libre de Agua** - Proporciona un área donde puede retirarse de los chorros de agua para su seguridad y comodidad. El teclado está aquí.

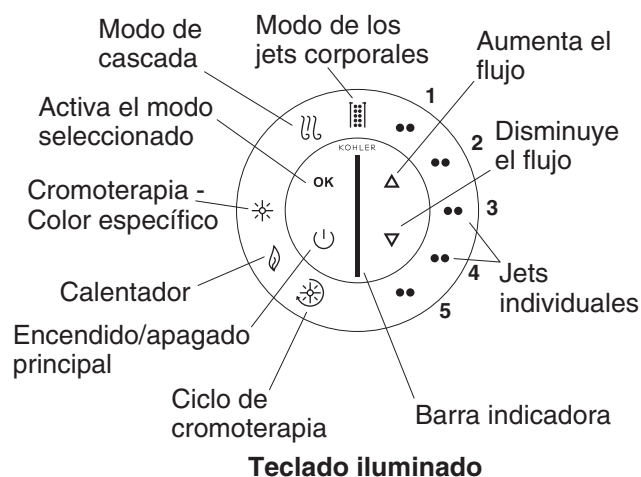

Teclado iluminado

Los modos disponibles se iluminarán en azul. Los modos activos se iluminarán en verde.

Encendido/ Apagado principal	Enciende y apaga la bomba de la bañera de hidromasaje.
Anillo externo	Gire el anillo externo al modo deseado. El modo seleccionado se encenderá de forma intermitente en azul.
Calentador	Se activa automáticamente cuando se selecciona el icono de encendido/apagado. Gire el anillo exterior hasta que el modo de calentador esté parpadeando, luego presione OK para apagar el calentador. Vuelva a presionar OK para volver a encender el calentador.
Color específico de cromoterapia	Para seleccionar este modo, gire el anillo externo, luego oprima OK. Oprima la flecha hacia arriba o hacia abajo para seleccionar un color, luego oprima OK otra vez.
OK	Activa el modo deseado.
Modo de cascada	Para seleccionar este modo, gire el anillo externo, luego oprima OK. Presione los iconos de las flechas hacia arriba/abajo para aumentar o disminuir el flujo de agua. La barra indicadora mostrará el caudal de flujo de agua.
Modo de los jets corporales	Para seleccionar este modo, gire el anillo externo, luego oprima OK. Presione los iconos de las flechas hacia arriba/abajo para aumentar o disminuir el flujo de agua. La barra indicadora mostrará el caudal de flujo de agua.
Flecha hacia arriba	Aumenta el flujo de agua.
Flecha hacia abajo	Disminuye el flujo de agua.
Barra indicadora	Muestra el caudal del flujo de agua.
Jets individuales	Oprima el 1, 2, 3, 4 ó 5 para activar los juegos de jets corporales que desee.
Ciclo de cromoterapia	Para seleccionar este modo, gire el anillo externo, luego oprima OK. Las luces de cromoterapia cambian de color automática y continuamente en el ciclo de ocho colores. Un ciclo de ocho colores tarda aproximadamente un minuto.

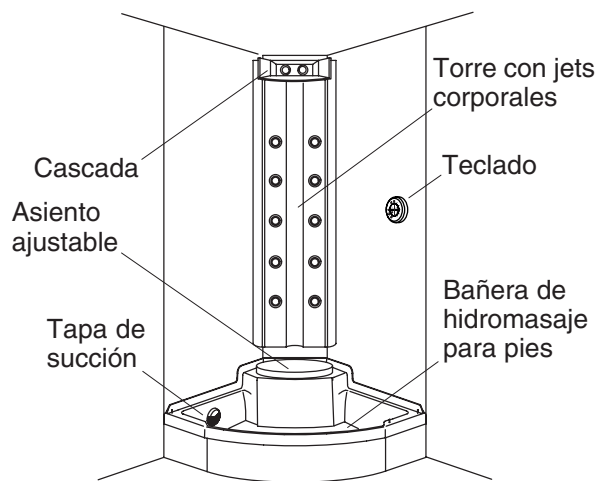

Funcionamiento

Por favor, lea y siga estos pasos con cuidado para que pueda disfrutar con seguridad los beneficios de su sistema de hidromasaje.

Antes de usar

- Retire todos los artículos sueltos de baño (como las barras de jabón, los botes de champú y las esponjas) de la trayectoria directa del agua. Asegúrese de que no haya objetos en el saliente de la cascada.
- Quítese los lentes (gafas) o los lentes de contacto y cualquier joya suelta antes de entrar dentro de la cancelería o mampara.

Funcionamiento



ADVERTENCIA: Riesgo de lesiones personales. Si usted se siente débil o mareado en cualquier momento durante el funcionamiento del sistema de hidromasaje, diríjase de inmediato a la Zona Libre de Agua, oprima el icono de encendido/apagado en el teclado iluminado, luego salga de la mampara o cancelería.



ADVERTENCIA: Riesgo de lesiones personales. Colóquese siempre en la Zona Libre de Agua cuando encienda el sistema de hidromasaje o cambie el flujo de agua de un componente a otro. Los chorros de agua pueden tener mucha potencia.

NOTA: No utilice champú, jabón o gel de burbujas en la bañera de hidromasaje para pies. Si desea, dúchese utilizando champú y jabón **antes** de llenar la bañera de hidromasaje para pies con agua.

- Llene la bañera de hidromasaje para pies con agua templada (que no exceda 104°F (40°C)) a un nivel de por lo menos 3" (7,6 cm) arriba de la parte superior de la tapa de succión. Introduzca la mano en el agua para probar la temperatura en la bañera antes de activar el sistema de hidromasaje.
- Oprima el icono de encendido en el teclado iluminado para encender el sistema de hidromasaje. Después de varios segundos, el agua comenzará a fluir en el valor de presión de agua más bajo. Se activarán las luces de cromoterapia y los jets corporales 2, 3 y 4.
- Deje que el agua fluya durante varios segundos para regular la temperatura del agua, luego entre a la bañera de hidromasaje para pies.
- Aumente gradualmente el flujo de agua, oprimiendo la flecha hacia arriba en el teclado iluminado.

NOTA: Después de 20 minutos de uso continuo, el sistema de hidromasaje se apagará automáticamente. Para volver a activar el sistema, pase a la zona libre de agua, luego oprima el icono de encendido/apagado en el teclado iluminado. Vuelva a entrar al fondo de la bañera.

- Vuelva a presionar el icono de encendido en el teclado iluminado por segunda vez para apagar la cascada.

Cuidado y limpieza

Limpie el sistema de hidromasaje

NOTA: Desinfecte el sistema limpiándolo dos o más veces al mes, dependiendo del uso. Para ello:

- Llene la bañera de hidromasaje para pies con agua caliente, al menos 3" (7,6 cm) por encima de la parte superior de la tapa de succión.
- Agregue al agua dos cucharaditas de jabón de baja espuma para lavaplatos y 1/2 taza (115 ml) de cloro.
- Haga funcionar el sistema de hidromasaje de 5 a 10 minutos en el modo de cascada seguido de 5 a 10 minutos con los diez jets corporales funcionando al mismo tiempo. Apague el sistema y drene el agua.
- Llene la bañera de hidromasaje para pies con agua fría, al menos 3" (7,6 cm) por encima de la parte superior de la tapa de succión. Haga funcionar el sistema de hidromasaje de 5 a 10 minutos más en los modos de cascada y de los diez jets corporales. Drene la bañera y seque con un paño suave.

Para obtener los mejores resultados, tenga presente lo siguiente al limpiar su producto KOHLER:

Torre

- Siempre pruebe la solución de limpieza en un área oculta antes de aplicarla a toda la superficie.
- Limpie con un trapo las superficies y enjuague completa e inmediatamente con agua después de aplicar el limpiador. Enjuague y seque las superficies cercanas que se hayan rociado.
- No deje por tiempo prolongado los limpiadores en las superficies.
- Utilice una esponja o trapo suave y húmedo. Nunca utilice materiales abrasivos como cepillos o estropajos de tallar para limpiar las superficies.

Para obtener información detallada de limpieza y los limpiadores a considerar, visite www.kohler.com/clean. Para solicitar información sobre el cuidado y la limpieza, llame al 1-800-456-4537.

Garantía limitada de un año

GARANTÍA LIMITADA DE UN AÑO

Se garantiza que los productos de plomería KOHLER están libres de defectos de material y mano de obra por un año a partir de la fecha de instalación.

Kohler Co., a su criterio, reparará, reemplazará o realizará los ajustes pertinentes en los casos en que la inspección realizada por Kohler Co. determine que dichos defectos ocurrieron durante el uso normal en el transcurso de un (1) año a partir de la fecha de la instalación. Kohler Co. no se hace responsable de los gastos de desinstalación o instalación. **El uso de limpiadores de inodoro que se colocan dentro del tanque anulará la garantía.**

Para obtener el servicio de garantía, comuníquese con Kohler Co. a través de su distribuidor, contratista de plomería o distribuidor a través de Internet, o escriba directamente a: Kohler Co., Attn.: Customer Care Center, 444 Highland Drive, Kohler, WI 53044, U.S.A. o llame al 1-800-4KOHLER (1-800-456-4537) desde los Estados Unidos y Canadá, o al 001-877-680-1310 desde México.

TODA GARANTÍA IMPLÍCITA EN RELACIÓN A PRODUCTOS DE USO COMERCIAL, INCLUYENDO LA COMERCIALIZACIÓN E IDONEIDAD DEL PRODUCTO PARA UN USO DETERMINADO, SE LIMITA EXPRESAMENTE A LA DURACIÓN DE LA PRESENTE GARANTÍA. KOHLER CO. Y/O EL VENDEDOR NO SE HACEN RESPONSABLES POR CONCEPTO DE DAÑOS PARTICULARES, INCIDENTALES O INDIRECTOS. Algunos estados/provincias no permiten limitaciones en cuanto a la duración de una garantía implícita o a la exclusión o limitación de daños particulares, incidentales o indirectos, por lo que estas limitaciones y exclusiones pueden no aplicar a su caso. Esta garantía le otorga ciertos derechos legales específicos. Además, usted puede tener otros derechos que varían de estado a estado y provincia a provincia.

El presente documento constituye la garantía exclusiva por escrito de Kohler Co.

Garantía de un año

KOHLER CO.

Al adquirir el producto, se recomienda verificar que todos los accesorios y componentes estén completos en la caja.

Kohler Co. garantiza que el material y la mano de obra de este producto están libres de defectos, por un (1) año, a partir de la fecha de compra que aparece en la factura o recibo.

1. Kohler Co. prestará servicio únicamente a los productos comercializados a través de sus distribuidores autorizados.

2. A fin de obtener el servicio de garantía, favor de presentar la factura de compra y la garantía correspondiente.

3. Kohler Co., a través de sus distribuidores autorizados, se compromete a reparar el producto defectuoso o a reemplazarlo por uno nuevo o equivalente (en caso de que el producto esté descontinuado) cuando no sea posible la reparación, sin ningún cargo al consumidor.

4. El tiempo de reparación no excederá de seis (6) semanas, a partir de la fecha de recepción del producto.

5. Se recomienda al consumidor que conserve el recibo o factura de compra como protección adicional, pues el mismo puede sustituir a la garantía, en caso de que exista discrepancia en cuanto a la validez de la misma.

EXCEPCIONES Y RESTRICCIONES

La garantía no tendrá validez en los siguientes casos:

1. Cuando el producto no se haya utilizado conforme a las instrucciones de uso y funcionamiento incluidas en el manual del usuario o en las instrucciones de instalación y cuando no se hayan observado las recomendaciones y advertencias allí contenidas.

2. Cuando el producto se haya modificado o desmantelado parcial o totalmente; o manipulado de manera negligente y, como consecuencia, haya sufrido daños atribuibles al consumidor, persona o herrajes no autorizados por Kohler Co.

3. Esta garantía no cubre los daños que resulten de desastres naturales, tales como incendios o casos de fuerza mayor, incluyendo inundaciones, terremotos, tormentas eléctricas, etc. Para obtener una lista de distribuidores cerca de usted y así hacer valer sus derechos bajo esta garantía, llame al 001-877-680-1310.

KOHLER CO., KOHLER, WI 53044 U.S.A.

IMPORTADOR:

INTERNACIONAL DE CERÁMICA, S.A.B. DE C.V.

AV. CARLOS PACHECO NO. 7200

CHIHUAHUA, CHIH., MÉXICO C.P. 31060

TEL: 52 (14) 29-11-11

Procedimiento para resolver problemas

Esta guía para resolver problemas está diseñada únicamente como ayuda general. Un representante de servicio autorizado de Kohler o un electricista calificado debe resolver todos los problemas eléctricos. Para obtener servicio cubierto por la garantía, póngase en contacto con el vendedor o el distribuidor mayorista.

Procedimiento para resolver problemas (cont.)

Síntomas	Causas probables	Acción recomendada
<p>1. La unidad no se enciende ni detiene.</p>	<p>A. La bomba, el tomacorriente o el teclado no tienen suministro eléctrico.</p> <p>B. La tubería está obstruida.</p> <p>C. El teclado está desconectado de la bomba/caja de control.</p> <p>D. El teclado no funciona.</p> <p>E. No hay suficiente agua en el fondo de la bañera de hidromasaje para pies.</p> <p>F. El conjunto del motor/bomba no funciona.</p> <p>G. El control no funciona.</p>	<p>A. Oprima el botón (reset) de restablecer el interruptor GFCI o RCD. Revise el cableado. Consulte al distribuidor/instalador.</p> <p>B. Elimine la obstrucción.</p> <p>C. Vuelva a conectar el teclado y/o arnés de cableado.</p> <p>D. Reemplace el teclado. Consulte al distribuidor/instalador.</p> <p>E. Llene el fondo 3" (7,6 cm) arriba de la tapa de succión.</p> <p>F. Reemplace el conjunto del motor/bomba. Consulte al distribuidor/instalador.</p> <p>G. Reemplace el control. Consulte al distribuidor/instalador.</p>
<p>2. El flujo de agua es errático.</p>	<p>A. No hay suficiente agua en el fondo de la bañera de hidromasaje para pies.</p> <p>B. La succión está obstruida.</p> <p>C. La tubería está obstruida.</p>	<p>A. Llene el fondo 3" (7,6 cm) arriba de la tapa de succión.</p> <p>B. Elimine la obstrucción.</p> <p>C. Elimine la obstrucción.</p>
<p>3. El motor se enciende; pero no todos los jets corporales funcionan.</p>	<p>A. El jet corporal está obstruido.</p> <p>B. Los cables eléctricos de la válvula de mariposa de los jets corporales están flojos o dañados, o la válvula de mariposa está averiada.</p> <p>C. No hay suficiente agua en el fondo de la bañera de hidromasaje para pies (se produce cavitación en la bomba).</p> <p>D. El teclado no funciona.</p> <p>E. El control no funciona.</p>	<p>A. Elimine la obstrucción.</p> <p>B. Identifique la causa del problema y corríjalo, o reemplace el cableado o la válvula de mariposa. Revise todo el cableado. Consulte al distribuidor/instalador.</p> <p>C. Llene el fondo 3" (7,6 cm) arriba de la tapa de succión.</p> <p>D. Reemplace el teclado. Consulte al distribuidor/instalador.</p> <p>E. Reemplace el control. Consulte al distribuidor/instalador.</p>
<p>4. El motor se enciende, pero la cascada no funciona.</p>	<p>A. La cascada tiene obstrucción.</p> <p>B. Los cables de la cascada están flojos/dañados, o la válvula de mariposa está averiada.</p> <p>C. No hay suficiente agua en el fondo de la bañera de hidromasaje para pies (se produce cavitación en la bomba).</p> <p>D. El teclado no funciona.</p> <p>E. El control no funciona.</p>	<p>A. Elimine la obstrucción.</p> <p>B. Identifique la causa del problema y corríjalo, o reemplace el cableado o la válvula de mariposa. Consulte al distribuidor/instalador.</p> <p>C. Llene el fondo 3" (7,6 cm) arriba de la tapa de succión.</p> <p>D. Reemplace el teclado. Consulte al distribuidor/instalador.</p> <p>E. Reemplace el control. Consulte al distribuidor/instalador.</p>

Procedimiento para resolver problemas (cont.)

Síntomas	Causas probables	Acción recomendada
5. Las luces de la cascada no funcionan.	<p>A. El cableado está flojo o dañado.</p> <p>B. La fuente de alimentación eléctrica de las luces no funciona.</p>	<p>A. Identifique la causa del problema y corríjalo. Consulte al distribuidor/instalador.</p> <p>B. Reemplace la caja de suministro de las luces en la torre. Consulte al distribuidor/instalador.</p>
6. La unidad se detiene automáticamente antes de 18 minutos.	<p>A. El interruptor GFCI o RCD se ha disparado.</p> <p>B. El motor se ha sobrecalentado, activando el dispositivo de protección.</p>	<p>A. Oprima el botón (reset) de restablecer el interruptor GFCI o RCD.</p> <p>B. Verifique que no haya restricciones en el espacio alrededor de la caja de la bomba, obstrucciones en la ventilación del motor ni obstrucciones en la succión o tubería. Corrija el problema y deje enfriar el motor.</p>
7. La unidad no se detiene automáticamente después de 22 minutos.	<p>A. El mecanismo del temporizador se ha desactivado accidentalmente.</p>	<p>A. Consulte el manual de mantenimiento. Consulte al distribuidor/instalador.</p>
8. Funcionamiento ruidoso.	<p>A. No hay suficiente agua en el fondo de la bañera de hidromasaje para pies.</p> <p>B. Las cintas metálicas (si aplica) de la bomba no se han cortado.</p>	<p>A. Llene el fondo 3" (7,6 cm) arriba de la tapa de succión.</p> <p>B. Corte las cintas metálicas.</p>
9. El control remoto (no se incluye) no funciona.	<p>A. El control remoto no está programado.</p>	<p>A. Reprograme el control remoto según las instrucciones.</p>

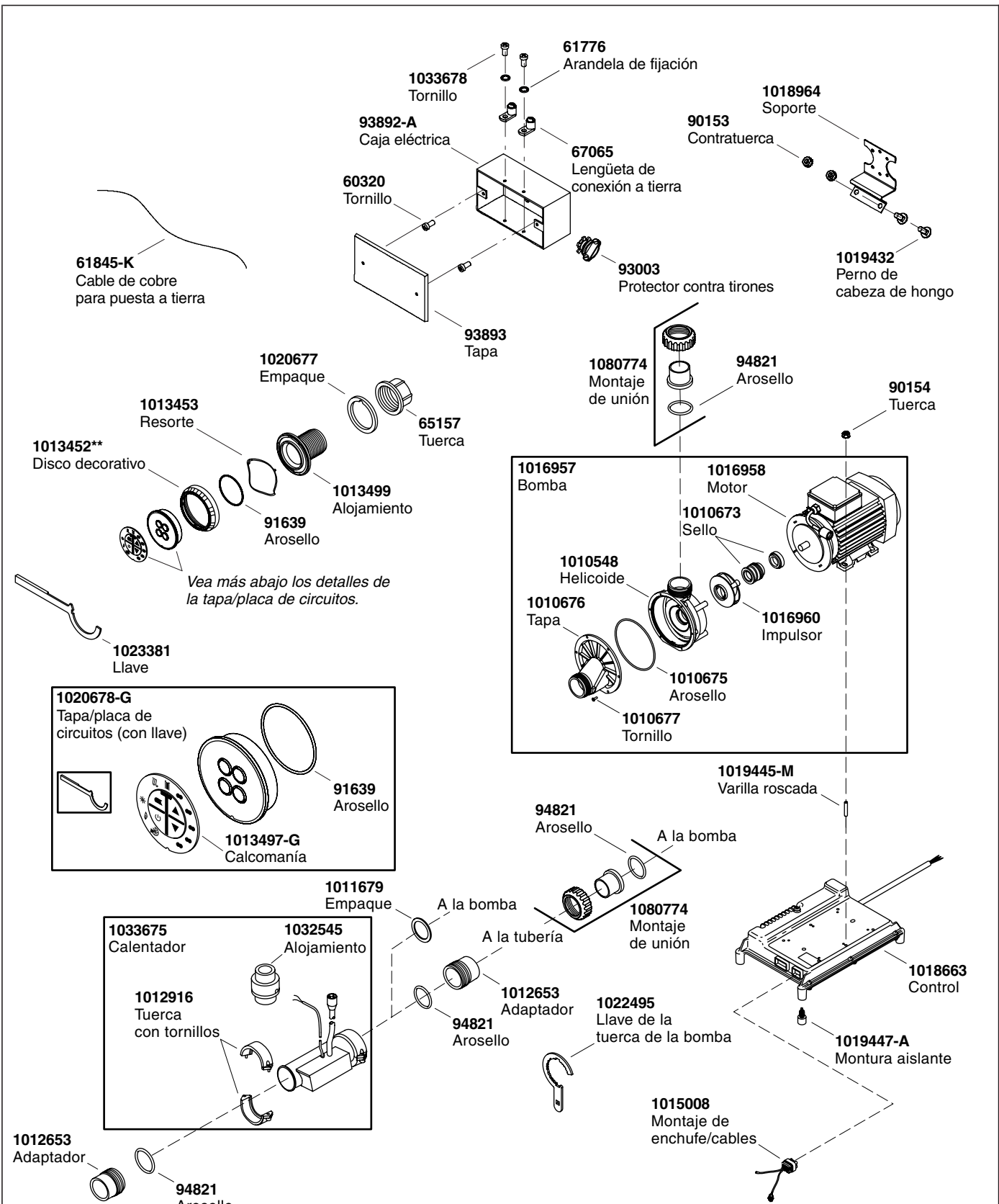

**Se debe especificar el código del acabado/color con el pedido.

Piezas de repuesto

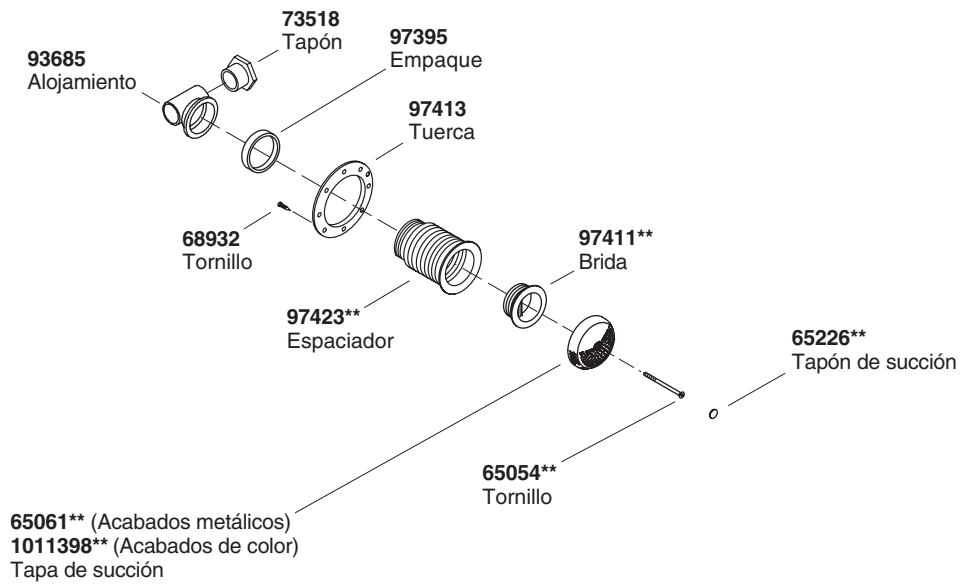
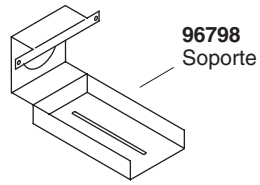

****Se debe especificar el código del acabado/color con el pedido.**

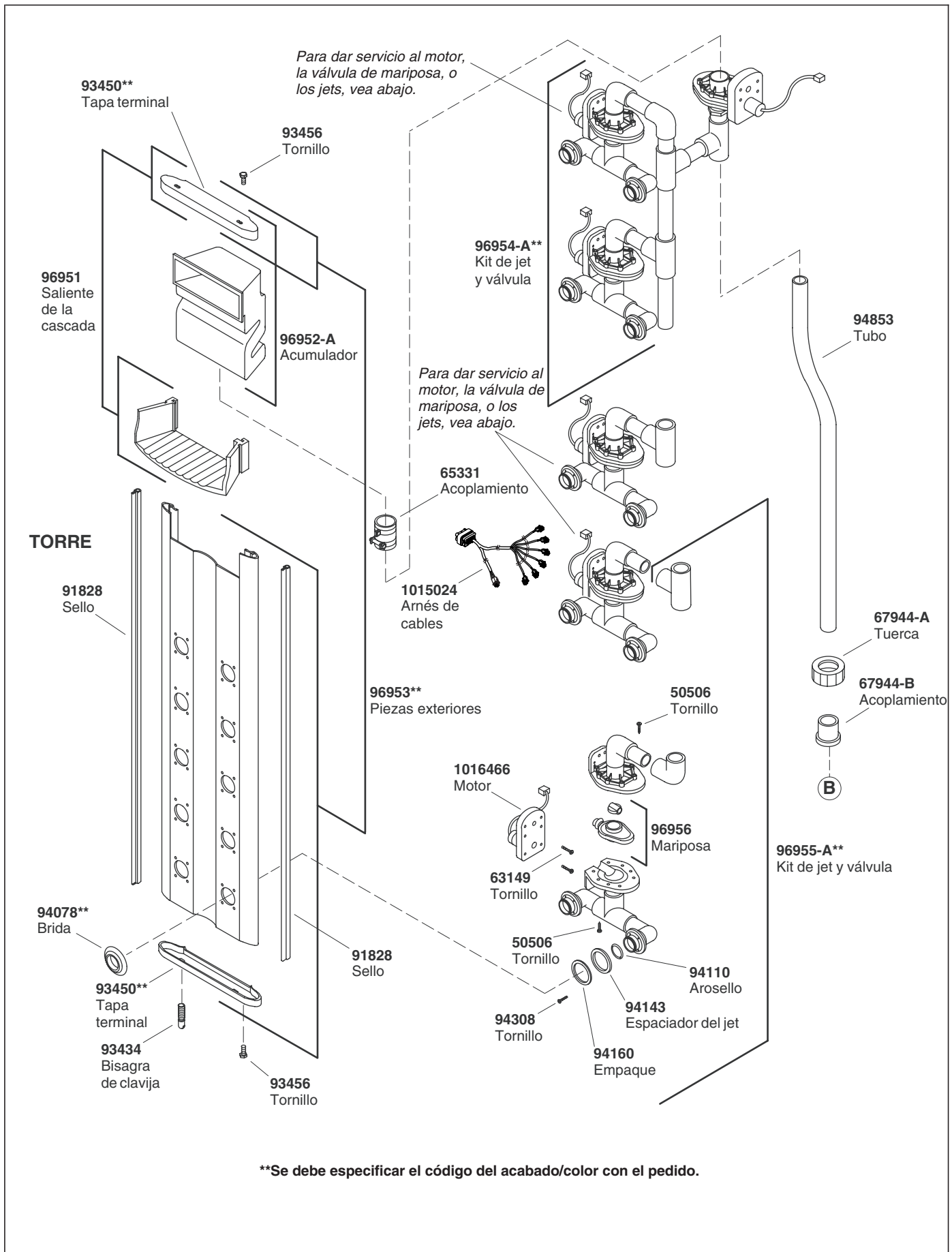

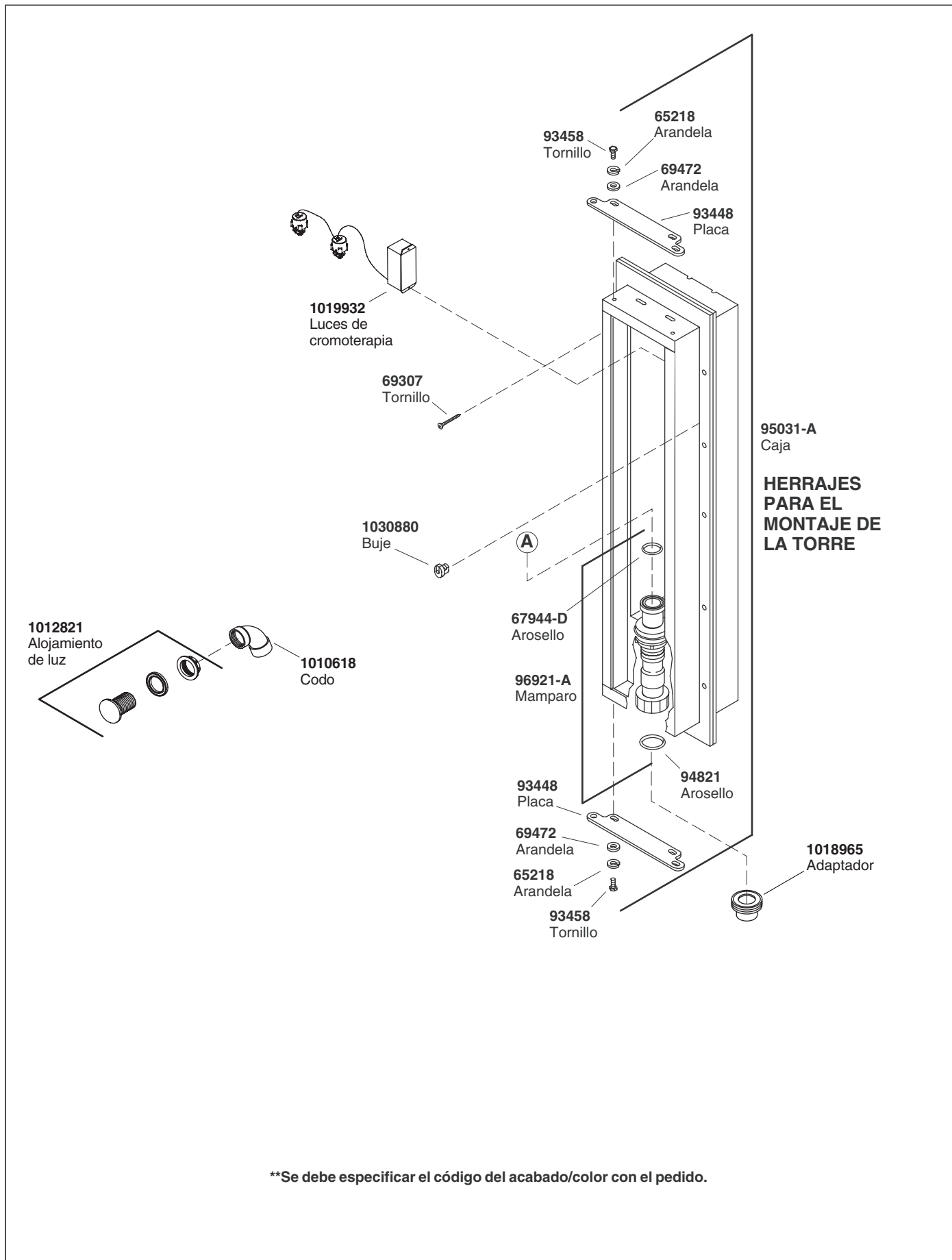

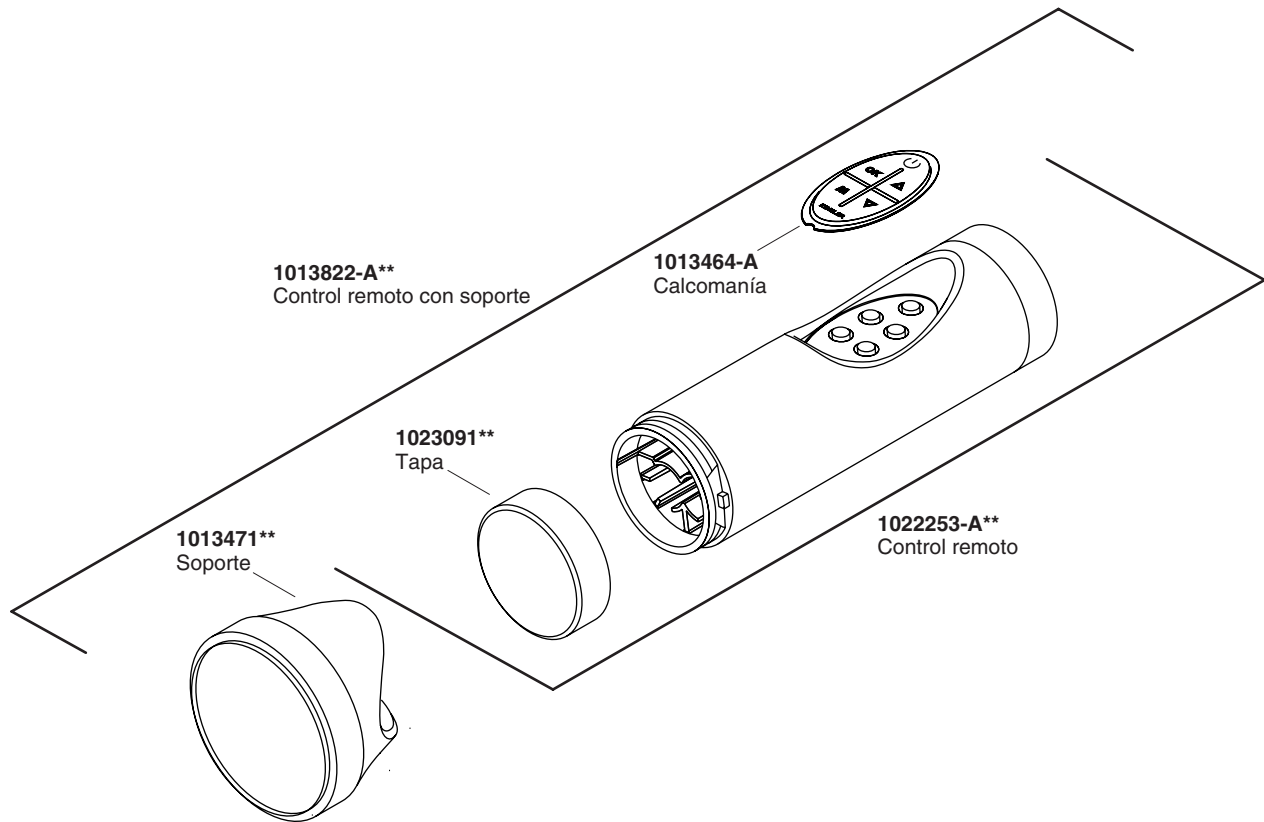

1013822-A**
Control remoto con soporte

1013464-A
Calcomanía

1023091**
Tapa

1013471**
Soporte

1022253-A**
Control remoto

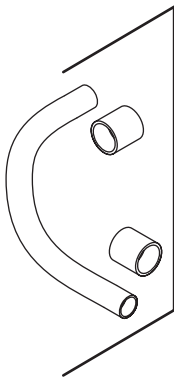

93836 (1/2")
93838 (1")
93839 (1-1/4")
94853 (1-1/2")
Tubo (con acopladores)

****Se debe especificar el código del acabado/color con el pedido.**

USA/Canada: 1-800-4KOHLER

México: 001-877-680-1310

kohler.com

THE BOLD LOOK
OF **KOHLER**®

©2009 Kohler Co.

1030200-5-C