

Homeowners Guide

Waterfall Custom Hydro-Massage System

K-1002-H2

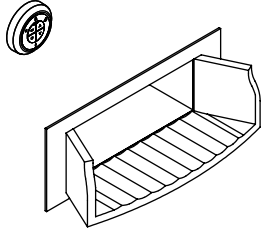

K-1003-H2

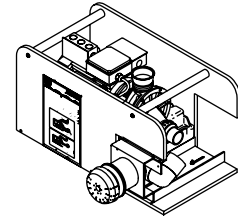

M product numbers are for Mexico (i.e. K-12345**M**)
Los números de productos seguidos de **M** corresponden a México
(Ej. K-12345**M**)
Français, page "Français-1"
Español, página "Español-1"

THE BOLD LOOK
OF **KOHLER**®

Important Information

INSTRUCTIONS PERTAINING TO A RISK OF FIRE, ELECTRICAL SHOCK, OR INJURY TO PERSONS

READ AND FOLLOW ALL INSTRUCTIONS

SAVE THESE INSTRUCTIONS



WARNING: When using electrical products, basic precautions should always be followed, including the following:



DANGER: Risk of personal injury. To reduce the risk of injury, do not permit children to use this product unless they are closely supervised at all times



WARNING: Risk of personal injury. To avoid injury, exercise care when entering or exiting the unit.



WARNING: Risk of electric shock. Do not permit electric appliances (such as a hair dryer, lamp, telephone, radio, or television) within the enclosure.



WARNING: Risk of hyperthermia. People using medications and/or having an adverse medical history should consult a physician before using this product.

Use this product only for its intended purpose as described in this manual. Do not use attachments not recommended by the manufacturer.

Never drop or insert any object into any opening.

Do not operate this product without the guard (cover) over the suction fitting.

This installation must have two Class A Ground-Fault Circuit-Interrupters (GFCIs) or Residual Current Devices (RCDs). The GFCIs or RCDs protect against line-to-ground shock hazard. **Use two 220/240 V, 20 A, 50/60 Hz dedicated services; one for the pumps and controls, and another for the heater.** Such a GFCI or RCD should be provided by the installer and should be tested on a routine basis.

To test the GFCI or RCD, press the test button. The GFCI or RCD should interrupt power. Press the reset button. Power should be restored.

If the GFCI or RCD fails to operate in this manner, the GFCI or RCD is defective. If the GFCI or RCD interrupts power to the bath without the test button being pressed, a ground current is flowing, indicating the possibility of an electric shock. **Do not use.**

Disconnect the product and have the problem corrected by a qualified service representative before using.



WARNING: The use of alcohol, drugs, or medication can greatly increase the risk of fatal hyperthermia. Prolonged immersion in hot water may induce hyperthermia. Hyperthermia occurs when the internal temperature of the body reaches a level several degrees above the normal body temperature of 98.6°F (37°C). The symptoms of hyperthermia include an increase in the internal temperature of the body, dizziness, lethargy, drowsiness, and fainting. The effects of hyperthermia include: (a) failure to perceive heat, (b) failure to recognize the need to exit the bath, (c) unawareness of impending hazard, (d) fetal damage in pregnant women, (e) physical inability to exit the bath, and (f) unconsciousness resulting in the danger of drowning.

IMPORTANT! Flush the system twice a month or more depending upon usage, as described in the "Care and Cleaning" section.

Do not allow the water temperature in the product to exceed 104°F (40°C).

Keep small objects such as bath toys and bathing accessories out of the product while the unit is running.

Do not use shampoo, soap or bubble bath in the product water. You can freely use shampoo and soap for

Important Information (cont.)

showering before you fill the footbath basin.

Table of Contents

Important Information	2
Thank You For Choosing Kohler Company	3
Your Hydro-Massage System	3
Your Hydro-Massage System Features	4
Before Operating	4
Using the Control Keypad	6
Using the Remote	7
FCC Compliance	8
Care and Cleaning	8
Cleaning the Exterior Surfaces	10
Cleaning the Walls and Basin	8
Cleaning the Door	8
One-Year Limited Warranty	9
One-Year Warranty	9
Troubleshooting	10
Troubleshooting Guide	10
Service Parts	12

Thank You For Choosing Kohler Company

Thank you for choosing Kohler Company. Your Kohler Company product reflects the true passion for design, craftsmanship, artistry, and innovation Kohler Company stands for. We are confident its dependability and beauty will surpass your highest expectations, satisfying you for years to come.

All information in this guide is based upon the latest product information available at the time of publication. At Kohler Company, we strive to fulfill our mission of improving the level of gracious living for each person who is touched by our products and services. We reserve the right to make changes in product characteristics, packaging, or availability at any time without notice.

Please take a few minutes to review this guide. Pay special attention to the care and cleaning instructions.

Your Hydro-Massage System

Your waterfall is designed to stimulate, invigorate, and energize your body for total relaxation. The lighted waterfall calms and soothes your neck and shoulders with sheets of powerful, hydro-massage water.

An easy-to-read electronic switch allows you to vary the intensity of the hydro-massage from gentle to vigorous with the touch of a finger.

The quiet but powerful pump and motor deliver up to 80 gallons (303 L) of water each minute. The system recirculates water up to two times per minute. A heater helps maintain the proper water temperature to enhance your ultimate bathing experience.

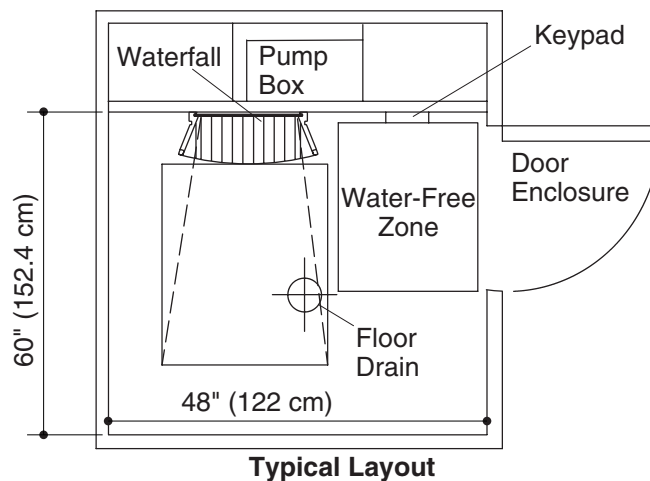

Your Hydro-Massage System Features

- **User Keypad** - Located within easy reach, the keypad allows you to turn the hydro-massage system, chromatherapy lights, and heater on and off and regulate the water flow through the jets.
- **Pump Motor** - Provides quiet, variable speed power to circulate the water and create the hydro-massage action.
- **Heater** - Automatically helps to maintain the temperature of the water up to 104°F (40°C) to enhance your hydro-massage experience. The heater turns on automatically when the hydro-massage system is operating, and turns off when the pump motor is turned off. The heater may be turned off, through the keypad, at any time while the pump is operating.
- **Water Free Zone** - Provides an area where you can leave the stream of the water for your safety and convenience. This area contains the control keypad so you can leave the stream of water when turning the system on and off, or changing modes.

Before Operating

Please read and follow these steps carefully so you can safely enjoy the benefits of hydro-massage bathing.

Before Turning the Hydro-Massage System On:

- Remove all loose bathing items, such as soap bars, shampoo bottles and washcloths from the direct water path. Make sure nothing is resting on the waterfall ledge.
- Remove your eyeglasses or contact lenses and any loose jewelry before entering the hydro-massage room.
- Don't use shampoo, soap or bubble bath in the water. You can freely use shampoo and soap for showering before you fill the footbath basin.
- Fill the footbath basin with tempered water to a level at least 3" (7.6 cm) above the top of the suction cover.
- Close the enclosure door securely.
- Use your hand to check the water temperature in the basin before you start the hydro-massage system. Never fill the footbath with water that is above 104°F (40°C).

When Using the Hydro-Massage System:



WARNING: Risk of personal injury. Always stand in the Water-Free Zone when you turn on the hydro-massage system. The stream of water can be very powerful.

- Press the power icon on the user keypad to turn on the hydro-massage system.

Before Operating (cont.)

- At start-up, the system defaults to the lowest water pressure settings.
- After you press the power icon, it will take several seconds for the water to begin flowing. Let the water flow for several seconds before you enter to allow the temperature to moderate.
- Increase the water flow gradually until you get used to the intensity.
- The hydro-massage system will automatically shut off after 20 minutes of continuous use.
- If you wish to use the hydro-massage system after it has automatically shut down, simply step into the Water-Free Zone and press the power icon on the keypad to restart the system.
- If you feel faint, dizzy or light-headed at any time while using your hydro-massage system, immediately step into the Water-Free Zone, turn off the unit by pressing the power key, and exit the room.

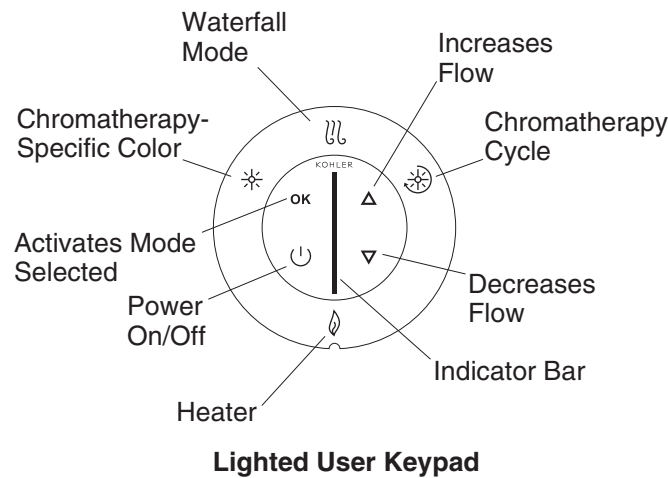

Using the Control Keypad

- **Power On/Off** - Turns the power to the keypad, the hydro-massage system pump, and the heater on and off. Symbols illuminated in blue indicate available modes/features. Modes will be illuminated in green when operating.
- **Outer Ring** - Rotate the outer ring to the desired mode. The selected mode will flash (blue).
- **Activates Mode Selected Button** - After selecting the desired mode using the outer ring, press "OK" to activate. The active mode then illuminates in green.
- **Up Arrow** - Increases the water flow when the waterfall is active.
- **Down Arrow** - Decreases the water flow when the waterfall is active.
- **Waterfall Mode** - When active, a continuous stream of water flows from the waterfall. You may adjust the flow volume by pressing the up or down arrows.
- **Chromatherapy Cycle** - When active, chromatherapy lights will automatically and continuously cycle through the eight colors; white, violet, indigo blue, aqua blue, green, yellow, orange, and red. One cycle through all eight colors takes approximately one minute. Press "OK" if you wish the active color to remain on. Press "OK" again to resume the cycle.
- **Chromatherapy Specific Color Selection** - When active, you may choose to select one specific color. Press "OK" repeatedly to cycle through the available colors and stop with the color of your choice.
- **Heater** - The heater automatically engages when the pump is turned on. To turn the heater off, rotate the outer ring until the heater mode is flashing and press "OK." Press "OK" again to turn the heater back on. The heater will help maintain the water temperature up to 104°F (40°C).
- **Indicator Bar** - Shows the water flow volume in the various modes.

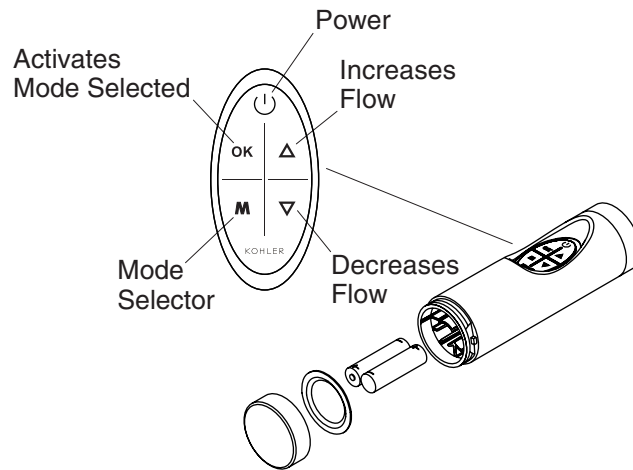

Using the Remote

- The remote control places the user keypad functions at your fingertips to further enhance your hydro-massage experience. The functions of the remote are identical to the user keypad. You may turn the system on and off, turn the heater on and off, and access/modify all hydro-massage functions.
- The mode selector button functions in the same way as the outer ring. When "M" is pressed, one of the modes will flash on the user keypad. If "M" is pressed again, the next mode in clockwise order will flash. When the desired mode is flashing, press "OK" to activate it.
- When the waterfall mode is active, the arrows will increase or decrease the water flow volume for the selected mode.
- The waterproof remote control is designed to be used in the bath and will float in the water.
- Two AAA batteries are used in the remote control. To replace, simply unscrew the end cap and insert the batteries, as shown above. Tighten the end cap securely, making sure the end cap makes contact with the seal.

Programming the Remote

IMPORTANT! Programming the remote control is required. Your whirlpool will not respond to any remote control until you program the remote. If you replace the remote control, or replace the pump control, it will be necessary to program the remote control.

- Turn the whirlpool power on.
- Turn off all modes of operation. Wait approximately one minute until the keypad darkens completely (Sleep mode).
- On the user keypad, press the UP arrow, DOWN arrow, and the "OK" buttons simultaneously. The bottom LED on the keypad's indicator bar will begin flashing.
- While the LED is flashing, press the "OK" button on the keypad. A light sequence will illuminate up and down the indicator bar.
- While the indicator bar light sequence is active, press any button on the remote control. The keypad will stop the light sequence, perform a download, and then darken. This user keypad will only respond to this remote.

NOTE: If you do not press any of the buttons on the remote within two minutes the whirlpool will not respond to the remote control.

FCC Compliance

FCC ID : N82-KOHLER001

Canada ID : 4554A-KOHLER001

Compliance Statement (Part 15.19)

This device complies with Part 15 of the FCC Rules and with RSS-210 of Industry Canada. Operation is subject to the following two conditions:

1. This device may not cause harmful interference, and:
2. This device must accept any interference received, including interference that may cause undesired operation.

Warning (Part 15.21)

Changes or modifications not expressly approved by the party responsible for compliance could void the users authority to operate the equipment.

Care and Cleaning

Flushing Your Hydro-Massage System

Sanitize your waterfall hydro-massage system by flushing it twice a month or more, depending upon usage. To do this:

- Fill the footbath basin with hot water to a level 3" (7.6 cm) above the top of the suction cover.
- Add two teaspoons of low-foaming dishwasher detergent and 1/2 cup (115 ml) of household bleach to the water.
- Run the waterfall for 5 to 10 minutes. Turn off the waterfall and drain the water.
- Fill the footbath basin with cold water to a level 3" (7.6 cm) above the top of the suction cover. Run the waterfall for an additional 5 to 10 minutes. Drain the basin and wipe dry with a clean, soft cloth.

Cleaning the Exterior Surfaces

- Use mild soap and water to clean the unit. Wipe the entire surface dry with a clean, soft cloth. Many cleaners contain harsh chemicals, such as ammonia, which can adversely affect the finish and are not recommended.
- **Do not** use abrasive cleansers or solvents on the unit.

Cleaning the Walls and Basin

- Various wall and basin materials require different cleaners and cleaning methods. Follow the care, cleaning and maintenance instructions furnished by the wall and basin material suppliers and manufacturers.

Cleaning the Door

For Kohler Door Enclosures:

- Keep your door looking like new with a simple routine of daily care. Apply a glass cleaner with a clean sponge and immediately rinse off the area with clean water.
- Water conditions in various parts of the country will dictate any extra cleaning needed.
- Kohler does not recommend the use of harsh abrasive chemicals. Harsh cleansers will damage the metal and glass finish on your door.

Care and Cleaning (cont.)

- Replace the seals when they show signs of wear, yellowing, or leakage. For replacement parts, please contact the dealer where you purchased the door enclosure.

For non-Kohler Door Enclosures:

- Follow the care and cleaning instructions furnished by the door enclosure manufacturer.

One-Year Limited Warranty

KOHLER plumbing products are warranted to be free of defects in material and workmanship for one year from date of installation.

Kohler Co. will, at its election, repair, replace or make appropriate adjustment where Kohler Co. inspection discloses any such defects occurring in normal usage within one (1) year after installation. Kohler Co. is not responsible for removal or installation costs. Use of in-tank toilet cleaners will void the warranty.

To obtain warranty service contact Kohler Co. either through your Dealer, Plumbing Contractor, Home Center or E-tailer, or by writing Kohler Co., Attn.: Customer Service Department, 444 Highland Drive, Kohler, WI 53044, USA, or by calling 1-800-4-KOHLER from within the USA, 1-800-964-5590 from within Canada and 001-877-680-1310 from within Mexico.

Implied warranties including that of merchantability and fitness for a particular purpose are expressly limited in duration to the duration of this warranty. Kohler Co. and/or seller disclaims any liability for special, incidental or consequential damages.

Some states/provinces do not allow limitations on how long an implied warranty lasts, or the exclusion or limitation of special, incidental or consequential damages so these limitations and exclusions may not apply to you. This warranty gives you specific legal rights. You may also have other rights which vary from state/province to state/province.

This is Kohler Co.'s exclusive written warranty.

One-Year Warranty

KOHLER CO.

It is recommended that at the time of purchase, you verify that all accessories and components are complete in this package.

This Kohler product is warranted to be free of defects in material and workmanship for one (1) year from the date of purchase as shown on the invoice or receipt.

1. Kohler Co. will only service its commercialized products through its authorized distributors.
2. To obtain warranty service, please present the invoice and corresponding warranty.
3. Through its authorized distributors, Kohler Co. promises to repair the defective product or provide a new replacement or an equivalent model (in those cases that the model has been discontinued) when the product is beyond repair, without any charge to the consumer.
4. The time of repair will not exceed six (6) weeks commencing on the date the product is received.
5. It is recommended that the consumer save the invoice or receipt as additional protection, as it may substitute the warranty in the case that there is a discrepancy in the validity of the warranty.

EXCEPTIONS AND RESTRICTIONS

The Warranty will not be valid in the following cases:

1. When the product is not operated in accordance with the instructions concerning use and operation set forth in the owner's manual or installation instructions, and when the recommendations and warnings included are not observed.
2. When the product has been modified or dismantled partially or totally; or has been used in a negligent fashion and as a consequence has suffered damages attributable to the consumer, individual, or hardware not authorized by Kohler Co.

One-Year Warranty (cont.)

3. This warranty does not cover the damages as a result of disaster such as fire or acts of God, including flooding, earthquake, or electric storms, etc. To obtain a list of distributors in your area where you can exercise your rights under this warranty, please call 001-877-680-1310.

KOHLER CO., KOHLER, WI 53044 U.S.A.

IMPORTER:

INTERNACIONAL DE CERÁMICA, S.A.B. DE C.V.

AV. CARLOS PACHECO NO. 7200

CHIHUAHUA, CHIH., MEXICO C.P. 31060

TEL: 52 (14) 29-11-11

Troubleshooting

Troubleshooting Guide

This troubleshooting guide is for general aid only. A Kohler Authorized Service Representative or qualified electrician should correct any electrical problems. For warranty service, contact your dealer or wholesale distributor.

Symptoms	Probable Causes	Recommended Action
1. Unit does not start or stop.	A. No power to pump/receptacle/keypad. B. Harness is blocked. C. Keypad disconnected from pump/control box. D. Keypad doesn't work. E. Not enough water in footbath basin. F. Motor/pump assembly does not work. G. Control does not work.	A. Set/Reset GFCI or RCD. Check wiring. B. Remove blockage. C. Reconnect keypad and/or wiring harness. Refer to installer/dealer. D. Replace keypad. Refer to installer/dealer. E. Fill basin 3" (7.6 cm) over top of suction cover. F. Replace motor/pump assembly. Refer to installer/dealer. G. Replace control. Refer to installer/dealer.
2. Water flow surges.	A. Not enough water in footbath basin. B. Suction is blocked. C. Harness is blocked.	A. Fill basin 3" (7.6 cm) over top of suction cover. B. Remove obstruction. C. Remove blockage.
3. Motor starts, waterfall does not function.	A. Waterfall is blocked. B. Waterfall wiring loose/damaged or butterfly valve is faulty. C. Not enough water in footbath basin (pump cavitates). D. Keypad does not work. E. Control does not work.	A. Remove blockage. B. Identify source of fault and correct or replace wiring or butterfly valve. Refer to installer/dealer. C. Fill basin 3" (7.6 cm) over top of suction cover. D. Replace keypad. Refer to installer/dealer. E. Replace control. Refer to installer/dealer.
4. Waterfall lights do not work.	A. Loose or damaged wiring. B. Power supply for lighting does not work.	A. Identify source and correct. Refer to installer/dealer. B. Replace lighting supply box in pump kit. Refer to installer/dealer.

Troubleshooting (cont.)

Symptoms	Probable Causes	Recommended Action
5. Unit stops automatically before 18 minutes.	A. GFCI or RCD has tripped. B. Motor overheated and protection device activated.	A. Set/Reset GFCI or RCD. B. Check for restricted air space around pump box, motor vent blockage, suction/harness blockage. Correct and allow motor to cool.
6. Unit does not stop automatically after 22 minutes.	A. Timer mechanism accidentally deactivated.	A. See Service Manual. Refer to installer/dealer.
7. Noisy operation.	A. Not enough water in footbath basin.	A. Fill basin 3" (7.6 cm) over top of suction cover.
8. Remote does not work.	A. Remote not programmed.	A. Re-program remote following instructions.

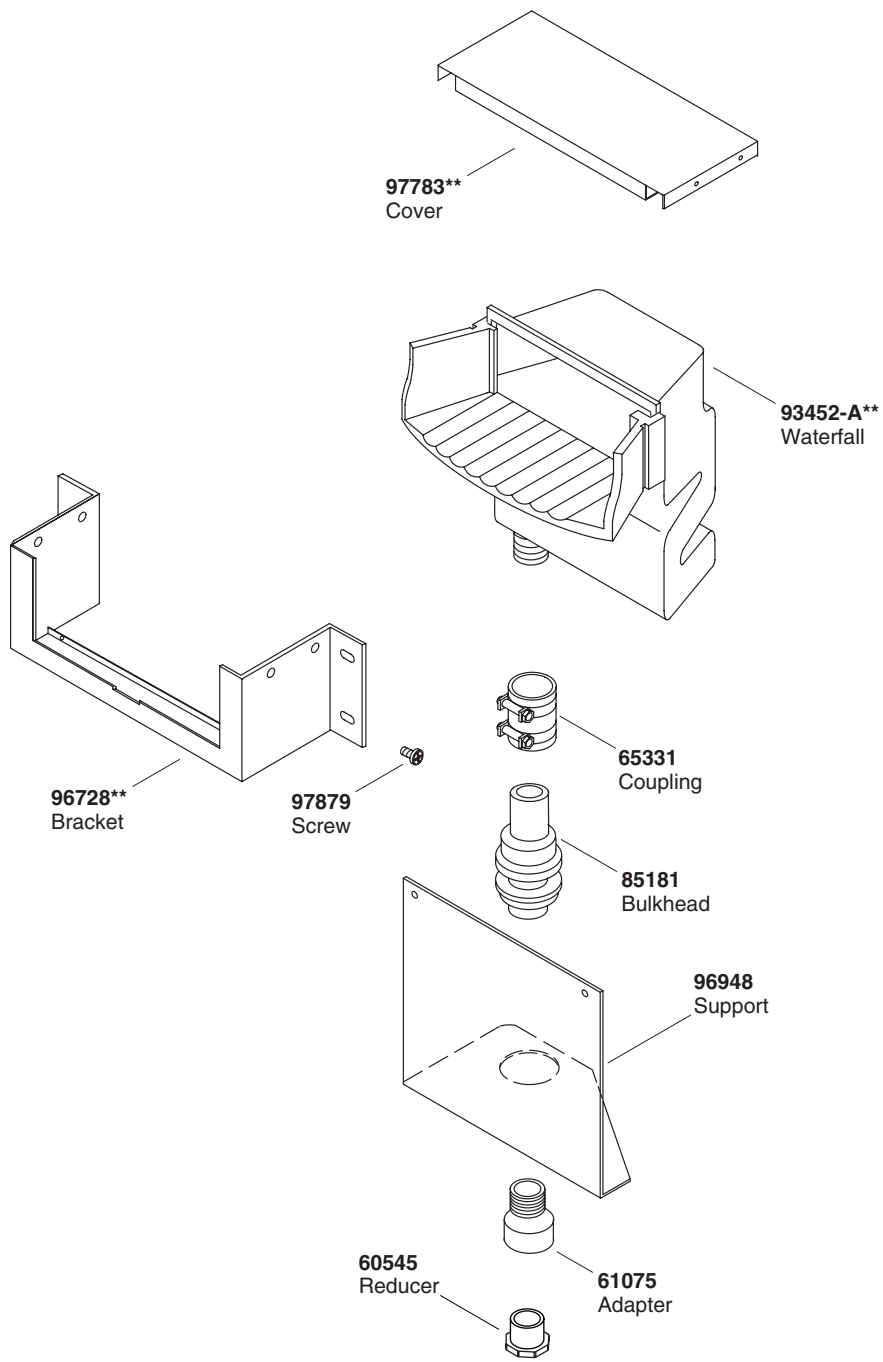

****Finish/color code must be specified when ordering.**

Service Parts

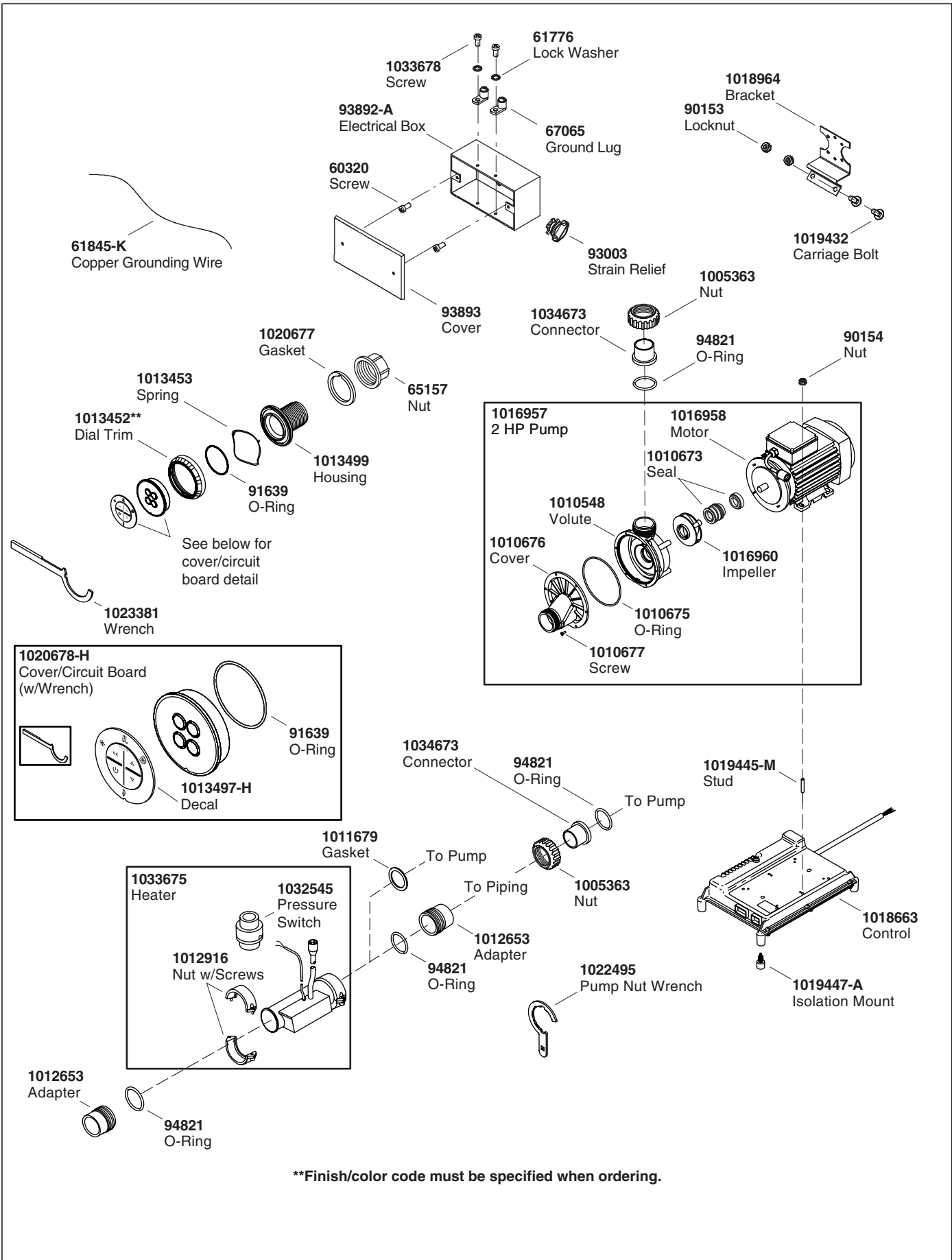

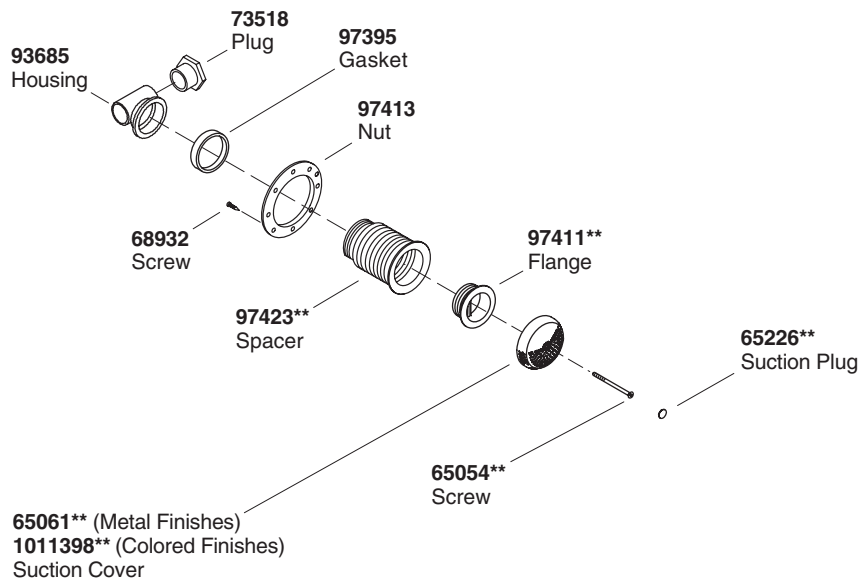
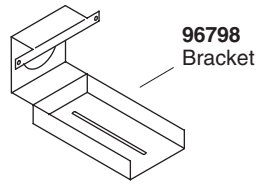

****Finish/color code must be specified when ordering.**

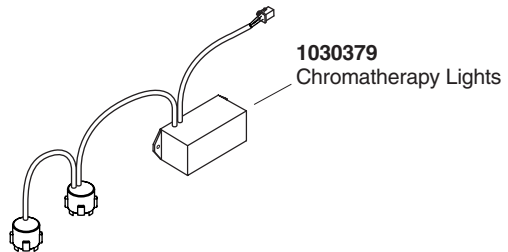
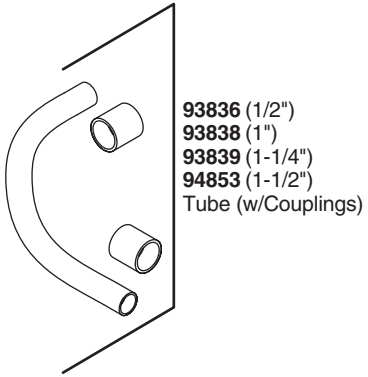
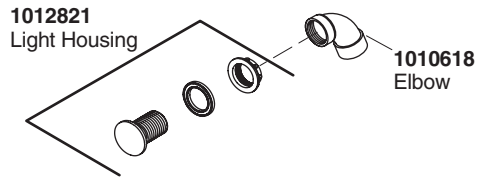
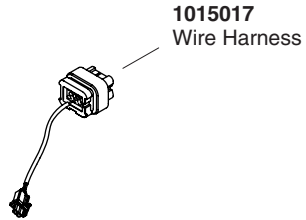
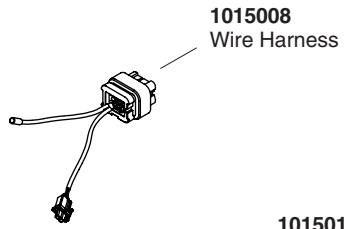

****Finish/color code must be specified when ordering.**

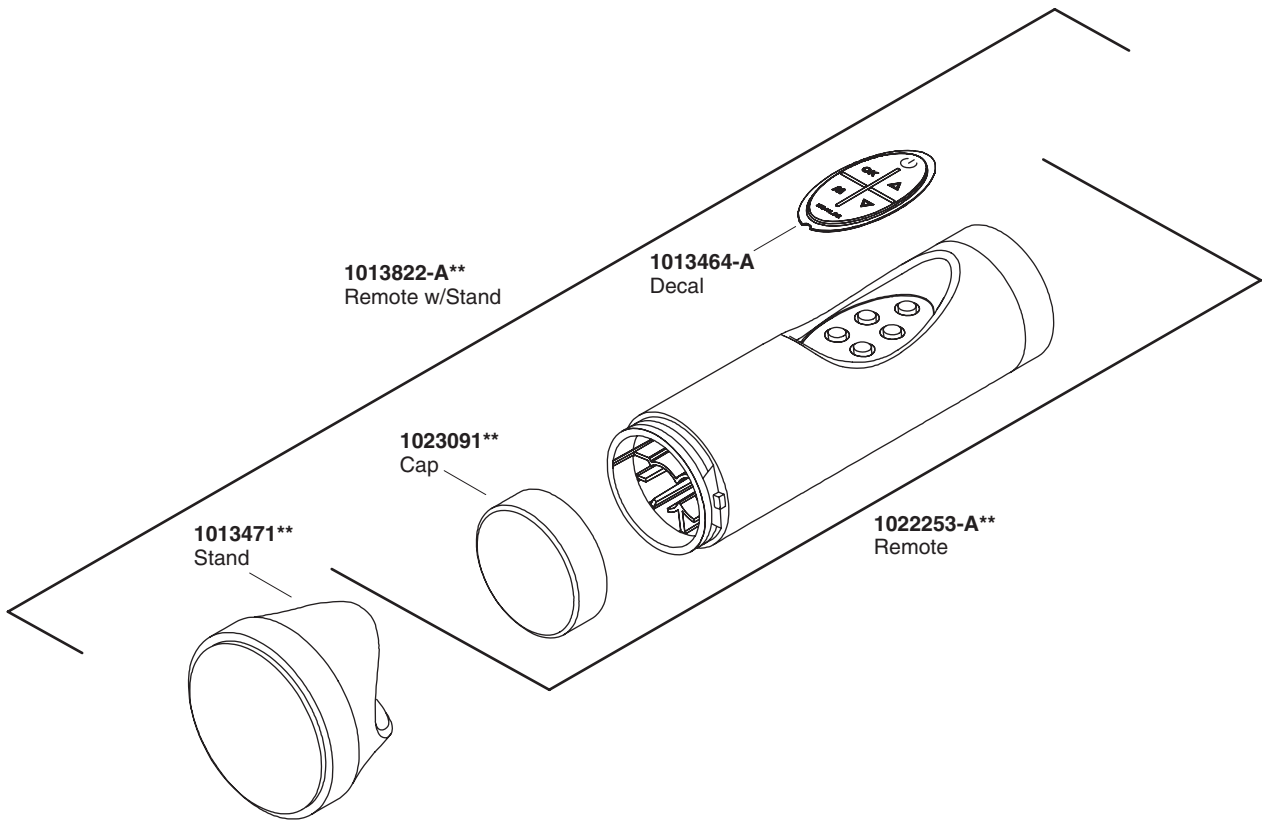

****Finish/color code must be specified when ordering.**

Guide du propriétaire

Systeme d'hydromassage customisé avec cascade

Renseignements importants

CONSIGNES RELATIVES AUX RISQUES D'INCENDIE, D'ÉLECTROCUTION OU DE BLESSURES CORPORELLES

LIRE ET SUIVRE TOUTES LES INSTRUCTIONS

CONSERVER CES INSTRUCTIONS



AVERTISSEMENT : Lors de l'utilisation des produits électriques, des précautions de base devraient toujours être observées, incluant ce qui suit:



DANGER : Risque de blessures corporelles. Afin de réduire les risques de blessures, ne jamais permettre à un enfant d'utiliser cet appareil sans surveillance.



AVERTISSEMENT : Risque de blessures corporelles. Pour éviter les blessures corporelles, entrez et sortez de l'unité doucement.



AVERTISSEMENT : Risque d'électrocution. Ne pas raccorder des appareils électriques (tels que sèche-cheveux, lampes, téléphone, radios ou télévisions) à une trop courte distance.



AVERTISSEMENT : Risque d'hyperthermie. Les personnes sous médicaments ou qui sont en observation médicale doivent consulter leur médecin avant d'utiliser cet appareil.

N'utiliser ce produit qu'uniquement pour un usage prévu tel que décrit dans ce manuel. Ne pas utiliser des fixations non recommandées par le fabricant.

Ne jamais faire tomber ou insérer d'objet quelconque dans les ouvertures.

Ne pas utiliser cet appareil sans ses protecteurs (couvercles) sur ses raccords d'aspiration.

L'installation électrique doit avoir deux Disjoncteurs de Fuite de Terre (GFCI) ou des appareils de courant résiduel (RCDs). Les GFCI ou les RCD protègent contre une électrocution par la mise à la terre. **Utiliser deux alimentations dédiées de 220/240 V, 20 A, 50/60 Hz; une pour les pompes et les contrôles, et l'autre pour le chauffe-eau.** De tels disjoncteurs GFCI ou RCD devraient être fournis par l'installateur et vérifiés régulièrement.

Appuyer sur le bouton de test pour tester les disjoncteurs GFCI ou RCD. Le GFCI ou RCD devraient couper le courant. Appuyer sur le bouton de ré-initialisation. L'alimentation devrait être restituée.

Si les disjoncteurs GFCI or RCD ne fonctionnent pas de cette façon, l'un ou l'autre est défectueux. Si les disjoncteurs GFCI ou RCD stoppent l'alimentation électrique à la baignoire sans que le bouton test ne soit utilisé, il y a donc un court circuit indiquant la possibilité de choc électrique. **Ne pas utiliser :**

Débranchez l'unité et la faire vérifier par un Technicien Qualifié avant de l'utiliser.



AVERTISSEMENT : La consommation d'alcool, de drogues ou de médicaments peuvent augmenter considérablement le risque fatal d'hyperthermie. Une immersion prolongée dans l'eau chaude peut provoquer l'hyperthermie. L'hyperthermie a lieu lorsque la température corporelle interne atteint plusieurs degrés au dessus de la température normale de 98.6° F (37°C). Les symptômes d'hyperthermie comprennent la hausse de la température corporelle, l'étourdissement, la léthargie, la somnolence et l'évanouissement. Les effets de l'hyperthermie comprennent: (a)

Renseignements importants (cont.)

défaut de percevoir la chaleur, (b) défaut de s'apercevoir du besoin de sortir de la baignoire, (c) incapacité de reconnaître le danger, (d) dommages au fœtus dans le cas des femmes enceintes, (e) incapacité physique de sortir de la baignoire et (f) inconscience et danger conséquent de noyade.

IMPORTANT ! Purger le système deux fois par mois ou plus souvent, selon la fréquence d'usage, tel que décrit dans la section "Entretien et nettoyage".

Ne pas laisser la température d'eau dans le produit excéder 104°F (40°C).

Ne pas laisser de petits objets ou des jouets pour le bain dans la Baignoire à Hydromassage lorsque celle-ci est en marche.

Ne pas utiliser de savon, de shampooing ou de produit moussant pour le bain dans l'eau. Il vous est possible d'employer du savon ou du shampooing pendant la douche, avant de remplir le receveur.

Sommaire

Renseignements importants	1
Merci d'avoir choisi la compagnie Kohler	2
Votre système d'hydromassage	2
Fonctions du système d'hydromassage	3
Avant l'opération	3
Utiliser le clavier de contrôle	5
Utiliser la télécommande	6
Conforme FCC	7
Entretien et nettoyage	7
Nettoyer les surfaces extérieures	8
Nettoyage des murs et du bassin	7
Nettoyage de la porte	7
Garantie limitée d'un an	8
Dépannage	8
Guide de dépannage	8
Pièces de rechange	10

Merci d'avoir choisi la compagnie Kohler

Merci d'avoir choisi la compagnie Kohler. Votre produit de la compagnie Kohler reflète la véritable passion du design, d'artisanat, d'art et d'innovation représentant la compagnie Kohler. Nous sommes confiants que sa fiabilité et beauté surpasseront vos exigences les plus élevées, vous satisfaisant pendant les années à venir.

Toute information contenue dans ce guide est basée sur l'information la plus récente du produit disponible au moment de la publication. A la compagnie Kohler, nous aspirons à remplir notre mission d'améliorer le niveau de vie gracieux pour chaque individu affecté par nos produits et services. Nous nous réservons le droit d'apporter toutes modifications aux caractéristiques, emballages ou disponibilités des produits, et ceci à tout moment et sans préavis.

Veillez prendre s'il vous plaît quelques minutes pour étudier ce guide. Prêter une attention toute particulière aux instructions d'entretien et de nettoyage.

Votre système d'hydromassage

La cascade est conçue pour stimuler, revigorer et tonifier votre corps pour une relaxation totale. La cascade illuminée calme et soulage le cou et les épaules, avec l'effet hydromassant de l'eau.

Le clavier facile à utiliser vous permet de varier l'intensité de l'hydromassage par un simple toucher du doigt.

La puissante pompe, bien que silencieuse, débite jusqu'à 80 gallons (303 l) par minute. Le système recircule l'eau jusqu'à deux fois par minute. Un chauffe-eau est destiné à maintenir la température de l'eau pour exalter votre expérience ultime.

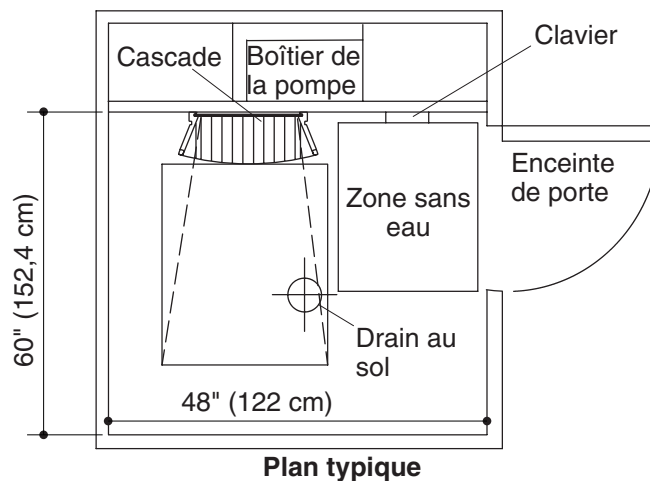

Fonctions du système d'hydromassage

- **Clavier de l'utilisateur** - Localisé à la portée de votre main, il vous permet d'arrêter ou de démarrer le système d'hydromassage, les lumières de chromothérapie, le chauffe-eau et de régulariser le débit des jets.
- **Moteur de pompe** - Silencieux et à vitesses variables, il fournit l'alimentation en eau et crée l'action d'hydromassage.
- **Chauffe-eau** - Automatiquement aide à maintenir la température de l'eau jusqu'à 104°F (40°C) pour améliorer votre expérience d'hydromassage. Le chauffage s'active automatiquement lorsque la Baignoire à Hydromassage est en service, puis il s'éteint de lui-même lorsque le moteur de la pompe est arrêté. Le chauffe-eau peut être arrêté par le clavier de commande et à tout moment quand la pompe est en fonction.
- **Zone sans eau** - Fournit un espace par lequel vous pouvez laisser le jet d'eau pour votre sécurité et confort. Cet espace contient aussi le clavier de contrôle de façon à ce que vous puissiez quitter le jet de l'eau quand vous avez besoin d'arrêter ou de démarrer le système ou de changer ces modes.

Avant l'opération

Veuillez s'il vous plaît lire et suivre ces étapes pour pouvoir bénéficier du bain d'hydromassage.

Avant de démarrer le système d'hydromassage:

- Retirer tous objets libres tels que savon, bouteille de shampooing et gant de toilettes du passage direct d'eau. S'assurer qu'il n'y ait aucun objet sur le rebord de la cascade.
- Retirer les lunettes ou lentilles de contact ou tout bijou avant d'entrer dans l'espace d'hydromassage.
- Ne pas utiliser de savon, de shampooing ou de produit moussant dans l'eau. Il vous est possible d'employer du savon ou du shampooing pendant la douche, avant de remplir le receveur.
- Remplir le receveur avec de l'eau tempérée à au moins 3" (7,6 cm) au-dessus du couvercle de l'aspiration.
- Bien fermer la porte de la cabine.
- Utiliser la main pour vérifier la température de l'eau dans le bassin avant de démarrer le système d'hydromassage. Ne jamais remplir le receveur avec de l'eau à plus de 104°F (40°C).

Lors de l'utilisation du système d'hydromassage:



AVERTISSEMENT : Risque de blessures corporelles. Se tenir toujours debout dans la zone sans eau lorsque le système d'hydromassage est démarré. Le jet d'eau peut être très puissant.

- Presser sur l'icône de démarrage du clavier pour démarrer le système d'hydromassage.

Avant l'opération (cont.)

- Au démarrage, le système est réglé par défaut sur la pression d'eau la plus faible.
- Il faudra quelques minutes pour que l'eau commence à s'écouler après avoir poussé le bouton de démarrage. Laisser l'eau s'écouler quelques secondes avant d'entrer pour permettre une modération de température.
- Augmenter le débit d'eau graduellement jusqu'à s'habituer à l'intensité.
- Le système d'hydromassage s'arrêtera automatiquement après 20 minutes d'usage continu.
- Si vous désirez utiliser le système d'hydromassage après qu'il se soit arrêté automatiquement, passer simplement dans la zone sans eau et presser sur l'icône de redémarrage du système.
- Si vous vous sentez étourdi ou fatigué pendant l'utilisation du système d'hydromassage, se déplacer immédiatement dans la zone sans eau, arrêter l'unité en pressant le bouton de démarrage puis sortir de la pièce.

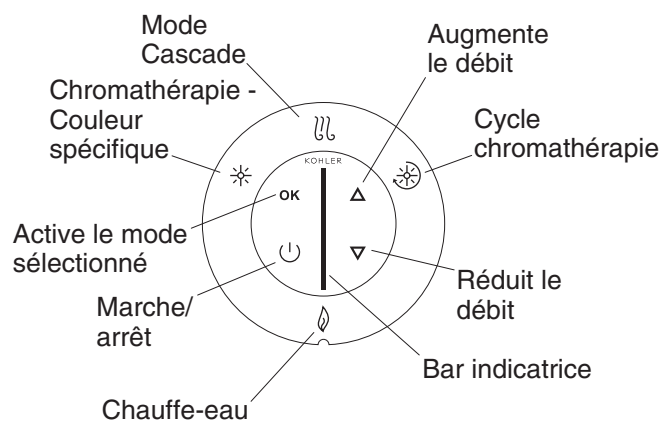

Clavier de l'utilisateur illuminé

Utiliser le clavier de contrôle

- **Fonction marche/arrêt** - Met sous tension le clavier, la pompe du système d'hydromassage et le chauffe-eau en marche et arrêt. Les symboles illuminés en bleu indiquent la disponibilité des modes/fonctions. Les modes seront illuminés en vert pendant leur opération.
- **Bague extérieure** - Tourner la bague extérieure pour accéder au mode désiré. Le mode sélectionné clignotera (en bleu).
- **Active le bouton du mode sélectionné** - Après avoir sélectionné le mode désire en utilisant la bague extérieure, presser sur "OK" pour l'activer. Le mode activé et illuminé en vert.
- **Flèche haut** - Augmente le débit d'eau quand la cascade est active.
- **Flèche bas** - Diminue le débit d'eau quand la cascade est active.
- **Mode cascade** - Lorsqu'actif, un jet d'eau continu coule de la cascade. Vous pouvez régler le volume de débit en pressant sur les flèches haut ou bas.
- **Cycle de chromathérapie** - Lorsqu'actives, les lumières de chromathérapie vont continuellement et automatiquement passer leur cycle de couleurs, blanche, violette, bleu indigo, aigue-marine, verte, jaune, orange et rouge. Un cycle des huit couleurs dure à peu près une minute. Presser sur "OK" si on désire garder la couleur activée. Presser sur "OK" encore une fois pour ré-activer le cycle.
- **Selection d'une couleur de chromathérapie spécifique** - Lorsqu'actif, vous pouvez choisir une couleur spécifique. Presser sur "OK" répétitivement afin de cycler les couleurs disponibles et arrêter à la couleur désirée.
- **Chauffe-eau** - Le chauffe-eau s'active automatiquement lorsque la pompe est mise en service. Pour arrêter le chauffe-eau, tourner la bague extérieure jusqu'à ce que le voyant clignote et appuyer sur "OK." Presser encore une fois sur "OK" pour remettre le chauffe-eau en fonction. Le chauffe-eau aidera à maintenir la température d'eau à 104°F (40°C).
- **Barre indicatrice** - Indique le volume de débit d'eau dans différents modes.

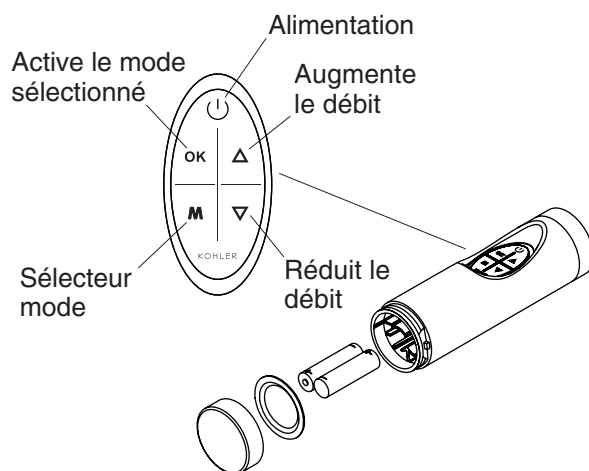

Utiliser la télécommande

- La télécommande apporte toutes les options à la portée de la main, pour améliorer votre confort et votre expérience d'hydromassage. Les fonctions de la télécommande sont les mêmes que celles du clavier. Vous pouvez arrêter ou démarrer le système, arrêter ou démarrer le chauffe-eau, et accéder/modifier toutes fonctions d'hydromassage.
- Le bouton de sélection fonctionne de la même manière que la bague extérieure. Quand "M" est pressé, un des modes clignotera sur le clavier. Si "M" est pressé à nouveau, le prochain mode vers la droite clignotera. Quand le mode désiré clignote, presser sur "OK" pour l'activer.
- Quand le mode cascade est activé, les flèches augmenteront ou diminueront le volume de l'eau du mode sélectionné.
- La télécommande étanche est conçue pour être utilisée dans le bain, et flottera sur l'eau.
- Deux piles AAA sont nécessaires pour la télécommande. Pour les remplacer, dévisser le couvercle et insérer les piles comme indiqué ci-dessus. Serrer soigneusement, en s'assurant que le bouchon soit en contact avec le joint.

Programmer la télécommande.

IMPORTANT ! La programmation de la télécommande est requise. La baignoire à hydromassage ne répondra à aucune télécommande jusqu'à ce que la télécommande soit programmée. En cas de remplacement nécessaire de la télécommande, ou du contrôle de la pompe, il sera peut être nécessaire de programmer la télécommande.

- Mettre en marche la baignoire à hydromassage.
- Arrêter tous les modes d'opération. Attendre approximativement une minute jusqu'à ce que le clavier soit complètement assombri. (Mode veille)
- Presser simultanément les boutons du clavier sur la flèche vers le HAUT, flèche vers le BAS et le "OK" simultanément. Le bouton LED, de la barre d'indication du clavier commencera à clignoter.
- Alors que la LED clignote, presser sur le bouton "OK" du clavier. Une séquence de lumières s'illuminera de haut en bas de la barre d'indication.
- Pendant que la séquence de la barre d'indication est active, presser sur n'importe quel bouton de la télécommande. Le clavier arrêtera la séquence lumière, procédera à un téléchargement puis s'assombri. Ce clavier de l'utilisateur ne répondra qu'à cette télécommande.

REMARQUE : Si on ne presse aucun bouton de la télécommande dans les deux minutes, la baignoire à hydromassage ne répondra pas à la télécommande.

Conforme FCC

FCC ID : N82-KOHLER001

Canada ID : 4554A-KOHLER001

Déclaration de conformité (Partie 15.19)

Cet appareil est conforme avec la Partie 15 de la réglementation FCC et RSS-210 Canada Industrie. L'opération est sujette aux deux conditions suivantes:

1. Cet appareil ne devrait pas causer d'interférences dangereuses, et :
2. Cet appareil doit recevoir les toutes interférences reçues, ainsi que celles qui pourraient causer des opérations non désirées.

Danger (Partie 15.21)

Tous changements et/ou modifications non expressément approuvés par la partie responsable garantissant la conformité, pourrait annuler le droit à l'opérateur d'utiliser l'équipement.

Entretien et nettoyage

Purge de votre système d'hydromassage

Nettoyer le système d'hydromassage en le rinçant deux fois par mois ou plus souvent selon la fréquence d'usage. Pour ce faire :

- Remplir le receveur avec de l'eau chaude à au moins 3" (7,6 cm) au-dessus du couvercle de l'aspiration.
- Ajouter à l'eau deux cuillères à thé d'un détergent pour lave-vaisselle peu moussant et une 1/2 tasse d'un javellisant domestique.
- Faire fonctionner la cascade pendant 5 à 10 minutes. Arrêter le fonctionnement de la cascade et purger l'eau.
- Remplir le receveur avec de l'eau chaude à au moins 3" (7,6 cm) au-dessus du couvercle de l'aspiration. Faire fonctionner la cascade pendant 5 à 10 minutes additionnelles. Purger le receveur et essuyer à fond sa surface avec un chiffon doux et propre.

Nettoyer les surfaces extérieures

- Utiliser un savon doux et de l'eau tiède. Essuyer toute la surface avec un chiffon doux et propre. Plusieurs nettoyeurs contiennent des agents chimiques, tels que l'ammoniac qui peuvent abîmer le fini. L'utilisation de ces produits n'est pas conseillée.
- Ne pas** utiliser de nettoyeurs abrasifs ou des solvants pour cet appareil.

Nettoyage des murs et du bassin

- Les divers matériaux exigent des nettoyeurs et des méthodes de nettoyage différentes. Veuillez suivre les instructions de nettoyage et d'entretien fournies par les fournisseurs des matériaux de mur et de bassin et les fabricants.

Nettoyage de la porte

Pour des enceintes de portes Kohler:

- Conserver l'aspect neuf de la porte avec un simple entretien journalier. Appliquer un nettoyeur pour verre avec une éponge propre et rincer immédiatement la surface avec de l'eau propre.
- Selon la qualité de l'eau des diverses régions du pays, il faudra peut-être prendre des précautions supplémentaires pour le nettoyage de l'unité.

Entretien et nettoyage (cont.)

- Kohler ne conseille pas d'utiliser des nettoyants chimiques abrasifs. Les nettoyants abrasifs peuvent endommager la finition métallique ou la surface du verre de votre porte.
- Remplacer les joints lorsqu'ils affichent des signes d'usure, de jaunissement ou de fuite. Pour les pièces de rechange, contacter le vendeur au lieu d'achat de la porte.

Pour les enceintes de portes autres que Kohler:

- Suivre les instructions d'entretien et de nettoyage fournies par le fabricant de la porte.

Garantie limitée d'un an

Les produits de plomberie KOHLER sont garantis contre tout défaut matériel et de fabrication pour un an, à partir de la date de l'installation.

Kohler Co. jugera à sa discrétion, de la réparation, du remplacement ou du réglage approprié et ceci après toute inspection faite par Kohler Co. de tous défauts dus à une utilisation normale et ceci pendant un (1) an à partir de la date d'installation. Kohler Co. n'est pas responsable des coûts de démontage ou d'installation. L'utilisation de nettoyants à l'intérieur du réservoir annulera la garantie.

Pour obtenir un service-garantie, contacter Kohler Co. par l'intermédiaire de votre vendeur, plombier, centre de rénovation, revendeur par internet ou par écrit à Kohler Co. à l'attention de: Département du service clientèle, 444 Highland Drive, Kohler, Wisconsin 53044, USA, ou en composant le 1-800-4-KOHLER à partir des É.U., le 1-800-964-5590 à partir du Canada et le 001-877-680-1310 depuis le Mexique.

Les garanties implicites, y compris celles de qualité marchande et d'aptitude à un emploi particulier, se limitent expressément à la durée de la présente garantie. Kohler Co. et/ou le vendeur déclinent toutes responsabilités contre tous dommages occasionnés, imprévisibles ou corrélatifs.

Certains états/provinces ne permettent pas la limitation sur la durée de la garantie, ou l'exclusion ou la limitation spéciale, de dommages occasionnés, ou corrélatifs à un accident, ainsi ces limitations ou exclusions pourraient ne pas s'appliquer dans votre cas. Cette garantie vous donne des droits légaux spécifiques. Vous pouvez également avoir d'autres droits qui varient d'un état/province à l'autre.

Ceci constitue la garantie écrite exclusive de Kohler Co.

Dépannage

Guide de dépannage

Ce guide de dépannage est seulement destiné à une aide générale. Seul un agent agréé de Kohler ou un électricien qualifié devrait corriger tous les problèmes électriques. Pour une réparation sous garantie, contacter le vendeur ou distributeur.

Symptômes	Causes probables	Action recommandée
1. L'unité ne démarre pas ou ne s'arrête pas.	<p>A. Pas d'alimentation à la pompe/prise/clavier.</p> <p>B. Le harnais est bloqué.</p> <p>C. Le clavier est débranché de la pompe/boîtier de contrôle.</p> <p>D. Le clavier ne fonctionne pas.</p> <p>E. Il n'y a pas suffisamment d'eau dans le bassin du receveur.</p> <p>F. L'ensemble moteur/pompe ne fonctionne pas.</p> <p>G. Le contrôle ne fonctionne pas.</p>	<p>A. Régler/réinitialiser le GFCI ou RCD. Vérifier le câblage.</p> <p>B. Retirer le blocage.</p> <p>C. Reconnecter le clavier et/ou le harnais de câblage. Contacter l'installateur/vendeur.</p> <p>D. Remplacer le clavier. Contacter l'installateur/vendeur.</p> <p>E. Remplir le bassin à 3" (7,6 cm) au-dessus du couvercle d'aspiration.</p> <p>F. Remplacer l'ensemble moteur/pompe. Contacter l'installateur/vendeur.</p> <p>G. Remplacer le contrôle. Contacter l'installateur/vendeur.</p>

Dépannage (cont.)		
Symptômes	Causes probables	Action recommandée
2. Surtension du débit d'eau.	<p>A. Il n'y a pas suffisamment d'eau dans le bassin du receveur.</p> <p>B. L'aspiration est bloquée.</p> <p>C. Le harnais est bloqué.</p>	<p>A. Remplir le bassin à 3" (7,6 cm) au-dessus du couvercle d'aspiration.</p> <p>B. Retirer l'obstruction.</p> <p>C. Retirer le blocage.</p>
3. Le moteur démarre, la cascade ne s'active pas.	<p>A. La cascade est bloquée.</p> <p>B. Le câblage de la cascade est desserré/endommagé, ou la valve papillon est défectueuse.</p> <p>C. Il n'y a pas suffisamment d'eau dans le bassin du receveur (pompe cavite).</p> <p>D. Le clavier ne fonctionne pas.</p> <p>E. Le contrôle ne fonctionne pas.</p>	<p>A. Retirer le blocage.</p> <p>B. Identifier la source du problème puis y remédier ou remplacer le câblage ou la valve papillon. Contacter l'installateur/vendeur.</p> <p>C. Remplir le bassin à 3" (7,6 cm) au-dessus du couvercle d'aspiration.</p> <p>D. Remplacer le clavier. Contacter l'installateur/vendeur.</p> <p>E. Remplacer le contrôle. Contacter l'installateur/vendeur.</p>
4. Les lumières de la cascade ne fonctionnent pas.	<p>A. Le câblage est desserré ou endommagé.</p> <p>B. L'alimentation électrique pour les lumières de fonctionne pas.</p>	<p>A. Identifier la source et corriger. Contacter l'installateur/vendeur.</p> <p>B. Remplacer le boîtier d'alimentation des lumières de la pompe. Contacter l'installateur/vendeur.</p>
5. L'unité s'arrête automatiquement avant 18 minutes.	<p>A. Les disjoncteurs GFCI ou RCD sont déclenchés.</p> <p>B. Moteur surchauffé et système de protection activé.</p>	<p>A. Régler/réinitialiser le GFCI ou RCD.</p> <p>B. Inspecter l'espacement d'air autour du boîtier de la pompe, obstruction de la ventilation du moteur, ou blocage de l'aspiration/harnais. Corriger et laisser refroidir le moteur.</p>
6. L'unité ne s'arrête pas automatiquement après 22 minutes.	<p>A. Le mécanisme du compteur temporel est accidentellement désactivé.</p>	<p>A. Consulter le manuel de service. Contacter l'installateur/vendeur.</p>
7. Fonctionnement bruyant.	<p>A. Il n'y a pas suffisamment d'eau dans le bassin du receveur.</p>	<p>A. Remplir le bassin à 3" (7,6 cm) au-dessus du couvercle d'aspiration.</p>
8. La télécommande ne fonctionne pas.	<p>A. La télécommande n'est pas programmée.</p>	<p>A. Reprogrammer la télécommande en suivant les instructions.</p>

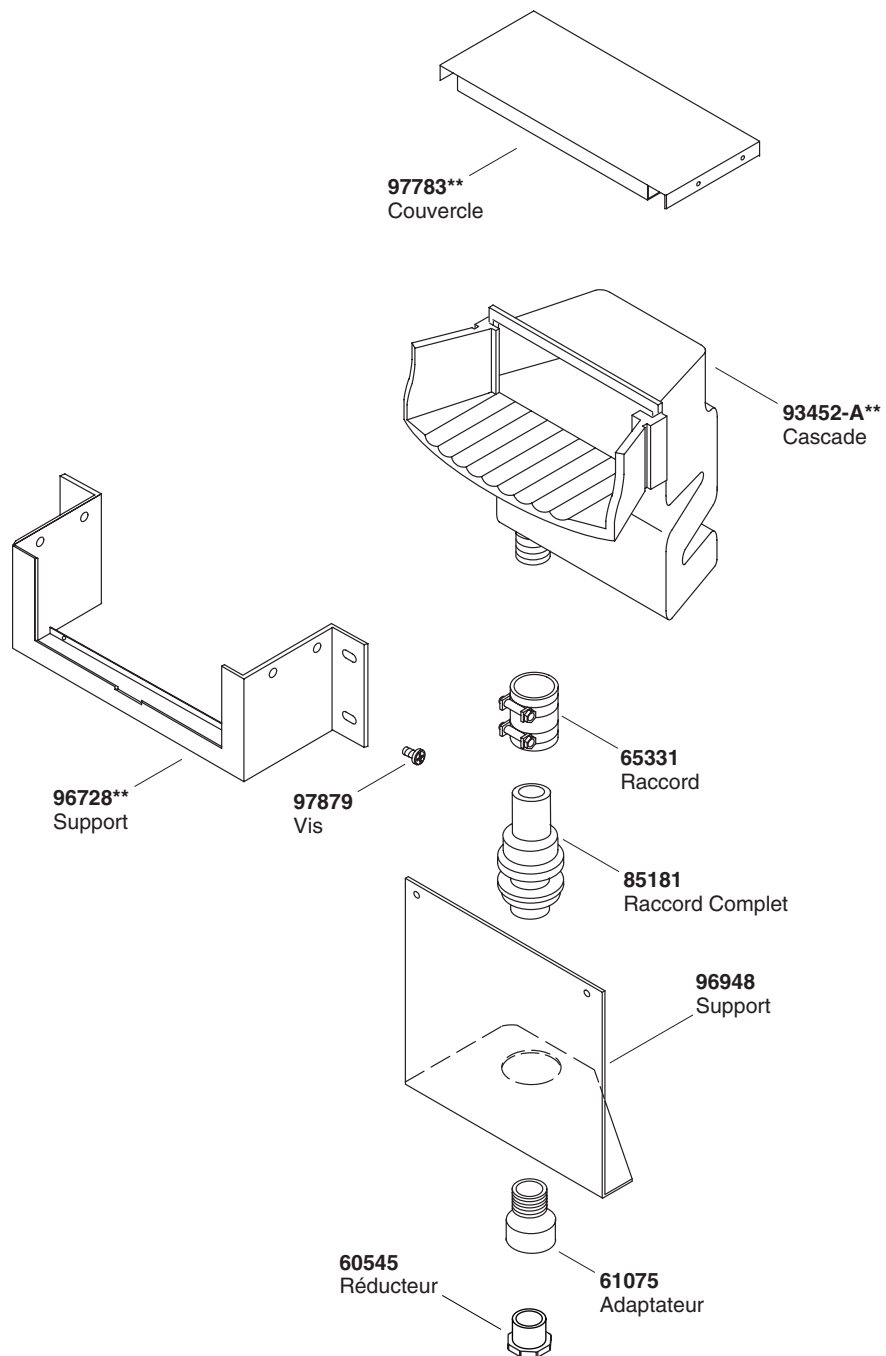

****Vous devez spécifier les codes de la finition et/ou de la couleur quand vous passez votre commande.**

Pièces de rechange

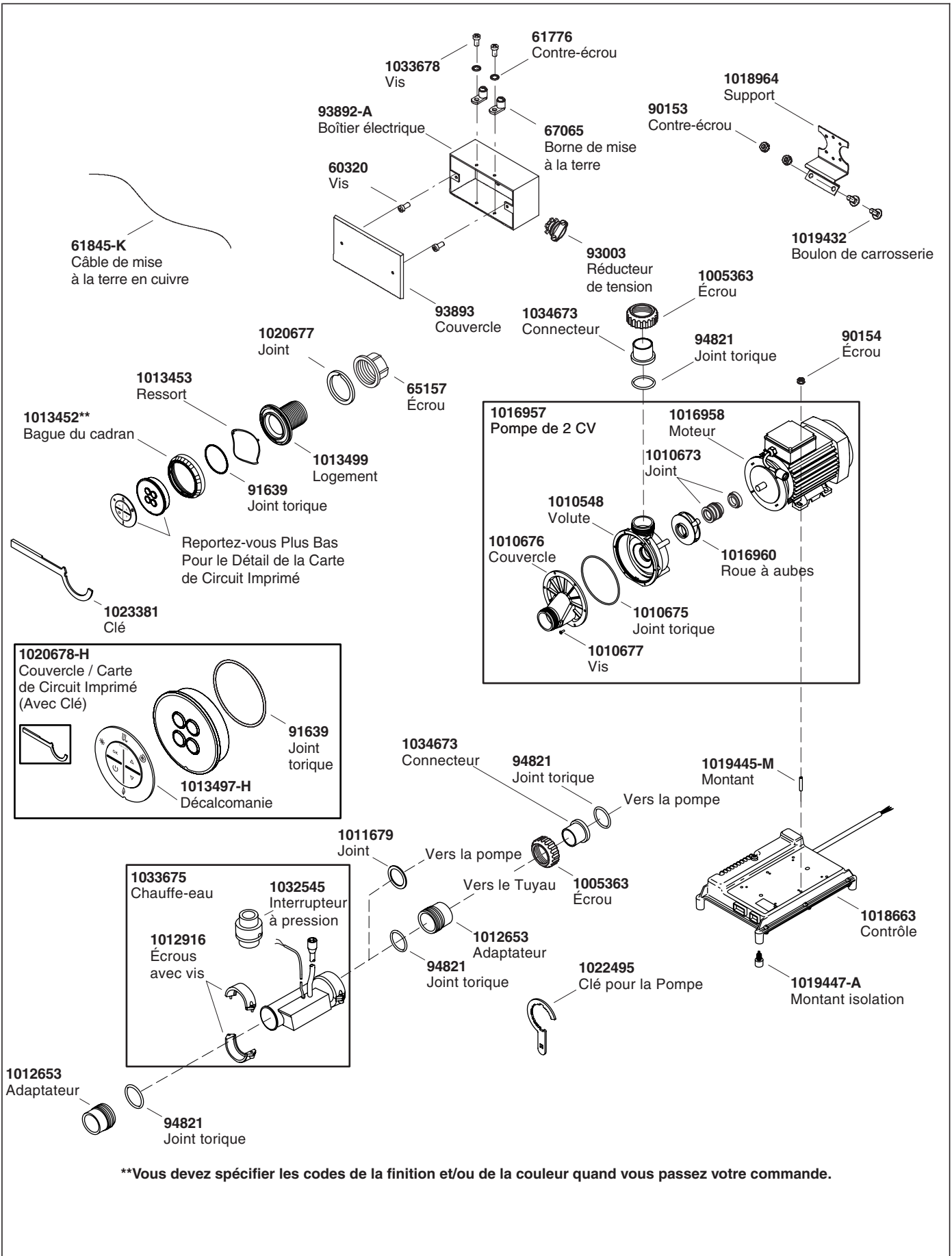

****Vous devez spécifier les codes de la finition et/ou de la couleur quand vous passez votre commande.**

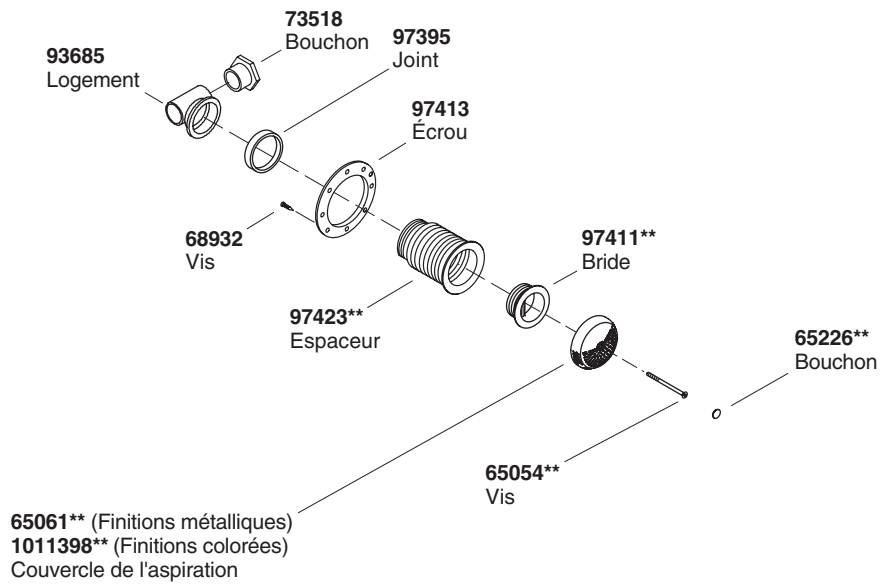
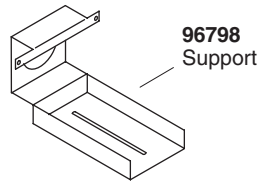

****Vous devez spécifier les codes de la finition et/ou de la couleur quand vous passez votre commande.**

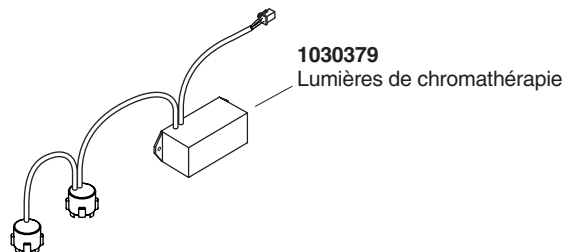
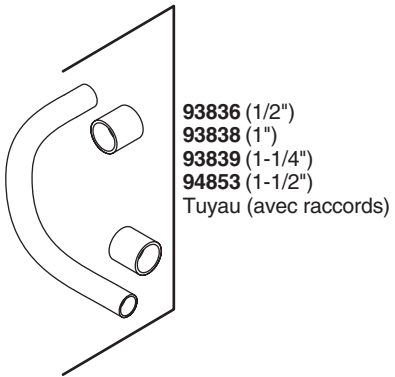
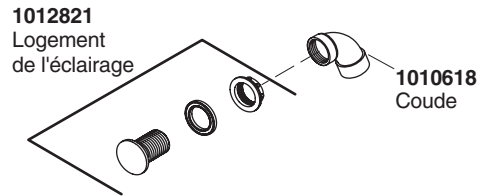
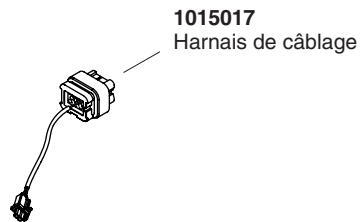
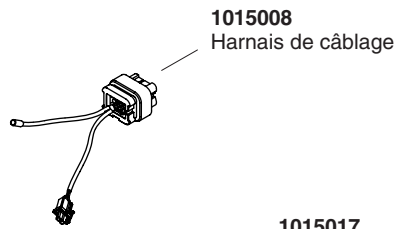

****Vous devez spécifier les codes de la finition et/ou de la couleur quand vous passez votre commande.**

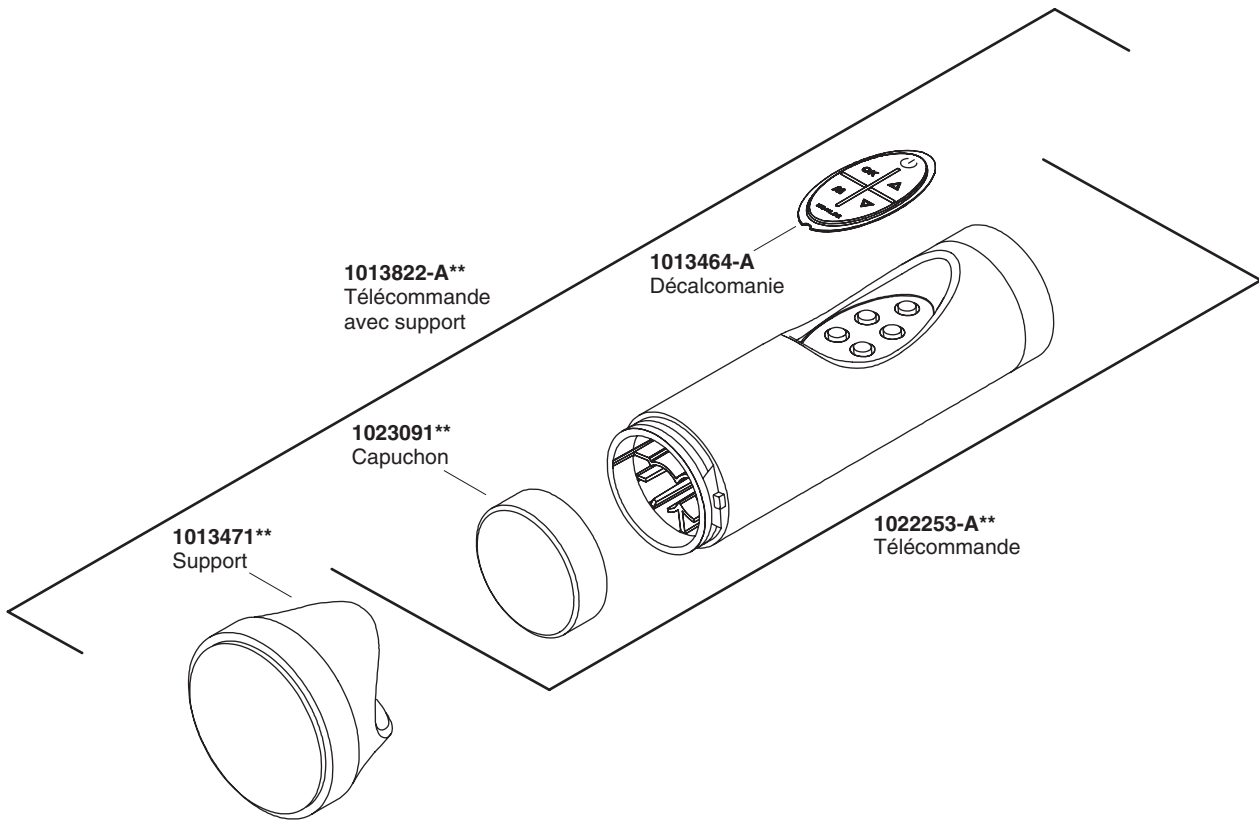

****Vous devez spécifier les codes de la finition et/ou de la couleur quand vous passez votre commande.**

Guía del usuario

Sistema de hidromasaje de cascada a la medida

Información importante

INSTRUCCIONES RELATIVAS AL RIESGO DE INCENDIO, DESCARGA ELÉCTRICA O LESIONES PERSONALES

LEA Y SIGA TODAS LAS INSTRUCCIONES

GUARDE ESTAS INSTRUCCIONES



ADVERTENCIA: Al usar aparatos eléctricos, siga siempre las precauciones básicas, incluyendo las siguientes:



PELIGRO: Riesgo de lesiones personales. Para reducir el riesgo de lesiones, no permita que los niños usen este producto sin estricta supervisión en todo momento.



ADVERTENCIA: Riesgo de lesiones personales. Para evitar lesiones, tenga cuidado al entrar y salir de la unidad.



ADVERTENCIA: Riesgo de descarga eléctrica. No coloque ningún aparato eléctrico (tales como el secador de pelo, las lámparas, el teléfono, la radio o la televisión) dentro de la mampara.



ADVERTENCIA: Riesgo de hipertermia. Las personas que estén tomando medicamentos y/o con un historial médico problemático deben consultar con un médico antes de utilizar este producto.

Use este producto únicamente con el fin para el que se ha fabricado, tal como se explica en este manual. No utilice accesorios que no estén recomendados por el fabricante.

No deje caer ni introduzca objetos en ninguna de las aberturas.

No permita que este producto funcione sin la tapa protectora (tapadera) en el dispositivo de succión.

La instalación debe contar con dos interruptores de circuito con pérdida a tierra (GFCI) de Clase A o dispositivos de corriente residual (RCD). Los GFCI o RCD protegen contra el peligro de descarga eléctrica de línea a tierra. **Utilice dos circuitos dedicados de 220/240 V, 20 A y 50/60 Hz; uno para las bombas y los controles, y el otro para el calentador.** El instalador debe proveer el interruptor de protección GFCI o RCD, cuyo funcionamiento debe probarse de manera rutinaria.

Para probar el interruptor de protección GFCI o RCD, oprima el botón de prueba (test). El interruptor de protección GFCI o RCD debe interrumpir la alimentación eléctrica. Oprima el botón (reset) de restablecer la alimentación eléctrica. Esto debe restablecer la alimentación eléctrica.

Si el interruptor de protección GFCI o RCD no funciona de este modo, significa que está averiado. Si el interruptor de protección GFCI o RCD, interrumpe la alimentación eléctrica a la bañera sin haber oprimido el botón de prueba, significa que existe corriente a tierra y la posibilidad de una descarga eléctrica. **No lo utilice.**

Desconecte el producto y permita que un representante de servicio autorizado solucione el problema antes de usarlo.



ADVERTENCIA: El uso de alcohol, drogas o medicamentos puede aumentar enormemente el riesgo de sufrir hipertermia fatal. La inmersión prolongada en agua caliente puede producir hipertermia. La hipertermia ocurre cuando la temperatura interna del cuerpo alcanza un nivel

Información importante (cont.)

superior a la temperatura corporal normal de 98,6°F (37°C). Los síntomas de la hipertermia incluyen el aumento de la temperatura corporal interna, mareos, letargo, somnolencia y desfallecimiento. Los efectos de la hipertermia incluyen: (a) incapacidad para percibir calor, (b) incapacidad para reconocer la necesidad de salir de la bañera, (c) inconsciencia de un peligro inminente, (d) daño al feto en mujeres embarazadas, (e) inhabilidad física para salir de la bañera y (f) pérdida del conocimiento con peligro de ahogarse.

¡IMPORTANTE! Limpie el sistema de dos o más veces al mes, dependiendo del uso, tal como se describe en la sección "Cuidado y limpieza".

La temperatura del agua en el producto no debe exceder los 104°F (40°C).

Mantenga los objetos pequeños tales como los juguetes y accesorios del baño fuera del producto cuando esté en funcionamiento.

No utilice champú, jabón o gel de burbujas en el agua del producto. Es posible utilizar champú y jabón al ducharse antes de llenar la bañera de hidromasaje para pies.

Contenido

Información importante	1
Gracias por elegir los productos Kohler	2
Su sistema de hidromasaje	2
Las características de su sistema de hidromasaje	4
Antes del funcionamiento	4
Uso del teclado de control	6
Uso del control remoto	7
Cumple las normas del FCC	8
Cuidado y limpieza	8
Limpieza de las superficies exteriores	10
Limpieza de las paredes y del fondo	8
Limpieza de la puerta	8
Garantía limitada de un año	9
Garantía de un año	9
Procedimiento para resolver problemas	10
Guía para resolver problemas	10
Piezas de repuesto	12

Gracias por elegir los productos Kohler

Gracias por elegir los productos de Kohler. Su producto de Kohler Company refleja la verdadera pasión por el diseño, la mano de obra, la artesanía y la innovación que forman parte de Kohler Company. Estamos seguros que su confiabilidad y belleza excederán sus más altas expectativas, dándole satisfacción por años.

Toda la información que aparece en la guía está basada en la información más reciente disponible al momento de publicación. En Kohler Company, nos esforzamos por alcanzar nuestra misión de mejorar el nivel del buen vivir de quienes disfrutan de nuestros productos y servicios. Nos reservamos el derecho de efectuar cambios en las características, embalaje o disponibilidad del producto en cualquier momento, sin previo aviso.

Dedique unos minutos para leer esta guía. Preste especial atención a las instrucciones de cuidado y limpieza.

Su sistema de hidromasaje

Su cascada está diseñada para estimular, vigorizar y dar energía a su cuerpo que le relajará totalmente. La cascada iluminada calma y alivia el cuello y los hombros a través de la intensa cortina de agua con acción hidromasaje.

Un interruptor electrónico de fácil lectura le permite variar la intensidad del hidromasaje con solo tocarlo.

El motor y la bomba de funcionamiento silencioso pero potente hacen fluir hasta 80 galones (303 L) por

Su sistema de hidromasaje (cont.)

minuto. El sistema recicla el agua hasta dos veces por minuto. Un calentador ayuda a mantener la temperatura adecuada del agua, para realzar la experiencia total del baño.

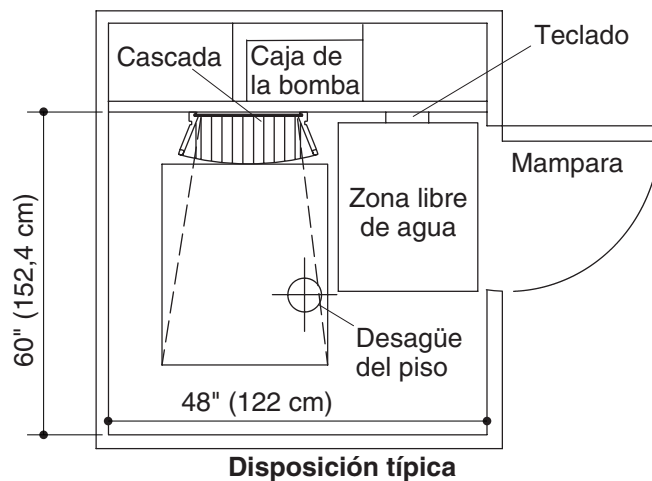

Las características de su sistema de hidromasaje

- **Teclado** - Ubicado en un lugar de fácil alcance, el teclado le permite encender y apagar el sistema de hidromasaje, las luces de cromoterapia y el calentador así como regular el flujo de agua a través de los jets.
- **Motor bomba** - Hace circular silenciosamente el agua a una velocidad variable y crea la acción del hidromasaje.
- **Calentador** - Automáticamente ayuda a mantener la temperatura del agua en hasta 104°F (40°C) para aumentar el placer de la experiencia del hidromasaje. El calentador se enciende automáticamente cuando el sistema de hidromasaje está en marcha y se detiene cuando el motor bomba se apaga. El calentador se puede apagar con el teclado en cualquier momento mientras la bomba esté funcionando.
- **Zona Libre de Agua** - Proporciona un área donde puede retirarse de los chorros de agua para su seguridad y comodidad. Este área contiene el teclado de control para que pueda dejar los chorros de agua cuando encienda o apague el sistema o cambie de modo.

Antes del funcionamiento

Por favor, lea y siga estos pasos con cuidado para que pueda disfrutar con seguridad los beneficios de un baño de hidromasaje.

Antes de encender el sistema de hidromasaje:

- Retire todos los artículos sueltos de baño como las barras de jabón, los botes de champú y las esponjas de la trayectoria directa del agua. Asegúrese de que no haya objetos en el saliente de la cascada.
- Quítese los lentes (gafas), los lentes de contacto y cualquier joya suelta antes de entrar en el cuarto de hidromasaje.
- No utilice champú, jabón o gel de baño en el agua. Es posible utilizar champú y jabón al ducharse antes de llenar la bañera de hidromasaje para pies.
- Llene la bañera de hidromasaje para pies con agua templada, al menos 3" (7,6 cm) por encima de la parte superior de la tapa de succión.
- Cierre firmemente la puerta de la mampara.
- Introduzca la mano en el agua para probar la temperatura antes de activar el sistema de hidromasaje. Nunca llene la bañera de hidromasaje para pies con agua que esté a más de 104°F (40°C) de temperatura.

Cuando utilice el sistema de hidromasaje:

Antes del funcionamiento (cont.)



ADVERTENCIA: Riesgo de lesiones personales. Colóquese siempre en la Zona Libre de Agua cuando encienda el sistema de hidromasaje. Los chorros de agua pueden tener mucha potencia.

- Oprima el icono de encendido en el teclado para encender el sistema de hidromasaje.
- Durante el encendido, el sistema se activa por defecto con el reglaje de presión del agua más bajo.
- Tras pulsar el icono de encendido, el agua tardará varios segundos antes de empezar a salir. Permita que el agua fluya durante algunos segundos antes de entrar en la unidad para que la temperatura se modere.
- Aumente el flujo de agua gradualmente hasta acostumbrarse a la intensidad.
- El sistema de hidromasaje se apagará automáticamente después de 20 minutos de funcionamiento continuo.
- Si desea utilizar el sistema de hidromasaje una vez que se haya apagado automáticamente, colóquese en la Zona Libre de Agua y presione el icono de encendido en el teclado para reactivar el sistema.
- Si usted se siente débil o mareado en cualquier momento durante el funcionamiento del sistema de hidromasaje, diríjase de inmediato a la Zona Libre de Agua, apague la unidad oprimiendo el botón de encendido y salga del cuarto.

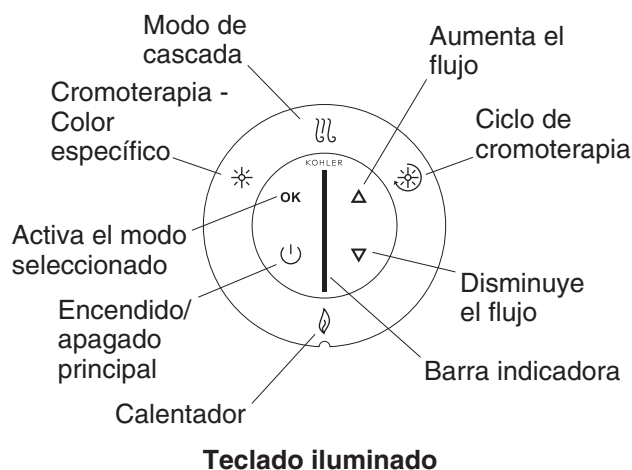

Uso del teclado de control

- **Encendido/apagado principal** - Enciende y apaga el teclado, la bomba del sistema de hidromasaje y el calentador. Los símbolos iluminados en azul indican los modos/funciones disponibles. Los modos se iluminarán en verde cuando estén en funcionamiento.
- **Anillo exterior** - Gire el anillo externo al modo deseado. El modo seleccionado se encenderá de forma intermitente (en azul).
- **Activa el botón del modo seleccionado** - Tras seleccionar el modo deseado con el anillo externo, oprima "OK" para activarlo. El modo activado se ilumina en verde.
- **Flecha hacia arriba** - Aumenta el flujo de agua cuando la cascada está activada.
- **Flecha hacia abajo** - Disminuye el flujo de agua cuando la cascada está activada.
- **Modo de cascada** - Cuando está activada, un flujo continuo de agua fluye de la cascada. Puede ajustar el caudal de flujo presionando las flechas hacia arriba o hacia abajo.
- **Ciclo de cromoterapia** - Cuando está activado, las luces de cromoterapia cambian de color automática y continuamente a través del ciclo de ocho colores; blanco, violeta, azul índigo, azul agua, verde, amarillo, naranja y rojo. Un ciclo de ocho colores tarda aproximadamente un minuto. Oprima "OK" si desea que el color activo permanezca iluminado. Vuelva a oprimir "OK" para continuar el ciclo.
- **Selección de un color específico de cromoterapia** - Cuando está activada, puede optar por seleccionar un color específico. Oprima "OK" repetidamente para recorrer por los colores disponibles y deténgase en el color que haya elegido.
- **Calentador** - El calentador se activa automáticamente cuando la bomba está encendida. Para apagar el calentador, gire el anillo externo hasta que el indicador del calentador se ilumine de forma intermitente, luego oprima "OK". Vuelva a oprimir "OK" para volver a encender el calentador. El calentador ayuda a mantener la temperatura del agua hasta en 104°F (40°C).
- **Barra indicadora** - Muestra el volumen del flujo de agua en los distintos modos.

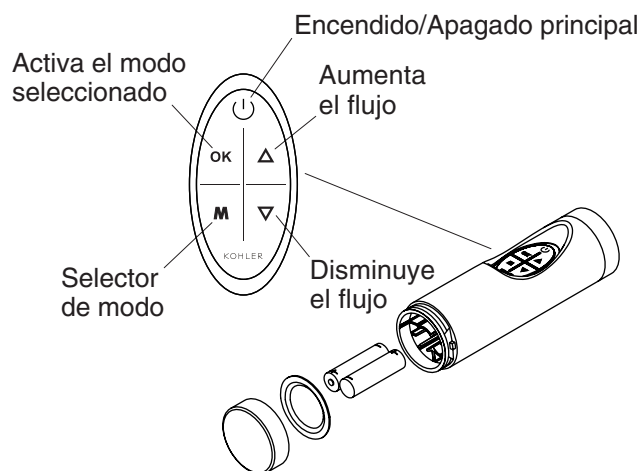

Uso del control remoto

- El control remoto pone al alcance de su mano todas las funciones del teclado para realzar aún más la experiencia de hidromasaje. Las funciones del control remoto son idénticas a las del teclado. Puede encender y apagar tanto el sistema como el calentador y acceder/modificar todas las funciones de hidromasaje.
- El botón de selección de modo funciona de la misma manera que el anillo externo. Cuando se presiona la "M", uno de los modos parpadeará en el teclado. Si vuelve a presionar la "M", parpadeará el siguiente modo a la derecha. Una vez que el modo deseado esté parpadeando, presione "OK" para activarlo.
- Cuando el modo de la cascada esté activado, las flechas harán que el caudal del flujo de agua aumente o disminuya para el modo seleccionado.
- El control remoto impermeable está diseñado para usarse en la bañera y flota en el agua.
- El control remoto funciona con dos pilas tamaño AAA. Para cambiarlas, simplemente desatornille la tapa del extremo e inserte las pilas como se ilustra más arriba. Apriete la tapa del extremo firmemente, y asegúrese de que esté en contacto con el sello.

Programación del control remoto

¡IMPORTANTE! Es necesario programar el control remoto. La bañera de hidromasaje no responderá a ningún control remoto hasta que el control se programe. Será necesario programar el control remoto si lo reemplaza o si cambia el control de la bomba.

- Encienda la bañera de hidromasaje.
- Apague todos los modos de funcionamiento. Espere aproximadamente un minuto hasta que el teclado se oscurezca por completo (modo en espera).
- En el teclado, oprima simultáneamente la flecha hacia arriba, la flecha hacia abajo y el botón "OK". El diodo emisor o LED inferior de la barra indicadora del teclado comenzará a iluminarse intermitentemente.
- Mientras el diodo emisor esté intermitente, oprima el botón "OK" del teclado. Una secuencia de luces se iluminará de arriba a abajo en la barra indicadora.
- Oprima cualquier botón del control remoto mientras la secuencia de luces de la barra indicadora esté activa. El teclado dejará de iluminarse en secuencia, ejecutará una descarga y luego se oscurecerá. Este teclado sólo responderá a este control remoto.

NOTA: Si usted no oprime ninguno de los botones del control remoto dentro de un lapso de dos minutos, la bañera de hidromasaje no responderá a ningún control remoto.

Cumple las normas del FCC

ID del FCC: N82-KOHLER001

Identificación de Canadá: 4554A-KOHLER001

Declaración de conformidad (Sección 15.19)

Este aparato cumple con la sección 15 de las Normas del FCC y con la RSS-210 de la Industria del Canadá. El funcionamiento está sujeto a las dos condiciones siguientes:

1. Este dispositivo no debe causar interferencias perjudiciales, y:
2. Este equipo debe aceptar cualquier interferencia recibida, incluyendo las interferencias que causen un funcionamiento no deseado.

Advertencia (Sección 15.21)

Cualquier modificación o cambio que no haya sido aprobado expresamente por la parte responsable de la conformidad puede anular el derecho de los usuarios a utilizar el producto.

Cuidado y limpieza

Limpie su sistema de hidromasaje

Limpie su sistema de hidromasaje de cascada dos o más veces al mes, dependiendo del uso. Para ello:

- Llene la bañera de hidromasaje para pies con agua caliente, al menos 3" (7,6 cm) por encima de la parte superior de la tapa de succión.
- Agregue al agua dos cucharaditas de jabón de baja espuma para lavaplatos y 1/2 taza (115 ml) de cloro.
- Haga funcionar la cascada de 5 a 10 minutos. Apague la cascada y drene el agua.
- Llene la bañera de hidromasaje para pies con agua fría, al menos 3" (7,6 cm) por encima de la parte superior de la tapa de succión. Haga funcionar la cascada de 5 a 10 minutos más. Drene la bañera y seque con un paño suave.

Limpieza de las superficies exteriores

- Utilice un jabón suave y agua para limpiar la unidad. Seque toda la superficie con un paño limpio y suave. Muchos limpiadores contienen químicos fuertes, como amoníaco, que pueden dañar el acabado y no se recomiendan.
- No utilice productos de limpieza o disolventes abrasivos en la unidad.

Limpieza de las paredes y del fondo

- Los distintos materiales de la pared y del fondo requieren productos y métodos de limpieza diferentes. Siga las instrucciones sobre el cuidado, limpieza y mantenimiento suministradas por el fabricante y el distribuidor de los materiales de la pared y el fondo.

Limpieza de la puerta

Para mamparas de puertas Kohler:

- Una rutina simple de limpieza diaria mantendrá su puerta como nueva. Aplique un limpiador de vidrio con una esponja limpia y enjuague el área de inmediato.
- Las condiciones del agua en diversos lugares del país pueden exigir una mayor limpieza.
- Kohler no recomienda el uso de limpiadores químicos abrasivos fuertes. Los limpiadores abrasivos dañarán el acabado de metal y vidrio de su puerta.

Cuidado y limpieza (cont.)

- Reemplace los sellos cuando muestren señales de desgaste, estén amarillos o presenten fugas. Para las piezas de repuesto, comuníquese con el distribuidor donde compró la mampara o cancelería.

Para mamparas que no sean marca Kohler:

- Siga las instrucciones de cuidado y limpieza del fabricante de la mampara de la puerta.

Garantía limitada de un año

Se garantiza que los productos de plomería KOHLER están libres de defectos de material y mano de obra por un año a partir de la fecha de instalación.

Kohler Co., a su criterio, reparará, reemplazará o realizará los ajustes pertinentes en los casos en que la inspección realizada por Kohler Co. determine que dichos defectos ocurrieron durante el uso normal en el transcurso de un (1) año a partir de la fecha de la instalación. Kohler Co. no se hace responsable de los gastos de desinstalación o instalación. El uso de limpiadores de inodoro que se colocan dentro del tanque anulará la garantía.

Para obtener el servicio de garantía, comuníquese con Kohler Co. a través de su distribuidor, contratista de plomería o distribuidor a través de Internet, o escriba directamente a: Kohler Co., Attn.: Customer Service Department, 444 Highland Drive, Kohler, WI 53044, USA, o llame al 1-800-4-KOHLER desde los Estados Unidos, al 1-800-964-5590 desde Canadá, o al 001-877-680-1310 desde México.

Toda garantía implícita en relación a productos de uso comercial, incluyendo la comercialización e idoneidad del producto para un uso determinado, se limita expresamente a la duración de la presente garantía. Kohler Co. y/o el vendedor no se hacen responsables por concepto de daños particulares, incidentales o indirectos.

Algunos estados/provincias no permiten limitaciones en cuanto a la duración de una garantía implícita o a la exclusión o limitación de daños particulares, incidentales o indirectos, por lo que estas limitaciones y exclusiones pueden no aplicar a su caso. Esta garantía le otorga ciertos derechos legales específicos. Además, usted puede tener otros derechos que varían de estado a estado y provincia a provincia.

El presente documento constituye la garantía exclusiva por escrito de Kohler Co.

Garantía de un año

KOHLER CO.

Al adquirir el producto, se recomienda verificar que todos los accesorios y componentes estén completos en la caja.

Kohler Co. garantiza que el material y la mano de obra de este producto están libres de defectos, por un (1) año, a partir de la fecha de compra que aparece en la factura o recibo.

1. Kohler Co. prestará servicio únicamente a los productos comercializados a través de sus distribuidores autorizados.
2. A fin de obtener el servicio de garantía, favor de presentar la factura de compra y la garantía correspondiente.
3. Kohler Co., a través de sus distribuidores autorizados, se compromete a reparar el producto defectuoso o a reemplazarlo por uno nuevo o equivalente (en caso de que el producto esté descontinuado) cuando no sea posible la reparación, sin ningún cargo al consumidor.
4. El tiempo de reparación no excederá de seis (6) semanas, a partir de la fecha de recepción del producto.
5. Se recomienda al consumidor que conserve el recibo o factura de compra como protección adicional, pues el mismo puede sustituir a la garantía, en caso de que exista discrepancia en cuanto a la validez de la misma.

EXCEPCIONES Y RESTRICCIONES

La garantía no tendrá validez en los siguientes casos:

1. Cuando el producto no se haya utilizado conforme a las instrucciones de uso y funcionamiento incluidas

Garantía de un año (cont.)

en el manual del usuario o en las instrucciones de instalación y cuando no se hayan observado las recomendaciones y advertencias allí contenidas.

2. Cuando el producto se haya modificado o desmantelado parcial o totalmente; o manipulado de manera negligente y, como consecuencia, haya sufrido daños atribuibles al consumidor, persona o herrajes no autorizados por Kohler Co.

3. Esta garantía no cubre los daños que resulten de desastres naturales, tales como incendios o casos de fuerza mayor, incluyendo inundaciones, terremotos, tormentas eléctricas, etc. Para obtener una lista de distribuidores cerca de usted y así hacer valer sus derechos bajo esta garantía, llame al 001-877-680-1310.

KOHLER CO., KOHLER, WI 53044 U.S.A.

IMPORTADOR:

INTERNACIONAL DE CERÁMICA, S.A.B. DE C.V.

AV. CARLOS PACHECO NO. 7200

CHIHUAHUA, CHIH., MÉXICO C.P. 31060

TEL: 52 (14) 29-11-11

Procedimiento para resolver problemas

Guía para resolver problemas

Esta guía para resolver problemas está diseñada únicamente como ayuda general. Un representante de servicio autorizado de Kohler o un electricista calificado debe resolver todos los problemas eléctricos. Para obtener servicio cubierto por la garantía, póngase en contacto con el vendedor o el distribuidor mayorista.

Síntomas	Causas probables	Acción recomendada
1. La unidad no se enciende ni detiene.	<p>A. La bomba, el tomacorriente o el teclado no tienen suministro eléctrico.</p> <p>B. La tubería está obstruida.</p> <p>C. El teclado está desconectado de la bomba/caja de control.</p> <p>D. El teclado no funciona.</p> <p>E. No hay suficiente agua en el fondo de la bañera de hidromasaje para pies.</p> <p>F. El conjunto del motor/bomba no funciona.</p> <p>G. El control no funciona.</p>	<p>A. Oprima el botón (reset) de reestablecer el interruptor GFCI o RCD. Revise el cableado.</p> <p>B. Elimine la obstrucción.</p> <p>C. Vuelva a conectar el teclado y/o arnés de cableado. Consulte al distribuidor/instalador.</p> <p>D. Reemplace el teclado. Consulte al distribuidor/instalador.</p> <p>E. Llene el fondo 3" (7,6 cm) arriba de la tapa de succión.</p> <p>F. Reemplace el conjunto del motor/bomba. Consulte al distribuidor/instalador.</p> <p>G. Reemplace el control. Consulte al distribuidor/instalador.</p>
2. El flujo de agua es errático.	<p>A. No hay suficiente agua en el fondo de la bañera de hidromasaje para pies.</p> <p>B. La succión está obstruida.</p> <p>C. La tubería está obstruida.</p>	<p>A. Llene el fondo 3" (7,6 cm) arriba de la tapa de succión.</p> <p>B. Elimine la obstrucción.</p> <p>C. Elimine la obstrucción.</p>
3. El motor se enciende, pero la cascada no funciona.	<p>A. La cascada tiene obstrucción.</p>	<p>A. Elimine la obstrucción.</p>

Procedimiento para resolver problemas (cont.)

Síntomas	Causas probables	Acción recomendada
	<p>B. Los cables de la cascada están flojos/dañados, o la válvula de mariposa está averiada.</p> <p>C. No hay suficiente agua en el fondo de la bañera de hidromasaje para pies (se produce cavitación en la bomba).</p> <p>D. El teclado no funciona.</p> <p>E. El control no funciona.</p>	<p>B. Identifique la causa del problema y corríjalo, o reemplace el cableado o la válvula de mariposa. Consulte al distribuidor/instalador.</p> <p>C. Llene el fondo 3" (7,6 cm) arriba de la tapa de succión.</p> <p>D. Reemplace el teclado. Consulte al distribuidor/instalador.</p> <p>E. Reemplace el control. Consulte al distribuidor/instalador.</p>
<p>4. Las luces de la cascada no funcionan.</p>	<p>A. El cableado está flojo o dañado.</p> <p>B. La fuente de alimentación eléctrica de las luces no funciona.</p>	<p>A. Identifique la causa del problema y corríjalo. Consulte al distribuidor/instalador.</p> <p>B. Reemplace la caja de suministro de las luces en el kit de la bomba. Consulte al distribuidor/instalador.</p>
<p>5. La unidad se detiene automáticamente antes de 18 minutos.</p>	<p>A. El interruptor GFCI o RCD se ha disparado.</p> <p>B. El motor se ha sobrecalentado, activando el dispositivo de protección.</p>	<p>A. Oprima el botón (reset) de reestablecer el interruptor GFCI o RCD.</p> <p>B. Verifique que no haya restricciones en el espacio alrededor de la caja de la bomba, obstrucciones en la ventilación del motor ni obstrucciones en la succión o tubería. Corrija el problema y deje enfriar el motor.</p>
<p>6. La unidad no se detiene automáticamente después de 22 minutos.</p>	<p>A. El mecanismo del temporizador se ha desactivado accidentalmente.</p>	<p>A. Consulte el manual de mantenimiento. Consulte al distribuidor/instalador.</p>
<p>7. Funcionamiento ruidoso.</p>	<p>A. No hay suficiente agua en el fondo de la bañera de hidromasaje para pies.</p>	<p>A. Llene el fondo 3" (7,6 cm) arriba de la tapa de succión.</p>
<p>8. El control remoto no funciona.</p>	<p>A. El control remoto no está programado.</p>	<p>A. Reprograme el control remoto según las instrucciones.</p>

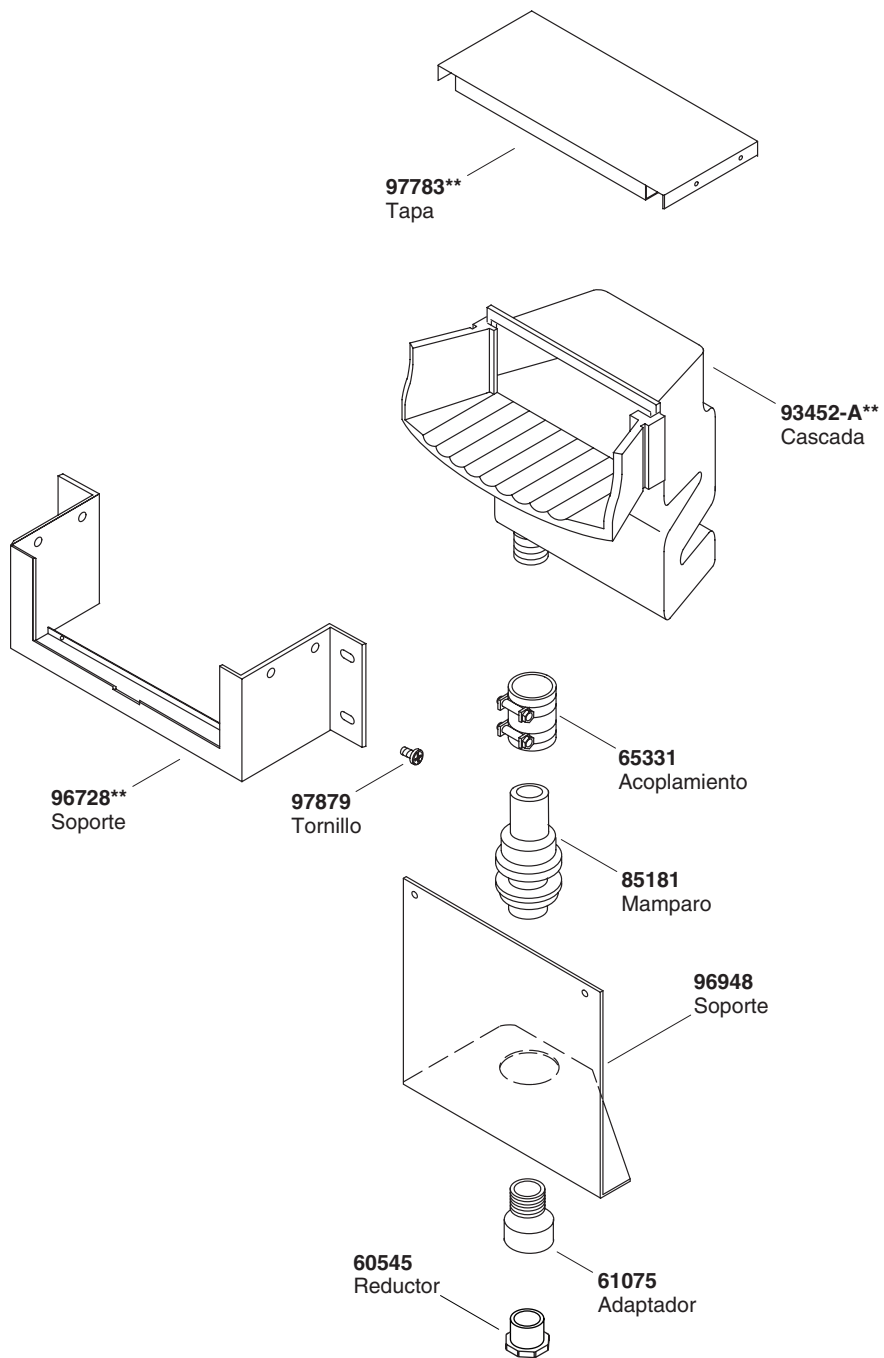

****Se debe especificar el código del acabado/color con el pedido.**

Piezas de repuesto

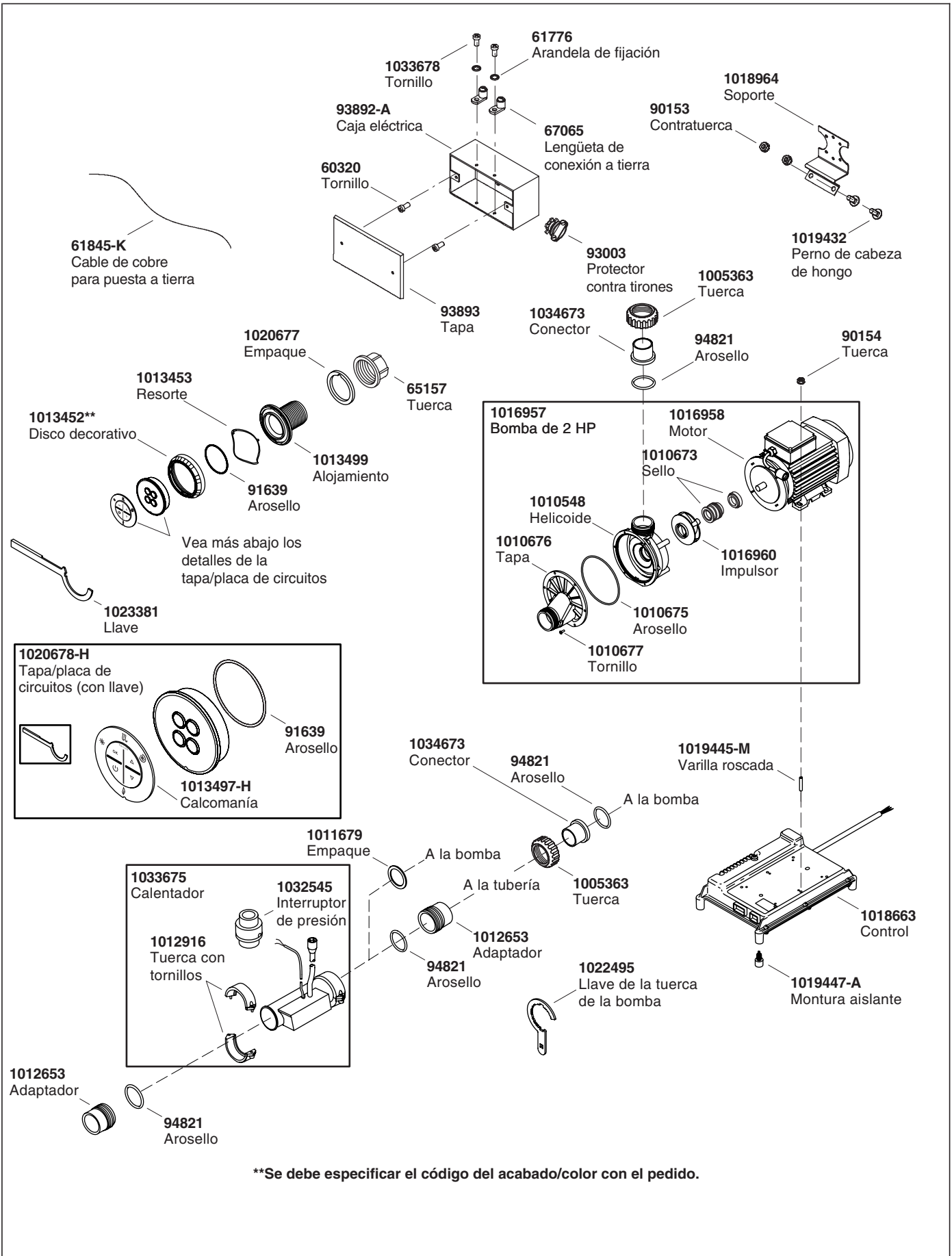

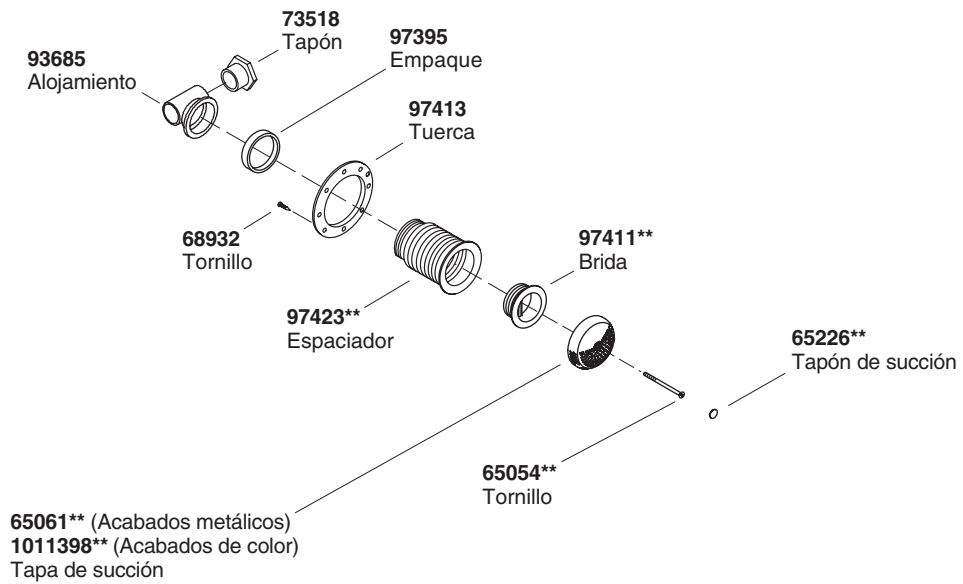
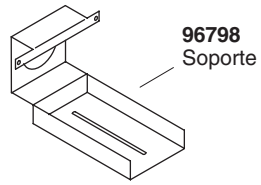

****Se debe especificar el código del acabado/color con el pedido.**

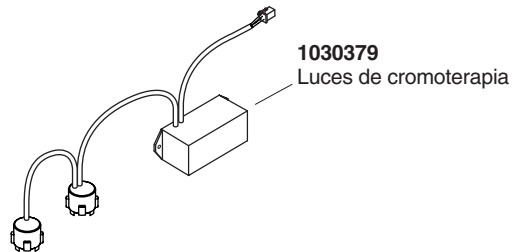
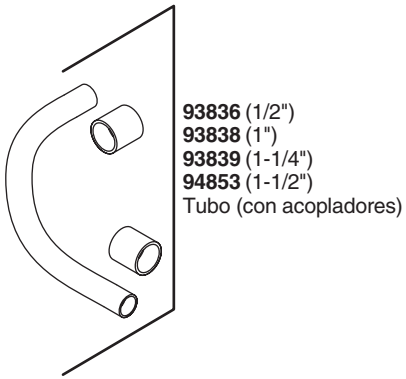
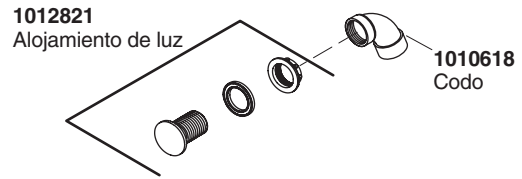
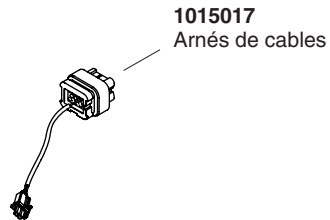
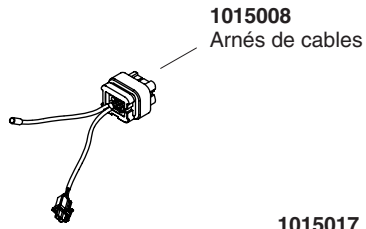

****Se debe especificar el código del acabado/color con el pedido.**

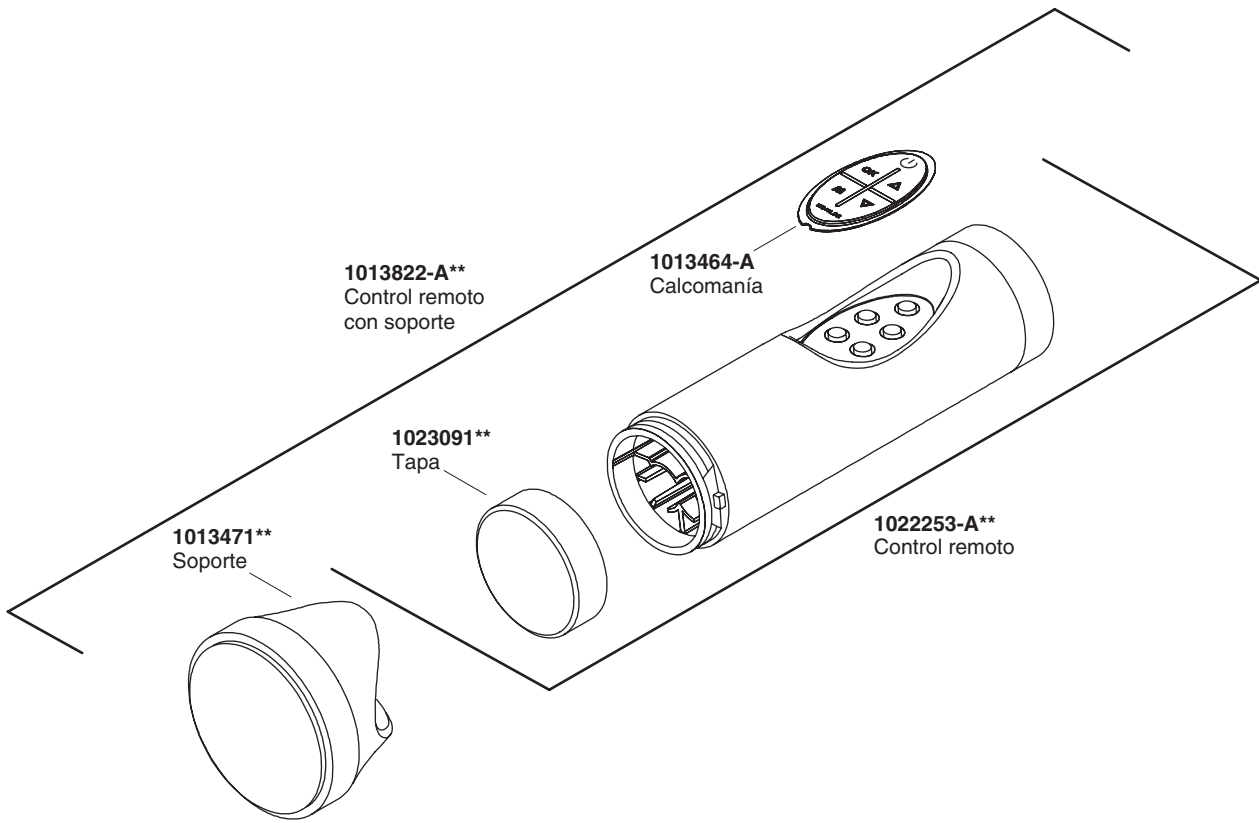

****Se debe especificar el código del acabado/color con el pedido.**

USA: 1-800-4-KOHLER
Canada: 1-800-964-5590
México: 001-877-680-1310

kohler.com

THE BOLD LOOK
OF **KOHLER**®

©2007 Kohler Co.

1030218-5-C