

TROUBLESHOOTING FREQUENTLY ASKED QUESTIONS

TROUBLE	PROBABLE CAUSE	SOLUTION
Unit does not turn on	Not plugged in	Plug in unit
Mist output minimal to none	Filter has not absorbed water Produces Clear Mist	Wait 15 minutes for filter to absorb water
Filter Check does not work		Wait 60 minutes to activate (continuous use)
Filter turns brown	The filter has absorbed minerals	Replace your filter (HWF64/HF213) by calling 1-800-546-5637, or visit www.holmesproducts.com

FREQUENTLY ASKED QUESTIONS

QUESTIONS	ANSWER
What are the variables that affect run time?	The estimated run time for this humidifier is based on average room conditions. The actual run time of your humidifier is dependent on numerous variables such as: <ol style="list-style-type: none">Air exchange in the room where the humidifier is placed.Room construction where the humidifier is placed.Temperature of the room where the humidifier is placed.Humidity levels in the room where the humidifier is placed.Movement of occupants and the opening and closing of doors in the room where the humidifier is placed.Home furnishings in the room where the humidifier is placed.

How do I remove film on water tank?	See Daily Maintenance instructions. Regular cleaning is recommended.
-------------------------------------	--

How can I extend the run time?	<ol style="list-style-type: none">Run your unit on the lowest setting.If your unit has electronics, set it to your desired humidity level. The unit will turn on and off, which will extend the run time.Fill the tank all the way full, place it on the base, let the water empty into the base until it stops bubbling, then refill the tank full again. This ensures maximum water capacity and will extend run time.
--------------------------------	--

DÉPANNAGE QUESTIONS FRÉQUEMMENT DEMANDÉES

PROBLÈME	CAUSE PROBABLE	SOLUTION
L'unité ne fonctionne pas	Non branchée.	Brancher l'unité.
Le débit de buée est minime ou inexistant.	Le filtre n'a pas absorbé l'eau. Produit une fine buée	Attendre 15 minutes pour l'absorption de l'eau par le filtre.
Le contrôle du filtre ne fonctionne pas		Attendre 60 minutes avant de mettre en marche (pour une utilisation continue)
Le filtre est de couleur brune.	Le filtre a absorbé des minéraux.	Remplace votre filtre (HWF64/HF213) en appelant le 1-800-547-5637, ou visitez le site Web www.holmesproducts.com

QUESTIONS FRÉQUEMMENT DEMANDÉES

QUESTIONS	RÉPONSES
Quels sont les facteurs variables qui affectent le temps de fonctionnement?	Le temps de fonctionnement anticipé de votre humidificateur est basé sur les conditions moyennes de la pièce. Le temps de fonctionnement réel dépend de plusieurs facteurs variables tels que : <ol style="list-style-type: none">L'échange d'air dans la pièce où l'humidificateur est placé.La construction de la pièce – combien étanche est la construction de la pièce où l'humidificateur est utilisé.La température de la pièce où l'humidificateur est placé.Les niveaux d'humidité dans la pièce où l'humidificateur est placé.Le mouvement des occupants et l'ouverture et la fermeture des portes de la pièce où l'humidificateur est placé.L'ameublement de la pièce où l'humidificateur est placé.
Comment enlever le film qui se forme sur le réservoir d'eau?	Voir les directives de l'entretien quotidien. Le nettoyage régulier est recommandé.

Comment puis-je prolonger le temps de fonctionnement?	<ol style="list-style-type: none">Utiliser votre unité au réglage le plus bas.Si votre unité fonctionne à l'électronique, le régler au niveau d'humidité désirée. L'unité sera activée et mise hors de service automatiquement, ce qui prolongera le temps de fonctionnement.Remplir le réservoir à plein, le déposer sur la base, laisser l'eau s'écouler dans la base jusqu'au moment où la formation de bulles cesse et remplir le réservoir de nouveau. Ceci assure la contenance d'eau maximale dans l'unité et prolongera le temps de fonctionnement.
---	---

REPLACEMENT ACCESSORIES SERVICE INSTRUCTIONS

REPLACEMENT ACCESSORIES

To order the replacement accessories you can do any of the following:

- Visit your local retailer
- Go to www.holmesproducts.com
- Call Consumer Service at 1-800-546-5637

SERVICE INSTRUCTIONS

DO NOT attempt to repair or adjust any electrical or mechanical functions on this unit. Doing so will void the Warranty.

If you have any questions regarding your product or would like to learn more about other Holmes® products, please contact our Consumer Service Department at 1-800-546-5637 or visit our website at www.holmesproducts.com
--

© 2008 Sunbeam Products, Inc. doing business as Jarden Consumer Solutions. All Rights Reserved. Distributed by Sunbeam Products, Inc. doing business as Jarden Consumer Solutions, Boca Raton, Florida 33431.

ACCESSOIRES DE RECHANGE

ACCESSOIRES DE RECHANGE

Pour commander des accessoires de rechange, procédez d'une des façons suivantes :

- Visitez votre détaillant local
- Rendez vous au www.holmesproducts.com
- Appelez le service à la clientèle au 1-800-546-5637

INSTRUCTIONS RELATIVES AU SERVICE

Ne tentez PAS de réparer ou d'ajuster les fonctions électriques ou mécaniques de cet appareil. Cette action entrainera l'annulation de la Garantie.

Si vous avez des questions concernant votre produit ou si vous désirez en savoir plus sur d'autres produits Holmes®, veuillez contacter notre Service de consommation au 1-800-546-5637 ou visitez notre site Web sur www.holmesproducts.com
--

WARRANTY INFORMATION

3 YEAR LIMITED WARRANTY

Sunbeam Products, Inc. doing business as Jarden Consumer Solutions or if in Canada, Sunbeam Corporation (Canada) Limited doing business as Jarden Consumer Solutions (collectively "JCS") warrants that for a period of three year from the date of purchase, this product will be free from defects in material and workmanship. JCS, at its option, will repair or replace this product or any component of the product found to be defective during the warranty period. Replacement will be made with a new or remanufactured product or component. If the product is no longer available, replacement may be made with a similar product of equal or greater value. This is your exclusive warranty. Do NOT attempt to repair or adjust any electrical or mechanical functions on this product. Doing so will void this warranty.

This warranty is valid for the original retail purchaser from the date of initial retail purchase and is not transferable. Keep the original sales receipt. Proof of purchase is required to obtain warranty performance. JCS dealers, service centers, or retail stores selling JCS products do not have the right to alter, modify or any way change the terms and conditions of this warranty.

This warranty does not cover normal wear of parts or damage resulting from any of the following: negligent use or misuse of the product, use an improper voltage or current, use contrary to the operating instructions, disassembly, repair or alteration by anyone other than JCS or an authorized JCS service center. Further, the warranty does not cover: Acts of God, such as fire, flood, hurricanes and tornadoes.

What are the limits on JCS's Liability?

JCS shall not be liable for any incidental or consequential damages caused by the breach of any express, implied or statutory warranty or condition.

Except to the extent prohibited by applicable law, any implied warranty or condition of merchantability or fitness for a particular purpose is limited in duration to the duration of the above warranty.

JCS disclaims all other warranties, conditions or representations, express, implied, statutory or otherwise.

JCS shall not be liable for any damages of any kind resulting from the purchase, use or misuse of, or inability to use the product including incidental, special, consequential or similar damages or loss of profits, or for any breach of contract, fundamental or otherwise, or for any claim brought against purchaser by any other party.

Some provinces, states or jurisdictions do not allow the exclusion or limitation of incidental or consequential damages or limitations on how long an implied warranty lasts, so the above limitations or exclusion may not apply to you.

This warranty gives you specific legal rights, and you may also have other rights that vary from province to province, state to state or jurisdiction to jurisdiction.

How to Obtain Warranty Service

In the U.S.A.

If you have any question regarding this warranty or would like to obtain warranty service, please call 1-800-546-5637 and a convenient service center address will be provided to you.

In Canada

If you have any question regarding this warranty or would like to obtain warranty service, please call 1-800-546-5637 and a convenient service center address will be provided to you.

In the U.S.A., this warranty is offered by Sunbeam Products, Inc. doing business as Jarden Consumer Solutions located in Boca Raton, Florida 33431. In Canada, this warranty is offered by Sunbeam Corporation (Canada) Limited doing business as Jarden Consumer Solutions, located at 20 B Hereford Street, Brampton, Ontario L6Y 0M1. If you have any other problem or claim in connection with this product, please write our Consumer Service Department. **PLEASE DO NOT RETURN THIS PRODUCT TO ANY OF THESE ADDRESSES OR TO THE PLACE OF PURCHASE.**

Printed in China

RENSEIGNEMENTS SUR LA GARANTIE

GARANTIE LIMITÉE DE 3 AN

Sunbeam Products, Inc. faisant affaires sous le nom de Jarden Consumer Solutions ou, si au Canada, Sunbeam Corporation (Canada), faisant affaires sous le nom de Jarden Consumer Solutions (collectivement, « JCS »), garantit que, pendant trois ans à compter de la date d'achat, ce produit sera exempt de toute défecuosité matérielle ou de main-d'œuvre. JCS se réserve le droit de choisir entre réparer ou remplacer cet article ou toute pièce de celui-ci dont la défecuosité a été constatée au cours de la période de garantie. Le remplacement se fera au moyen d'un produit neuf ou remanufacturé ou bien d'une pièce neuve ou remanufacturée. Si l'article n'est plus disponible, il sera remplacé par un article semblable, de valeur égale ou supérieure. La présente constitue votre garantie exclusive. NE TENTEZ PAS de réparer ou de régler une fonction électrique ou mécanique de ce produit. Ce faisant, vous annuleriez cette garantie.

Cette garantie n'est valable que pour l'acheteur au détail original à partir de la date de l'achat au détail initial et elle n'est pas transférables. Veuillez conserver le reçu d'achat original. La preuve d'achat est exigée pour tout service couvert par la garantie. Les concessionnaires JCS, les centres de service et les détaillants qui vendent des articles JCS n'ont pas le droit d'altérer, de modifier ou de changer d'une manière quelconque les modalités de cette garantie.

Cette garantie ne couvre pas l'usure normale des pièces ou l'endommagement attribuable à la négligence, à l'utilisation abusive du produit, ou branchement sur un circuit de tension ou courant inapproprié, au non-respect du mode d'emploi, au démontage et à la réparation ou à l'altération par quiconque, sauf JCS ou un centre de service agréé JCS. Cette garantie ne couvre pas non plus les cas de force majeure comme incendies, inondations, ouragans et tornades.

Quelles sont les limites de la responsabilité de JCS?

JCS n'assume aucune responsabilité pour les dommages accessoires ou indirects résultant du non-respect de toute garantie ou condition explicite, implicite ou générale. Sauf dans la mesure interdite par la législation pertinente, toute garantie implicite de qualité marchande ou d'application à un usage particulier est limitée à la durée de la garantie ou condition ci-dessus.

JCS décline toutes autres garanties, conditions ou représentations expresses, sous-entendues, générales, ou autres.

JCS n'assume aucune responsabilité pour les dommages, quels qu'ils soient, résultant de l'achat, de l'utilisation normale ou abusive ou de l'incapacité à utiliser le produit, y compris les dommages accessoires, les dommages-intérêts particuliers, les dommages immatériels et les dommages similaires ou pertes de profits; ou bien pour les violations de contrat, fondamentales, ou autres, ou les réclamations contre l'acheteur par un tiers.

Certaines provinces ou juridictions et certains états interdisent d'exclure ou de limiter les dommages accessoires ou indirects, ou ne permettent pas la limitation de la durée d'application de la garantie implicite, de sorte que vous pouvez ne pas être assujéti aux limites ou exclusions énoncées ci-dessus.

Cette garantie vous confère des droits juridiques précis et vous pouvez avoir d'autres droits, ces droits variant d'une province, d'un état ou d'une juridiction à l'autre.

Comment obtenir le service prévu par la garantie

Aux États-Unis

Si vous avez des questions concernant votre produit ou cette garantie, ou si vous désirez obtenir un service couvert par la garantie, veuillez visiter notre site Web sur www.holmesproducts.com ou appelez le 1 800-546-5637 pour obtenir l'adresse du centre de service le plus proche.

Au Canada

Si vous avez des questions concernant votre produit ou cette garantie, ou si vous désirez obtenir un service couvert par la garantie, veuillez visiter notre site Web sur www.holmesproducts.com ou appelez le 1 800-546-5637 pour obtenir l'adresse du centre de service le plus proche.

Aux États-Unis, cette garantie est offerte par Sunbeam Products Inc. faisant affaires sous le nom de Jarden Consumer Solutions, située à Boca Raton, Floride 33431. Au Canada, cette garantie est offerte par Sunbeam Corporation (Canada), Limited faisant affaires sous le nom de Jarden Consumer Solutions, située au 20 B Hereford Street, Brampton, Ontario L6Y 0M1. Si vous avez toute autre question ou réclamation concernant ce produit, veuillez écrire à notre service à la clientèle.

NE RETOURNEZ CE PRODUIT NI À L'UNE DES ADRESSES CI-DESSUS NI AU LIEU D'ACHAT.

P.N. 129560

HM1746UC07EFM1

SPR-052908-R2

Imprimé en Chine

Holmes®

Owner's Guide

HM1746

☎ INFO HOT-LINE: If, after reading this owner's guide you have any questions or comments, please call 1-800-546-5637 and a Customer Service Representative will be happy to assist you.

FILTER# : HWF64 / HF213
FILTER TYPE : WICK



Cool Mist

Humidifier

PLEASE READ AND SAVE THESE IMPORTANT INSTRUCTIONS

Holmes^{MD}

Guide D'utilisation

HM1746

☎ LIGNE DE RENSEIGNEMENTS : Si, après avoir lu ce guide d'utilisation, vous avez des questions ou des commentaires, veuillez nous téléphoner au 1-800-547-5637 et un représentant au service à la clientèle sera heureux de vous aider.

FILTER# : HWF64 / HF213
TYPE DE FILTRE : A MECHE



Brume Froide

Humidificateur

VEUILLEZ LIRE ET CONSERVER CES DIRECTIVES IMPORTANTES

© 2008 Sunbeam Products, Inc. faisant affaires sous le nom de Jarden Consumer Solutions. Tous droits réservés. Distribué Sunbeam Products, Inc. faisant affaires sous le nom de Jarden Consumer Solutions, Boca Raton, Florida 33431.

PLEASE READ AND SAVE THESE IMPORTANT SAFETY INSTRUCTIONS

Thank you for purchasing this Holmes® product. We understand the value of quality and are committed to making superior products that stand the test of time. We trust this product will exceed your expectations of quality and reliability. We hope that you enjoy this product and will consider purchasing another Holmes® product in the future. To see our full product line or if you have any questions or comments about this product, please visit our website at: www.holmesproducts.com.

When using electrical appliances, basic safety precautions should always be followed to reduce the risk of fire, electric shock, and injury to persons, including the following:

1. Read all instructions before using the appliance.
2. To avoid fire or shock hazard, plug the appliance directly into a 120V AC electrical outlet.
3. Keep the cord out of heavy traffic areas. To avoid fire hazard, NEVER put the cord under rugs or near heat registers.
4. DO NOT place humidifier near heat sources such as stoves, radiators, and heaters. DO locate your humidifier on an inside wall near an electrical outlet. The humidifier should be at least 4" away from the wall for best results.
5. NEVER place humidifier in an area where it is accessible to children. NEVER use humidifier in a closed room, particularly where a child may be sleeping, resting, or playing (a closed room may result in excessive humidity).
6. **WARNING:** Do not attempt to refill humidifier without first unplugging the unit from its electrical outlet. Failure to heed this warning may cause personal injury. Be sure to unplug the unit by pulling on the plug and not the cord.

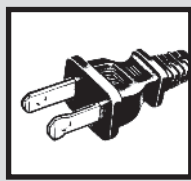

THIS APPLIANCE HAS A POLARIZED PLUG (one blade is wider than the other). To reduce the risk of electric shock, this plug is intended to fit in a polarized outlet only one way. If the plug does not fit fully in the outlet, reverse the plug. If it still does not fit, contact a qualified electrician to install the proper outlet.

DO NOT ATTEMPT TO MODIFY THIS PLUG OR DEFEAT THIS SAFETY FEATURE IN ANY WAY.

VEUILLEZ LIRE ET CONSERVER CES CONSIGNES DE SÉCURITÉ IMPORTANTES

Merci pour votre achat de ce produit Holmes®. Nous connaissons la valeur de la qualité et nous sommes totalement engagés envers la fabrication de produits qui offriront de nombreuses années de service. Nous croyons que ce produit excédera vos attentes de qualité et de fiabilité. Nous espérons que vous serez entièrement satisfait de ce produit et que vous considèrerez l'achat d'un autre produit Holmes® dans le futur. Pour voir la gamme complète de nos produits ou si vous avez toutes questions ou commentaires concernant ce produit, s'il vous plaît visitez notre site Web à l'adresse www.holmesproducts.com.

Lors de l'usage de tout appareil électrique, des précautions fondamentales doivent être observées pour réduire le risque d'incendie, de choc électrique, et de blessure, y compris celles-ci:

1. Lisez toutes les directives avant d'utiliser cet appareil.
2. Pour éviter le risque de choc électrique, branchez l'humidificateur directement dans une prise électrique CA 120 V.

3. Tenez le cordon d'alimentation éloigné des aires acheminées. Pour éviter tout risque d'incendie, ÉVITEZ de placer le cordon d'alimentation sous des moquettes, ou près de tout appareil de chauffage.
4. ÉVITEZ de placer l'humidificateur près de sources de chaleur comme des cuisinières, radiateurs ou chauffe-eaux. PLACEZ-LE plutôt près d'un mur intérieur et d'une prise murale. Pour de meilleurs résultats, l'humidificateur doit être placé à au moins 4 po du mur.
5. NE placez JAMAIS l'humidificateur à un endroit où il serait accessible aux enfants. N'utilisez jamais l'humidificateur dans une pièce fermée, particulièrement un enfant dort, se repose ou joue (une pièce fermée peut donner lieu à un niveau excessif d'humidité).
6. **AVERTISSEMENT:** Ne pas tenter de remplir l'humidificateur sans tout d'abord le débrancher. Le

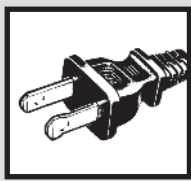

CET APPAREIL EST DOTÉ D'UN CORDON À FICHE POLARISÉE (une lame est plus large que l'autre). Afin de réduire les risques d'électrocution, cette fiche ne s'insère que d'un seul sens dans la prise électrique. Si la fiche ne s'insère pas dans la prise, retournez la fiche. Si elle ne s'adapte toujours pas, contactez un électricien qualifié afin d'installer la prise appropriée.

NE CONTOURNEZ PAS CE DISPOSITIF DE SÉCURITÉ ET N'ALTÉREZ LA FICHE D'AUCUNE FAÇON.

7. Never place anything over moisture outlet when the unit is running.
8. NEVER drop or insert any object into any openings.
9. DO NOT operate any appliance with a damaged cord or plug, after the appliance malfunctions, or if it has been dropped or damaged in any manner. Return appliance to manufacturer for examination, electrical or mechanical adjustment, or repair.
10. Use appliance only for intended household use as described in this manual. Any other use not recommended by the manufacturer may cause fire, electric shock, or injury to persons. The use of attachments not recommended or sold by the manufacturer may cause hazards.
11. DO NOT use outdoors.
12. Always place humidifier on a firm, flat, level surface. A waterproof mat or pad is recommended for use under the humidifier. NEVER place it on a rug or carpet, or on a finished floor that may be damaged by exposure to water or moisture.
13. DO NOT allow the Moisture Outlet to directly face the wall. Moisture could cause damage, particularly to wall paper.
14. Humidifier should be unplugged when not in use.
15. NEVER tilt, move, or attempt to empty unit while it is operating. Shut off and unplug before removing the water tank and moving the unit.
16. This humidifier requires daily and weekly maintenance to operate appropriately. Refer to daily and weekly cleaning procedures. Use only cleaners and additives recommended by the manufacturer.

FEATURES - OPERATIONS

17. NEVER use detergents, gasoline, glass cleaner, furniture polish, paint thinner, or other household solvents to clean any part of the humidifier.
18. Excessive humidity in a room can cause water condensation on windows and some furniture. If this happens, turn the humidifier OFF.
19. Do not use humidifier in an area where humidity level is in excess of 50%. Use a hygrometer, available at your local retailer or through the manufacturer, to measure the humidity.
20. DO NOT attempt to repair or adjust any electrical or mechanical functions on this unit. Doing so will void your warranty. The inside of the unit contains no user serviceable parts. All servicing should be performed by qualified personnel only.
21. Never place housing under water flow or immerse in liquids.
22. Do not plug in the cord with wet hands: electric shock could result.
23. Do not pour water in any openings other than the water tank.
24. To prevent damage to surfaces, do not place humidifier under overhanging surfaces.
25. NEVER operate unit without water in the tank.
26. Do not move unit after it has been used until unit cools completely.
27. Use both hands when carrying full tank of water.

PLEASE READ AND SAVE THESE IMPORTANT SAFETY INSTRUCTIONS

CONSUMER SAFETY INFORMATION

NOTE: This is an electrical appliance and requires attention when in use.

NOTE: If moisture forms on the walls or windows of the room, turn off the humidifier. The room already has plenty of humidity and additional moisture may cause damage.

NOTE: DO NOT block air inlet or outlet.

Cord and Plug Installation Safety Instructions

The length of cord used on this appliance was selected to reduce the hazards of becoming tangled in, or tripping over a longer cord. If a longer cord is necessary an approved extension cord may be used. The electrical rating of the extension cord must be equal to or greater than the rating of the humidifier. Refer to consumer rating label on unit. Care must be taken to arrange the extension cord so that it will not drape over the countertop or tabletop where it can be pulled on by children or accidentally tripped over.

HOW COOL MIST WORKS

Your Holmes® Cool Mist humidifier draws dry air through the rear air intake grill area. This air is then passed through a moisture-laden wick filter, which retains the minerals and deposits in the water. The resulting moist air is directed back into the room from the top air grill.

NOTE: This humidification system provides a cool, invisible moisture output. It is normal not to see the mist.

NOTE: A humidity level below 20% can be unhealthy and uncomfortable. The recommended humidity level is between 40%-50%.

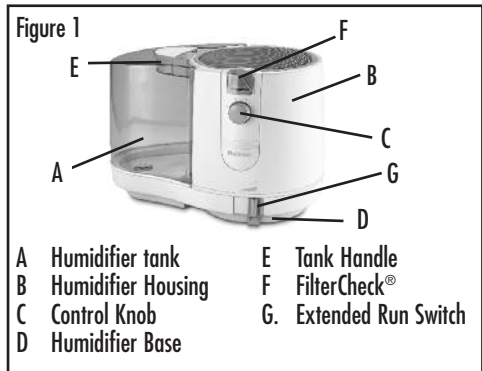

FEATURES - OPERATIONS REPLACING INSTRUCTIONS

PRE-OPERATING INSTRUCTIONS

1. Be sure the humidifier is switched off.
2. Select a location for your humidifier, on a flat level surface about 4" away from the wall. DO NOT place the humidifier on a finished floor or near furniture, which can be damaged by too much moisture or water. Place on a moisture resistant surface.

OPERATING INSTRUCTIONS

1. Remove the tank and the main housing.
2. Make sure the wick is in place.
3. Bring the tank to the sink, turn upside down and twist off the tank cap by turning counter clockwise. Fill tank with cool, fresh tap water. DO NOT fill with warm water as this may cause leaking. Replace the cap on tank FIRMLY. The tank will hold 1.3 Gallons of water.
4. Replace the top housing and tank. The tank will immediately begin to empty into the base.
5. Plug the humidifier into a 120V electrical outlet.
6. To turn the unit on, switch the knob to either the High (III), Med (II) or Low (I) setting. High will produce the maximum moisture and Low will produce the longest run time and quieter performance.
7. To turn the unit off, switch the knob to Off (O)

Extended Run Time Setting:

Your humidifier is equipped with an extended run time setting which increases the amount of time between tank fillings. To take advantage of this setting, slide the switch on the water tray all the way to right. For max output, slide the switch back to the left.

REPLACING THE FILTERS

Through normal use, waterborne minerals and sediment become trapped in the wick filter. The harder your water, the greater the amount of minerals in the water, and the more often you will need to change your filter.

You will be able to monitor the life of the filter in your humidifier by checking the FilterCheck® Indicator. When the unit is off, the FilterCheck® Indicator will read in the OFF position. After 60 minutes of use, FilterCheck® (refer to Figure 2 for close-up of indicator) will move from the OFF position and indicate your filter condition. A brand new filter will register in the blue section reading GOOD filter. After frequent use of your humidifier, the FilterCheck® Indicator will let you know when the filter needs to be changed.

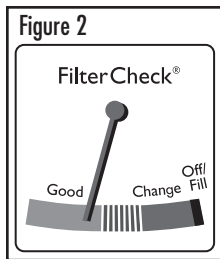

When the needle is in the red (CHANGE) section, this means the proper amount of moisture is not getting into your air due to the excessive minerals and sediment that have become trapped on your filter. At this point, you should replace your filter. It is important to change your filter as indicated to obtain stated performance level.

To replace the filter, follow the steps below:

1. Turn the unit off and disconnect from the electrical outlet.
2. Remove the tank and main housing to access the base tray.
3. Remove the wick and discard.
4. Follow the weekly cleaning instructions.
5. Insert new filter.
6. Repeat Operating Instructions. It will take about 30 minutes for the humidifier to reach maximum output.

You can purchase replacement filters (model HWF64/HF213) at your local retailer, by calling 1-800-546-5637, or by visiting www.holmesproducts.com. It is recommended that a replacement filter is purchased for uninterrupted use.

CARACTÉRISTIQUES – UTILISATION REMPLACEMENT DU FILTRE

CONSIGNES PRÉ-UTILISATION

1. Assurez-vous que l'humidificateur est éteint.
2. Choisissez un emplacement pour votre humidificateur: une surface plane à environ 4 pi du mur. NE PLACEZ PAS l'humidificateur sur un plancher verni ou près d'un meuble: ils pourraient être endommagés par l'excédent d'humidité ou d'eau. Placez-le sur une surface résistante à l'humidité.

CONSIGNES D'UTILISATION

1. Retirez le réservoir et le boîtier principal.
2. Assurez-vous que la mèche est en place.
3. Amenez le réservoir à l'évier, tournez-le à l'envers et débouchez-le en tournant le bouchon dans le sens antihoraire. Remplissez le réservoir d'eau fraîche. NE REMPLISSEZ PAS d'eau chaude: ceci pourrait causer des fuites. Revissez FERMEMENT le bouchon du réservoir. Le réservoir peut contenir 1 gallon (3.8 Litres) d'eau.
4. Remplacez le boîtier supérieur et le réservoir. Le réservoir se déversera immédiatement dans la base.
5. Branchez l'humidificateur à une prise électrique de 120 V.
6. Mettez le bouton à la position élevée « II » ou faible « I » pour mettre l'appareil en fonction. Le réglage élevé (II) produit le plus de vapeur, tandis que le réglage faible (I) offre la durée de fonctionnement la plus longue et la plus silencieuse.

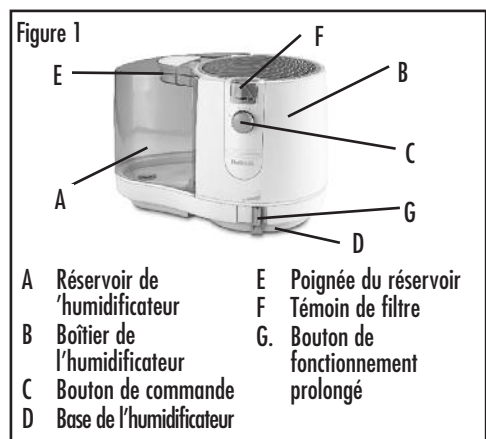

CLEANING / MAINTENANCE STORAGE INSTRUCTIONS

CLEANING AND MAINTENANCE INSTRUCTIONS

Humidifiers provide comfort by adding moisture to dry, heated indoor air. To benefit most from the humidifier and avoid product misuse, follow all instructions carefully. Please note that this is an electrical appliance and requires attention when in use.

In addition, if you do not follow the recommended care and maintenance guidelines, micro-organisms may be able to grow in the water within the water tank. You must routinely follow the cleaning procedures that follow in order to ensure proper, efficient operation of your humidifier. Proper maintenance and cleaning is essential to the continued performance of your unit and the avoidance of algae or bacteria build-up.

DAILY MAINTENANCE

1. Be sure the unit is OFF and is disconnected from the electrical outlet.
2. Remove the housing and the tank from the humidifier and place in sink or tub.
3. Carry the base of the unit to the sink, remove the wick, place in sink, drain any remaining water and rinse thoroughly to remove any sediment or dirt. Wipe clean, and dry with a clean cloth or paper towel.
4. Drain the water from the tank into the sink and rinse tank thoroughly. Wipe clean, and dry with a clean cloth or paper towel.
5. Put filter back in, replace the housing, then refill tank with cool tap water as instructed earlier in the Filling Instructions. Do not overfill.
6. Follow Operating Instructions.

WEEKLY MAINTENANCE

To Remove Scale:

1. Repeat steps 1-4 above.
2. Clean the base by partially filling the base with one 8-oz cup of undiluted white vinegar, or by using Cleanse Clean™ (Model S1710) by the manufacturer. Leave this solution in the base for 20 minutes, while cleaning all the interior surfaces with a soft brush. Remove base scale by wiping the base with a cloth dampened with undiluted white vinegar.
3. Rinse with clean warm water to remove the cleaning solution before disinfecting the tank.

To Disinfect Humidifier Base and Tank:

1. Fill humidifier tank 1/2 full with water and 1/2 tablespoon of chlorine bleach.
2. Let the solution stand for 20 minutes, swishing every few minutes. Wet all surfaces.
3. Carefully empty the tank after 20 minutes, and rinse with warm water until you can not detect any bleach smell. Dry with a clean cloth or paper towel.
4. Place filter back into tank or refill the water tank as directed in Operating Instructions, and turn the unit on.

STORAGE INSTRUCTIONS

When not using your humidifier for an extended period of time:

1. Dispose of the filters. DO NOT leave in unit.
2. Clean, rinse and thoroughly dry the humidifier as directed in weekly maintenance. DO NOT leave any water in the unit when storing. Leaving water in the unit may render the unit inoperable for the following season.
3. Place the humidifier in the original carton and store in a cool, dry place.
4. Order your replacement filter for next year's use.

INSTRUCTIONS DE NETTOYAGE - ENTREPOSAGE

ENTRETIEN HEBDOMADAIRE

Enlèvement du tartre:

1. Répétez les étapes 1 à 4 ci-dessus.
2. Nettoyez la base en la remplissant de 8 oz (250 ml) de vinaigre blanc non dilué ou à l'aide du Cleanse Clean™ (modèle S1710) du fabricant. Laissez la solution reposer pendant 20 minutes et nettoyez toutes les surfaces intérieures à l'aide d'une brosse douce. Retirez le tartre de la base en l'essuyant à l'aide d'un linge imbibé de vinaigre blanc non dilué.
3. Rincez à l'eau propre et chaude pour enlever la solution de nettoyage avant de commencer la désinfection du réservoir.

Désinfection de la base de l'humidificateur et des réservoirs:

1. Versez 1/2 gallon (2 litres) d'eau dans le réservoir et ajoutez 1/2 cuillère à thé d'eau de Javel.
2. Laissez la solution travailler pendant 20 minutes en la remuant toutes les quelques minutes. Assurez-vous que toutes les surfaces sont mouillées.
3. Vidangez la base et les réservoirs après 20 minutes et rincez-les à l'eau jusqu'à ce que l'odeur d'eau de Javel ait disparu. Essayez les surfaces avec un chiffon propre ou un essuie-tout en papier.
4. Remplacez le filtre dans le réservoir et remplissez le réservoir tel qu'indiqué dans les consignes d'utilisation. Allumez l'appareil.

INSTRUCTIONS D'ENTREPOSAGE

Si vous n'avez pas l'intention d'utiliser l'humidificateur pour une période prolongée :

1. Jetez le filtre. NE le laissez PAS dans l'appareil.
2. Nettoyez et séchez bien l'humidificateur selon les directives de la section « Entretien hebdomadaire ». NE laissez PAS de l'eau dans l'appareil lors de l'entreposage. Le fait de laisser de l'eau dans l'appareil pourrait rendre l'appareil inutilisable pour la prochaine saison.
3. Placez l'humidificateur dans la boîte originale et rangez-la à un endroit frais et sec.
4. Commandez un filtre de rechange Holmes pour la prochaine saison d'utilisation.

REPLACEMENT DU FILTRE

Lors de l'utilisation normale, l'eau formera des minéraux et un dépôt qui seront emprisonnés dans le filtre à mèche. Plus l'eau que vous utilisez est dure, plus elle contient de minéraux. Dans ce cas, vous devriez remplacer le filtre plus souvent.

Vous pouvez surveiller l'état du filtre de votre humidificateur en vérifiant l'indicateur FilterCheck®. Lorsque l'appareil est arrêté, l'aiguille de l'indicateur FilterCheck® sera en position «OFF». Après une période d'utilisation d'environ 60 minutes, l'indicateur FilterCheck® (consultez la figure 2 pour un gros plan de l'indicateur) se déplacera de la position «OFF» et indiquera l'état du filtre. Un filtre neuf indiquera un relevé dans la section bleue, marquée «GOOD», qui signifie un bon filtre.

Si l'humidificateur a été utilisé souvent, l'indicateur Filter-Check® vous indiquera quand le filtre devrait être remplacé.

Lorsque l'aiguille est dans la section bleu pâle, marquée «CHANGE», l'air sortant de l'humidificateur ne contient pas une quantité suffisante d'humidité à cause de la quantité excessive de minéraux et de dépôts qui sont sur le filtre. Dans ce cas, vous devriez remplacer le filtre. Il est essentiel de remplacer le filtre tel qu'indiqué afin d'obtenir le rendement spécifié.

Pour remplacer le filtre, suivez les étapes ci-dessous:

1. Têteignez l'appareil et débranchez-le.
2. Retirez le réservoir et le boîtier principal pour accéder au plateau de base.
3. Retirez la mèche et jetez-la.

