



Gracias por seleccionar productos JELD-WEN. Las instrucciones de instalación que van adjuntas son las recomendadas por JELD-WEN para las puertas corredizas de aluminio para patio modelo "Premium" y "Premium Atlantic" con dos o tres carriles y hasta seis paneles.

Leas estas instrucciones de instalación completamente antes de empezar. Están diseñadas para que apliquen en la mayoría de las situaciones existentes. Sin embargo, las condiciones existentes podrían necesitar hacerle cambios a estas instrucciones. Si se necesita hacer cambios, estos son hechos a riesgo del instalador. Para instalaciones que no sean las indicadas en estas instrucciones, comuníquese con un profesional en construcción.

Los nuevos métodos de construcción han ayudado a aumentar el sellado de protección contra el aire y el agua en las construcciones. Esto con frecuencia genera una presión de aire negativa dentro de la casa, permitiendo la entrada del agua a través de aberturas muy pequeñas. Nuestro método de instalación sella la puerta para el patio respecto a la barrera climática (típicamente recubrimiento de construcción) y usa un umbral de charola para recibir y drenar el agua de lluvia incidental en la parte inferior de la puerta para el patio.

GLOSARIO E INFORMACIÓN IMPORTANTE

No todos los tipos de puertas para patio pueden ser instalados en cualquier condición de la pared en todas las áreas. Consulte con su oficial local de códigos de construcción para averiguar los códigos y reglamentos de construcción aplicables. Los códigos de construcción locales tienen prioridad sobre las instrucciones de construcción recomendadas.

¡Nótese! Para instalaciones en donde el umbral esté a una altura mayor a 35 pies por encima del nivel de suelo o cualquier instalación del producto con una condición de la pared no cubierta específicamente en este instructivo se debe recurrir a un arquitecto o ingeniero estructural.

Si no se instala a escuadra y nivelada y sobre una superficie plana (sin elevaciones y depresiones) podría resultar en el rechazo de los reclamos de garantía debido a problemas de operación o rendimiento.

Nota al instalador: Déle una copia de estas instrucciones al dueño del edificio. Al instalar este producto, usted está de acuerdo con las cláusulas y condiciones de la garantía limitada del producto como parte de las condiciones de venta.

GLOSARIO

Cavidad para el umbral: Una cavidad empotrada en el piso de concreto que sujeta el umbral de una puerta para el patio.

Cierre: Un componente de burlate impermeable colocado verticalmente a lo largo de los montantes de cualquiera de los marcos corredizos horizontales o de los paneles de la puerta corrediza para el patio. Cuando la ventana/puerta se cierra, los cierres se juntan, conectándose, para crear una barrera climática.

Descanso con escalón: Un umbral para una puerta para el patio en el cual la superficie interior del piso es más alta que la superficie exterior.

Losa continua: Un piso de concreto que es continuo a través de la abertura para la puerta.

Marco de construcción: Una armazón de madera adjunta a la mampostería dentro de la abertura en la pared de una ventana o puerta para el patio.

Moldura: La moldura vertical adjunta a uno de los paneles de una puerta corrediza para el patio que cubre el espacio entre los paneles cuando está cerrada y ofrece protección contra el clima.

Orificio guía: Un orificio taladrado que no es más grande que el cuerpo del tornillo (sin las rosas).

Por favor dé suficiente tiempo para preparar la abertura en la pared de manera apropiada, para instalar la puerta para el patio y para cerciorarse de que funcione apropiadamente. Se recomienda usar la ayuda de un instalador profesional.

DESCANSOS

Estas instrucciones cubren tres condiciones de umbrales para las puertas para el patio: el **descanso con escalón**, el **descanso de losa continua con cavidad empotrada para el umbral**, y la **losa continua**. Los métodos de instalación varían levemente entre los tipos de descanso.

Descanso con Escalón

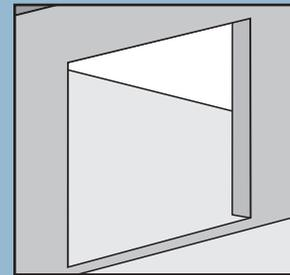

Descanso con Cavidad Empotrada para el Umbral

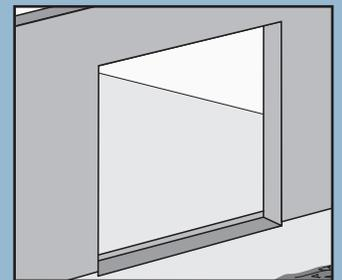

Losa Continua

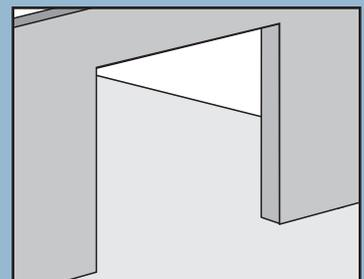

Tiempo Estimado de Instalación para una Construcción Nueva	<input type="checkbox"/> Primera Vez: 4.0 hrs.	
	<input type="checkbox"/> Con Experiencia: 2.5 hrs.	
	<input type="checkbox"/> Profesional: 1.5 hrs.	

ABERTURAS EN LA PARED

Estas instrucciones de instalación tratan específicamente sobre construcción de mampostería/de pared de bloque, construcción con pared forrada y construcción con soportes abiertos. En cada caso, la puerta será montada sujetándola a través de las jambas en la abertura en la pared.

CONSTRUCCIÓN DE MAMPOSTERÍA/DE PARED DE BLOQUE

Para la instalación en una construcción de mampostería/de pared de bloque, se necesita un marco de construcción (una armazón de madera que está adjunta a la mampostería). Nos referiremos a este marco de construcción como la abertura en la pared.

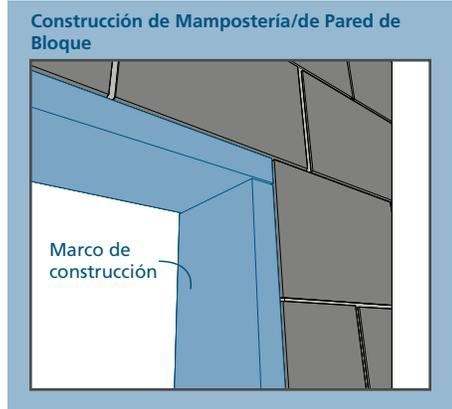

CONSTRUCCIÓN CON PARED TOTALMENTE FORRADA

El marco de la pared está cubierto con un forro de revestimiento.

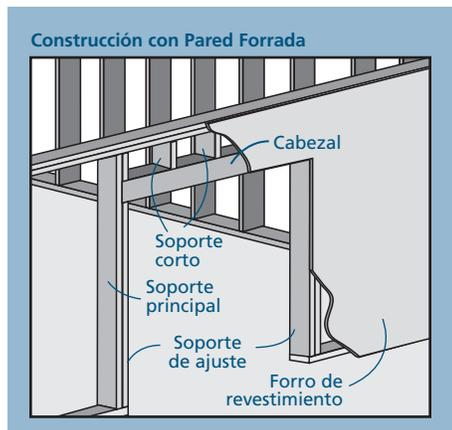

CONSTRUCCIÓN CON SOPORTES ABIERTOS

Se recomienda cubrir el marco de la pared con un contra soporte antes de instalar la puerta para el patio. Este contra soporte debe ser resistente al agua, de una lámina delgada de material (con un grosor máximo de 1/8") como chapa de madera o laminado de vinilo. Se debe cubrir completamente la abertura de la pared con el contra soporte, tal como se muestra. El contra soporte se debe aplicar antes del recubrimiento de construcción.



Estas ilustraciones muestran los detalles de la construcción con todos los componentes necesarios para la instalación de la puerta. No trate de instalar la puerta si falta alguno de estos componentes. Si fuera necesario, llame a un contratista para que lo ayude. Una instalación mal hecha podría resultar en el rechazo de los reclamos de garantía debido a problemas de operación o de rendimiento.

SEGURIDAD Y MANEJO

SEGURIDAD

- Debe leer y comprender TODAS las instrucciones del fabricante antes de comenzar.
- Nunca trabaje solo. Necesitará a dos o más personas. Use técnicas seguras para levantar.
- Tenga precaución cuando maneje vidrios. Los vidrios rotos o con grietas pueden causar lesiones serias.
- Use equipo de protección (por ej. gafas de seguridad, guantes, protección para los oídos, etc.).
- Use las herramientas de mano y las herramientas mecánicas de manera segura y obedezca las instrucciones de operación del fabricante.
- Tenga cuidado cuando trabaje en sitios elevados.

MANEJO DE LA PUERTA PARA EL PATIO

- Preste atención a las instrucciones de manejo y aplicación del fabricante del material.
- Llévela en una posición vertical; no la arrastre por el piso.
- No genere tensión en las juntas, esquinas o marcos.
- Guarde la puerta para el patio en un área seca y bien ventilada en una posición vertical e inclinada para permitir la circulación del aire; no las coloque una encima de la otra horizontalmente.
- Proteja las puertas de exposición directa a rayos del sol cuando estén almacenadas.
- Instale el material únicamente cuando el forro de revestimiento y las condiciones circundantes estén exentas de humedad.

¡SI SE PRESENTA ALGUNA LESIÓN, BUSQUE AYUDA MÉDICA DE INMEDIATO!

MATERIALES Y HERRAMIENTAS NECESARIAS

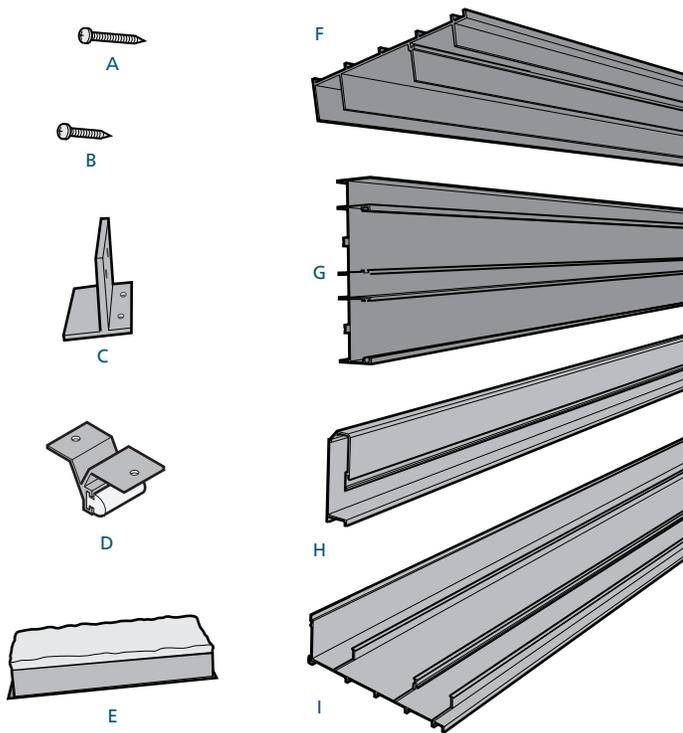

PARTES (INCLUIDAS CON LA PUERTA PARA EL PATIO)

- A Tornillo de cabeza plana en cruz #8 de 1" para lámina de metal
- B Tornillo auto-roscante de cabeza plana en cruz #8 de 3/4"
- C Abrazadera en T desplazada (Sólo puertas con clasificación DP50/DP80)
- D Tope para paneles
- E Relleno adhesivo de burlete impermeable
- F Marco del cabezal
- G Marco para el lado izquierdo y derecho
- H Presa vertical para el umbral (sólo en las puertas con una clasificación de DP 80)
- I Carril del umbral
- Paquete de manijas - no está mostrado
- Panel(es) de puerta(s) interior(es) - no están mostrados
- Panel(es) de puerta(s) exterior(es) - no están mostrados
- Malla - no está mostrada (opcional, en algunas configuraciones)

MATERIALES

- Sellador (poliuretano en el caso de que el acabado sea pintado, 100% silicona si se deja expuesto)
- Calzas, plástico de alta densidad o material compuesto
- Varilla de soporte
- Tapajuntas de aplicación líquida (Wet-Flash® PM-7000, o una equivalente)
- Tapajuntas auto-adhesivo marca JELD-WEN (parte #08987) o una equivalente, o tapajuntas flexible (el requisito del ancho podría variar de acuerdo con los códigos locales)

Para instalación en una pared forrada o en construcción con soporte abierto:

- Tornillos de cabeza plana #12 resistentes a la corrosión de 2 1/2"; (el largo del tornillo debe penetrar por lo menos 1 3/4" dentro del marco). Necesitará cuarenta (40) o más tornillos para instalar la puerta más pequeña.

Para un marco de construcción en una estructura de concreto (mampostería):

- Tornillos auto-roscentes para concreto de 1/4" de diámetro (Tapcon®, o equivalentes); el largo del tornillo debe penetrar por lo menos 1 1/4" dentro del concreto

Para un descanso con escalón:

- Tapajuntas de lámina de metal o laminado de vinilo plegable para el umbral de charola

Para contrapisos de concreto en aplicaciones con una clasificación de DP 50/DP 80 (que aseguran el umbral):

- Tornillos auto-roscentes para concreto de 1/4" de diámetro (Tapcon®, o equivalentes); el largo del tornillo debe penetrar por lo menos 1 1/4" dentro del concreto

Para contrapisos de madera en aplicaciones con una clasificación de DP 50/DP 80 (que aseguran el umbral):

- Tornillos de cabeza plana #12 resistentes a la corrosión de 2"; el largo del tornillo debe penetrar por lo menos 1 3/4" dentro del contrapiso

¡Nótese! Siga todas las instrucciones del fabricante acerca del uso apropiado y la compatibilidad del material.

HERRAMIENTAS

- Tijeras de corte (umbral de charola)
- Cinta métrica
- Cuchillo de uso general
- Nivel (se recomienda uno de 4' mínimo)
- Rodillo J
- Pistola de retaque
- Taladro con brocas (para el ensamblaje)
- Engrapadora de construcción
- Espátula para aplicar masilla
- Destornillador de cruz
- Taladro eléctrico de impacto y brocas para mampostería para las aplicaciones en mampostería

1

DESECHE EL MATERIAL DE EMPAQUE E INSPECCIONE LA PUERTA

DESECHE EL MATERIAL DE EMPAQUE

- Deseche todo el material de empaque tal como los bloques o cubiertas de envío.

INSPECCIONE LA PUERTA

- Daños en su apariencia

- Partes incluidas (Vea arriba la lista de partes)
- Que el producto sea el correcto (así como el tamaño, color, número de paneles, patrón de la rejilla, tipo de vidrio, etc.)

Si cualquiera de los puntos mencionados anteriormente representa una preocupación, ANTES de instalar la ventana, póngase en contacto con su proveedor o distribuidor para que lo asesore.

2

INSPECCIONE LA ABERTURA EN LA PARED

- Verifique que la abertura en la pared (dentro del marco de construcción) no sea más de 1/2" más ancha y 1/4" más alta que el marco de la puerta para el patio.
- Verifique que la abertura en la pared se encuentre a escuadra. Las medidas (A) y (B) deben ser iguales. La desviación máxima aceptable de la condición a escuadra es de 1/4".

Revise que se Encuentre a Escuadra y Nivelada

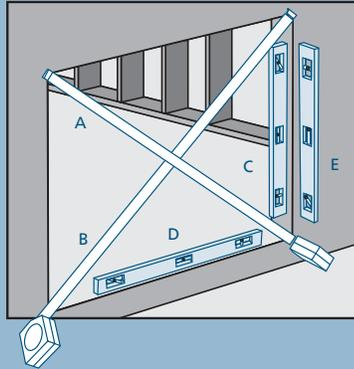

- Verifique que la abertura en la pared se encuentre nivelada (C). La desviación máxima aceptable es de 1/8"
- El umbral de la abertura en la pared no debe estar sobresalido ni hundido (D).
- La cara exterior de la abertura en la pared debe estar a un solo plano con menos de 1/8" de desviación de una esquina a otra (E).
- En la construcción con marcos de madera, el cabezal debe estar soportado por soportes de ajuste y diseñado para estar seguro de que ninguna carga sea transferida a la unidad de la puerta para el patio.
- Corrija cualquier desviación antes de instalar la puerta para el patio. Consulte con un constructor profesional cuando sea necesario.
- Verifique que la abertura en la pared se encuentre limpia y seca.

3

ENSAMBLE EL MARCO

- Las puertas con una clasificación de DP 80 vienen con un accesorio de presa vertical para el umbral, la cual es instalada de la siguiente manera. Aplique una capa de sellador en la ranura de la presa vertical para el umbral. Coloque la presa vertical para el umbral en el umbral para que las partes se acoplen como se muestra. Usando un trapo, limpie el exceso de sellador.
- Usando los tornillos de 1" suministrados, sujete el umbral a la parte izquierda y derecha del marco. Los orificios pre-taladrados en el umbral se alinearán con las ranuras de refuerzo para los tornillos (las ranuras a los lados del marco). El empaque adjunto debe estar plano y los tornillos deben ser insertados apropiadamente en las ranuras de refuerzo para los tornillos

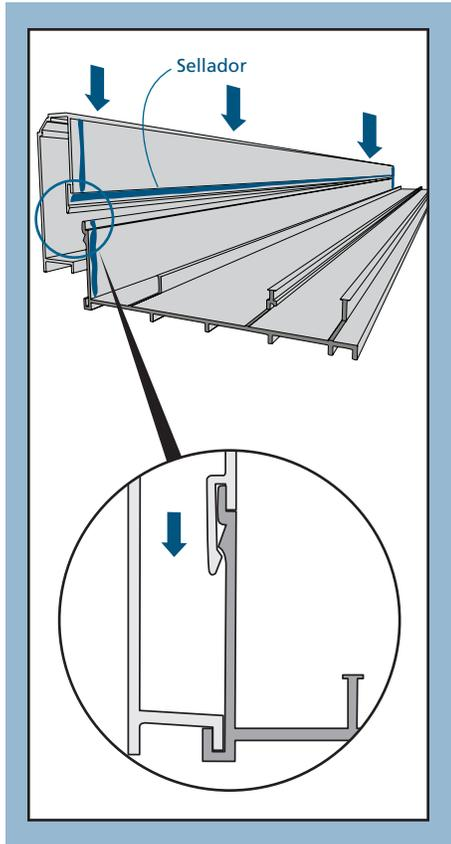

- Usando los tornillos de 1" suministrados, sujete el cabezal a la parte izquierda y derecha del marco insertando los tornillos en las ranuras de refuerzo para los tornillos a través de los orificios pre-taladrados en el cabezal. Verifique la dirección de operación de las partes para que la cavidad de la jamba interior esté completamente aislada con burlete impermeable; el cerrojo típicamente es instalado en esta cavidad de la jamba.
- Selle las cabezas de los tornillos, las ranuras de refuerzo para los tornillos, y el exterior de cada junta en las esquinas con sellador de poliuretano o de 100% silicona tal como se muestra.
- Coloque la puerta sin ajustarla completamente insertando el marco de la puerta en la abertura en la pared para verificar que quepa apropiadamente.

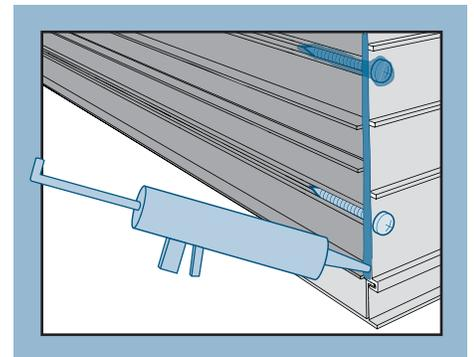
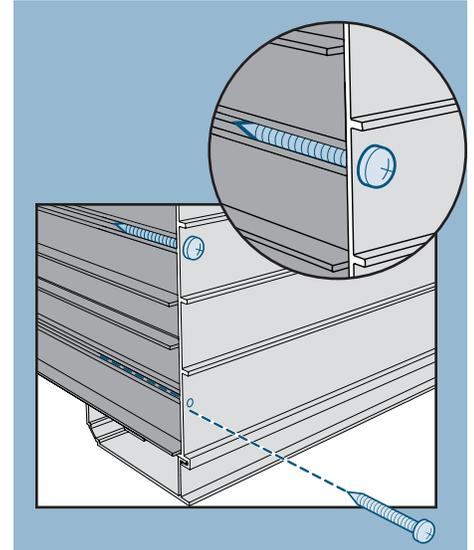

4 PREPARE LA ABERTURA EN LA PARED

PREPARE EL RECUBRIMIENTO DE CONSTRUCCIÓN

(Para construcción de mampostería/de pared de bloque, salte a **PREPARE EL UMBRAL DE CHAROLA**)

- Corte el recubrimiento de construcción a ras con el borde de la abertura en la pared, tanto en el cabezal como a ambos lados. Corte a ras con el umbral para los descansos con escalón.
- En el cabezal, coloque 6" del recubrimiento de construcción a 45°. Aplique cinta tal como se muestra. Además jale de regreso el recubrimiento de construcción 6" de las jambas y aplique cinta tal como se muestra.

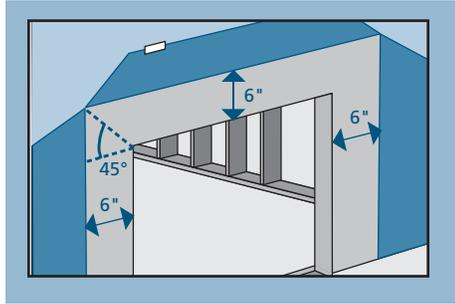

PREPARE EL UMBRAL DE CHAROLA

(Para una cavidad empotrada para el umbral, salte a **COMPLETE LA PREPARACIÓN DE LA ABERTURA**)

- Corte una lámina de material del largo mostrado.
- Forme con suavidad líneas de pliegue a 1/2" de los dos lados cortos y en uno de los lados largos.
- Mida el ancho del borde exterior del marco y agregue 9/16".
- Tome la distancia desde el borde posterior de la lámina de material y doble ligeramente una de las líneas de pliegue.
- Corte 1/2" adentro de esta línea en ambos lados de la lámina de material.
- Pliegue las tres caras posteriores hacia arriba para formar una caja de 3 lados.
- Para descansos con escalón, pliegue la pestaña frontal hacia abajo. Para losas continuas, quite la pestaña frontal.

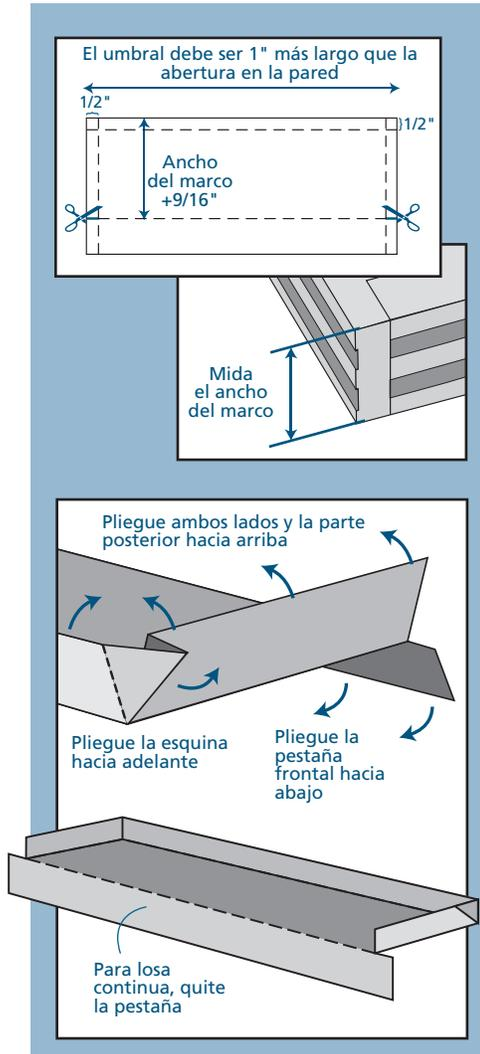

PREPARE EL UMBRAL

- Coloque el umbral de charola en su sitio oprimiéndolo firmemente sobre el sellador. Use un rodillo J si fuera necesario para cerciorarse de tener un sello parejo y seguro.

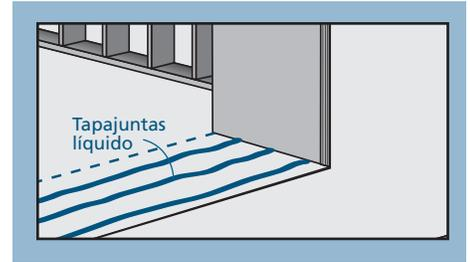

- Aplique una capa continua de sellador de 3/8" a lo largo de la barrera trasera del umbral de charola.

INSTALE EL UMBRAL DE CHAROLA

- Coloque el umbral de charola en su sitio oprimiéndolo firmemente sobre el sellador. Use un rodillo J si fuera necesario para cerciorarse de tener un sello parejo y seguro.
- Aplique una capa continua de sellador de 3/8" a lo largo de la barrera trasera del umbral de charola.
- Para un descanso con escalón aplique una capa de tapajuntas líquido a lo largo del borde inferior del umbral de charola, uniéndolo con la cara del cemento.

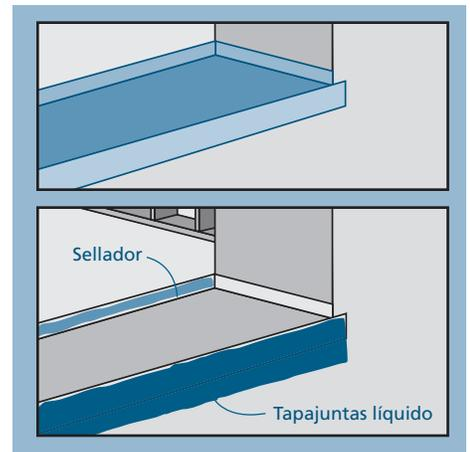

COMPLETE LA PREPARACIÓN DE LA ABERTURA

Impermeabilice la abertura en la pared usando uno de los siguientes métodos:

- Recubra el marco de construcción o soporte completamente con tapajuntas auto-adhesivo, luego selle la junta entre el tapajuntas y la estructura, y en las esquinas tal como se muestra.

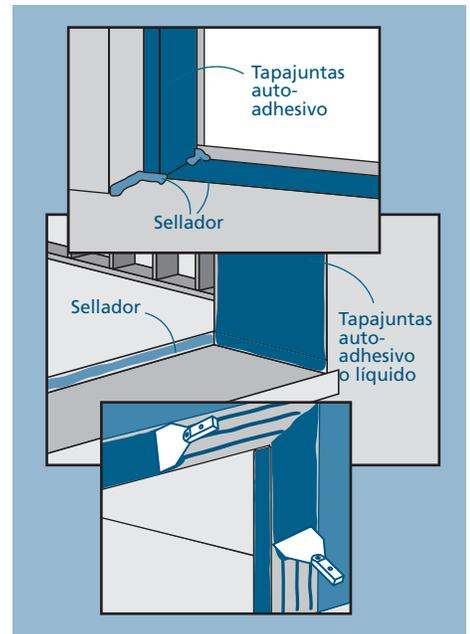

- Aplique tapajuntas de aplicación líquida en una capa pareja de 1/16" de espesor cubriendo la cara exterior de la estructura con un ancho de 6". Aplique una capa de 1/16" de espesor para cubrir toda la superficie del cabezal y de las jambas, extendiéndola hacia los lados del umbral de charola o sobre toda la superficie de la cavidad para el umbral.

5 INSTALE EL MARCO

¡Precaución! Necesitará un mínimo de dos (2) personas para instalar este producto.

¡Nótese! Estos pasos aplican para todos los tipos de descansos.

- Incline el marco de la puerta para el patio dentro de la abertura en la pared. (Si va a usar un umbral de charola, cerciórese que la parte trasera del umbral haga contacto sólido con el sellador.) Sostenga la puerta en su sitio hasta que esté completamente sujeta.
- Alinee el exterior del marco con la superficie que se encuentre más al exterior de la estructura (la cara exterior de la pared de concreto, el marco de la pared o el forro de revestimiento).
- Pre-taladre orificios de instalación en el piso y llénelos con sellador antes de anclar los tornillos en el umbral.
- Sujete el marco de la puerta para el patio con los tornillos apropiados (consulte la sección de Materiales arriba) a través de los orificios de la jamba pre-taladrada, el cabezal y el umbral, y a través de todas las calzas necesarias. Atornille a través de cada orificio pre-taladrado en las piezas del marco. Las calzas deben ser 1" más estrechas que la

jamba del marco para permitir que la varilla de soporte de 1/4" y el sellador sean instalados después. Use retaque si fuera necesario para asegurar las calzas en su sitio mientras las está anclando.

¡Nótese! Para los marcos de madera, los tornillos deben penetrar 1 3/4" en el marco; para la construcción de mampostería/de pared de bloque, los tornillos deben penetrar 1 1/4" en el concreto o en los bloques.

- Verifique que la unidad se encuentre a escuadra volviendo a medir la distancia de los diagonales.
- Verifique que la unidad esté nivelada.
- Use un nivel (se recomienda uno de 4 pies) para confirmar que el marco no esté arqueado.
- Ajuste los tornillos y vuelva a calzar si fuera necesario para corregir cualquier arco.

6 INSTALE LOS PANELES

DETERMINE LA CONFIGURACIÓN DE LA PUERTA

Cada panel estará marcado con un número indicando el orden en que debe ser instalado en el marco. Consulte las secciones abajo para obtener instrucciones detalladas sobre cómo instalar cada panel interior y exterior en el marco. Después de que todos los paneles sean instalados, siga las instrucciones para ajustar los rodillos y colocar los paneles fijos en su sitio.

¡Nótese! Los paneles no son ni reversibles ni intercambiables.

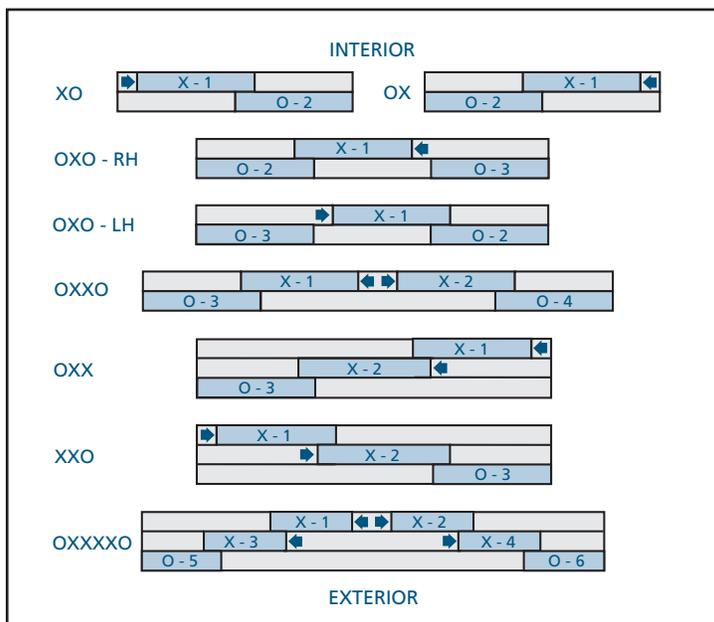

INSTALE LOS PANELES INTERIORES

Se deben instalar primero los paneles interiores. Instale cada panel interior usando el diagrama de configuración que aparece arriba. Todos los paneles están marcados numéricamente en el orden de instalación. Vea que el entrecierre del panel (si lo hubiera) esté en dirección hacia el exterior. Solamente se muestran puertas de dos paneles, pero también aplica a tres o más paneles.

- Trabajando desde afuera, coloque la ranura del cabezal del panel sobre el carril guía interior del cabezal del marco.
- Eleve el panel y empuje la parte inferior hacia adentro para que los rodillos estén ubicados de manera apropiada en el carril interior.
- Después de haber instalado un panel corredizo interior, mueva el panel hacia una posición cerrada.
- Busque uno o más rellenos adhesivos de burlete impermeable con dorsos que se despegan en el paquete de la cerrajería que va adjunto. Despegue el dorso y colóquelo en el cabezal del marco donde los cierres del panel se juntarán.
- Si el burlete impermeable no viene ya pre-instalado en la parte inferior de cada cierre, aplique un segundo relleno de burlete impermeable en el umbral debajo del panel.

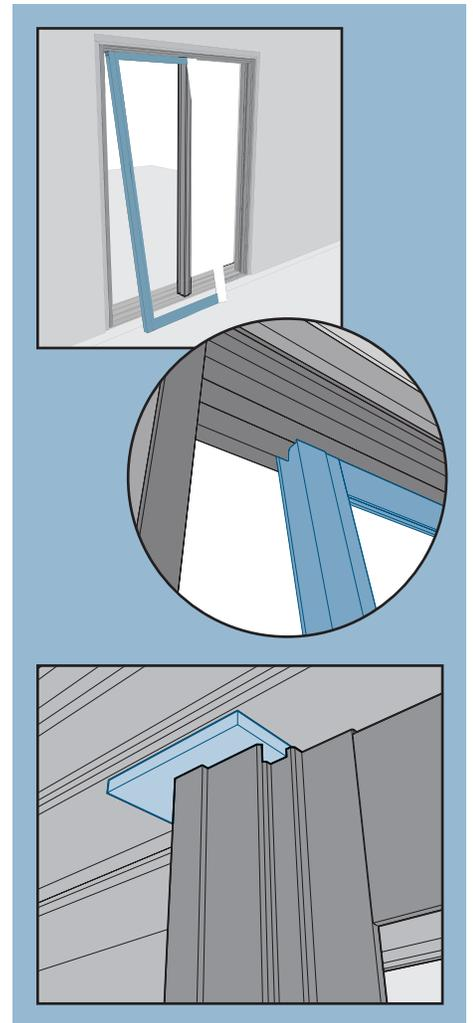

6 INSTALE LOS PANELES - CONTINUACIÓN

INSTALE LOS PANELES EXTERIORES

- Coloque los paneles exteriores, y confirme que el cierre del panel esté viendo hacia el interior.
- Coloque la ranura del cabezal del panel sobre el carril guía del centro del cabezal del marco.
- Eleve el panel y empuje la parte inferior hacia adentro para que los rodillos estén colocados de manera apropiada sobre el carril.



AJUSTE LOS RODILLOS

Eleve cada panel y ajuste los rodillos con un destornillador de cruz #2 atornillando el tornillo inferior en los extremos de ambos paneles. No use un destornillador eléctrico. Todos los paneles para puertas, incluyendo los paneles fijos, tienen rodillos que deben ser ajustados. Ajuste la puerta para cerciorarse que las jambas, los cierres y los patrones de las rejillas estén alineados.

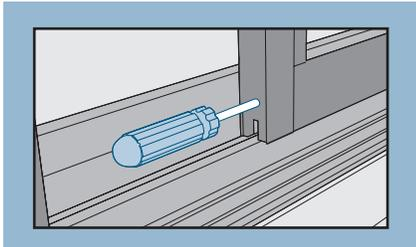

¡Nótese! Gire en la dirección del reloj para subir el panel, y en el sentido contrario de la dirección del reloj para bajar el panel.

ASEGURE LOS PANELES FIJOS

En las unidades con un panel fijo en el carril exterior, el panel fijo "O" tendrá que ser asegurado.

- Trabajando desde adentro, mueva el panel fijo a la cavidad de la jamba (en una posición cerrada).
- Para las unidades con una clasificación de DP 50/DP 80, asegúrelas usando las abrazaderas en T desplazadas, ubicadas en el cabezal y el umbral, a 6" de la jamba tal como se muestra. Primero, atornille las abrazaderas en la cavidad del panel fijo en el cabezal y en el umbral. Luego, asegure el otro extremos de cada abrazadera al lado interior del panel; selle las puntas de los tornillos con sellador de poliuretano o de 100% silicona.

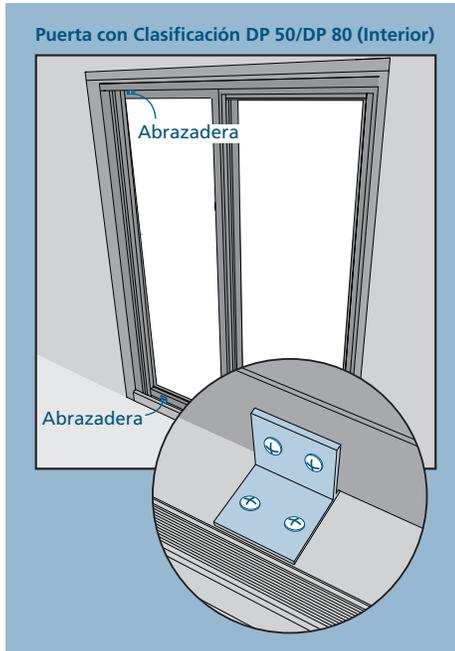

ASEGURE LOS PANELES FIJOS - CONTINUACIÓN

- Para las unidades con una clasificación de DP 20, asegúrelas con 3 tornillos a través de la jamba al marco del panel usando tornillos auto-roscantes #8 de 3/4" tal como se muestra; selle las puntas de los tornillos con sellador de poliuretano o de 100% silicona.

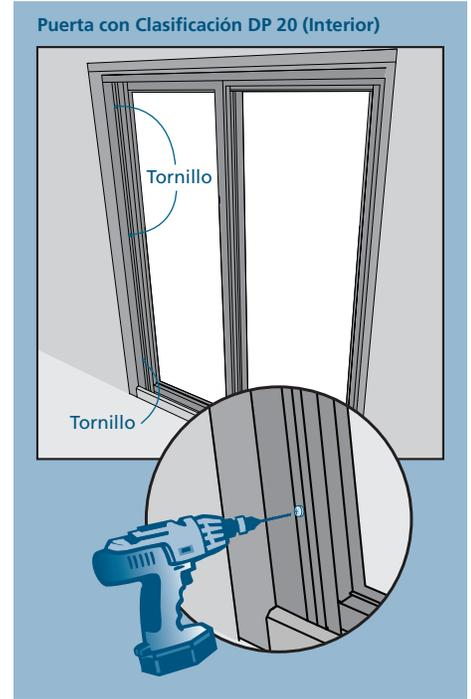

Para los paneles fijos en el carril interior, atornille a través de la cara de la jamba en el lado interior de la puerta, a través del panel fijo, asegurando el panel en su sitio.

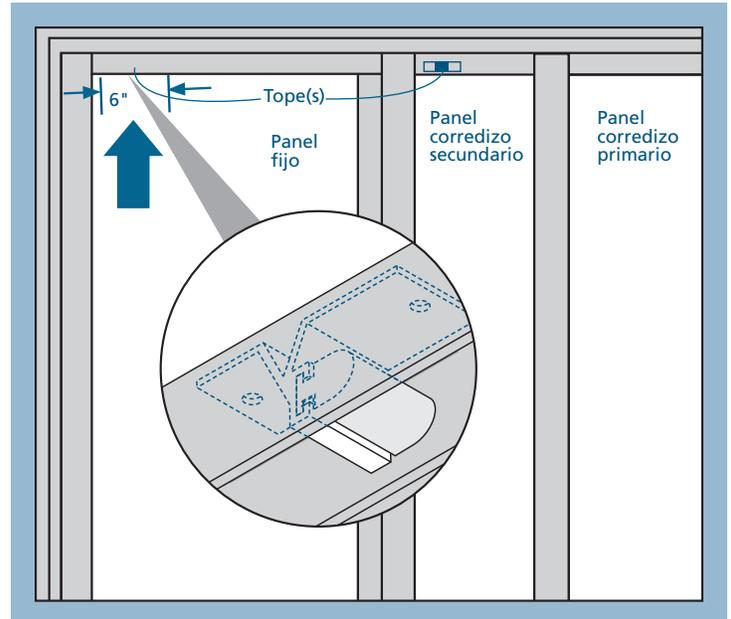

Se deben instalar los topes a 6" de cada jamba en el carril del cabezal detrás de los paneles corredizos. Fije en su lugar usando los tornillos de instalación del marco dentro de la estructura de construcción. Se debe instalar un tope extra en el panel corredizo secundario de cualquier grupo de paneles que se apilan.

7

INSTALE Y AJUSTE LA FERRETERÍA

INSTALE LA MANIJA

Consulte las instrucciones del fabricante suministradas en el paquete de la manija. Las configuraciones OXXO necesitarán manijas en el interior en ambos paneles corredizos.

INSTALE LA MALLA

¡Nótese! La malla está diseñada para ser colocada delante (en el mismo lado) del panel interior para uso normal en todas las configuraciones.

- Instale la malla desde el exterior.
- Coloque el cabezal del borde de la malla en el riel exterior del cabezal.
- Eleve la malla y empuje la parte inferior en el carril para la malla.

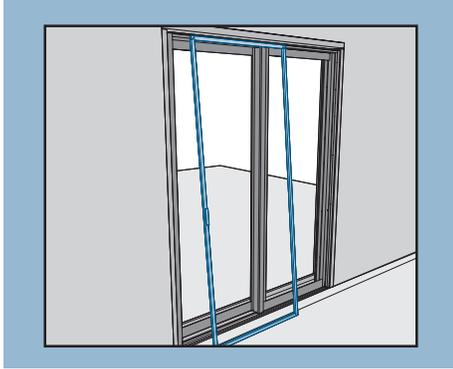

- Ajuste los rodillos en la parte superior y en la parte inferior para poder centrar la malla entre el cabezal y el carril.

¡Nótese! Si hay mucha tensión, la malla no rodará de manera apropiada.

- Busque el cerrojo para la malla en la bolsa de plástico que va adjunta a la malla.
- Instale el cerrojo en el carril para la malla de la jamba, para que esté alineado con el pestillo en el panel de la malla. Pre-taladre orificios si fuera necesario.



VERIFIQUE QUE FUNCIONE

- Examine los paneles de la puerta, la malla y el cerrojo para verificar que funcionen apropiadamente.

¡Nótese! Si la malla no corre uniformemente, revísela para cerciorarse que la parte superior e inferior estén niveladas y paralelas al cabezal o umbral.

8

TERMINE LA INSTALACIÓN

- Instale la varilla de soporte en el interior de la puerta.
- Aplique sellador alrededor de las jambas laterales y del cabezal del marco de la puerta.
- Cerciórese que el sellador en la barrera trasera del umbral de charola selle completamente con la cara interior del umbral. Aplique más sellador si fuera necesario.

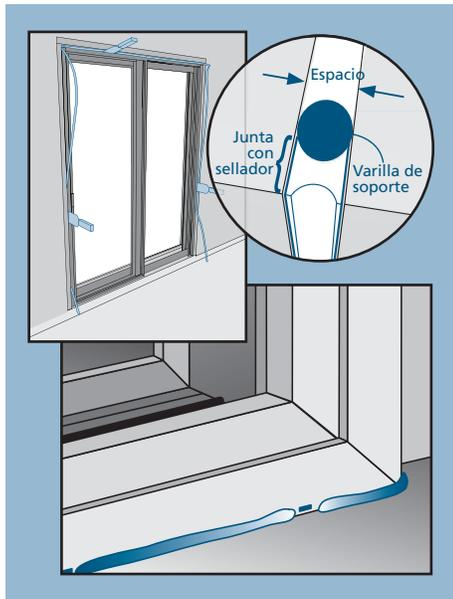

INSTALE LA MOLDURA DE APOYO (SÓLO PARA LOS DESCANOS CON ESCALÓN)

- En el exterior, instale la moldura de apoyo debajo del umbral donde se extiende sobre el descanso. Coloque la moldura ajustadamente contra la parte inferior del pie del umbral.

DESPUÉS DE LA INSTALACIÓN

- Instale el recubrimiento de la pared exterior dentro de siete días después de haber colocado la puerta para el patio.
- Mantenga un espacio de 1/4" -3/8" entre el marco de la puerta y la superficie final de la pared exterior (revestimiento, estuco, etc.).
- Instale la varilla de soporte en el exterior de la puerta.
- Aplique sellador alrededor de las jambas laterales y del cabezal del marco de la puerta.
- Aplique sellador al exterior del umbral dejando un espacio de 1" a una distancia de 4" a 6" de cada esquina tal como se muestra. Deje espacios de desagüe adicionales de 1" en cada cierre, o cada 4 pies, la distancia que sea menor.
- Para una losa continua con cavidad empotrada para el umbral, en el exterior, aplique una capa de sellador de 1/4" alrededor del umbral donde se junta con la losa. Deje espacios de 1" tal como se muestra. Para los descansos con escalón, selle completamente debajo del umbral de la puerta para el patio.
- Proteja las unidades recientemente instaladas de los posibles daños ocasionados por el enyesado, pintado, desperdicios, etc., cubriendo la unidad con plástico.

Por favor visite www.jeld-wen.com/resources para obtener información de garantía, cuidado y mantenimiento.

Gracias por elegir