

# Panasonic

## Instrucciones de operación

---

Sistema Telefónico Integrado

Modelo No. **KX-TS560LX**  
**KX-TS580LX**



El modelo que se muestra es el KX-TS580LX

Esta unidad es compatible con el identificador de llamadas. Debe suscribirse al servicio correspondiente que ofrece su proveedor de servicio o compañía telefónica.

Lea estas instrucciones de operación antes de usar la unidad y guárdelas para consultarlas en el futuro.

# Tabla de Contenido

---

## Introducción

Información sobre accesorios .....	3
Para su seguridad .....	4
Instrucciones de seguridad importantes .....	4
Para un mejor rendimiento .....	5

## Preparación

Controles .....	6
Pantalla .....	7
Instalación y reemplazo de batería ...	8
Conexiones .....	9
Conectando una unidad de comunicación .....	10
Símbolos usados en estas instrucciones de operación .....	11
Cómo configurar la unidad antes de usarla.....	12
Idioma de la pantalla .....	12
Fecha y hora .....	12
Modo de marcación.....	12

## Programación

Configuración programable .....	13
Instrucciones especiales para configuración programable .....	14
Restricción de llamadas .....	14
Cómo cambiar la contraseña de la unidad.....	14

## Realizando y respondiendo llamadas

Para hacer llamadas .....	15
Para contestar llamadas.....	16
Funciones útiles durante una llamada.....	17
Mantener (Disponible para: KX-TS580LX) .....	17
Silenciar el auricular (KX-TS560LX)/ Silencio (KX-TS580LX) .....	17
Flash .....	17

Para usuarios de servicio de llamada en espera o de identificación de llamada en espera.....	17
Marcación temporal por tonos (para usuarios con servicio disco/pulso).....	17

## Directorio telefónico

Directorio telefónico.....	18
Secuencia de marcado.....	19

## Servicio de identificación de llamadas

Cómo usar el servicio de identificación de llamadas .....	20
Lista de personas que llaman .....	21

## Servicio de correo de voz

Servicio de correo de voz.....	22
--------------------------------	----

## Información útil

Instalación en la pared .....	23
Solución de problemas .....	24
Especificaciones.....	26

## Índice

Índice.....	27
-------------	----

**Gracias por comprar un nuevo teléfono integrado Panasonic.**

## Para su futura referencia

Le recomendamos guardar un registro con la siguiente información para asistirlo con cualquier reparación en garantía.

No. de serie \_\_\_\_\_ Fecha de compra \_\_\_\_\_  
(se encuentra en la parte inferior de la unidad)

Nombre y dirección del distribuidor \_\_\_\_\_

-----  
Anexe su recibo compra aquí.  
-----

---

---

## Información sobre accesorios

---

### Accesorios suministrados

No.	Elemento accesorio	Cantidad
①	Auricular	1
②	Cable de auricular	1
③	Cable de línea telefónica	1

①

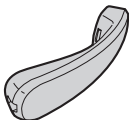

②

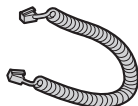

③



---

---

## Para su seguridad

Para evitar daños graves y la pérdida de la vida/propiedad, lea esta sección cuidadosamente antes de usar el producto para garantizar la operación adecuada y segura del mismo.

---

## ADVERTENCIA

### Instalación

- Para evitar el riesgo de incendio o de descarga eléctrica, no exponga este producto a la lluvia o cualquier tipo de humedad.

---

### Medidas de seguridad operativas

- No desarme el producto.
- No derrame líquidos (detergentes, limpiadores, etc.) sobre el enchufe del cable de línea telefónica, o permita que se humedezca en lo absoluto. Esto podría provocar un incendio. Si el enchufe del cable de línea telefónica se humedece, desconéctelo inmediatamente del tomacorriente de pared, y no lo use.

---

## PRECAUCIÓN

### Instalación y reubicación

- Nunca instale el cableado del teléfono durante una tormenta eléctrica.
- Nunca instale los conectores de la línea telefónica en lugares húmedos, a menos que los conectores estén específicamente diseñados para lugares húmedos.
- Nunca toque cables telefónicos o terminales sin aislar, a menos que la línea telefónica se haya desconectado en la interfaz de la red.
- Tenga cuidado al instalar o modificar las líneas telefónicas.
- Este producto no puede realizar llamadas cuando:
  - la función de restricción de llamada está activada (sólo podrá llamarse a los números telefónicos de emergencia almacenados en la unidad.)

---

### Batería

- Le recomendamos usar las baterías indicadas en la página 8.
- No mezcle baterías viejas con nuevas.

---

---

## Instrucciones de seguridad importantes

Al usar su producto, las precauciones básicas de seguridad deben seguirse siempre para reducir el riesgo de incendio, de descarga eléctrica y daños a las personas, incluyendo los siguientes:

1. No use este producto cerca del agua, por ejemplo, cerca de una bañera, lavamanos, fregadero o tina de lavado, en un sótano húmedo o cerca de una piscina.
2. Evite usar un teléfono (que no sea inalámbrico) durante una tormenta eléctrica. Podría existir un riesgo remoto de descarga eléctrica por relámpagos.
3. No use el teléfono para reportar un escape de gas estando cerca del escape.
4. Use sólo las baterías indicadas en este manual. No deseche las baterías en el fuego. Las mismas podrían explotar. Verifique los códigos locales para posibles instrucciones de desecho especiales.

## GUARDE ESTAS INSTRUCCIONES

---

---

## Para un mejor rendimiento

---

### Condiciones ambientales

- Este producto debe mantenerse libre de humo excesivo, del polvo, de altas temperaturas y de vibraciones.
- Este producto no debe exponerse a la luz directa del sol.
- No coloque objetos pesados encima del producto.
- El producto debe mantenerse lejos de fuentes de calor tales como radiadores, ollas, etc. No debe colocarse en salones en los que la temperatura sea menor que 5°C o mayor que 40°C. Deben evitarse los sótanos húmedos.

---

### Cuidado rutinario

- **Limpie la superficie exterior del producto usando un paño suave humedecido.**
- No use benceno, solvente o cualquier polvo abrasivo.

---

### Aviso para desecho, transferencia o devolución del producto

- Este producto puede almacenar su información privada/confidencial. Para proteger su privacidad/confidencialidad, le recomendamos borrar la información, como es el caso del directorio telefónico o registros de llamadas de la memoria antes de desechar, transferir o devolver el producto.

## Controles

### KX-TS560LX

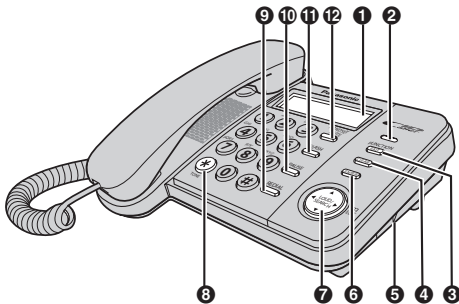

- ❶ Pantalla (página 7)
- ❷ Indicador de timbre (RINGER) (página 16)
- ❸ **[FUNCTION]** (página 12, 13, 18)  
**[EXIT]** (página 12, 13, 15, 18, 21)
- ❹ **[CLEAR]** (página 14, 15, 19, 22)
- ❺ Selector de timbre (RINGER) (página 16)
- ❻ **[ENTER]** (página 12, 13, 18, 21)
- ❼ Tecla de navegación (**[▲]**, **[▼]**, **[◀]**, **[▶]**) **[LOUD/SEARCH]** **[EDIT]** (página 7, 19, 21)
- ❽ **[\*] [TONE]** (página 17)
- ❾ **[REDIAL]** (página 15)
- ❿ **[PAUSE]** (página 7, 16)
- ⓫ **[FLASH]** (página 7, 17)
- ⓬ **[HANDSET MUTE]** (página 17)

### KX-TS580LX

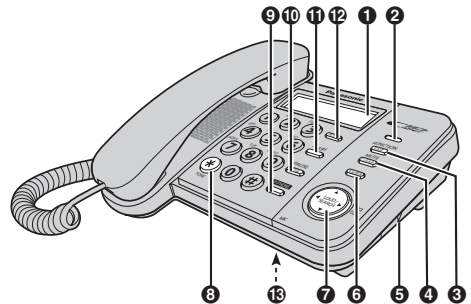

- ❶ Pantalla (página 7)
- ❷ Indicador de timbre (RINGER) (página 16)
- ❸ **[FUNCTION]** (página 12, 13, 18)  
**[EXIT]** (página 12, 13, 15, 18, 21)
- ❹ **[MUTE]** (página 17)
- ❺ **[CLEAR]** (página 14, 15, 19, 22)
- ❻ Selector de timbre (RINGER) (página 16)
- ❼ **[ENTER]** (página 12, 13, 18, 21)
- ❼ Tecla de navegación (**[▲]**, **[▼]**, **[◀]**, **[▶]**) **[LOUD/SEARCH]** **[EDIT]** (página 7, 19, 21)
- ❽ **[\*] [TONE]** (página 17)
- ❾ **[SP-PHONE]** (Altavoz manos libres) (página 15, 22)
- ❿ **[PAUSE]** (página 7, 16)  
**[REDIAL]** (página 15)
- ⓫ **[FLASH]** (página 7, 17)
- ⓬ **[HOLD]** (página 17)
- ⓭ **MIC** (Micrófono)

### Cómo usar la tecla del navegador

La tecla del navegador puede usarse para navegar a través de los menús y para seleccionar los elementos que se muestran en la pantalla al presionar **[▲]**, **[▼]**, **[◀]** o **[▶]**.



**Para modificar el volumen**, presione **[▲]** para aumentar el volumen, o presione **[▼]** para bajar el volumen repetidas veces mientras habla.

## Pantalla

### Elementos de la pantalla

Elemento	Significado
✓	Usted ha verificado la información de esta persona que llama, ha contestado la llamada o ha devuelto la llamada desde la lista de personas que llaman (página 21).
	La segunda llamada fue recibida durante la conversación (página 17).
	La línea telefónica está en modo de llamada SP-PHONE (altavoz manos libres) (página 15). (KX-TS580LX)
	La pantalla parpadea cuando la batería tiene poca carga. Para reemplazar las baterías, vea la página 8.
<b>P</b>	Se ha presionado <b>[PAUSE]</b> mientras se estaban marcando o guardando números telefónicos.
<b>F</b>	Se ha presionado <b>[FLASH]</b> mientras se almacenaban números telefónicos.

# Instalación y reemplazo de batería

## Instalación de las baterías

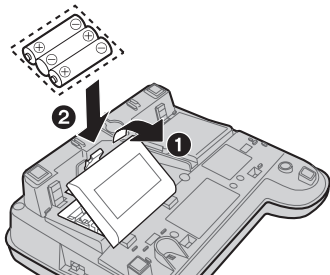

- 1 Presione hacia abajo en dirección de la flecha y abra la tapa (1).
  - 2 Instale las baterías en el orden apropiado como se muestra (2), colocando las polaridades (+, -) en las posiciones correctas.
  - 3 Cierre la tapa de las baterías.
    - Después de instalar la batería, la unidad se reiniciará y “CONFIGURAR RELOJ” se visualizará siempre hasta que se configure la hora.
    - **Para configurar el reloj, vea la página 12.**
- Las baterías no vienen incluidas con la unidad.
  - Instale tres baterías Alcalinas (LR6) o de Manganeseo (R6, UM-3) tamaño “AA” de alta calidad. Se recomienda utilizar baterías Panasonic.  
Duración de las baterías: –aprox. 6 meses con baterías alcalinas.  
–aprox. 6 meses con baterías alcalinas.
  - La vida útil de las baterías depende de las condiciones de uso y de la temperatura ambiental.
  - Asegúrese que las baterías estén colocadas de forma correcta para obtener así la mejor funcionalidad de esta unidad.

**LA UNIDAD NO FUNCIONARÁ DE FORMA CORRECTA SIN EL USO DE BATERÍAS.**

## Cómo reemplazar las baterías

Si “” parpadea, la energía de las baterías está agotada. Ponga baterías nuevas lo antes posible. Si la batería no es reemplazada aún después de que se muestre “”, puede que la unidad no funcione adecuadamente.

- Almacene los elementos deseados en el directorio telefónico, ya que después de reemplazar la batería la información almacenada en la lista de remarcación se borrará.
- 1 Desconecte el cable de línea telefónica de la unidad.
  - 2 Presione hacia abajo en dirección de la flecha y abra la tapa.
  - 3 Reemplace las baterías por otras nuevas colocando las polaridades (+, -), en las posiciones correctas, y luego cierre la tapa.
  - 4 Conecte el cable de línea telefónica a la unidad.

### Precauciones con las baterías:

Las baterías deberán utilizarse correctamente, de otra forma, podrían estropear la unidad.

- no mezcle baterías de diferente tipo.
- no cargue, no ponga en corto circuito, desarme o caliente las baterías, y no las tire al fuego.
- reemplace todas las baterías al mismo tiempo.

### Nota:

- si no instala las baterías o si la carga de las baterías es baja, la pantalla quedará en blanco. Reajuste la hora y la fecha después del cambio de baterías.
- si usted usa baterías alcalinas, reemplácelas todas después de medio año de uso, o podrán producirse errores de operación. (Cuando utilice pilas de manganeseo, reemplácelas todas después de 3 meses.)
- no utilice baterías de níquel-cadmio.



## Conexiones

Conecte el cable de auricular (❶) al auricular y a la unidad. Conecte el cable de línea telefónica hasta que haga clic en la unidad y en el conector de la línea telefónica (❷). Después de conectar la línea, levante el auricular para verificar si hay tono.

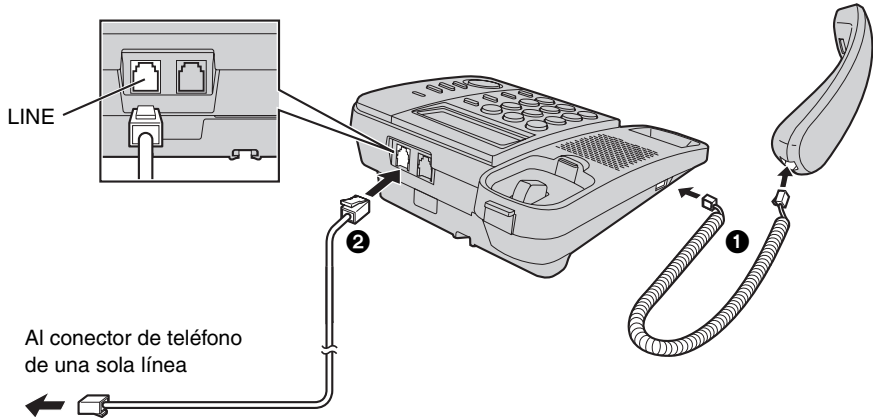

- Use sólo un auricular Panasonic para KX-TS560LX y KX-TS580LX.
- Use sólo el cable de línea telefónica suministrado con el teléfono. El emplear otro cable de línea telefónica podría impedir que la unidad funcione adecuadamente.

### Si se suscribe a un servicio de DSL/ADSL

Por favor anexe un filtro DSL/ADSL (contacte a su proveedor DSL/ADSL) a la línea telefónica entre la unidad y el conector de la línea telefónica en los siguientes casos:

- si se escuchan ruidos durante las conversaciones.
- si el identificador de llamadas (página 20) no funciona adecuadamente.

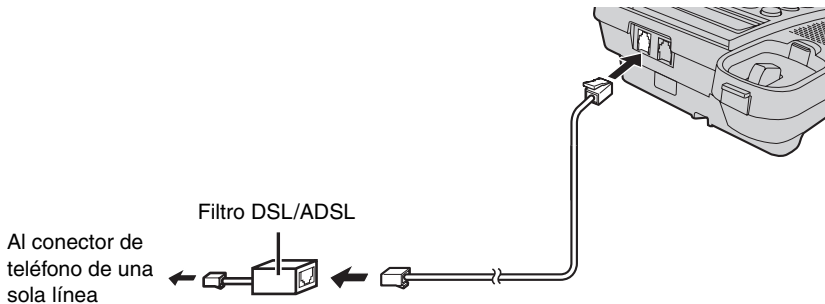

### Conectando una unidad de comunicación

Si usted conecta una unidad de comunicación (computadora, módem, fax, contestadora telefónica etc.) a la línea telefónica, usted lo puede hacer a través de la misma unidad usando la entrada de DATA.

Después de conectar el auricular y el cable de línea telefónica, conecte el cable de línea telefónica del dispositivo de comunicación a la entrada de DATA.

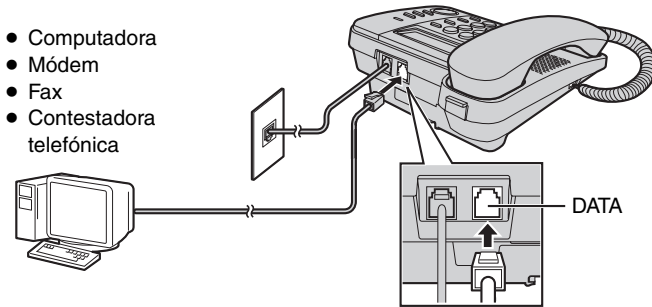

- Asegúrese de que la unidad de comunicación no está en uso antes de instalar la unidad (realizando llamadas, guardando números telefónicos en la memoria, etc.) o de lo contrario podría ser que la unidad de comunicación no funcione correctamente.

---

---

## Símbolos usados en estas instrucciones de operación

Simbolos	Significado
[ ]	Las palabras entre corchetes indican los nombres de botones en la unidad.
→	Proceda con la siguiente operación.
“ ”	Las palabras entre comillas indican el menú en pantalla. <b>Ejemplo:</b> “GUARDAR AGENDA ?”
[▼] / [▲]: “ ”	Presione [▼] o [▲] para seleccionar las palabras ente comillas. <b>Ejemplo:</b> [▼] / [▲]: “DESACTIVAR”

## Cómo configurar la unidad antes de usarla

### Idioma de la pantalla

Usted puede seleccionar cualquiera de estos idiomas para su pantalla “**ESPAÑOL**” (Español) o “**ENGLISH**” (Inglés). La configuración predeterminada es “**ESPAÑOL**” (Español).

**1** **[FUNCTION]** → **[▼]** / **[▲]**: “**CAMBIAR IDIOMA ?**” → **[ENTER]**

**2** **[▼]** / **[▲]**: Seleccione la configuración deseada → **[ENTER]** → **[EXIT]**

### Fecha y hora

**1** **[FUNCTION]** → **[▼]** / **[▲]**: “**CONFIGURAR RELOJ**” → **[ENTER]**

**2** Introduzca el año actual al seleccionar 2 dígitos.

**Ejemplo:** 2008

**[0]** **[8]**

- Puede configurar desde el año 2000 hasta el 2099.

**3** **[ENTER]**

**4** Introduzca la hora y los minutos actuales al seleccionar 2 dígitos para cada uno.

**5** **[ENTER]**

- Si se introducen números entre 0000 y 0059, o entre 1300 y 2359, el tiempo se ajustará automáticamente conforme al formato de 24 horas. Omita los pasos 6 y 7, y pase al 8.

**6** Presione **[#]** para seleccionar “**AM**”, “**PM**” o el horario de 24 horas.

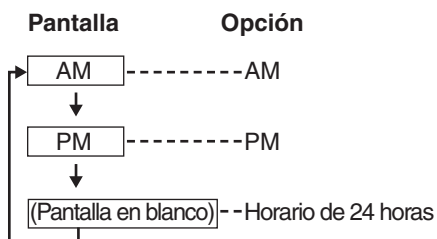

- Cada vez que presione **[#]**, cambia la selección en pantalla.

**Ejemplo:** 9:30PM

**[0]** **[9]** **[3]** **[0]** → Presione **[#]** hasta que se visualice “9:30PM”.

**7** **[ENTER]**

**8** Introduzca el día y el mes actual al seleccionar 2 dígitos para cada uno.

**Ejemplo:** 15 de julio

**[0]** **[7]** **[1]** **[5]**

**9** **[ENTER]** → **[EXIT]**

- Si la fecha y la hora introducidos son incorrectos, se visualizará “**ERROR**” y usted no podrá continuar con la configuración. Introduzca la fecha y la hora correctas.

### Para los usuarios de servicios de identificación de llamadas (página 20)

Si está disponible el servicio de visualización de la hora con el servicio de identificación de llamadas:

- La información del identificador de llamadas reiniciará el reloj después que timbre si:
  - la hora y/o fecha configurada es incorrecta.
  - la configuración de la hora está activada.

### Modo de marcación

Si no puede realizar llamadas, cambie esta configuración de acuerdo a su servicio de línea telefónica.

La configuración predeterminada es “**TONO**”.

“**TONO**”: Para servicio de marcado de tono.

“**PULSO**”: Para servicio de marcado de disco/pulso.

**1** **[FUNCTION]** → **[▼]** / **[▲]**: “**MODO DISCADO ?**” → **[ENTER]**

**2** **[▼]** / **[▲]**: Seleccione la configuración deseada → **[ENTER]** → **[EXIT]**

## Configuración programable

Usted puede personalizar la unidad al programar las siguientes funciones.

Asegúrese de que el auricular esté en la base y de que no se visualice “” (KX-TS580LX).

### Cómo programar al desplazarse a través de los menús de visualización

#### 1 [FUNCTION]

2 [▼] / [▲]: Seleccione el elemento deseado en el menú principal → [ENTER]

3 [▼] / [▲]: Seleccione la configuración deseada → [ENTER]

- Este paso podría variar dependiendo de la función que se programe.
- Para salir de la operación, presione [EXIT] o espere durante 60 segundos.

#### Nota:

- En la siguiente tabla, < > indica la configuración predeterminada.
- El elemento o configuración actual quedará resaltado en la pantalla.

Menú principal	Configuración	Página
GUARDAR AGENDA ?	—	18
CONFIGURAR RELOJ	—	12
CAMBIAR CLAVE ?	<1111>	14
RESTRINGIR LLAM?	—	14
MODO DE FLASH ?*1	900MS/700MS/600MS/400MS/ 300MS/250MS/200MS/160MS/ 110MS/100MS/90MS/80MS <600MS>	—
MODO DISCADO ?	TONO/PULSO <TONO>	12
CONTRASTE LCD ?*2	□□□□/□□□/□□/□ <□□>	—
AJUSTE DE HORA ?*3	ACTIVAR/DESACTIVAR <DESACTIVAR>	—
FIJAR MUSICA RET*4	ACTIVAR/DESACTIVAR <ACTIVAR>	—
CAMBIAR IDIOMA ?	ESPAÑOL/ENGLISH <ESPAÑOL>	12

\*1 El tiempo de flash depende de su central telefónica o PBX principal. Contacte a su proveedor PBX si es necesario.

\*2 “□” muestra un nivel. Para hacer la pantalla más clara, configure en un nivel más alto.

\*3 Si el servicio de la hora y la fecha del identificador de llamadas está disponible en su área, esta función le permitirá a la unidad configurar la fecha y la hora cuando se reciba la información de la persona que llama. Para usar esta función, configure la fecha y la hora primero.

\*4 Usted puede configurar la música durante la espera (KX-TS580LX).

---

---

### Instrucciones especiales para configuración programable

---

#### Restricción de llamadas

Usted puede restringir la unidad de marcar números telefónicos que comiencen con dígito(s) específico(s) (1 dígito o 2 dígitos). Los números telefónicos con los dígitos delanteros restringidos no se podrán marcar, excepto los números de emergencia (#) almacenados en el directorio telefónico.

- Cuando la restricción de llamadas esté activada, usted no podrá guardar, editar o borrar los números de emergencia que comiencen con # en el directorio telefónico.

---

#### Cómo configurar la restricción de llamadas

##### 1 [FUNCTION]

##### 2 [▼] / [▲]: "RESTRINGIR LLAM?" → [ENTER]

- Si no ha cambiado la contraseña de la unidad (predeterminada: 1111), vaya al paso 4.

##### 3 Introduzca la contraseña de la unidad → [ENTER]

##### 4 Introduzca el(los) número(s) (1 dígito o 2 dígitos) que desee restringir ([0] a [9]) → [ENTER] → [EXIT]

---

#### Cómo borrar el número restringido

##### 1 [FUNCTION]

##### 2 [▼] / [▲]: "RESTRINGIR LLAM?" → [ENTER]

- Si no ha cambiado la contraseña de la unidad (predeterminada: 1111), vaya al paso 4.

##### 3 Introduzca la contraseña de la unidad → [ENTER]

##### 4 Presione y sujete [CLEAR] → [ENTER] → [EXIT]

---

### Cómo cambiar la contraseña de la unidad

#### Importante:

- Si usted cambia la contraseña, por favor anote su contraseña nueva. La unidad no le revelará la contraseña a usted. Si olvida la contraseña, consulte al centro de servicio de Panasonic más cercano.

##### 1 [FUNCTION]

##### 2 [▼] / [▲]: "CAMBIAR CLAVE ?" → [ENTER]

##### 3 Introduzca la contraseña actual de 4 dígitos (predeterminada: "1111") → [ENTER]

- Si usted introduce una contraseña incorrecta se visualizará "ERROR" y "----".

##### 4 Introduzca una contraseña nueva de 4 dígitos → [ENTER] → [EXIT]

## Para hacer llamadas

- 1 Levante el auricular y marque el número telefónico.
- 2 Cuando termine de hablar, coloque el auricular en la base.

### Utilizando el altavoz

(Disponible para: **KX-TS580LX**)

- 1 **[SP-PHONE]** → Marque el número de teléfono.  
○  
Marque el número de teléfono → **[SP-PHONE]**.
  - Hable de manera alternativa con la otra parte.
  - Si marca de manera equivocada, presione **[SP-PHONE]** y comience nuevamente desde el paso 1.
- 2 Cuando termine de hablar, presione **[SP-PHONE]**.

### Nota:

- Para obtener un mejor rendimiento, use el altavoz manos libres en un entorno tranquilo. Si es necesario, ajuste el volumen del altavoz manos libres.
- Usted puede cambiar al auricular al levantarlo. Para cambiar nuevamente al altavoz manos libres, presione **[SP-PHONE]** y coloque el auricular en la base.

## Cómo modificar el volumen del auricular o del altavoz manos libres

Presione **[▲]** o **[▼]** repetidas veces mientras esté hablando.

- “□” muestra un nivel.

## Cómo realizar una llamada usando la lista de remarcación

Los últimos 20 números telefónicos marcados están guardados en la lista de remarcación.

- 1 **[REDIAL]**
- 2 **[▼]** / **[▲]**: Seleccione el número telefónico deseado.
  - También puede seleccionar desde la lista presionando **[REDIAL]**.
  - Para salir de la lista, presione **[EXIT]**.
- 3 ■ **KX-TS560LX**  
Levante el auricular para comenzar a llamar.  
■ **KX-TS580LX**  
Levante el auricular o presione **[SP-PHONE]** para comenzar a llamar.

### Remarcación automática

(Disponible para: **KX-TS580LX**):

Si usa el altavoz manos libres al remarcar y la línea a la que llama está ocupada, la unidad remarcará el número automáticamente hasta 15 veces.

Mientras la unidad esté esperando para remarcar, se visualizará “**ESPERA REMARC.**”.

Mientras la unidad esté remarcando, silenciar se activará automáticamente.

- La remarcación automática se cancelará cuando se presione **[FLASH]**.
- Si silenciar no se desactiva después que a línea esté conectada, presione **[MUTE]**.

## Cómo borrar un número de la lista de remarcación

- 1 **[REDIAL]**
- 2 **[▼]** / **[▲]**: Seleccione el número telefónico deseado.
- 3 **[CLEAR]**
  - Si aparece la expresión “**SIN REGISTROS**”, significa que la lista está vacía.
- 4 **[EXIT]**

### Pausa (para usuarios de servicio PBX/larga distancia)

A veces una pausa es necesaria al realizar llamadas usando servicio PBX o de larga distancia. Cuando almacene un número de acceso a tarjeta de llamada y/o PIN en la libreta telefónica, también se necesitará una pausa (página 19).

Ejemplo: Si tiene que marcar el número de acceso a la línea "9" cuando realice llamadas externas con un PBX:

**1** [9] → [PAUSE]

**2** Marque el número telefónico.

**3** ■ **KX-TS560LX**

Levante el auricular para comenzar a llamar.

■ **KX-TS580LX**

Levante el auricular o presione [SP-PHONE] para comenzar a llamar.

#### Nota:

- Una pausa de 3,5 segundos se introducirá cada vez que se presione [PAUSE]. Repita tantas veces sea necesario para crear pausas más prolongadas.

### Para contestar llamadas

Cuando se esté recibiendo una llamada, la unidad timbrará, el indicador de timbrado parpadeará rápidamente y se visualizará "LLAMADA ENTRANTE". Puede responder una llamada simplemente levantando el auricular.

#### Utilizando el altavoz

(Disponible para: KX-TS580LX)

**1** [SP-PHONE]

**2** Cuando termine de hablar, presione [SP-PHONE].

#### Nota:

- El indicador de timbre se enciende cuando
  - un número de teléfono es marcado en el modo PULSO,
  - alguien atiende o cuelga otro teléfono conectado a la misma línea telefónica.Esto es normal.

#### Cómo modificar el volumen del timbre

Usted podrá seleccionar el volumen del timbre en HIGH (alto), LOW (bajo) y OFF (desactivado). La configuración predeterminada es HIGH (alto).

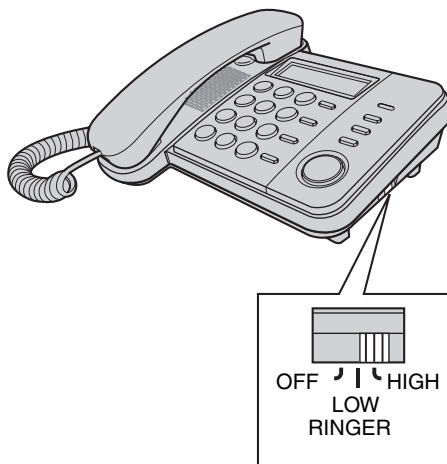



### Funciones útiles durante una llamada

#### Mantener (Disponible para: KX-TS580LX)

Esta función le permitirá poner en espera una llamada externa.

- 1 Presione **[HOLD]** durante una llamada externa.
  - Si está utilizando el auricular, puede colocarlo en la base.
  - Durante la espera, ambas partes escucharán música. Para cancelar la música, vea la página 13.
- 2 Para liberar la espera, levante el auricular si el auricular está en la base.
  - Presione **[HOLD]** si el auricular está fuera de la base.
  - Presione **[SP-PHONE]** si usa el altavoz manos libres.

#### Nota:

- Si otro teléfono está conectado a la misma línea, usted podrá tomar la llamada al levantar el auricular.

#### Silenciar el auricular (KX-TS560LX)/ Silencio (KX-TS580LX)

Mientras silenciar esté activado, usted podrá escuchar a la otra persona, pero la otra persona no podrá escucharlo.

- 1 Durante una llamada externa,
  - Presione **[HANDSET MUTE]** (KX-TS560LX)
  - Presione **[MUTE]** (KX-TS580LX)
- 2 Para regresar a la conversación,
  - Presione **[HANDSET MUTE]** (KX-TS560LX)
  - Presione **[MUTE]** (KX-TS580LX)

#### Flash

**[FLASH]** le permite usar las funciones especiales de su anfitrión PBX tales como transferir una llamada de extensión, o acceder a servicios telefónicos opcionales.

#### Nota:

- Para cambiar el tiempo de parpadeo, vea la página 13.

#### Para usuarios de servicio de llamada en espera o de identificación de llamada en espera

Para usar la llamada en espera, usted debe suscribirse primero al servicio de llamada en espera de su compañía/proveedor telefónico. Esta función le permitirá recibir llamadas mientras esté hablando en el teléfono. Si usted recibe una llamada mientras está en el teléfono, escuchará un tono de llamada en espera. **Si se suscribe tanto al servicio de identificación de llamadas como al de llamada en espera con identificación de llamadas**, la información de la segunda persona que llama y “**CALL WAIT**” se visualizarán después de que escuche el tono de llamada en espera.

- 1 Presione **[FLASH]** para contestar la segunda llamada.
- 2 Para cambiar entre una llamada y otra, presione **[FLASH]**.

#### Nota:

- Por favor, contacte a su proveedor de servicios/compañía telefónica para más detalles y disponibilidad de este servicio en su área.

#### Marcación temporal por tonos (para usuarios con servicio disco/pulso)

Usted puede cambiar temporalmente el modo de marcado a tono cuando usted tenga que acceder a servicios de marcado por tonos (por ejemplo servicios de banca por Internet, etc.). Presione **[\*] [TONE]** antes de introducir los números de acceso que requieren la marcación por tonos.

## Directorio telefónico

El directorio telefónico le permite realizar llamadas sin tener que marcar manualmente. Usted puede añadir hasta 50 nombres y números telefónicos.

### Cómo añadir entradas

#### 1 [FUNCTION]

#### 2 “GUARDAR AGENDA ?” → [ENTER]

- La pantalla mostrará la cantidad de elementos almacenados.

#### 3 Introduzca el nombre de la persona (máximo de 15 caracteres) → [ENTER]

#### 4 Introduzca el número telefónico de la persona (máximo de 32 dígitos) → [ENTER]

- Para añadir otras entradas, repita desde el paso 2.
- Si la pantalla muestra “AGENDA LLENA” en el paso 2, presione [EXIT] para salir de la lista. Para borrar otros elementos almacenados en la agenda, consulte la página 19.

#### 5 [EXIT]

### Para almacenar números de emergencia

Los números de emergencia son números almacenados en el directorio telefónico que pueden marcarse usando el directorio aun cuando la restricción de llamadas (página 14) esté activada.

Para almacenar un número como número de emergencia, agregue # al principio del nombre en el paso 3.

### Tabla de caracteres para introducir los nombres

Tecla	Carácter
[1]	& ' ( ) , - . / 1
[2]	A B C 2
[3]	D E F 3
[4]	G H I 4
[5]	J K L 5
[6]	M N O 6
[7]	P Q R S 7
[8]	T U V 8
[9]	W X Y Z 9
[0]	0 Espacio
[*]	*
[#]	#

- Para introducir otro carácter que esté ubicado en la misma tecla de marcado, presione [▶] para mover el cursor al siguiente espacio.

### Cómo corregir un error

Presione [◀] o [▶] para mover el cursor al carácter o número que desee borrar, después presione [CLEAR]. Introduzca el carácter o número adecuado.

- Presione y sujete [CLEAR] para borrar todos los caracteres o números.

---

## Cómo encontrar y llamar a una entrada de la libreta telefónica

---

### Cómo desplazarse a través de todas las entradas

- 1 Presione [**◀**] o [**▶**] para entrar a la lista del directorio telefónico.
- 2 [**▼**] / [**▲**]: Seleccione la entrada deseada.
  - Los elementos con # al inicio se visualizará prioritariamente si la restricción de llamadas (página 14) está activada.
- 3 ■ **KX-TS560LX**  
Levante el auricular para comenzar a llamar.  
■ **KX-TS580LX**  
Levante el auricular o presione [**SP-PHONE**] para comenzar a llamar.

---

### Cómo buscar por el primer carácter (alfabéticamente)

- 1 Presione [**◀**] o [**▶**] para entrar a la lista del directorio telefónico.
- 2 Presione la tecla del dial ([**0**]-[**9**], [**\***] o [**#**]) que contiene el carácter que está buscando (página 18).
  - Presione la misma tecla repetidas veces para visualizar la primera entrada correspondiente a cada carácter ubicado en la tecla del dial.
  - Si no hay una entrada correspondiente al carácter que usted seleccionó, se visualizará la siguiente entrada.
- 3 [**▼**] / [**▲**]: Desplácese a través del directorio telefónico si es necesario.
- 4 ■ **KX-TS560LX**  
Levante el auricular para comenzar a llamar.  
■ **KX-TS580LX**  
Levante el auricular o presione [**SP-PHONE**] para comenzar a llamar.

---

## Cómo editar las entradas

- 1 Presione [**◀**] o [**▶**] para entrar a la lista del directorio telefónico.
- 2 [**▼**] / [**▲**]: Seleccione la entrada deseada → [**ENTER**]
- 3 Edite el nombre si es necesario (máximo de 15 caracteres: página 18) → [**ENTER**]
- 4 Edite el número telefónico si es necesario (máximo de 32 dígitos) → [**ENTER**] → [**EXIT**]

---

## Cómo borrar las entradas

- 1 Presione [**◀**] o [**▶**] para entrar a la lista del directorio telefónico.
- 2 [**▼**] / [**▲**]: Seleccione la entrada deseada → [**CLEAR**] → [**ENTER**] → [**EXIT**]

---

## Secuencia de marcado

Esta función le permite marcar números telefónicos del directorio telefónico mientras esté hablando en el teléfono. Esta función puede usarse, por ejemplo, para marcar al número de acceso de una tarjeta telefónica o PIN de cuenta bancaria que usted haya almacenado en el directorio telefónico, sin tener que marcar manualmente.

- 1 Durante una llamada externa, presione [**◀**] o [**▶**].
- 2 [**▼**] / [**▲**]: Seleccione la entrada deseada → [**ENTER**]

### Nota:

- Cuando almacene el número de acceso a una tarjeta de llamada y su PIN en el directorio telefónico como una entrada de directorio telefónico, presione [**PAUSE**] para añadir pausas después del número y del PIN según sean necesarias (página 16).
- Si usted tiene el servicio de disco/pulso, debe oprimir [**\***] antes de oprimir [**◀**] o [**▶**] en el paso 1 para cambiar el modo de marcación temporalmente a tono.

---

---

### Cómo usar el servicio de identificación de llamadas

#### Importante:

- Esta unidad es compatible con el identificador de llamada. Para usar las funciones del identificador de llamadas usted debe suscribirse al servicio de identificación de llamadas. Contacte su proveedor de servicios/compañía telefónica para más detalles.

---

### Funciones del identificador de llamadas

Cuando se reciba una llamada externa, se visualizará el número del teléfono. La información de las 50 últimas llamadas estará almacenada en la lista desde la llamada más reciente hasta la más antigua. Cuando se recibe la llamada número 51, la llamada más antigua se borra.

- Si la unidad no puede recibir información de la persona que llama, se visualizará lo siguiente:
  - **“FUERA DE AREA”**: La persona que llama marcó desde un área que no ofrece servicio de identificación de llamada.
  - **“LLAMADA PRIVADA”**: La persona que llama solicitó no enviar información de quien llama.
  - **“LARGA DISTANCIA”**: La persona que llama realizó una llamada de larga distancia.
- Si la unidad está conectada a un sistema PBX, puede que la información de quien llama no se reciba adecuadamente. Contacte su proveedor PBX.
- Si se han agotado las baterías instaladas en la unidad, los servicios de identificación de llamadas no estarán disponibles.

---

### Llamadas perdidas

Si no se contesta una llamada, la unidad la tratará como una llamada perdida. La pantalla mostrará la cantidad de llamadas perdidas mientras la unidad no esté en uso. Esto le permite saber si usted debe visualizar la lista de llamadas para ver quien llamó mientras estuvo ausente.

Si ha entrado a la lista de llamadas anteriormente y no hay una llamada perdida nueva entrante después de eso, la cantidad de llamadas perdidas no se visualizará en modo de espera.

- Si hay llamadas perdidas no visualizadas, la cantidad de llamadas perdidas se visualizará cuando entre a la lista de llamadas.

---

### Visualización de nombre de directorio telefónico

Cuando se reciba la información de la persona que llama y la misma corresponda con un número almacenado en el directorio telefónico, el nombre almacenado en el directorio telefónico se visualizará y se registrará en la lista de llamadas.

## Lista de personas que llaman

### Importante:

- Asegúrese de que la configuración de la fecha y de la hora de la unidad sea correcta (página 12).

### Cómo visualizar la lista de llamadas y devolver la llamada

- 1 Presione [▼] o [▲] para entrar en la lista de personas que llaman.
- 2 Presione [▼] para buscar desde la llamada más reciente, o [▲] para buscar desde la llamada más antigua.
- 3 Para devolver una llamada,
  - **KX-TS560LX**  
Levante el auricular.
  - **KX-TS580LX**  
Levante el auricular o presione [SP-PHONE].
- 4 Para salir, presione [EXIT].

### Nota:

- Si el elemento se ha visualizado o contestado, se visualizará "✓".
- Si aparece la expresión "SIN REGISTROS" significa que la lista de personas que llaman está vacía.

### Cómo editar un número telefónico antes de devolver la llamada

- 1 Presione [▼] o [▲] para entrar en la lista de personas que llaman.
- 2 [▼] / [▲]: Seleccione la entrada deseada → [ENTER] o [▶].
- 3 Añada o borre los dígitos hasta del inicio del número según sea necesario.
  - Para añadir un dígito, presione la tecla del dial deseada.
  - Para borrar un dígito, presione [CLEAR] o [#].
- 4 Para devolver una llamada,
  - **KX-TS560LX**  
Levante el auricular.
  - **KX-TS580LX**  
Levante el auricular o presione [SP-PHONE].

### Nota:

- El teléfono editado no se guardará en la lista de llamadas.

### Cómo borrar la información seleccionada de la persona que llama

- 1 Presione [▼] o [▲] para entrar en la lista de personas que llaman.
- 2 [▼] / [▲]: Seleccione la entrada deseada.
- 3 [CLEAR] → [EXIT]

### Cómo borrar toda la información de la persona que llama

- 1 [CLEAR] → [ENTER]

### Cómo almacenar la información de la persona que llama en el directorio telefónico

- 1 Presione [▼] o [▲] para entrar en la lista de personas que llaman.
- 2 [▼] / [▲]: Seleccione la entrada deseada → [ENTER] o [▶].
  - Edite el número si es necesario.
- 3 [ENTER]
  - Si hay alguna información de nombre para quien llama, vaya al paso 5.
- 4 Introduzca el nombre (máximo de 15 caracteres: página 18).
- 5 [ENTER] → [EXIT]

---

---

### Servicio de correo de voz

El correo de voz es un servicio de contestación automática que ofrece su proveedor de servicios/compañía telefónica. Después de suscribirse a este servicio, el sistema de correo de voz de su proveedor de servicio/compañía telefónica contestará las llamadas cuando no esté disponible para contestar el teléfono o cuando su línea esté ocupada. Los mensajes serán grabados por su proveedor de servicios/compañía telefónica, no por su teléfono. Por favor, contacte a su proveedor de servicios/compañía telefónica para más detalles acerca de este servicio.

---

### Para escuchar sus mensajes de correo de voz

La unidad le hace saber si tiene mensajes de correo de voz nuevos de la siguiente forma:

— Se visualiza “BUZON DE VOZ”.

#### 1 ■ KX-TS560LX

Levante el auricular y marque un número telefónico de acceso.

#### ■ KX-TS580LX

Levante el auricular o presione **[SP-PHONE]** y marque un número telefónico de acceso.

- Usted recibirá un número de acceso por medio de su compañía telefónica.

**2** Siga las instrucciones de pre-grabado.

**3** Cuando termine, coloque el auricular en la base.

O

Presione **[SP-PHONE]** si usa el altavoz manos libres (KX-TS580LX).

- “BUZON DE VOZ” desaparecerá de la pantalla.
- Si se visualiza “BUZON DE VOZ” todavía después de escuchar los mensajes de voz, presione **[FUNCTION]** y después presione y sujete **[CLEAR]** y “BUZON DE VOZ” desaparecerá.

## Instalación en la pared

- 1** Presione las lengüetas en la dirección de las flechas (1), y quite el adaptador de montaje en pared (2).

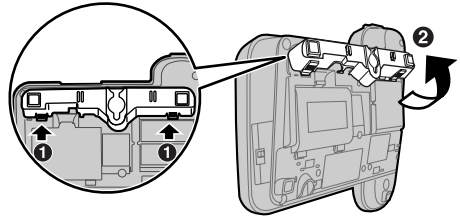

- 2** Recoja el cable de línea telefónica dentro del adaptador para instalar en la pared y empuje el adaptador en el sentido de la flecha.

- La palabra "UP WALL" debe quedar hacia arriba.

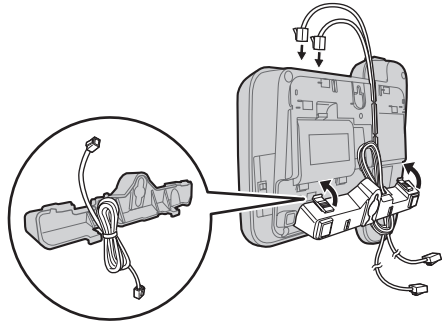

- 3** Introduzca los tornillos (no incluidos) en la pared, usando la plantilla para pared de abajo. Conecte el cable de línea telefónica. Cuelgue la unidad y luego deslícelo hacia abajo.

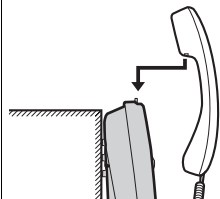
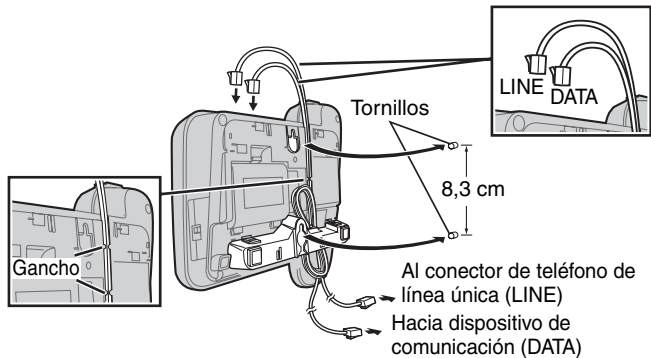

Para dejar el auricular temporalmente durante una conversación, colóquelo como se muestra en la imagen.

### Plantilla para pared

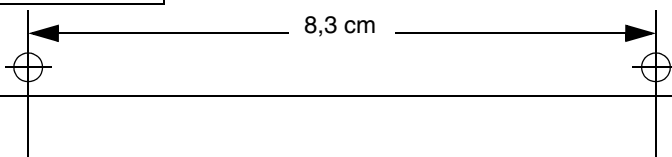

### Solución de problemas

Problema	Causa/solución
La unidad no funciona.	<ul style="list-style-type: none"><li>● Verifique las conexiones (página 9).</li><li>● Retire las baterías y vuelva a instalarlas para reponer la unidad.</li></ul>
No suena el timbre de la unidad.	<ul style="list-style-type: none"><li>● El selector RINGER está en OFF (desactivado). Póngalo en HIGH (alto) o LOW (bajo) (página 16).</li></ul>
La pantalla está en blanco.	<ul style="list-style-type: none"><li>● Instale baterías nuevas (página 8).</li></ul>
Usted no puede marcar.	<ul style="list-style-type: none"><li>● Verifique el tono de marcado. Si no hay tono de marcado, verifique las conexiones (página 9).</li><li>● Quizás el modo de marcado se configuró incorrectamente. Cómo cambiar la configuración (página 12).</li><li>● El número marcado está restringido. Para cancelar, consulte la página 14.</li></ul>
Durante la conversación la otra persona no puede oír su voz.	<ul style="list-style-type: none"><li>● Puede que se haya oprimido <b>[HANDSET MUTE]</b> (KX-TS560LX) o <b>[MUTE]</b> (KX-TS580LX) durante la conversación. Para cancelar, presione <b>[HANDSET MUTE]</b> o <b>[MUTE]</b> nuevamente (página 17).</li></ul>
Usted no puede programar las funciones, por ejemplo, el modo de marcación.	<ul style="list-style-type: none"><li>● La programación es posible cuando:<ul style="list-style-type: none"><li>– el auricular está fuera de la base.</li><li>– se visualiza la información de la persona que llama.</li><li>– se visualiza “” (KX-TS580LX).</li></ul></li><li>● No haga una pausa de más de 60 segundos durante la programación.</li></ul>
No se visualiza la información de la persona que llama.	<ul style="list-style-type: none"><li>● Usted necesita suscribirse a un servicio de identificación de llamadas. Consulte su proveedor de servicios/compañía telefónica para más detalles.</li><li>● Instale o cambie las baterías.</li><li>● Si su unidad está conectada a cualquier equipo telefónico adicional como es el caso de un dispositivo para identificación de llamadas o toma de línea telefónica inalámbrica, conecte la unidad directamente al tomacorriente de pared.</li><li>● Si usa servicio DSL/ADSL, le recomendamos conectar un filtro DSL/ADSL entre la unidad y la toma de línea telefónica. Contacte a su proveedor DSL/ADSL para más detalles.</li><li>● Otro aparato telefónico puede interferir con su teléfono. Desconéctelo e intente nuevamente.</li></ul>
La cantidad de llamadas perdidas no se visualiza durante el modo de espera.	<ul style="list-style-type: none"><li>● Usted ha entrado a la lista de llamadas antes, y no hay una llamada perdida nueva después de eso. Si hay llamadas perdidas no visualizadas, la cantidad de llamadas perdidas se visualizará cuando entre a la lista de llamadas.</li></ul>



<b>Problema</b>	<b>Causa/solución</b>
No puede guardar un nombre y un número telefónico en la memoria.	<ul style="list-style-type: none"> <li>● La programación no es posible cuando el auricular está fuera de la base.</li> <li>● Verifique que las baterías estén instaladas en la unidad y que su nivel de carga no sea bajo.</li> <li>● No haga una pausa de más de 60 segundos durante el almacenamiento de datos.</li> <li>● No introduzca un número telefónico de más de 32 dígitos.</li> <li>● Cuando use la función de restricción de llamadas (página 14), no podrá almacenar números de emergencia (#).</li> <li>● Si visualiza “<b>AGENDA LLENA</b>” borre otros elementos guardados en la memoria de la agenda (página 19).</li> </ul>
Durante la programación o búsqueda, la unidad empieza a sonar y la programación/ búsqueda se detiene.	<ul style="list-style-type: none"> <li>● Se está recibiendo una llamada. Conteste la llamada e inicie nuevamente después de colgar.</li> </ul>
La pantalla sale de la lista de personas que llaman.	<ul style="list-style-type: none"> <li>● No haga una pausa de más de 60 segundos durante la búsqueda.</li> </ul>
No puede repetir la marcación presionando <b>[REDIAL]</b> .	<ul style="list-style-type: none"> <li>● Si el último número marcado tenía más de 32 dígitos, el número no volverá a marcarse.</li> </ul>
La información guardada en la lista de remarcación se borra.	<ul style="list-style-type: none"> <li>● Si “” parpadea, cambie las baterías lo antes posible. De otra forma, se borrará la información almacenada en la lista de remarcación. Almacene el elemento deseado en la memoria del directorio telefónico antes de reemplazar la batería.</li> </ul>
No puedo recordar el código de acceso.	<ul style="list-style-type: none"> <li>● Cambie el código de acceso utilizando el siguiente método. <ol style="list-style-type: none"> <li><b>1 [FUNCTION]</b></li> <li><b>2 [▼] / [▲]: “CAMBIAR CLAVE ?” → [ENTER]</b></li> <li><b>3 [*][7][0][0][0] → [ENTER]</b></li> <li><b>4 Introduzca el nuevo código de acceso de 4 dígitos → [ENTER]</b></li> </ol> </li> </ul>

## **Daño por líquido**

<b>Problema</b>	<b>Causa/solución</b>
Líquido u otra forma de humedad ha entrado a la unidad.	<ul style="list-style-type: none"> <li>● Desconecte el cable de línea telefónica de la unidad. Retire las baterías de la unidad y deje que se sequen durante por lo menos 3 días. Después de que la unidad esté completamente seca, vuelva a conectar el cable de línea telefónica. Introduzca las baterías.</li> </ul>

### **Precaución:**

- Para evitar daño permanente, no se un horno de microondas para acelerar el proceso de secado.

### Especificaciones

<b>Fuente de alimentación:</b>	De la línea telefónica De 3 baterías AA (LR6, R6, UM-3)
<b>Dimensiones (Al x An x Prof):</b>	Aprox. 95 mm × 190 mm × 196 mm
<b>Peso:</b>	Aprox. 588 g (KX-TS560LX) Aprox. 618 g (KX-TS580LX)
<b>Entorno de operación:</b>	5°C–40°C, 20 %–80 % humedad relativa del aire (seca)

#### Nota:

- El diseño y las especificaciones están sujetos a cambio sin previo aviso.
- Las ilustraciones de estas instrucciones podrían variar ligeramente respecto al producto actual.

---

---

**Índice**

- A** Accesorios: 3  
Ajuste de reloj: 13
- B** Batería: 8
- C** Cómo editar la lista de llamadas: 21  
Contraseña: 14  
Conexiones: 9  
Controles: 6  
Correo de voz: 22
- D** Directorio telefónico: 18
- F** Fecha y hora: 12  
Flash: 17
- I** Identificador de llamada de llamada en espera: 17  
Idioma de la pantalla: 12  
Instalación en la pared: 23
- M** Mantener: 17  
Marcación temporal por tonos: 17  
Menú: 13  
Modo de marcación: 12
- L** Lista de personas que llaman: 21  
Llamada en espera: 17  
Llamadas perdidas: 20
- P** Pantalla: 7  
Para contestar llamadas: 16  
Para hacer llamadas: 15  
Pausa: 16
- R** Rediscar: 15  
Remarcación automática: 15  
Restricción de llamadas: 14
- S** Secuencia de marcado: 19  
Servicio de disco/pulso: 17  
Servicio de identificación de llamadas: 20  
Silenciar el auricular: 17  
Silencio: 17  
Solución de problemas: 24  
SP-PHONE (Altavoz manos libres): 15
- T** Tecla de navegación: 7
- V** Volumen del timbre: 16

**Panasonic Communications Co., Ltd.**

1-62, 4-chome, Minoshima, Hakata-ku, Fukuoka 812-8531, Japón

**Derechos de Autor:**

Los propietarios de los derechos de autor de este material es la compañía de Panasonic Communications (Malaysia) Sdn. Bhd. y sólo debe ser reproducido para uso interno únicamente. Toda otra forma de reproducción de este material, ya sea en su totalidad o en parte, será prohibida, de no tener previo consentimiento por escrito de Panasonic Communications (Malaysia) Sdn. Bhd.

© 2008 Panasonic Communications (Malaysia) Sdn. Bhd. Todos los derechos reservados.



\*TS560LX\*

**PNQX1362YA** FM0908ND1108

Impreso en Malasia