

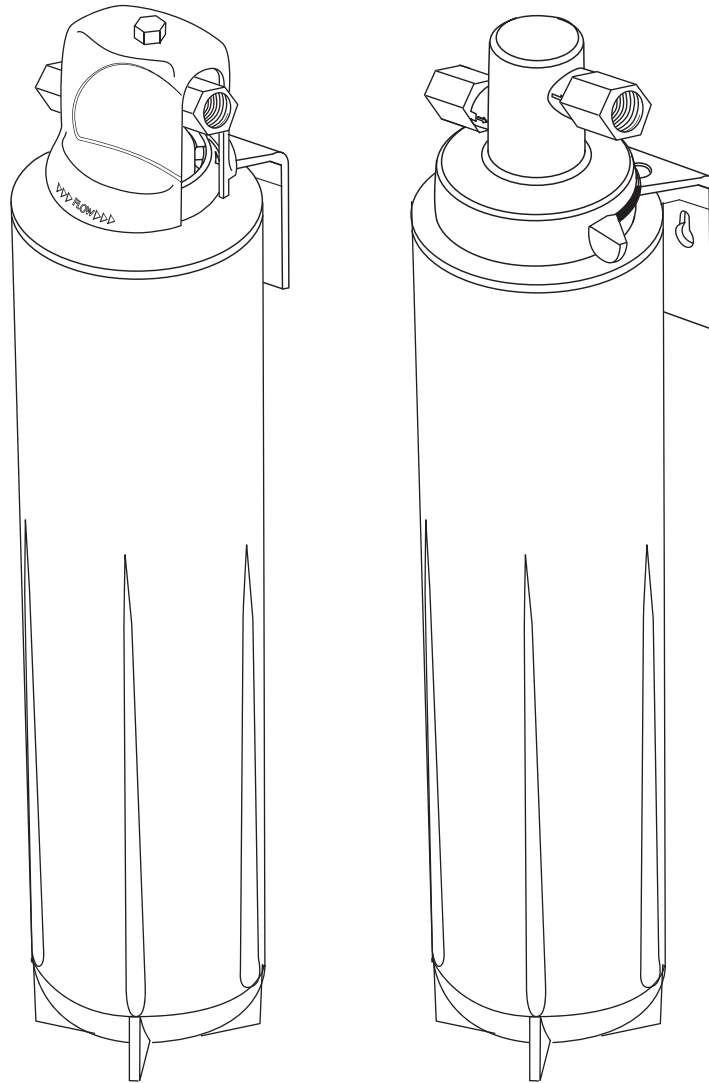

3M™ Productos para filtración de agua

Instrucciones para la instalación y operación del sistema de filtración Modelo: DWMX1



Instalador: Por favor deje el manual con el propietario de la casa o mantenimiento escolar.

Propietario de la casa y personal de mantenimiento escolar: Por favor conserve las instrucciones para futuras instrucciones de operación y mantenimiento.





ÍNDICE DE CONTENIDOS

INFORMACIÓN DE SEGURIDAD.....	páginas 2-3
INSTALACIÓN.....	páginas 4-6
LISTA DE IDENTIFICACIÓN DE PARTES....	página 6
GARANTÍA.....	página 7

INFORMACIÓN DE SEGURIDAD

Lea, comprenda y respete toda la información de seguridad incluida en estas instrucciones antes de instalar y utilizar el sistema de filtración de agua de la serie de alto flujo. Conserve estas instrucciones para futura referencia.

El sistema de filtración de agua de la serie de alto flujo está previsto para filtrar agua potable en aplicaciones comerciales y no se ha evaluado para otros usos. Normalmente, un profesional calificado debe instalar el sistema en el lugar de uso conforme a las instrucciones de instalación.

EXPLICACIÓN DE LAS CONSECUENCIAS DE LAS PALABRAS DE ALERTA

 ADVERTENCIA:	Indica una posible situación de peligro que, si no se evita, podría provocar la muerte o una lesión grave, y/o daños a la propiedad.
PRECAUCIÓN:	Indica una posible situación de peligro que, si no se evita, puede provocar una lesión leve o moderada, y/o daños a la propiedad.

ADVERTENCIA:

Para reducir el riesgo de asfixia:

- **No permita** que los niños menores de 3 años accedan a las piezas pequeñas durante la instalación de este producto.

Para reducir el riesgo de ingestión de contaminantes:

- **No utilice el producto con agua que no sea segura a nivel microbiológico o que sea de calidad desconocida, sin realizar una desinfección adecuada antes o después de utilizar el sistema.** Los sistemas con certificación de reducción de partículas pueden utilizarse en el agua desinfectada que posiblemente tenga partículas que se puedan filtrar. Establecimiento de la Agencia de Protección del Medio Ambiente (EPA, por sus siglas en inglés #070595-CT-001)

Para reducir el riesgo de voltaje peligroso como consecuencia de una perforación del instalador por cañerías de agua o tuberías eléctricas existentes en el área de instalación:

- **No instale** el sistema cerca de cables eléctricos o cañerías que se puedan dañar con una herramienta de perforación al seleccionar la posición para colocar el soporte del sistema.

Para reducir el riesgo de lesión física:

- Despresurice el sistema como se muestra en el manual antes de extraer el cartucho.

Para reducir el riesgo de voltaje peligroso:

- Si el sistema eléctrico requiere el uso del sistema de agua fría como conexión a tierra de seguridad eléctrica, se debe utilizar un puente para garantizar una conexión a tierra suficiente en la cañería de instalación del sistema (remita la instalación a un personal calificado).



PRECAUCIÓN

Para reducir el riesgo de daños a la propiedad por pérdidas de agua:

- **Lea y siga** las Instrucciones de uso antes de la instalación y uso del sistema.
- La instalación y el uso **DEBEN** cumplir con todos los códigos de plomería local y estatal.
- **Proteja el producto de temperaturas bajo cero**; extraiga el cartucho del filtro cuando se espere un descenso de la temperatura por debajo de 40 °F (4.4 °C).
- **No instale** el sistema en lugares donde la temperatura ambiente pueda aumentar a 110 °F (43.3 °C).
- **No instale** el sistema si la presión del agua supera los 125psi (862 kPa). Si la presión del agua supera los 80 psi (552 kPa), debe instalar una válvula de regulación de la presión. Comuníquese con un profesional de plomería si no está seguro de cómo verificar la presión del agua.
- **No instale** el sistema cuando se puedan producir condiciones para golpes de ariete. En caso de que existan condiciones para golpes de ariete, debe instalar un supresor de golpes de ariete. Comuníquese con un profesional de plomería si no está seguro de cómo verificar estas condiciones.
- Cuando se instale un dispositivo para prevenir contraflujos en un sistema de agua, también se debe instalar un dispositivo que controle la presión por expansión térmica.
- **No utilice** una linterna ni otras fuentes de temperatura alta cerca del sistema, de los cartuchos, de los accesorios plásticos o de las cañerías de plástico.
- Nunca utilice selladores de cañerías o grasa de cañerías en los accesorios plásticos. Utilice cinta para roscado de politetrafluoroetileno únicamente, ya que las propiedades de la grasa de cañería pueden deteriorar el plástico.
- **No instale** el sistema en contacto directo con la luz solar o en exteriores.
- **No instale** el sistema cerca de cañerías de agua que se puedan dañar con una herramienta de perforación al seleccionar la posición para colocar el soporte.
- Coloque el sistema en una posición que impida que se choque con otros elementos que se utilicen en el área de instalación.
- Asegúrese de que la ubicación y los sujetadores resistan el peso del sistema cuando esté instalado y se llene de agua.
- Asegúrese de que los accesorios y conductos estén fijos y no tengan fugas.
- Se **DEBE** reemplazar el cartucho de filtro desechable cada doce (12) meses, según la capacidad indicada o antes si se produce una reducción perceptible de la frecuencia de flujo.





Instalación.

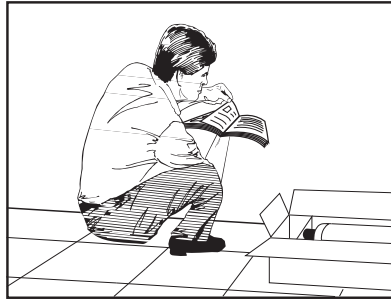

PASO 1

Quite el sistema del paquete y verifique con la lista de partes (página 6). **NOTA:** Asegúrese de que el suministro de entrada de agua esté apagado antes de proceder con la instalación.

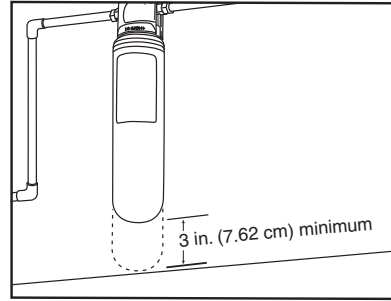

PASO 2

Seleccione el lugar de instalación.

IMPORTANTE: Deje un espacio mínimo de 3" (7,62 cm) debajo del cartucho para realizar los cambios.

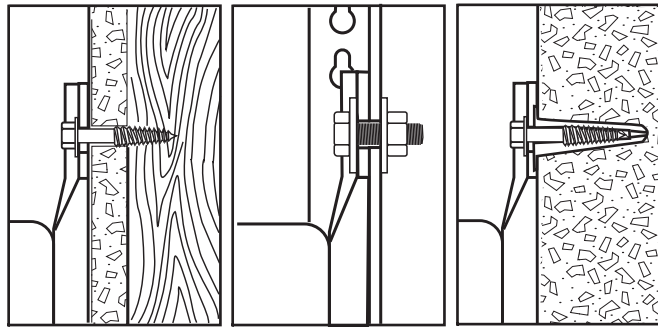

PASO 3

Seleccione los sujetadores (no incluidos) y las herramientas que correspondan de acuerdo con el lugar de instalación (viga de madera, hormigón, etc.).

ADVERTENCIA: La ubicación y los sujetadores deben soportar el peso del sistema cuando esté lleno de agua.

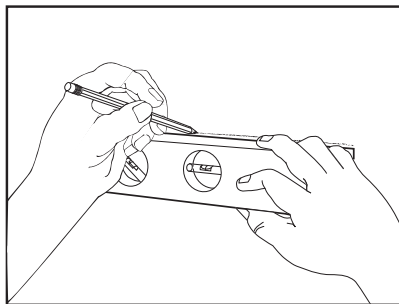

PASO 4

Con ayuda de un nivel, trace una línea en la superficie de montaje.

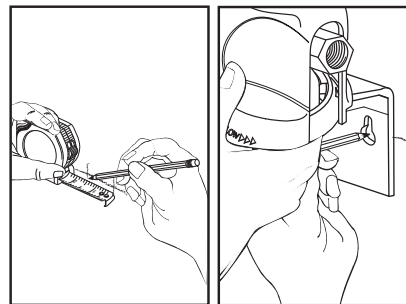

PASO 5

Marque la ubicación de cada sujetador, ya sea midiendo la distancia entre los orificios del soporte o usando el soporte mismo.



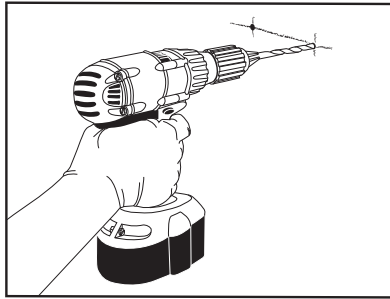

PASO 6

Perfore los orificios para los sujetadores.

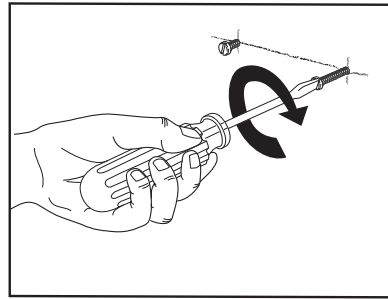

PASO 7

Permita que cada sujetador sobresalga 1/4"-3/8" (6-10 mm) de la superficie.

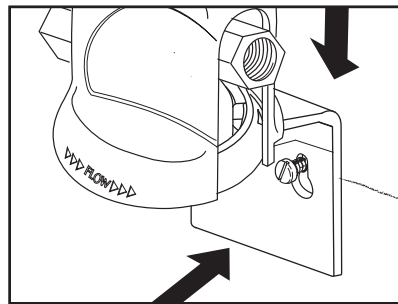

PASO 8

Instale la cabeza y el soporte en los sujetadores.

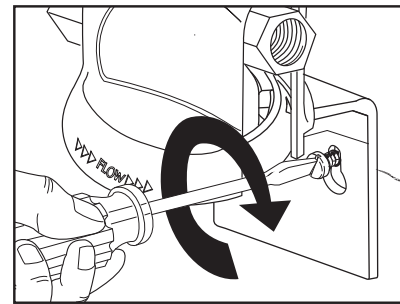

PASO 9

Ajuste los sujetadores.

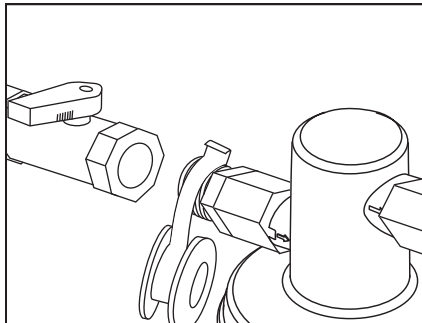

El PASO 10 (Para conexión NPT solamente)

Envuelva el tornillo macho en la boquilla con cinta de politetrafluoroetileno (no incluida) e instálelos en el lateral de entrada de la cabeza (izquierda). Instale la válvula de bola en la boquilla. **IMPORTANTE:** Las cavidades hexagonales de la cabeza no giran.

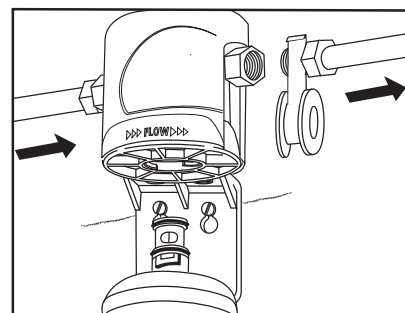

PASO 11

Instale la tubería de entrada (izquierda) y de salida (derecha). Asegúrese de usar cinta de politetrafluoroetileno. **IMPORTANTE:** Las cavidades hexagonales de la cabeza no giran.

Nota:

Para escuelas se tendrán entradas de 1/2" (1.27 cm)

Para hogares se tendrán entradas de 3/8" (0.95 cm).



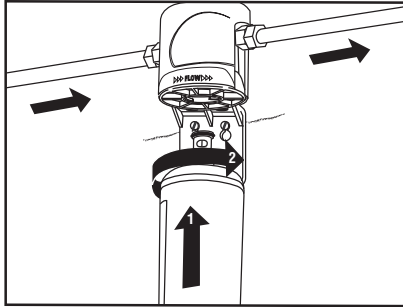

PASO 12

Quite la tapa sanitaria del cartucho. Instale el cartucho con un cuarto de giro hacia la derecha hasta que el cartucho se detenga completamente. (Escuchará un “clic” para el sistema con cabezal NPT NH3). Purgue el cartucho nuevo.

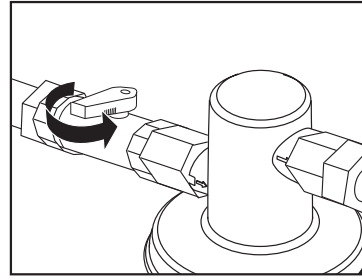

PASO 13

(para el sistema con cabezal NPT NH3 únicamente)

Abra lentamente el suministro de entrada de agua. Asegúrese de que la válvula de bola está en la posición “ON” (abierta) y purgue los cartuchos para eliminar todo el aire y restos de carbono atrapados en el cartucho. Cierre la válvula de purga. El sistema está listo para usarse.

NOTA: Verifique que no haya fugas en el sistema.





Procedimiento de mantenimiento y Reemplazo de cartucho

PRECAUCIÓN

Para reducir el riesgo de daños a la propiedad por pérdidas de agua:

- Se **DEBE** reemplazar el cartucho de filtro desechable cada doce (12) meses, según la capacidad indicada o antes si se produce una reducción perceptible de la frecuencia de flujo.

Para reemplazar el cartucho con cabezal modelo NPT NH3 (figura 2) cierre el paso de agua y presione el botón para liberar el cartucho dando un cuarto de giro a la izquierda.

Para reemplazar cartucho con cabezal modelo VH3 (figura 1) simplemente gire el cartucho a la izquierda. Coloque el cartucho de reemplazo siguiendo las instrucciones del paso 12.

Sistema para	Sistema/ # parte	Cartucho de reemplazo # modelo / # parte	# de accesorio	Velocidad de flujo
Escuelas	School	70-0203-09601-8	6214413	12 lpm (3.17 gpm)
Hogares	Residential		6213003	12 lpm (3.17 gpm)

1

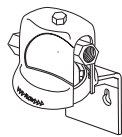

VH3 cabezal con válvula.
6213003 (hogares)

2

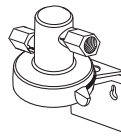

NPT NH3 Cabezal sin válvula.
6214413 (escuelas)

3



4

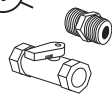

Kit 1/2"
válvula de cierre NPT



Garantía limitada:

3M Purification Inc. garantiza que este producto estará exento de defectos en materiales y fabricación durante cinco (5) años a partir de la fecha de compra. El cartucho del filtro desechable está garantizado contra defectos de material y mano de obra durante un periodo de doce (12) meses desde la fecha de compra. Esta garantía no cubre las fallas ocasionadas como resultado de abuso, negligencia, alteración o daños que no estén provocados por 3M ni las fallas producidas por no cumplir con las instrucciones de instalación y uso. No se garantiza la vida útil de los cartuchos de filtro o membranas ya que varía de acuerdo con las condiciones y el consumo de agua local. **3M NO SE COMPROMETE A OTRAS GARANTÍAS O CONDI-CIONES, EXPRESAS O IMPLÍCITAS, INCLUYENDO, ENTRE OTRAS, LAS GARANTÍAS O CONDICIONES IMPLÍCITAS DE COMERCIABILIDAD O IDONEIDAD PARA UN FIN DETERMINADO, O GARANTÍAS O CONDICIONES IMPLÍCITAS QUE SURJAN DE UN TRATO, CLIENTE O USO COMERCIAL.** Si el producto no satisface esta garantía limitada durante el período de garantía, 3M reemplazará el producto o devolverá el dinero de la compra del mismo. Esta garantía no cubre mano de obra. **La solución establecida en este párrafo constituirá la única compensación para el cliente y la única obligación de 3M.**

Esta garantía le otorga derechos legales específicos y puede tener otros derechos que pueden variar según cada estado o cada país. Si tiene preguntas con respecto a la garantía, llame al 866.990.9785 o envíe su consulta a: Warranty Claims, 3M Purification Inc., 400 Research Parkway, Meriden, CT 06450. El reclamo de garantía debe estar acompañado por la prueba de compra (recibo de venta original) y una descripción completa del producto, número de modelo y supuestos defectos.

Limitación de responsabilidad:

3M Purification Inc. no será responsable de las pérdidas o los daños producidos por este producto 3M Purification Inc., ya sean directos, indirectos, especiales, fortuitos o resultantes, independientemente de la teoría legal aducida, incluidas garantía, contrato, negligencia o responsabilidad estricta. Algunos estados y países no aceptan la exclusión o limitación de daños fortuitos o resultantes, de manera que es posible que esta limitación o exclusión no se aplique en su caso.



3M

3M Purification Inc.
400 Research Parkway
Meriden, CT 06450, USA
Worldwide: 203.237.5541
www.3Mpurification.com

Importado y Distribuido por:

3M México, S.A. de C.V.
Av. Santa Fe No. 190 Col. Santa Fe
C.P. 01210 Deleg. Álvaro Obregón , México, D.F.

3M es una marca de 3M Company, 2013
Hecho en E.U.A. con componentes de origen global
© 2013 3M Company. All rights reserved.
34-8712-4586-5

