

Dónde encontrar información importante sobre la aspiradora

Guarde esta información

Escriba aquí el modelo, tipo y número de serie:

Fecha de la compra (guarde su recibo) _____

Número del modelo y tipo _____

Número de serie _____

Encuentre estos números en la etiqueta que se encuentra en la parte baja del lado de atrás de la aspiradora. Refiérase a estos números cuando ordene piezas y accesorios o si necesita servicio de mantenimiento.

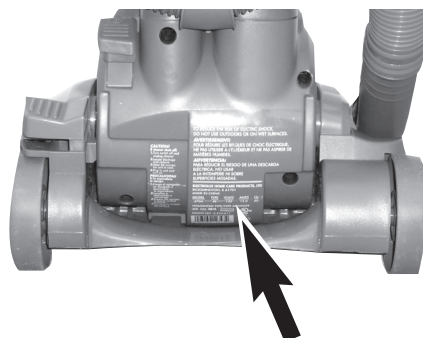

Antes de hacer funcionar su aspiradora

Consulte la **Guía Rápida para Empezar**, para obtener información sobre el ensamble y el uso. Esta guía del propietario le proporcionará instrucciones importantes para prolongar la vida de su aspiradora Eureka.

Inspección

Con cuidado, desempaque e inspeccione su nueva aspiradora Eureka para ver si ha ocurrido algún daño durante el envío. A cada unidad se la somete a pruebas y se la inspecciona completamente antes de su envío. Para recibir instrucciones con respecto a cualquier daño ocurrido durante el envío, llame inmediatamente a la **LÍNEA DE AYUDA** del Servicio al Cliente de Eureka, al **1-800-282-2886**.

ESPAÑOL

Índice de materias

Salvaguardas importantes	8
Cómo identificar las piezas de la aspiradora	9
Programa de mantenimiento	9
Taza para el polvo y filtro.	
Cómo usar los accesorios	10
Desempolvador telescópico autolimpiante, herramienta para ranuras, varilla de extensión, cepillo para desempolvar, boquilla turbo y manguera para escalones.	
Cómo dar mantenimiento a su aspiradora	11
Haga mantenimiento del cepillo de rodillo y cambie el cepillo de rodillo o la banda U.	
Cómo despejar un bloqueo	12
Bloqueos en la manguera.	
Información sobre la Garantía Limitada de Eureka	12
Interruptor térmico y resolución de problemas	13
Guía del propietario en francés	14-20
Formularios para ordenar y Lista de Piezas	21-22

 Cuando vea este símbolo aplique la información sobre tener cuidado.

SALVAGUARDAS IMPORTANTES

Al usar un artefacto eléctrico siempre se deben tomar precauciones básicas, incluyendo lo siguiente:

ANTES DE USAR ESTA ASPIRADORA, LEA TODAS LAS INSTRUCCIONES ADVERTENCIA



Para reducir el riesgo de incendio, de descarga eléctrica, o de lesiones:

- No la use a la intemperie ni sobre superficies mojadas.
- **No deje sola a la aspiradora cuando se encuentre enchufada.** Cuando no esté en uso, y antes de darle mantenimiento, apague el interruptor y desconecte el cable de alimentación eléctrica.
- No permita que se la utilice como si fuera un juguete. Cuando sea usada por niños, o cerca de niños, es necesario prestar mucha atención.
- Usar sólo como se describe en este manual. Usar sólo accesorios recomendados por el fabricante.
- No usar con un cable o enchufe dañado. Si la aspiradora no está funcionando como es debido, si se la ha dejado caer, si ha sido dañada, si se la ha dejado a la intemperie, o si se la dejó caer en el agua, retórnala a un centro de servicio antes de usarla.
- No jalar del cable, ni usarlo para transportarla. No use el cable como si fuese una agarradera. No cierre una puerta sobre el cable ni jale el cable alrededor de aristas ni de esquinas afiladas. No deje que la aspiradora pase sobre el cable. Mantenga al cable lejos de las superficies calientes.
- No use cables de extensión ni tomacorrientes que no tengan suficiente capacidad para transportar la corriente.
- Apague todos los controles antes de desenchufar.
- No desconectar jalando del cable. Para desconectar, agarre del enchufe, no del cable.
- No maneje el enchufe ni la aspiradora con las manos mojadas.
- No ponga ningún objeto dentro de las aberturas. No la use si alguna de las aberturas está bloqueada; manténgala libre de polvo, de hilachas, de pelo, y de cualquier cosa que pueda reducir el flujo del aire.
- Esta aspiradora crea succión y contiene un cepillo de rodillo giratorio. Mantenga el cabello, la ropa suelta, los dedos y todas las partes del cuerpo, lejos de las aberturas y piezas móviles.
- No coloque la aspiradora encima de muebles ni de escaleras puesto que el cepillo de rodillo puede causar daño. Tenga cuidado extra cuando haga limpieza en escaleras. Mientras use los accesorios, coloque la aspiradora sobre el piso, con la agarradera en la posición de almacenamiento.
- No aspire ninguna cosa que se esté quemando o que esté humeando, como cigarrillos, fósforos, o cenizas calientes.
- No usar si la taza para el polvo, la pantalla del filtro, el filtro de esponja y el filtro HEPA no están en su sitio.
- Las poleas de la banda se pueden calentar durante el uso normal. Para evitar quemaduras, evite tocar la polea de la banda cuando dé mantenimiento a la banda de transmisión.
- No la use para recoger líquidos inflamables ni combustibles como gasolina, ni la use en zonas donde ellos puedan estar presentes.
- Almacene su aspiradora bajo techo, en un lugar fresco y seco.
- Mantenga su área de trabajo bien iluminada.
- Desconecte los aparatos eléctricos, antes de limpiarlos con la aspiradora.
- Desenchufe el aparato antes de conectare la boquilla turbo.

GUARDE ESTAS INSTRUCCIONES

Para reducir el riesgo de descargas eléctricas, este aparato tiene un enchufe polarizado (uno de los contactos es más ancho que el otro). Este enchufe encaja en un tomacorriente polarizado sólo en una dirección. Si el enchufe no encaja bien en el tomacorriente, déle la vuelta al enchufe. Si todavía no encaja, contacte a un electricista calificado para que instale un tomacorriente correcto. No haga ningún cambio en el enchufe.



Motor

Nunca aceite el motor ni el cepillo de rodillo. Los cojinetes son lubricados permanentemente y sellados.

Cómo identificar las piezas de la aspiradora

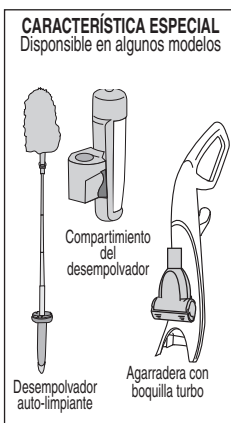

Información sobre mantenimiento



ANTES DE USAR ESTA ASPIRADORA, LEA TODAS LAS INSTRUCCIONES.

Piezas móviles! Ensamble la aspiradora antes de usarla.



TAZA PARA EL POLVO – Vacíe después de usar cada vez



FILTRO DCF18 – Limpie o cambie con frecuencia para mantener la succión

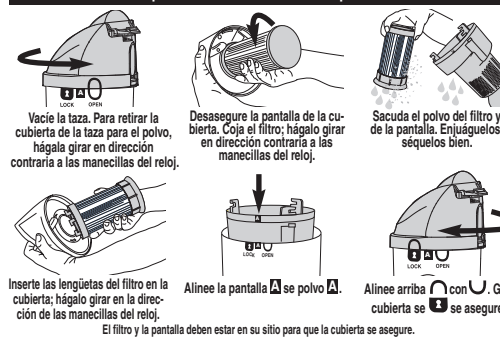

FILTRO DCF18 – Cambie dentro de 6 meses

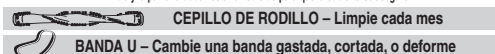

ESPAÑOL



Cómo usar los accesorios

La agarradera debe estar en posición vertical.

IMPORTANTE: Después de usar los accesorios presione/retuerza el extremo de la manguera en la cubierta del cepillo de rodillo para asegurarla.



Desempolvador telescópico autolimpiante (con algunos modelos)

Use para muebles, cortinas, retratos, y áreas altas. Puede utilizar en posición corta o extendida.

- 1) **Active la succión del desempolvador:** Encienda la aspiradora y empuje la palanca hacia abajo durante 10 segundos para limpiar el desempolvador.
- 2) Apague la aspiradora y quite el desempolvador de la cámara limpia.
- 3) **Posición corta:** Quite el polvo de las superficies bajas.
- 4) **Posición extendida:** Gire las lengüetas para extender. Presione firmemente para derrumbarse y gire para cerrar.

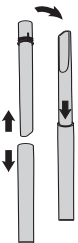
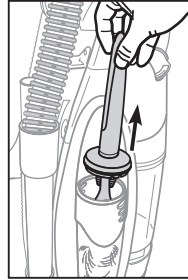

La herramienta para ranuras y la varilla de extensión

Use para zócalos y rincones. Agarre la herramienta para ranuras y la varilla cerca de las cadenas y separe.

Cepillo para desempolvar

Use para muebles, tapices, y rejillas de ventilación. Coloque el cepillo para desempolvar en el extremo de la manguera, de la varilla o de la herramienta para ranuras.

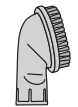

Boquilla turbo y manguera para escaleras

(con algunos modelos o disponible para la compra)

Use para muebles y escaleras.

Asegúrese que la aspiradora esté abajo, contra el escalón del pie.

- 1) Si el modelo tiene una manguera adicional para escaleras conéctela al extremo de la manguera.
- 2) Coloque la boquilla turbo al extremo de la varilla y la manguera.

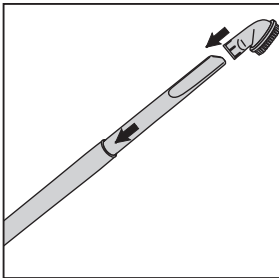
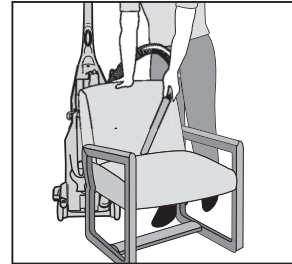
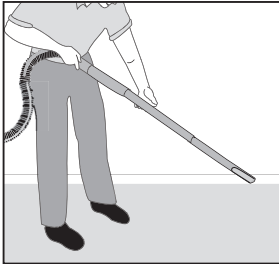

Regrese a limpieza de alfombras

Presione la manguera en la abertura de la cubierta del cepillo de rodillo y retuérzala hasta que encaje firmemente.

IMPORTANTE: Para obtener un rendimiento máximo, la manguera debe estar firmemente conectada.

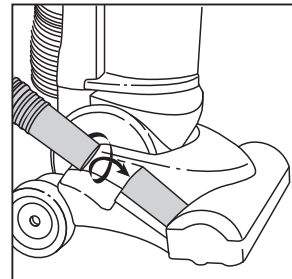
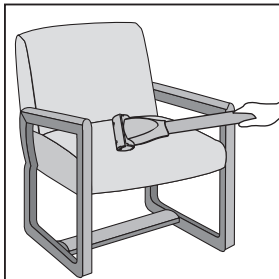



Cómo dar mantenimiento a su aspiradora

Cerciórese de que la aspiradora esté apagada y de que el cable de alimentación esté desconectado.

Mantenimiento del cepillo de rodillo

El motor puede calentarse durante el uso normal.

No quite las tapas de los extremos. Periódicamente retire los pelos e hilachas del cepillo de rodillo.



Revise la Banda U. Si está desgastada, cortada o distorsionada, cámbiela.

Evite tocar el eje del motor al inspeccionar la banda del cepillo de rodillo.

Cómo cambiar el cepillo de rodillo o la banda

- 1) Use la liberación de la agarradera para bajarla y dejarla horizontal sobre el piso (Fig. 1).
- 2) Saque los 2 tornillos del lado delantero de la cubierta del cepillo de rodillo (Fig. 2).
- 3) Levante y retire la cubierta del cepillo de rodillo (Fig. 3).
- 4) Retire el cepillo de rodillo y la banda. Coloque la banda nueva alrededor del eje del motor y del extremo derecho del cepillo de rodillo (Fig. 4).
- 5) Jale el lado derecho del cepillo de rodillo para estirar la banda. Asegure la tapa del extremo derecho en la base (Fig. 5). Alinee la etapa del extremo izquierdo con el cuadrado situado en la base y empuje para que entre en su sitio.
- 6) Haga girar 2 vueltas al cepillo de rodillo para que la banda se centre (Fig. 6).
- 7) Vuelva a colocar la cubierta del cepillo de rodillo y los 2 tornillos (Fig. 2).

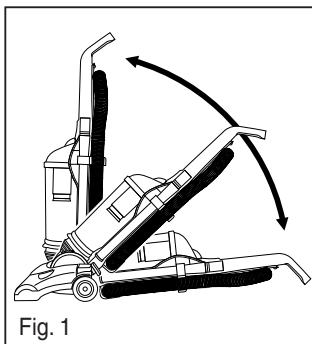

Fig. 1

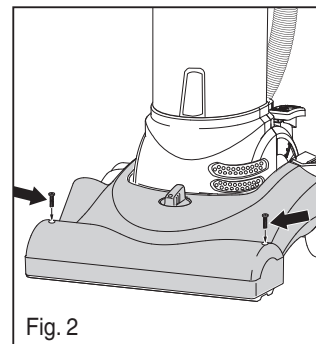

Fig. 2

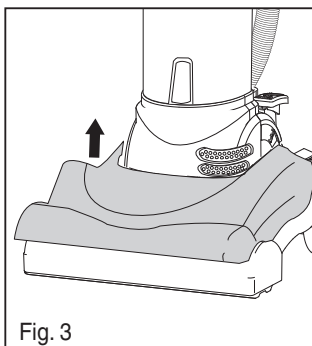

Fig. 3

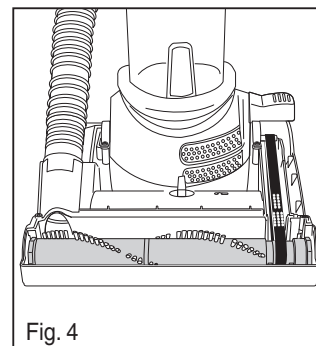

Fig. 4

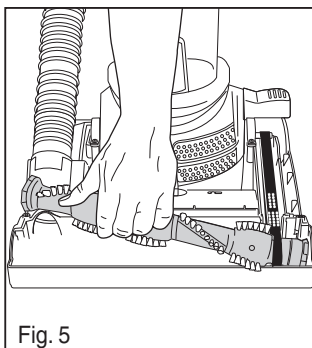

Fig. 5

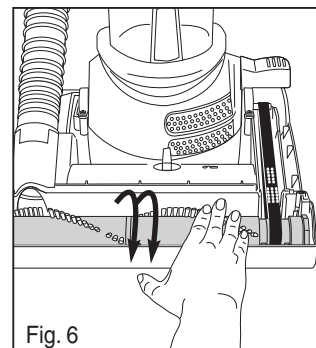

Fig. 6

ESPAÑOL



Cómo despejar un bloqueo

Cerciórese de que la aspiradora esté apagada y de que el cable de alimentación esté desconectado.

- 1) Para retirar la manguera, afloje el extremo inferior de la manguera y júlela hacia afuera. Flexione la manguera para aflojar cualquier bloqueo. Si todavía está bloqueada, saque los 2 tornillos y retire la manguera de la parte posterior de la aspiradora (Fig 1). Vuelva a conectar los dos extremos de la manguera.
- 2) Para revisar la base, saque los 2 tornillos y la cubierta del cepillo de rodillo. Use un dedo para despejar el bloqueo de la base. (Fig 2).
- 3) Despeje los desechos de la zona del cepillo de rodillo. Vuelva a colocar la cubierta y los 2 tornillos.

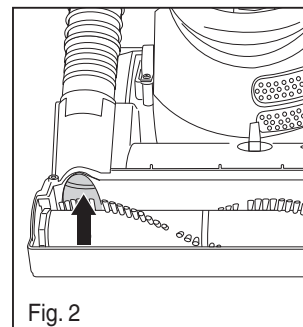
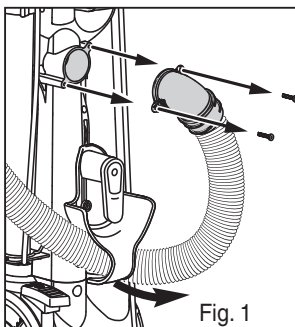

La garantía limitada de Eureka

Eureka garantiza que esta aspiradora esté libre de defectos de materiales y de fabricación, por el término de un año, para uso doméstico normal. La garantía se otorga sólo al comprador original y a los miembros inmediatos del hogar.

Esta garantía es válida durante un año a partir de la fecha de compra, sólo cuando la aspiradora es usada de acuerdo con las instrucciones de operación de Eureka.

Esta garantía no cubre

- Piezas de la aspiradora que deben ser reemplazadas durante el uso normal, como bolsas desechables para el polvo, filtros, bandas de transmisión, focos, cepillo de rodillo, cerdas, aspas y limpieza.
- Daños o mal funcionamiento causados por negligencia, abuso, y por uso que no esté de acuerdo con la Guía del Propietario.
- Defectos o daños causados por servicios de mantenimiento no autorizados o por el uso de piezas diferentes a las genuinas de Eureka, de ARM & HAMMER™ y Filtrete™ de 3M.

Lo que Eureka sí hará

Eureka, a su opción, reparará o reemplazará una aspiradora defectuosa, o una pieza de la aspiradora, que esté cubierta por esta garantía. Como parte de su política de garantía, **Eureka no devolverá el precio de compra pagado por el consumidor.**

Registro de la garantía

Por favor, complete y retorne la tarjeta de registro de la garantía que acompaña a su aspiradora.

Cómo obtener servicio de garantía

Para obtener servicio bajo garantía, usted debe retornar la aspiradora o pieza de la aspiradora junto con una "prueba de compra" a cualquier Estación de Garantía Autorizada de Eureka. Para obtener información sobre las Estaciones de Garantía Autorizadas de Eureka o sobre Servicio de mantenimiento, visite www.eureka.com, escriba, o llame por teléfono gratis al:

EE.UU.: 1-800-282-2886

Electrolux Home Care
North America Service Division
P.O. Box 3900
Peoria, IL 61612

México: (55) 5343-3844

Electrolux Home Care

Canadá: 1-800-282-2886

Electrolux Home Care
North America Service Division
5855 Terry Fox Way
Mississauga, Ontario L5V 3E4

Cómo obtener servicio de garantía de fuera de su comunidad

Usted debe pagar los costos de envío hasta la Estación de Garantía Autorizada de Eureka.

Los gastos del envío de retorno serán pagados por la Estación de Garantía. Cuando retorne piezas para su reparación, por favor incluya el modelo, el tipo y el número de serie que se encuentran en la placa de clasificación, en la parte posterior e inferior de la aspiradora.

Limitaciones y exclusiones adicionales

Cualquier garantía que pueda ser implícita, con respecto a su compra o al uso de la aspiradora, incluyendo cualquier garantía de comerciabilidad o cualquier garantía de idoneidad para un fin determinado se limita a la duración de esta garantía. Algunos estados no permiten limitaciones en cuanto a la duración de una garantía implícita, por lo que las limitaciones anteriores pueden no aplicar a su caso.

Su compensación por incumplimiento de esta garantía se limita a la compensación expresamente provista arriba. El fabricante no podrá ser responsable, en ningún caso, por ningunos daños y perjuicios incidentales o consecuentes que Ud. pueda incurrir en relación a su compra o al uso de la aspiradora.

Algunos estados no permiten la exclusión o limitación de daños y perjuicios incidentales o consecuentes, por lo que la limitación o exclusión anterior puede no aplicar a su caso. Esta garantía le da derechos legales específicos. También es posible que Ud. pueda tener otros derechos, que pueden variar según el estado.

El nombre ARM & HAMMER es una marca comercial de Church and Dwight Co., Inc. 3M y Filtrete son marcas comerciales de 3M Company que son usados, con licencia, por Electrolux Home Care Products, Inc.

Interruptor térmico

Esta aspiradora tiene un termostato especial que la protege en caso de sobrecalentamiento del motor. Si la aspiradora se apaga repentinamente, presione el interruptor a la posición de apagar (O) y desconéctela. Revise la aspiradora para ver si hay una posible fuente de sobrecalentamiento, tal como una manguera bloqueada o un filtro obstruido. Si se encuentran estas condiciones, resuélvalas y espere al menos 30 minutos antes de intentar usarla de nuevo. Después del período de 30 minutos, vuelva a enchufar la aspiradora y encienda el interruptor. Si la aspiradora todavía no funciona, llévela a un centro de servicio autorizado de Eureka para su reparación o llame al 1-800-282-2886.

Cómo resolver problemas



Cerciórese de que la aspiradora esté apagada y de que el cable de alimentación esté desconectado.

Problema	Causa	Solution
El motor no arranca.	El enchufe de energía	<ul style="list-style-type: none"> • Introduzca firmemente el enchufe en el tomacorriente, use un tomacorriente diferente o cheque los cortacircuitos.
	Interruptor de energía eléctrica	<ul style="list-style-type: none"> • Para encender la aspiradora pise el pedal.
	Interruptor térmico	<ul style="list-style-type: none"> • Ver arriba.
La aspiradora no limpia las alfombras ni el piso desnudo.	Taza para el polvo y filtro	<ul style="list-style-type: none"> • Vacíe la taza del polvo, limpie y/o cambie el filtro. • Si se recoge polvo fino, la taza al bloquear, pero una substancia fina tiende a disminuir la succión al bloquear el flujo del aire a través del filtro y la pantalla. Vea la página 11 para el mantenimiento del filtro. Asegúrese de que el filtro y la taza para el polvo estén instalados correctamente. • El filtro y la pantalla deben estar en su sitio para que la cubierta se asegure.
	Banda	<ul style="list-style-type: none"> • Cambie una banda gastada o rota. Página 11
	Manguera	<ul style="list-style-type: none"> • Quite las obstrucciones de la manguera o los tubos que limita el flujo del aire. Página 12
	Perilla de ajuste de altura	<ul style="list-style-type: none"> • Para limpiar la alfombra, gire la perilla del ajuste de la altura a otra posición.
No hay succión en el extremo de la manguera.	Taza para el polvo y filtro	<ul style="list-style-type: none"> • Vacíe la taza del polvo, limpie y/o cambie el filtro. • Si se recoge polvo fino, la taza al bloquear, pero una substancia fina tiende a disminuir la succión al bloquear el flujo del aire a través del filtro y la pantalla. Vea la página 11 para el mantenimiento del filtro. Asegúrese de que el filtro y la taza para el polvo estén instalados correctamente. • El filtro y la pantalla deben estar en su sitio para que la cubierta se asegure.
	Manguera	<ul style="list-style-type: none"> • Quite las obstrucciones de la manguera que restringen la circulación de aire. Asegúrese que la manguera es vuelta al retén de la manguera. Página 12.
Boquilla turbo no gira.	El cepillo rotativo	<ul style="list-style-type: none"> • Revise si hay desechos en la boquilla turbo.
La aspiradora es difícil de empujar.	Ajuste de altura de la aspiradora.	<ul style="list-style-type: none"> • Ajuste la perilla a una posición más alta.
	Banda	<ul style="list-style-type: none"> • Cambie una banda gastada, cortada, o deforme. Página 11
Olor a quemado; el cepillo no gira.	Banda	<ul style="list-style-type: none"> • Cheque el cepillo de rodilla por los desechos. Página 11 • Cambie una banda rota o deforme. Página 11

ESPAÑOL