



Gracias por seleccionar productos JELD-WEN. Anexas se encuentran las instrucciones de instalación recomendadas por JELD-WEN para los juegos de reemplazo del bastidor de madera para ventana de guillotina de dos hojas, diseñados para ser instalados en un marco de una ventana existente. Los bastidores de reemplazo son instalados desde el interior, y trabajo detallado del interior es necesario para finalizar la instalación.

Lea estas instrucciones de instalación cuidadosamente antes de empezar. Están diseñadas para funcionar en la mayoría de las situaciones existentes. Sin embargo, las condiciones existentes podrían obligar a hacer cambios a estas instrucciones. Si es necesario hacer cambios, serán bajo la responsabilidad del instalador. Para instalaciones diferentes a las indicadas en estas instrucciones, comuníquese con un profesional en construcción.

GLOSARIO E INFORMACIÓN IMPORTANTE

Consulte los códigos de construcción y normas pertinentes con su departamento de construcción local (específicamente los requisitos mínimos de salida). Los reglamentos de construcción locales tienen prioridad sobre las instrucciones de construcción recomendadas.

La instalación del juego de reemplazo del bastidor no eliminará los problemas de instalación o mantenimiento de una ventana existente. Los problemas como la descomposición de la madera y escurrimientos de agua alrededor del marco existente deben ser investigados y reparados antes de instalar el juego de reemplazo del bastidor.

¡Atención! Las instalaciones en las que el umbral esté a una altura mayor a 35 pies sobre el nivel del suelo, o cualquier instalación de una ventana en una condición que no esté específicamente considerada en estas instrucciones debe ser diseñada por un arquitecto o por un ingeniero estructural. Si no se instala en aberturas a escuadra, niveladas y verticales, podría dar como resultado el rechazo de reclamaciones de garantía debido a problemas de operación o de rendimiento.

Aviso para el Instalador: Dele una copia de estas instrucciones al dueño del inmueble. Cuando instala este producto, usted acepta las cláusulas y condiciones de la garantía limitada del producto como parte de las condiciones de venta.

Tiempo Estimado de Instalación para una Construcción Nueva	<input type="text"/> Primera Vez: 3 hrs
	<input type="text"/> Con Experiencia: 2 hrs
	<input type="text"/> Profesional: 1 hr



GLOSARIO

Bastidor

Un ensamblado compuesto de montantes (piezas verticales), rieles (piezas horizontales) y el vidrio de la ventana.

MATERIALES Y HERRAMIENTAS NECESARIAS

PARTES QUE SE INCLUYEN

- Bastidor superior y Bastidor inferior
- Cubierta de madera de la jamba superior con burlete
- Revestimientos de las jambas con cerrajería
- Dos juntas de espuma de los revestimientos de las jambas o tapones de chimenea.
- Los juegos Sitrine EX incluyen un material protector opcional para la jamba superior
- Los juegos Tradition Plus incluyen seis amortiguadores de goma negra
- Los juegos personalizados incluyen dos piezas de una cubierta de espuma separadora para usarse detrás de los revestimientos de las jambas

Cerradura del Bastidor

La cerradura principal en el bastidor que asegura la abertura de la ventana.

Embrague

Una parte del sistema de balanceo en el cual los pernos giratorios se insertan o engranan.

Jamba Superior

El elemento horizontal del marco en la parte superior de la ventana.

Jambas Laterales

Los elementos verticales del marco a ambos lados de la ventana.

Marco de la Ventana

El ensamblado exterior (jambas laterales, jamba superior y umbral) que contiene al/los bastidor(es) y se fija a la abertura en la pared.

Perno Giratorio

El perno en las esquinas inferiores del bastidor que se ajusta al sistema de balanceo y permite que el bastidor gire para una fácil remoción e instalación.

Revestimiento de la Jamba

Un ensamblado de vinilo y varias clases de resortes que se ajusta a las jambas laterales del marco y permite que el bastidor funcione fácilmente.

Sistema de Balanceo

Un sistema de cuerdas y poleas (antiguo) o resortes (nuevo) que se usa para hacer contrapeso al bastidor.

Tope

Una moldura que se usa para sostener, ubicar o separar las partes de la ventana y la puerta. Se le puede llamar también tope de la moldura o tope de separación y puede estar situado en cualquier lado del marco.

Umbral

El elemento horizontal del marco en la parte inferior de la ventana.

MATERIALES NECESARIOS

- Clavos de acabado
- Sellador de silicón

HERRAMIENTAS

- Martillo
- Desarmadores, plano y de cruz
- Espátula o palanca
- Clavos
- Cuchillo de uso general
- Cinta métrica
- Nivel
- Taladro (opcional)

SEGURIDAD Y MANEJO

SEGURIDAD

- Debe leer y comprender TODAS las instrucciones del fabricante antes de comenzar.
- Nunca trabaje solo. Necesitará a dos o más personas. Use técnicas seguras para levantar.
- Tenga cuidado cuando trabaje con vidrio. Los vidrios rotos o con grietas pueden causar lesiones serias.
- Use equipo de protección (p. ej. gafas de seguridad, guantes, protección para los oídos, etc.).
- Use las herramientas de mano y las herramientas mecánicas de manera segura y obedezca las instrucciones de operación del fabricante.
- Tenga cuidado cuando trabaje en sitios elevados.
- Las ventanas en los hogares antiguos pueden estar pintadas con pintura a base de plomo. Tome precauciones para reducir la exposición a la pintura a base de plomo si al quitar los bastidores existentes descascara la pintura. Su Agencia de Protección Ambiental regional (EPA, por sus siglas en inglés; www.epa.gov/lead) o las oficinas de la Comisión de Seguridad de Productos para el Consumidor proporcionan información acerca de las normas y protección contra el plomo.

MANEJO DE LAS VENTANAS

- Preste atención a las instrucciones de manejo y de aplicación del fabricante del material.
- Transpórtela en posición vertical; no la cargue horizontalmente ni la arrastre en el piso.
- Almacene la ventana en un área seca y bien ventilada, en una posición vertical e inclinada, no la apile horizontalmente.
- Proteja las ventanas de exposición directa a rayos del sol cuando estén almacenadas.

SI LE OCURRE ALGUNA LESIÓN, ¡BUSQUE INMEDIATAMENTE ATENCIÓN MÉDICA!

1 QUITA EL EMPAQUE E INSPECCIONE LAS PARTES DE LA VENTANA

QUITAR EL EMPAQUE

Deseche todo el material de empaque tal como las cubiertas de las esquinas, los bloques o cubiertas de envío. Si hay una película de protección sobre el vidrio, no debe desecharla hasta haber completado la instalación y la construcción.

INSPECCIONE LA VENTANA

- Daños en su apariencia

- Partes que se incluyen
- Que el producto sea el correcto (tamaño, color, patrón de la rejilla, clase de vidrio, requisitos de ahorro de energía, etc.)

Si algo de lo anterior es incorrecto, **ANTES** de la instalación comuníquese con su proveedor o distribuidor para que lo asesore.

2 QUITA EL BASTIDOR EXISTENTE Y PREPARE LA ABERTURA

INSPECCIONE EL MARCO EXISTENTE DE LA VENTANA

IMPORTANTE: Este juego está diseñado para ser instalado en una abertura estructuralmente sólida, vertical y en escuadra. Si no se instala así se tendrá un impacto negativo en el ajuste y funcionamiento de este producto.

- Verifique y corrija cualquier problema con el marco existente como descomposición de la madera y escurrimientos de agua antes de instalar los bastidores de reemplazo.
- Verifique que el marco de la ventana existente esté en escuadra. Las medidas (A) y (B) mostradas arriba deben ser iguales. La desviación máxima aceptable de la escuadra es de 1/8" para ventanas de 20 pies cuadrados y más pequeñas, y 1/4" para ventanas más grandes que 20 pies cuadrados.
- Verifique que la abertura en la pared esté nivelada y vertical (C) y (D). La desviación máxima permitida es de 1/16" por cada 2" de abertura en la pared (no debe exceder de 1/8").
- El umbral de la ventana existente no debe sobresalir ni estar hundido (D).
- La cara interior del marco de la ventana existente debe estar a un solo plano (E) con menos de 1/8" de desviación de una esquina a otra.

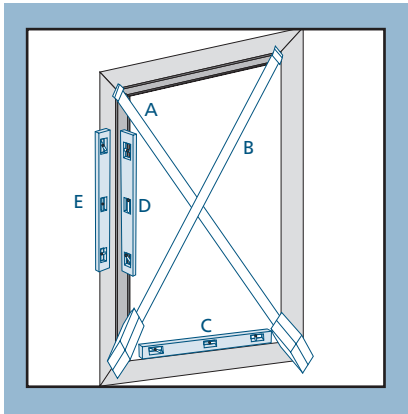

No instale el nuevo sistema de reemplazo a menos que el marco de la ventana existente reúna las condiciones antes mencionadas. Puede que necesite ayuda profesional para corregir los problemas antes de la instalación.

IMPORTANTE: El bastidor de reemplazo debe estar terminado ya sea antes de la instalación o inmediatamente después (lo que sea más conveniente).

QUITAR EL SISTEMA DE BALANCEO Y LOS BASTIDORES EXISTENTES

1. Quite cualquier tope de moldura interior en la parte superior o en los lados al ras de las jambas. Los topes de la moldura interior pueden ser usados de nuevo si no están dañados.
2. Quite el bastidor inferior y el sistema de balanceo existentes. Si el sistema de balanceo tiene cuerdas de balanceo, corte las cuerdas y con cuidado baje los pesos dentro del marco.
3. Quite los topes de separación superior y de las jambas. Quite el bastidor superior de la misma manera en que quitó el bastidor inferior.
4. Desatornille las poleas y quite o martille en el marco hasta que se nivelen con la jamba. Llene los orificios que dejó el sistema de balanceo con aislante de relleno suelto o con espuma de baja expansión.

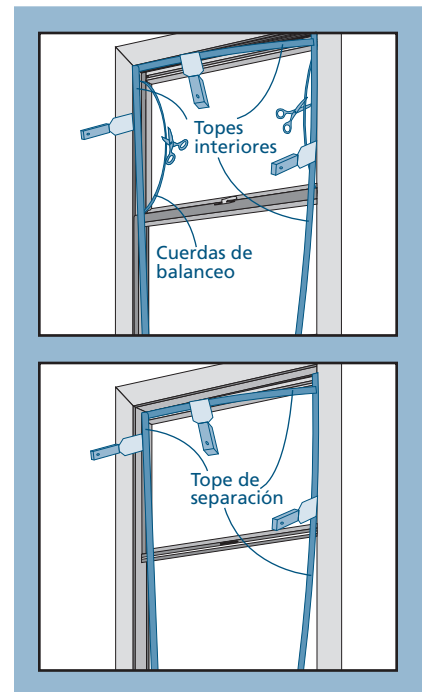

3

PREPARE EL MARCO

JUEGOS TRADITION PLUS Y SITELINE EX

Pasos 1 & 2 se aplican a los ex kits de Siteline solamente. Todos los otros comienzan con el paso 3.

1. Coloque un revestimiento de la jamba (sin soportes) contra la jamba lateral. Mida el espacio entre la parte superior del revestimiento de la jamba y la jamba superior. Si esa distancia es de 3/8", instale el material protector opcional de la jamba superior. Si el espacio es menos de 3/8", no instale el material protector de la jamba superior.
2. Si el material protector de la jamba superior es necesario, colóquelo con la pestaña del burlete hacia el exterior de la casa. Asegure con clavos de acabado.
3. Coloque el soporte del revestimiento de la jamba junto al retén para el marco a aproximadamente 4" hacia abajo de la jamba superior como se muestra en el dibujo. Fije el soporte con los clavos que se incluyen en el juego. Fije un segundo soporte del revestimiento de la jamba 4" arriba del umbral. Repita del otro lado del marco.
4. Fije los soportes restantes, usando la mitad de los soportes del lado izquierdo y la mitad del lado derecho y separándolos uniformemente entre los soportes superior e inferior.

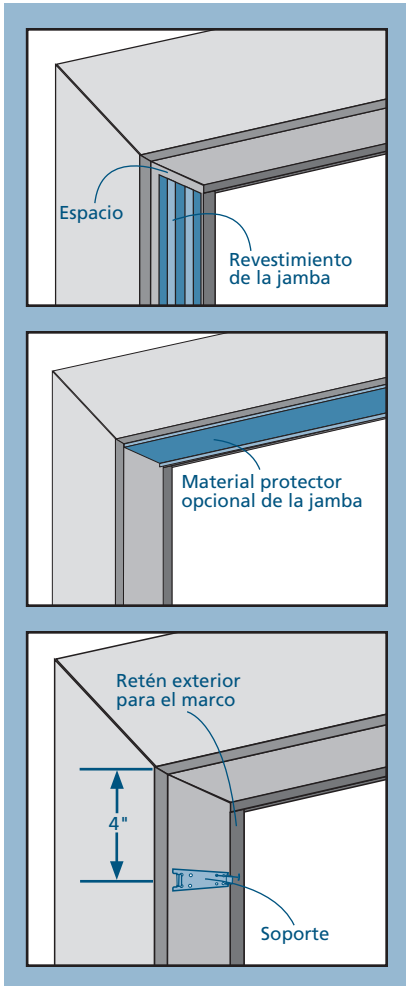

5. Para los juegos Tradition Plus, instale tres amortiguadores negros en la parte trasera de cada revestimiento de las jambas en los lugares que se indican. Instale un amortiguador en la parte inferior y uno en medio del canal interior. Instale el tercer amortiguador en la parte superior del canal exterior.
6. Instale un tapón de chimenea o junta adhesiva (primero quite el papel protector) en la parte superior de cada revestimiento de las jambas en la posición que se muestra.
7. Iniciando en la parte superior, presione el revestimiento de la jamba hacia los soportes hasta que abroche en su lugar. Instale el otro revestimiento de la jamba de la misma manera. Si hay un burlete completo en el exterior del revestimiento de la jamba, debe descansar sobre el tope exterior, no cubierto detrás de él.

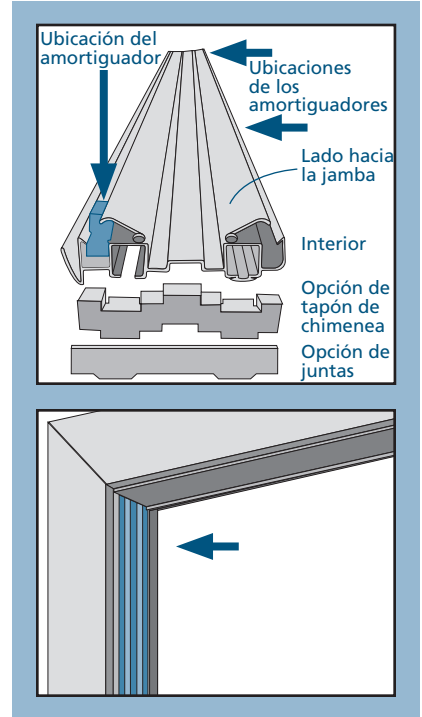

¡Aviso! Si los revestimientos de la jamba no abrochan en su lugar fácilmente, las puntas en los soportes pueden ajustarse doblándolas con cuidado con un desarmador o espátula.

JUEGOS PERSONALIZADOS

1. Quite el papel protector y añada una capa de material espaciador de espuma en la parte trasera de cada revestimiento de la jamba.
2. Coloque un revestimiento de la jamba contra el tope lateral exterior.
3. Abroche los revestimientos de las jambas al marco a través de los orificios pre taladrados con los tornillos que se proporcionan.

4

INSTALE LOS BASTIDORES

¡Advertencia! Algunos bastidores pueden ser muy pesados, se necesitan al menos dos personas para la instalación.

INSTALE EL BASTIDOR SUPERIOR

1. Instale primero el bastidor superior (bastidor con cerradura). Sostenga el bastidor horizontalmente con el lado derecho ligeramente más abajo que el lado izquierdo. Inserte el perno giratorio derecho en el bastidor en la ranura del revestimiento de la jamba más cercana al exterior y por encima del embrague. Si hay un orificio en el embrague, inserte el perno en el orificio.

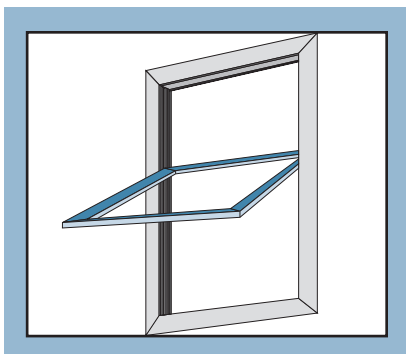

2. Sostenga el bastidor para que el perno giratorio permanezca por encima (o dentro) del embrague y baje el lado izquierdo del bastidor hacia la ranura del revestimiento de la jamba más cercana al exterior hasta que el bastidor este horizontal. Si el embrague tiene un orificio, es posible que se tenga que bajar el lado derecho para permitir que el perno izquierdo entre en el orificio.

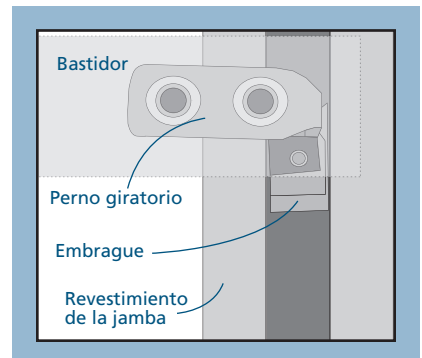

4 INSTALE LOS BASTIDORES - CONTINUACIÓN

3. Si el bastidor tiene pestillos de retención, jálelos hacia el centro e incline el bastidor hacia arriba en su lugar.
4. Si el bastidor no tiene pestillos de retención, presione simultáneamente contra ambos revestimientos de las jambas e incline el bastidor hacia arriba en su lugar.
5. Asegúrese de colocar adecuadamente el bastidor en la misma ranura de los pivotes de los pernos.
6. Deslice el bastidor hacia abajo hasta que tope. Pruebe que el bastidor funcione adecuadamente, quítela y vuélvala a instalar si fuese necesario.

INSTALE LA CUBIERTA SUPERIOR DE LA JAMBA

1. Con el burlete hacia el exterior, coloque la cubierta de madera de la jamba superior horizontalmente entre los revestimientos de las jambas en las ranuras interiores. Si la cubierta no está recortada en los extremos, puede ser recortada si es necesario para que quepa. Deslice la cubierta hacia arriba hasta que tope y verifique que se ajusta adecuadamente. El burlete debe estar ligeramente presionado por el bastidor superior cuando se cierra.

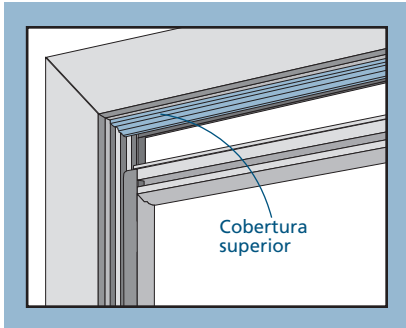

2. Después de hacer los ajustes necesarios, quite la cubierta y aplique una capa de sellador de 1/8" sobre la superficie superior de la cubierta de la jamba superior. Presione la cubierta en posición contra la jamba superior y fijela con los clavos de acabado.

INSTALE EL BASTIDOR INFERIOR

Para instalar el bastidor inferior, repita los pasos para instalar el bastidor superior pero inserte los pivotes de los pernos en la ranura de los revestimientos de las jambas más cercanos al interior.



5 FINALICE LA INSTALACIÓN

- Cierre ambos bastidores y pruebe la cerradura para asegurarse que ambos bastidores están alineados correctamente.
- Aplique una capa de sellador en el lado interno de los revestimientos de las jambas.

- Reinstale los topes originales del interior y recorte o reemplace con piezas nuevas de carpintería prefabricada.
- Finalice cualquier superficie de madera expuesta. El revestimiento de aluminio no necesita acabado extra. Por favor visite www.jeld-wen.com/resources para obtener instrucciones para el acabado.

Por favor visite www.jeld-wen.com/resources para obtener información sobre la garantía, el cuidado y el mantenimiento.

Gracias por seleccionar

JELD-WEN
WINDOWS & DOORS