

VALVULAS DE COMPUERTA CLASE 150# - 2500#

Las **Válvulas de Compuerta DIAVAL Series 900B** son de paso total con **cuña flexible** la cual proporciona una flexión a las superficies de cierre de la compuerta. Los dos asientos inclinados permiten un cierre estanco incluso contra altas presiones. Las válvulas Series 900B se fabrican en serie siendo algunas de sus partes intercambiables a otros modelos de válvulas permitiendo así una gran flexibilidad de montaje. Diseño con puente y husillo exterior.

Las Válvulas de Compuerta son bidireccionales y de fácil operación siendo de gran utilización en la industria de energía, química y del petróleo.

La gama también comprende Válvulas de Sello a Presión, utilizadas especialmente para servicios de alta presión / temperatura en la industria energética.

El accionamiento estándar es con volante, pero pueden ser provistas con reductor manual, actuador eléctrico ó hidráulico entre otros.

Series 900 B

** Observar las Instrucciones de Operación y Mantenimiento así como las Normas de Seguridad Industrial y de Riesgos Laborales antes de instalación y puesta en marcha. Pueden obtener más detalles que no aparezcan en estas fichas mediante nuestros especialistas de producto.*

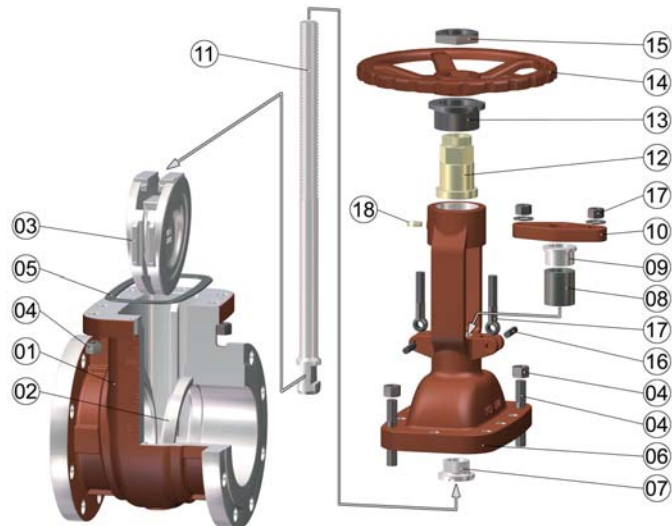
PARTES Y MATERIALES

Nº part	Descripción	WCB/Trim1	WCB/Trim 5	WCB/Trim 8	CF8/304	CF8M/316
1	Cuerpo		ASTM A216 WCB		ASTM A351 CF8	ASTM A351 CF8M
2	Asiento	A105+13Cr	A105+STL	A105+STL	ASTM A351 CF8	ASTM A351 CF8M
3	Cuña	ASTM A216 WCB+13Cr	ASTM A216 WCB+STL	ASTM A216 WCB+13Cr	ASTM A351 CF8	ASTM A351 CF8M
4	Tornillos unión	ASTM A 193 B7	ASTM A 193 B7	ASTM A 193 B7	ASTM A 193 B8	ASTM A 193 B8M
4	Tuercas unión		ASTM A 194 2H		ASTM A 194 8	ASTM A 194 8M
5	Junta unión		Hierro + Grafito ó 304 + Grafito		304 + Grafito	316 + Grafito
6	Bonete		ASTM A 216 WCB		ASTM A351 CF8	ASTM A351 CF8M
7	Asiento Posterior		ASTM A 182 F6a		ASTM A351 CF8	ASTM A351 CF8M
8	Empaque		Grafito		Grafito	Grafito
9	Prensa		ASTM A 182 F6a		ASTM A182 F304	ASTM A182 F316
10	Brida prensa		ASTM A 216 WCB		ASTM A351 CF8	ASTM A351 CF8M
11	Husillo		ASTM A 182 F6a		ASTM A182 F304	ASTM A182 F316
12	Tuerca Husillo		ASTM A439 D2		ASTM A439 D2	ASTM A439 D2
13	Tuerca puente		Acero Carbono		Acero Carbono	Acero Carbono
14	Volante		Hierro Dúctil		Hierro Dúctil	Hierro Dúctil
15	Tuerca Volante		Acero Carbono		Acero Carbono	Acero Carbono
16	Pasador prensa		ASTM A 36		304ss	316ss
17	Retén prensa		ASTM A 193 B7		ASTM A193 B8	ASTM A193 B8M
17	Tuerca prensa		ASTM A 194 2H		ASTM A194 8	ASTM A194 8M
18	Niple		Acero Carbono		Acero Carbono	Acero Carbono

Los 5 materiales tabulados constituyen la gama de fabricación estándar, la cual combina 3 materiales del cuerpo (A216WCB; A351CF8; A351CF8M) y 5 combinaciones de internos (partes nº 3 y 4). Otras combinaciones de materiales del cuerpo e internos se pueden proveer sobre demanda.

Válvulas de Compuerta Clase 150#

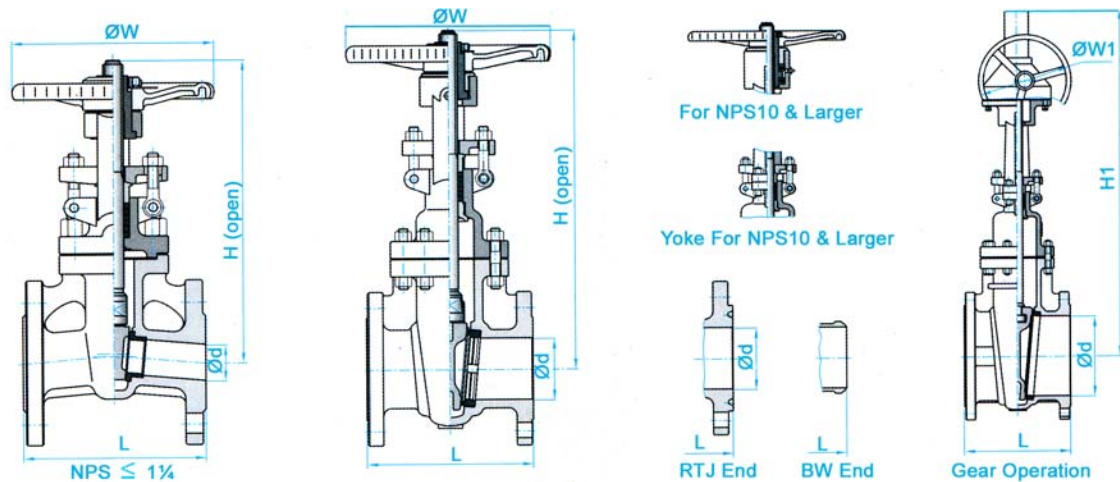

DIMENSIONES

Medida			Dimensiones (mm)							Peso Aprox. (Kg)		
NPS	DN	RF	L	RTJ	BW	d	H	H1	W	W1	H.W	G.O
½	15	108	119	108	108	14	195	-	120	-	4	-
¾	20	117	130	117	117	19	210	-	120	-	5	-
1	25	127	140	127	127	25	240	-	140	-	7	-
1.1/4	32	140	153	140	140	32	300	-	180	-	10	-
1.1/2	40	165	178	165	165	38	395	-	200	-	14	-
2	50	178	191	216	216	51	400	-	200	-	19	-
2.1/2	65	191	203	241	241	64	435	-	200	-	25	-
3	80	203	216	283	283	76	515	-	250	-	33	-
4	100	229	241	305	305	102	595	-	280	-	49	-
5	125	254	267	381	381	127	725	-	280	-	62	-
6	150	267	279	403	403	152	780	820	300	310	77	104
8	200	292	305	419	419	203	975	1020	350	310	123	150
10	250	330	343	457	457	254	1150	1200	400	310	188	215
12	300	356	368	502	502	305	1380	1430	450	310	288	315
14	350	381	394	572	572	337	1545	1580	500	310	385	435
16	400	406	419	610	610	387	1733	1780	500	460	500	552
18	450	432	445	660	660	438	1915	1990	500	460	601	653
20	500	457	470	711	711	489	2122	2220	600	460	764	816
24	600	508	521	813	813	591	2520	2600	600	460	1007	1185
26	650	559	-	864	864	633	-	2800	-	600	-	1550
28	700	610	-	914	914	684	-	3050	-	600	-	1880
30	750	610	-	914	914	735	-	3130	-	600	-	2300
32	800	711	-	965	965	779	-	3280	-	600	-	2550
34	850	762	-	1016	1016	830	-	3500	-	600	-	2950
36	900	711	-	1016	1016	874	-	3720	-	600	-	3390

Las válvulas de 2" e inferiores son de cuña sólida mientras que las superiores son de cuña flexible.

** Las válvulas inferiores a 2" se disponen en forja (Referirse a Hojas Técnicas Series 900).

Las dimensiones son aproximadas y no contractuales. Solicitar Planos de detalle en caso necesario.

NORMAS DE DISEÑO Y FABRICACION

-Diseño y Fabricación:

Válvulas de Acero Fundido según API 600 (ISO 10434) ó API 6D; válvulas de acero inoxidable según API 603 ó API 600.

-**Criterio de Inspección y Pruebas:** De acuerdo a API 598, API 600 ó API 6D

- **Dimensionado de Bridas:** ASME B16.5 (para NPS ≤ 24); ASME B16.47 series B, API 605 ó ASME B16.47 series A, MSS SP-44 (para NPS > 24)

- **Dimensión soldar BW:** ASME B16.25. /// **Dimensión Soldar SW:** ASME B16.11.

- **Longitud entre bridas:** ASME B16.10.

Rango de Presión / Temperatura de conformidad por lo dispuesto en ASME B16.34.

Sistema de Aseguramiento de la Calidad: ISO 9001:2000

Válvulas de Compuerta Clase 300#

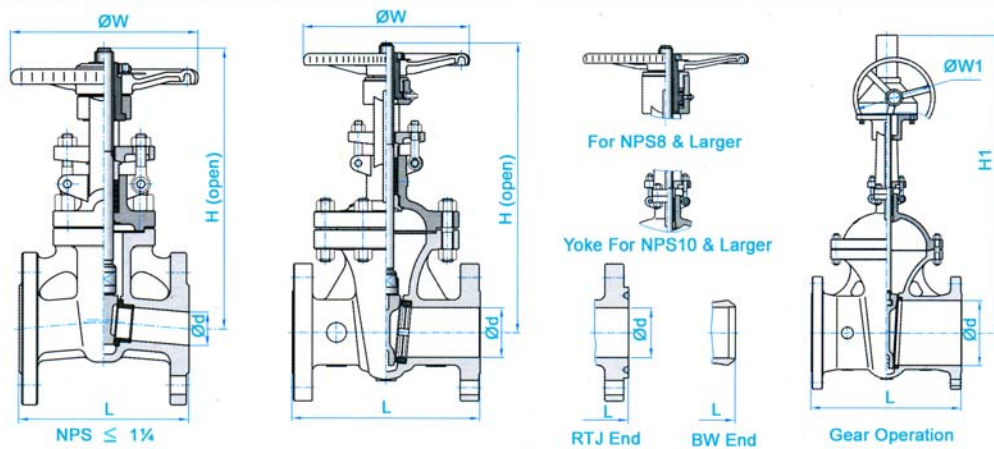

DIMENSIONES

Medida			Dimensiones (mm)							Peso Aprox. (Kg)	
NPS	DN	RF	L	d	H	H1	W	W1	H.W	G.O	
1/2	15	140	151	140	14	198	-	120	-	6	-
3/4	20	152	165	152	19	215	-	140	-	7	-
1	25	165	178	165	25	245	-	160	-	10	-
1.1/4	32	178	191	178	32	306	-	180	-	15	-
1.1/2	40	190	203	190	38	400	-	200	-	21	-
2	50	216	232	216	51	420	-	200	-	25	-
2.1/2	65	241	257	241	64	446	-	200	-	30	-
3	80	283	298	283	76	537	-	250	-	48	-
4	100	305	321	305	102	619	650	280	310	73	100
5	125	381	397	381	127	722	750	300	310	99	126
6	150	403	419	403	152	806	835	350	310	130	186
8	200	419	435	419	203	1000	1030	400	310	208	235
10	250	457	473	457	254	1240	1280	450	310	334	386
12	300	502	518	502	305	1425	1460	500	310	450	502
14	350	762	778	762	337	1585	1620	600	460	704	756
16	400	838	854	838	387	1790	1830	500	460	923	965
18	450	914	930	914	438	1960	2000	650	460	1131	1224
20	500	991	1010	991	489	2158	2220	750	460	1345	1400
24	600	1143	1165	1143	591	2576	2620	900	600	2122	2385
26	650	1245	1270	1245	633	-	2850	-	600	-	3000
28	700	1346	1372	1346	684	-	3080	-	600	-	3300
30	750	1397	1422	1397	735	-	3180	-	600	-	3550
32	800	1524	1553	1524	779	-	3300	-	600	-	4400
34	850	1626	1654	1626	830	-	3550	-	600	-	5200
36	900	1727	1756	1727	874	-	3760	-	600	-	6050

Las válvulas de 2" e inferiores son de cuña sólida mientras que las superiores son de cuña flexible.

** Las válvulas inferiores a 2" se disponen en forja (Referirse a Hojas Técnicas Series 900).

Las dimensiones son aproximadas y no contractuales. Solicitar Planos de detalle en caso necesario.

NORMAS DE DISEÑO Y FABRICACION

-Diseño y Fabricación:

Válvulas de Acero Fundido según API 600 (ISO 10434) ó API 6D; válvulas de acero inoxidable según API 603 ó API 600.

-Criterio de Inspección y Pruebas: De acuerdo a API 598, API 600 ó API 6D

- Dimensionado de Bridas: ASME B16.5 (para NPS ≤ 24); ASME B16.47 series B, API 605 ó ASME B16.47 series A, MSS SP-44 (para NPS > 24)

-Dimensión soldar BW: ASME B16.25. /// Dimensión Soldar SW: ASME B16.11.

- Longitud entre bridas: ASME B16.10.

Rango de Presión / Temperatura de conformidad por lo dispuesto en ASME B16.34.

Sistema de Aseguramiento de la Calidad: ISO 9001:2000

Válvulas de Compuerta Clases 600# y 900#

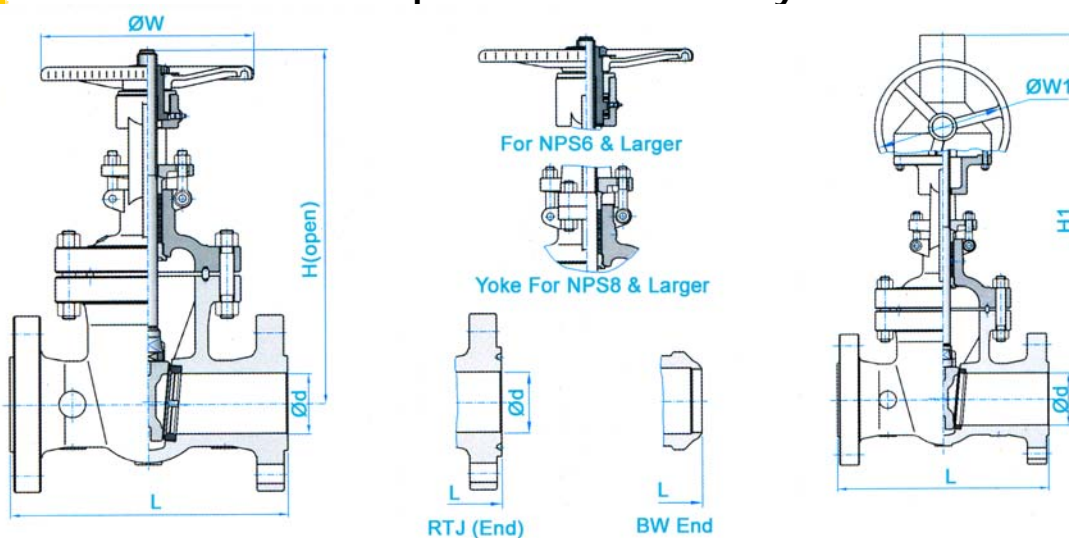

DIMENSIONES

Medida		Clase 600								Peso Aprox. (kg)		
		L			Dimensiones (mm)			W		H.W		G.O
NPS	DN	RF	RTJ	BW	d	H	H1		W1			
2	50	292	295	292	51	444	-	200	-	32	-	
2.1/2	65	330	333	330	64	500	-	250	-	52	-	
3	80	356	359	356	76	558	585	280	310	60	87	
4	100	432	435	432	102	665	695	300	310	107	134	
5	125	508	511	508	127	760	790	350	310	175	227	
6	150	559	562	559	152	868	900	450	310	216	268	
8	200	660	664	660	203	1073	1110	500	310	399	451	
10	250	787	791	787	254	1263	1300	650	460	605	657	
12	300	838	841	838	305	1600	1650	700	460	851	893	
14	350	889	892	889	337	1705	1750	900	460	1177	1232	
16	400	991	994	991	387	1835	1900	900	460	1513	1568	
18	450	1092	1095	1092	438	-	2020	-	600	-	1980	
20	500	1194	1200	1194	489	-	2172	-	600	-	2460	
24	600	1397	1407	1397	591	-	2650	-	600	-	3650	
		Clase 900										
2	50	368	371	368	51	500	-	280	-	70	-	
2.1/2	65	419	422	419	64	550	-	280	-	110	-	
3	80	381	384	381	76	610	660	300	310	140	167	
4	100	457	460	457	102	702	750	350	310	200	227	
5	125	559	562	559	127	850	900	400	310	258	285	
6	150	610	613	610	152	980	1060	500	460	358	410	
8	200	737	740	737	203	1100	1140	650	460	550	600	
10	250	838	841	838	254	1320	1370	700	460	1000	1100	
12	300	965	968	965	305	1500	1560	900	460	1215	1310	
14	350	1029	1038	1029	322	1900	1950	900	600	1600	1700	
16	400	1130	1140	1130	373	2050	2100	900	600	2150	2330	

La unión de cuerpo y bonete para válvulas hasta clase 900 es con tornillos de unión.

** Las válvulas inferiores a 2" se disponen en forja (Referirse a Hojas Técnicas Series 900).

Las dimensiones son aproximadas y no contractuales. Solicitar Planos de detalle en caso necesario.

NORMAS DE DISEÑO Y FABRICACION

-Diseño y Fabricación:

Válvulas de Acero Fundido según API 600 (ISO 10434) ó API 6D; válvulas de acero inoxidable según API 603 ó API 600.

-Criterio de Inspección y Pruebas: De acuerdo a API 598, API 600 ó API 6D

- Dimensionado de Bridas: ASME B16.5 (para NPS ≤ 24); ASME B16.47 series B, API 605 ó ASME B16.47 series A, MSS SP-44 (para NPS>24)

-Dimensión soldar BW: ASME B16.25. /// **Dimensión Soldar SW:** ASME B16.11.

- Longitud entre bridas: ASME B16.10.

Rango de Presión / Temperatura de conformidad por lo dispuesto en ASME B16.34.

Sistema de Aseguramiento de la Calidad: ISO 9001:2000

Válvulas de Compuerta Clases 1500# y 2500#

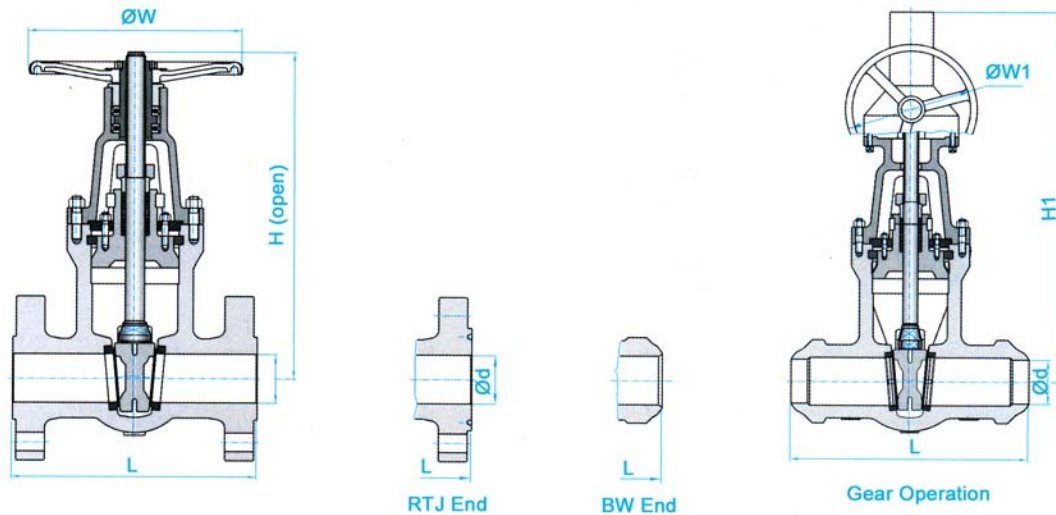

DIMENSIONES

Medidas			Clase 1500							Peso Aprox. (kg)		
NPS	DN	RF	L	Dimensiones (mm)		d	H	H1	W	W1	H.W	G.O
2	50	368	371	RTJ	BW	51	510	-	280	-	70	-
2.1/2	65	419	422	419	419	64	560	-	300	-	110	-
3	80	470	473	470	470	76	620	670	350	310	175	202
4	100	546	549	546	546	102	728	770	400	310	270	300
5	125	673	676	673	673	127	870	920	450	310	378	405
6	150	705	711	705	705	144	1000	1070	500	460	520	575
8	200	832	841	832	832	192	1130	1180	750	460	820	915
10	250	991	1000	991	991	239	1360	1410	900	600	1560	1750
12	300	1130	1146	1130	1130	287	-	1620	-	600	-	2120
14	350	1257	1276	1257	1257	315	-	2020	-	600	-	2600
16	400	1384	1407	1384	1384	360	-	2180	-	600	-	3450
			Clase 2500									
2	50	451	454	451	451	42	530	580	280	310	100	130
2.1/2	65	508	514	508	508	52	580	630	300	310	150	180
3	80	578	584	576	576	62	650	700	350	310	245	275
4	100	673	683	673	673	87	750	800	400	310	390	420
5	125	794	807	794	794	96	900	960	500	460	550	580
6	150	914	927	914	914	131	1040	1100	600	460	780	835
8	200	1022	1038	1022	1022	179	1150	1200	750	460	1260	1355
10	250	1270	1292	1270	1270	223	1400	1460	900	600	2380	2565
12	300	1422	1445	1422	1422	265	-	1660	-	600	-	3250

Estas válvulas desde 1500 # son de diseño de sello a presión (unión de cuerpo con bonete)

Las dimensiones son aproximadas y no contractuales. Solicitar Planos de detalle en caso necesario.

NORMAS DE DISEÑO Y FABRICACION

-Diseño y Fabricación:

Válvulas de Acero Fundido según API 600 (ISO 10434) ó API 6D; válvulas de acero inoxidable según API 603 ó API 600.

-Criterio de Inspección y Pruebas: De acuerdo a API 598, API 600 ó API 6D

- Dimensionado de Bridas: ASME B16.5 (para NPS ≤ 24); ASME B16.47 series B, API 605 ó ASME B16.47 series A, MSS SP-44 (para NPS > 24)

- Dimensión soldar BW: ASME B16.25. /// Dimensión Soldar SW: ASME B16.11.

- Longitud entre bridas: ASME B16.10.

Rango de Presión / Temperatura de conformidad por lo dispuesto en ASME B16.34.

Sistema de Aseguramiento de la Calidad: ISO 9001:2000

