



MODELOS

HS-1300-OWO

HS-1500-OWO

HS-1800-OWO

HS-2000-OWO

HS-1300-OTR

HS-1500-OTR

CALENTADOR ELÉCTRICO INFRARROJO

INSTRUCCIONES DE SEGURIDAD Y MANUAL DE OPERACIÓN



HEAT STORM™

INTRODUCCIÓN

El calentador de exteriores Heat Storm para todas las temporadas produce calor radiante infrarrojo, el cual calienta a personas y objetos en lugar del aire entre ellos, y proporciona la única forma de calor que no se esfumará. El diseño resistente a la intemperie del Heat Storm es perfecto para usar sin preocupaciones en las áreas de trabajo individuales, industriales y en exteriores

Lea las instrucciones adjuntas cuidadosamente antes de la instalación o uso.

INSTRUCCIONES DE SEGURIDAD IMPORTANTES

ADVERTENCIA: Cuando se utilizan aparatos eléctricos, siempre se deben seguir las precauciones básicas de seguridad. El incumplimiento de estas instrucciones puede provocar un incendio, descargas eléctricas u otras lesiones a las personas o los bienes.

- Lea todas las instrucciones antes de utilizar este calentador.
- Este calentador se calienta cuando está en uso. Para evitar quemaduras, no deje que la piel toque las superficies calientes. Si se proporcionan, utilice las manijas para mover este calentador. Mantenga los materiales combustibles, tales como muebles, almohadas, ropa de cama, papeles, ropa y cortinas por lo menos a 3 pies (0,9 m) de la parte delantera del calentador y manténgalos alejados de los lados y la parte trasera.
- Es necesario tener una precaución extrema al utilizar calentadores cerca de niños o personas con discapacidad, y siempre que el calentador se deja operando y desatendido.
- Siempre desenchufe el calentador cuando no está en uso.
- NO opere un calentador con un cable o enchufe dañado, o después de que el calentador no funciona correctamente, o se ha caído o dañado de alguna manera. Devuelva el calentador al centro de servicio autorizado para su revisión, ajuste eléctrico o mecánico, o reparación.
- Retire el producto del empaque y asegúrese de que está en buen estado.
- NO deje que los niños jueguen con el embalaje, por ejemplo, las bolsas de plástico.
- Revise que el voltaje y la frecuencia de su aparato coinciden con el voltaje de la alimentación antes de enchufarlo.
- Este calentador se calienta cuando está en uso. Para evitar las quemaduras NO toque las rejillas ni el elemento calefactor durante el uso ni intente mover el calentador.
- NO toque el calentador con las manos mojadas.
- NO opere cualquier calentador con un cable o enchufe dañado, o después de que el calentador no funciona correctamente, o se ha caído o dañado de alguna manera. Devuelva el calentador al centro de servicio autorizado para su revisión y reparación.
- NO intente reparar o ajustar cualquier función mecánica o eléctrica, pues podría anular la garantía.
- No inserte ni permita que objetos toquen el elemento calefactor y nunca coloque nada sobre la protección de seguridad del calentador (por ejemplo, toallas), ya que esto puede dañar el calentador y podría causar una descarga eléctrica o incendio. Nunca utilice su calentador para secar la ropa.

- Si el elemento calefactor ha dejado de brillar, todavía podría estar activo, por lo tanto revise que la configuración del calor indica que el calentador está apagado. Siempre desconecte el aparato de la red eléctrica antes de cualquier limpieza o sustitución de tubos.
- NO utilice el calentador en áreas donde se almacenen gasolina, pinturas, u otras sustancias inflamables.
- Siempre desenchufe el calentador cuando no está en uso. Para desconectar de la fuente de alimentación, agarre el enchufe y hale de la toma de corriente. Nunca hale el cable.
- NO dirija el calentador hacia cortinas, muebles u otros objetos inflamables y asegúrese de que hay una distancia mínima con respecto a los objetos a su alrededor (véase la figura 1 y figura 2).
- NO utilice este calentador en conjunción con un dispositivo de temporizador o cualquier otro dispositivo, los cuales permitan que el interruptor de encendido quede desatendido.
- NO hale el cable de alimentación o el propio dispositivo para desconectarlo de la toma de corriente; debe halar el enchufe directamente.
- El cable de alimentación debe estar completamente desenrollado antes de su uso.
- Si el cable de alimentación está dañado, debe ser sustituido por el fabricante, su agente de servicio o por una persona calificada similar con el fin de evitar peligros.
- Este producto no ha sido diseñado para ser utilizado por personas (incluidos los niños) quienes tengan deficiencias físicas, sensoriales o mentales o personas que no tienen experiencia o conocimientos, a menos que sean instruidos y supervisados en el uso del aparato por parte de una persona responsable de su seguridad.
- Los niños deben ser supervisados para garantizar que NO jueguen con el aparato.
- Este calentador debe montarse en una posición alta que no sea inferior a 72 pulgadas (1,8 m) desde el piso, para el mercado de EE.UU., y a 98 pulgadas (2,4 m) desde el piso, para el mercado de Canadá. Asimismo, se debe mantener una distancia mínima con respecto a los combustibles adyacentes, desde la parte superior: 24 pulgadas (0,6 m), y de los lados: 18 Pulgadas (0,45 m).
- Este calentador no está diseñado para utilizarlo en baños, salas de lavandería y lugares similares en interiores. Nunca coloque el calentador donde se pueda caer en una bañera u otro recipiente de agua.
- NO coloque el cable debajo de alfombras - NO cubra el cable con alfombras, tapetes, o similares. Coloque el cable lejos de las áreas transitadas y donde las personas no se puedan tropezar con el mismo.
- Para desconectar el calentador, coloque los controles en la posición de apagado y luego retire el enchufe de la toma de corriente.
- Conecte únicamente a tomas de corriente con conexión a tierra apropiada.
- NO inserte ni permita que se introduzcan objetos extraños en cualquier apertura de ventilación o de escape, pues puede provocar una descarga eléctrica o un incendio, o dañar el calentador.
- A fin de evitar un posible incendio, no bloquee las tomas de aire o de escape en alguna manera. NO utilice sobre superficies blandas, como la cama, donde las aberturas puedan ser bloqueadas.
- El calentador tiene partes calientes, con arcos y chispas en su interior. NO utilice en áreas donde se almacene o use gasolina, pintura, o líquidos inflamables.
- Utilice este calentador sólo como se describe en este manual. Cualquier otro uso no recomendado por el fabricante puede provocar incendios, descargas eléctricas o lesiones a las personas.
- Evite el uso de un cable de extensión debido a que el mismo podría sobrecalentarse y provocar un riesgo de incendio. Sin embargo, si tiene que usar un cable de extensión, el cable debe tener un tamaño mínimo de No. 16 AWG con una calificación no inferior a 1.500 vatios.
- Asegúrese de que el calentador reciba la energía de un circuito derivado con 20 amperios en protección de corriente.
- **GUARDE ESTAS INSTRUCCIONES.**

WORKSPACE

- 1 Calentador (x1)
- 2 Tornillo Autorroscante (x2)
- 3 Enchufe de Plástico (x2)
- 4 Soporte de Pared (x1)
- 5 Soporte del Calentador (x1)
- 6 Placa de Soporte del Calentador (x2)
- 7 Tornillo M4 (x2)
- 8 Tornillo M6 (x2)
- 9 Arandela de Resorte (x2)
- 10 Arandela de Goma (x2)

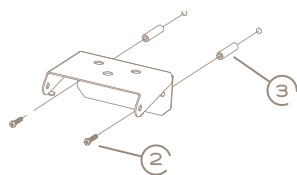
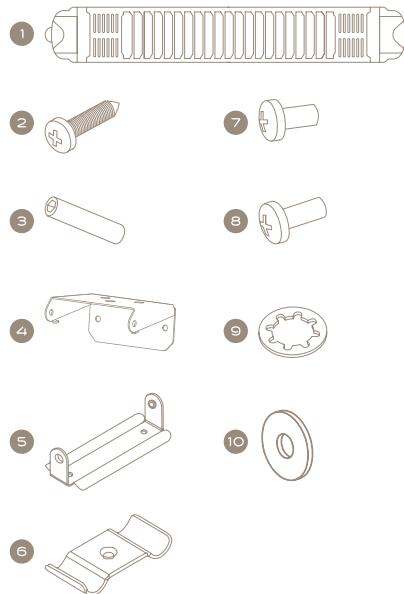

- 1 Montar el soporte de pared en la superficie deseada.

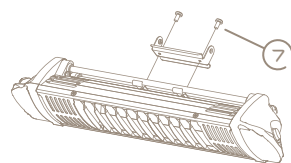

- 2 Montar el soporte del calentador en el polo en la parte trasera del calentador.

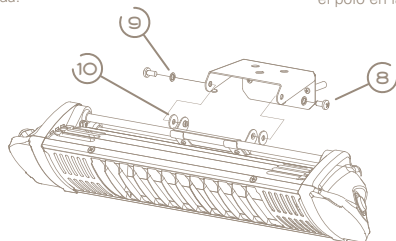

- 3 Conectar el soporte del calentador al soporte de pared.

TRADESMAN

- 1 Calentador (x1)
- 2 Ensamblaje de Soporte de Pared (x1)
- 3 Tornillo M4x8 (x2)
- 4 Tornillo Autorroscante (x2)
- 5 Enchufe de Plástico (x2)

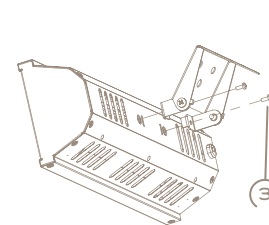
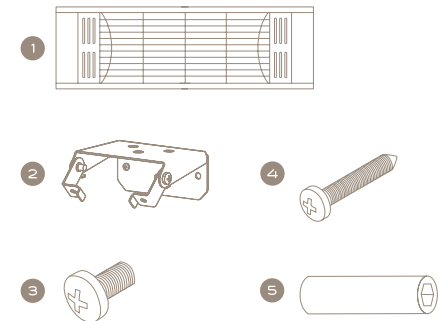

- 1 Montar el soporte del calentador en la parte trasera del calentador.

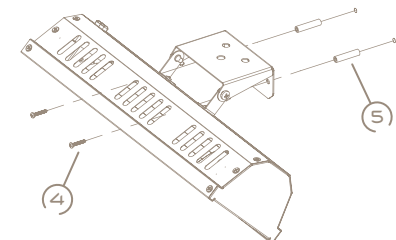

- 2 Montar el soporte de pared en la superficie deseada, luego conectar el soporte del calentador en el soporte de pared.

INSTALACIÓN

PRECAUCIÓN:

- La instalación siempre deberá realizarla un electricista calificado o una persona competente.
- El suministro de energía debe realizarse a través de una toma de corriente con conexión a tierra apropiada.
- Los calentadores siempre deben ser instalados de manera horizontal y siempre se deben utilizar sólo los soportes de montaje o cadenas proporcionados.
- El calentador no debe quedar frente al techo ni frente a sustancias inflamables.
- El calentador se debe instalar de modo que se evite que los interruptores puedan ser tocados por las personas que usan la ducha.
- No utilice el calentador directamente cerca de una bañera, una ducha o una piscina.
- Asegúrese de que no hay posibilidad de que el calentador entre en contacto con materiales inflamables, o que éstos se encuentren cerca del calentador.
- Los calentadores no deben instalarse en áreas donde pueda haber vapores peligrosos. Definido en BS5345.
- Los calentadores están equipados con protecciones de seguridad. Sólo tienen como fin detener objetos grandes para evitar que golpeen a los emisores. En ningún caso, el calentador debe funcionar sin la protección.

MONTAJE EN PARED

SÓLO UTILICE LOS SOPORTES SUMINISTRADOS.

- 1 Asegúrese de que el cable de alimentación no toque el reflector del calentador ni que cuelgue en el área caliente.
- 2 Asegúrese de que el cable de alimentación pueda llegar a una toma de corriente en interiores. No doble el cable de alimentación.
- 3 Este calentador tiene una protección IP65, y puede ser utilizado en interiores o exteriores. Si se utiliza en exteriores y necesita una toma de corriente con extensión, el cable y el sistema de toma de corriente deben ser resistentes al agua.

INSTRUCCIONES DE OPERACIÓN

ADVERTENCIA:

- No utilice el calentador directamente cerca de una bañera, una ducha o una piscina.
- Nunca conecte el aparato en la toma de corriente con las manos mojadas.

WORKSPACE

- 1 Antes de enchufar el calentador, gire el interruptor a la posición de apagado.
- 2 Conecte el cable de alimentación firmemente en la toma de corriente.
- 3 Encienda o apague con el interruptor del calentador.

TRADESMAN

- 1 Encienda el calentador al conectar el cable de alimentación firmemente.
- 2 Apague el calentador al desconectar el cable de alimentación.

LIMPIEZA Y MANTENIMIENTO

ADVERTENCIA:

- Antes de limpiarlo, desconecte de la fuente de alimentación y espere unos minutos para que se enfríe.
- Este calentador no contiene partes móviles, y necesita muy poco mantenimiento. Sin embargo, cuando se acumula mucha suciedad en el calentador, utilice un paño suave para limpiarlo.

REEMPLAZO DEL ELEMENTO CALEFACTOR:

- Si el elemento calefactor tiene fallas de funcionamiento y debe ser sustituido, sólo debe ser cambiado por un agente de servicio.

MODEL IMAGES



SERVICIO DE ATENCIÓN AL CLIENTE

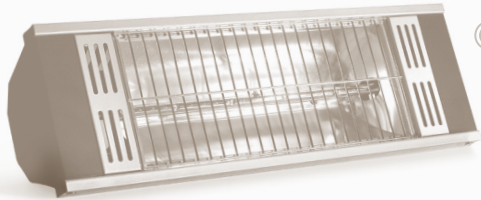

MODELO
TRADESMAN

MODELO
WORKSPACE

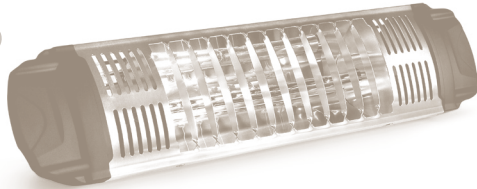

Las reparaciones deben ser llevadas a cabo por especialistas autorizados para garantizar la seguridad eléctrica. Póngase en contacto con el agente de servicio o con un electricista calificado.

Las reparaciones incorrectas pueden causar situaciones de peligro. La garantía no cubre los daños o las fallas que resulten de alteraciones, accidente, mal uso, abuso, negligencia o mantenimiento inadecuado.

Debido al constante desarrollo de productos, nos reservamos el derecho a modificar las especificaciones del producto y la documentación sin previo aviso.

Para obtener más información:

ENERGYWISE SOLUTIONS

PO BOX 4681

LOGAN, UT 84323

877 891 7333

heatstorm.com

RECICLAR

Los productos eléctricos no deben ser desechados con los residuos domésticos.
Consulte a su autoridad local o minorista para recibir asesoramiento sobre el reciclaje.





ENERGYWISE SOLUTIONS
PO BOX 4681
LOGAN, UT 84323
877 891 7333

heatstorm.com

