



PXA-H701

MULTIMEDIA MANAGER™

- **OWNER'S MANUAL**
Please read before using this equipment.
- **BEDIENUNGSANLEITUNG**
Lesen Sie diese Bedienungsanleitung bitte vor Gebrauch des Gerätes.
- **MODE D'EMPLOI**
Veuillez lire avant d'utiliser cet appareil.
- **MANUAL DE OPERACIÓN**
Léalo antes de utilizar este equipo.
- **ISTRUZIONI PER L'USO**
Si prega di leggere prima di utilizzare il attrezzatura.
- **ANVÄNDARHANDLEDNING**
Innan du använder utrustningen bör du läsa igenom denna användarhandledning.



ALPINE ELECTRONICS MARKETING, INC.
1-1-8 Nishi Gotanda,
Shinagawa-ku, Tokyo 141-0031, Japan
Phone 03-5496-8231

ALPINE ELECTRONICS OF AMERICA, INC.
19145 Gramercy Place, Torrance,
California 90501, U.S.A.
Phone 1-800-ALPINE-1 (1-800-257-4631)

ALPINE ELECTRONICS OF CANADA, INC.
7300 Warden Ave., Suite 203, Markham,
Ontario L3R 9Z6, Canada
Phone 1-800-ALPINE-1 (1-800-257-4631)

ALPINE ELECTRONICS OF AUSTRALIA PTY. LTD.
6-8 Fiveways Boulevard Keysborough,
Victoria 3173, Australia
Phone 03-9769-0000

ALPINE ELECTRONICS GmbH
Frankfurter Ring 117, 80807 München,
Germany
Phone 089-32 42 640

ALPINE ELECTRONICS OF U.K. LTD.
Alpine House
Fletchamstead Highway,
Coventry CV4 9TW, U.K.
Phone 0870-33 33 763

ALPINE ELECTRONICS FRANCE S.A.R.L.
(RCS PONTOISE B 338 101 280)
98, Rue de la Belle Etoile, Z.I. Paris
Nord II, B.P. 50016, 95945 Roissy
Charles de Gaulle Cedex, France
Phone 01-48638989

ALPINE ITALIA S.p.A.
Viale C. Colombo 8, 20090 Trezzano
Sul Naviglio (MI), Italy
Phone 02-484781

ALPINE ELECTRONICS DE ESPAÑA, S.A.
Portal de Gamarra 36, Pabellón, 32
01013 Vitoria (Alava) - APDO 133, Spain
Phone 945-283588

EN

DE

FR

ES

IT

SE

Antes de usar

El mando a distancia para el PXA-H701 se vende separadamente. El método de la operación que usa esta unidad de control (vendida por separado) se imprime en este manual de operación. Sin embargo, si usted utiliza las unidades principales tales como la serie IVA-D300 o la serie IVA-D900, usted puede también hacer funcionar el PXA-H701 desde dichas unidades principales (elementos tales como AUTO TCR y los ajustes de la interrupción de la dirección de voz del sistema de navegación pueden funcionar solamente desde la unidad de control). Para más detalles sobre el funcionamiento de la unidad principal, vea el “procesador audio externo (opcional)” en el manual de operación para la unidad principal.

Índice

Instrucciones de operación

PRECAUCIONES

ADVERTENCIA	2
PRUDENCIA	2
PRECAUCIONES	3

Operación básica

Encendido y apagado de la unidad	4
A propósito de los indicadores	4
Operación del codificador rotatorio	4
Ajuste de los altavoces	4
Utilización con conexiones Ai-NET	5
Utilización con conexiones de tipo RCA	
o conexiones con un cable óptico (conexiones no	
Ai-NET) (solamente cuando utilice el mando a	
distancia vendido separadamente)	5

Ajustes automáticos

Efectuar la corrección de tiempo automáticamente –	
Corrección de tiempo automatizada	6

Valores predeterminados/ajustes

Efectuar la corrección de tiempos manualmente (TCR)/	
Cambiar de fase	8
Ajuste de graves	10
Ajustes del ecualizador gráfico	12
Configuración del ecualizador paramétrico	13
X-OVER (Red de cruzamiento)	15
Ajuste X-OVER	16
Configuración MX	18
Configuración BASS COMP.	19

Utilización del Dolby Surround

Utilización del modo Pro Logic II	20
Procedimiento de ajuste para el Dolby Surround	21
Configuración de los altavoces	22
Ajuste de los niveles de los altavoces	22
Mezcla del sonido grave al canal trasero	23
Ajuste de la imagen acústica	24
Consecución de un sonido de volumen muy alto	25
Ajustar el nivel DVD	25

Funciones prácticas

Interrupción de la guía con voz del sistema	
de navegación (solamente cuando utilice el mando a	
distancia vendido separadamente)	26
Configuración lineal PCM	26
Configuración del visualizador	27
Configuración de modo MX (conexión Ai-NET)	27
Almacenamiento de los valores predeterminados en la	
memoria	28
Visualizar los valores guardados	28
Modo de anulación	28
Cambiar el modo de visualizador	29

Instalación y conexiones

Advertencia	30
Prudencia	30
Precauciones	31
Accesorios	32
Instalación	33
Diagrama de conexiones básicas	36
Ejemplos de expansión del sistema	37

Información

Terminología	41
Otros	
En caso de dificultad	42
Especificaciones	43

PRECAUCIONES

ADVERTENCIA

Este símbolo indica que las instrucciones son importantes. De no tenerse en cuenta, podría ocasionarse heridas graves o muerte.

NO REALICE NINGUNA OPERACIÓN QUE PUEDA DISTRAER SU ATENCIÓN Y COMPROMETER LA SEGURIDAD DURANTE LA CONDUCCIÓN DEL VEHÍCULO.

Las operaciones que requieren su atención durante más tiempo sólo deben realizarse después de detener completamente el vehículo. Estacione el vehículo en un lugar seguro antes de realizar dichas operaciones. De lo contrario, podría ocasionar un accidente.

MANTENGA EL VOLUMEN A UN NIVEL QUE NO LE IMPIDA ESCUCHAR LOS SONIDOS DEL EXTERIOR MIENTRAS CONDUCE.

De no ser así, podría ocasionar un accidente.

REDUZCA AL MÁXIMO LA VISUALIZACIÓN DE LA PANTALLA MIENTRAS CONDUCE.

El conductor puede distraer su atención de la carretera mientras mira la pantalla y ocasionar un accidente.

NO DESMONTE NI ALTERE LA UNIDAD.

Si lo hace, podrá ocasionar un accidente, un incendio o una descarga eléctrica.

UTILICE ESTE PRODUCTO CON APLICACIONES MÓVILES DE 12 V.

Si se emplea para otra aplicación distinta de la prevista, podría producirse un incendio, una descarga eléctrica u otras lesiones.

MANTENGA LOS OBJETOS PEQUEÑOS, COMO LAS PILAS, FUERA DEL ALCANCE DE LOS NIÑOS.

La ingestión de estos objetos puede provocar lesiones graves. Si esto ocurre, consulte con un médico inmediatamente.

UTILICE EL AMPERAJE CORRECTO CUANDO CAMBIE FUSIBLES.

De lo contrario, puede producirse un incendio o una descarga eléctrica.

UTILICE LA UNIDAD SOLAMENTE EN VEHÍCULOS QUE TENGAN 12 VOLTIOS CON NEGATIVO A MASA.

(Consulte a su distribuidor en caso de duda.) De no ser así, podría ocasionar un incendio, etc.

NO OBSTRUYA LOS ORIFICIOS DE VENTILACIÓN O LOS PANELES DEL RADIADOR.

Si los bloquea, el calor podría acumularse en el interior y producir un incendio.

PRUDENCIA

Este símbolo indica que las instrucciones son importantes. De no tenerse en cuenta, podría ocasionarse heridas graves o daños materiales.

DEJE DE USAR LA UNIDAD INMEDIATAMENTE SI APARECE ALGÚN PROBLEMA.

Su uso en estas condiciones podría ocasionar lesiones personales o daños al producto. Lleve la unidad a un distribuidor Alpine autorizado o al Centro de servicio Alpine más próximo para repararla.

PRECAUCIONES

Temperatura

Cerciórese de que la temperatura del interior de vehículo esté entre +60°C (+140°F) y -10°C (+14°F) antes de conectar la alimentación de la unidad.

Ubicación de instalación

Cerciórese de no instalar el PXA-H701 en un lugar sometido a:

- La luz solar directa ni el calor
 - Gran humedad y agua
 - Polvo excesivo
 - Vibraciones excesivas
-

Mantenimiento

Si tiene problemas, no intente reparar la unidad por sí mismo. Devuélvala a su proveedor Alpine o a la estación de servicio Alpine más cercana para que se la reparen.

Operación básica

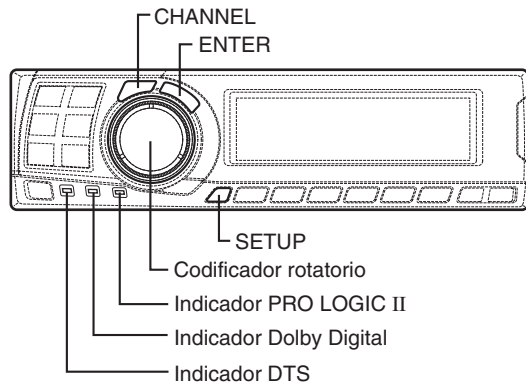

Encendido y apagado de la unidad

Este aparato no tiene interruptor de alimentación. La unidad principal a la que está conectado el aparato controla su alimentación.

NOTA

Cuando el aparato es encendido por la primera vez, el modo **SETUP** se activa automáticamente.

A propósito de los indicadores

- **Indicador PRO LOGIC II**
Se ilumina de color ámbar en el modo de descodificación Dolby Surround
- **Indicador Dolby Digital**
Se ilumina de color ámbar en el modo de descodificación Dolby Digital
- **Indicador DTS**
Se ilumina de color ámbar en el modo de descodificación DTS

Operación del codificador rotatorio

Esta unidad utiliza el codificador rotatorio para establecer la configuración o los diferentes ajustes. Cuando quiera hacer funcionar el codificador rotatorio, presiónelo y póngalo en marcha antes de trabajar con él.

Ajuste de los altavoces

Primero, efectúe los ajustes de los altavoces. Desconecte los canales de los altavoces que no estén conectados.

- 1 Presione el botón **SETUP**.
Queda establecido el modo de configuración.
- 2 Gire el **codificador rotatorio** para seleccionar el modo "SPEAKER SELECT", luego presione el botón **ENTER**.
- 3 Presione el botón **CHANNEL** para seleccionar el altavoz, después presione el botón **ENTER**.

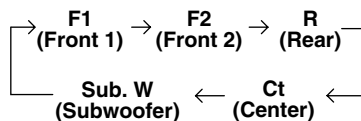

- 4 Gire el **codificador rotatorio** para establecer el tipo de altavoz ON u OFF, luego presione el botón **ENTER**.
Repita los pasos 3 y 4 para establecer todos los canales de altavoz desconectados en "OFF".

F1 (Front 1): Tw (Agudos)/Full (Banda completa)/OFF

F2 (Front 2): Full (Banda completa)/OFF

R (Rear) : ON/OFF

Ct (Center) : Center/Sub.W (Subwoofer)/OFF

NOTA

Establezca el modo "Subwoofer" cuando el altavoz de ultr Graves esté conectado a la salida del altavoz central.

Sub.W (Altavoz de ultr Graves): ON/OFF

- * Cuando la opción Full (Banda completa) está seleccionada en F1 (Frontal 1), a continuación se mostrará el mensaje de confirmación de presencia de agudos. Gire el **codificador giratorio** y seleccione YES/NO (SÍ/NO), después presione el botón **ENTER**. Realice estas operaciones para proteger los altavoces.

- 5 Presione repetidamente el botón **SETUP** para salir del modo de configuración.

Utilización con conexiones Ai-NET

Cuando se utilicen conexiones Ai-NET, el volumen, el subwoofer, el balance y el fader se ajustan desde la unidad principal (no pueden ajustarse desde el PXA-H701). No obstante, las opciones BASS y TREB no pueden ajustarse desde la unidad principal, de modo que se han de ajustar desde el PXA-H701.

Utilización con conexiones de tipo RCA o conexiones con un cable óptico (conexiones no Ai-NET) (solamente cuando utilice el mando a distancia vendido separadamente)

Conmutación de la entrada

El PXA-H701 está equipado con tres series de entradas de señales analógicas y tres series de entradas de señales digitales. Para obtener más información sobre las conexiones, véase la página 36.

- 1 Presione el botón **SETUP**.
Queda establecido el modo de configuración.
- 2 Gire el **codificador rotatorio** para seleccionar el modo "INPUT SELECT", luego presione el botón **ENTER**.
- 3 Gire el **codificador rotatorio** para seleccionar el modo de entrada, luego presione el botón **ENTER**.

Analog 1	↔	Analog 2	↔	Analog 3	↔
Digital 3	↔	Digital 2	↔	Digital 1	↔
- 4 Presione repetidamente el botón **SETUP** para salir del modo de configuración.

NOTA

Conexiones no Ai-NET

Los productos Alpine están equipados con un sistema de conexión de buses llamado "Ai-NET", que sólo se utiliza para conexiones entre productos Ai-NET.

El PXA-H701 es un producto Ai-NET, pero está diseñado para permitir también conexiones de otros productos diferentes (no Ai-NET). Por tanto, las conexiones de tipo RCA y las conexiones de cable óptico también son posibles.

Las conexiones en las que no participan productos Ai-NET se conocen como "conexiones no Ai-NET".

Ajuste del nivel de entrada

Con conexiones analógicas, de tipo RCA, el nivel de entrada del PXA-H701 debe ajustarse desde la unidad principal.

Ajuste el nivel de entrada mediante una fuente de sonido, con un nivel de grabación alto (como música pop o rock).

- 1 Encienda la unidad principal.
- 2 Gire el **codificador rotatorio** en la unidad principal en el sentido contrario a las agujas de un reloj y ajuste el nivel de volumen a "0".
- 3 Incremente gradualmente el volumen de la unidad principal hasta que aparezca "INPUT LEVEL OVER" en la pantalla de visualización. Reduzca el volumen ligeramente desde esta posición, hasta que "INPUT LEVEL OVER" se apague. Así se completa el ajuste.
No cambie el nivel de volumen de la unidad principal de este ajuste óptimo. Utilice el PXA-H701, sólo para el cambio del nivel de volumen.

NOTA

Cambie al modo de visualización del analizador de espectro o al modo de visualización del canal de entrada antes de ajustar el nivel de entrada. (Vea la página 29)

Ajuste del volumen, el balance, el desvanecimiento y el altavoz de ultr Graves

Después de determinar el nivel de entrada, ajuste el volumen, el balance, el desvanecimiento y el altavoz de ultr Graves desde el PXA-H701. Cerciórese de no efectuar estos ajustes en la unidad principal.

- 1 Presione el botón **ENTER** y seleccione el modo que desea ajustar.

→ VOLUME → BALANCE → FADER
Sub.W LEVEL ←

- 2 Gire el **codificador rotatorio** durante 5 segundos y ajuste al nivel deseado.

VOLUME : 0 ~ 35
BALANCE : L15 ~ R15
FADER : F15 ~ R15
Sub.W LEVEL : 0 ~ +15

NOTA

Cuando el altavoz de ultr Graves está ajustado en "OFF", el ajuste de Sub.W LEVEL es ineficaz.

Ajustes automáticos

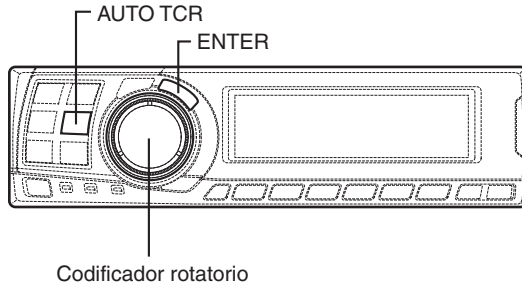

Efectuar la corrección de tiempo automáticamente – Corrección de tiempo automatizada

Dadas las condiciones particulares en el interior del vehículo, existe una diferencia fundamental entre las distancias de los diversos altavoces y la posición de escucha. Esta función utiliza el micrófono de medición incluido para medir y analizar automáticamente las distancias entre los altavoces y la posición de escucha y efectuar la corrección de tiempo óptima. La función AUTO TCR de la unidad principal puede no realizarse según la combinación de la unidad principal.

- 1 Compruebe que el modo de anulación está desactivado. (Vea la página 28).
- 2 Prepare el vehículo.
 - 1) Aparque el vehículo en un lugar tranquilo.
 - 2) Cierre las puertas y ventanas del vehículo.

- 3 Conecte el micrófono.
 - 1) Fije el micrófono incluido con el mando a distancia en el centro del apoyacabezas del asiento del conductor mirando hacia arriba.

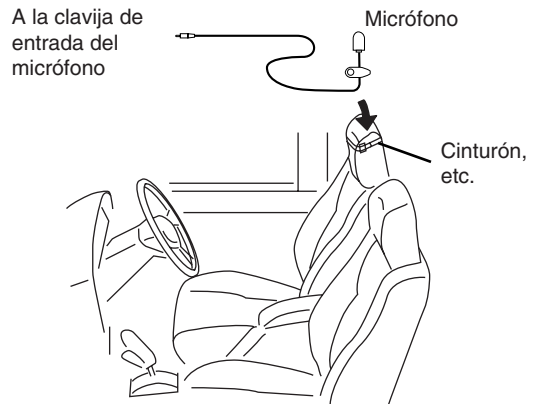

- 2) Conecte el micrófono al PXA-H701.

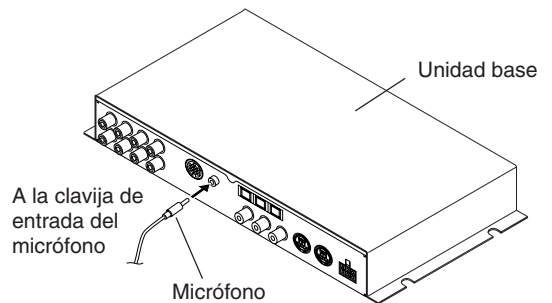

- 4 Coloque la llave de contacto del motor del vehículo en la posición ACC.
 - Las vibraciones hacen que sea difícil alcanzar los valores de ajuste correctos, por lo que debe apagar el motor.
 - El ruido podría impedir que se realice la lectura automática de valores, por lo que debe asegurarse de que el aire acondicionado, la calefacción y otros dispositivos están apagados.
- 5 Presione el botón **AUTO TCR**.
- 6 Gire el **codificador rotatorio**, seleccione la configuración del baffle de agudos, luego presione el botón **ENTER**.

YES ←→ NO

Comienza la cuenta atrás.

- 7 Cuando haya comenzado la cuenta atrás, salga del vehículo y cierre las puertas en 10 segundos.

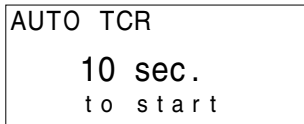

Mediante la función de ajuste automático, la operación que se describe abajo se lleva a cabo. Los ajustes se realizan completamente en unos 10 segundos.

Corrección de tiempos.



“END” aparece durante 15 segundos y el ajuste automático habrá finalizado.

- Si el micrófono no detecta ningún sonido o si los altavoces, etc., no funcionan o no están conectados o cableados correctamente, el ajuste automático no podrá realizarse y aparecerá un mensaje de error. Compruebe los altavoces y efectúe de nuevo los ajustes automáticos.

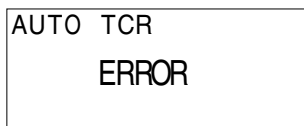

- 8 Compruebe si se han completado los ajustes automáticos (que “END” se ha mostrado en pantalla durante 15 segundos), luego vuelva al vehículo y desconecte el micrófono.

- 9 Para guardar, siga el procedimiento descrito en “Almacenamiento de los valores predeterminados en la memoria” (página 28).

NOTAS

- No podrá efectuarse la lectura de valores automática a no ser que el micrófono esté conectado (visualización de error). Para llevar a cabo automáticamente la corrección de tiempos, asegúrese de conectar primero el micrófono incluido.
- Antes de realizar la medición automática, presione el botón AUTO TCR para cancelarla.
- No puede realizarse ninguna operación mientras se está llevando a cabo la lectura.
- Las medidas serán diferentes dependiendo de la posición en la que se monte el micrófono.
- Tenga en cuenta que su uso durante periodos prolongados con el motor apagado podría gastar la batería.
- No pueden realizarse medidas automáticas para el subwoofer (altavoz de ultr Graves). Lleve a cabo manualmente la configuración del subwoofer. Consulte “Efectuar la corrección de tiempos manualmente (TCR)/Cambiar de fase” (página 8).

- Cuando el altavoz se establece en el modo “OFF”, no podrá ajustarse el TCR para ese altavoz. Consulte “Ajuste de los altavoces” (página 4).
- Una vez efectuados los ajustes, recomendamos almacenarlos en la memoria. Para ver las instrucciones, consulte la página 28.

Valores predeterminados/ajustes

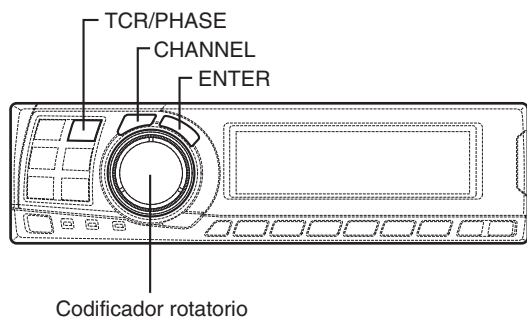

Efectuar la corrección de tiempos manualmente (TCR)/Cambiar de fase

Debido a condiciones especiales dentro del vehículo, existen grandes diferencias en las distancias entre los diferentes altavoces y la posición de escucha. La corrección de tiempos correcta puede lograrse mediante la función de corrección de tiempos automática ("AUTO TCR"), pero también es posible que usted mismo calcule los valores de corrección óptimos y elimine el error de tiempo desde la posición de escucha mediante esta función. También puede utilizar esta función para cambiar de fase. Cuando opere con unidades principales como la serie IVA-D300, el ajuste es diferente según la unidad principal.

- 1 Asegúrese de que el modo de anulación está desactivado.
(Vea la página 28).
- 2 Siéntese en la posición de escucha (el asiento del conductor, por ejemplo) y mida la distancia (en metros) entre su cabeza y los diferentes altavoces.
- 3 Calcule la diferencia en distancia entre el altavoz más lejano y el resto de altavoces.
$$L = (\text{distancia del altavoz más lejano}) - (\text{distancia de los otros altavoces})$$
- 4 Divida las distancias calculadas de los diferentes altavoces por la velocidad del sonido (343 m/seg. a una temperatura de 20°C).

Este valor es el valor de la corrección de tiempo para los diferentes altavoces.

• Ejemplos concretos

1. Cálculo del valor de corrección de tiempo del altavoz delantero izquierdo en el diagrama abajo.

Condiciones:

Distancia entre el altavoz más alejado y la posición de escucha: 2,25 m (88-3/4")

Distancia entre el altavoz delantero izquierdo y la posición de escucha: 0,5 m (20")

Cálculo: $L = 2,25 \text{ m (88-3/4")} - 0,5 \text{ m (20")}$
 $= 1,75 \text{ m (68-3/4")}$

Tiempo de compensación = $1,75 \div 343 \times 1000$
 $= 5,1 \text{ (ms)}$

Dicho de otro modo, al establecer el valor de corrección de tiempo del altavoz delantero

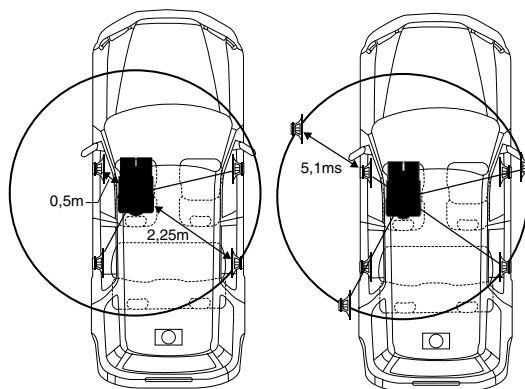

El sonido es irregular, porque la distancia entre la posición de escucha y los diferentes altavoces es diferente. La diferencia de distancia entre los altavoces delantero izquierdo y trasero derecho es de 1,75 metros (68-3/4").

La corrección de tiempo elimina la diferencia entre el tiempo requerido por el sonido de los diferentes altavoces para llegar a la posición de escucha. Al establecer la corrección de tiempo del altavoz delantero izquierdo a 5,1 ms, es posible coordinar la distancia desde la posición de escucha al altavoz.

izquierdo a 5,1 (ms), se establece una distancia virtual que equivale a la distancia del altavoz más alejado.

- 5 Presione el botón **TCR/PHASE** para establecer el modo de corrección de tiempo.

- 6 Presione el botón **CHANNEL** y manténgalo presionado durante al menos 2 segundos y seleccione "L and R (LR)" o "L or R".

L and R (LR) ↔ L or R
(Ajuste de fábrica)

L and R (LR): Establece los valores de ajuste de los canales izquierdo y derecho.
L or R: Pueden establecerse diferentes valores para los canales izquierdo y derecho.

- 7 Presione el botón **CHANNEL** y seleccione el canal deseado, luego presione el botón **ENTER**.

Cuando se ha seleccionado "L and R (LR)":

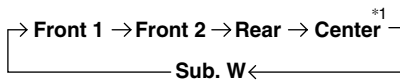

Cuando se ha seleccionado "L or R":

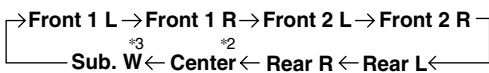

- *1 Cuando la posición central se establece como subwoofer, no es visualizado.
- *2 Cuando la posición central se establece como subwoofer, pasa a ser Sub.W (L).
- *3 Cuando la posición central se establece como subwoofer, pasa a ser Sub.W (R).

- 8 Gire el **codificador rotatorio** para ajustar el valor de corrección de tiempos (0,00 a 20,00ms), luego presione el botón **ENTER**.

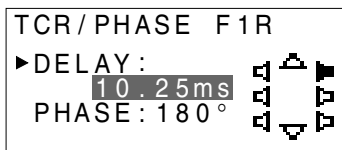

* **Las diferencias de sonido cuando se desactiva (corrección de tiempos ajustada) o se activa (valor predeterminado) el modo defeat puede comprobarse de la siguiente forma:**

- 1) Mientras está en el modo de ajuste, presione el botón **TCR/PHASE** y manténgalo presionado durante al menos 2 segundos.
- 2) Presione el botón **TCR/PHASE** para activar o desactivar el modo defeat y escuchar las diferencias de sonido.
- 3) Para salir, seleccione la configuración deseada, luego presione el botón **ENTER**. Tenga en cuenta que si pulsa el botón **ENTER** con el modo defeat activo, se restablecerán los ajustes y volverán al estado de modo defeat activo (valores por defecto).

- 9 Gire el **codificador rotatorio** para cambiar de fase, luego presione el botón **CHANNEL**. Presione el botón **ENTER** para volver al paso 8.

0° ↔ 180°

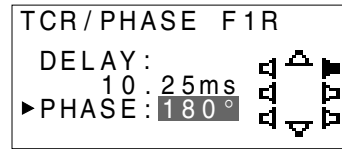

- 10 Repita los pasos 7 a 9 para ajustar los otros canales.

- 11 Cuando haya completado los ajustes, presione el botón **TCR/PHASE**.

NOTAS

- Cuando el altavoz se establece en el modo "OFF", el TCR para ese altavoz es ineficaz. Consulte "Ajuste de los altavoces" (página 4).
- Una vez efectuados los ajustes, recomendamos almacenarlos en la memoria. Para ver las instrucciones, consulte la página 28.

Valores predeterminados/ajustes

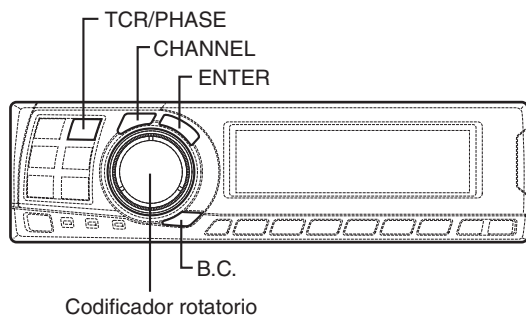

- 5 Gire el **codificador rotatorio** para establecer el paso de los altavoces frontales-posteriores/izquierdos-derechos.
- 6 Por otra parte, para ajustar otro canal (altavoz), repita los pasos 4 y 5.
- 7 Tras finalizar los ajustes, presione el botón **ENTER** para volver al modo de corrección de tiempo. Aquí podrá comparar el sonido obtenido con las opciones Defeat (Anulación) OFF (valor de ajuste) y ON (inicial). Para conocer el método de funcionamiento, consulte el paso 8 de "Efectuar la corrección de tiempos manualmente (TCR)/Cambiar de fase" en la página 9.
- 8 Presione el botón **TCR/PHASE** para finalizar la configuración.

NOTA

El ajuste realizado en la opción Bass Focus queda reflejado en la corrección de tiempo.

Ajuste de graves

La diferencia de tiempo entre los altavoces frontales-posteriores/derecho-izquierdo puede ajustarse par a par. La corrección de tiempo audible puede llevarse a cabo desde 0,05 ms a 20,00 ms en 401 pasos (0 a 400).

- 1 Asegúrese de que el modo de anulación está desactivado. (Vea la página 28.)
- 2 Presione el botón **TCR/PHASE** para seleccionar el modo de corrección de tiempos.
- 3 Presione el botón **B.C.** para seleccionar el modo de ajuste "BASS FOCUS".
- 4 Presione el botón **CHANNEL** para seleccionar el altavoz delantero-trasero/izquierdo-derecho.

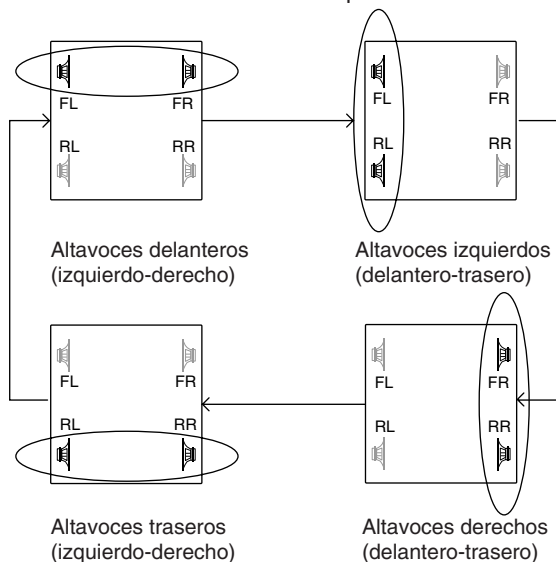

Ejemplo del ajuste de pasos 4 y 5

1. Después de realizar correcciones en los altavoces frontales (izquierdo y derecho) en el PASO 30, la diferencia de tiempo es de 1,5 ms tanto para el altavoz frontal-izquierdo como para el frontal-derecho.

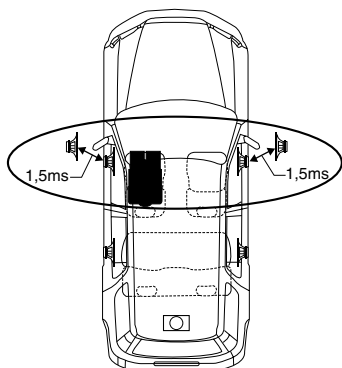

2. Después de realizar correcciones en los altavoces izquierdos (frontal y trasero) en el PASO 30, la diferencia de tiempo es de 3,0 ms* para el altavoz frontal izquierdo y de 1,5 ms para el altavoz trasero izquierdo.

* Dado que ya se ha ajustado la diferencia de tiempo del altavoz frontal izquierdo a 1,5 ms en el PASO 1, la corrección adicional en el PASO 30 hace que la diferencia de tiempo del altavoz frontal izquierdo sea de 3,0 ms.



Tabla de diferencia de tiempo

Número de pasos	Diferencia de tiempo (ms)	Número de pasos	Diferencia de tiempo (ms)	Número de pasos	Diferencia de tiempo (ms)
0	0,00	34	1,70	68	3,40
1	0,05	35	1,75	69	3,45
2	0,10	36	1,80	70	3,50
3	0,15	37	1,85	71	3,55
4	0,20	38	1,90	72	3,60
5	0,25	39	1,95	73	3,65
6	0,30	40	2,00	74	3,70
7	0,35	41	2,05	75	3,75
8	0,40	42	2,10	76	3,80
9	0,45	43	2,15	77	3,85
10	0,50	44	2,20	78	3,90
11	0,55	45	2,25	79	3,95
12	0,60	46	2,30	80	4,00
13	0,65	47	2,35	81	4,05
14	0,70	48	2,40	82	4,10
15	0,75	49	2,45	83	4,15
16	0,80	50	2,50	84	4,20
17	0,85	51	2,55	85	4,25
18	0,90	52	2,60	86	4,30
19	0,95	53	2,65	87	4,35
20	1,00	54	2,70	88	4,40
21	1,05	55	2,75	89	4,45
22	1,10	56	2,80	90	4,50
23	1,15	57	2,85	91	4,55
24	1,20	58	2,90	92	4,60
25	1,25	59	2,95	93	4,65
26	1,30	60	3,00	94	4,70
27	1,35	61	3,05	95	4,75
28	1,40	62	3,10	96	4,80
29	1,45	63	3,15	97	4,85
30	1,50	64	3,20	98	4,90
31	1,55	65	3,25	99	4,95
32	1,60	66	3,30	100–399	5,00–19,95
33	1,65	67	3,35	400	20,00

Valores predeterminados/ajustes

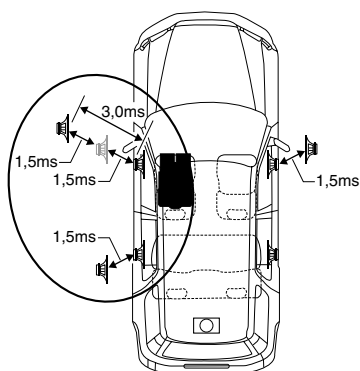
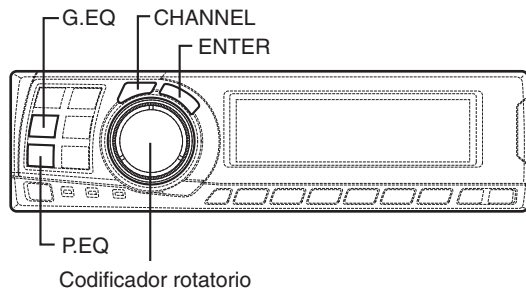

- 5 Gire el **codificador rotatorio** para seleccionar la frecuencia, luego presione el botón **ENTER**.

Frecuencias ajustables

Front/Rear/Center: 20Hz~20kHz (por pasos de 1/3 octava)

Sub.W: 20Hz~160Hz (por pasos de 1/3 octava)

- 6 Gire el **codificador rotatorio** para ajustar el nivel (± 9 dB por pasos de 1 dB), luego presione el botón **ENTER**.

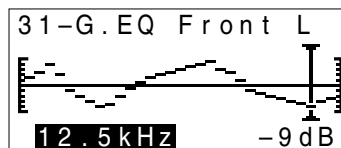

Ajustes del ecualizador gráfico

El ecualizador gráfico le permite ajustar el sonido usando 31 bandas para los altavoces delanteros (izquierda y derecha), traseros (izquierda y derecha) y central y 10 bandas para el subwoofer, permitiéndole lograr una calidad de sonido que se adapte a sus gustos.

- 1 Compruebe que el modo defeat está desactivado. (Vea la página 28).
- 2 Presione el botón **G.EQ** para ajustar el modo de ecualizador gráfico.
- 3 Presione el botón **CHANNEL** y manténgalo presionado durante al menos 2 segundos y seleccione "L and R (LR)" o "L or R".

L and R (LR) ↔ L or R

(Ajuste de fábrica)

L and R (LR): Establece los valores de ajuste de los canales izquierdo y derecho.

L or R: Pueden establecerse diferentes valores para los canales izquierdo y derecho.

- 4 Presione el botón **CHANNEL** para seleccionar el canal deseado, luego presione el botón **ENTER**.

Cuando se ha seleccionado "L and R (LR)":

→ Front → Rear → Center → Sub. W

Cuando se ha seleccionado "L or R":

→ Front L → Front R → Rear L → Rear R
Sub. W ← Center ←

- *1 Cuando la posición central se establece como subwoofer, no es visualizado.
- *2 Cuando la posición central se establece como subwoofer, pasa a ser Sub.W (L).
- *3 Cuando la posición central se establece como subwoofer, pasa a ser Sub.W (R).

- 7 Siga los pasos 5 y 6 para ajustar otras frecuencias.

- 8 Para ajustar otros canales, presione el botón **CHANNEL** para volver al paso 4.

* **Las diferencias de sonido cuando el modo defeat está desactivado (configuración del ecualizador gráfico) y activado (valores predeterminados) pueden comprobarse de la siguiente forma:**

- 1) Mientras esté en el modo de ajuste, presione y mantenga presionado el botón **G.EQ** durante al menos 2 segundos.
- 2) Presione el botón **G.EQ** para activar y desactivar el modo defeat y escuchar las diferencias de sonido.
- 3) Para salir, seleccione la configuración deseada, luego presione el botón **ENTER**. Tenga en cuenta que si pulsa el botón **ENTER** con el modo defeat activado, los ajustes vuelven a establecerse en el estado defeat activado (valores por defecto).

- 9 Después de que haya completado los ajustes, presione el botón **G.EQ**.

NOTAS

- Cuando el altavoz se establece en el modo "OFF", el ecualizador gráfico para este altavoz es ineficaz. Consulte "Ajuste de los altavoces" (página 4).
- Compruebe las frecuencias de reproducción de los altavoces conectados antes de ajustar el ecualizador. Para altavoces con una frecuencia entre 55 Hz y 30 kHz, por ejemplo, el hecho de ajustar las bandas entre 40 Hz y 20 Hz no producirá ningún efecto. Además puede sobrecargar y dañar los altavoces.
- Una vez efectuados los ajustes, recomendamos almacenarlos en la memoria. Para ver las instrucciones, ver página 28.
- Si se ajusta el ecualizador gráfico, los ajustes para el ecualizador paramétrico serán inefectivos.

Configuración del ecualizador paramétrico

Las bandas de frecuencia del ecualizador gráfico están fijas. Esto hace que sea muy difícil corregir las subidas y bajadas no deseadas en frecuencias específicas. La frecuencia central del ecualizador paramétrico puede ajustarse mediante estas frecuencias específicas. Después, el ancho de banda (Q) y el nivel pueden ajustarse con más precisión, de forma independiente, para llevar a cabo las correcciones necesarias. La función del ecualizador paramétrico es un útil moderno para los audiófilos serios.

- 1 Compruebe que el modo defeat está desactivado. (Vea la página 28.)
- 2 Presione el botón **P.EQ** para establecer el modo de ecualizador paramétrico.
- 3 Presione el botón **CHANNEL** y manténgalo presionado durante al menos 2 segundos y seleccione "L and R (LR)" o "L or R".

L and R (LR) ↔ L or R
(Ajuste de fábrica)

L and R (LR): Establece los valores de ajuste de los canales izquierdo y derecho.
L or R: Pueden establecerse diferentes valores para los canales izquierdo y derecho.

- 4 Presione el botón **CHANNEL** para seleccionar el canal deseado, luego presione el botón **ENTER**.

Cuando se ha seleccionado "L and R (LR)":

→ **Front** → **Rear** → **Center** → **Sub. W** ←

Cuando se ha seleccionado "L or R":

→ **Front L** → **Front R** → **Rear L** → **Rear R** ←
← **Sub. W** ← **Center** ←

- *1 Cuando la posición central se establece como subwoofer, no es visualizado.
- *2 Cuando la posición central se establece como subwoofer, pasa a ser Sub.W (L).
- *3 Cuando la posición central se establece como subwoofer, pasa a ser Sub.W (R).

- 5 Gire el **codificador rotatorio** para seleccionar la banda, luego presione el botón **ENTER**.

Número de bandas ajustables
Front/Rear/Center : 5 bandas
Sub.W: 2 bandas

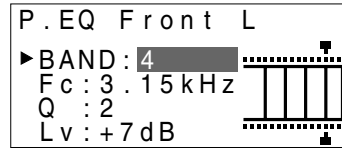

- 6 Gire el **codificador rotatorio** para seleccionar la frecuencia, luego presione el botón **ENTER**. Acerca de las frecuencias ajustables, ver página 43.

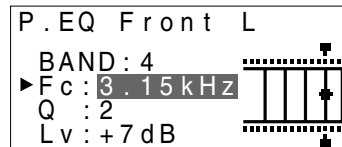

- 7 Gire el **codificador rotatorio** para ajustar el ancho de banda (Q), luego presione el botón **ENTER**.

El ancho de la banda puede ser ajustado en 6 pasos de 0,5/1/2/3/4/5.

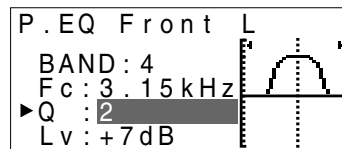

- 8 Gire el **codificador rotatorio** para ajustar el nivel (± 9 dB por pasos de 1 dB), luego presione el botón **ENTER**.

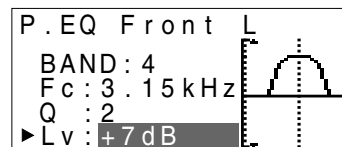

Valores predeterminados/ajustes

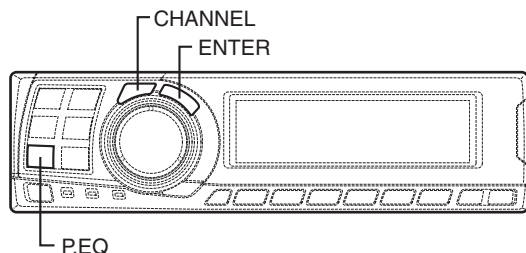

NOTAS

- Cuando el altavoz se establece en el modo "OFF", el ecualizador paramétrico para este altavoz es ineficaz. Consulte "Ajuste de los altavoces" (página 4).
- No es posible ajustar las frecuencias de las bandas adyacentes en menos de 7 pasos.
- Compruebe las frecuencias de reproducción de los altavoces conectados antes de ajustar el ecualizador. En altavoces con frecuencias de reproducción entre 55 Hz y 30 kHz, no producirá ningún efecto ajustar las bandas de 40 Hz y 20 Hz. Además puede sobrecargar y dañar los altavoces.
- Una vez efectuados los ajustes, recomendamos almacenarlos en la memoria. Para obtener instrucciones, consulte la página 28.
- Si se ajusta el ecualizador paramétrico, los ajustes para el ecualizador gráfico serán inefectivos.

9 Repita los pasos 5 a 8 para ajustar otras bandas.

10 Para ajustar otros canales, presione el botón **CHANNEL** para volver al paso 4.

* **Para comparar los ajustes de fábrica por defecto (DEFEAT ON) con los nuevos ajustes del ecualizador paramétrico (DEFEAT OFF) haga lo siguiente:**

- 1) Mientras está en el modo de ajuste, presione el botón **P.EQ** y manténgalo presionado durante al menos 2 segundos.
- 2) Presione el botón **P.EQ** para activar y desactivar el modo defeat y escuchar la diferencia de sonido.
- 3) Para salir, seleccione la configuración deseada, luego presione el botón **ENTER**. Tenga en cuenta que si pulsa el botón **ENTER** con el modo defeat activado, los ajustes volverán a establecerse en el estado de defeat (valores por defecto).

11 Una vez que haya completado los ajustes, presione el botón **P.EQ**.

X-OVER (Red de cruzamiento)

El PXA-H701 está equipado con una red divisoria activa, que permite la división de las bandas antes de la amplificación por el amplificador de potencia. Por ello, no hay necesidad de una red pasiva entre los altavoces y los amplificadores. Esto hace que los amplificadores sean totalmente independientes, eliminando así el problema de interferencias. Esto posibilita también la consecución del espacio acústico óptimo, dividiendo las frecuencias de reproducción de forma adecuada a las capacidades de los altavoces. Este ajuste requiere conocimientos y experiencia suficientes. Si tiene problemas, le aconsejamos que acuda al revendedor Alpine para que efectúen los ajustes.

Ajuste el filtro de paso alto (H.P.F.) y el filtro de paso bajo (L.P.F.) y ajuste la inclinación (inclinación de atenuación de respuesta del filtro) para las diferentes bandas.

Efectúe los ajustes según los márgenes de frecuencias de reproducción y las respuestas de frecuencia de los altavoces conectados.

Salida de señales con estas frecuencias

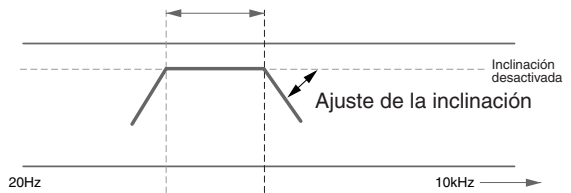

Frecuencia de corte H.P.F. Frecuencia de corte L.P.F.

El ajuste de H.P.F. no puede ser el mismo ni superar el ajuste L.P.F. de ese canal.

- La red de cruzamiento es un filtro que divide bandas de frecuencia concretas.
- El filtro de paso alto es un filtro que corta las frecuencias por debajo de cierta frecuencia (frecuencias de graves) y permite frecuencias de agudos.
- El filtro de paso bajo es un filtro que corta las frecuencias por encima de cierta frecuencia (frecuencias de agudos) y permite frecuencias de graves.
- La inclinación es un valor que expresa la atenuación de la señal en decibelios, cuando la frecuencia aumenta o disminuye una octava.
- Cuanto mayor sea el valor la inclinación, más marcada será la inclinación.
- Si se ajusta la inclinación a "OFF", la señal no pasa por el filtro y no se produce ningún efecto.
- Para proteger los altavoces, cuando se ha seleccionado "Tweeter" para el altavoz "Front 1", no hay ajuste de filtro OFF (inclinación desactivada) para H.P.F. Por la misma razón, el filtro de paso bajo del subwoofer no puede ser desactivado (la inclinación no puede ser ajustada en "OFF").
- Los tweeters (altavoces para frecuencias acústicas muy altas) pueden resultar dañados si reciben señales de baja frecuencia.

	Gama de ajuste de la frecuencia de corte (por pasos de 1/6 oct.)		Ajuste de inclinación	
	H.P.F.	L.P.F.	H.P.F.	L.P.F.
Front 1 (Altavoz delantero 1) Seleccione TWEETER	1kHz – 18kHz	1,1kHz – 20kHz	6/12/18/ 24/30dB	6/12/18/ 24/30dB/ Filtro OFF
Front 1 (Altavoz delantero 1) Seleccione FULL RANGE	20Hz – 18kHz	22Hz – 20kHz	6/12/18/ 24/30dB/ Filtro OFF	6/12/18/ 24/30dB/ Filtro OFF
Front 2 (Altavoz delantero 2)	20Hz – 18kHz	22Hz – 20kHz	6/12/18/ 24/30dB/ Filtro OFF	6/12/18/ 24/30dB/ Filtro OFF
Rear (Altavoz trasero)	20Hz – 18kHz	22Hz – 20kHz	6/12/18/ 24/30dB/ Filtro OFF	6/12/18/ 24/30dB/ Filtro OFF
Center* (Altavoz central)	20Hz – 18kHz	22Hz – 20kHz	6/12/18/ 24/30dB/ Filtro OFF	6/12/18/ 24/30dB/ Filtro OFF
Sub.W (Altavoz de ultra-graves)	20Hz – 180Hz	22Hz – 200Hz	6/12/18/ 24/30dB/ Filtro OFF	6/12/18/ 24/30dB

* Si el centro está ajustado en subwoofer, la gama de ajuste cambia a la gama de subwoofer.

Valores predeterminados/ajustes

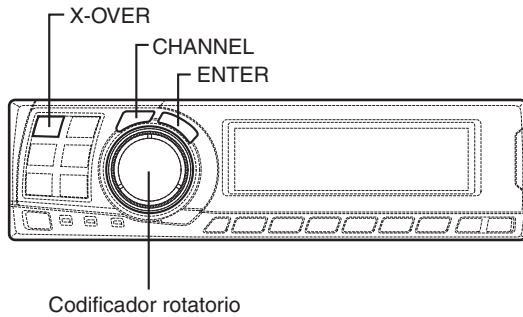

- *1 Cuando la posición central se establece como subwoofer, no es visualizado.
- *2 Cuando la posición central se establece como subwoofer, pasa a ser Sub.W (L).
- *3 Cuando la posición central se establece como subwoofer, pasa a ser Sub.W (R).

- 5** Gire el **codificador rotatorio** para ajustar la frecuencia de corte H.P.F., luego presione el botón **ENTER**.
Las bandas ajustables varían dependiendo del canal (altavoz).

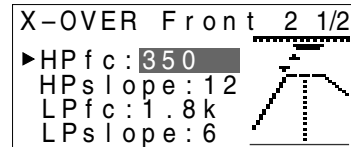

Ajuste X-OVER

Esta sección describe el procedimiento para realizar el ajuste X-OVER. Antes de llevar a cabo este procedimiento, consulte "X-OVER" en la página 15.
La operación de SLOPE a FLAT desde la unidad principal puede no efectuarse dependiendo de la combinación de la unidad principal.

- 6** Gire el **codificador rotatorio** para ajustar la pendiente H.P.F., luego presione el botón **ENTER**.
Para ajustar filtro off (pendiente off), presione y mantenga presionado el botón **X-OVER** durante al menos 2 segundos.

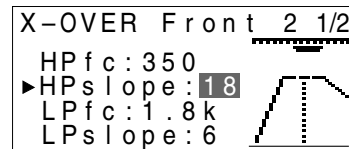

- 1** Compruebe que el modo defeat está desactivado. (Vea la página 28)
- 2** Presione el botón **X-OVER** para establecer el modo de ajuste X-OVER.
- 3** Presione el botón **CHANNEL** y manténgalo presionado durante al menos 2 segundos y seleccione "L and R (LR)" o "L or R".

L and R (LR) ↔ L or R
(Ajustes de fábrica)

L and R (LR): Establece los valores de ajuste de los canales izquierdo y derecho.
L or R: Pueden establecerse diferentes valores para los canales izquierdo y derecho.

- 7** A continuación, haga el ajuste del filtro de paso bajo como lo ha hecho en los pasos 5 y 6.
- 8** Gire el **codificador rotatorio** para ajustar el nivel, luego presione el botón **CHANNEL**.
Presione el botón **ENTER** para volver al paso 5.

El nivel puede ajustarse entre -12 y 0.

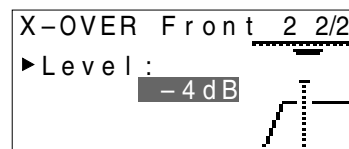

- 4** Presione el botón **CHANNEL** para seleccionar el canal deseado, luego presione el botón **ENTER**.

Cuando se ha seleccionado "L and R (LR)":

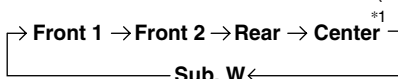

Cuando se ha seleccionado "L or R":

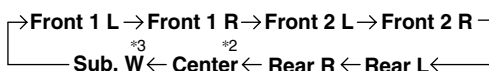

- 9** Repita los pasos 4 hasta 8 para ajustar los otros canales.

- 10** Después de completar los ajustes, presione el botón **X-OVER**.

Sugerencia para ajustar el altavoz de ultragraves

- Si el altavoz de ultragraves o subwoofer está instalado en la plataforma trasera, estableciendo una ligera inclinación L.P.F. (por ejemplo 6 dB/oct.) hace que el sonido se localice más hacia atrás. Esto puede afectar también la ubicación acústica del frente.

Sugerencias para regular la gama alta

- Dependiendo del altavoz, las señales de componentes de bajas frecuencias de entrada (alrededor de 2 kHz o menos) con el ajuste H.P.F., podrían causar distorsión. Si así fuese, establezca una inclinación marcada (por ejemplo 30 dB/oct.). Cuando lo haga, efectúe el ajuste de modo que los sonidos de gama media y alta no se separen.
- Normalmente se utiliza con el L.P.F. en posición "off". Si la gama alta es demasiado fuerte, recomendamos ajustar una inclinación más suave.

Sugerencia para regular la gama baja

- Cuando un altavoz de ultragraves esté conectado y se esté utilizando un altavoz con gama baja de menos de 10 o 12 cm (3-15/16" o 4-3/4"), si se establece el H.P.F. de gama baja a la posición "OFF", podrían ocurrir distorsiones cuando se reciben los componentes de frecuencia baja. Si así fuera, ajuste la inclinación H.P.F. a un valor adecuado para la respuesta de frecuencia del altavoz.

NOTAS

- *Para proteger los altavoces, cuando se ha seleccionado "Tweeter" para el altavoz "Front 1", no hay ajuste de filtro OFF (inclinación desactivada) para H.P.F.
Por la misma razón, el filtro de paso bajo del subwoofer no puede ser desactivado (la inclinación no puede ser ajustada en "OFF").*
- *Si se ajusta el altavoz en el modo "OFF", el X-OVER para ese altavoz es ineficaz. Consulte "Ajuste de los altavoces" (página 4).*
- *Compruebe las frecuencias de reproducción de los altavoces conectados antes de hacer los ajustes.*
- *Una vez efectuados los ajustes, recomendamos almacenarlos en la memoria. Para obtener instrucciones, consulte la página 28.*

Valores predeterminados/ajustes

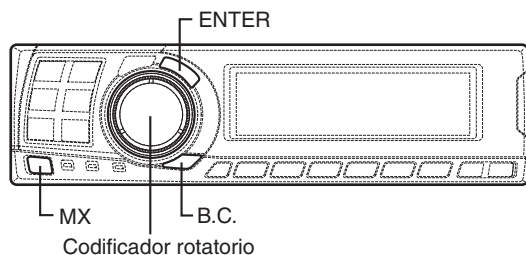

Configuración MX

La función MX (Media Xpander) mejora la calidad de sonido de la voz o de los instrumentos independientemente de la fuente musical. La radio, los CD y los archivos MP3, pueden ser reproducidos claramente en el entorno ruidoso del vehículo en marcha.

- ① Si ha establecido “Auto” como configuración de modo MX (ver página 27) mientras utiliza el PXA-H701 junto con una unidad principal Ai-NET equipada con una función de selección de modo MX automática (serie IVA-D300, etc.)

En este caso, el modo MX se selecciona automáticamente según la fuente de música en la unidad principal. El modo MX puede establecerse desde el PXA-H701 siguiendo la operación que se describe a continuación.

- 1 Presione el botón **MX** para seleccionar el modo de configuración MX.
- 2 En caso de “MX OFF”, presione el botón **MX** y manténgalo presionado durante al menos 2 segundos para activar el modo MX.
- 3 Gire el **codificador rotatorio** para seleccionar el modo deseado, después presione el botón **ENTER**.
- Si selecciona “OFF”, desactivará el efecto MX.
 - Puede ajustarse el nivel de la fuente de música seleccionada actualmente (radio, CD, etc.).

FM: MX1 a 3 y OFF

Las frecuencias medias a altas se reproducen con una mayor claridad y se logra equilibrar el sonido a lo largo de todas las bandas.

CD: MX1 a 3 y OFF

Los CDs contienen grandes cantidades de información. Estos modos utilizan esta gran cantidad de información para crear un sonido más puro.

MP3/DAB: MX1 a 3 y OFF

La información perdida cuando se comprimieron los datos se compensa al alcanzar un sonido equilibrado similar al sonido original.

DVD/CD vídeo: MOVIE MX 1 ~ 2, MUSIC y OFF

MOVIE MX 1 ~ 2: Los diálogos de las películas se reproducen con mayor claridad.

MUSIC: Los discos que contienen vídeos musicales se reproducen con un sonido más dinámico.

AUX: MP3, MUSIC, MOVIE y OFF

El modo MX (MP3, MUSIC o MOVIE) puede seleccionarse para el soporte conectado.

- 4 Cuando haya completado la configuración, presione el botón **MX**.

NOTAS

- No podrá realizarse ninguna operación cuando el modo defeat (página 28) está activado.
- Puede realizarse la configuración MX por separado de las diversas fuentes de música (radio, CDs, archivos MP3, etc.).
- Si se establece “MX OFF” en el paso 2, el modo MX se desactivará para todas las fuentes de música.

- ② Cuando se combinan productos en la unidad principal no Ai-Net

Cuando se combinan productos Ai-Net en la unidad principal sin función de interbloqueo MX

Cuando se combinan productos Ai-Net en la unidad principal (serie IVA-D300, etc.) con función de interbloqueo MX, teniendo en cuenta que el “ajuste del modo MX” (página 27) está establecido como “Manual”.

En estos casos, el PXA-H701 no está interbloqueado con la unidad principal, por lo que es necesario establecer el modo MX desde el PXA-H701 mediante las operaciones descritas a continuación.

- 1 Presione el botón **MX** para establecer el modo de configuración MX.
- 2 En caso de “MX OFF”, presione el botón **MX** y manténgalo presionado durante al menos 2 segundos para activar el modo MX.

- 3 Gire el **codificador rotatorio** para seleccionar la fuente (soporte) que desea ajustar, luego presione el botón **ENTER**.
- 4 Gire el **codificador rotatorio** para seleccionar el modo deseado, luego presione el botón **ENTER**. Para más información sobre el modo de ajuste, vea el paso 3 de ① (página 18).

NOTA

Esta función está equipada para trabajar en cualquier parte del mundo, y es posible ajustar a "XM". Este modo es una especificación desarrollada para el uso en el extranjero, pero como el "MP3/DAB", puede tener el mismo efecto que el "MX". Si se ajusta a "MD", tiene también el mismo efecto que "MP3/DAB".

- 5 Para establecer otras fuentes (soportes), presione el botón **MX** y vuelva al paso 3.
- 6 Después de completar la configuración, presione repetidamente el botón **MX**.

NOTAS

- No puede llevarse a cabo ninguna operación cuando el modo defeat (página 28) está activado.
- La fuente (soporte), como por ejemplo radio, CD, y MP3 puede ser ajustada.
- "MX OFF" puede ser ajustado en el paso 2.

Configuración BASS COMP.

Puede ajustar el sonido de las frecuencias bajas para adaptarlo a su gusto.

- 1 Compruebe que el modo defeat está desactivado. (Vea la página 28).
- 2 Presione el botón **B.C.** para ajustar el modo "BASS COMP".
- 3 Si se ha seleccionado "BASS COMP. OFF", presione el botón **B.C.** y manténgalo presionado durante al menos 2 segundos para activar el modo "BASS COMP".
- 4 Gire el **codificador rotatorio** para seleccionar el modo deseado, luego presione el botón **ENTER**. A medida que el nivel de bajos aumenta en el orden BASS COMP. 1, BASS COMP. 2, BASS COMP. 3, podrá disfrutar de un sonido poderoso.
- 5 Después de que haya completado la configuración, presione el botón **B.C.**

NOTA

"BASS COMP. OFF" puede ser ajustado en el paso 3.

Utilización del Dolby Surround

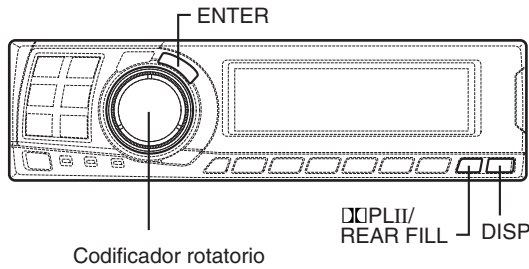

Utilización del modo Pro Logic II

Con el PXA-H701, el procesador Pro Logic puede dirigirse en las señales musicales grabadas en dos canales, para así conseguir un sonido Dolby Pro Logic II envolvente. Para las señales de Dolby Digital de dos canales y DTS, también existe una función "REAR FILL" (relleno trasero) para enviar las señales del canal delantero al canal trasero.

- 1 Presione el botón **DOLBY PLII/REAR FILL** y seleccione el modo deseado.
El modo de ajuste será cancelado si no se efectúa ninguna operación en 15 segundos después de seleccionar el modo.

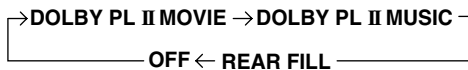

DOLBY PL II MOVIE: El modo de película se adapta a programas de TV en estéreo y a todos los programas codificados en Dolby Surround. Mejora la directividad del campo de sonido hasta un nivel similar al de un canal de sonido discreto 5.1.

DOLBY PL II MUSIC: El modo de música puede utilizarse con cualquier grabación de música en estéreo y proporciona un campo de sonido ancho y profundo.

* Si la opción **DOLBY PL II MUSIC** está seleccionada, la amplitud central podrá ajustarse mediante las siguientes operaciones.

- Esta función ofrece la posición vocal perfecta al ajustar la posición del canal central entre el altavoz central y los altavoces IZQ./DER. (Los ajustes establecidos en "Ajuste de la imagen acústica" (página 24) carecen de efectividad mientras esta función esté activada.)
- 1) Dispone de hasta 15 segundos después de seleccionar la opción **DOLBY PL II MUSIC**, para mantener pulsado el botón **DOLBY PLII/REAR FILL** durante al menos 2 segundos.
 - 2) Gire el **codificador rotatorio** para seleccionar "Center Width ON" o "Center Width OFF" (Amplitud central activada o desactivada), después pulse el botón **ENTER**. Cuando esta opción está activada, la posición vocal óptima se ofrece mediante el ajuste de la posición del canal central entre el altavoz central y los altavoces IZQ./DER.
 - 3) Gire el **codificador rotatorio** para ajustar el nivel, después pulse el botón **ENTER**. El nivel puede ajustarse entre 0 y 7. Cuando el nivel aumenta, la posición del canal central se mueve del altavoz central a las otras dos posiciones.
 - 4) Después de configurar estas opciones, mantenga pulsado el botón **DOLBY PLII/REAR FILL** durante al menos 2 segundos.

NOTAS

- Evite detener, hacer pausas, cambiar el disco, intercalar, avanzar rápido o cambiar el canal de audio del reproductor mientras realice este ajuste. La configuración queda cancelada, si se cambia el modo de descodificación.
- Este ajuste es ineficaz si el altavoz central está ajustado en "OFF" o "Sub.W" en la configuración de altavoces.

- 2 Después de que haya completado la configuración, presione el botón **DISP**.

NOTAS

- Esta función sólo funciona con señales de dos canales. Esta operación es ineficaz cuando entran las señales DTS de 5,1 canales o las señales de Dolby Digital.
- Función de relleno trasero (REAR FILL) Según las señales de entrada, es posible que el sonido sólo salga de los altavoces delanteros. En este caso, la función de relleno trasero (REAR FILL) puede utilizarse también para enviar señales desde los altavoces traseros.
- Si el ajuste de REAR FILL se lleva a cabo cuando REAR MIX está en ON (activado), el sonido no cambia en el ajuste de relleno trasero porque REAR MIX tiene prioridad durante la descodificación de 2 canales que no sea lineal PCM.
- Para las señales lineales PCM, la voz saldrá del altavoz trasero independientemente del ajuste REAR FILL y REAR MIX.
- Una vez efectuados los ajustes, recomendamos almacenarlos en la memoria. Vea la página 28 para consultar las instrucciones.

Procedimiento de ajuste para el Dolby Surround

Efectúe los ajustes descritos a continuación para reproducir el sonido Dolby Digital y DTS con mayor precisión.

Procedimiento de ajuste

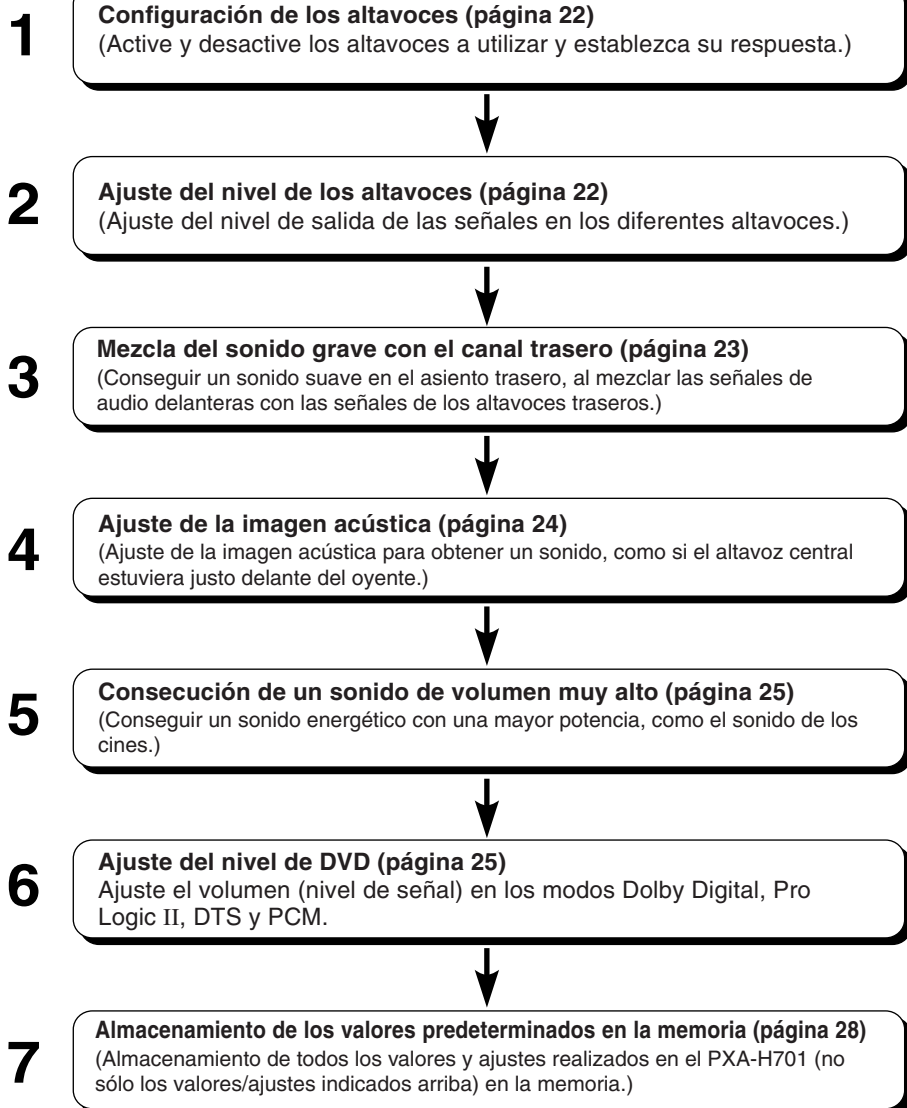

NOTA

En caso de combinar los ajustes automáticos etc.

Le recomendamos realizar los ajustes automáticos antes de hacer los ajustes de Dolby Surround.

Utilización del Dolby Surround

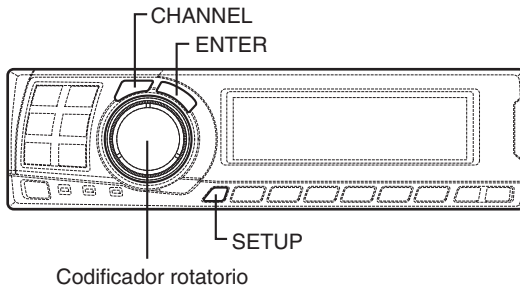

Configuración de los altavoces

El PXA-H701 puede configurarse según la gama de frecuencia de reproducción de los altavoces. Compruebe la gama de frecuencia de reproducción de los altavoces (sin incluir el altavoz de ultragraves) antes de efectuar esta operación, para verificar si los altavoces pueden reproducir frecuencias bajas (de aprox. 80 Hz o menos).

NOTA

Evite detener, hacer pausas, cambiar el disco, intercalar, avanzar rápido o cambiar el canal de audio del reproductor mientras realice este ajuste. La configuración queda cancelada, si se cambia el modo de descodificación.

- 1 Presione el botón **SETUP**.
Queda establecido el modo de configuración.
- 2 Gire el **codificador rotatorio** para seleccionar el modo "5.1CH SETUP", luego presione el botón **ENTER**.
- 3 Gire el **codificador rotatorio** para seleccionar "SPEAKER SETUP", luego presione el botón **ENTER**.
- 4 Presione el botón **CHANNEL** para seleccionar el altavoz, luego presione el botón **ENTER**.
→ Front → Center → Rear → Sub. W →
- 5 Gire el **codificador rotatorio** para seleccionar las propiedades del altavoz, luego presione el botón **ENTER**.
Repita los pasos 4 y 5 para establecer los diferentes elementos.

*1
OFF ↔ SMALL ↔ LARGE *2

(El altavoz de ultragraves es sólo ON/OFF.)

OFF:

Cuando no conecte ningún altavoz.

SMALL:

Cuando está conectado un altavoz que no puede reproducir frecuencias bajas (80 Hz o menos).

LARGE:

Cuando está conectado un altavoz que sí puede reproducir frecuencias bajas (80 Hz o menos).

*1: No es posible ajustar los altavoces delanteros en la posición "OFF".

*2: Si el valor establecido para los altavoces delanteros es "SMALL", no puede establecerse el valor "LARGE" en los altavoces traseros y central.

- 6 Presione repetidamente el botón **SETUP** para salir del modo de configuración.

NOTAS

- Si el altavoz central está desconectado, se añaden las señales de audio del canal central a la salida de las señales de audio de los altavoces delanteros.
- Si se ajusta la respuesta del altavoz en la posición "OFF", se ha de establecer también el ajuste del altavoz a la posición "OFF". (Vea la página 4).
- Lleve a cabo la configuración de todos los altavoces "Front", "Center", "Rear" y "Sub.W" (delantero, central y de ultragraves). De no hacerlo, el sonido podría no estar equilibrado.
- Cuando el centro está ajustado en subwoofer, el ajuste es ineficaz aunque el centro haya sido ajustado con esta función.
- Una vez efectuados los ajustes, recomendamos almacenarlos en la memoria. Para instrucciones, consulte la página 28.
- Con el cambio de los ajustes de cada altavoz, podría ocurrir un cambio en la salida de los otros altavoces debido a los requisitos de ajuste.
- Cuando utilice PRO LOGIC II, si el altavoz trasero está ajustado a "LARGE", no habrá salida desde el subwoofer.

Ajuste de los niveles de los altavoces

Utilice los tonos de prueba del PXA-H701 para efectuar los ajustes de volumen de los diferentes altavoces.

Cuando los niveles de volumen son los mismos, se nota, en la posición de escucha, un fuerte sentido de presencia desde los diferentes altavoces.

NOTA

Evite detener, hacer pausas, cambiar el disco, intercalar, avanzar rápido o cambiar el canal de audio del reproductor mientras realice este ajuste. La configuración queda cancelada, si se cambia el modo de descodificación.

- 1 Presione el botón **SETUP**.
El modo de configuración queda establecido.

2 Gire el **codificador rotatorio** para seleccionar el modo "5.1CH SETUP", luego presione el botón **ENTER**.

3 Gire el **codificador rotatorio** para seleccionar "OUTPUT LEVEL", luego presione el botón **ENTER**.

4 Gire el **codificador rotatorio** para seleccionar "Auto", luego presione el botón **ENTER**. Los tonos de prueba se repiten para cada uno de los diferentes canales. Se repiten en el orden mostrado abajo.

Si no se efectúa ninguna operación en 2 segundos, el canal cambiará al canal siguiente.

L (Left front) → C (Center) → R (Right front)
LS (Left surround) ← RS (Right surround)

5 Mientras se estén produciendo los tonos de prueba en los altavoces, gire el **codificador rotatorio** para efectuar los ajustes de manera que el volumen de los diferentes altavoces sea el mismo.

- El rango de ajuste de los diferentes altavoces es de ± 10 dB.
- Ajuste basado en los altavoces delanteros.

6 Presione repetidamente el botón **SETUP** para salir del modo de configuración.

Ajustar el nivel de los altavoces por separado (manualmente)

- 1) En el paso 4 descrito arriba, seleccione "Manual", luego presione el botón **ENTER**.
- 2) Presione el botón **CHANNEL** o el botón **ENTER** para seleccionar el altavoz que desea ajustar.
- 3) Gire el **codificador rotatorio** para ajustar el nivel de salida.
- 4) Repita los pasos 2) y 3) descritos arriba para ajustar los niveles de los diversos altavoces.
- 5) Presione de nuevo el botón **SETUP** para salir del modo de configuración.

NOTAS

- Si se ajusta un altavoz al modo de desconexión (off), el ajuste de nivel de dicho altavoz no puede ser efectuado. Consulte "Configuración de los altavoces" (página 22).
- Una vez efectuados los ajustes, recomendamos almacenarlos en la memoria. Vea la página 28 para consultar las instrucciones.

Mezcla del sonido grave al canal trasero

Esta función mezcla las señales de audio del canal delantero con la salida de las señales de audio de los altavoces traseros, mejorando el sonido en el asiento trasero del vehículo.

NOTA

Evite detener, hacer pausas, cambiar el disco, intercalar, avanzar rápido o cambiar el canal de audio del reproductor mientras realice este ajuste. La configuración queda cancelada, si se cambia el modo de descodificación.

- 1 Presione el botón **SETUP**.
Quedará establecido el modo de configuración.
- 2 Gire el **codificador rotatorio** para seleccionar el modo "5.1CH SETUP", luego presione el botón **ENTER**.
- 3 Gire el **codificador rotatorio** para seleccionar "REAR MIX", luego presione el botón **ENTER**.
- 4 Gire el **codificador rotatorio** para seleccionar "REAR MIX ON" o "REAR MIX OFF", luego presione el botón **ENTER**.
Cuando esté en "ON", las señales de audio delanteras se emitirán mezcladas a la salida de las señales de audio desde los altavoces traseros.
- 5 Gire el **codificador rotatorio** para ajustar el nivel, luego presione el botón **ENTER**.
Puede ajustarse el nivel en cinco pasos: -6, -3, 0, +3 y +6. Cuanto más alto sea el nivel, mayor será la salida de graves desde los altavoces traseros. (El efecto es diferente dependiendo del software (DVD, etc.).)
- 6 Cuando haya completado la configuración, presione repetidamente el botón **SETUP** para salir del modo de configuración.

NOTAS

- Este ajuste es ineficaz cuando el ajuste de la configuración del altavoz trasero se encuentra en la posición desactivada "OFF".
- Para las señales lineales PCM, la voz saldrá del altavoz trasero independientemente del ajuste REAR FILL y REAR MIX.
- Una vez efectuados los ajustes, recomendamos almacenarlos en la memoria. Vea la página 28 para consultar las instrucciones.

Utilización del Dolby Surround

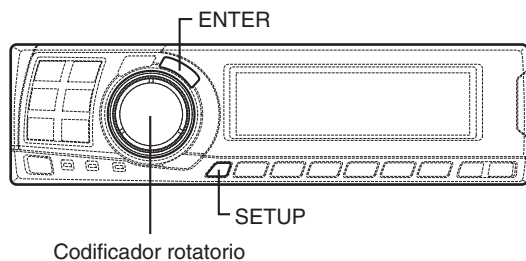

- 5 Gire el **codificador rotatorio** para ajustar el nivel, luego presione el botón **ENTER**. Puede ajustarse el nivel dentro del margen de -5 a +5. Cuanto mayor sea el nivel, más cambiará la posición del altavoz central hacia los lados.
- 6 Cuando haya completado las configuraciones, presione repetidamente el botón **SETUP** para salir del modo de configuración.

NOTAS

- Este ajuste es ineficaz si el altavoz central está ajustado en "OFF" o "Sub.W" en la configuración de altavoces.
- Una vez efectuados los ajustes, recomendamos almacenarlos en la memoria. Vea la página 28 para consultar las instrucciones.

Ajuste de la imagen acústica

En la mayoría de las instalaciones, el altavoz central debe colocarse justo entre el pasajero delantero y el conductor. Con esta función la información del canal central es distribuida a los altavoces de derecha e izquierda. Esto crea imágenes acústicas simulando un altavoz central directamente enfrente de cada oyente. Ajustando la anchura central en DOLBY PL II MUSIC (Vea "Utilización del modo Pro Logic II" en la página 20) esta función será ineficaz.

NOTA

Evite detener, hacer pausas, cambiar el disco, intercalar, avanzar rápido o cambiar el canal de audio del reproductor mientras realice este ajuste. La configuración queda cancelada, si se cambia el modo de descodificación.

- 1 Presione el botón **SETUP**.
Queda establecido el modo de configuración.
- 2 Gire el **codificador rotatorio** para seleccionar el modo "5.1CH SETUP", luego presione el botón **ENTER**.
- 3 Gire el **codificador rotatorio** para seleccionar "BI-PHANTOM", luego presione el botón **ENTER**.
- 4 Gire el **codificador rotatorio** para seleccionar "BI-PHANTOM ON" o "BI-PHANTOM OFF", luego presione el botón **ENTER**.
Con esta función en "ON", la información del canal central es distribuida a los altavoces de derecha e izquierda. Esto crea imágenes acústicas simulando un altavoz central directamente en frente de cada oyente.

Consecución de un sonido de volumen muy alto

Con Dolby Digital, la gama dinámica se comprime de modo que puede conseguirse un sonido potente en los niveles regulares de volumen. La compresión puede cancelarse para alcanzar un sonido energético con una potencia aún mayor, como el sonido de un cine.

NOTA

Esta función trabaja sólo en el modo Dolby Digital.

- 1 Presione el botón **SETUP**.
Queda establecido el modo de configuración.
- 2 Gire el **codificador rotatorio** para seleccionar el modo "5.1CH SETUP", luego presione el botón **ENTER**.
- 3 Gire el **codificador rotatorio** para seleccionar "LISTENING MODE", luego presione el botón **ENTER**.
- 4 Gire el **codificador rotatorio** para seleccionar "STANDARD" o "MAXIMUM", luego presione el botón **ENTER**.

STANDARD ↔ MAXIMUM

STANDARD:

Para obtener un sonido potente con niveles regulares de volumen

MAXIMUM:

Para conseguir un sonido potente con niveles altos de volumen

- 5 Presione repetidamente el botón **SETUP** para salir del modo de configuración.

NOTAS

- Mantenga el volumen a un nivel en el que puedan escucharse los sonidos en el exterior del vehículo.
- Esta función puede que no tenga ningún efecto, según el tipo de software (DVD, etc.).
- Una vez efectuados los ajustes, recomendamos almacenarlos en la memoria. Vea la página 28 para consultar las instrucciones.

Ajustar el nivel DVD

Puede establecerse el volumen (nivel de señal) de los modos Dolby Digital, Pro Logic II, DTS y PCM.

NOTA

No efectúe operaciones en el reproductor (detener, pausa, cambiar disco, buscar, avanzar, cambiar el modo de audio, etc.) mientras se ajusta esta configuración. La configuración se cancelará si se cambia el modo de descodificación.

- 1 Presione el botón **SETUP**.
Queda establecido el modo de configuración.
- 2 Gire el **codificador rotatorio** para seleccionar el modo "5.1CH SETUP", luego presione el botón **ENTER**.
- 3 Gire el **codificador rotatorio** para seleccionar "DVD LEVEL", luego presione el botón **ENTER**.
- 4 Presione el botón **ENTER** para seleccionar el modo que desea ajustar.

→ **DOLBY D** → **DOLBY PL II** → **DTS** → **PCM**
(**DOLBY DIGITAL**)

- 5 Gire el **codificador rotatorio** para ajustar el nivel.

El nivel puede ajustarse dentro de la gama de -5 a +5.
- 6 Repita los pasos 4 y 5 para establecer los niveles de los diferentes modos.
Cuando haya completado la configuración, presione repetidamente el botón **SETUP** para salir del modo de configuración.

NOTA

Una vez efectuados los ajustes, recomendamos almacenarlos en la memoria. Para instrucciones, consulte la página 28.

Funciones prácticas

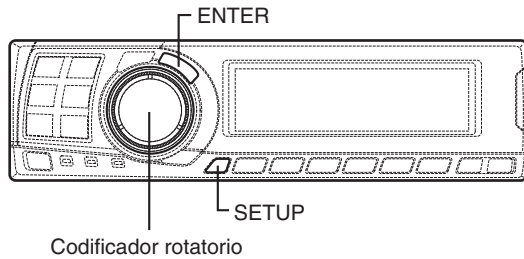

Interrupción de la guía con voz del sistema de navegación (solamente cuando utilice el mando a distancia vendido separadamente)

Cuando se conecta un sistema de navegación, este ajuste permite que los mensajes de guía con voz del sistema interrumpan el sonido del PXA-H701, luego salgan por el altavoz delantero.

- 1 Presione el botón **SETUP**.
Queda establecido el modo de configuración.
- 2 Gire el **codificador rotatorio** para seleccionar el modo "NAVI MIX", luego presione el botón **ENTER**.
- 3 Gire el **codificador rotatorio** para seleccionar "NAVI MIX ON" o "NAVI MIX OFF", luego presione el botón **ENTER**.
Cuando se ha ajustado en ON, los mensajes de guía con voz del sistema de navegación interrumpirán el sonido del PXA-H701.
- 4 Gire el **codificador rotatorio** para ajustar "MIX LEVEL" (nivel de volumen de la voz de navegación), luego presione el botón **ENTER**.
El nivel puede ser ajustado entre 1 y 15.
- 5 Gire el **codificador rotatorio** para ajustar "GUIDE CONT." a "1", luego presione el botón **ENTER**.
No use "2".

- 6 Presione repetidamente el botón **SETUP** para salir del modo de configuración.

NOTA

Para más detalles, consulte "Instalación y conexiones" (página 40).

Configuración lineal PCM

Puede establecerse la salida cuando reproduzca discos grabados en PCM lineal en 2 o 3 canales.

- 1 Presione el botón **SETUP**.
Queda establecido el modo de configuración.
- 2 Gire el **codificador rotatorio** para seleccionar "PCM MODE", luego presione el botón **ENTER**.
- 3 Gire el **codificador rotatorio** para seleccionar "2ch Output" o "3ch Output", luego presione el botón **ENTER**.

2ch Output: salida de 2 canales (L/R)
3ch Output: salida de 3 canales (L/R/CENTER)
- 4 Presione repetidamente el botón **SETUP** para salir del modo de configuración.

NOTA

El modo PCM es ineficaz si el altavoz central está en "OFF" o "Sub.W" en los valores de configuración del altavoz.

Configuración del visualizador

Pueden ajustarse el contraste y el LCD (negativo/positivo).

- 1 Presione el botón **SETUP**.
Queda establecido el modo de configuración.
- 2 Gire el **codificador rotatorio** para seleccionar el modo "DISPLAY SETUP", luego presione el botón **ENTER**.
- 3 Gire el **codificador rotatorio** para ajustar "CONTRAST", luego presione el botón **ENTER**.
Ajuste el contraste (profundidad de color) entre -8 y +8 para que se vea bien el visualizador.
- 4 Gire el **codificador rotatorio** para efectuar el ajuste "LCD MODE", luego presione el botón **ENTER**.
Coloque el visualizador en "POSITIVE (Pos.)" o "NEGATIVE (Neg.)" según sus gustos.
- 5 Cuando haya completado la configuración, presione repetidamente el botón **SETUP** para salir del modo de configuración.

Configuración de modo MX (conexión Ai-NET)

Esta configuración se aplica cuando utiliza el PXA-H701 junto con la unidad principal Ai-NET equipada con una función de selección de modo MX (por ejemplo serie IVA-D300).
Cuando el modo MX está establecido en "Auto", los valores de operación MX en la unidad principal (los modos MX para las diferentes fuentes de música) se emitirán al PXA-H701.

- 1 Presione el botón **SETUP**.
Queda establecido el modo de configuración.
- 2 Gire el **codificador rotatorio** para seleccionar "MX MODE", luego presione el botón **ENTER**.
- 3 Gire el **codificador rotatorio** para seleccionar "Auto" o "Manual", luego presione el botón **ENTER**.

Auto:

Cuando utiliza el PXA-H701 junto con una unidad principal Ai-NET equipada con una función de selección de modo MX automática (por ejemplo serie IVA-D300), los valores de operación MX en la unidad principal se emiten a PXA-H701.
Además, el modo MX cambia automáticamente dependiendo de la fuente de música seleccionada en la unidad principal.

Manual:

Lleve a cabo las operaciones MX en el PXA-H701.

- 4 Presione repetidamente el botón **SETUP** para salir del modo de configuración.

Funciones prácticas

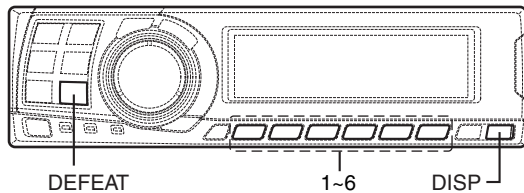

Almacenamiento de los valores predeterminados en la memoria

Esta función puede guardar hasta 6 ajustes/valores.

Los siguientes ajustes/valores se guardan en una memoria predeterminada. Para más detalles, vea cada página para los siguientes artículos.

Página 4: Ajuste de los altavoces / Páginas 6 - 11: Ajuste de la corrección de tiempo/del cambio de fase/de graves / Páginas 12 - 14: Ajuste del ecualizador / Páginas 15 - 17: Ajuste X-OVER / Páginas 18 - 19: Configuración MX / Página 19: Configuración BASS COMP. / Página 20: Ajuste del modo Pro Logic II/ de la amplitud central* / Páginas 21 - 25: Ajuste del Dolby Surround* / Página 26: Configuración lineal PCM*

* Dependiendo de la señal de entrada, no hay efecto.

- 1 Haga el ajuste o establezca los valores que desee guardar en memoria.
- 2 Presione y mantenga presionado cualquier botón de **1** a **6** durante al menos 2 segundos para almacenar los valores en la memoria ("MEMORY1" a "MEMORY6").

SAVE
PRESET MEMORY 2

NOTAS

- Esta operación sólo podrá realizarse cuando el modo defeat esté desactivado.
- El contenido memorizado no será borrado aunque desconecte el cable de alimentación de la batería.

Visualizar los valores guardados

- 1 Presione cualquier botón de **1** a **6** para seleccionar los valores que desea visualizar ("MEMORY1" a "MEMORY6"). En la memoria de preselecciones se almacenan un gran número de configuraciones/ajustes. Por ello, puede que se necesite un tiempo para tener acceso a la memoria de preselecciones almacenada.

LOADING
PRESET MEMORY 1

NOTA

Esta operación sólo podrá realizarse cuando el modo defeat esté desactivado.

Modo de anulación

- 1 Presione el botón **DEFEAT**. Todas las propiedades se ponen planas.

DEFEAT ON

- 2 Presione el botón **DEFEAT** de nuevo para cancelar.

NOTAS

- Las operaciones de configuración de "Parametric EQ", "Graphic EQ", "AUTO TCR", "TCR/phase switching", "MX", "X-OVER" y "BASS COMP. setting" no podrán realizarse cuando el modo defeat esté activado.
- Para proteger los altavoces, la configuración de "X-OVER" no cambia.

Cambiar el modo de visualizador

- 1 Presione el botón **DISP** para seleccionar el modo de visualización deseado.

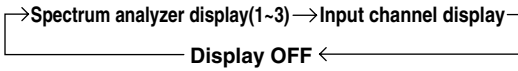

Ejemplo de canal de entrada (cuando no hay entrada de señal envolvente monoaural (s))

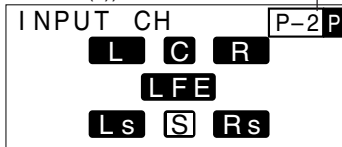

No. de preselección

Visualización de ajuste del ecualizador
Aparece en pantalla si el ajuste actual de ecualización es gráfico o paramétrico.

G: Ecualizador gráfico

P: Ecualizador paramétrico

El visualizador cambia según las señales de entrada. Los items son resaltados cuando no hay entrada.

L: Canal delantero izquierdo

R: Canal delantero derecho

C: Canal central

Ls: Canal surround izquierdo

Rs: Canal surround derecho

S: Señal surround monoaural

LFE: Señal de graves de baja frecuencia

Instalación y conexiones

Antes de instalar o conectar la unidad, lea atentamente lo siguiente y las páginas 2 y 3 de este manual para un uso apropiado.

Advertencia

NO DESMONTE NI ALTERE LA UNIDAD.

Si lo hace, podrá ocasionar un accidente, un incendio o una descarga eléctrica.

UTILICE EL AMPERAJE CORRECTO CUANDO CAMBIE FUSIBLES.

De lo contrario, puede producirse un incendio o una descarga eléctrica.

REALICE LAS CONEXIONES CORRECTAMENTE.

Una conexión incorrecta puede producir un incendio o dañar el equipo.

UTILICE LA UNIDAD SOLAMENTE EN VEHÍCULOS QUE TENGAN 12 VOLTIOS CON NEGATIVO A MASA.

(Consulte a su distribuidor en caso de duda.) De no ser así, podría ocasionar un incendio, etc.

ANTES DE EFECTUAR EL CABLEADO, DESCONECTE EL CABLE DEL TERMINAL NEGATIVO DE LA BATERÍA.

De no hacerlo así, podría ocasionar una descarga eléctrica o heridas debido a cortocircuitos eléctricos.

IMPIDA QUE LOS CABLES SE ENREDEN CON LOS OBJETOS SITUADOS ALREDEDOR.

Disponga la instalación eléctrica y los cables conforme a lo descrito en el manual para evitar obstáculos durante la conducción. Los cables que obstaculizan la conducción o que cuelgan de partes del vehículo como el volante de dirección, la palanca de cambios, los pedales de freno, etc., se consideran extremadamente peligrosos.

NO EMPALME CABLES ELÉCTRICOS.

Nunca corte el aislamiento de un cable para suministrar energía a otro equipo. Esto hace que la capacidad portadora del cable se supere y puede ser la causa de incendios o descargas eléctricas.

EVITE DAÑAR LOS TUBOS Y EL CABLEADO CUANDO TALADRE AGUJEROS.

Si taladra agujeros en el chasis durante la instalación, tome las precauciones necesarias para no rozar, dañar u obstruir los tubos, las tuberías de combustible, los depósitos o el cableado eléctrico. De lo contrario, podría provocar un incendio.

NO UTILICE TUERCAS O PERNOS EN EL SISTEMA DE FRENOS O DE DIRECCIÓN PARA REALIZAR LAS CONEXIONES A MASA.

Los pernos o tuercas empleados en los sistemas de freno o de dirección (o en cualquier otro sistema relacionado con la seguridad del vehículo), o los depósitos, NUNCA deben utilizarse para instalaciones de cableado o conexión a masa. Si utiliza tales partes podrá incapacitar el control del vehículo y provocar un incendio, etc.

NO INSTALE EL MONITOR CERCA DEL AIRBAG DEL ASIENTO DEL PASAJERO.

Si el aparato no está bien instalado, el airbag podrá no funcionar correctamente y, cuando se despliegue el airbag, podrá hacer que el monitor salga despedido hacia arriba y ocasionar un accidente y heridas.

NO OBSTRUYA LOS ORIFICIOS DE VENTILACIÓN O LOS PANELES DEL RADIADOR.

Si los bloquea, el calor podría acumularse en el interior y producir un incendio.

MANTENGA LOS OBJETOS PEQUEÑOS, COMO LAS PILAS, FUERA DEL ALCANCE DE LOS NIÑOS.

La ingestión de estos objetos puede provocar lesiones graves. Si esto ocurre, consulte con un médico inmediatamente.

NO INSTALE EL EQUIPO EN LUGARES QUE PUEDAN INTERFERIR CON LA OPERACIÓN DEL VEHÍCULO, COMO EL VOLANTE DE DIRECCIÓN O LA CAJA DE CAMBIOS DE VELOCIDAD.

Esto podría obstaculizar la visibilidad y dificultar el movimiento, etc. y provocar accidentes graves.

Prudencia

CONFÍE EL CABLEADO Y LA INSTALACIÓN A PROFESIONALES.

El cableado y la instalación de este equipo requieren una competencia y experiencia técnica confirmada. Para garantizar la seguridad, póngase siempre en contacto con el distribuidor al que ha comprado el equipo para confiarle estas tareas.

UTILICE LOS ACCESORIOS ESPECIFICADOS E INSTÁLELOS CORRECTAMENTE.

Asegúrese de utilizar los accesorios especificados solamente. La utilización de otras piezas no designadas puede ser la causa de daños en el interior de la unidad o de una instalación incorrecta. Las piezas pueden aflojarse, lo que, además de ser peligroso, puede provocar averías.

DISPONGA EL CABLEADO DE FORMA QUE LOS CABLES NO SE DOBLEN, NO SE CONTRAIGAN NI ROCEN UN BORDE METÁLICO AFILADO.

Aleje los cables y el cableado de piezas móviles (como los raíles de los asientos) o de bordes puntiagudos o afilados. De esta forma evitará dobleces y daños en el cableado. Si los cables se introducen por un orificio de metal, utilice una arandela de goma para evitar que el borde metálico del orificio corte el aislamiento del cable.

NO INSTALE LA UNIDAD EN LUGARES MUY HÚMEDOS O LLENOS DE POLVO.

Evite instalar la unidad en lugares con altos índices de humedad o polvo. Si entra polvo o humedad, el equipo puede averiarse.

Precauciones

- Asegúrese de desconectar el cable del polo (-) de la batería antes de instalar su PXA-H701. Esto reducirá las posibilidades de averiar la unidad en caso de cortocircuito.
- Asegúrese de conectar los conductores con clave de colores según el diagrama. Unas conexiones incorrectas pueden ocasionar un mal funcionamiento de la unidad o pueden dañar el sistema eléctrico del vehículo.
- Cuando haga las conexiones al sistema eléctrico del vehículo, tenga en cuenta los componentes que vienen instalados de fábrica (como un computador incorporado, por ejemplo). No conecte a estos conductores para proporcionar alimentación a esta unidad. Al conectar el PXA-H701 a la caja de fusibles, asegúrese de que el fusible designado para el circuito del PXA-H701 sea del amperaje adecuado. De lo contrario, la unidad y/o el vehículo podrán sufrir daños. Cuando tenga dudas, consulte a su distribuidor ALPINE.
- El PXA-H701 emplea conectores hembra tipo RCA para la conexión de otras unidades (ej.: amplificador) equipadas con conectores RCA. Algunas veces será necesario usar un adaptador para la conexión de otras unidades. En este caso, hágase asesorar por su distribuidor autorizado ALPINE.

Conexiones

La conexión incorrecta de los cables podrá causar serios daños a su sistema de audio. Asegúrese de:

1. NO conectar conjuntamente los cables (-) de los altavoces izquierdos y derechos.
2. NO conectar a tierra ninguno de los cables de altavoces.
3. NO tender los cables en lugares donde puedan pellizcarse o cortarse.
4. NO dejar los terminales de los altavoces expuestos. Estos podrían hacer contacto con el chasis del automóvil y causar un cortocircuito.

Fusible

Al reemplazar un fusible, asegúrese de que el (los) fusible (s) nuevo (s) sea (n) del amperaje indicado en el portafusibles. Si el (los) fusible (s) vuelve (n) a quemarse, revise cuidadosamente todas las conexiones eléctricas y determine si se han producido cortocircuitos. Haga también revisar el regulador de tensión de su automóvil. No intente reparar la unidad usted mismo; llévela donde su distribuidor Alpine o a la estación de servicio Alpine más cercana.

Temperatura

Con el fin de garantizar el funcionamiento correcto de la unidad, asegúrese de que al encender el equipo, la temperatura en el interior de su automóvil sea superior a -10°C (14°F) e inferior a 60°C (140°F). Una buena circulación del aire es esencial para evitar la acumulación de calor en el interior de la unidad.

Instalación y conexiones

IMPORTANTE

Anote el número de serie de la unidad en el espacio proporcionado a continuación y consérvelo como registro permanente. La placa del número de serie se encuentra en la base de la unidad.

NÚMERO DE SERIE: _____

FECHA DE INSTALACIÓN: _____

INSTALADOR: _____

LUGAR DE ADQUISICIÓN: _____

Para evitar que entre ruido externo en el sistema de audio.

- Coloque la unidad y pase los cables a 10 cm por lo menos del conjunto de cables del automóvil.
- Mantenga los conductores de alimentación de la batería lo más alejados posible de otros cables.
- Conecte el cable a tierra en forma segura a un sitio de metal sin revestimiento (remueva toda pintura, suciedad o grasa si es necesario) del chasis del automóvil.
- Si usted agrega un supresor de ruido opcional, conéctelo tan lejos de la unidad como sea posible. Su distribuidor Alpine posee varios supresores de ruido. Contáctelo para mayor información.
- Su proveedor Alpine conoce la mejor forma de evitar el ruido. Solicítele más información.

Accesorios

Cable Ai-NET



Cable de conexión



Cierre Velcro para el montaje de la unidad de control y de la unidad de base



x 2

Tornillo autorroscante con pestaña (M4 x 14)



x 4

Instalación

Fijación de la unidad de control (vendida por separado)

PRECAUCIÓN:

No instale la unidad de control cerca del airbag del asiento del pasajero delantero.

- Confirme que el lugar de instalación es seguro.
- Determine la posición de montaje en el tablero de instrumentos. El lugar debe ser más o menos plano y lo suficientemente amplio para poder montar la unidad en el centro.

Instalación utilizando el cierre Velcro

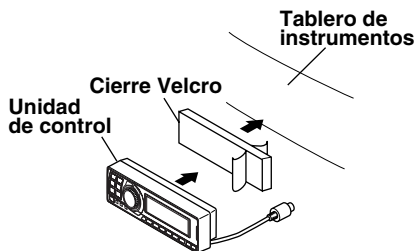

1. Sin separar los dos trozos de cierre Velcro, pele el papel de protección de una de las caras del cierre y adhiéralo a la parte posterior de la unidad de control.
2. Asegúrese de que el lugar elegido esté exento de humedad y suciedad. Pele el papel de protección de la otra cara del cierre Velcro adherido a la unidad de control.
3. Ponga la unidad de control en el lugar de montaje y presiónela firmemente para montarla seguramente.

Fijación de otras unidades

- 1 Desmonte la placa frontal.

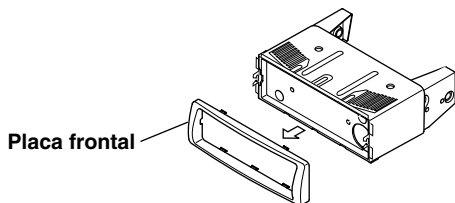

- 2 Utilice un destornillador, etc., para correr el pasador de seguridad, luego retire la caja interior.

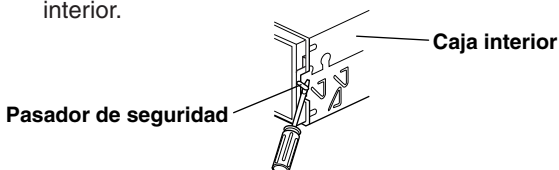

- 3 Fije la unidad de control utilizando los tornillos incluidos.

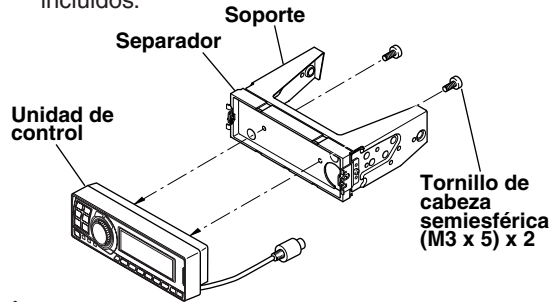

- 4 Fije la caja interior que había sido retirada previamente en el tablero de instrumentos. Deslice la unidad de control en la caja.

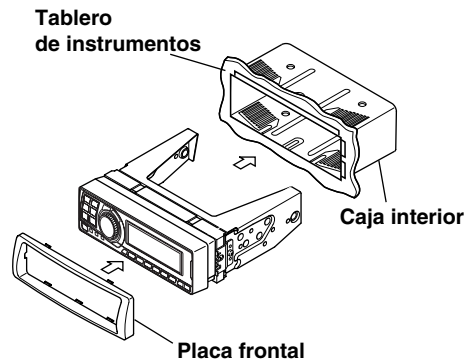

<VEHÍCULO JAPONÉS>

- 1 Después del paso 2 de "Fijación de otras unidades" en "Fijación de la unidad de control", desmonte el soporte lateral.

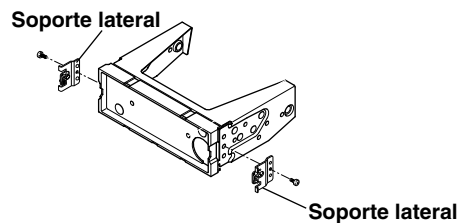

- 2 Fije la unidad de control utilizando los tornillos incluidos.

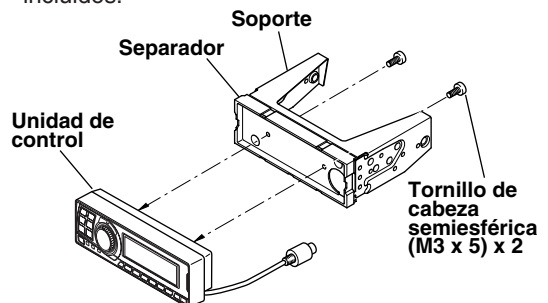

Instalación y conexiones

- 3 Fije el separador y el soporte en la unidad de control. Después, fije en forma segura el soporte de fábrica que desmontó de la radio de fábrica al conjunto de la unidad de control.

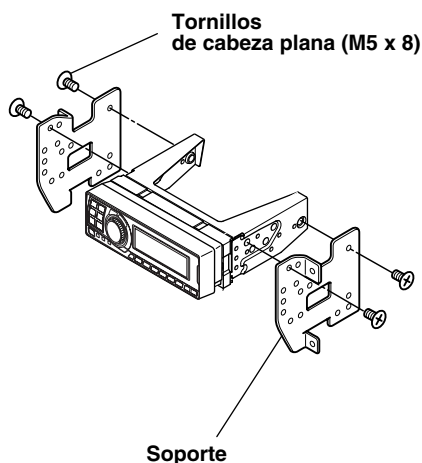

Montaje empotrado de la unidad de control

- 1 Haga cortes con una medida de aproximadamente 178 (ancho) por 50 (alto) mm (7" x 2") en el lugar de instalación deseado.

ADVERTENCIA

Al hacer los cortes, tenga cuidado de no dañar tuberías, tanques, alambres eléctricos, etc. En caso contrario, podría conllevar accidentes o incendios.

- 2 Después del paso 2 de "Fijación de otras unidades" en "Fijación de la unidad de control" en la página 33, desmonte el soporte lateral.

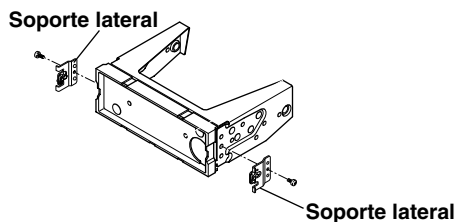

- 3 Retire el separador del soporte.

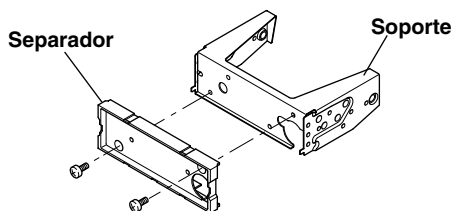

- 4 Fije el separador sobre la unidad de control utilizando los tornillos incluidos.

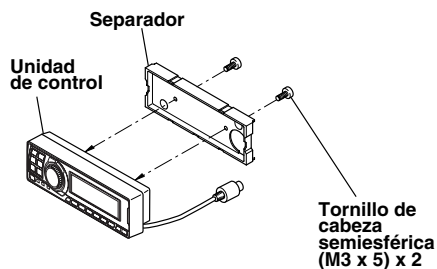

- 5 Fije los soportes empotrables en la unidad de control utilizando los tornillos incluidos. Fije este conjunto en la abertura preparada.

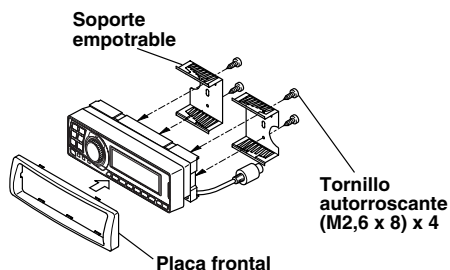

Montaje de la unidad de base

● Montaje con el cierre Velcro

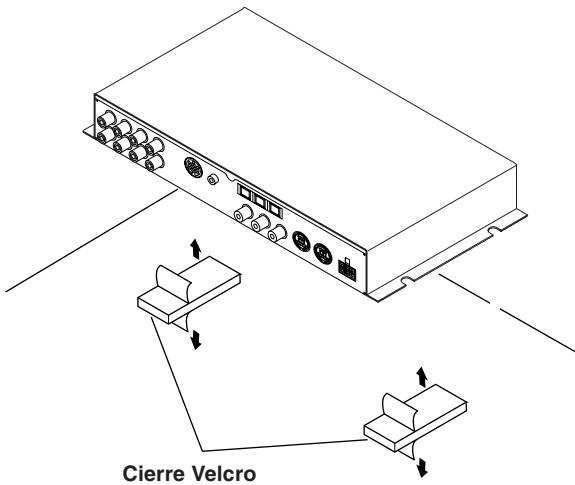

Fijar al vehículo (por ejemplo debajo del tablero de instrumentos).

● Usando los tornillos de montaje (proporcionados)

La unidad de base puede ser montada debajo del asiento utilizando los tornillos de montaje.

- 1 Decida el lugar de instalación.
 - El portaequipajes, etc., es el mejor lugar.
- 2 Marque las posiciones de los tornillos de montaje en el lugar deseado.
- 3 Haga agujeros de 3 mm (1/8") o más pequeños.

ADVERTENCIA

Al hacer los agujeros, tenga cuidado de no dañar tuberías, tanques, alambres eléctricos, etc. En caso contrario, podría ocasionar accidentes o incendios.

- 4 Instale de forma segura la unidad utilizando los cuatro tornillos autorroscantes con pestaña (M4 x 14) incluidos.

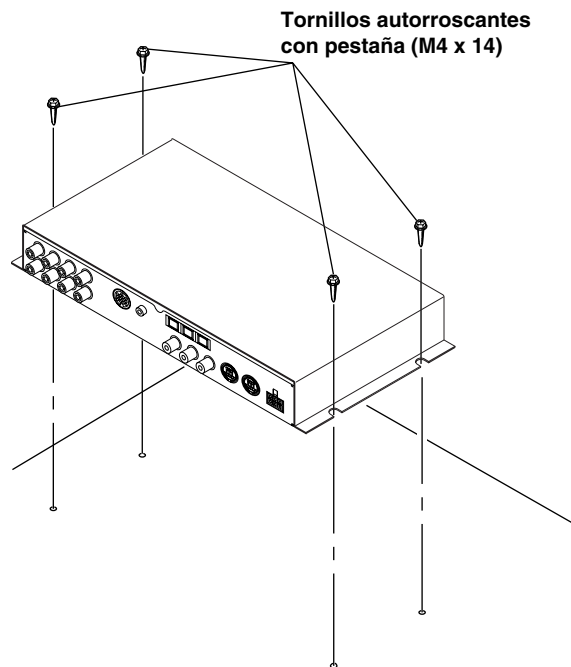

Instalación y conexiones

Diagrama de conexiones básicas

ADVERTENCIA

No conecte ni desconecte el cable de la pantalla de visualización cuando el aparato esté encendido.

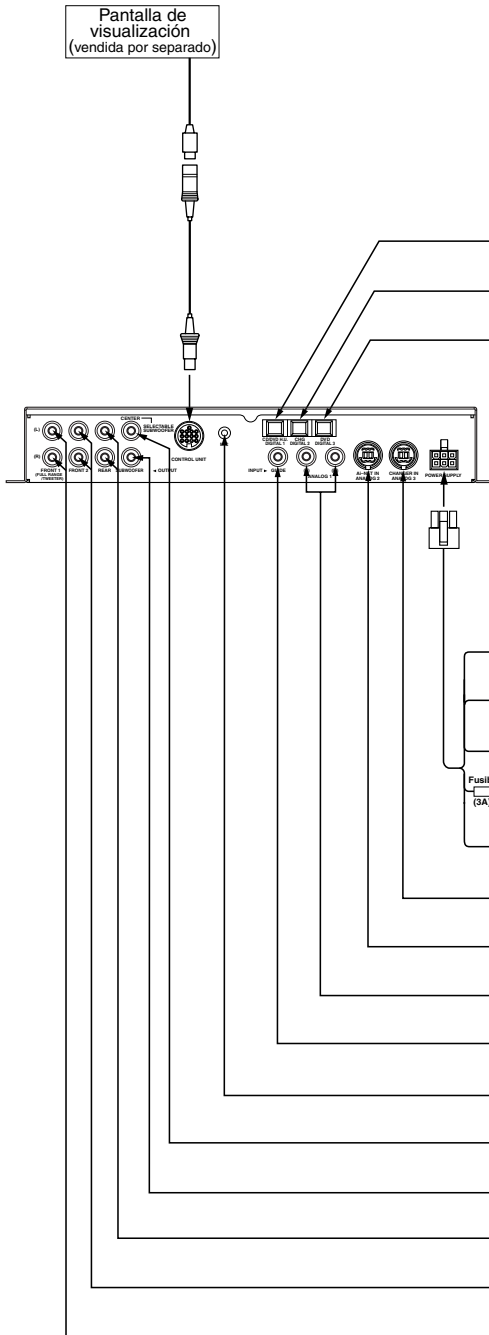

Especificaciones de los terminales

Especificaciones de los terminales	Conectar a:
• Terminal de entrada de la unidad principal (entrada digital óptica) Utilizado para expansión del sistema (unidad principal Ai-NET, etc.).	Conecte a un producto Ai-NET utilizando un cable de fibra óptica.
• Terminal de entrada del cambiador (entrada digital óptica) Utilizado para expansión del sistema (cambiador Ai-NET, etc.).	Conecte a un producto Ai-NET utilizando un cable de fibra óptica.
• Terminal de entrada del reproductor DVD (entrada digital óptica) Utilizado para expansión del sistema (Reproductor DVD, etc.).	Conecte a un producto Ai-NET utilizando un cable de fibra óptica.

Colores de los cables y especificaciones de los cables/terminales

Colores de los cables y especificaciones de los cables/terminales	Conectar a:
• Cable de activación del mando a distancia Conecte a la unidad principal para las conexiones RCA. (Conexiones no Ai-NET)	Utilizado para conexiones RCA. (Conexiones no Ai-NET)
• Cable de salida del mando a distancia Conecte al amplificador o a otro dispositivo periférico.	Utilizado para adicionar un amplificador.
• Cable de control de guía Utilizado para interrumpir el sonido del sistema de navegación.	Conecte al sistema de navegación.
• Cable de alimentación de la batería La alimentación es suministrada constantemente al PXA-H701 sin importar si la llave de encendido está activada o desactivada.	Conecte al polo positivo de la batería del automóvil.
• Cable a tierra Conecte en forma segura a alguna parte metálica del cuerpo del automóvil.	Conecte a la carrocería del automóvil.
• Terminal de entrada del cambiador (entrada Ai-NET) Utilizado para expansión del sistema (cambiador Ai-NET, etc.).	Conecte a un producto Ai-NET utilizando un cable Ai-NET. Para conectar al PXA-H701, utilice el lado recto.
• Terminal de entrada Ai-NET (entrada Ai-NET) Utilizado para expansión del sistema (reproductor DVD, etc.).	Conecte a un producto Ai-NET utilizando un cable Ai-NET. Para conectar al PXA-H701, utilice el lado recto.
• Terminales de entrada de audio (entradas RCA) Utilizados para introducir las señales de salida de audio de una unidad principal conectada con conexiones RCA al PXA-H701.	Utilizados para conexiones RCA. Conecte a la unidad principal.
• Terminal de entrada de audio de navegación (entrada RCA) Utilizado para introducir las señales de salida de audio de un sistema de navegación.	Conecte al sistema de navegación.
• Clavija del micrófono Utilicela para conectar un micrófono.	Utilizado para el ajuste automático.
• Terminal de salida del altavoz central o del altavoz de ultr Graves (salida RCA) Este emite señales para el accionamiento del altavoz central o del altavoz de ultr Graves.	Conecte al amplificador para el altavoz central o el altavoz de ultr Graves.
• Terminal de salida del altavoz de ultr Graves (salidas RCA) Este emite señales para el accionamiento del altavoz de ultr Graves.	Conecte al amplificador para el altavoz de ultr Graves.
• Terminales de salida del altavoz trasero (salidas RCA) Éstos emiten señales para el accionamiento de los altavoces traseros.	Conecte al amplificador para el altavoz trasero.
• Terminales de salida del altavoz delantero Front 2 (salidas RCA) Éstos emiten señales para el accionamiento de los altavoces delanteros Front 2.	Conecte al amplificador para el altavoz delantero Front 2.
• Terminales de salida del altavoz delantero Front 1 (salidas RCA) Éstos emiten señales para el accionamiento de los altavoces delanteros Front 1.	Conecte al amplificador para el altavoz delantero Front 1.

Ejemplos de expansión del sistema

• PXA-H701 + Unidad principal compatible Ai-NET + Cambiador de DVD + Monitor + Amplificador externo

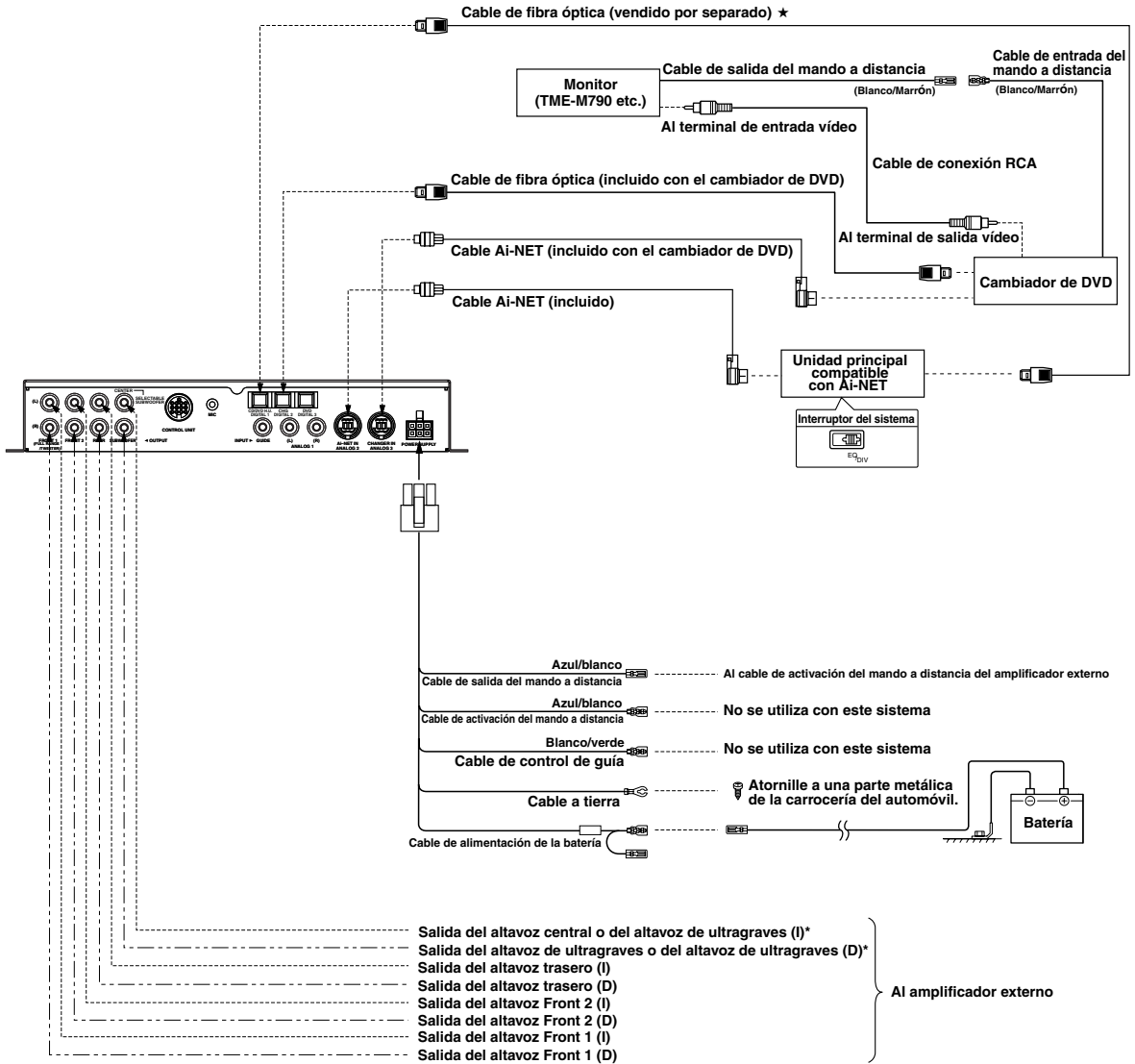

* Cuando el subwoofer se conecta a la clavija de salida del altavoz central, se convierte en la salida del subwoofer (IZQ. o DER.). En este caso, cambie la configuración del altavoz central a subwoofer en "Ajuste de los altavoces" (página 4).

NOTA

Observe lo siguiente cuando utilice cables de fibra óptica.

- No bobine cables de fibra óptica más pequeños que un radio de 30 mm.
- No coloque nada encima del cable de fibra óptica.

NOTA

★ Utilizado para la conexión a una unidad principal compatible digital óptica.

Instalación y conexiones

- PXA-H701 + Unidad principal compatible Ai-NET + Cambiador de CD + Amplificador externo

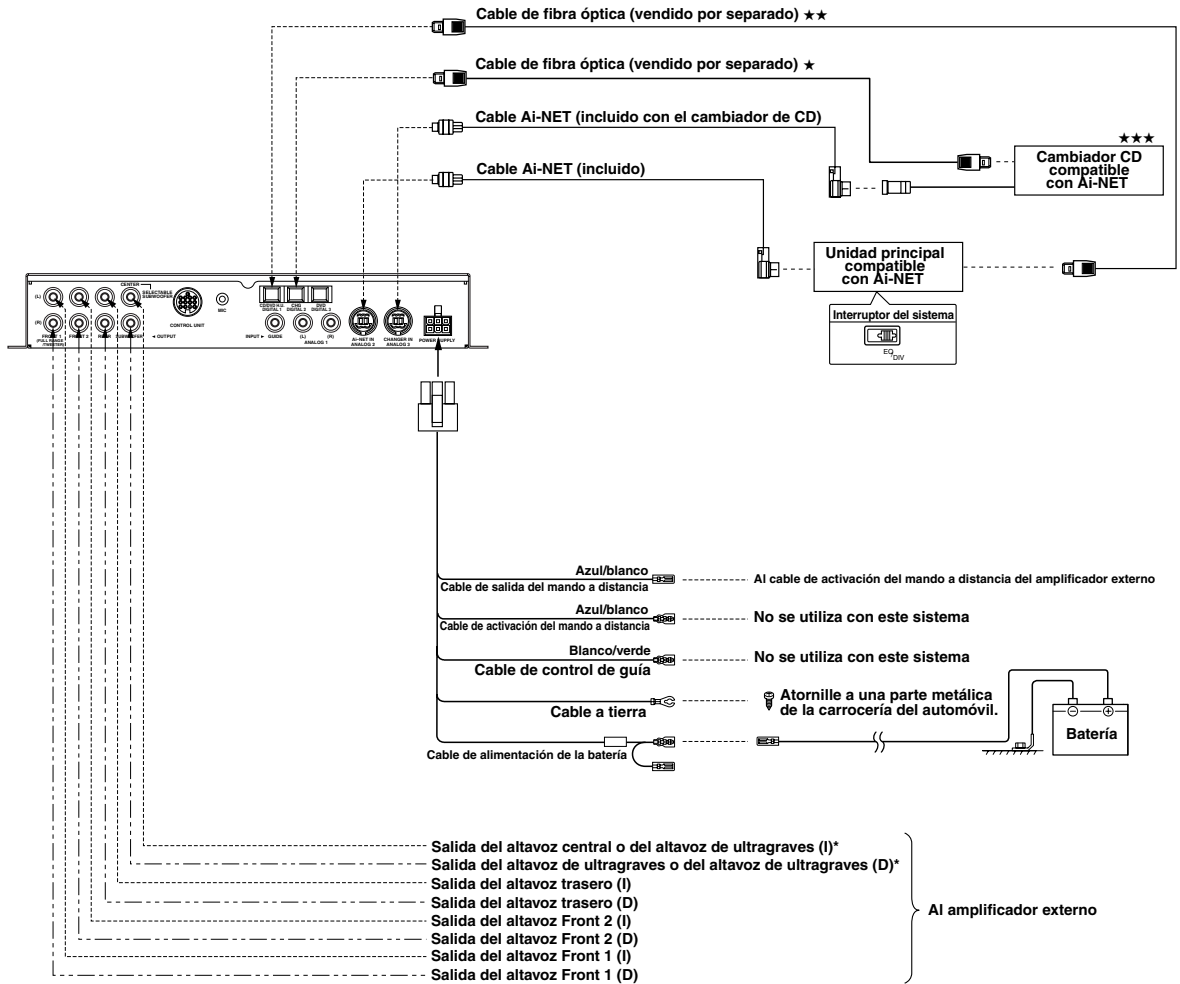

* Cuando el subwoofer se conecta a la clavija de salida del altavoz central, se convierte en la salida del subwoofer (IZQ. o DER.). En este caso, cambie la configuración del altavoz central a subwoofer en "Ajuste de los altavoces" (página 4).

NOTA
Observe lo siguiente cuando utilice cables de fibra óptica.

- No bobine cables de fibra óptica más pequeños que un radio de 30 mm.
- No coloque nada encima del cable de fibra óptica.

NOTAS

- ★ Cuando conecte un cambiador de CD óptico digital
- ★★ Utilizado para la conexión a una unidad principal compatible digital óptica.
- ★★★ Cuando conecte un cambiador de CD óptico digital, cambie el interruptor digital/análogo del cambiador de CD a "2" (Salida digital)



• PXA-H701 + Unidad principal + Platina de vídeo etc. + Amplificador externo

- Para conectar una unidad principal con la cual las conexiones Ai-NET no son posibles.

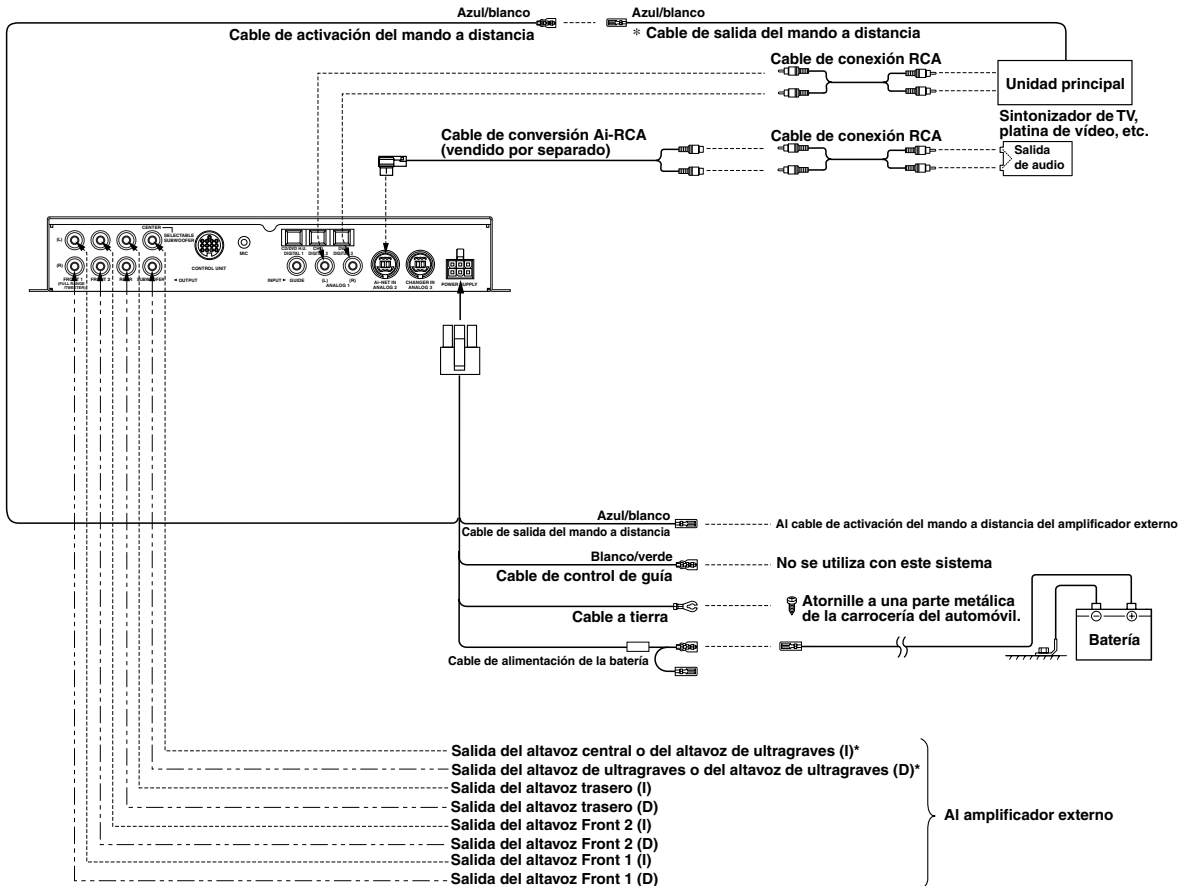

- * Cuando el subwoofer se conecta a la clavija de salida del altavoz central, se convierte en la salida del subwoofer (IZQ. o DER.). En este caso, cambie la configuración del altavoz central a subwoofer en "Ajuste de los altavoces" (página 4).

NOTA

Al usar el PXA-H701 con una unidad principal no Ai-NET, en esta línea (*) se necesitan +12V para encender el ecualizador. Si su unidad principal no está provista de un alambre de activación de control remoto o de antena eléctrica, será necesario conectar un interruptor SPST entre una fuente de encendido y este terminal. El PXA-H701 puede ser encendido mediante este interruptor.

El PXA-H701 puede ser usado con cualquier unidad principal. Sin embargo, sólo con una unidad principal Alpine compatible Ai-NET usted podrá aprovechar todas las características y funciones de este procesador.

Instalación y conexiones

- PXA-H701 + Unidad principal serie IVA-D300 + Cambiador de CD + Sistema de navegación + Amplificador externo

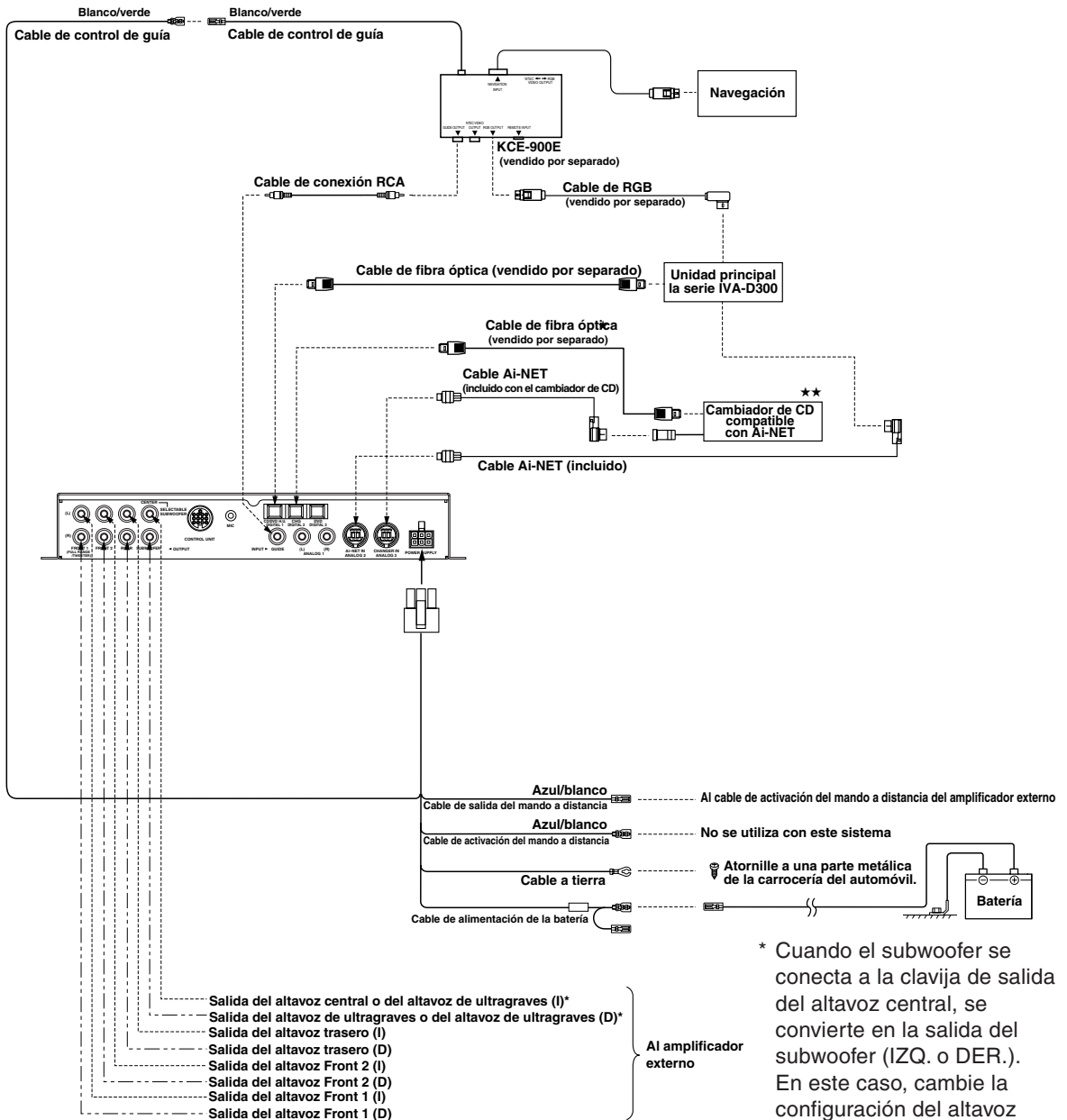

NOTA

Remítase también a las instrucciones de funcionamiento del KCE-900E. Para más detalles, contacte su almacén de compra o un Centro de Información Alpine.

Observe lo siguiente cuando utilice cables de fibra óptica.

- No bobine cables de fibra óptica más pequeños que un radio de 30 mm.
- No coloque nada encima del cable de fibra óptica.

* Cuando el subwoofer se conecta a la clavija de salida del altavoz central, se convierte en la salida del subwoofer (IZQ. o DER.). En este caso, cambie la configuración del altavoz central a subwoofer en "Ajuste de los altavoces" (página 4).

NOTAS

- ★ Cuando conecte un cambiador de CD óptico digital
 - ★★ Cuando conecte un cambiador de CD óptico digital, cambie el interruptor digital/análogo del cambiador de CD a "2"
- (Salida digital)



Información

Terminología

Dolby Digital

Dolby Digital es una tecnología de compresión de audio digital desarrollada por Dolby Laboratories que permite que grandes cantidades de datos de audio sean reproducidas eficientemente en discos. Es compatible con las señales de audio desde mono (1 canal) en todas las formas hasta 5,1 canales de sonido envolvente. Las señales para los diferentes canales son completamente independientes, y puesto que el sonido es digital de alta calidad no hay pérdida de la calidad del sonido.

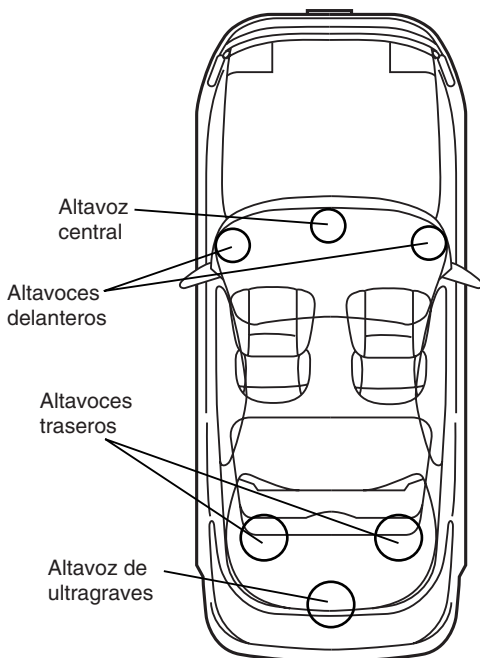

**Disposición de los altavoces
para disfrutar de sonido
Dolby Digital/DTS**

Dolby Pro Logic II

Dolby Pro Logic II proporciona sonido envolvente multicanal desde dos fuentes de canal. Inicia la reproducción de ancho de banda extendido con 5,1 canales. Esto es posible mediante un avanzado descodificador envolvente de matriz. Este nuevo descodificador es capaz de alargar las características espaciales de la grabación sin añadir coloraciones tonales o retardos artificiales que no existían en el original.

Linear PCM audio (LPCM)

LPCM es un formato de grabación de señales utilizado en los CDs de música. Mientras que los CDs de música se graban a 44,1 kHz/16 bits, los DVDs se graban de 48 kHz/16 bits a 96 kHz/24 bits, por lo que se consigue una mayor calidad de sonido que con los CDs de música.

DTS

Este es un formato de sonido digital para uso doméstico del sistema de sonido DTS. Es un sistema de sonido de alta calidad, desarrollado por Digital Theater Systems Corp para empleo en salas de cine. El DTS tiene seis pistas de sonido independientes. La representación teatral se realiza completamente en el hogar y otros entornos. DTS es la abreviatura de Digital Theater Systems.

En caso de dificultad

Cuando se presente algún problema, consulte los ítems de la lista de comprobaciones siguiente. Esta lista le ayudará a resolver los problemas de su unidad. Si el problema persiste, compruebe si el resto de su sistema está adecuadamente conectado o consulte a un proveedor autorizado por Alpine.

El aparato no funciona.

No aparece nada en la pantalla.

- La llave de encendido del vehículo está desconectada.
 - Gire la llave de ignición del vehículo a la posición de encendido.
- No está activada la alimentación del aparato.
 - Gire la llave de ignición del vehículo a la posición de encendido y después encienda la unidad principal.
- El cable de alimentación no está conectado bien.
 - Conecte bien el cable de alimentación.
- Se ha quemado un fusible.
 - Cambie el fusible por otro de la capacidad especificada.
- El modo de visualización está desactivado.
 - Cambie la pantalla a otro modo. (Página 29)

Hay alimentación pero no se produce ningún sonido.

- El nivel de volumen está ajustado al mínimo.
 - Suba el nivel del volumen. (Página 5)
- El modo de entrada está asociado con un modo en el que no hay conectado nada.
 - Ajústelo a un modo conectado. (Página 5)

No sale ningún sonido de los altavoces.

- Los cables no están conectados bien.
 - Conecte bien los cables.
- El altavoz está en el modo de desconexión (off).
 - Ajuste el altavoz al modo "on". (Páginas 4 y 22)

No pueden efectuarse los ajustes de configuración del altavoz.

- Los altavoces frontales están ajustados a "SMALL".
 - Ajuste los altavoces delanteros a "LARGE". (Página 22)

No puede ajustarse el sonido.

- El modo defeat está activado.
 - Desactive el modo defeat. (Página 28)

Tenga cuidado al conectar la serie DVA-5205, la serie DVA-5200 o la serie DHA-S680

Aunque las pantallas de ajuste como las de Ecuación o de TCR del procesador de audio están disponibles en la serie DVA-5205, la serie DVA-5200 o la serie DHA-S680, estos ajustes no pueden realizarse cuando están conectados al PXA-H701.

Especificaciones

Número de bandas del ecualizador gráfico:	
Delantero (iz./der.):	31 bandas
Trasero (iz./der.):	31 bandas
Central:	31 bandas
Altavoz de ultr Graves:	10 bandas
Proporción de corte de sobrealimentación del ecualizador gráfico:	±9 dB
Número de bandas del ecualizador paramétrico:	
Delantero/trasero/centro:	5 bandas
Altavoz de ultr Graves:	2 bandas
Frecuencia del ecualizador paramétrico:	
Delantero, trasero y central	
Band 1:	20/22/25/28/31,5/36/40/45/50/56/63/71/80/90/100/110/125/140/160/180/200/220/250/280/315/360/400/450/500 (Hz)
Band 2:	50/56/63/71/80/90/100/110/125/140/160/180/200/220/250/280/315/360/400/450/500/560/630/710/800/900/1k/1,1k/1,2k (Hz)
Band 3:	125/140/160/180/200/220/250/280/315/360/400/450/500/560/630/710/800/900/1k/1,1k/1,2k/1,4k/1,6k/1,8k/2k/2,2k/2,5k/2,8k/3,2k (Hz)
Band 4:	315/360/400/450/500/560/630/710/800/900/1k/1,1k/1,2k/1,4k/1,6k/1,8k/2k/2,2k/2,5k/2,8k/3,2k/3,6k/4k/4,5k/5k/5,6k/6,3k/7,1k/8k (Hz)
Band 5:	800/900/1k/1,1k/1,2k/1,4k/1,6k/1,8k/2k/2,2k/2,5k/2,8k/3,2k/3,6k/4k/4,5k/5k/5,6k/6,3k/7,1k/8k/9k/10k/11k/12,5k/14k/16k/18k/20k (Hz)
Altavoz de ultr Graves	
Band 1:	20/22/25/28/31,5/36/40/45/50/56/63/71/80 (Hz)
Band 2:	50/56/63/71/80/90/100/110/125/140/160/180/200 (Hz)
Proporción de corte de sobrealimentación del ecualizador paramétrico:	±9 dB
Proporción de control de corrección temporal:	0 a 20 ms (pasos de 0,05 ms)
Respuesta de frecuencia:	10 Hz a 24 kHz
Proporción señal/ruido:	100 dB (IHF-A)
Separación entre canales:	80 dB
Sensibilidad de entrada:	850 mV (2V para análogo 1 sólo)
Cruzamiento del altavoz ultr Graves:	20 a 200 Hz (Pasos de 1/6 oct.)
Salida nominal:	4V (con 10 k ohmios de carga)
Impedancia de entrada:	10 k ohmios o superior
Impedancia de salida:	1 k ohmios o inferior
Peso:	Unidad de control (vendida por separado) 159 g (5 onzas) Unidad de base 1,1 kg (2 libras, 6 onzas)

Dimensiones

Unidad de control (vendida por separado)	
Ancho	170 mm (6-3/4")
Alto	46 mm (1-13/16")
Profundidad	24 mm (15/16")
Unidad de base	
Ancho	260 mm (10-3/16")
Alto	40 mm (1-9/16")
Profundidad	160 mm (6-1/4")

<Componentes>

Nombre de las partes	Cantidad
Partes para ensamble	1 juego
Manual de operación	1 juego

Debido a la mejora continua del producto, las especificaciones y el diseño están sujetos a cambio sin previo aviso.

Las ilustraciones incluidas en estas instrucciones pueden diferir de los productos reales debido a problemas de impresión.

Fabricado bajo licencia de Dolby Laboratories. "Dolby", "Pro Logic" y la marca de doble D son marcas registradas de Dolby Laboratories. Trabajos confidenciales no publicados.

© 1992-1997 Dolby Laboratories. Todos los derechos quedan reservados.

"DTS" y "DTS Digital Surround" son marcas registradas de Digital Theater Systems, Inc.



Car Audio and Navigation Systems

GERÄTE-PASS

AUDIO SYSTEME

Fahrzeugmarke: _____ Typ: _____

Amtl. Kennzeichen: _____

Name des Halters: _____

Straße: _____

Wohnort: _____

Bitte füllen Sie diesen Pass vollständig aus und bewahren Sie ihn außerhalb des Fahrzeugs auf:

Im Falle eines Diebstahls wird für Sie die Schadensabwicklung mit der Versicherung einfacher, und Sie erleichtern der Polizei die Fahndung nach den Tätern.

Händlerstempel

Tips der Polizei:

- Stellen Sie Ihr Fahrzeug stets gut sichtbar ab.
- Verschließen Sie Türen, Fenster, Schiebedach und Kofferraum immer, auch bei nur kurzer Abwesenheit.
- Lassen Sie keine Wertsachen sichtbar im Auto liegen.
- Wird Ihr Fahrzeug aufgebrochen, wenden Sie sich sofort an die nächste Polizeidienststelle.
- Belassen Sie Ihr Fahrzeug nach einem Aufbruch im Originalzustand.
- Informieren Sie sich über technische Sicherungsmöglichkeiten bei einer kriminalpolizeilichen Beratungsstelle.

Gerät 1

Modell-Nr.:

Hersteller:

Seriennummer:

A	L																			
---	---	--	--	--	--	--	--	--	--	--	--	--	--	--	--	--	--	--	--	--

Kaufdatum: _____ Preis: _____

Appendix

Product Information Card

Produkt-Informationskarte

Carte d'informations sur le produit

Tarjeta de información del producto

English

Filling in this Product Information Card is voluntary. If you fill in this card and send it to Alpine, your data will be tabulated into reference data for future Alpine product development. In addition, in the future you may receive information about new products or Survey Mail requesting additional opinions about Alpine products or services. If you agree to the above term, please sign your name in the indicated space and return the card. Any additional comments or inquiries may be sent to: Person in charge of Customer Service department Alpine Electronics (Europe) GmbH.
Frankfurter Ring 117, 80807 München, Germany
Phone: +49-(0)89-32 42 640

Deutsch

Das Ausfüllen dieser Produktinformationskarte ist freiwillig. Sollten Sie diese Karte vervollständigen, so werden die Daten für zukünftige Produktentwicklungen von Alpine als Referenzdaten herangezogen. Ebenso können Sie in der Zukunft Informationen über neue Alpine Produkte erhalten oder uns auch Ihre Meinung über Alpine Produkte und Dienstleistungen im Rahmen von Kundenbefragungen mitteilen. Stimmen Sie dem Kontakt durch Alpine zu, so würden wir Sie bitten, in dem dafür vorgesehenen Feld zu unterschreiben und die Karte kostenfrei an uns zurückzuschicken. Zusätzliche Kommentare und Meinungen können Sie gerne an den zuständigen Kontakt im Kundendienst Alpine Electronics (Europe) GmbH senden.
Frankfurter Ring 117, 80807 München, Germany
Phone: 089-32 42 640

Français

En remplissant volontairement cette fiche, et en l'envoyant à Alpine, vous acceptez que ces informations soient utilisées par Alpine, dans le cadre de développement de nouveaux produits. Par ailleurs, vous autorisez Alpine à solliciter votre opinion par mailing sur de nouveaux produits ou services. Si vous acceptez les termes ci-dessus, veuillez signer cette carte à l'endroit indiqué, et nous la retourner. Tout autre commentaire ou demande doit être adressé à l'attention de: Responsable du service consommateur Alpine Electronics (Europe) GmbH.
Frankfurter Ring 117, 80807 München, Germany
Phone: +49-(0)89-32 42 640

Español

El envío de la información solicitada es voluntario. Si Vd. nos la remite, será utilizada de modo confidencial para el desarrollo de futuros productos Alpine. Si Vd. desea recibir información sobre nuevos productos de nuestra gama, indique su nombre en el espacio designado y remitanos la tarjeta. Cualquier solicitud adicional puede ser enviada a: Persona responsable del Servicio de Atención al Cliente de Alpine Electronics (Europe) GmbH.
Frankfurter Ring 117, 80807 München, Germany
Phone: +49-(0)89-32 42 640

Q1. PRODUCT PURCHASED

1. Cassette Player
2. CD Player
3. MD Player
4. DVD Player
5. CD Changer
6. Amplifier
7. Speaker
8. Subwoofer
9. Monitor Controller
10. Video Monitor
11. Navigation
12. Processor/Equalizer
13. CD/Video CD Changer
14. Other _____

Q2. MODEL NUMBER: _____

Q3. DATE OF PURCHASE:

Month: _____ Year: _____

Q4. If navigation system, which monitor?

1. Alpine → (Model No.) _____
2. Other → (Brand Name) _____

Q5. STORE TYPE WHERE PURCHASED:

1. Car Audio Specialist
2. Audio/Video Store
3. Electronics/Appliance Store
4. Car Accessories Shop
5. Other _____

Q6. Type of vehicle in which this unit is installed:

Make: _____ Model: _____
Purchased _____ Model _____
Year: _____ Year: _____

Q7. How was this vehicle purchased?

1. Purchase
2. Lease

Q8. Purpose of buying this unit?

1. Addition
 2. Replacement
- ↓
- Previous brand replaced?
1. Factory installed
 2. Alpine
 3. Other → (Brand Name) _____

Q9. Have you purchased Alpine products before?

1. First time
2. Two or More times

Q10. When you purchased this Alpine unit, did you compare it with other brand?

1. Yes → (Brand Name) _____
2. No

Q11. GENDER

1. Male
2. Female

Q12. AGE _____

Q13. MARITAL STATUS

1. Single
2. Married

Q14. OCCUPATION

1. Company Owner/Self-employed/
Freelance
2. Manager
3. Company Employee
4. Civil Servant
5. Educator
6. Student
7. Other _____

Q15. Comments _____

Q1. gekauftes Gerät

1. Kassetten-Spieler
2. CD-Spieler
3. MD-Spieler
4. DVD-Spieler
5. CD-Wechsler
6. Verstärker
7. Lautsprecher
8. Subwoofer
9. Monitor-Controller
10. Video-Monitor
11. Navigationssystem
12. Prozessor/Equalizer
13. CD/Video-CD-Wechsler
14. andere _____

Q2. Modellnummer: _____

Q3. Kaufdatum:

Monat: _____ Jahr: _____

Q4. Falls Navigationssystem: Welcher Monitor?

1. Alpine → (Modellnr.) _____
2. Anderer Hersteller →
(Herstellername) _____

Q5. Art des Geschäfts, in dem Sie das Gerät gekauft haben:

1. Spezialist für Auto-Audioanlagen
2. Audio/Video-Geschäft
3. Elektrogeschäft
4. Autozubehör-Geschäft
5. Anderer Hersteller _____

Q6. Art des Fahrzeugs, in das das Gerät installiert wurde:

Marke: _____ Modell: _____
gekauft im _____
Jahr: _____ Baujahr: _____

Q7. Wie haben Sie das Fahrzeug gekauft?

1. Kauf
2. Leasing

Q8. Zweck des Kaufs dieses Geräts?

1. Zusätzlich
 2. Austausch
- ↓
- Marke des ausgetauschten Geräts?

1. Serienmäßige Ausstattung
2. Alpine
3. Anderer Hersteller →
(Herstellername) _____

Q9. War dies das erste Mal, dass Sie ein Alpine-Gerät gekauft haben?

1. Erstes Mal
2. Zweites Mal oder öfter

Q10. Haben Sie dieses Alpine-Gerät vor dem Kauf mit Geräten anderer Hersteller verglichen?

1. Ja → (Herstellername) _____
2. Nein

Q11. Geschlecht

1. Männlich
2. Weiblich

Q12. Alter _____

Q13. Familienstand

1. Ledig
2. Verheiratet

Q14. Beruf

1. Selbständige/Firmeninhaber/treiberberuflich
Tätige
2. Leitende Angestellte
3. Sonstige Angestellte
4. Beamte
5. Schulbildung
6. Studium
7. Sonstige _____

Q15. Kommentar: _____

Q1. PRODUIT ACHETE

1. Lecteur de cassette
2. Lecteur de CD
3. Lecteur MD
4. Lecteur DVD
5. Changeur de CD
6. Amplificateur
7. Haut-parleur
8. Haut-parleur de graves
9. Station Multimedia
10. Moniteur Vidéo
11. Navigation
12. Processeur/Egaliseur
13. Changeur de CD/CD Vidéo
14. Autre _____

Q2. NUMERO DU MODELE: _____

Q3. DATE D'ACHAT:

Mois: _____ Année: _____

Q4. Si c'est un système de navigation, quel moniteur?

1. Alpine → (N° du modèle) _____
2. Autre → (Marque) _____

Q5. TYPE DE MAGASIN OU VOUS AVEZ ACHETE LE PRODUIT:

1. Spécialiste autoradio
2. Magasin audio/vidéo
3. Magasin d'électronique/appareils
4. Magasin d'accessoires automobiles
5. Autre _____

Q6. Type de véhicule dans lequel cet appareil est installé:

Marque: _____ Modèle: _____
Année _____ Année du
d'achat: _____ modèle: _____

Q7. Comment avez-vous acheté ce véhicule?

1. Achat
2. Location-bail

Q8. Pourquoi avez-vous acheté cet appareil?

1. Addition
 2. Remplacement
- ↓
- Marque précédente remplacée?

1. Installée en usine
2. Alpine
3. Autre → (Marque) _____

Q9. Aviez-vous déjà acheté des produits Alpine?

1. Première fois
2. Deux fois ou plus

Q10. Lorsque vous avez acheté ce produit Alpine, l'avez-vous comparé à une autre marque?

1. Oui → (Marque) _____
2. Non

Q11. SEXE

1. Masculin
2. Féminin

Q12. AGE _____

Q13. SITUATION DE FAMILLE

1. Célibataire
2. Marié

Q14. PROFESSION

1. Entrepreneur/Travailleur indépendant/
Free-lance
2. Directeur
3. Employé de bureau
4. Fonctionnaire
5. Educateur
6. Etudiant
7. Autre _____

Q15. Commentaires _____

Q1. Producto Comprado

1. Radio/Cassette
2. Radio/CD
3. Reproductor de MD
4. Reproductor de DVD
5. Cambiador de CD
6. Amplificador
7. Altavoz
8. Subwoofer
9. Monitor de control
10. Monitor de video
11. Sistema de navegación
12. Procesador/Equalizador
13. Cambiador de CD/Video CD
14. Otros _____

Q2. Número de modelo: _____

Q3. Fecha de compra:

Mes: _____ Año: _____

Q4. En caso de sistema de navegación, ¿qué monitor?

1. Alpine → (N° de modelo) _____
2. Otro → (Nombre de marca) _____

Q5. TIPO DE TIENDA DONDE COMPRÓ:

1. Especialista en audio de automóviles
2. Tienda de audio/video
3. Tienda de electrónica/electrodomésticos
4. Tienda de accesorios automovilísticos
5. Otros _____

Q6. Tipo de vehículo en que la unidad está instalada:

Marca: _____ Modelo: _____
Año de _____ Año del
compra: _____ modelo: _____

Q7. ¿Cómo fue comprado este vehículo?

1. compra
2. Leasing

Q8. ¿Propósito de comprar esta unidad?

1. Mejora del sistema
 2. Sustitución
- ↓
- ¿Sustitución de marca anterior?

1. Instalada en la fábrica
2. Alpine
3. Otros → (Nombre de marca) _____

Q9. ¿Ha comprado Vd. productos Alpine anteriormente?

1. Primera vez
2. Dos o más veces

Q10. Cuando usted compró esta unidad Alpine, ¿la comparó con otros fabricantes?

1. Si → (Nombre de marca) _____
2. No

Q11. SEXO

1. Masculino
2. Femenino

Q12. Edad _____

Q13. Estado civil

1. Soltero
2. Casado

Q14. Ocupación

1. Proprietario de empresa/Autónomo/
Profesional independiente
2. Gerente
3. Empleado de compañía
4. Empleado público
5. Profesor
6. Estudiante
7. Otros _____

Q15. Comentarios _____

Scheda informazioni prodotto

Italiano

La compilazione di questa formulario è volontaria. Se compilate questo formulario, ritornandolo ad Alpine, i Vostri dati saranno raccolti in un file di riferimento per lo sviluppo dei nuovi prodotti Alpine. In aggiunta Voi potrete ricevere in futuro informazioni riguardanti i nuovi prodotti o la richiesta di una Vostra opinione circa i prodotti o i servizi forniti da Alpine. Se siete d'accordo, Vi preghiamo di ritornarci il formulario compilato negli appositi spazi con i Vostri dati. In caso desideriate fornire altri commenti o richiedere informazioni aggiuntive, potete indirizzare il tutto a : Responsabile dipartimento Servizio Clienti Alpine Electronics (Europe) GmbH.
Frankfurter Ring 117, 80807 München, Germany
Phone: +49-(0)89-32 42 640

Q1. PRODOTTO ACQUISTATO

1. Lettore di cassette
2. Lettore CD
3. Lettore MD
4. Lettore DVD
5. CD Changer
6. Amplificatore
7. Altoparlante
8. Subwoofer
9. Radio Monitor
10. Monitor video
11. Sistema di navigazione
12. Processore/equalizzatore
13. Cambia CD/Video CD
14. Altro _____

Q2. NUMERO MODELLO: _____

Q3. DATA DI ACQUISTO:

Mese: _____ Anno: _____

Q4. In caso di acquisto di un sistema di navigazione, quale monitor possiede?

1. Alpine → (No. Modello) _____
2. Altro → Nome marca _____

Q5. NEGOZIO DI ACQUISTO:

1. Specialista Car Stereo
2. Negozio di audio/video
3. Negozio di elettronica/elettrodomestici
4. Negozio accessori automobile
5. Altro _____

Q6. Tipo di veicolo posseduto:

Marca: _____ Modello: _____
Anno _____ Anno _____
acquisto: _____ modello: _____

Q7. Modalità acquisto

1. Acquisto
2. Leasing

Q8. Scopo acquisto

1. Aggiunta
 2. Sostituzione
- ↓
- Marca sostituita
 - 1. Installato di fabbrica
 - 2. Alpine
 - 3. Altro → (Nome marca) _____

Q9. Avevate già acquistato prodotti Alpine?

1. No
2. Due o tre volte

Q10. Nell'acquistarlo, avete paragonato questo prodotto ad un'altra marca?

1. Sì → (Nome marca) _____
2. No

Q11. SESSO

1. Maschile
2. Femminile

Q12. ETÀ _____

Q13. STATO CIVILE

1. Celibe/nubile
2. Coniugato/coniugata

Q14. LAVORO

1. Proprietario di azienda/artigiano/libero professionista
2. Manager
3. Impiegato
4. Impiegato statale
5. Insegnante
6. Studente
7. Altro _____

Q15. Commenti _____

- ◆ I agree to the above stated terms of the Alpine Product Information Card.
- ◆ Ich stimme dem Kontakt durch Alpine für Informations- und Befragungszwecke zu.
- ◆ J'accepte les termes de cette carte d'information produit Alpine.
- ◆ Estoy conforme con los términos de la tarjeta de información sobre producto de Alpine.
- ◆ Accetto i termini della scheda informazioni prodotti Alpine.

_____ (Date/Datum/Date/Fecha/Data)

_____ (Signature/Unterschrift/Signature/Firma)

Name/Nom/Nombre/Nome

(First Name/Vorname/Prénom/Primer nombre/Nome)

(Surname/Familiennome/Nom de famille/Apellido/Cognome)

Home Address/Privatanschrift/Adresse/Dirección/Indirizzo

(Street/Straße/Rue/Calle/Via) (Post Code/Postleitzahl/Code postal/Código postal/Codice postale)

(Town/City/Stadt/Ville/Ciudad/Città) (Country/Land/Pays/Pais/Paese)

Telephone Number: _____

E-Mail/Correo electrónico: _____

Q1 NO. Other	Q2
-----------------	----

Q3 Month	Year	Q4 NO.1. Model No.
		NO.2. Brand Name

Q5 NO. Other	Q6 Make:	Model:
	Purchased Year:	Model Year:

Q7 NO.	Q8 NO. 1	Previous brand replaced.	Brand Name
	2	1. 2. 3.	→

Q9 NO.	Q10 1 → Brand Name	Q11 NO.
	NO. 2	

Q12 years old	Q13 NO.	Q14 NO. Other
---------------------	---------	------------------

Q15 Comments _____

LUFTPORT
PAR AVION
PRIORITAIRE

NE PAS AFFRANCHIR

NICHT FREIMACHEN
NO STAMP REQUIRED

REPONSE PAYEE/ WERBEANTWORT
ALLEMAGNE

ALPINE ELECTRONICS (EUROPE) GmbH
Frankfurter Ring 117, 80807 München,
Germany