

# MANUAL DE OPERACIÓN

## RAILGATE LIFT GATE SERIES

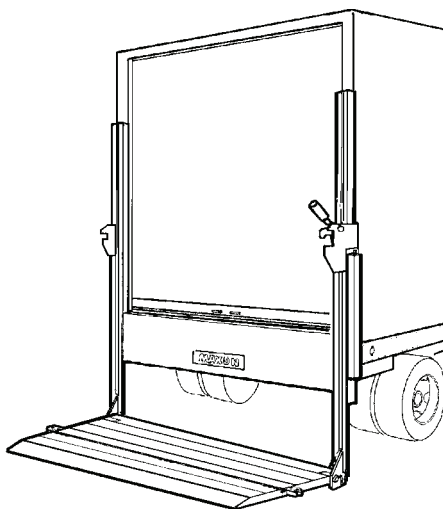

- RCM-1250C
- RCM-1250C AB
- RCM-16C
- RCM-16C AB

**MAXON**<sup>®</sup>  
LIFT CORP.

© MAXON Lift Corp. 2012

**Conserve este manual en la cabina del vehículo**

Registre su elevador hidráulico en línea en [www.maxonlift.com/htm/services/reg.htm](http://www.maxonlift.com/htm/services/reg.htm).

Visite nuestra página de internet para obtener manuales de este modelo de elevador hidráulico en [www.maxonlift.com](http://www.maxonlift.com), o contacte a nuestro Servicio al cliente en el número (800) 227-4116.



# Tabla de contenidos

|   |           |
|---|-----------|
| <b>Advertencias</b> .....   | <b>4</b>  |
| Terminología del elevador hidráulico .....                            | 5         |
| Etiquetas.....  | 6         |
| <b>Advertencia al uso de montacargas</b> .....                        | <b>7</b>  |
| <b>Cargar vehículo</b> .....  | <b>8</b>  |
| Desplegar plataforma .....  | 8         |
| Descender plataforma .....  | 9         |
| Abrir rampa de retención (si está equipada) .....                     | 10        |
| Posicionar carga.....   | 11        |
| Elevar y descargar plataforma.....                                    | 12        |
| <b>Descargar plataforma</b> .....                                     | <b>14</b> |
| Desplegar plataforma .....  | 14        |
| Descender plataforma .....  | 15        |
| Colocar la rampa en posición de retención<br>(si está equipado) ..... | 15        |
| Elevar plataforma .....   | 16        |
| Posicionar carga.....   | 17        |
| Descender y descargar plataforma .....                                | 18        |
| <b>Replegar y anclar plataforma</b> .....                             | <b>19</b> |
| Replegar y anclar rampa (si está equipado).....                       | 19        |

## **Advertencia**

1. La operación incorrecta de este elevador puede provocar lesiones graves. Atienda a todas las **advertencias** e instrucciones de operación señaladas en este manual. No permita que personal sin el entrenamiento adecuado opere este elevador hidráulico. Si necesita reemplazar este **Manual de operación**, o copias adicionales, contáctenos en:

**MAXON Lift Corp. Servicio al cliente**  
**11921 Slauson Ave**  
**Santa Fe Springs, CA 90670**  
**(800) 227-4116**

2. No exceda la **capacidad de carga** de los elevadores hidráulicos, cuyos valores son **1,250 lbs [567 kg] para los modelos RCM-1250C y RCM-1250C AB, y 1,600 lbs [725 kg] para los modelos RCM-16C y RCM-16C AB.**
3. No exponga ninguna parte del cuerpo bajo, entre, o alrededor de las partes móviles o mecanismos del elevador; entre la plataforma y el suelo (o carrocería) ya que corre peligro de quedar atrapada entre la plataforma y el suelo o carrocería (o entre la plataforma y el suelo) durante la operación de este dispositivo.
4. Tome en consideración la seguridad de los transeúntes y objetos circundantes durante la operación de este elevador. Permanezca parado a un lado de la plataforma mientras esté operando el elevador hidráulico. Asegúrese que esté libre de obstáculos toda el área requerida por el elevador al estar en operación.
5. Cumpla con todas las instrucciones y advertencias señaladas en cada una de las etiquetas adheridas al dispositivo.
6. Mantenga las etiquetas legibles y limpias. Reemplace cualquier etiqueta faltante o ilegible. **MAXON le proporciona reemplazo de etiquetas sin costo.**
7. **Nunca opere montacargas sobre la plataforma del elevador.**
8. No ponga el vehículo en movimiento a menos que el elevador hidráulico esté correctamente plegado y anclado.
9. **Pliegue y asegure correctamente la plataforma cuando no esté en uso. Una plataforma desplegada y desatendida representa un peligro para las personas y vehículos circundantes.**
10. Un elevador instalado correctamente deberá operar suave y razonablemente silencioso. El único ruido notorio proviene de la bomba al elevar la plataforma. Si se escuchan rechinidos, golpeteo o chasquidos, mande reparar antes de volver a poner en operación el elevador.
11. Sobre todo, **UTILICE EL SENTIDO COMÚN** al operar este elevador hidráulico.
12. Nunca utilice un teléfono celular al operar este dispositivo.

# Terminología del elevador hidráulico

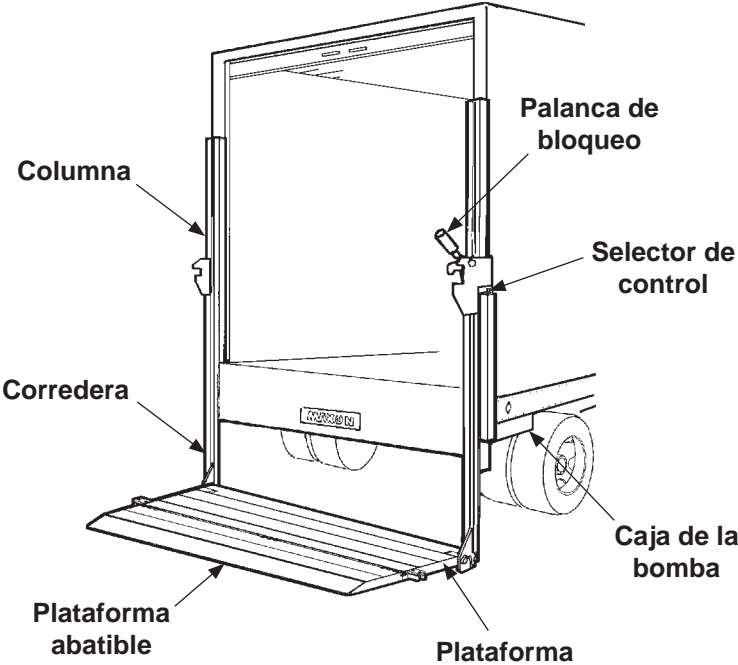

# Etiquetas

**NOTA:** Antes de colocar las etiquetas, asegúrese que la superficie está libre de residuos, suciedad y/o corrosión. Limpie de ser necesario.

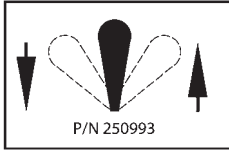

Etiqueta del selector de control  
N/P 250993

### Instrucciones de operación

**Desenganche y despliegue la plataforma**

**1**

**Despliegue la plataforma abatible (si está equipada)**

**2**

**Elevar / Descender**

**3**

**Para plegar la plataforma, libere el seguro e invierta los pasos 1 y 2**

**4**

Etiqueta, N/P 252899-02



Etiqueta MAXPRO  
N/P 265388-01

**LA CAPACIDAD MÁXIMA DE ESTE ELEVADOR ES**

**1600 LBS [725 KG]**

**SIEMPRE QUE LA CARGA ESTE CENTRADA EN LA PLATAFORMA TRANSPORTADORA.**

N/P 224751-01

Etiqueta de capacidad  
(sólo RCM-1600)  
N/P 224751-01

**LA CAPACIDAD MÁXIMA DE ESTE ELEVADOR ES**

**1250 LBS [567 KG]**

**SIEMPRE QUE LA CARGA ESTE CENTRADA EN LA PLATAFORMA TRANSPORTADORA.**

N/P 226006-01

Etiqueta de capacidad  
(sólo RCM-1250)  
N/P 226006-01

**⚠ Advertencia**

Lea detenidamente la siguiente información

1. La operación inadecuada de este elevador puede provocar lesiones o graves. En caso de no operar con una copia del instructivo de operación, reflicto a su padre, tutor, profesor o a cualquier persona que le enseñe a utilizarlo. No opere si usted no está debidamente capacitado para su uso. No opere si usted no está debidamente capacitado para su uso. No opere si usted no está debidamente capacitado para su uso. No opere si usted no está debidamente capacitado para su uso.

2. Nunca exponga ninguna parte del cuerpo bajo, entre o alrededor de las partes del mecanismo del elevador, entre la plataforma, suelo o camino que puede quedar atrapada.

3. MÁXIMO: no permita ni a los niños ni a los animales que estén en la plataforma. Si usted continúa con el uso del elevador, asegure de hacerlo con precaución y siempre asegure de que el elevador esté correctamente instalado y en funcionamiento. El manual de operación muestra dónde conectar cables y la plataforma para el transporte de carga.

4. NUNCA USE ESTE SISTEMA COMO UN VEHÍCULO. No opere el elevador si el cargo no puede estar asegurado de manera segura. No active el elevador.

Vuelva a nuestra página web [www.maxprolift.com](http://www.maxprolift.com) para descargar copias gratis del manual de operación de este elevador. Si desea un manual de operación de este elevador, llame al 1-800-224-7511.

**Instrucciones de seguridad**

Lea todas las etiquetas y el manual de operación antes de operar este elevador.

1. No manipule este elevador hasta que haya recibido la capacitación adecuada, haya leído y esté familiarizado con las instrucciones de operación.
2. No mueva el vehículo cuando el elevador esté en operación. Asegure que este elevador de manera apropiada sobre suelo estable y con freno de seguridad puesto antes de operar el elevador.
3. Siempre inspeccione este elevador asegurándose tenga el mantenimiento adecuado y nunca opere si usted no está capacitado. Cuando trabaje, no lo opere.
4. No lo sobrecargue.
5. Asegúrese que la zona donde se desdregará la plataforma está despejada antes de desdregarla o bajarla.
6. Asegúrese que la zona de la plataforma o área de detención estén despejadas en cualquier momento de la operación del elevador/herramienta.
7. Este elevador/herramienta está diseñado exclusivamente a operaciones de carga y descarga. No lo úlese para ningún otro propósito.

N/P 282479-02

Etiqueta de advertencia  
N/P 282479-02

**⚠ Advertencia**

Un elevador hidráulico abierto en vehículo en movimiento puede ocasionar daños y lesiones a objetos y personas circundantes. Cierre apropiadamente antes de poner el vehículo en movimiento.

Etiqueta N/P 28247-04

Etiqueta instrucciones de operación  
N/P 252899-02

Etiqueta de advertencia de guardado  
N/P 282847-04

# Advertencia al uso de montacargas

**⚠ Advertencia**  
**No subir montacargas a la plataforma**

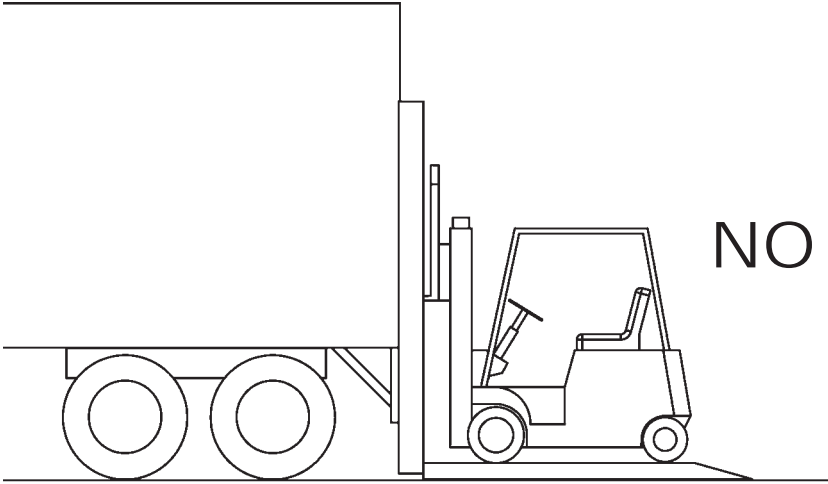

FIG. 7-1

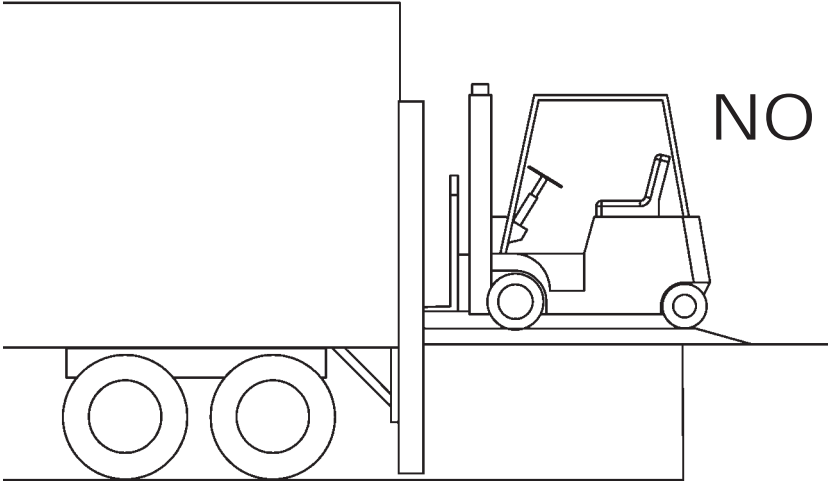

FIG. 7-2

# Cargar vehículo

## Desplegar plataforma

### ⚠ Advertencia

Nunca accione el selector de control durante el despliegue de la plataforma.

1. Colóquese a un lado de la plataforma, empuje hacia **arriba** la palanca de desbloqueo para liberar la plataforma. Despliegue la plataforma como se muestra en la **FIG. 8-1**.

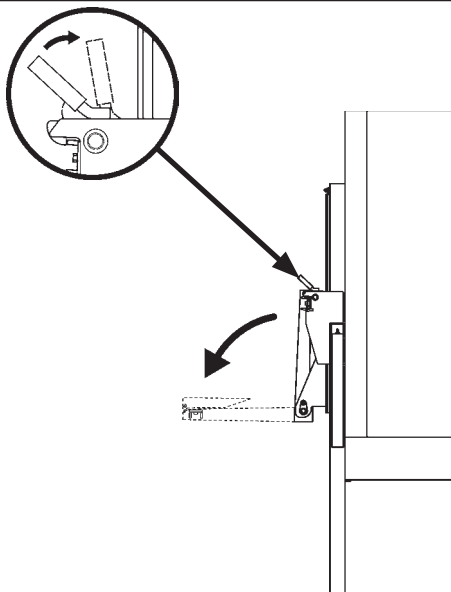

Desplegar plataforma  
FIG. 8-1

2. Despliegue la plataforma abatible (**FIG. 8-2**).

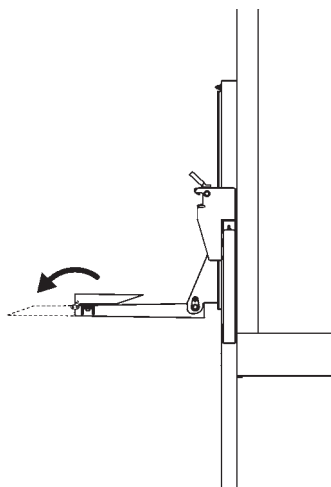

Desplegar plataforma  
FIG. 8-2



## Descender plataforma

Coloque el selector de control en la posición **Descender** como se muestra en la **FIG. 9-1**. Descienda el elevador hasta que haga contacto con el suelo (**FIG. 9-1**).

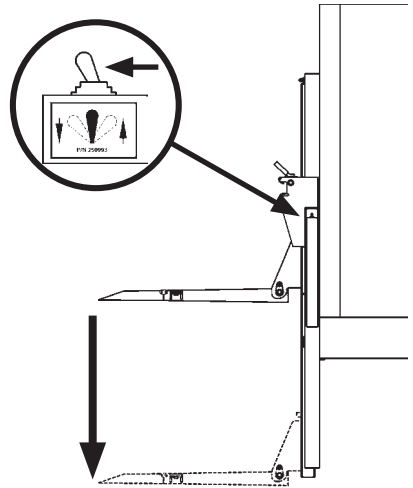

Descender plataforma  
FIG. 9-1

## Cargar vehículo - continuación

### Abrir rampa de retención (si está equipada)

Para desplegar la rampa de retención antes de cargar la plataforma, primero presiónela hacia abajo para facilitar la liberación del seguro como se muestra en la **FIG 10-1**. Libere el seguro y gire la rampa hasta llegar al suelo.

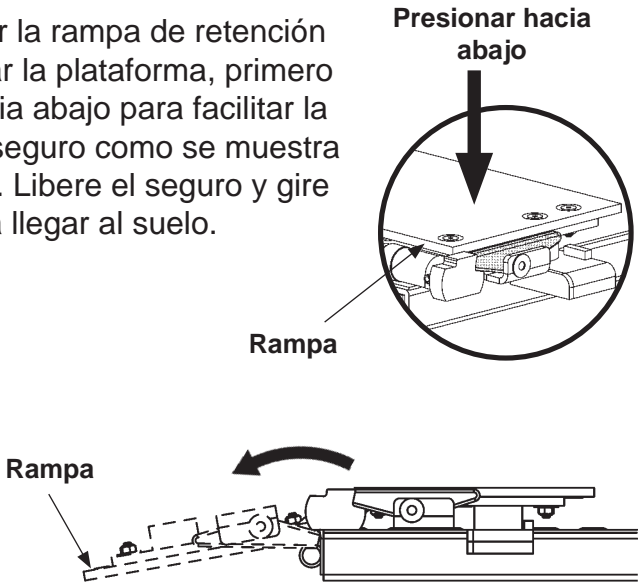

Desplegar rampa de retención  
FIG. 10-1

## Posicionar carga

### ⚠ Advertencia

La carga nunca debe sobrepasar los bordes de la plataforma. No coloque carga inestable sobre la plataforma ni sobrepase el límite de peso permitido de carga del elevador. Al pararse sobre la plataforma, verifique que sus pies estén completamente sobre la plataforma sin exceder el borde interior.

Coloque la carga siempre lo más cercano al borde interior de la plataforma con el lado más pesado de ella siempre hacia el lado del camión como se muestra en la **FIG. 11-1**. La rampa es de ayuda en la movilización de carga (**FIG. 11-1**), nunca apoye parte del peso de la carga sobre ella al operar el elevador hidráulico. Si requiere estar sobre la plataforma al operar el elevador, colóquese sobre las huellas señaladas y atienda la **Advertencia** anterior.

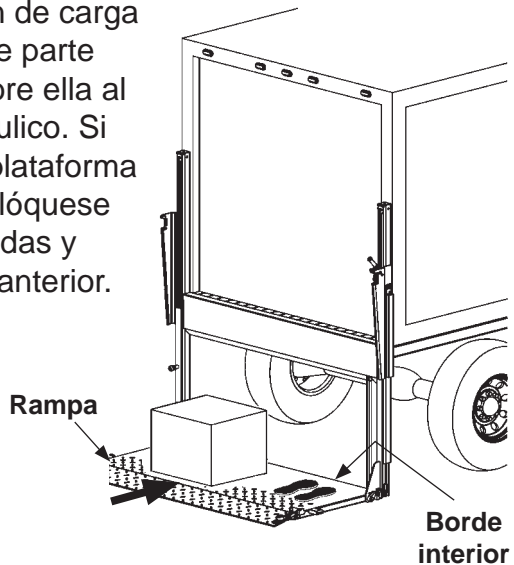

Cargar plataforma a nivel de suelo  
FIG. 11-1

# Cargar vehículo - continuación

## Elevar y descargar plataforma

### Precaución

Una rampa en posición de retención puede provocar que usted tropiece con ella al intentar cruzarla. Para evitar lesiones, primero colóquese sobre la plataforma antes de colocar la rampa en posición de retención.

1. Si está equipada, rote la rampa hasta que encaje en la posición de retención

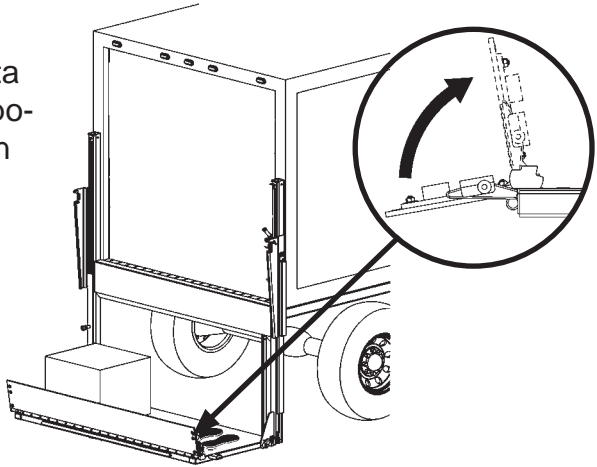

Rampa en posición de retención  
(si está equipada)  
FIG. 12-1

2. Utilice el selector de control para elevar (UP) la plataforma desde nivel de suelo hasta nivel de cama (FIG. 12-2). Suelte el selector cuando la plataforma alcance el nivel de cama.

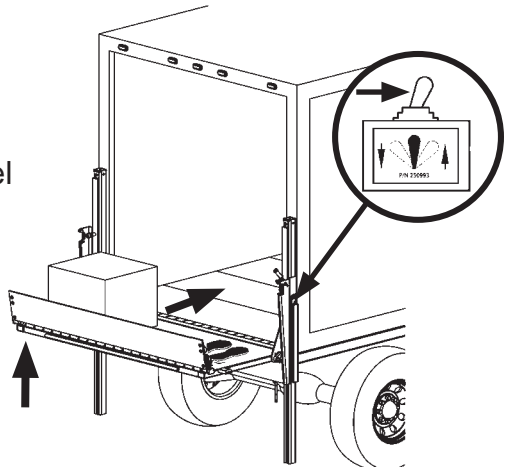

3. Con cuidado, transfiera la carga hacia dentro del vehículo (FIG. 12-2).

Transferir carga hacia el vehículo  
FIG. 12-2

## Elevar y descargar plataforma - continuación

4. Utilice el selector de control para descender la plataforma a nivel de suelo (**FIG. 13-1**).

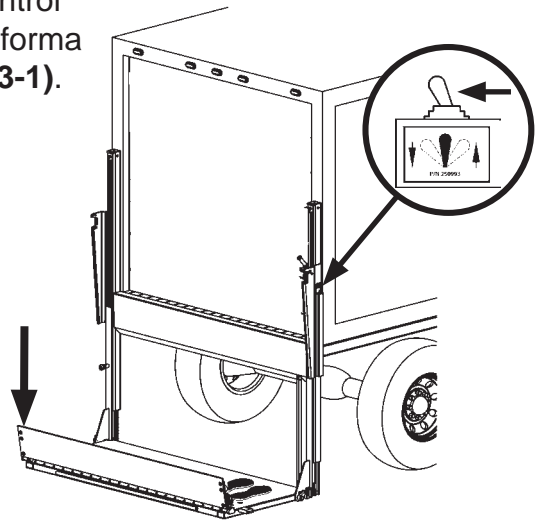

Plataforma a nivel de suelo  
FIG. 13-1

5. Si necesita transferir más carga al vehículo, repita todos los pasos señalados en **Cargar vehículo** por cada carga. Al finalizar, realice el procedimiento **Replegar y anclar plataforma** en este manual.

## Descargar plataforma Desplegar plataforma

### ⚠ Advertencia

Nunca accione el selector de control durante el despliegue de la plataforma.

1. Colóquese a un lado de la plataforma, empuje hacia **arriba** la palanca de desbloqueo para liberar la plataforma (**FIG. 14-1**). Despliegue la plataforma como se muestra en la **FIG. 14-1**.

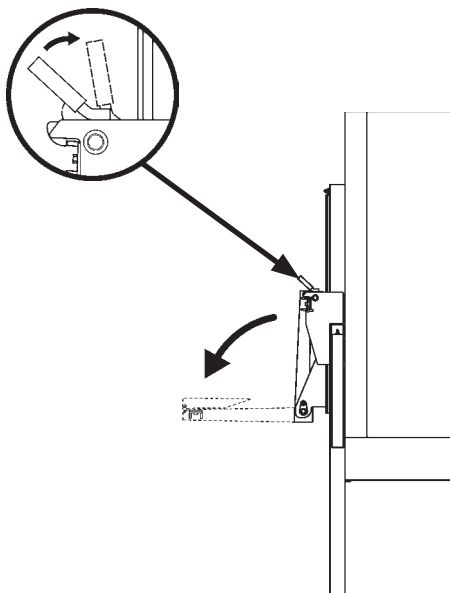

FIG. 14-1

2. Despliegue la plataforma abatible (**FIG. 14-2**).

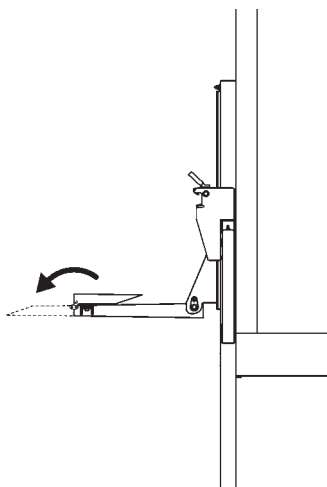
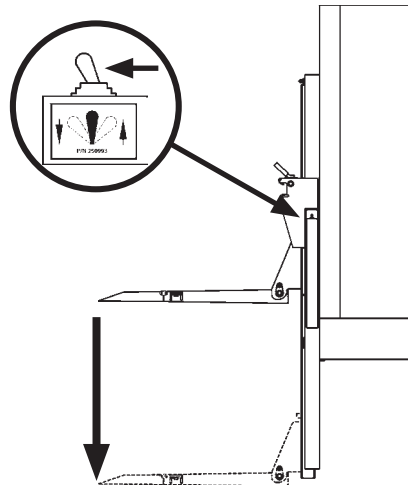

FIG. 14-2

## Descender plataforma

Coloque el selector de control en la posición **Descender**.  
Descienda el elevador hasta que haga contacto con el suelo



Descender plataforma  
FIG. 15-1

## Colocar la rampa en posición de retención (si está equipado)

Si está equipado, despliegue la rampa hasta que encaje en la posición de retención (**FIG. 15-2**).

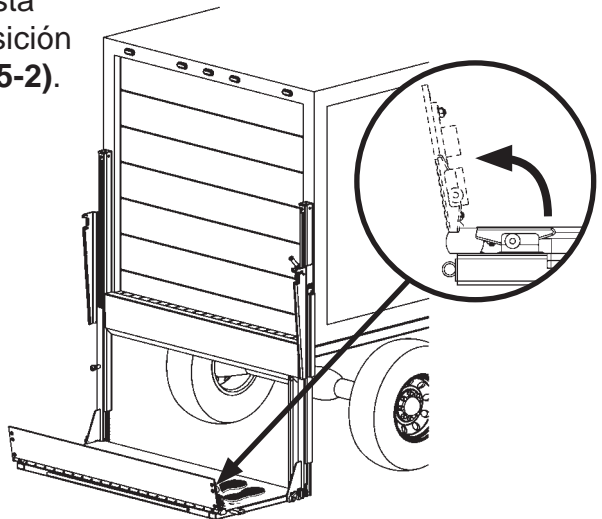

Desplegar rampa  
FIG. 15-2

## Descargar vehículo - continuación

### Elevar plataforma

Utilice el selector de control para elevar la plataforma a nivel de cama (**FIG. 16-1**). Suelte el selector cuando la plataforma alcance el nivel de cama.

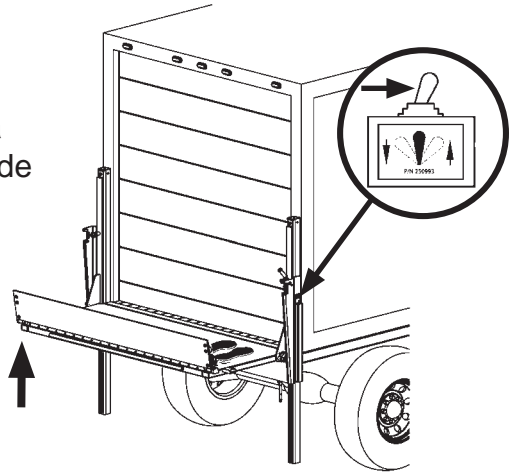

Elevar plataforma a nivel de cama  
**FIG. 16-1**



## Posicionar carga

### ⚠ Advertencia

La carga nunca debe sobrepasar los bordes de la plataforma. No coloque carga inestable sobre la plataforma ni sobrepase el límite de peso permitido de carga del elevador. Al pararse sobre la plataforma, verifique que sus pies estén completamente sobre la plataforma sin exceder el borde interior.

### ⚠ Advertencia

Jalar la carga desde el vehículo hacia la plataforma puede provocar una caída y lesiones graves. Cuando descargue el vehículo, siempre empuje la carga desde el vehículo hacia la plataforma.

Descargue el vehículo a nivel de cama (**FIG. 17-1**) de la manera siguiente. Empuje la carga desde el vehículo hacia su posición correcta sobre la plataforma. Coloque la carga siempre lo más cercano al borde interior de la plataforma con el lado más pesado de ella siempre hacia el lado del camión como se muestra en la **FIG. 17-1**. Si requiere estar sobre la plataforma al operar el elevador, colóquese sobre las huellas señaladas y atienda la **Advertencia** anterior.

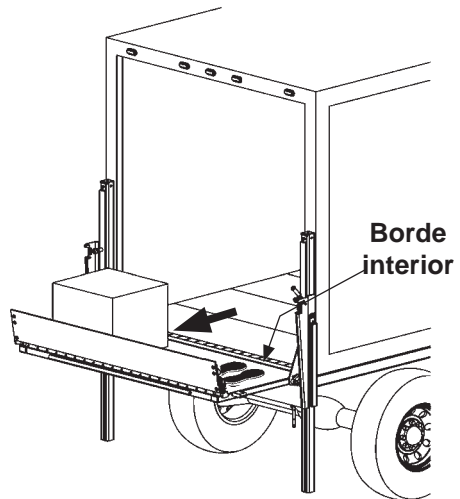

Mover carga hacia la plataforma  
FIG. 17-1

# Descargar vehículo - continuación

## Descender y descargar plataforma

### ⚠ Advertencia

Antes de descender la plataforma, asegúrese que el área circundante esté libre de personas y objetos. Si usted está sobre la plataforma, asegúrese que sus pies están completamente sobre ella, y sin exceder el borde interior.

1. Utilice el selector de control para descender la plataforma a nivel de suelo (**FIG. 18-1**). Suelte el interruptor cuando alcance el nivel de piso.

2. Jale hacia arriba la rampa de retención tomándola por el extremo exterior y descíndala a posición de rampa (**FIG. 18-1**).

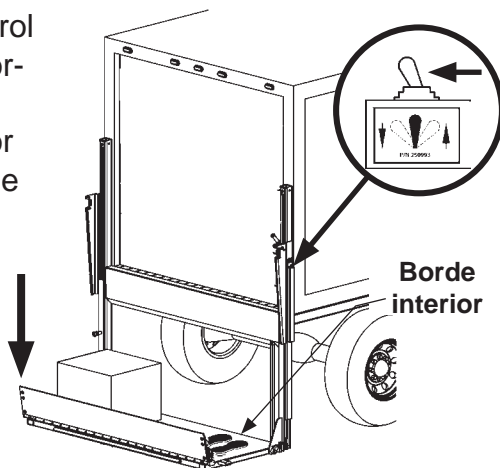

Plataforma a nivel de suelo  
FIG. 18-1

3. Con cuidado retire la carga de la plataforma (**FIG. 18-2**) y colóquela en un lugar seguro donde no represente un peligro para las personas o vehículos. Si hay más bultos que descargar; repita todos los pasos señalados en la sección Descargar el vehículo. Cuando finalice la descarga del vehículo, realice el procedimiento de Replegar y anclar plataforma de este manual.

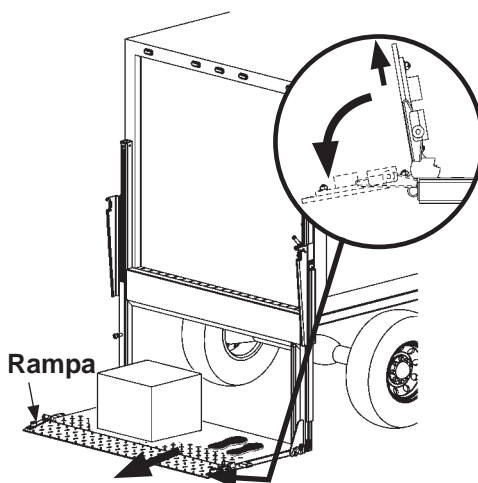

Descargar plataforma a nivel de suelo  
FIG. 18-2

## Replegar y anclar plataforma Replegar y anclar rampa (si está equipado)

Gire la rampa hasta la posición de repliegue como se muestra en **FIG. 19-1**. Asegúrese que la rampa esté asegurada en su posición.

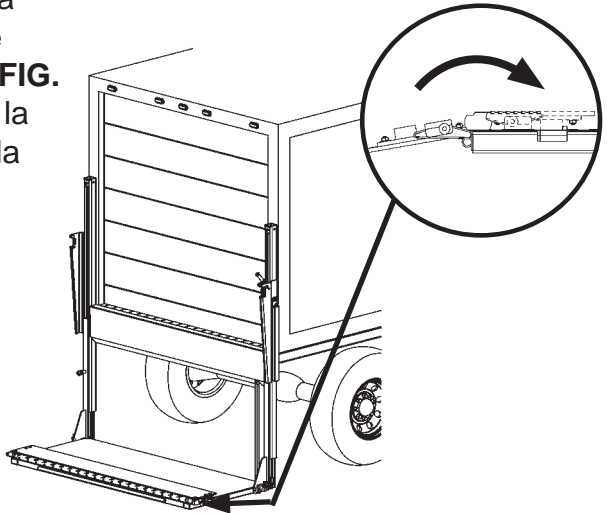

Replegar y anclar plataforma  
FIG. 19-1

## Replegar y anclar plataforma

1. Utilice el selector de control para elevar (**UP**) la plataforma desde nivel de suelo hasta nivel de cama (**FIG. 19-2**). Suelte el selector cuando alcance el nivel de cama.

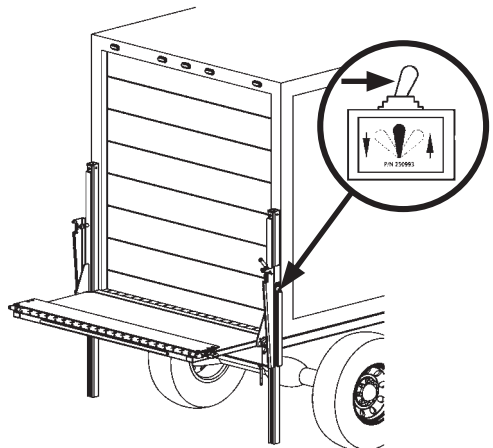

Elevar plataforma  
FIG. 19-2

## Replegar y anclar plataforma - continuación

2. Repliegue la plataforma abatible como se muestra en **FIG. 20-1**.

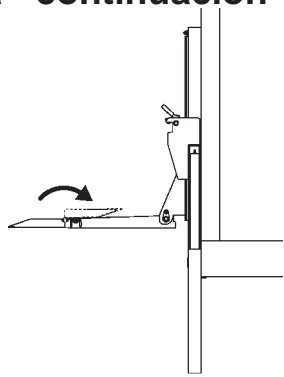

Replegar plataforma abatible  
FIG. 20-1

3. Repliegue la plataforma hasta que esté asegurada en su posición (**FIG. 20-2**).

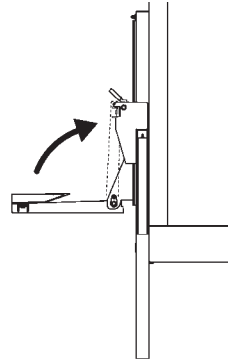

Replegar plataforma  
FIG. 20-2

4. El elevador hidráulico está listo para transitar (**FIG. 20-3**).

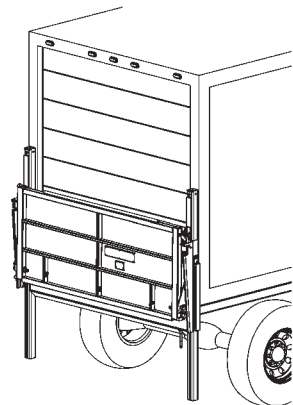

Replegar y anclar plataforma  
FIG. 20-3

