

INSTRUCCIONES DE OPERACIÓN PARA EL MOVIMIENTO DE CUARZO DE LA CAMPANA WESTMINSTER

COMIENZO

1. Libere la guía del péndulo [A] del alfiler [B] que lo sostiene durante el transporte, empujándolo delicadamente hacia un lado y dejando que la guía cuelgue libremente.
2. Instale cuatro pilas alcalinas nuevas "AA" dentro del compartimiento observando los símbolos (+) y (-) de los sujetadores.

Nota: Una batería se utiliza para guardar del tiempo [C], una para el péndulo [D], y dos para el carillón [E]. Estas características trabajan independientemente de cada uno.

PROGRAMACIÓN HORARIA

Gire el botón de PROGRAMACIÓN HORARIA [F] para mover la manecilla del reloj hasta la hora correcta.

PROGRAMACIÓN DEL REPIQUE HORARIO

1. Mueva el interruptor de ENCENDIDO/ APAGADO DE LA CAMPANA [G] a la posición "ON".
2. Pulse el botón de PROGRAMACIÓN DE LA CAMPANA [H] y cuente el número de repiques que emite el reloj después de tocar la melodía Westminster.

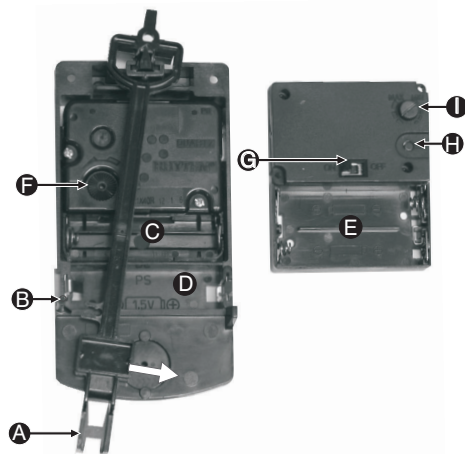

NOTA: El reloj tiene una función de silenciamiento nocturno automática que enmudece la campana y los repiques entre las 10:01 p.m. y las 5:59 a.m. Si la campana del reloj no suena al pulsar el botón PROGRAMACIÓN DE LA CAMPANA, es posible que esté programada entre dichas horas. Siga pulsando el botón PROGRAMACIÓN DE LA CAMPANA hasta que suene la campana.

3. Cada vez que se pulsa el botón PROGRAMACIÓN DE LA CAMPANA, el número de repiques aumenta en una unidad. Siga pulsando el botón CHIME SET hasta que el número de repiques corresponda con la hora. Por ejemplo, si la hora actual es 8:22, pulse el botón PROGRAMACIÓN DE LA CAMPANA hasta que el reloj repique 8 veces.
4. Si después de programar la campana, nota que ésta no se escucha durante el día, pero sí durante la noche, pulse el botón PROGRAMACIÓN DE LA CAMPANA 12 veces para cambiar la programación de la campana de a.m. a p.m.

OPERACIÓN DEL PÉNDULO

1. Cuelgue el péndulo en la guía del péndulo [A].
2. Suspendre l'horloge au mur et donner un petit coup de pousse au pendule pour qu'il commence à osciller. S'assurer que l'horloge est bien verticale de façon à ce que le balancier du pendule ne frotte pas contre l'arrière du mouvement.

AJUSTE DEL VOLUMEN

Gire la perilla de CONTROL DEL VOLUMEN [I] para ajustar el volumen de la campana.

SILENCIAMIENTO DE LA CAMPANA

Mueva el interruptor de ENCENDIDO/ APAGADO DE LA CAMPANA [G] a la posición "OFF" para apagar la campana y los repiques horarios.

CÓMO CAMBIAR LAS PILAS

Si el reloj se detiene, se retrasa o la campana se debilita o se vuelve errática, indica generalmente que las pilas están débiles o agotadas. Reemplace las pilas según las instrucciones indicadas arriba en COMIENZO. Jamá se deje pilas agotadas dentro del reloj ya que podrían dañar el reloj.

NOTA: Cada vez que retire las pilas del reloj deberá restaurar la campana según las instrucciones de la sección de PROGRAMACIÓN DEL REPIQUE HORARIO.

QUARTZ WESTMINSTER CHIME MOVEMENT OPERATING INSTRUCTIONS

STARTING

1. Release the pendulum guide (A) from the transport-locking pin [B].
2. Install four (4) fresh "AA" size alkaline batteries in the battery holders on the back of the clock according to the (+) and (-) symbols in the holders.

Note: One battery is required for the time keeping [C], one for the pendulum [D], and two for the chime [E]. These features work independently from each.

TIME SETTING

Turn the TIME SET button [F] to set the clock hands to the correct time.

HOURLY STRIKE SETTING

1. Slide the CHIME ON/OFF switch [G] to the "ON" position.
2. Press the CHIME SET button [H] and count the number of times that the clock strikes after playing the Westminster melody.

NOTE: The clock has an automatic nighttime silencing feature which silences the chime and strike between 10:01 p.m. and 5:59 a.m. If the clock does not chime when you press the CHIME SET button it could be because the chime is set between those hours. Continue pressing the CHIME SET button until the chime plays.

3. Each time the CHIME SET button is pressed the number of strikes increases by one. Continue pressing the CHIME SET button until the number of strikes matches the current hour. For example, if the current time is 8:22, press the CHIME SET button until the clock strikes 8 times.
4. After setting the chime, if you find that the clock does not chime during the day, but does chime at night, press the chime set button 12 times to adjust the chime setting from a.m. to p.m.

PENDULUM OPERATION

1. Hang the pendulum on the pendulum guide [A].
2. Hang the clock on the wall so that the clock is vertically straight. Make sure that the pendulum guide does not rub on the back of the movement.

VOLUME ADJUSTMENT

Turn the VOLUME CONTROL knob [I] to adjust the volume of the chime.

CHIME SILENCING

Slide the CHIME ON/OFF SWITCH [G] to the "OFF" position to turn off the hourly chime and strike.

BATTERY REPLACEMENT

If the clock stops, begins to lose time, or the chime becomes weak or erratic, it is usually the indication of weak or exhausted batteries. Replace the batteries following the instructions above for STARTING. Never leave exhausted batteries in the clock as they can leak and damage the clock.

NOTE: Any time the batteries are removed from the clock, the chime may need to be reset as described in the HOURLY STRIKE SETTING section.



860 East Main Avenue Zeeland, Michigan 49464-1300
Corporate Office: 616-772-9131 FAX: 616-772-1670 Technical Assistance/Parts: 616-772-7277
www.howardmiller.com

©Howard Miller

NOTICE D'UTILISATION DU MOUVEMENT DU CARRILON à QUARTZ WESTMINSTER

DÉMARRAGE

1. Dégager le guide de balancier [A] de la clavette d'immobilisation [B] pour le transport en la poussant doucement de côté, permettant au guide d'être suspendu librement.
2. Posez quatre piles alcalines neuves de format AA dans le boîtier en respectant les indications (+) et (-) de leur support.

REMARQUEÉ : Une batterie est utilisée pour garder du temps [C], une pour le pendule [D], et deux pour le carillon [E]. Ces dispositifs fonctionnent indépendamment de chacun.

RÉGLAGE DE L'HEURE

Tournez le bouton RÉGLAGE DE L'HEURE [F] pour mettre l'horloge à l'heure voulue.

RÉGLAGE DE LA SONNERIE DES HEURES

1. Mettez la commande de MARCHE/ARRÊT [G] du carillon sur "ON".
2. Appuyez sur le bouton RÉGLAGE DU CARILLON [H] et comptez le nombre de coups après la mélodie Westminster.

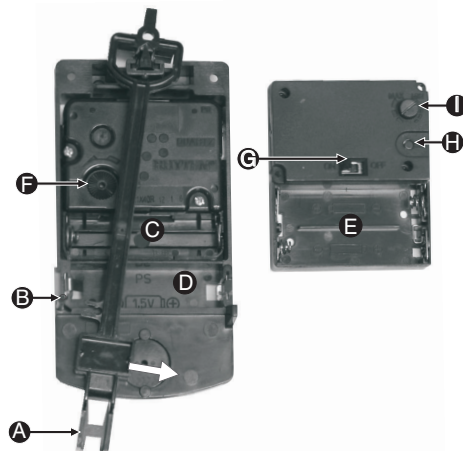

REMARQUEÉ : l'horloge comporte un système de silencieux pour la nuit permettant de désactiver le carillon entre 22 heures 01 et 6 heures. Si l'horloge ne sonne pas quand vous appuyez sur le bouton RÉGLAGE DU CARILLON, il se peut que ce dernier soit réglé pendant cette période. Continuer d'appuyer sur le bouton Réglage du carillon jusqu'à ce que le carillon commence à sonner.

3. Le nombre de coups augmente d'une unité à chaque pression du bouton RÉGLAGE DU CARILLON. Appuyez sur le bouton RÉGLAGE DU CARILLON jusqu'à ce que le nombre de coups corresponde à l'heure du réglage. Par exemple, si le réglage est effectué à 8 heures 22, appuyez sur le bouton RÉGLAGE DU CARILLON jusqu'à ce que le carillon sonne 8 coups.
4. Une fois le carillon réglé, s'il ne sonne pas pendant la journée mais la nuit, appuyez 12 fois sur le bouton RÉGLAGE DU CARILLON pour faire passer le réglage du carillon des heures avant midi aux heures après midi.

OPÉRATION DE PENDULE

1. Accrochez le pendule du guide de pendule [A].
2. Suspendre l'horloge au mur et donner un petit coup de pousse au pendule pour qu'il commence à osciller. S'assurer que l'horloge est bien verticale de façon à ce que le balancier du pendule ne frotte pas contre l'arrière du mouvement.

RÉGLAGE DU VOLUME

Tournez le bouton COMMANDE DU VOLUME [I] pour régler le volume du carillon.

SILENCIEUX

Mettez la commande de MARCHE/ARRÊT [G] sur "OFF" pour désactiver la sonnerie des heures.

REMPACEMENT DES PILES

Si l'horloge s'arrête, commence à retarder ou si le carillon est faible, il est fort probable que les piles sont faibles ou épuisées. Remplacez-les en suivant les instructions données sous la rubrique DÉMARRAGE. Ne laissez jamais de piles épuisées dans l'horloge, elles peuvent fuir et endommager celle-ci.

REMARQUEÉ : il est nécessaire de régler le carillon comme décrit dans RÉGLAGE DE LA SONNERIE DES HEURES à chaque remplacement des piles.

GEBRAUCHSANWEISUNG FÜR DAS QUARTZGEHWERK MIT WESTMINSTER-MELODIE

STARTEN

1. Lösen Sie die Pendelführung [A] vom Transportsperrstift [B], indem Sie die Führung vorsichtig seitwärts anschieben, damit sie frei hängen kann.
2. Legen Sie vier neue Mignonzellen (vorzugsweise Alkali-Batterien) in die Batteriefächer ein. Achten Sie dabei auf die + und - Pole.

HINWEIS: Die eine Batterie ist für die Zeit [C], ein für das Pendel [D] und zwei für das Glockenspiel [E]. Diese Eigenschaften arbeiten unabhängig von jedem.

ZEITEINSTELLUNG

Drehen Sie den ZEITEINSTELLKNOPF [F], um die genaue Uhrzeit einzustellen.

STUNDENSCHLAGEEINSTELLUNG

1. Stellen Sie den TON EIN/AUS-Schalter [G] auf die "ON" Position.
2. Drücken Sie auf den TONEINSTELLKNOPF [H] und zählen Sie die Anzahl der Schläge, die die Uhr nach Erklingen der Westminster-Melodie ausgibt.

HINWEIS: Die Uhr hat eine automatische Nachtschaltfunktion, die den Ton zwischen 22:01 Uhr und 5:59 ausschaltet. Er klingt kein Ton, nachdem Sie den TONEINSTELLKNOPF gedrückt haben, ist eventuell für die aktuelle Zeit die Nachtschaltfunktion aktiviert. Drücken Sie den TONEINSTELLKNOPF so lange, bis der Ton erklingt.

3. Jedes Mal, wenn der TONEINSTELLKNOPF gedrückt wird, erhöht sich die Anzahl der Töne um einen. Drücken Sie den TONEINSTELLKNOPF so lange, bis die Anzahl der Töne der aktuellen Stunde entspricht. Wenn z.B. die aktuelle Uhrzeit 8:22 ist, drücken Sie den TONEINSTELLKNOPF, bis der Ton achtmal erklingt.
4. Wenn der Ton, nachdem Sie die Uhr gestellt haben, nicht tagsüber sondern nachts erklingt, drücken Sie den TONEINSTELLKNOPF zwölfmal, um die Einstellung von Tag auf Nacht umzustellen.

PENDEL-FUNKTION

1. Hängen Sie das Pendel auf dem Pendelführer [A].
2. Hängen Sie die Uhr an die Wand, und bringen Sie das Pendel mit der Hand zum Schwingen. Die Uhr muss senkrecht an der Wand hängen, damit das Pendel nicht an der Rückseite des Gehwerkes anstößt.

LAUTSTÄRKENEINSTELLUNG

Drehen Sie den LAUTSTÄRKENREGLER [I], um die Lautstärke einzustellen.

TON AUSSCHALTEN

Stellen Sie den TON EIN/AUS-Schalter [G] auf die "OFF" Position, um das stündliche Erklingen des Tones auszuschalten.

BATTERIEAUSTAUSCH

Wenn die Uhr nachgeht, der Ton schwächer wird oder unregelmäßig erklingt, liegt es meistens an schwachen oder leeren Batterien. Ersetzen Sie die Batterien, indem Sie die Anweisungen unter STARTEN (siehe oben) befolgen. Lassen Sie niemals schwache Batterien in der Uhr. Diese könnten auslaufen und die Uhr beschädigen.

HINWEIS: Jedes Mal, wenn Sie die Batterien erneuern, muss der Ton gemäß den Anweisungen STÜNDLICHE TONEINSTELLUNG erneut eingestellt werden.

