



MANUAL DE OPERACIÓN

**FAVOR DE LEER ESTE MANUAL COMPLETAMENTE ANTES DE OPERAR ESTE PRODUCTO.
CONSERVAR EL MANUAL PARA FUTURAS REFERENCIA**

Importante Información de Seguridad



El símbolo del relámpago con punta de flecha dentro de un triángulo, es diseñado para advertir al usuario de voltajes peligrosos no aislados dentro del producto que pueden ser de magnitud suficiente para constituir riesgo de fuego o choque eléctrico para las persona.



El símbolo de exclamación dentro de un triángulo, es para alertar al usuario de la presencia de instrucciones importantes de operación, mantenimiento y servicio que se encuentran dentro de este instructivo

ADVERTENCIA: PARA REDUCIREL RIESGO DE FUEGO O CHOQUE ELECTRICO, NO EXPONER ESTE PRODUCTO AL GOTE O SALPICADURA DE AGUA, A LA LLUVIA O HUMEDAD.

ADVERTENCIA: Este producto contiene plomo, una sustancia química que en algunos países se conoce como causante de cáncer, defectos de nacimiento u otros daños reproductivos.

Lavarse las manos después de operarlo.

1. Leer las instrucciones.
2. Conservar las instrucciones.
3. Poner atención a las advertencias.
4. Seguir todas las instrucciones.
5. No usar este producto cerca del agua.
6. Limpiar este producto solo con una tela seca.
7. No deben bloquearse o taparse las ranuras de ventilación. Instalar este producto de acuerdo con las instrucciones del fabricante.
8. No instalar cerca de cualquier fuente generadora de calor como radiadores, registros de calor, estufas u otros aparatos que generan calor (incluso amplificadores).
9. No eliminar la característica de seguridad de una clavija polarizada o clavija con terminal a tierra, esta es una medida de seguridad. Una clavija polarizada cuenta con dos terminales con una terminal más ancha que la otra. Una clavija con terminal a tierra cuenta con dos terminales con una tercera terminal con conexión a tierra. Si la clavija no entra completamente en el tomacorriente, intentar meterla nuevamente volteándola; si tampoco entra completamente consultar a un electricista o personal calificado para reemplazar el tomacorriente obsoleto.
10. El cordón de alimentación debe colocarse de forma tal que no exista probabilidad de pisarlo o apretarlo sobre los lugares donde será colocado o contra el producto mismo. Poner atención particular en el cordón, la clavija, el tomacorriente y en los puntos en donde estos salen del producto.
11. Usar solo accesorios/refacciones recomendados por el fabricante.
12. Usar este producto solo con el carrito, plataforma, repisa o mesa recomendado por el fabricante o vendido con el producto. La combinación del producto y de un carrito debe moverse con cuidado. Las paradas repentinas, fuerza excesiva y las superficies desniveladas



- pueden generar que el producto y el carrito se vuelquen.
13. Desconectar este producto del tomacorriente durante tormentas eléctricas o cuando va a ser usado por un periodo largo de tiempo para protegerlo. También desconectar la antena exterior o el sistema de cable. Esto protege al producto de daños debido a los rayos o sobre líneas de poder.
 14. Desconectar el producto del tomacorriente de pared y acudir a un centro de servicio autorizado o con personal calificado bajo las siguientes condiciones: Cuando la clavija o el cordón de alimentación estén dañados; cuando ha sido derramado líquido o han caído objetos en el interior del producto; si el producto ha sido expuesto a la lluvia o agua; si el producto no opera adecuadamente siguiendo las instrucciones de operación. Si el producto se ha caído o golpeado o si la cubierta está dañada; si el producto exhibe cambios en su funcionamiento normal.

NOTICIA FCC

Este dispositivo cumple con la parte 15 de las reglas FCC. La operación del aparato está sujeta a las dos siguientes condiciones: (1) Este aparato no puede causar interferencia perjudicial y (2) este aparato debe aceptar cualquier interferencia recibida, incluyendo interferencias que puedan causar un funcionamiento no deseado.

Este producto ha sido probado y cumple con las limitaciones de un equipo digital Clase B, de acuerdo con la Parte 15 de las Normas FCC. Estos límites están diseñados para permitir una protección razonable contra interferencia dañina en una instalación residencial. Este equipo genera, usa y puede emitir energía de frecuencia radial y, de no ser instalado y utilizado de acuerdo con las instrucciones, puede causar interferencia dañina a las comunicaciones radiales. Sin embargo, no existe garantía de que la interferencia no pueda ocurrir en una instalación particular. Si este equipo causa una interferencia dañina a la recepción de la radio o la televisión, lo cual se puede

determinar encendiendo y apagando el equipo, se recomienda al usuario tratar de corregir la interferencia mediante una o más de las siguientes medidas:

- Orientar nuevamente o reubicar la antena receptora.
- Aumentar la separación entre el equipo y el receptor.
- Conectar el equipo a una salida de un circuito diferente al receptor.
- Consultar a su proveedor o a un técnico de Radio y televisión.

PRECAUCION SOBRE MODIFICACIONES

Cualquier cambio o modificación no expresamente aprobada por la parte responsable del cumplimiento puede anular la autoridad del usuario para operar este reproductor.

Descripción de Partes

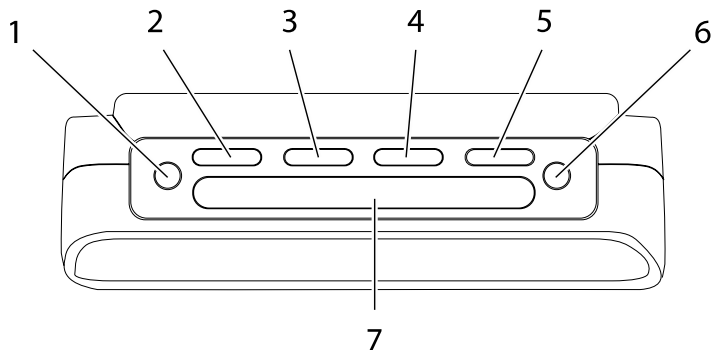

1 PRESET / TIME SET
MEM / ► ||

FM: Presionar para sintonizar una estación preestablecida.
FM: Presionar y sostener para salvar (preestablecer) una estación en m
BT: Presionar para Iniciar / Pausar / reanudar la reproducción.
BT: Presionar y sostener para entrar en el modo de sincronización Bluetooth®.
Espera (apagado): Presionar y sostener para ajustar la hora en el reloj

2 VOL- / AL1 SET

FM, BT: Presionar para disminuir el nivel de volumen.
Espera (apagado): Presionar para Habilitar / Deshabilitar la alarma 1.
Espera (apagado): Presionar y sostener para ajustar la alarma 1.

3 VOL+ / AL2 SET

FM, BT: Presionar para aumentar el nivel de volumen.

Espera (apagado): Presionar para Habilitar / Deshabilitar la alarma 2.

Espera (apagado): Presionar y sostener para ajustar la alarma 2.

4 ◀ / H

FM: Presionar para sintonizar las estaciones hacia atrás.

FM: Presionar y sostener para escanear la estación hacia atrás (para cancelar el escaneo, presionar nuevamente).

BT: Presionar para saltar a la pista anterior.

Al ajustar el reloj o la alarma, presionar para ajustar la hora.

- 5  / MIN
- FM: Presionar para sintonizar las estaciones hacia delante.
- FM: Presionar y sostener para escanear la estación hacia delante (para cancelar el escaneo, presionar nuevamente).
- BT: Presionar para saltar a la pista siguiente.
- Al ajustar el reloj o la alarma, presionar para ajustar los minutos.

- 6  /
FUNCTION
- Presionar para encender el producto y para seleccionar los modos de función de FM y Bluetooth.
- Presionar y sostener para apagar el producto.

- 7 SNOOZE /
SLEEP /
DIMMER
- FM, BT: Presionar para ajustar el reloj de dormir.
- Espera (apagado): Presionar para cambiar la intensidad de la pantalla de despliegue.
- Cuando la alarma está sonando, presionar para deshabilitarla temporalmente por un periodo de 9 minutos aproximadamente.

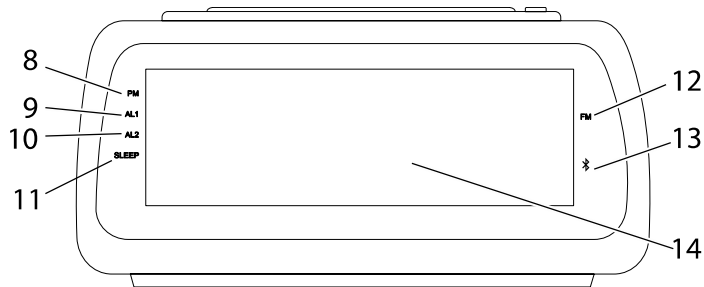

8 INDICADOR PM Encendido: La hora actual es en horario PM.
Apagado: La hora actual es en horario AM.

9 INDICADOR AL1 Encendido: El reloj de la alarma 1 está activado.
Apagado: El reloj de la alarma 1 está desactivado.

10 INDICADOR AL2 Encendido: El reloj de la alarma 2 está activado.
Apagado: El reloj de la alarma 2 está desactivado.

11 INDICADOR DORMIR Encendido: El reloj de la dormir está activado.
Apagado: El reloj de la dormir está desactivado.

12 INDICADOR FM Encendido: El modo de Radio FM está activado.
Apagado: El modo de Radio FM está desactivado.

13 INDICADOR Bluetooth® Destellando: La función Bluetooth® esta activada y lista para conectarse a un dispositivo Bluetooth® (modo de sincronización).
Encendido: La función Bluetooth® esta activada y conectada a un dispositivo,
Apagado: La función Bluetooth® esta desactivada

14 Pantalla Pantalla de leds extensa para una fácil lectura. Despliega la hora, la hora de las alarmas, la frecuencia del Radio FM y más.

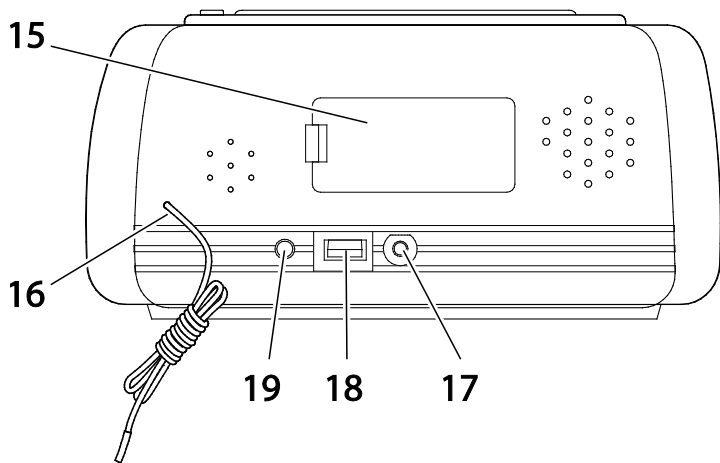

15 Compartimiento de las baterías
 Remover la tapa del compartimiento e insertar 2 baterías de 1.5 Vcc tamaño “AAA” para mantener los ajustes de la hora y la alarma cuando hay un corte de energía eléctrica. Cuando la energía se restablece, el reloj restablece automáticamente todos los ajustes.

16 Antena de FM
 Extender la antena de alambre completamente y posicionarla para lograr una mejor recepción.

17 Puerto de carga USB
 Puerto de carga USB que proporciona alimentación para cargar la batería de dispositivos externos como teléfonos inteligentes u otros dispositivos USB

18 Conector de entrada de 5 Vcc
 Conectar la salida del adaptador ca/cc (incluido) al conector y conectar el adaptador ca/cc al tomacorriente.

19 Conector de entrada Auxiliar
 Conector estéreo de Ø 3.5 mm para la conexión de dispositivos con salida de audio para audífonos de Ø 3.5 mm

Conectando la fuente de alimentación

Conectar la salida del adaptador ca/cc al conector de entrada de 5 Vcc del producto, entonces conectar el adaptador ca/cc al tomacorriente. Antes de encender el producto, asegúrese que el voltaje del tomacorriente de su localidad corresponde con lo especificado en la etiqueta de marcado del adaptador.



El adaptador ca/cc opera con un voltaje de entrada de 100-240 Vca

Baterías de Respaldo

Las baterías de respaldo mantienen la hora actual, los ajustes de las alarmas y las estaciones de radio almacenadas en memoria en caso de que ocurra un corte en la energía eléctrica.

Insertar 2 baterías de 1.5 Vcc tamaño “AAA” (UM-4) en el compartimiento de las baterías. Verificar la correcta polaridad “+” y “-” como se observa en el interior del compartimiento.

Ajuste del Reloj

Estando el producto en el modo de espera (por ejemplo el Radio FM apagado)

1. Presionar y sostener “PRESET/TIME SET”. Los dígitos de la hora y los minutos empezaran a destellar en la pantalla.
2. Presionar “◀/H” o “▶/M” para ajustar la hora y los minutos respectivamente.
 - La hora y los minutos solo pueden ajustarse hacia delante, si se pasa del ajuste deseado, continuar presionando los botones hasta alcanzar el ajuste deseado.
3. Cuando la hora y minutos correctos son ajustados, Presionar “PRESET/TIME SET” nuevamente para confirmar los ajustes.



Tener en cuenta el Led indicador de PM al realizar el ajuste del reloj.

Ajuste de las alarmas

Estando el producto en el modo de espera (por ejemplo el Radio FM apagado)

1. Presionar y sostener “VOL+/AL1 SET” para ajustar la alarma 1. El led indicador de la alarma 1 y los dígitos de la hora y los minutos empieza a destellar en la pantalla.
 - Para ajustar la alarma 2, presionar y sostener “VOL-/AL2 SET”. El led indicador de la alarma 2 y los dígitos de la hora y los minutos empieza a destellar en la pantalla.
2. Presionar “◀◀/H” o “▶▶/M” para ajustar la hora y los minutos respectivamente.
 - La hora y los minutos solo pueden ajustarse hacia delante, si se pasa del ajuste deseado, continuar presionando los botones hasta alcanzar el ajuste deseado.
3. Cuando la hora y minutos son ajustados en las alarmas, Presionar “VOL+/AL1 SET” o “VOL-/AL2 SET” nuevamente para confirmar los ajustes respectivamente.
4. Para cambiar el tipo de alarma, presionar “◀◀/H” o “▶▶/M”. Los tipos de alarma disponibles son:
 - Bp: Beep
 - S-1: Pájaros

- S-2: Ondas
- S-3: Selva
- S-4: truenos
- Radio: Suena la frecuencia de radio sintonizada la última vez.

Función de Dormitar







1. Cuando alguna de las alarmas (radio o zumbador) se activa, puede desactivarla temporalmente por 9 minutos aproximadamente al presionar “SNOOZE/SLEEP/DIMMER”.
2. La alarma volverá a sonar automáticamente después de 9 minutos aproximadamente.

Apagar la alarma

Presionar “ / FUNCTION” para apagar la alarma cuando está sonando. La alarma se restablece y estará lista para activarse al día siguiente.

Escuchando el Radio





Presionar “ / FUNCTION” continuamente hasta que la pantalla despliega la frecuencia de Radio FM. La banda de FM esta activada cuando el indicador de FM esta encendido.

1. Presionar “/H” o “/M” para sintonizar paso a paso las estaciones de radio. Presionar y sostener “/H” o “/M” para escanear y sintonizar la anterior o siguiente estación con señal fuerte.
2. Para sintonizar una estación almacenada (preestablecida) en memoria:
 - a. Presionar “PRESET/TIME SET”, en la pantalla empieza a destellar el número de la estación actual almacenada (por ejemplo, “P02”).
 - b. Cuando el número de la estación salvada está destellando, presionar “/H” o “/M” para seleccionar otra estación almacenada.



Las estaciones con señal débil solo pueden sintonizarse paso a paso.

Almacenamiento de las Estaciones de Radio en Memoria

1. Sintonizar la estación de radio que desea almacenar en memoria.
2. Presionar y sostener “MEM/  II”, la pantalla despliega el número de memoria actual (por ejemplo, “P01”).
3. Presionar “/H” o “/M” para seleccionar el número de memoria deseado, entonces presionar “MEM/  II” para almacenar la estación de radio actual en el número de memoria seleccionado.
4. Repetir los pasos 1 al 3 para almacenar las demás estaciones deseadas en memoria



Hasta 20 estaciones de Radio FM pueden almacenarse en memoria (P01 a P20)

Dormir con la función de Música

Activar la función de apagado automático del radio al estar escuchando música y está a punto de dormir.

1. Presionar “SNOOZE/SLEEP/DIMMER”. La pantalla despliega el tiempo predeterminado de apagado automático que es de 90 minutos.
2. Presionar “SNOOZE/SLEEP/DIMMER”

- continuamente para seleccionar el tiempo de pagado automático deseado.
3. Las opciones de apagado automático son 90 – 80 – 70 – 60 – 50 – 40 – 30 – 20 – 10 minutos y desactivado.
 4. El radio se apaga automáticamente después de que el tiempo seleccionado es alcanzado.

Escuchando un dispositivo Bluetooth® conectado

Este producto puede reproducir audio inalámbrico de dispositivos externos con tecnología de audio inalámbrica Bluetooth®. Los dispositivos deben sincronizarse antes de usarlos por primera vez.

Sincronizando a un dispositivo Bluetooth®

Presionar “ / FUNCTION” hasta que la pantalla despliega “bt” y el indicador de Bluetooth® está destellando. El producto automáticamente inicia la búsqueda de un dispositivo sincronizado para conectarse, si no detecta ningún dispositivo, pasa al modo de sincronización (el indicador de Bluetooth® continua destellando).

Cuando el indicador Bluetooth® está destellando:

1. Habilitar las función Bluetooth® del dispositivo externo con tecnología Bluetooth®.

2. Ajustar el dispositivo externo para buscar otros dispositivos Bluetooth®. (Esta función se encuentra usualmente en el menú de ajustes de Bluetooth®, referirse al manual del dispositivo externo para más información).
3. Seleccionar “NRC-180” de la lista de dispositivos encontrados en el dispositivo externo con tecnología Bluetooth®
4. Si el dispositivo le requiere una contraseña, ingresar “0000”.



Si la sincronización falla: 1) Asegurase que la función Bluetooth® esta activada en el dispositivo externo; 2) Presionar y sostener “MEM/ ▶ ||” hasta que el led indicador de Bluetooth® empieza a destellar; 3) Usar el dispositivo para buscar la unidad NRC-180 nuevamente.

Solo un dispositivo puede sincronizarse con la bocina a la vez. Deshabilitar la función Bluetooth® de otros dispositivos para evitar interferencias.

Usando los controles Bluetooth®

Si el dispositivo soporta las funciones remotas Bluetooth®, estará habilitado para hacer lo siguiente si está conectado al producto.

Para.....	Hacer.....
Iniciar, pausar o reanudar la reproducción	Presionar MEM/ ▶
Saltar a la pista anterior	Presionar ◀◀/H
Saltar a la pista siguiente	Presionar ▶▶/M
Disminuir el nivel de volumen	Presionar VOL-/AL1 SET
Aumentar el nivel de volumen	Presionar VOL+/AL2 SET



Asegurar que el nivel de volumen del dispositivo Bluetooth® conectado este al máximo, entonces usar los controles del producto para ajustar el volumen a un nivel comfortable.

Operación del modo de Entrada Auxiliar

Esta entrada sirve para conectar el sistema dispositivos sin función Bluetooth® usando el cable de audio auxiliar con conectores estéreo de Ø 3.5 mm.

El conector de entrada auxiliar sólo funciona cuando el sistema se encuentra en modo de radio FM y un cable de 3,5 mm AUX está enchufado.

1. Presionar “ / FUNCTION” continuamente hasta que la pantalla despliega la frecuencia de Radio FM.
2. Usar el cable de audio auxiliar de Ø 3.5 mm para conectar la salida del dispositivo de audio externo (por ejemplo, teléfonos celulares, reproductor MP3, etc.) al conector de entrada auxiliar del sistema (19) localizado en la parte posterior del sistema.
3. Ajustar el nivel de volumen del sistema y del dispositivo al nivel más bajo y encenderlos.
4. Ajustar el nivel de volumen de dispositivo de audio externo al 80% e iniciar la reproducción.
5. Presionar y sostener “VOL+/AL2 SET” para aumentar el volumen del sistema al nivel deseado.



Usar los controles del dispositivo de audio conectado para controlar todas las funciones en el modo de entrada auxiliar. La bocina solo puede usarse para ajustar el volumen.

Puerto para carga USB

Carga de la batería Dispositivos Externos

Conectar el extremo estándar del cable USB (no incluido) al puerto de carga USB localizado en la parte posterior del producto y conectar el otro extremo del cable USB al puerto de entrada para carga del dispositivo a cargar (por ejemplo, teléfono celular, reproductor mp3, etc.). Los cables USB pueden diferir de acuerdo con el fabricante, asegurarse de usar el cable USB adecuado para cargar la batería del dispositivo externo.



Algunos dispositivos pueden no soportar la carga USB o pueden requerir de mayor corriente del que este producto proporciona. Verifique el estado de carga del dispositivo o referirse a las especificaciones del fabricante del mismo. Existen diferentes dispositivos con diferentes requerimientos para carga de la batería; no garantizamos el soporte de carga para todos los dispositivos. Asegurase que el dispositivo opera adecuadamente antes de intentar cargar la batería.

Especificaciones

Pantalla:	Pantalla de leds de 4.57 cm (1.8")
Bocinas:	Bocinas monoaurales
Radio:	FM con sintonía digital y almacenamiento de estaciones
Reloj despertador:	Doble reloj despertador con opción a diferentes sonidos
Fuente inalámbrica:	Bluetooth® v2.1 + EDR
Entradas:	Auxiliar de Ø 3.5 mm
Puerto de carga USB:	Salida de 5 Vcc 1 A
Fuente de alimentación:	Adaptador ca/cc 100-240 Vca 3 Vcc (2 x 1.5 Vcc Baterías "AAA") (para función de respaldo, baterías no incluidas)

Nota: Las especificaciones y diseño de este producto están sujetos a cambios sin previo aviso para mejoras de los mismos.

Soporte

Si tiene problemas con la operación del reproductor, favor de consultar las instrucciones en este manual, así como las últimas noticias, recomendaciones y documentación que puede encontrar en nuestra página web www.naxa.com. Si necesita asistencia futura, favor de contactar al centro de servicio autorizado.

http://www.naxa.com/naxa_support/

HECHO EN CHINA