



TDM-9505RB TDM-9503R TDM-9501RM TDM-9501R

FM/MW/LW/RDS Cassette Receiver

- **OWNER'S MANUAL**
Please read before using this equipment.
- **BEDIENUNGSANLEITUNG**
Lesen Sie diese Bedienungsanleitung bitte vor Gebrauch des Gerätes.
- **MODE D'EMPLOI**
Veuillez lire avant d'utiliser cet appareil.
- **MANUAL DE OPERACIÓN**
Léalo antes de utilizar este equipo.
- **ISTRUZIONI PER L'USO**
Si prega di leggere prima di utilizzare il attrezzatura.
- **ANVÄNDARHANDLEDNING**
Innan du använder utrustningen bör du läsa igenom denna användarhandledning.

ALPINE ELECTRONICS MARKETING, INC.
1-1-8 Nishi Gotanda,
Shinagawa-ku, Tokyo 141-0031, Japan
Phone 03-5496-8231

ALPINE ELECTRONICS OF AMERICA, INC.
19145 Gramercy Place, Torrance,
California 90501, U.S.A.
Phone 1-800-ALPINE-1 (1-800-257-4631)

ALPINE ELECTRONICS OF CANADA, INC.
7300 Warden Ave., Suite 203, Markham,
Ontario L3R 9Z6, Canada
Phone 1-800-ALPINE-1 (1-800-257-4631)

ALPINE ELECTRONICS OF AUSTRALIA PTY. LTD.
6-8 Fiveways Boulevard Keysborough,
Victoria 3173, Australia
Phone 03-9769-0000

ALPINE ELECTRONICS GmbH
Kreuzerkamp 7, 40878 Ratingen,
Germany
Phone 02102-4550

ALPINE ELECTRONICS OF U.K., LTD.
13 Tanners Drive, Blakelands,
Milton Keynes MK14 5BU, U.K.
Phone 01908-611556

ALPINE ELECTRONICS FRANCE S.A.R.L.
(RCS PONTOISE B 338 101 280)
98, Rue de la Belle Etoile, Z.I. Paris
Nord II, B.P. 50016, 95945 Roissy
Charles de Gaulle Cedex, France
Phone 01-48638989

ALPINE ITALIA S.p.A.
Viale C. Colombo 8,
20090 Trezzano Sul Naviglio (MI), Italy
Phone 02-484781

ALPINE ELECTRONICS DE ESPAÑA, S.A.
Portal de Gamarra 36, Pabellón, 32
01013 Vitoria (Alava) - APDO 133,
Spain
Phone 945-283588

EN

DE

FR

ES

IT

SE

Índice

Manual de instrucciones

ADVERTENCIA

ADVERTENCIA	2
PRUDENCIA	2
PRECAUCIONES	2

Operación básica

Extracción del panel frontal	4
Fijación del panel frontal	4
Puesta en funcionamiento inicial del sistema	4
Conexión y desconexión de la alimentación	5
Activación y desactivación de la no difuminación en la salida de preamplificación (N.F.P.) (TDM-9505RB/TDM-9503R solamente)	5
Ajuste de los niveles de señal de las fuentes	5
Ajuste del volumen/los graves/los agudos/ el equilibrio entre los altavoces derechos e izquierdos/el equilibrio entre los altavoces delanteros y traseros	5
Activación/desactivación del efecto de sonoridad	5

Operación de la radio

Sintonía manual	6
Sintonía con búsqueda automática	6
Almacenamiento manual de emisoras	6
Almacenamiento automático de emisoras	7
Sintonización de emisoras memorizadas	7

Operación RDS

Establecimiento del modo del sistema RDS y recepción de emisoras RDS	8
Invocación de emisoras de RDS memorizadas ..	8
Activación/desactivación de la alarma de emergencia	9
Recepción de información sobre el tráfico	9
Sintonía por tipo de programa (PTY)	9
Recepción de información sobre el tráfico durante la reproducción de un casete o le escucha de la radio	9
Prioridad del tipo noticias	10
Recepción de emisoras de RDS regionales (locales)	10

Operación del reproductor de cassetes

Inserción/extracción del casete	11
Reproducción normal y pausa	11
Reducción de ruido (NR) Dolby B (TDM-9505RB/TDM-9503R solamente)	11
Reproducción repetida	11
Salto de espacios en blanco (B.SKIP)	11
Avance rápido y rebobinado	12
Exploración de canciones	12
Inversión manual	12
Sensor de canciones (P.S.)	12

Operación del cambiador de discos compactos

Control de un cambiador de discos compactos (opcional)	13
Sensor de canciones (Salto) (M.S.)	13
Avance y retroceso rápidos	13
Reproducción repetida de una sola canción o de todo el disco	14
Reproducción aleatoria (M.I.X.)	14
Exploración de canciones	14
Para hacer que se visualicen los títulos de los discos compactos (TDM-9505RB/TDM-9503R solamente)	15
Titulación de discos (TDM-9505RB/TDM-9503R solamente)	15
Borrado de títulos de discos (TDM-9505RB/TDM-9503R solamente)	15

Operaciones con el control remoto (TDM-9505RB/TDM-9503R solamente)

Controles del controlador remoto	16
Reemplazo de las pilas	17

Informaciones

En caso de dificultad	18
Especificaciones	19

Ubicación y Conexiones

Advertencia	20
Prudencia	20
Precauciones	20
Ubicación	21
Conexiones	22

* Reducción de ruido Dolby fabricada bajo licencia de Dolby Laboratories Licensing Corporation. "DOLBY" y el símbolo de la D doble son marcas de Dolby Laboratories Licensing Corporation.

ADVERTENCIA

ADVERTENCIA

El símbolo de exclamación dentro del triángulo y "ADVERTENCIA", tienen como fin alertar al usuario de la presencia de instrucciones de operación importantes.

El hacer caso omiso de las instrucciones podría resultar en heridas graves o la muerte.

NO DESMONTE NI ALTERE LA UNIDAD.

Si lo hace, podrá ocasionar un accidente, un incendio o una descarga eléctrica.

MANTENGA LOS OBJETOS PEQUEÑOS, COMO LAS PILAS, FUERA DEL ALCANCE DE LOS NIÑOS.

La ingestión de estos objetos puede provocar lesiones graves. Si esto ocurre, consulte con un médico inmediatamente.

UTILICE EL AMPERAJE CORRECTO CUANDO CAMBIE FUSIBLES.

De lo contrario, puede producirse un incendio o una descarga eléctrica.

NO REALICE NINGUNA OPERACIÓN QUE PUEDA DISTRAER SU ATENCIÓN Y COMPROMETER LA SEGURIDAD DURANTE LA CONDUCCIÓN DEL VEHÍCULO.

Las operaciones que requieren su atención durante más tiempo sólo deben realizarse después de detener completamente el vehículo. Estacione el vehículo en un lugar seguro antes de realizar dichas operaciones. De lo contrario, podría ocasionar un accidente.

MANTENGA EL VOLUMEN A UN NIVEL QUE NO LE IMPIDA ESCUCHAR LOS SONIDOS DEL EXTERIOR MIENTRAS CONDUCE.

De no ser así, podría ocasionar un accidente.

UTILICE ESTE PRODUCTO CON APLICACIONES MÓVILES DE 12 V.

Si se emplea para otra aplicación distinta de la prevista, podría producirse un incendio, una descarga eléctrica u otras lesiones.

NO INTRODUZCA LAS MANOS, LOS DEDOS NI OTROS OBJETOS EXTRAÑOS EN LAS RANURAS DE INSERCIÓN O EN LAS ABERTURAS.

Si lo hiciera, podría sufrir heridas u ocasionar daños al equipo.

NO OBSTRUYA LOS ORIFICIOS DE VENTILACIÓN O LOS PANELES DEL RADIADOR.

Si los bloquea, el calor podría acumularse en el interior y producir un incendio.

PRUDENCIA

El símbolo de exclamación dentro del triángulo y "PRUDENCIA", tienen como fin alertar al usuario de la presencia de instrucciones de operación importantes.

El hacer caso omiso de las instrucciones podría resultar en heridas o daños materiales.

DEJE DE USAR LA UNIDAD INMEDIATAMENTE SI APARECE ALGÚN PROBLEMA.

Su uso en estas condiciones podría ocasionar lesiones personales o daños al producto. Lleve la unidad a un distribuidor Alpine autorizado o al Centro de servicio Alpine más próximo para repararla.

NO MEZCLE PILAS NUEVAS CON VIEJAS. INSERTELAS CON LAS POLARIDADES CORRECTAMENTE ORIENTADAS.

Cuando las inserte en su compartimento, cerciórese de colocarlas con las polaridades (+ y -) como se indica. La rotura o la fuga de sustancias químicas de la batería podrá ocasionar un incendio o heridas personales.

PRECAUCIONES

Temperatura

Cerciórese de que la temperatura del interior de vehículo esté entre +60°C (+140°F) y -10°C (+14°F) antes de conectar la alimentación de la unidad.

Flojedad de la cinta

Antes de insertar el casete en la unidad, compruebe y cerciórese de que la cinta del mismo no esté floja. Una cinta floja podría enredarse en el mecanismo y dañar la unidad o la propia cinta. Tense la cinta insertando un lápiz u otro objeto similar en el orificio del carrete y girándolo.

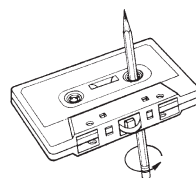

Cinta excesivamente fina

No se recomienda utilizar casetes de tipo C-120 en reproductores de casetes para automóviles.

Mecanismo de la cinta de precisión

Evite que dentro de las aberturas del casete entren objetos extraños, porque el mecanismo de precisión y la cabeza de la cinta podrían dañarse.

No reproduzca nunca cintas sucias ni polvorientas, ya que podrían dañar la cabeza de la cinta.

Limpieza de la cabeza de la cinta

Para lograr el óptimo rendimiento, será necesario limpiar periódicamente (aproximadamente cada 20 horas de utilización) el cabezal de cinta con un casete limpiador tipo húmedo (disponible en tiendas de audio).

Reemplazo de fusibles

Cuando reemplace fusibles, los nuevos deberán ser del mismo amperaje que el indicado en los portafusibles. Si un fusible se quema más de una vez, compruebe todas las conexiones eléctricas para ver si hay algún cortocircuito. Además, haga que sea comprobado el regulador de tensión de su vehículo.

Mantenimiento

Si tiene algún problema, no intente reparar la unidad usted mismo. Devuélvala a su proveedor o al centro de servicio técnico Alpine más cercano para que se la reparen.

Ubicación de instalación

Cerciórese de no instalar el TDM-9505RB/TDM-9503R/TDM-9501RM/TDM-9501R en un lugar sometido a:

- La luz solar directa ni el calor
- Gran humedad y agua
- Polvo excesivo
- Vibraciones excesivas

Manejo del panel frontal desmontable

- No lo esponga a la lluvia ni al agua.
- No lo deje caer ni lo golpee.

Operación básica

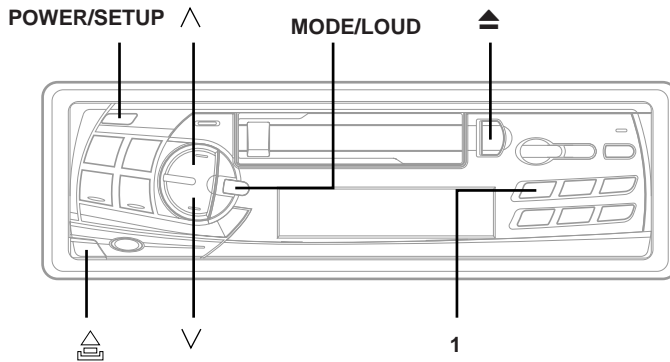

Extracción del panel frontal

- 1 Presione el botón **POWER** (alimentación) para desconectar la alimentación.
- 2 Presione el botón  (liberación) hasta que el panel frontal salga hacia afuera.
- 3 Sujete la parte izquierda del panel frontal y tire de él hacia afuera.

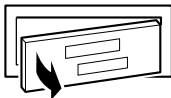

NOTAS

- El panel frontal podrá calentarse (especialmente los terminales del conector), esto no se deberá a un mal funcionamiento.
- Para proteger el panel frontal, colóquelo en la caja de transporte suministrada.

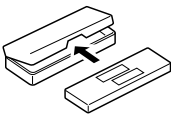

Fijación del panel frontal

- 1 Inserte primero la parte derecha del panel frontal en la unidad principal. Alinee la ranura del panel frontal con el saliente de la unidad principal.
- 2 Empuje la parte izquierda del panel frontal hasta que se bloquee firmemente en la unidad principal.

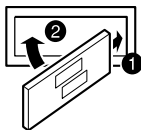

NOTA

Antes de fijar el panel frontal, cerciórese de que no haya suciedad ni polvo en los terminales del conector, y de que no existan objetos extraños entre el panel frontal y la unidad principal.

• Controlable con la caja del conector interface de control remoto

Cuando tenga conectada una caja de conector interface de control remoto (opcional), usted podrá operar esta unidad con la unidad de control del vehículo. Para más detalles, consulte a su distribuidor Alpine.

Puesta en funcionamiento inicial del sistema

Es preciso inicializar la unidad inmediatamente después de instalarla o de suministrarle alimentación.

- 1 Presione el botón **POWER** (alimentación) para desconectar la alimentación.
- 2 Presione el botón  (liberación) para eliminar el panel frontal.
- 3 Con un bolígrafo u otro objeto con punta, presione el interruptor **RESET** situado detrás de este orificio para completar el procedimiento de inicialización.

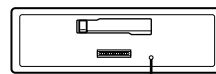

Interruptor
RESET



- 4 Vuelva a montar el panel frontal.

NOTAS

- El panel frontal podrá calentarse (especialmente los terminales del conector), esto no se deberá a un mal funcionamiento.
- Antes de fijar el panel frontal, cerciórese de que no haya suciedad ni polvo en los terminales del conector, y de que no existan objetos extraños entre el panel frontal y la unidad principal.

Conexión y desconexión de la alimentación

- 1 Para conectar la alimentación de la unidad, presione el botón **POWER** (alimentación).

NOTA

La alimentación de la unidad podrá conectarse presionando cualquier botón, excepto el de extracción ▲.

El nivel del volumen aumentará gradualmente hasta el existente antes de haber desconectado la alimentación de la unidad.

Para desconectar la alimentación de la unidad, vuelva a presionar el botón **POWER**.

NOTA

Cuando se conecte la alimentación por primera vez después de haber conectado la unidad a la batería del vehículo, la unidad se encenderá en el modo de sintonizador a un volumen de nivel 12 y con la sonoridad activada.

Activación y desactivación de la no difuminación en la salida de preamplificación (N.F.P.) (TDM-9505RB/TDM-9503R solamente)

- 1 Mantenga presionado el botón (▲) de expulsión durante 3 segundos por lo menos con la alimentación de la unidad desconectada. Cada vez que lo presione, N.F.P. se activará (ON) o desactivará (OFF).

N.F.P. ON:

En esta posición, la salida de preamplificación TDM-9505RB/TDM-9503R no se verá afectada por el difuminador. Esto será ideal a fin de excitar un amplificador para subgraves.

N.F.P. OFF:

Retorna al modo normal con difuminador.

NOTAS

- El modo inicial es N.F.P. OFF.
- Ponga N.F.P. en OFF a menos que esté utilizando un altavoz de subgraves.

Ajuste de los niveles de señal de las fuentes

Si la diferencia de volumen entre el reproductor de cassettes y el sintonizador de FM es demasiado grande, ajuste el nivel de la señal de FM de la forma siguiente.

- 1 Mantenga presionado el botón **SETUP** durante 3 segundos por lo menos.

- 2 Presione el botón de **memorización 1** para seleccionar el nivel de la señal HI (alto) o LO (bajo) a fin tratar de igualar los niveles entre la banda de FM y el reproductor de cassettes. Cada vez que lo presione cambiará entre FM-LV HI y FM-LV LO.

- 3 Para cancelar el modo de ajuste, presione el botón **SETUP**.

Ajuste del volumen/los graves/los agudos/el equilibrio entre los altavoces derechos e izquierdos/el equilibrio entre los altavoces delanteros y traseros

- 1 Presione repetidamente el botón **MODE** para elegir el modo deseado. Cada vez que lo presione el modo cambiará de la siguiente forma:



NOTA

Si no presiona el botón ^ o v antes de 5 segundos de haber seleccionado los modos BASS, TREBLE, BALANCE, y FADER, la unidad pasará automáticamente al modo VOLUME.

- 2 Presione los botones ^ y v hasta obtener el sonido deseado en cada modo.

NOTA

Los ajustes de los graves y los agudos se memorizarán individualmente para cada fuente (FM, MW, LW, cinta y cambiador de discos compactos) hasta que los cambie. Dependiendo de los dispositivos conectados, algunas funciones e indicaciones del visualizador no trabajarán.

Activación/desactivación del efecto de sonoridad

- 1 Para activar o desactivar el modo de sonoridad, mantenga presionado el botón **LOUD** durante 2 segundos por lo menos. Cuando active el modo de sonoridad, el visualizador mostrará "LD".

Operación de la radio

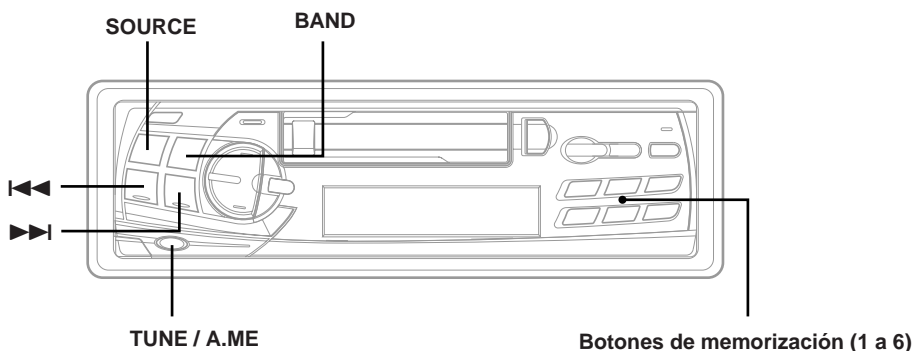

Sintonía manual

- 1 Presione el botón **SOURCE** hasta que en el visualizador aparezca la frecuencia de radio.
 - 2 Presione repetidamente el botón **BAND** hasta que se visualice la banda deseada. Cada vez que presione el botón la banda de radio cambiará como sigue:

→ F1 → F2 → MW → LW →

 - 3 Presione repetidamente el botón **TUNE** hasta que "DX SEEK" y "SEEK" desaparezcan del visualizador.
- 4 Presione el botón **I◀◀** o **▶▶I** para moverse, respectivamente, un paso hacia adelante o hacia atrás, hasta que se visualice la frecuencia de la emisora deseada.

NOTA

El modo inicial es DX-SEEK.

NOTA

Cuando se sintonice una emisora de FM estéreo, en el visualizador aparecerá el indicador ST. Si la señal de FM estéreo se debilita, el indicador ST desaparecerá del visualizador y la unidad cambiará automáticamente del modo estéreo al monoaural para reducir el ruido.

Cuando la señal vuelva a ser suficientemente intensa, la unidad volverá automáticamente al modo estéreo.

Sintonía con búsqueda automática

- 1 Presione el botón **SOURCE** hasta que en el visualizador aparezca la frecuencia de radio.
- 2 Presione repetidamente el botón **BAND** hasta que se visualice la banda deseada. Cada vez que presione el botón la banda de radio cambiará como sigue:

→ F1 → F2 → MW → LW →

- 3 Presione el botón **TUNE** para que en el visualizador aparezcan los indicadores "DX" y "SEEK". Como el modo "DX" activado, con la operación de búsqueda automática podrán sintonizarse emisoras de señal intensa y débil. Para volver al modo local, presiónelo de nuevo. El indicador "DX" se apagará y el indicador "SEEK" se iluminará. Ahora sólo se sintonizarán las emisoras de señal intensa.
- 4 Presione el botón **I◀◀** o **▶▶I** para buscar automática y progresiva o regresivamente una emisora, respectivamente. Cuando la unidad encuentre una emisora, se parará en la misma. Para buscar la emisora siguiente, vuelva a presionar el mismo botón.

Almacenamiento manual de emisoras

- 1 Seleccione la banda y sintonice la emisora que desee almacenar en la memoria.
- 2 Asegúrese de que el indicador de función de la parte superior del botón "F" se ilumina, y luego mantenga presionado los **botones de memorización (1 a 6)** en el que desea almacenar la emisora durante al menos 2 segundos. La emisora seleccionada se guarda. El visualizador mostrará la banda, el número de memorización con un triángulo (△), y la frecuencia de la emisora almacenada.

- 3** Repita el procedimiento para almacenar hasta otras 5 emisoras de la misma banda. Para utilizar este procedimiento en otras bandas, seleccione simplemente la banda deseada y repita el procedimiento.

En la memoria podrá almacenar un total de 24 emisoras (6 de cada banda, FM1, FM2, MW y LW).

NOTA

Si en una ubicación de la memoria ya está almacenada una emisora, si almacena otra, ésta reemplazará a la anterior.

Almacenamiento automático de emisoras

- 1** Presione el botón **SOURCE** hasta que se visualice la banda deseada.
- 2** Presione el botón **BAND** hasta que se visualice la banda deseada. Cada vez que presione el botón la banda de radio cambiará como sigue:

→ F1 → F2 → MW → LW

- 3** Mantenga presionado el botón **A. ME** durante 2 segundos por lo menos. Durante el proceso de almacenamiento automático, la frecuencia del visualizador cambiará continuamente. El sintonizador buscará y almacenará automáticamente 6 emisoras de señal intensa de la banda seleccionada por el orden de intensidad de su señal. Cuando finalice el almacenamiento automático, el sintonizador volverá a la emisora almacenada en la ubicación de memorización número 1.

NOTA

Si no hay emisoras almacenadas, el sintonizador volverá a la emisora original que estaba escuchando antes de haber iniciado el procedimiento de almacenamiento automático.

Sintonización de emisoras memorizadas

- 1** Presione el botón **SOURCE** hasta que en el visualizador aparezca la frecuencia.
- 2** Presione repetidamente el botón **BAND** hasta que se visualice la banda deseada. Cada vez que presione el botón la banda de radio cambiará como sigue:

→ F1 → F2 → MW → LW

- 3** Compruebe que el indicador de función de la parte superior del botón "F" se ilumina, y después presione el botón de **memorización** de la emisora que contenga la emisora de radio deseada. El visualizador mostrará la banda, el número de memorización con un triángulo y la frecuencia de la emisora seleccionada.

Operación RDS

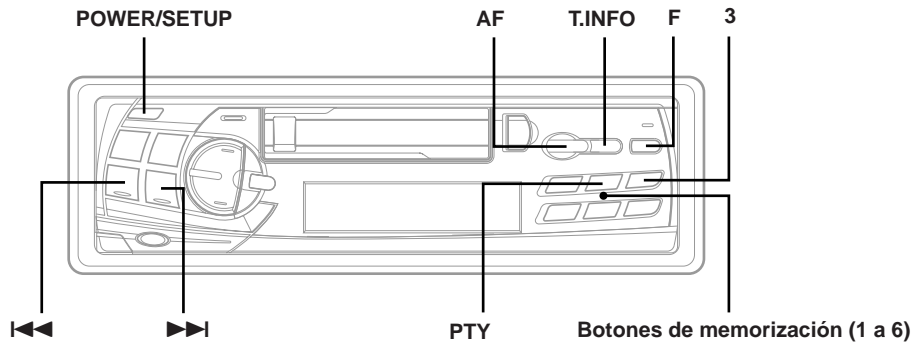

Establecimiento del modo del sistema RDS y recepción de emisoras RDS

El sistema de datos radiofónicos (RDS) es un sistema de radioinformación que utiliza la subportadora de 57 kHz de la emisión normal de FM. El sistema RDS le permitirá recibir gran variedad de datos, como información sobre el tráfico y nombres de las emisoras, y resintonizar automáticamente una emisora de señal más intensa que esté transmitiendo el mismo programa.

- 1 Para activar el modo de RDS, presione el botón **AF**. El visualizador mostrará "AF" cuando se active el modo RDS.
- 2 Presione el botón **◀◀** o **▶▶** para sintonizar la emisora de RDS deseada.

NOTA

Si mantiene presionado el botón **BAND** durante más de 2 segundos estando visualizado el nombre de una emisora, el visualizador mostrará la frecuencia de la emisora durante 5 segundos.

Cuando la señal de la emisora de RDS se debilita:

- En el modo de búsqueda de **AF**, mantenga presionado el botón **AF** durante 2 segundos por lo menos para hacer que la unidad busque automáticamente una emisora de señal más intensa de la lista de **AF**.

Si no hay emisora de **AF**, el visualizador mostrará "SEEK END".

- 3 Para desactivar el modo de RDS, vuelva a presionar el botón **AF**.

Sugerencias

Los datos de señal digital de RDS incluyen lo siguiente:

PI	Identificación de programa
PS	Nombre de servicio de programa
AF	Lista de frecuencias alternativas
TP	Programa de tráfico
TA	Anuncios sobre el tráfico
PTY	Tipo de programa
EON	Otras redes mejoradas

Invocación de emisoras de RDS memorizadas

- 1 Para activar el modo de RDS, presione el botón **AF**. Cuando active el modo de RDS, el visualizador mostrará "AF".
- 2 Compruebe que el indicador de función de la parte superior del botón "F" se ilumina, y después presione el botón de **memorización** en el que esté almacenada la emisora RDS deseada. Si la señal de la emisora memorizada es débil, la unidad buscará y sintonizará automáticamente una emisora de señal más intensa de la lista de frecuencias alternativas (**AF**).
- 3 Si no es posible recibir la emisora memorizada ni las de la lista de **AF**: Presione el mismo botón de memorización de nuevo antes de 5 segundos para hacer que la unidad busque una emisora de la lista de identificación de programa (**PI**). Si todavía no pueden recibirse emisoras en la zona, la unidad visualizará la frecuencia de la emisora y el indicador de memorización desaparecerá. Si el nivel de la señal de la emisora regional (local) sintonizada se debilita hasta el punto en el que no pueda recibirse, presione el mismo botón de memorización para sintonizar la emisora regional de otro distrito.

NOTA

Para memorizar las emisoras de RDS, consulte la sección de Operación de la radio. Las emisoras de RDS solamente podrán memorizarse en las bandas **F1** y **F2**.

Activación/desactivación de la alarma de emergencia

- 1 Mantenga presionado el botón **SETUP** durante 3 segundos por lo menos.
- 2 Presione repetidamente el botón de **memorización 3** para seleccionar el modo PTY31 ON o PTY31 OFF. En el modo PTY31 ON, la unidad hará un anuncio de alarma cuando reciba la señal de radiodifusión de emergencia (PTY31).
- 3 Presione el botón **SETUP** para activar el modo seleccionado.

Recepción de información sobre el tráfico

- 1 Para activar el modo de información sobre el tráfico, presione el botón **T. INFO**. El visualizador mostrará "T.INFO" cuando se active el modo de información sobre el tráfico.
- 2 Presione el botón **I◀◀** o **▶▶I** para seleccionar la emisora de información sobre el tráfico deseada. Cuando se sintonice una emisora de información sobre el tráfico, se encenderá el indicador TP.

La información sobre el tráfico solamente se oirá cuando se esté emitiendo. Si no se está emitiendo información sobre el tráfico, la unidad permanecerá en el modo de espera. Cuando comience a emitirse información sobre el tráfico, la unidad la recibirá automáticamente, y el visualizador mostrará "TRF-INFO" durante 5 segundos y volverá a la visualización PS.

Cuando finalice la transmisión de información sobre el tráfico, la unidad pasará automáticamente al modo de espera.

NOTAS

- Si la señal de emisión de información sobre el tráfico desciende por debajo de cierto nivel, la unidad permanecerá en el modo de recepción durante 1 minuto. Si la señal permanece por debajo de cierto nivel durante más de 1 minuto, la unidad producirá un sonido de alarma.
- Si no desea escuchar la información sobre el tráfico que está recibiendo, presione ligeramente el botón **T. INFO** para saltar tal información. El modo **T. INFO** permanecerá activado para recibir la siguiente emisión de información sobre el tráfico.
- Si cambia el volumen cuando esté recibiendo información sobre el tráfico, la unidad memorizará el nuevo volumen ajustado. La próxima vez que reciba información sobre el tráfico, la recibirá automáticamente al nivel de volumen memorizado.

Sintonía por tipo de programa (PTY)

- 1 Presione el botón **"F"**. El indicador de función de la parte superior del botón **"F"** se apagará.
- 2 Presione el botón **PTY** por lo menos para activar el modo PTY. El tipo de programa de la emisora que esté recibéndose se visualizará durante 5 segundos.
 - Si no hay ninguna emisión de PTY, se visualizará "NO PTY" durante 5 segundos.
 - Si no puede recibirse ninguna emisora de RDS, el visualizador mostrará "NO RDS".

NOTA

Si no presiona ningún botón después de haber presionado el botón **PTY**, el modo **PTY** se cancelará automáticamente.

- 3 Presione los botones **I◀◀** y **▶▶I** antes de 5 segundos de haber activado el modo PTY para elegir el tipo de programa deseado mientras esté visualizándose PTY (tipo de programa). Con cada presión, el tipo de programa se desplazará en uno.
→ **LIGHT M** ↔ **CLASSICS** ↔ **OTHER M** ←

- 4 Presione el botón **PTY** antes de 5 segundos de haber seleccionado el tipo de programa para iniciar la búsqueda de una emisora del tipo de programa seleccionado. El indicador de tipo de programa elegido parpadeará durante la búsqueda y permanecerá encendido cuando se encuentre una emisora.

Si no se encuentra ninguna emisora, se visualizará "NO PTY" durante 5 segundos.
- 5 Presione el botón **"F"** para activar el modo normal. El indicador de función de la parte superior del botón **"F"** se iluminará.

Recepción de información sobre el tráfico durante la reproducción de un casete o le escucha de la radio

- 1 Presione repetidamente el botón **T. INFO** hasta que en el visualizador aparezca el indicador "T. INFO".
- 2 Presione los botones **I◀◀** y **▶▶I** para seleccionar una emisora de información sobre el tráfico, si es necesario.
 - Cuando comience la emisión de información sobre el tráfico, la unidad silenciará el casete o la emisora de FM normal.
 - Cuando finalice la emisión de información sobre el tráfico, la unidad volverá automáticamente a la reproducción de la fuente que estaba escuchándose antes de comenzar dicha emisión.

Cuando no puedan recibirse emisoras de información sobre el tráfico:

En el modo de sintonizador:

Cuando ya no se pueda recibir señal de TP, después de 1 minuto sonará una alarma.

En el modo de casete:

Cuando ya no se pueda recibir señal de TP, se seleccionará automáticamente la emisora de información sobre el tráfico de otra frecuencia.

NOTA

El receptor dispone de la función de otras redes mejoradas (EON) para seguir la pista de frecuencias alternativas adicionales a la lista de AF. El indicador **EON** aparece durante la recepción de una emisora **RDS EON**. Si la emisora que está recibándose no emite información sobre el tráfico, el receptor sintonizará automáticamente la emisora relacionada que emita información sobre el tráfico cuando inicie la emisión.

- 3 Para desactivar el modo de información sobre el tráfico, presione el botón **T. INFO**. El indicador "T. INFO" desaparecerá.

Operación RDS

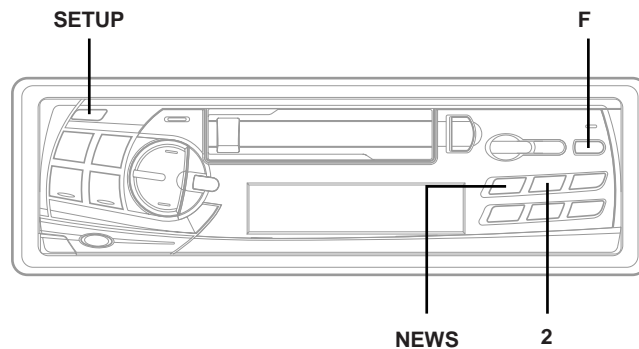

Prioridad del tipo noticias

Esta función le permite preajustar el programa de noticias al que quiera dar prioridad. De esta manera nunca se perderá el programa de noticias, porque la unidad dará automáticamente prioridad al programa de noticias preajustado cuando comience su emisión, e interrumpirá el que esté escuchando actualmente. Esta función sólo trabaja en un modo que no sea LW ni MW.

- 1** Presione el botón "F".
El indicador de función de la parte superior del botón "F" se apagará.
- 2** Presione el botón **NEWS** para activar el modo de prioridad del tipo de noticias (PRIORITY NEWS).
En el visualizador se encenderá "NEWS".
 - Para desactivar la función de prioridad del tipo de noticias (PRIORITY NEWS), vuelva a presionar el botón **NEWS**.

NOTA

En la función de prioridad del tipo de noticias (PRIORITY NEWS), a diferencia de la función T.INFO, el volumen no aumenta automáticamente.

- 3** Presione el botón "F" para activar el modo normal.
El indicador de función de la parte superior del botón "F" se iluminará.

Recepción de emisoras de RDS regionales (locales)

- 1** Mantenga presionado el botón **SETUP** durante 3 segundos por lo menos para activar el modo de establecimiento.
- 2** Para activar o desactivar el modo regional (REG ON o REG OFF), presione el botón de **memorizador 2**.
En el modo REG OFF, la unidad continuará recibiendo automáticamente la emisora de RDS local relacionada.
- 3** Para desactivar el modo de establecimiento, presione el botón **SETUP**.

Operación del reproductor de cassetes

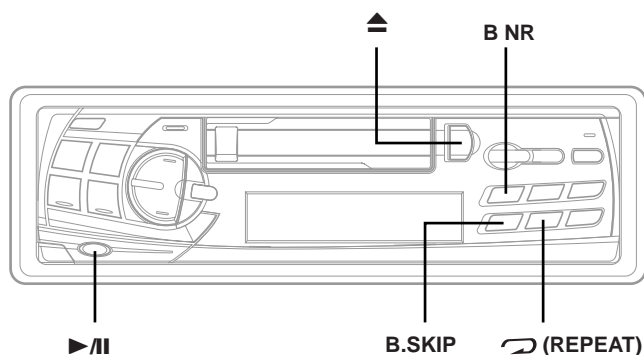

Inserción/extracción del casete

- 1 Inserte el casete en la ranura con la parte de la cinta al descubierto hacia la derecha.

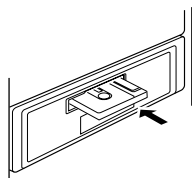

Cuando se cargue el casete, el reproductor iniciará automáticamente la reproducción de la cinta, y en el visualizador aparecerá "TAPE".

- 2 Cuando desee extraer el casete, presione el botón de **expulsión** (▲).

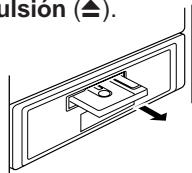

NOTAS

- Cuando desconecte la alimentación o extraiga el panel frontal, el mecanismo completamente lógico cambiará automáticamente al modo PAUSE. Esto protegerá la cinta para que no se deforme en los rodillos compresores si se deja durante mucho tiempo en el reproductor.
- Detección automática de cinta de metal
Cuando inserte un cassette de cinta de metal, el reproductor ajustará automáticamente la ecualización para cinta de metal o cualquier otra de alta polarización a fin de obtener el óptimo sonido.

Reproducción normal y pausa

- 1 Inserte un casete (o presione el botón SOURCE para cambiar del modo de sintonizador o de cambiador de discos compactos si ya hay un casete insertado en el reproductor de cassetes). El reproductor iniciará la reproducción. El visualizador mostrará "TAPE" y el indicador de cara del casete "Δ" o "∇" durante la reproducción de la cinta para señalar la cara del casete en reproducción. Cuando finalice la cinta, la unidad se parará automáticamente e invertirá el sentido de movimiento de la cinta a fin de reproducir la otra cara del casete.

- 2 Presione el botón ▶|| para hacer una pausa en la reproducción de la cinta. El visualizador mostrará "PAUSE". Presione otra vez para reanudar la reproducción de la cinta.
- 3 Para parar la cinta y extraer el casete, presione el botón de **expulsión** (▲). El indicador de sentido de movimiento de la cinta desaparecerá.

Reducción de ruido (NR) Dolby B (TDM-9505RB/TDM-9503R solamente)

- 1 Inserte una cinta codificada con Dolby B NR y presione el botón **B NR**. El visualizador mostrará la marca "B NR". Cuando reproduzca una cinta codificada con Dolby NR en el modo Dolby B NR, el ruido de la cinta se reducirá. Para desactivar el modo de reducción de ruido Dolby NR, presione el botón B NR.

Reproducción repetida

- 1 Presione el botón ↻ (REPEAT) para reproducir repetidamente el programa actual. Aparecerá el indicador "RPT" y el programa se reproducirá repetidamente. Para cancelar la reproducción repetida, vuelva a presionar el botón ↻ (REPEAT). El indicador "RPT" desaparecerá.

Salto de espacios en blanco (B.SKIP)

- 1 Para saltar espacios en blanco de 15 o más segundos de duración durante la reproducción de una cinta, presione el botón **B.SKIP**. En el visualizador aparecerá "B.S.". Para cancelar el modo de salto de espacios en blanco, vuelva a presionar el botón B.SKIP. "B.S." desaparecerá del visualizador.

Operación del reproductor de cassetes

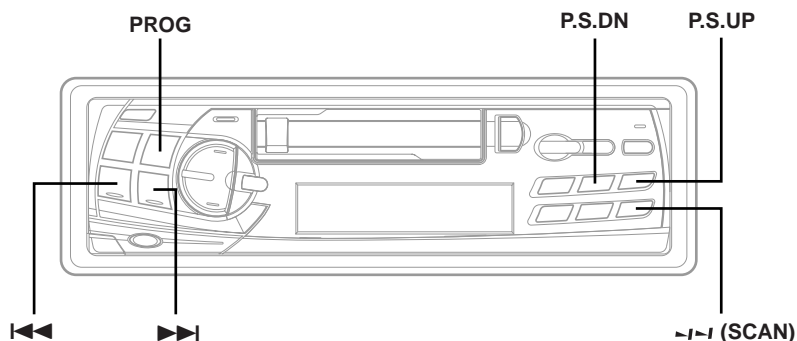

Avance rápido y rebobinado

- 1 Presione el botón **I<<<** o **>>I** durante la reproducción de la cinta para que la cinta se rebobine o avance rápidamente, respectivamente.

El indicador de cara del casete (Δ o ∇) parpadeará y **>>** o **<<** se moverá para indicar la dirección en la que se mueve la cinta.

Cuando finalice la cinta en el modo de rebobinado (REW), el reproductor se detendrá automáticamente e iniciará la reproducción desde el comienzo de la misma cara. Cuando finalice la cinta en el modo de avance rápido (FF), el reproductor se detendrá automáticamente, e iniciará la reproducción desde el comienzo de la otra cara.

- 2 Presione el botón **>>I** para parar el avance rápido y reanudar la reproducción de la cinta. Presione el botón **I<<<** para parar el rebobinado y reanudar la reproducción.

El indicador de cara de la cinta dejará de parpadear.

Exploración de canciones

- 1 Para reproducir los 10 primeros segundos de cada canción de la cinta, presione el botón **-I-I (SCAN)**. En el visualizador aparecerá "SCAN".

Para cancelar la exploración cuando encuentre la canción deseada, vuelva a presionar el botón **-I-I (SCAN)**.

NOTA

Con la operación de exploración (SCAN) no podrán detectarse espacios en blanco de menos de 4 segundos.

Inversión manual

- 1 Para cambiar el sentido de reproducción de una cinta a fin de reproducir la otra cara del casete, presione el botón **PROG**. Los indicadores de cara del casete (Δ y ∇) mostrarán la cara que se encuentre en reproducción.

Sensor de canciones (P.S.)

- 1 Presione el botón **P.S. DN** una vez durante la reproducción de la cinta para volver al comienzo de la canción que se encuentre en reproducción. Si desea retroceder a una canción anterior, presiónelo repetidamente hasta que en el visualizador aparezca el número de las canciones que desee saltar.

El visualizador mostrará PS-1 la primera vez que presione el botón, y aumentará en uno con cada presión sucesiva hasta PS-9. El indicador de la cinta parpadeará para mostrar el sentido de su búsqueda.

Presione el botón **P.S. UP** una vez durante la reproducción de la cinta para avanzar al comienzo de la canción siguiente. Si desea avanzar a una canción posterior, presiónelo repetidamente hasta que en el visualizador aparezca el número de las canciones que desee saltar.

El visualizador mostrará PS+1 la primera vez que lo presione, y aumentará en uno con cada presión sucesiva hasta PS+9. El indicador de movimiento de la cinta parpadeará durante la operación de búsqueda para señalar el sentido de la misma.

NOTAS

- La función del sensor de canciones solamente trabajará en el modo de reproducción de cintas.
- Usted podrá avanzar hasta la 9.^a canción (como máx.) o volver a la 8.^a (como máx.).

Operación del cambiador de discos compactos

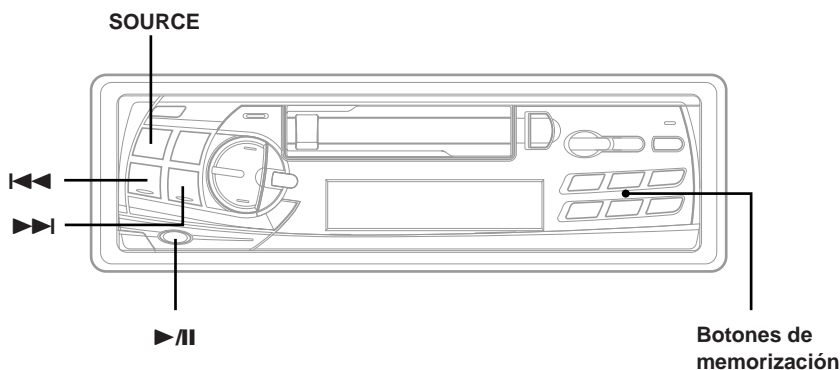

Control de un cambiador de discos compactos (opcional)

Si ha conectado un cambiador (M-Bus) de 6 discos compactos Alpine opcional al conector DIN de 8 contactos del TDM-9505RB/TDM-9503R/TDM-9501RM/TDM-9501R, podrá controlarlo utilizando el TDM-9505RB/TDM-9503R/TDM-9501RM/TDM-9501R.

NOTA

Los controles del reproductor de discos compactos del TDM-9505RB/TDM-9503R/TDM-9501RM/TDM-9501R solamente funcionarán cuando el cambiador de discos compactos se halle interconectado con el TDM-9505RB/TDM-9503R/TDM-9501RM/TDM-9501R.

1 Para activar el cambiador de discos compactos, presione el botón **SOURCE**. El visualizador mostrará el número de disco y de canción.

2 Compruebe que el indicador de función se ilumina, y luego presione los **botones de memorización** para seleccionar el disco deseado que esté cargado en el cambiador de discos compactos.

3 Para hacer una pausa en la reproducción, presione el botón ▶/||. La reproducción se reanuda cuando vuelva a presionar el botón ▶/||.

NOTAS

- Si el indicador "F" está iluminado, la función de los botones de selección de disco se anulará.
- Presione el botón SOURCE para activar el modo CHANGER.

Sensor de canciones (Salto) (M.S.)

1 Presione una vez el botón ◀◀ para volver al comienzo de la canción actual. Si desea retroceder al comienzo de una canción anterior, presiónelo repetidamente hasta llegar a la canción deseada.

Presione una vez el botón ▶▶ para avanzar hasta el comienzo de la canción siguiente. Si desea ir a una canción posterior, presiónelo repetidamente hasta llegar a ella.

NOTA

La función del sensor de canciones trabajará en el modo de reproducción o en el de pausa.

Avance y retroceso rápidos

1 Mantenga presionado el botón ◀◀ o ▶▶ para moverse rápidamente hacia adelante o hacia atrás, respectivamente, hasta llegar al punto deseado.

NOTA

Esta función solamente trabajará en el modo de reproducción de discos compactos.

Operación del cambiador de discos compactos

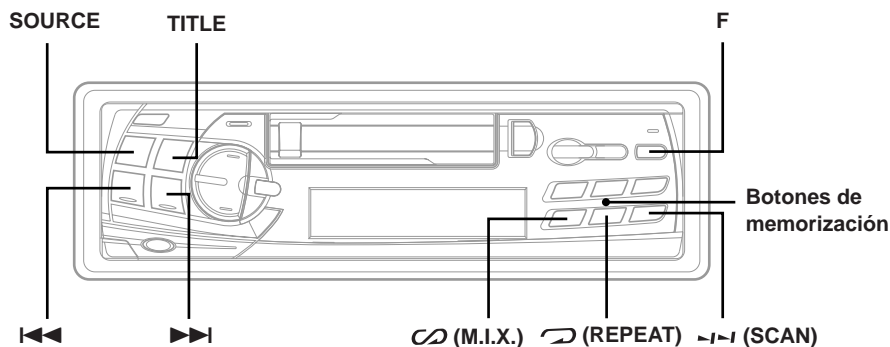

Reproducción repetida de una sola canción o de todo el disco

- 1 Presione el botón "F" para activar el modo normal. El indicador de función de la parte superior del botón "F" se apagará.
- 2 Para reproducir repetidamente la canción actual o todo el disco seleccionado, presione el botón **REPEAT** de forma que se visualice, respectivamente "RPT" o "RPT ALL".

NOTA

La repetición de una sola canción no es posible en modo M.I.X.

- 3 Presione el botón "F" para activar el modo normal. El indicador de función de la parte superior del botón "F" se iluminará.

Reproducción aleatoria (M.I.X.)

- 1 Presione el botón "F". El indicador de función de la parte superior del botón "F" se apagará.
- 2 Presione el botón **M.I.X.** durante la reproducción de un disco compacto o en el modo de pausa. En el visualizador aparecerá el indicador M.I.X.
Las canciones del disco se reproducirán en secuencia aleatoria. Después de que se hayan reproducido las canciones del disco, el reproductor cargará el disco siguiente, y se iniciará una nueva secuencia de reproducción aleatoria.

La reproducción aleatoria continuará hasta que cancele el modo M.I.X.

Para cancelar el modo M.I.X., vuelva a presionar el botón **M.I.X.**. El indicador M.I.X. desaparecerá del visualizador.

- 3 Presione el botón "F" para activar el modo normal. El indicador de función de la parte superior del botón "F" se iluminará.

NOTA

La repetición de una sola canción no es posible en modo M.I.X.

Exploración de canciones

- 1 Presione el botón "F". El indicador de función de la parte superior del botón "F" se apagará.
- 2 Presione el botón **SCAN** para reproducir los 10 primeros segundos de cada canción del disco. Durante la reproducción con exploración, el visualizador mostrará el número de disco, "SCAN", y el número de la canción que esté reproduciéndose.

Para cancelar la reproducción con exploración y reanudar la reproducción normal, presione el botón **SCAN**.

- 3 Presione el botón "F" para activar el modo normal. El indicador de función de la parte superior del botón "F" se iluminará.

Para hacer que se visualicen los títulos de los discos compactos (TDM-9505RB/TDM-9503R solamente)

Los títulos de los discos compactos con títulos memorizados podrán visualizarse. (Con respecto a la titulación de discos, consulte la página 15.)

- 1 Presione el botón **TITLE** en el modo CD. Cada vez que presione el botón, la visualización cambiará.

Titulación de discos (TDM-9505RB/TDM-9503R solamente)

- 1 Presione el botón **TITLE** para seleccionar el modo de visualización de títulos de discos. (Consulte la página 15.)
- 2 Compruebe que el indicador de función de la parte superior del botón "F" se ilumina, y después presione los **botones de memorización** para seleccionar el disco al que desee asignar título.
- 3 Mantenga presionado el botón **TITLE** durante 3 segundos por lo menos. El primer dígito parpadeará.
- 4 Presione el botón **◀◀** o **▶▶** para seleccionar repetidamente la letra/número/símbolo que desee de entre los disponibles para titulación.
- 5 Presione el botón **TITLE** para almacenar el primer carácter. El primer carácter dejará de parpadear y la visualización avanzará automáticamente al dígito siguiente. Cuando comience a parpadear el dígito siguiente, podrá elegir la siguiente letra o símbolo de su título.

- 6 Repita los pasos 4 y 5 anteriores para completar el título. Después de introducir el octavo carácter, el título se almacena automáticamente en la memoria.

Si desea almacenar un título de menos de 8 caracteres (por ejemplo, el título de 3 caracteres):

Una vez que ha metido tres caracteres para completar el título, el cuarto carácter empieza a parpadear. Realice el paso 7 para completar el título.

- 7 Presione el botón **TITLE** y manténgalo presionado durante al menos 3 segundos para memorizar el título.

NOTAS

- Cuando se haya acabado la capacidad de la memoria para títulos de discos, el visualizador mostrará "FULL DATA" para indicar que ya no se pueden memorizar más títulos.
- Cuando desee borrar un título, introduzca el símbolo " " en todos los espacios.



Borrado de títulos de discos (TDM-9505RB/TDM-9503R solamente)

- 1 Presione el botón **TITLE** para seleccionar el modo de titulación de discos. Después manténgalo presionado durante 3 segundos por lo menos.
- 2 Mantenga presionado el botón **SOURCE** durante 3 segundos por lo menos para activar el modo de borrado de títulos. El título del visualizador parpadeará.
- 3 Presione repetidamente el botón **◀◀** o **▶▶** hasta que se visualice el título que desee borrar.
- 4 Para borrar el título de disco visualizado, mantenga presionado el botón **SOURCE** durante 3 segundos por lo menos.
- 5 Para cancelar el modo de borrado de títulos de discos, mantenga presionado el botón **TITLE** durante 3 segundos por lo menos.

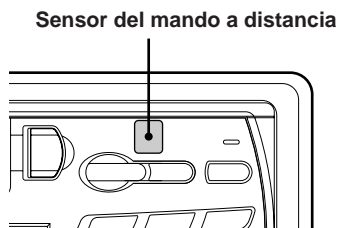
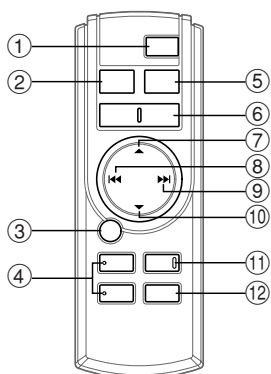
Operaciones con el control remoto



Controles del controlador remoto (TDM-9505RB/TDM-9503R solamente)

- ① **Botón de alimentación**
Presiónelo para encender/apagar el aparato.
- ② **Botón fuente**
Presione el botón para seleccionar la fuente audio deseada.
- ③ **Botón de reproducción/pausa ►/II**
Pulse este botón para cambiar entre los modos de reproducción y de pausa en cinta o CD.
- ④ **Botones TILT ▲▼**
Este botón no se utiliza.
- ⑤ **Botón de banda/Programa**
Modo de la radio: Botón de banda
Presione el botón y la banda cambiará como se indica a continuación.
→ **FM1** → **FM2** → **MW** → **LW** →
Modo de cinta: Botón PROG
Para cambiar el sentido de reproducción de una cinta a fin de reproducir la otra cara del casete, presione el botón.
- ⑥ **Botones de ajuste de volumen**
Para subir el nivel de volumen:
Presione el botón 
Para bajar el nivel de volumen:
Presione el botón 
- ⑦ **Botón ▲**
Modo de la radio: Al presionar este botón se seleccionará, en orden ascendente, las emisoras memorizadas en la memoria de la radio de la forma siguiente:
→ **1** → **2** ... **6** →
Modo de Cambiador de CD: Botón de selección de disco (ARRIBA (UP))
Presione el botón para seleccionar un disco en orden ascendente.
Modo de cinta: Presione el botón una vez durante la reproducción de la cinta para volver al comienzo de la canción que se encuentre en reproducción.

- ⑧ **Botón I◀◀ DN**
Modo de la radio: Botón de búsqueda (descendente)
Modo cambiador de CD: Presiónelo para volver al principio de la canción actual.
Modo de cinta: Presione el botón durante la reproducción de la cinta para que la cinta se rebobine respectivamente.
- ⑨ **Botón ▶▶ UP**
Modo de la radio: Botón de búsqueda (ascendente)
Modo cambiador de CD: Presiónelo para volver al principio de la canción siguiente.
Modo de cinta: Presione el botón durante la reproducción de la cinta para que la cinta se avance rápidamente respectivamente.
- ⑩ **Botón ▼**
Modo de la radio: Al presionar este botón se seleccionará, en orden descendente, las emisoras memorizadas en la memoria de la radio de la forma siguiente:
→ **6** → **5** ... **1** →
Modo de cambiador de discos compactos: Botón de selección de disco (descendente)
Presiónelo para seleccionar un disco en orden descendente.
Modo de cinta: Presione el botón una vez durante la reproducción de la cinta para volver al comienzo de la canción que se encuentre en reproducción.
- ⑪ **Botón de silenciamiento**
Presiónelo para bajar el volumen 20 dB instantáneamente.
Presiónelo otra vez para cancelar el silenciamiento.
- ⑫ **Botón de procesador de audio**
Este botón no se utiliza.

Reemplazo de las pilas

Pilas a usar: Utilice dos pilas secas de tamaño "AAA" o equivalentes.

- 1** Abertura de la tapa de las pilas
Presione la tapa y deslícela en la dirección indicada por la flecha para quitarla.

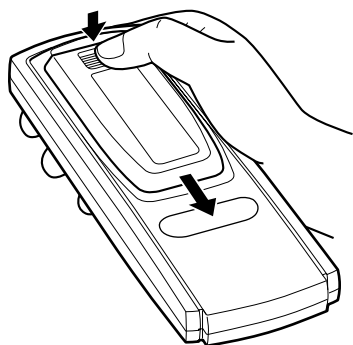

- 2** Reemplazo de las pilas
Coloque las pilas en el compartimiento orientando las polaridades como se indica.

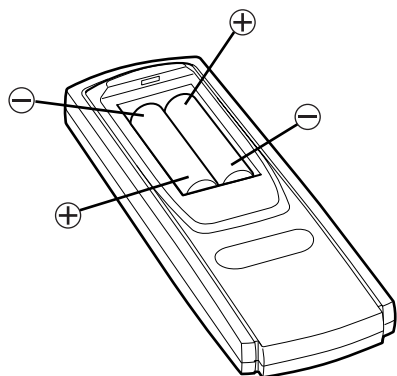

- 3** Cierre de la tapa
Empuje la tapa como se indica hasta que produzca un chasquido.

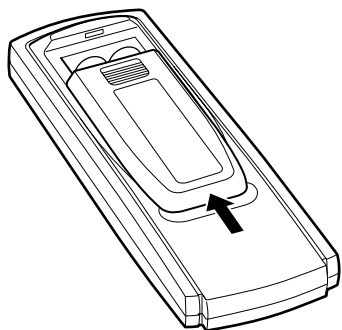

Informaciones

En caso de dificultad

Si tiene algún problema, desactive y vuelva a activar la alimentación. Si la unidad sigue sin funcionar correctamente, revise los elementos de la siguiente lista de comprobación. Esta lista le ayudará a resolver los problemas de su unidad. Si el problema persiste, compruebe si el resto de su sistema está adecuadamente conectado o consulte a un proveedor autorizado por Alpine.

Básico

La unidad no funciona ni hay visualización.

- La llave de encendido del automóvil está en OFF.
 - Si ha realizado las conexiones de acuerdo con las instrucciones, la unidad no funcionará con la llave de encendido en OFF.
- Las conexiones de los conductores de alimentación no son adecuadas.
 - Compruebe las conexiones de los conductores de alimentación.
- Fusible quemado.
 - Compruebe el fusible del cable de batería de la unidad y, si es necesario, reemplácelo por otro del valor apropiado.
- El microordenador interno funciona mal a causa de interferencias, ruido, etc.
 - Presione el interruptor de reposición con un bolígrafo u otro objeto puntiagudo.

Radio

Es imposible recibir emisoras.

- La antena no está conectada o el cable está desconectado.
 - Compruebe si la antena está adecuadamente conectada y, si es necesario, reemplace la antena o el cable.

Es imposible sintonizar emisoras en el modo de búsqueda.

- Usted se encuentra en un área de recepción débil.
 - Compruebe si el sintonizador está en el modo DX.
- Si usted se encuentra en una zona de señal intensa, es posible que la antena no esté puesta a tierra o conectada adecuadamente.
 - Compruebe las conexiones de la antena, si está bien conectada a tierra, y si la ubicación de montaje es correcta.
- Es posible que la longitud de la antena no sea adecuada.
 - Compruebe si la antena está completamente desplegada. Si está rota, reemplácela por otra nueva.

La recepción es ruidosa.

- Es posible que la longitud de la antena no sea adecuada.
 - Extienda completamente la antena. Si está rota, reemplácela por otra.
- La antena está mal conectada a tierra.
 - Compruebe si la antena está bien conectada a tierra y si la ubicación de montaje es correcta.

Casetes

El sonido se oye inestable.

- La cabeza de la cinta necesita limpieza.
 - Limpie la cabeza de la cinta.
- Ajuste incorrecto del sistema de reducción de ruido Dolby (TDM-9505RB/TDM-9503R solamente).
 - Compruebe la posición del interruptor de reducción de ruido Dolby.

CD

El cambiador de discos compactos no funciona.

- Se encuentra a más de +50°C (+120°F) de temperatura.
 - Deje que se enfríe la temperatura en el interior (o en el portaequipajes) del vehículo.

El sonido de reproducción de un disco compacto oscila.

- Se ha condensado humedad en el módulo de discos compactos.
 - Espere el tiempo necesario para que se evapore la humedad (aproximadamente 1 hora).

El disco no avanza ni retrocede.

- El disco compacto está dañado.
 - Extraiga el disco compacto y térelo. La utilización de un disco compacto dañado en su unidad podría averiar el mecanismo.

El sonido salta debido a las vibraciones.

- Montaje inadecuado del cambiador de discos compactos.
 - Monte con seguridad la unidad.
- El disco está muy sucio.
 - Limpie el disco.
- El disco posee rayaduras.
 - Cambie el disco.

El sonido salta sin haber vibraciones.

- El disco está sucio o rayado.
 - Limpie el disco. Los discos dañados deberán reemplazarse.

No es posible reproducir un disco sencillo (8 cm).

- No está utilizando un adaptador para disco compacto sencillo.
 - Colóquele el adaptador para disco compacto sencillo (recomendado por Alpine) e inserte el disco en el cargador de discos compactos.

Indicaciones para el cambiador de discos compactos

HI TEMP

- Se ha activado el circuito protector debido a la alta temperatura.
 - El indicador desaparecerá cuando la temperatura vuelva a la gama de operación.

ERROR - 01

- Mal funcionamiento del cambiador de discos compactos.
 - Consulte a su proveedor Alpine. Presione el botón de expulsión del cargador y extraiga éste. Compruebe la indicación. Vuelva a insertar el cargador. Si no puede extraer el cargador, consulte a su proveedor Alpine.
- No es posible extraer el cargador.
 - Presione el botón de extracción del cargador. Si no puede extraer el cargador, consulte a su proveedor Alpine.

ERROR - 02

- En el interior del cambiador de CD ha quedado un disco.
 - Presione el botón Eject para activar la función de expulsión. Cuando el cambiador de discos compactos finalice la función de expulsión, inserte un cargador de discos compactos vacío en el cambiador de discos compactos para recibir el disco que ha quedado en el interior del cambiador de discos compactos.

NO MAGZN

- No hay cargador insertado en el cambiador de discos compactos.
 - Inserte un cargador.

NO DISC

- El disco indicado no existe.
 - Elija otro disco.

Especificaciones

SECCIÓN DEL SINTONIZADOR DE FM

Gama de sintonía	87,5 – 108,0 MHz
Sensibilidad útil en modo monoaural	0,7 μ V
Sensibilidad con un silenciamiento de 50 dB	1,1 μ V
Selectividad de canal alternativo	80 dB
Relación señal-ruido	65 dB
Separación estéreo	35 dB

SECCIÓN DEL SINTONIZADOR DE MW

Gama de sintonía	531 – 1.602 kHz
Sensibilidad (normas de la IEC)	25,1 μ V/28 dB

SECCIÓN DEL SINTONIZADOR DE LW

Gama de sintonía	153 – 281 kHz
Sensibilidad (normas de la IEC)	31,6 μ V/30 dB

SECCIÓN DEL REPRODUCTOR DE CASSETES

Velocidad de la cinta	4,8 cm/sec \pm 0,7%
Fluctuación y trémolo	0,06% ponderación eficaz
Relación señal-ruido con sistema de reducción de ruido	
Dolby B (TDM-9505RB/TDM-9503R solamente)	68 dB
sin sistema de reducción de ruido Dolby	60 dB
Respuesta en frecuencia	
Con cinta de prueba Alpine	30 – 20.000 Hz

CONTROLADOR REMOTO

(TDM-9505RB/TDM-9503R solamente)

Tipo de pila	Pilas secas de tamaño "AAA"
Calidad de la pila	2
Tamaño (An \times Al \times Prf)	42 mm \times 121 mm \times 23 mm
Peso (sin pila)	50 g

GENERALES

Alimentación	14,4 V CC (11 – 16V margen permisible)
Salida máx. de alimentación*	45 W \times 4
Tensión de salida de preamplificación máxima	2 V/10 k ohms
Graves	\pm 15 dB/30 Hz
Agudos	\pm 10 dB/10 kHz
Peso	1,4 kg

TAMAÑO DEL CHASIS

An	178 mm
Al	50 mm
Prf	155 mm

TAMAÑO DE LA PIEZA FRONTAL

An	170 mm
Al	46 mm
Prf	19 mm

* Con la tensión de operación máxima y la señal de entrada, a 4 ohmios.

Debido a la mejora continua del producto, las especificaciones y el diseño están sujetos a cambio sin previo aviso.

Ubicación y Conexiones

Antes de instalar o conectar la unidad, lea atentamente lo siguiente y las páginas 2 y 3 de este manual para un uso apropiado.

Advertencia

UTILICE LA UNIDAD SOLAMENTE EN VEHÍCULOS QUE TENGAN 12 VOLTIOS CON NEGATIVO A MASA.

(Consulte a su distribuidor en caso de duda.) De no ser así, podría ocasionar un incendio, etc.

ANTES DE EFECTUAR EL CABLEADO, DESCONECTE EL CABLE DEL TERMINAL NEGATIVO DE LA BATERÍA.

De no hacerlo así, podría ocasionar una descarga eléctrica o heridas debido a cortocircuitos eléctricos.

NO EMPALME CABLES ELÉCTRICOS.

Nunca corte el aislamiento de un cable para suministrar energía a otro equipo. Esto hace que la capacidad portadora del cable se supere y puede ser la causa de incendios o descargas eléctricas.

NO INSTALE EL EQUIPO EN LUGARES QUE PUEDAN INTERFERIR CON LA OPERACIÓN DEL VEHÍCULO, COMO EL VOLANTE DE DIRECCIÓN O LA CAJA DE CAMBIOS DE VELOCIDAD.

Esto podría obstaculizar la visibilidad y dificultar el movimiento, etc. y provocar accidentes graves.

EVITE DAÑAR LOS TUBOS Y EL CABLEADO CUANDO TALADRE AGUJEROS.

Si taladra agujeros en el chasis durante la instalación, tome las precauciones necesarias para no rozar, dañar u obstruir los tubos, las tuberías de combustible, los depósitos o el cableado eléctrico. De lo contrario, podría provocar un incendio.

NO UTILICE TUERCAS O PERNOS EN EL SISTEMA DE FRENOS O DE DIRECCIÓN PARA REALIZAR LAS CONEXIONES A MASA.

Los pernos o tuercas empleados en los sistemas de freno o de dirección (o en cualquier otro sistema relacionado con la seguridad del vehículo), o los depósitos, NUNCA deben utilizarse para instalaciones de cableado o conexión a masa. Si utiliza tales partes podrá incapacitar el control del vehículo y provocar un incendio, etc.

REALICE LAS CONEXIONES CORRECTAMENTE.

Una conexión incorrecta puede producir un incendio o dañar el equipo.

Prudencia

UTILICE LOS ACCESORIOS ESPECIFICADOS E INSTÁLELOS CORRECTAMENTE.

Asegúrese de utilizar los accesorios especificados solamente. La utilización de otras piezas no designadas puede ser la causa de daños en el interior de la unidad o de una instalación incorrecta. Las piezas pueden aflojarse, lo que, además de ser peligroso, puede provocar averías.

NO INSTALE LA UNIDAD EN LUGARES MUY HÚMEDOS O LLENOS DE POLVO.

Evite instalar la unidad en lugares con altos índices de humedad o polvo. Si entra polvo o humedad, el equipo puede averiarse.

DISPONGA EL CABLEADO DE FORMA QUE LOS CABLES NO SE DOBLEN, NO SE CONTRAIGAN NI ROCEN UN BORDE METÁLICO AFILADO.

Aleje los cables y el cableado de piezas móviles (como los raíles de los asientos) o de bordes puntiagudos o afilados. De esta forma evitará dobleces y daños en el cableado. Si los cables se introducen por un orificio de metal, utilice una arandela de goma para evitar que el borde metálico del orificio corte el aislamiento del cable.

CONFÍE EL CABLEADO Y LA INSTALACIÓN A PROFESIONALES.

El cableado y la instalación de este equipo requieren una competencia y experiencia técnica confirmada. Para garantizar la seguridad, póngase siempre en contacto con el distribuidor al que ha comprado el equipo para confiarle estas tareas.

Precauciones

- A fin de evitar cortocircuitos, asegúrese de desconectar el cable negativo del polo (-) de la batería antes de conectar el TDM-9505RB/TDM-9503R/TDM-9501RM/TDM-9501R.
- Utilice el amperaje correcto cuando cambie fusibles. De lo contrario, podrá ocasionar un incendio o descarga eléctrica.
- Asegúrese de conectar correctamente los cables diferenciados por colores, siguiendo las indicaciones del diagrama. De no hacerlo, la unidad podrá funcionar incorrectamente y/o el vehículo podrá sufrir daños.
- Asegúrese de conectar los cables negativos (-) de altavoces al terminal de altavoces (-). Nunca conecte los cables de altavoces de los canales derecho e izquierdo uno a otro, ni tampoco a la carrocería del vehículo.
- Utilice el sistema solamente en vehículos que tengan una puesta a tierra negativa (-) de 12 volts. Verifique con su distribuidor en caso de duda. De lo contrario, podrá ocasionar un incendio o descarga eléctrica.
- Usted deberá tener mucho cuidado durante la conexión de cables al sistema eléctrico del vehículo. Asegúrese de no utilizar los conductores de componentes que vengán instalados de fábrica (como un computador incorporado, por ejemplo). Al conectar la unidad a la caja de fusibles, asegúrese de que el fusible designado para el circuito de la unidad sea del amperaje adecuado. De lo contrario, la unidad y/o el vehículo podrán sufrir daños. Cuando tenga dudas, consulte a su distribuidor ALPINE.
- El TDM-9505RB/TDM-9503R/TDM-9501RM/TDM-9501R utiliza tomas RCA hembra para la conexión a otras unidades (p. ej. un amplificador) que posea tomas RCA. Es posible que usted necesite un adaptador para conectar otras unidades. En tal caso, póngase en contacto con su proveedor ALPINE para solicitarle ayuda.

IMPORTANTE

Anote el número de serie de la unidad en el espacio proporcionado a continuación y consérvelo como registro permanente. La placa del número de serie se encuentra en la base de la unidad.

NÚMERO DE SERIE: _____

FECHA DE INSTALACIÓN: _____

INSTALADOR: _____

LUGAR DE ADQUISICIÓN: _____

Ubicación

- 1 Extraiga el panel extraíble frontal (consulte la página 4). Deslice el manguito de montaje desde la unidad principal. (consulte el procedimiento de extracción) Deslice el manguito de montaje al tablero de instrumentos.

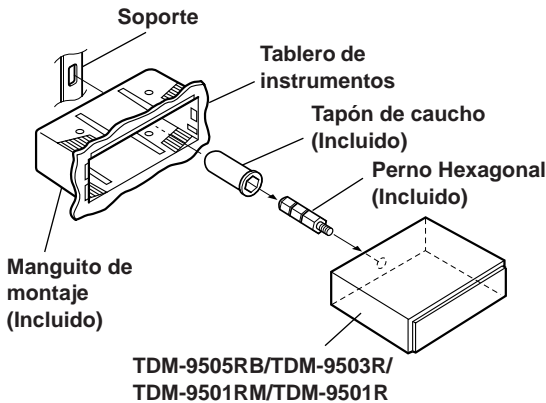

- 2 Si su vehículo posee soporte, instale el perno hexagonal largo en el panel posterior del TDM-9505RB/TDM-9503R/TDM-9501RM/TDM-9501R y coloque el tapón de caucho sobre dicho perno. Si el vehículo no dispone de soporte de montaje, refuerce la unidad principal con la cinta de soporte metálica (no suministrada). Conecte todos los conductores del TDM-9505RB/TDM-9503R/TDM-9501RM/TDM-9501R de acuerdo con los detalles descritos en la sección CONEXIONES.

NOTA

A propósito del tornillo *, prepare un tornillo apropiado al lugar de instalación del chasis.

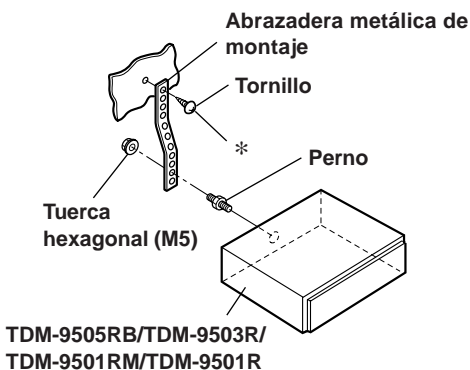

- 3 Deslice el TDM-9505RB/TDM-9503R/TDM-9501RM/TDM-9501R dentro del panel de instrumentos. Cuando la unidad esté en su lugar, cerciórese de que los pasadores hayan quedado completamente asentados hacia adajo. Esto podrá realizarse empujando firmemente la unidad manteniendo presionado el pasador de bloqueo hacia abajo con un destornillador pequeño. Esto asegurará el que la unidad quede adecuadamente bloqueada y que no se salga accidentalmente del panel de instrumentos. Instale el panel frontal desmontable.

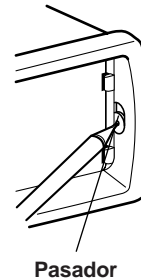

Extracción

- 1 Retire el panel delantero desmontable.
- 2 Utilice un pequeño destornillador (u otra herramienta similar) para empujar los pasadores de fijación (consulte la figura anterior). Cuando desbloquee un pasador, tire suavemente de la unidad hacia afuera para asegurarse de que no se vuelva a bloquear antes de desbloquear el otro.
- 3 Tire la unidad hacia fuera, manteniéndola destrabada mientras lo hace.

<VEHÍCULO JAPONÉS>

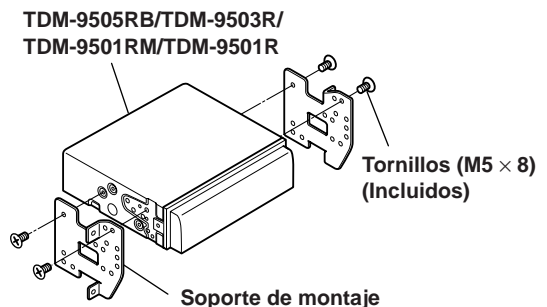
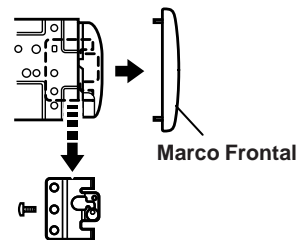

Ubicación y Conexiones

Conexiones

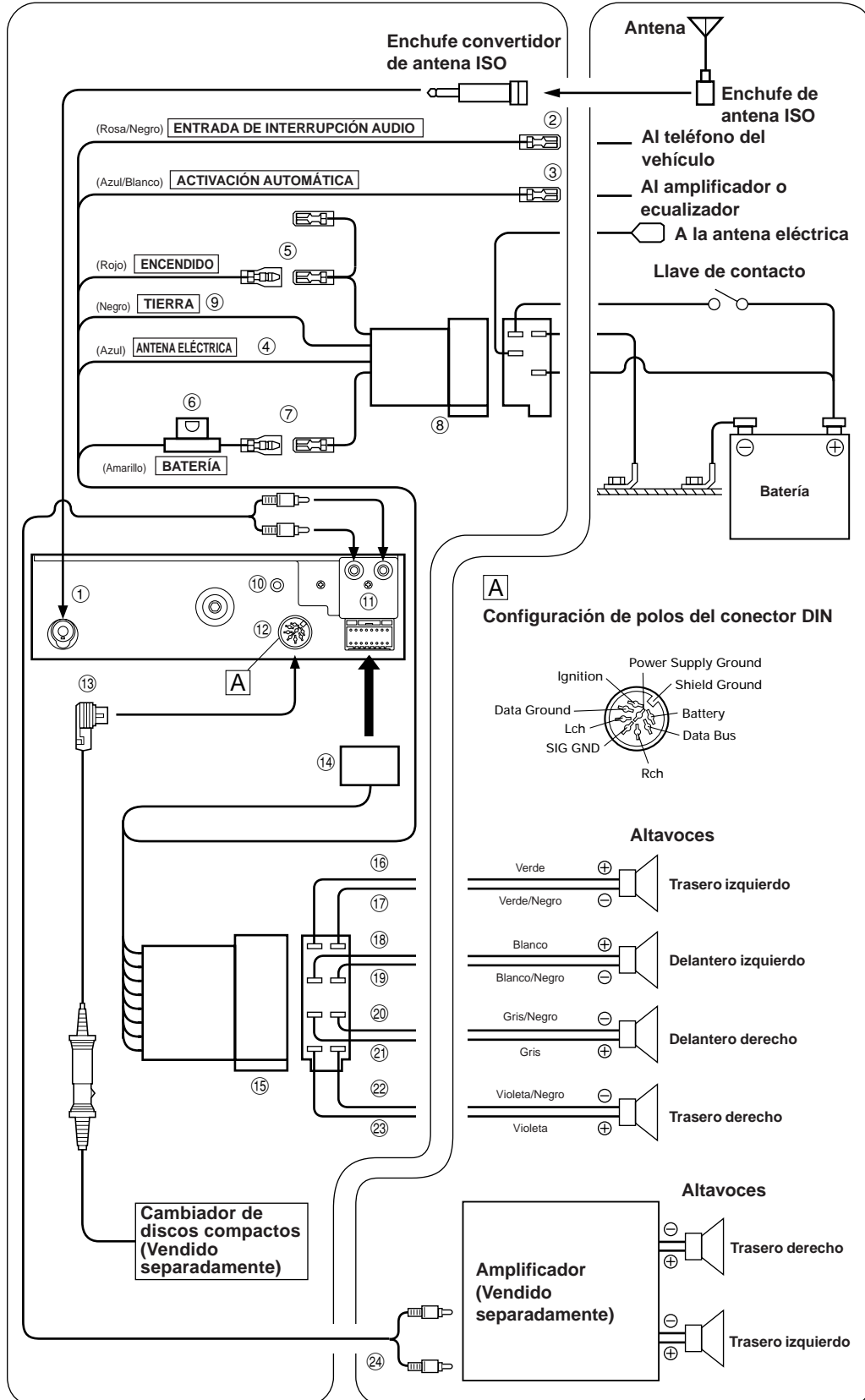

- ① **Receptáculo de la antena**
Conéctelo al convertidor de enchufe de antena ISO suministrado.
- ② **Cable de entrada de interrupción audio (Rosa/Negro)**
Conecte este conector a la salida de interconexión de audio de un teléfono celular que ofrezca cortocircuitación a tierra al recibir una llamada.
- ③ **Cable de activación automática (Azul/Blanco)**
Conecte este cable al cable de activación automática de su amplificador o procesador de señales.
- ④ **Cable para antena eléctrica (Azul)**
Conecte este cable al terminal +B de su antena eléctrica, si aplicable.

NOTA

Este cable sólo debe utilizarse para controlar la antena eléctrica del automóvil. No lo utilice para activar un amplificador o un procesador de señales, etc.

- ⑤ **Cable de alimentación con interruptor (Encendido) (Rojo)**
Conecte este cable a un terminal abierto de la caja de fusibles del automóvil, o a otra fuente de alimentación disponible que proporcione (+) 12V sólo cuando el encendido sea activado o cuando la llave de encendido se encuentre en la posición accessoria.
- ⑥ **Portafusibles (15A)**
- ⑦ **Cable de la batería (Amarillo)**
Conecte este cable al terminal positivo (+) de la batería del vehículo.
- ⑧ **Conector ISO de suministro de alimentación**
- ⑨ **Cable de tierra (Negro)**
Conecte este cable a una buena tierra del chasis del vehículo. Asegúrese de conectarlo a una parte metálica despejada y de fijarlo firmemente usando el tornillo para plancha metálica proporcionado.

- ⑩ **Conector de interconexión del mando a distancia (sólo para TDM-9505RB/TDM-9503R)**
A la caja de interconexión del control remoto.
- ⑪ **Conectores RCA de salida trasera**
ROJO es derecho y BLANCO izquierdo.
- ⑫ **Conector DIN**
Conéctelo al conector DIN del cambiador CD.
- ⑬ **Cable de extensión DIN**

NOTA

Los antiguos cambiadores CD de Alpine están equipados con conectores rectos de tipo DIN estándar. El adaptador 491002 (vendido separadamente) de Alpine puede ser usado en instalaciones simplificadas por el uso de un conector en "L". (vendido separadamente)

- ⑭ **Conector de alimentación**
- ⑮ **Conector ISO (Salida de altavoz)**
- ⑯ **Cable de salida de altavoz izquierdo trasero (+)**
(Verde)
- ⑰ **Cable de salida de altavoz izquierdo trasero (-)**
(Verde/Negro)
- ⑱ **Cable de salida de altavoz izquierdo delantero (+)**
(Blanco)
- ⑲ **Cable de salida de altavoz izquierdo delantero (-)**
(Blanco/Negro)
- ⑳ **Cable de salida de altavoz derecho delantero (-)**
(Gris/Negro)
- ㉑ **Cable de salida de altavoz derecho delantero (+)**
(Gris)
- ㉒ **Cable de salida de altavoz derecho trasero (-)**
(Violeta/Negro)
- ㉓ **Cable de salida de altavoz derecho trasero (+)**
(Violeta)
- ㉔ **Cable de extensión RCA (vendido separadamente)**

Para evitar que entre ruido externo en el sistema de audio.

- Coloque la unidad y pase los cables a 10 cm por lo menos del conjunto de cables del automóvil.
- Mantenga los conductores de la batería lo más alejados posible de otros cables.
- Conecte el conductor de puesta a masa con seguridad a un punto metálico desnudo (si es necesario, elimine el revestimiento) del chasis del automóvil.
- Si añade un supresor de ruido opcional, conéctelo lo más lejos posible de la unidad. Su proveedor Alpine dispone de varios supresores de ruido Alpine. Solicítele más información.
- Su proveedor Alpine conoce la mejor forma de evitar el ruido. Solicítele más información.

CORRECTION/BERICHTIGUNG/CORRECTION/ CORRECCIÓN/CORREZIONE/RÄTTELSE



The Owner's Manual has errors as shown here./Bitte beachten Sie folgende Korrekturen an der Bedienungsanleitung./Le mode d'emploi contient les erreurs indiquées ici./El manual de operación contiene los errores mostrados aquí./Le istruzioni per l'uso contengono gli errori indicati di seguito./Tyvärr har det smugit in ett fed i användarhandledningen. Följande behöver rättas till.

English

- Page 16 "Controls on Remote Control (TDM-9505RB/TDM-9503R only)"

<Incorrect>

- ④ **TILT ▲▼ Buttons**
This button is not used.

<Correct>

- ④ **ANGLE ▲▼ Buttons**
This button is not used.

Deutsch

- Seite 16 "Bedienelemente an der Fernbedienung (nur TDM-9505RB/TDM-9503R)"

<Falsch>

- ④ **TILT ▲▼-Tasten**
Diese Taste hat bei diesem System keine Funktion.

<Richtig>

- ④ **ANGLE ▲▼-Tasten**
Diese Taste hat bei diesem System keine Funktion.

Français

- Page 16 "Commandes sur la télécommande (TDM-9505RB/TDM-9503R seulement)"

<Incorrect>

- ④ **Touches TILT ▲▼**
Cette touche n'est pas utilisée.

<Correct>

- ④ **Touches ANGLE ▲▼**
Cette touche n'est pas utilisée.

Español

- Página 16 "Controles del controlador remoto (TDM-9505RB/TDM-9503R solamente)"

<Incorrecto>

- ④ **Botones TILT ▲▼**
Este botón no se utiliza.

<Correcto>

- ④ **Botones ANGLE ▲▼**
Este botón no se utiliza.

Italiano

- Pagina 16 "Comandi sul telecomando (solo TDM-9505RB/TDM-9503R)"

<Errato>

- ④ **Tasti TILT ▲▼**
Tasto non disponibile.

<Corretto>

- ④ **Tasti ANGLE ▲▼**
Tasto non disponibile.

Svenska

- Sidan 16 "Knappar på fjärrkontrollen (gäller TDM-9505RB/TDM-9503R)"

<Fel>

- ④ **Knapparna TILT ▲▼**
Den här knappen har ingen funktion.

<Rätt>

- ④ **Knapparna ANGLE ▲▼**
Den här knappen har ingen funktion.

TDM-9505RB/TDM-9503R

68P60669Y23-O(S)