

MAXON[®] GPT Series

MANUAL DE OPERACIÓN

GPT-25, GPT-3, GPT-4, GPT-5; GPTWR-25, GPTWR-3, GPTWR-4
y GPTWR-5

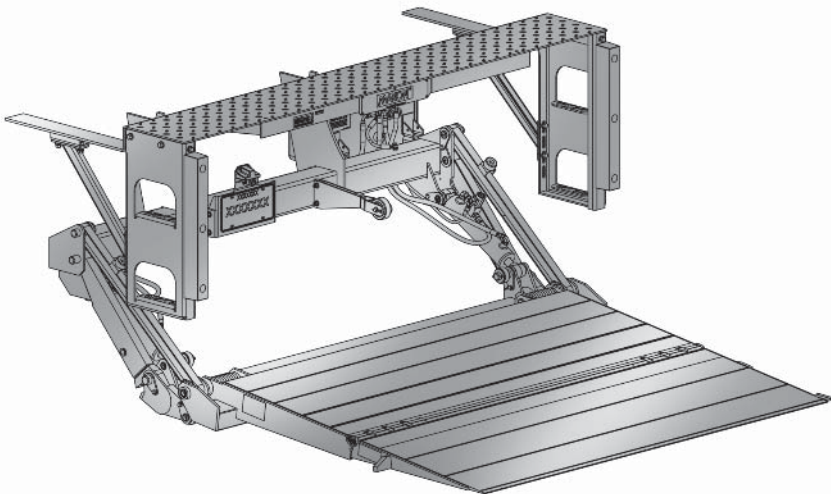
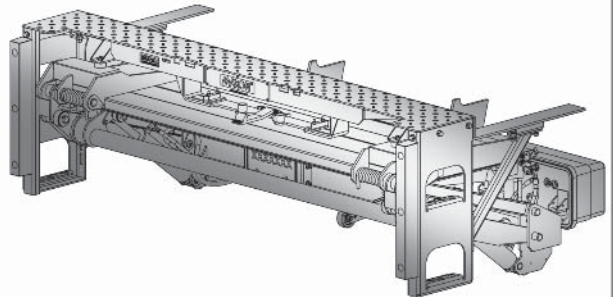

Para información sobre **mantenimiento** y **partes** de su Elevador GPTWR, visite www.maxonlift.com. Seleccione **PRODUCTOS**, **TUK-A-WAY** y **GPT**. Abra el **Manual de Mantenimiento** en la ventana **DOCUMENTACIÓN DEL PRODUCTO**.

© MAXON Lift Corp. 2015

Conserve este manual en la cabina del vehículo

Registre su elevador hidráulico en línea en www.maxonlift.com/html/services/reg.htm.
Obtenga copias sin costo de otros manuales referentes a este modelo de elevador hidráulico,
visite el sitio de internet www.maxonlift.com o llame al Servicio al cliente (800) 227 4116.

TABLE OF CONTENTS

ADVERTENCIAS	5
TERMINOLOGÍA DEL ELEVADOR HIDRÁULICO.....	6
REVISIONES DIARIAS RECOMENDADAS.....	7
ETIQUETAS (MODELOS GPT).....	9
ETIQUETAS (MODELOS GPTWR).....	11
RECOMENDACIONES SOBRE MONTACARGAS.....	13
RECOMENDACIONES DE OPERACIÓN EN CARRETERA.	14
OPERACIÓN.....	15
UTILIZAR LOS TOPES DE LA PLATAFORMA (SI ESTÁN EQUIPADOS).....	23

PÁGINA DEJADA EN BLANCO INTENCIONALMENTE

ADVERTENCIA

1. El uso incorrecto de este Elevador Hidráulico puede causar lesiones personales serias. Obedezca las **ADVERTENCIAS** e instrucciones de operación del Elevador Hidráulico contenidas en este manual. No permita que niños o personas sin el entrenamiento adecuado operen el Elevador. Si necesita reemplazar un **Manual de Operación** puede obtener una copia de:

MAXON Lift Corp.
11921 Slauson Ave
Santa Fe Springs, CA 90670
(800) 227-4116

NOTA: Para la última versión (y reemplazos) de los manuales, descargue del sitio de Maxon: **www.maxonlift.com**.

2. No exceda la capacidad de carga de los Elevadores Hidráulicos, que es de: **2500 lbs [1,132kg] para GPT-25 y GPTWR-25, 3000 lbs [1,361kg] para GPT-3 y GPTWR-3, 4000 lbs [1,814kg] para GPT-4 y GPTWR-4 y de 5000 lbs [2,268kg] para GPT-5 y GPTWR-5.**
3. No permita que ninguna parte de su cuerpo quede debajo, dentro o cerca de ninguna parte en movimiento del Elevador Hidráulico o sus mecanismos o en alguna posición que las dejaría atrapadas entre la plataforma y la carrocería del camión (o entre la plataforma y el piso) cuando el Elevador Hidráulico esté operando.
4. Considere la seguridad y ubicación de las personas y los objetos cercanos cuando opere el Elevador. Colóquese de un lado de la plataforma mientras opera el Elevador Hidráulico. Asegúrese de que el área por la cual se moverá el Elevador está libre de obstáculos.
5. Obedezca todas las etiquetas de instrucciones y advertencias.
6. Mantenga las etiquetas limpias y legibles. Si se vuelven ilegibles o desaparecen, reemplácelas. **Puede obtener reemplazos gratuitos de Maxon.**
7. **Nunca conduzca un montacargas sobre la plataforma del Elevador.**
8. No mueva el vehículo a menos de que el Elevador Hidráulico esté correctamente replegado.
9. **Guarde correctamente la plataforma cuando no esté en uso. Las plataformas extendidas pueden ser un peligro para la gente y los vehículos que transiten cerca de ella.**
10. Un Elevador Hidráulico instalado correctamente operará de manera suave y relativamente en silencio. El único sonido durante el uso del Elevador deberá ser la unidad de poder cuando se eleve la plataforma. Esté atento a sonidos chirriantes, chasquidos y rasguños. Corrija el problema antes de seguir operando el Elevador Hidráulico.
11. Sobre todo **USE EL SENTIDO COMÚN** al operar el Elevador Hidráulico.
12. Nunca utilice un teléfono celular al operar el Elevador.

TERMINOLOGÍA DEL ELEVADOR HIDRÁULICO

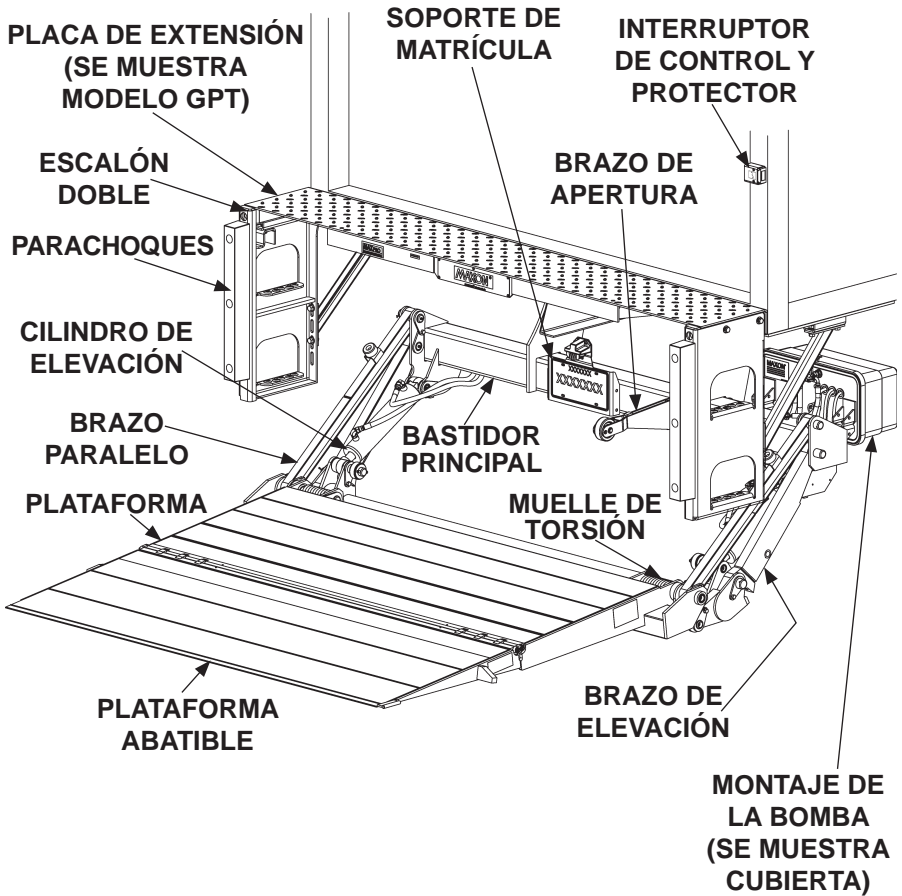

REVISIONES DIARIAS RECOMENDADAS

NOTA: Antes de revisar el Elevador Hidráulico, estacione el vehículo sobre terreno plano y ponga el freno de mano.

NOTA: Si cualquiera de las siguientes revisiones revela la necesidad de dar mantenimiento o reparar el Elevador Hidráulico, no opere el Elevador hasta que un mecánico calificado dé mantenimiento o repare el Elevador Hidráulico.

Antes de operar el Elevador Hidráulico, el operador debe hacer lo siguiente:

- Asegúrese de que la batería esté totalmente cargada y las terminales de conexión de la batería estén limpias y ajustadas.
- Asegúrese de que el interruptor de corte esté en **ON** (encendido), si está equipado.
- Verifique visualmente que la cubierta de la bomba esté libre de daño y firmemente asegurada con tornillos. Busque fugas de líquido hidráulico en la caja de la bomba
- Revise visualmente que el interruptor de control esté íntegro y en su lugar.
- Busque fisuras y dobleces en la placa de extensión. También asegúrese de que los juegos de tuercas y tornillos estén completos y en su lugar. La placa de extensión también debe estar limpia (sin aceite, residuos o corrosión).
- Verifique visualmente que todas las etiquetas estén en su lugar (vea página de **ETIQUETAS**). Asegúrese de que las etiquetas estén legibles, limpias y completas.

Utilice las instrucciones de operación contenidas en este manual para hacer descender el Elevador al suelo, así como para abrir la plataforma y la plataforma abatible.

- Revise que el bastidor principal, los brazos de elevación, brazos paralelos y brazos de apertura de la plataforma no tengan fisuras o dobleces. Asegúrese de que los rodillos en los brazos de apertura puedan rodar libremente. También verifique que todos los tornillos y pasadores estén completos y en su lugar.
- Asegúrese de que el bastidor principal, los brazos de elevación y los brazos de apertura están limpios (sin aceite, residuos o corrosión).
- Revise que los cilindros hidráulicos no tengan fuga en sellos y conexiones de mangueras. Siga las mangueras hidráulicas (o líneas de retorno para Elevadores Hidráulicos con descenso gravitacional) de los cilindros a la bomba de agua. Asegúrese de que todas las mangueras estén conectadas en ambos extremos y de que no haya fisuras, roces o fugas de líquido.

- Con la plataforma desplegada y al nivel de la cama, verifique si el borde externo de la plataforma está a nivel o se eleva hasta 1" [2.54cm] sobre el nivel de cama (**ilustración SÍ**). Si el borde externo de la plataforma se ve como la **ilustración SÍ**, puede operar el Elevador Hidráulico. Si el borde exterior está debajo de la línea de nivel y la plataforma se ve como la **ilustración NO**, no opere el Elevador Hidráulico. (Vea **NOTA** al inicio de las **REVISIONES DIARIAS**.)

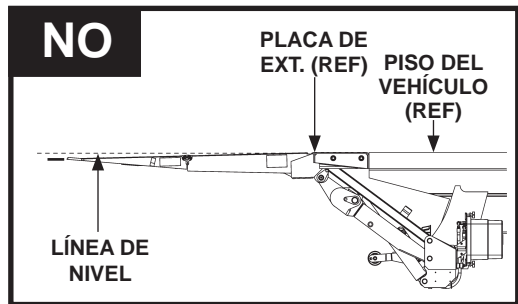
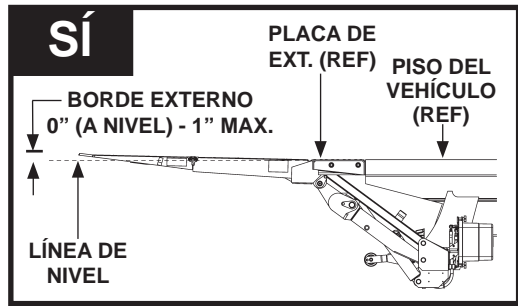

- Busque en la plataforma fisuras, orificios y dobleces en la superficie donde se coloca la carga y en las placas laterales. También asegúrese de que las barras de torsión, muelles en espiral y sujetadores estén en su lugar y libres de daño.
- Asegúrese de que las superficies de la plataforma y la p. abatible estén limpias (sin aceite, residuos o corrosión.)

Utilice las instrucciones de operación contenidas en este manual para operar el Elevador Hidráulico durante un ciclo completo sin carga en la plataforma. Eleve la plataforma al nivel de la cama del vehículo. Después baje la plataforma a nivel del suelo.

- Cuando la plataforma esté en movimiento busque escuchar sonidos inusuales, ver "sacudidas" o movimientos irregulares a cualquier lado de la plataforma.

Si no se requiere servicio mecánico o reparaciones (o si ya se llevaron a cabo), repliegue el Elevador Hidráulico.

ETIQUETAS (MODELOS GPT)

NOTA: Asegúrese de que no haya residuos, polvo o corrosión donde pondrá las etiquetas. Si es necesario, limpie la superficie antes de pegarlas.

NOTA: Se muestra la organización preferida para pegar las etiquetas. Las etiquetas del Elevador se colocan en la fábrica. Si el vehículo no permite esta organización, tanto las etiquetas del manual como las del kit de etiquetas deben ser colocadas de manera que sean inmediatamente visibles al acercarse al vehículo para utilizar el elevador. Utilice el sentido común para colocar las etiquetas en el vehículo.



ET. ADVERTENCIA REPLEGADO
P/N 282847-05

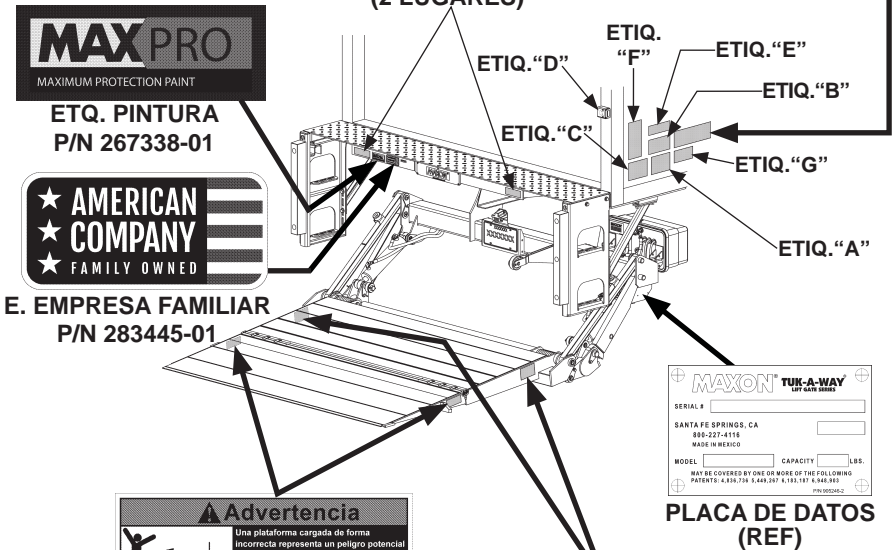

ETIQ. ADVERTENCIA, PLATAFORMA
(2 LUGARES)
N/P 281189-04

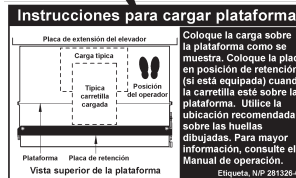

ETQ. CARGA PLATAFORMA
(2 LUGARES)
P/N 281326-03

Instrucciones de seguridad

Lea todas las etiquetas y el Manual de operación antes de operar este elevador.

1. No manipule este elevador hasta que haya recibido la capacitación adecuada; haya leído y familiarizado con las instrucciones de operación.
2. Asegúrese que el vehículo esté estacionado de manera adecuada y con freno de seguridad antes de iniciar la operación del elevador hidráulico.
3. Siempre inspeccione este elevador asegurándose tenga el mantenimiento adecuado y ningún signo de daño.
4. No lo sobrecargue.
5. Asegúrese que la zona donde se desplegará la plataforma esté despejada antes de desplegarla o replugarla.
6. Asegúrese que la zona de la plataforma, así como el área circundante estén despejadas en cualquier momento de la operación del elevador hidráulico.
7. Este elevador hidráulico está destinado exclusivamente a operaciones de carga y descarga. No lo utilice para ningún otro propósito.

(A)

⚠ Advertencia

Lea detenidamente la siguiente información

- La operación inadecuada de este elevador puede provocar serios daños a la persona. En caso de no contar con una copia del instructivo de operación, solicítela a su patrón, distribuidor o arrendador antes de operar este elevador.
- No operar si detecta señales de mantenimiento deficiente, daño a partes vitales, o plataforma resbalosa hasta que sean corregidas estas deficiencias.
- En caso de utilizar una transpaleta manual, asegúrese de poder maniobrarla con seguridad.
- No use montacargas sobre este elevador.
- Nunca exponga ninguna parte del cuerpo bajo, entre o alrededor de las partes del mecanismo del elevador; entre la plataforma, suelo o camión que pueda quedar atrapada.
- Si otro operador permanece en el elevador junto a usted, asegúrese de no estar en peligro de colisión con cualquier obstáculo en movimiento o potencialmente desplazable.
- **HAGA USO DEL SENTIDO COMÚN.**
- Si la carga no parece estar colocada de manera segura, no active el elevador.

Visite nuestra página web www.maxonlift.com para descargar copias gratuitas de manuales de este modelo de elevador hidráulico, o llame a nuestro Servicio al cliente (800) 227-4116. N/P 282848-06 (C)

⚠ Precaución

Siempre manténgase fuera del área de la plataforma.

(E)

LA CAPACIDAD MÁXIMA DE ESTE ELEVADOR ES

LBS [] KG

SIEMPRE QUE LA CARGA ESTÉ CENTRADA EN LA PLATAFORMA TRANSPORTADORA.

(B)



⚠ Advertencia

Mantenga manos y pies alejados del elevador cuando esté en operación.
(Consulte el Manual de operación.)

N/P 282848-06 (H)



⚠ Advertencia

Existe riesgo de caer desde o ser prensado por el elevador.

Mantenga manos y pies fuera de las zonas de pliegue.

Asegúrese de tener la carga estable y usted parado firmemente sobre el elevador.

(G)

Lea y comprenda todas las instrucciones y ADVERTENCIAS previa operación.

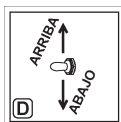

(D)

Instrucciones de operación

Elevadores serie GPT

1. Accione el selector de control. (Debe tocar el piso)
2. Despliegue plataforma.
3. Despliegue plataforma abatible.
4. Utilice selector para elevar o descender.
5. Para guardar la plataforma, invierta los pasos 1, 2 y 3.

N/P 282848-06 (F)

HOJA DE ETIQUETAS FIG. 10-1

MODELO	N/P HOJA DE ETIQUETAS	ETQ. "B"
GPT-25	282848-05	2500 LIBRAS / 1134 KG
GPT-3	282848-06	3000 LIBRAS / 1361 KG
GPT-4	282848-07	4000 LIBRAS / 1814 KG
GPT-5	282848-08	5000 LIBRAS / 2268 KG

HOJA DE ETIQUETAS TABLA 10-1

ETIQUETAS (MODELOS GPTWR)

NOTA: Asegúrese de que no haya residuos, polvo o corrosión donde pondrá las etiquetas. Si es necesario, limpie la superficie antes de pegarlas.

NOTA: Se muestra la organización preferida para pegar las etiquetas. Las etiquetas del Elevador se colocan en la fábrica. Si el vehículo no permite esta organización, tanto las etiquetas del manual como las del kit de etiquetas deben ser colocadas de manera que sean inmediatamente visibles al acercarse al vehículo para utilizar el elevador. Utilice el sentido común para colocar las etiquetas en el vehículo.



**ET. ADVERTENCIA
REPLEGADO
P/N 282847-05**



**ETQ. PINTURA
P/N 267338-01**



**E. EMPRESA FAMILIAR
P/N 283445-01**

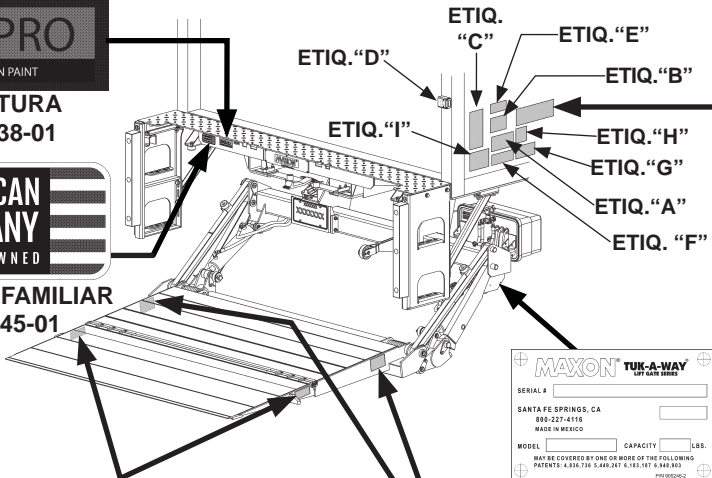

MAXON TUK-A-WAY LIFT GATE SERIES	
SERIAL #	<input type="text"/>
SANTA FE SPRINGS, CA 950-227-4116 MADE IN MEXICO	<input type="text"/>
MODEL	<input type="text"/> CAPACITY <input type="text"/> LBS.
MAY BE COVERED BY ONE OR MORE OF THE FOLLOWING PATENTS: 4,934,736; 5,449,747; 6,193,167; 6,349,950	

**PLACA DE DATOS
(REF)**



**ETIQ. ADVERTENCIA,
PLATAFORMA
(2 LUGARES)
N/P 281189-04**

Instrucciones para cargar plataforma

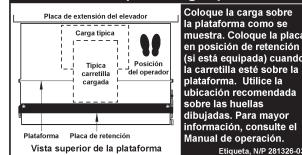

**ETQ. CARGA PLATAFORMA
(2 LUGARES)
P/N 281236-03**

Instrucciones de seguridad

Lea todas las etiquetas y el Manual de operación antes de operar este elevador.

1. No manipule este elevador hasta que haya recibido la capacitación adecuada; haya leído y familiarizado con las instrucciones de operación.
2. Asegúrese que el vehículo esté estacionado de manera adecuada y con freno de seguridad antes de iniciar la operación del elevador hidráulico.
3. Siempre inspeccione este elevador asegurándose tenga el mantenimiento adecuado y ningún signo de daño.
4. No lo sobrecargue.
5. Asegúrese que la zona donde se desplegará la plataforma esté despejada antes de desplegarla o replégala.
6. Asegúrese que la zona de la plataforma, así como el área circundante estén despejadas en cualquier momento de la operación del elevador hidráulico.
7. Este elevador hidráulico está destinado exclusivamente a operaciones de carga y descarga. No lo utilice para ningún otro propósito.

(A)

Instrucciones de seguridad

1. Consulte la etiqueta de Advertencia sobre el uso de la rampa antes de colocar o guardar la rampa.
2. Para colocar o guardar la rampa, consulte las instrucciones del fabricante.

(F)

⚠ Advertencia

Lea detenidamente la siguiente información

- La operación inadecuada de este elevador puede provocar lesiones graves. En caso de no contar con una copia del instructivo de operación, solicítela a su patrón, distribuidor o arrendador antes de operar este elevador.
- No operar si detecta señales de mantenimiento deficiente, daño a partes vitales, o plataforma resbalosa hasta que se hayan corregido estas deficiencias.
- En caso de utilizar una transelección manual, asegúrese de poder maniobrarla con seguridad.
- No use montacargas sobre este elevador.
- Nunca exponga ninguna parte del cuerpo bajo, entre o alrededor de las partes del mecanismo del elevador; entre la plataforma, suelo o camión que pueda quedar atrapada.
- Si otra persona permanece en el elevador junto a usted, asegúrese de no estar en peligro de colisión con cualquier obstáculo en movimiento o potencialmente desplazable.
- **HAGA USO DEL SENTIDO COMÚN.**
- Si la carga no parece estar colocada de manera segura, no active el elevador.

Visite nuestra página web www.maxentllc.com para descargar copias gratuitas de manuales de este modelo de elevador hidráulico, o llame a nuestro Servicio al cliente (800) 227-4116.

(I)

⚠ Precaución

Siempre manténgase fuera del área de la plataforma.

(E)



⚠ Advertencia

Existe riesgo de caer desde o ser prensado por el elevador.

Mantenga manos y pies fuera de las zonas de pliegue.

Asegúrese de tener la carga estable y usted parado firmemente sobre el elevador.

(C)

Lea y comprenda todas las instrucciones y ADVERTENCIAS previa operación.



(D)

⚠ Advertencia



Nunca ponga en operación el elevador cuando la rampa esté desplegada.

Siempre guarde la rampa previa operación del elevador.

(H)

Instrucciones de operación

Elevadores serie GPTWR

- 1 Accione el selector de control

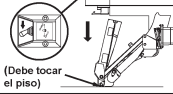

(Debe tocar el piso)

- 2 Despliegue la plataforma

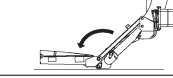

- 3 Despliegue la plataforma abatible



- 4 Utilice el selector para elevar o descender

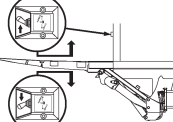

- 5 Para guardar la plataforma, invierta los pasos 1, 2 y 3

(C)

HOJA DE ETIQUETAS

FIG. 12-1

MODELO	N/P HOJA DE ETIQUETAS	ETQ. "B"
GPTWR-25	282849-06	2500 LIBRAS / 1.134 KG
GPTWR-3	282849-07	3000 LIBRAS / 1,361 KG
GPTWR-4	282849-08	4000 LIBRAS / 1,814 KG
GPTWR-5	282849-09	5000 LIBRAS / 2,268 KG

HOJA DE ETIQUETAS

TABLA 12-1

RECOMENDACIONES SOBRE MONTACARGAS

⚠ ADVERTENCIA

Mantenga los montacargas FUERA de la plataforma.

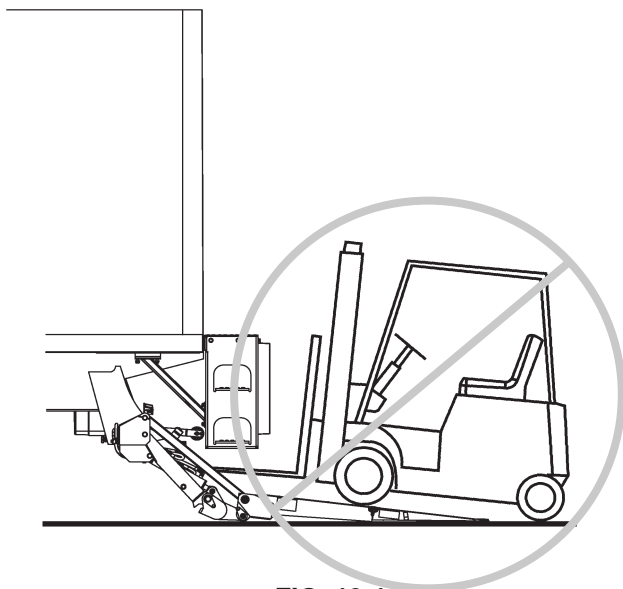
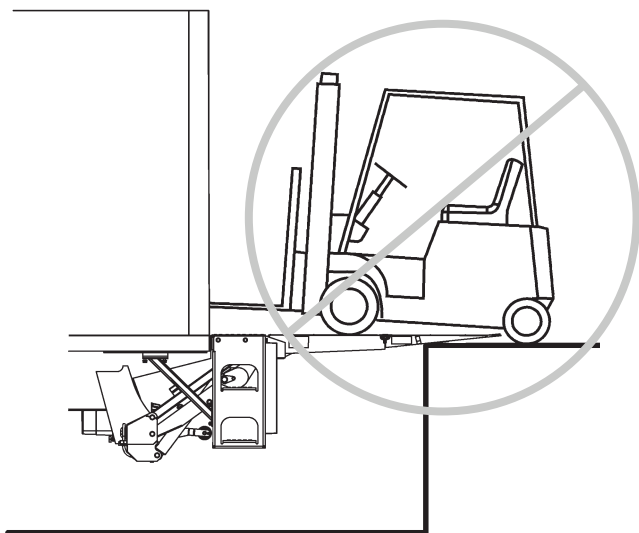

FIG. 13-1

RECOMENDACIONES DE OPERACIÓN EN CARRETERA

ADVERTENCIA

Operar el Elevador Hidráulico cerca de una calle con tráfico transitando incrementa la posibilidad de lesiones personales y daño al Elevador, su carga o el vehículo. Hacer el área de carga más visible al tráfico circundante puede reducir la posibilidad de lesiones y daño.

NOTA: MAXON recomienda colocar al menos dos conos para tráfico en el lado de la plataforma más próximo al tráfico como se ilustra debajo. Retire los conos después de que la plataforma sea replegada y antes de mover el vehículo.

TRÁFICO VEHICULAR
TRANSITANDO
POR ESTE LADO

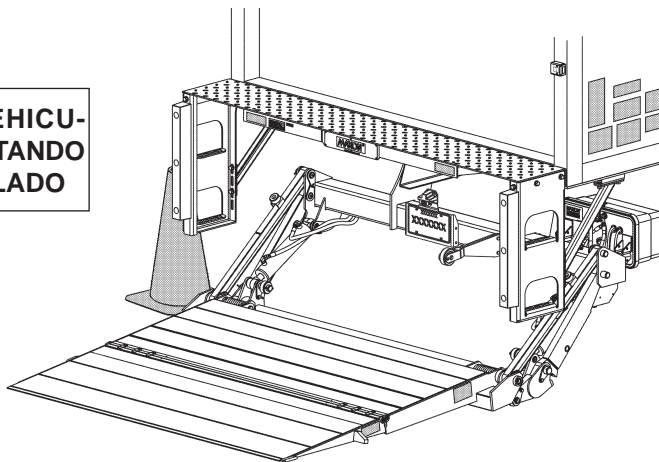
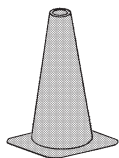

CONOS DE TRÁFICO COLOCADOS CERCA DEL ÁREA
DE CARGA DE LA PLATAFORMA
(SE MUESTRA ELEVADOR HIDRÁULICO GPT)
FIG. 14-1

OPERACIÓN

NOTA: En vehículos con **GPTWR**, siga las instrucciones sobre cómo usar una rampa peatonal del fabricante. Siga todas las **ADVERTENCIAS Y PRECAUCIONES** que apliquen a la rampa peatonal.

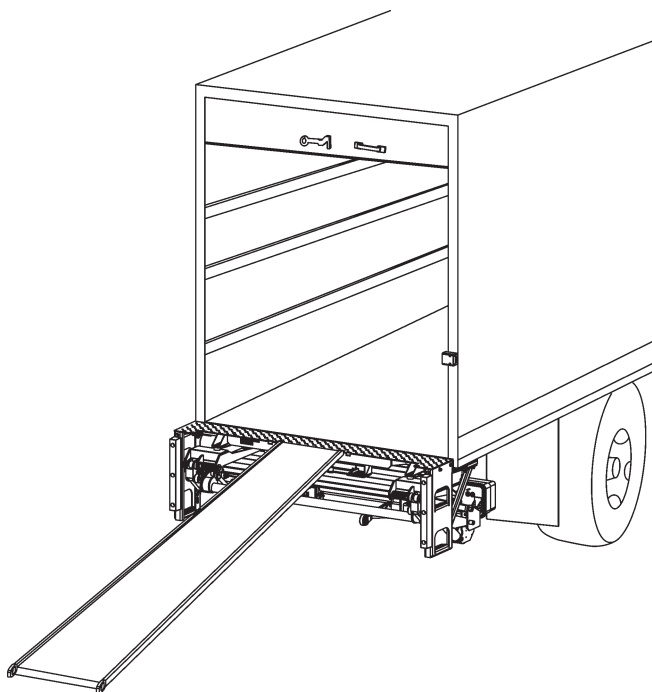

**CAMIÓN CON RAMPA PEATONAL Y ELEVADOR GPTWR
(SE MUESTRA ELEVADOR REPLEGADO
Y RAMPA DESPLEGADA)**

FIG. 15-1

1. De pie al lado de la plataforma (**FIG. 16-1A**), presurice el sistema hidráulico presionando el interruptor de palanca hacia **ARRIBA** durante dos segundos **FIG. 16-1B**.

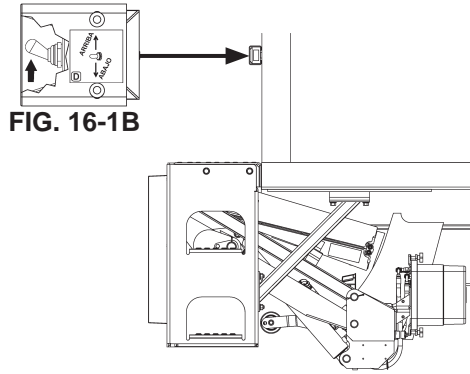
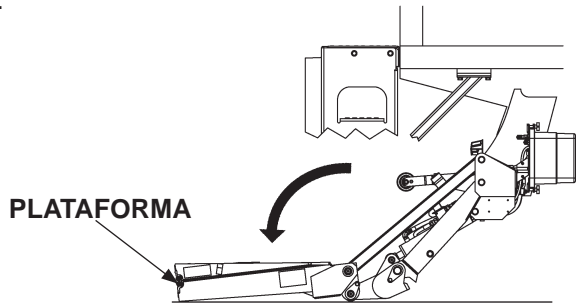

FIG. 16-1A

⚠ ADVERTENCIA

Nunca opere el interruptor de control mientras despliega la plataforma.

2. Baje la plataforma hasta que toque el suelo. Despliegue la plataforma (**FIG. 16-2**).



DESPLIEGAR LA PLATAFORMA
FIG. 16-2

OPERACIÓN - (Cont.)

3. Despliegue la plataforma abatible (FIG. 17-1).

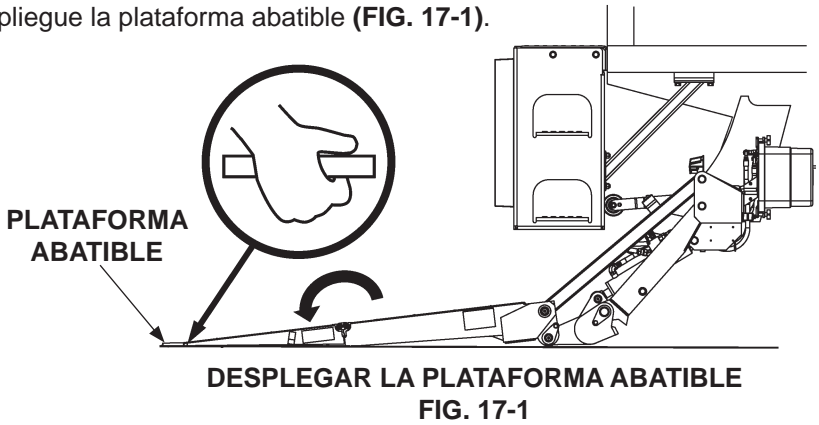

NOTA: Suelte el interruptor de palanca para detener la plataforma mientras opera el Elevador Hidráulico.

4. Eleve la plataforma (FIG. 17-2A) presionando el interruptor de palanca hacia **ARRIBA** (FIG. 17-2B). Cuando la plataforma llegue a la altura de la cama espere un segundo y suelte el interruptor. Para hacer descender la plataforma, presione el interruptor de palanca hacia **ABAJO** (FIG. 17-2C).

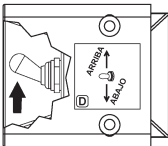

FIG. 17-2B

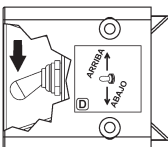

FIG. 17-2C

SUBIR Y BAJAR LA PLATAFORMA
FIG. 17-2A

⚠ ADVERTENCIA

La carga nunca deberá sobrepasar los bordes de la plataforma. No coloque cargas inestables en la plataforma y no permita que la carga exceda la capacidad de carga del Elevador Hidráulico. Si permanecerá sobre la plataforma, no permita que sus pies sobrepasen el borde interior de la plataforma.

5. Cargue la plataforma a nivel del suelo como se muestra en **FIG. 18-1**.

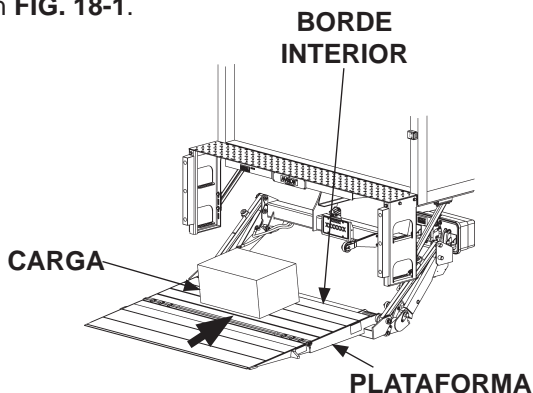

**CARGAR LA PLATAFORMA A NIVEL DEL SUELO
FIG. 18-1**

6. Eleve la plataforma a nivel de la cama (**FIG. 18-2**). Mueva la carga de la plataforma al interior de la carrocería.

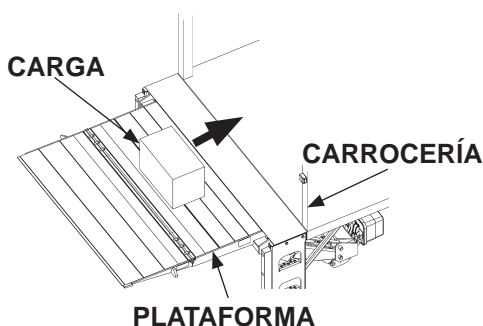

**DESCARGAR LA PLATAFORMA A NIVEL DE CAMA
FIG. 18-2**

OPERACIÓN - (Cont.)

ADVERTENCIA

Jalar la carga del vehículo a la plataforma puede resultar en una caída de la plataforma y causar lesiones serias. Siempre empuje la carga hacia la plataforma para descargar el vehículo.

7. Cargue la plataforma a nivel de cama de la siguiente manera: Empuje la carga hacia afuera del vehículo a la posición correcta en la plataforma (**FIG. 19-1**). Coloque todas las cargas tan cerca como sea posible del borde interno de la plataforma con el lado más pesado hacia la carrocería del vehículo como se muestra en la **FIG. 19-1**. Si permanecerá en la plataforma junto con la carga, colóquese en donde el área con las huellas le indica y obedezca la **ADVERTENCIA** de la página anterior.

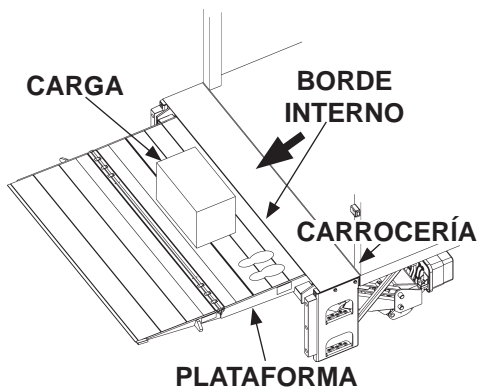

CARGAR LA PLATAFORMA A NIVEL DE CAMA
FIG. 19-1

8. Baje la plataforma a nivel del suelo (**FIG. 19-2**). Retire la carga de la plataforma (**FIG. 19-2**).

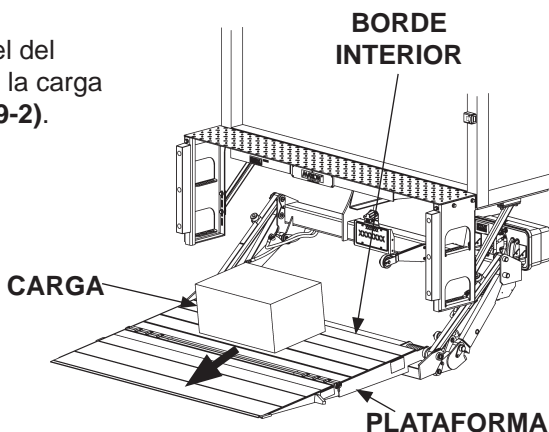

PLATAFORMA A NIVEL DEL PISO
FIG. 19-2

⚠ ADVERTENCIA

Nunca mueva el vehículo hasta haber guardado el Elevador Hidráulico de la manera adecuada.

9. Antes de mover el vehículo prepare el Elevador de la siguiente manera:

Asegúrese de que la carga haya sido retirada de la plataforma. Si la plataforma está a nivel de cama, presione el interruptor de palanca hacia **ABAJO** como se muestra en **FIG. 20-1B**. Suelte la palanca cuando la plataforma toque el suelo (**FIG. 20-1A**)

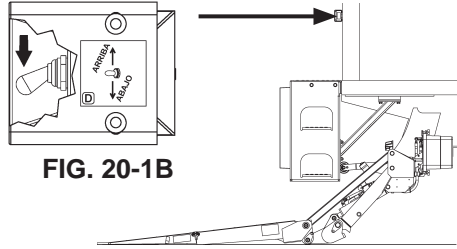

FIG. 20-1B

BAJAR EL ELEVADOR
FIG. 20-1A

10. Guarde la plataforma de la siguiente manera:
Eleve la plataforma 2" [5 cm] sobre el suelo (**FIG. 20-2A**) presionando el interruptor de palanca hacia **ARRIBA** (**FIG. 20-2B**).

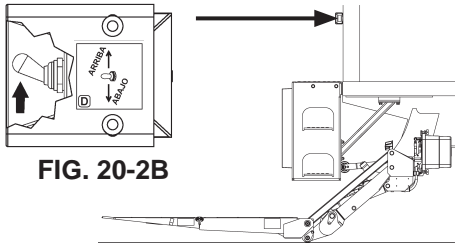

FIG. 20-2B

SUBIR EL ELEVADOR
FIG. 20-2A

OPERACIÓN - (Cont.)

⚠ ADVERTENCIA

Mantenga las manos lejos del soporte de la plataforma al replegar la plataforma abatible.

NOTA: Asegúrese de haber recogido los topes de la plataforma (si están equipados) antes de replegar la plataforma abatible.

11. Repliegue la plataforma abatible (FIG. 21-1).

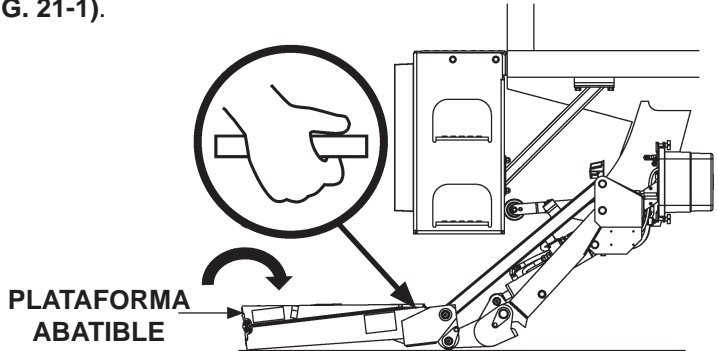

DESPLEGAR LA PLATAFORMA
FIG. 21-1

⚠ ADVERTENCIA

Mantenga las manos lejos de la placa de extensión cuando repliegue la plataforma bajo la placa de extensión.

12. Repliegue la plataforma como se muestra en FIG. 21-2.

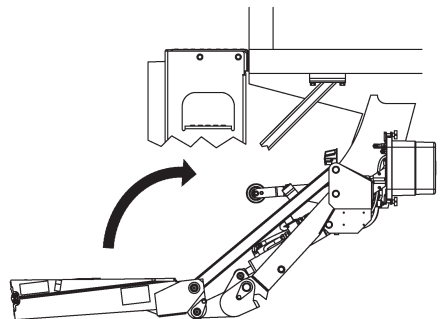

REPLEGAR LA PLATAFORMA
FIG. 21-2

PRECAUCIÓN

Repliegue el Elevador bajo presión hidráulica.

13. Suba el Elevador Hidráulico presionando el interruptor de palanca hacia **ARRIBA (FIG. 22-1B)**. Cuando el Elevador haya subido totalmente espere un segundo y suelte la palanca (**FIG. 22-1A**).

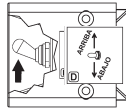
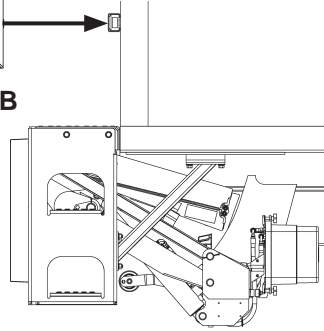

FIG. 22-1B



ELEVADOR GUARDADO
CORRECTAMENTE
FIG. 22-1A

UTILIZAR LOS TOPES DE LA PLATAFORMA (SI ESTÁN EQUIPADOS)

⚠ PRECAUCIÓN

Para prevenir lesiones causadas por caídas y tropezones, asegúrese de que los topes de la plataforma estén cerrados antes de atravesar el borde externo de la plataforma.

NOTA: Algunos Elevadores Hidráulicos están equipados con topes sencillos o dobles. Los topes evitan que los carros de carga rueden fuera del borde externo de la plataforma. Los topes sencillos constan de una sección aproximadamente del mismo ancho de la plataforma y operan con un juego de controles. Los topes dobles constan de dos secciones idénticas con un ancho combinado igual al de la plataforma, cada tope se opera independientemente con controles separados (1 juego de controles por tope). El siguiente procedimiento muestra los topes dobles. El tope sencillo opera de la misma manera.

NOTA: Los topes generalmente están cerrados cuando no se usan. Si al llevar una carga del piso a la plataforma usted se encuentra con que los topes ya están abiertos, puede deslizarse la carga sobre el tope. El tope cerrará temporalmente mientras cruza la carga y reabrirá cuando la carga ya no esté sobre él.

1. Estando al nivel del piso, mueva la carga sobre la plataforma con los topes como se muestran en la FIG. 23-1.

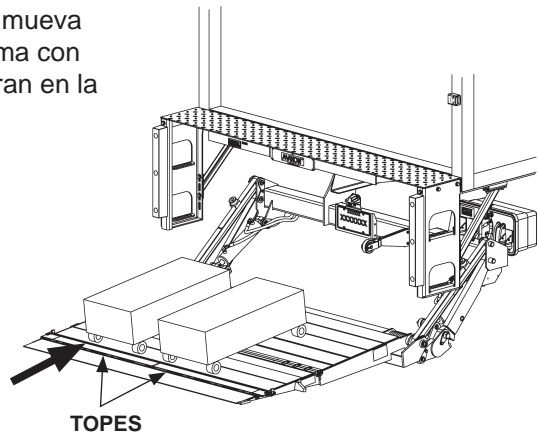

**CARGAR PLATAFORMA A NIVEL DEL SUELO
(TOPES CERRADOS)**

FIG. 23-1

NOTA: Los topes se abren presionando el gancho (FIG. 24-1B).

2. Abra los topes (FIGS. 24-1A y 24-1B). Después, suba el carro de carga y colóquese en el área señalada por las huellas de la FIG. 24-1A.

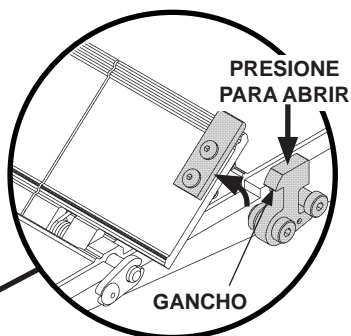

**ABRIR TOPES
(SE MUESTRA LADO
DERECHO DE P. ABATIBLE)
FIG. 24-1B**

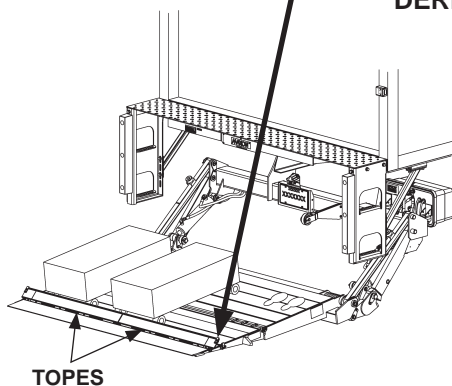

**TOPES ABIERTOS
FIG. 24-1A**

3. Eleve la plataforma a nivel de cama (FIG. 24-2). Deslice la carga de la plataforma hacia el interior del vehículo. (FIG. 24-2).

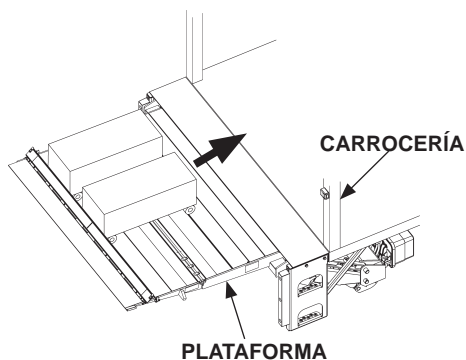

**DESCARGAR LA PLATAFORMA A NIVEL
DE CAMA (TOPES DOBLES ABIERTOS)
FIG. 24-2**

USAR LOS TOPES DE LA PLATAFORMA (SI ESTÁN EQUIPADOS) - (Cont.)

! ADVERTENCIA

Jalar la carga del vehículo a la plataforma puede ocasionar una caída de la plataforma y subsecuentes lesiones graves. Siempre empuje la carga del vehículo a la plataforma para descargar.

4. Asegúrese de que los topes estén abiertos al cargar la plataforma a nivel de cama (FIG. 25-1). Empuje la carga fuera del vehículo hacia la posición correcta en la plataforma. Coloque toda la carga tan cerca como sea posible del borde interno de la plataforma con la parte más pesada hacia el vehículo como se muestra en la FIG. 25-1. Si permanecerá en la plataforma con la carga, colóquese en el área marcada por las huellas y obedezca la **ADVERTENCIA** de la página 19.

NOTA: Los topes se mantienen cerrados con un gancho (FIG. 25-2).

5. Descargue la plataforma con los topes a nivel del suelo como se muestra en FIG. 25-3. Asegúrese de que los topes estén cerrados antes de mover la carta fuera de la plataforma. Para cerrar, presione el tope y engánchelo en su lugar (FIG. 25-2).
6. Baje la carga de la plataforma como se muestra en FIG. 25-3.

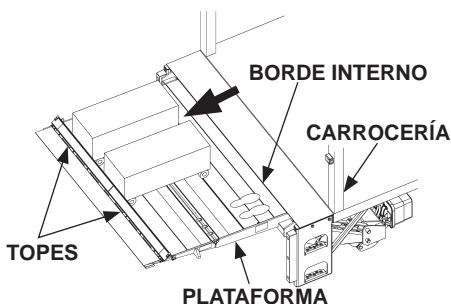

CARGAR PLAT. A NIVEL DEL SUELO (TOPES DOBLES ABIERTOS)
FIG. 25-1

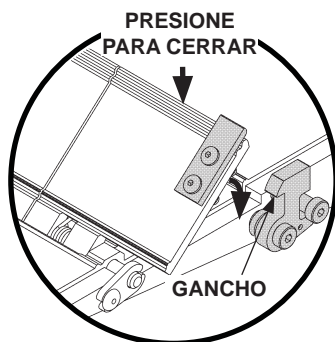

CERRAR TOPES (LADO DER. DE PLAT. ABATIBLE)
FIG. 25-2

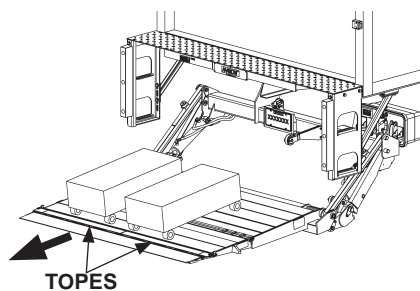

TOPES CERRADOS
FIG. 25-3

