

Please read and save these instructions for the product described. Protect yourself and others by observing all safety instructions. Retain instructions for future reference.

NOTE: Some models on this manual have been discontinued. An updated version may be available with new models.

maintain the unit in personal

Dayton® Centrifugal Direct-Drive Downblast Exhaust Ventilators

Description

Dayton ventilators are designed for continuous operation to exhaust general clean, foul air and odors. Typically used for short and/or average resistance duct work. Ventilators can handle temperatures up to 130°F. Weather resistant ventilators feature housings constructed of heavy gauge aluminum with a rigid internal support structure, spun aluminum curb cap, a birdscreen and a steel drive frame. All ventilators are UL/cUL listed Standard 705.

Units 2RB53, 4YC64, 4YC65, 4YC67 5DVR5 thru 5DVR8, 16D527 thru 16D534 have 3-speed motors. Units 5DVT2 thru 5DVT4 have variable-speed motors. Motors are mounted out of the discharge stream in a positively cooled chamber fed by outside air drawn in under the motor cover.

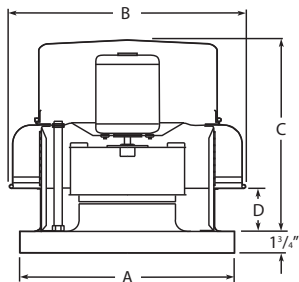

Figure 1 — Dimensions

Optional Accessories

General or UL 705	
Description	Model No.
NEMA 1 Dis. Switch:	
	1H400 (2 pole, 2 HP max)
	1H401 (3 pole, 7½ HP max)
Damper:	4HX64-4HX67
12" Fixed Roof Curb:	2RB75-2RB79, 5EFJ2
12" Adj. Roof Curb:	2ZV82, 2ZV83
Roof Curb Adapters:	
	3AZK1-3AZK9, 3AZL1-3AZL3
Hinge Kit:	4HX79
Speed Control	1DGV1-1DGV3

WARNING Do not use in any kitchen exhaust application.



Dayton Electric Mfg. Co. certifies that the ventilators shown herein are licensed to bear the AMCA seal. The ratings shown are based on tests and procedures performed in accordance with AMCA Publication 211 and AMCA Publication 311 and comply with the requirements of the AMCA Certified Ratings Program.



Dimensions and Specifications (See Figure 1)

Model	Wheel Dia.	Shaft Dia.	A	B	C	D	Recommended	
							Roof Opening	Damper Size
16D527, 16D528, 16D529, 16D530	8¼"	5/16"	17"	19¾"	12½"	3"	12 x 12"	9½ x 9½"
4YC64G, 4YC65G, 5DVR5, 5DVR6	8¼"	5/16"	19"	19¾"	12½"	3"	14½ x 14½"	—
16D531, 16D532, 16D533	8¼"	1/2"	17"	21¼"	14½"	4"	12 x 12"	9½ x 9½"
2RB53, 5DVR7, 5DVR8	8¼"	1/2"	19"	21¼"	14½"	4"	14½ x 14½"	—
16D534	10½"	1/2"	17"	21¼"	14½"	4"	12 x 12"	9½ x 9½"
4YC66G, 4YC67G	10½"	1/2"	19"	21¼"	14½"	4"	14½ x 14½"	12 x 12"
16D535	11"	1/2"	19"	24¾"	23¾"	4¾"	14½ x 14½"	12 x 12"
5DVR9, 5DVT0, 5DVT2, 6KWK4, 6KWK5, 6KWK6	11"	1/2"	22"	24¾"	23¾"	4¾"	17½ x 17½"	15 x 15"
16D536	13¼"	1/2"	19"	24¾"	23¾"	4¾"	14½ x 14½"	12 x 12"
4YC68H, 4YC69H, 5DVT3	13¼"	1/2"	22"	24¾"	23¾"	4¾"	17½ x 17½"	15 x 15"
16D537, 16D538	13¼"	1/2"	19"	28¾"	23¾"	4"	14½ x 14½"	12 x 12"
4YC71H, 5DVT1	13¼"	1/2"	22"	28¾"	23¾"	4"	17½ x 17½"	15 x 15"
5DVT4	14¾"	1/2"	26"	28¾"	23¾"	4"	21½ x 21½"	19 x 19"
4YC72H, 4YC73H	16¾"	1/2"	26"	28¾"	23¾"	4"	21½ x 21½"	19 x 19"
4YC76J	18½"	5/8"	30"	35½"	28"	5½"	25½ x 25½"	23 x 23"
4YC77J	18½"	1/2"	30"	35½"	28"	5½"	25½ x 25½"	23 x 23"
6KWK7A	18½"	7/8"	30"	35½"	28"	5½"	25½ x 25½"	23 x 23"

Dayton® Centrifugal Direct-Drive Downblast Exhaust Ventilators

Performance

Model	Volts	Speed Control	Wheel Dia.	HP	Fan RPM	Max BHP	Sones @ .250 SP	CFM Air Delivery @ Static Pressure Shown							
								.000"	.125"	.250"	.375"	.500"	.750"	1.00"	1.25"
3-SPEED															
5DVR5, 16D527	115	1DGV1	8¼"	1/60	1050	0.02	—	138	73	—	—	—	—	—	—
					1300	—	170	125	—	—	—	—	—	—	
					1550	3.7	203	166	120	—	—	—	—		
5DVR6, 16D528	115	1DGV1	8¼"	1/30	1050	0.02	—	187	110	—	—	—	—	—	—
					1300	2.7	231	178	92	—	—	—	—		
					1550	4.3	276	232	176	96	—	—	—		
4YC64G, 16D529	115	1DGV1	8¼"	1/30	1050	0.03	—	253	179	—	—	—	—	—	—
					1300	2.6	314	257	171	—	—	—	—		
					1550	4.7	374	327	274	190	—	—	—		
4YC65G, 16D530	115	1DGV1	8¼"	1/25	1050	0.04	—	297	200	—	—	—	—	—	—
					1300	3.5	367	293	195	—	—	—	—		
					1550	4.9	438	377	309	214	—	—	—		
5DVR7, 16D531	115	1DGV1	8¼"	1/20	1050	0.06	4.2	335	249	134	—	—	—	—	—
					1300	5.5	415	348	272	174	—	—	—		
					1550	7.2	495	439	379	314	237	—	—		
2RB53, 16D532	115	1DGV1	8¼"	1/20	1050	0.06	4.3	398	307	179	—	—	—	—	—
					1300	5.3	493	420	340	233	—	—	—		
					1550	7.4	588	528	464	394	308	—	—		
5DVR8, 16D533	115	1DGV1	8¼"	1/15	1050	0.08	4.2	520	420	293	—	—	—	—	—
					1300	5.5	644	565	478	373	—	—	—		
					1550	7.4	768	701	633	557	473	—	—		
4YC67G, 16D534	115	1DGV1	10½"	1/8	1050	0.12	4.5	717	570	389	—	—	—	—	—
					1300	6.4	888	780	640	493	184	—	—		
					1550	8.8	1059	969	863	745	623	—	—		
1-SPEED, 1-PHASE															
4YC66	115	1DGV1	10½"	1/30	1050	0.04	4.5	717	570	389	—	—	—	—	—
6KWK4	115	1DGV1	11	1/8	860	0.02	3.4	431	358	216	—	—	—	—	—
6KWK5	115	1DGV1	11	1/6	1140	0.06	6.1	571	517	460	396	283	—	—	—
6KWK6	115	1DGV2	11	1/4	1725	0.19	12.3	864	829	793	756	719	640	527	—
5DVR9	115	1DGV1	11	1/6	1140	0.09	5.7	966	883	805	702	507	—	—	—
5DVT0, 16D535	115	1DGV2	11	1/4	1725	0.31	11.7	1462	1405	1351	1298	1250	1126	955	—
4YC68H	115	1DGV1	13¼"	1/8	860	0.06	5.2	1043	932	796	580	—	—	—	—
4YC69H, 16D536	115	1DGV2	13¼"	1/3	1725	0.50	17.0	2093	2038	1984	1928	1871	1743	1600	1426
5DVT1, 16D538	115	1DGV1	13¼"	1/6	1140	0.17	9.6	1618	1535	1444	1340	1211	—	—	—
4YC71H, 16D537	115/230	1DGV3/—	13¼"	1/2	1725	0.60	16.7	2448	2393	2338	2281	2220	2089	1935	1746
4YC72H	115	1DGV2	16¾"	1/3	1140	0.29	10.4	1813	1731	1648	1562	1471	1257	875	—
4YC73H	115	1DGV2	16¾"	1/4	860	0.26	9.6	2540	2344	2145	1913	1596	—	—	—
4YC76J	115	1DGV2	18½"	1/3	860	0.42	9.8	3344	3202	3049	2863	2647	2015	—	—
4YC77J	115/230	1DGV3/—	18½"	3/4	1140	0.98	16.8	4433	4329	4216	4102	3980	3684	3328	2856

Performance certified is for installation type A: Free inlet, Free outlet. Performance ratings include the effects of a birdscreen in the airstream. The sound ratings shown are loudness values in fan sones at 5 ft. (1.5 m) in a hemispherical free field calculated per AMCA Standard 301. Values shown are for installation type A: Free inlet hemispherical sone levels.

Models 2RB53, 4YC64G thru 4YC67G, 4YC68H, 4YC69H, 4YC71H thru 4YC73H, 4YC76J, 4YC77J, 5DVR5 thru 5DVR9, 5DVT0 thru 5DVT4, 6KWK4 thru 6KWK6, 6KWK7A, 16D527 thru 16D538

Performance (Continued)

Model	Volts	Speed Control	Wheel Dia.	HP	Fan RPM	Max BHP	Sones @ .250 SP	CFM Air Delivery @ Static Pressure Shown								
								.000"	.125"	.250"	.375"	.500"	.750"	1.00"	1.25"	
1-SPEED, 3-PHASE																
6KWK7A	208-230/460	—	18½"	3/4	1140	0.98	16.8	4433	4329	4216	4102	3980	3684	3328	2856	
VARIABLE-SPEED																
5DVT2	115	Included	11"	1/4	860	0.04	2.9	729	623	473	—	—	—	—	—	—
					1140	0.09	5.7	966	883	805	702	507	—	—	—	
					1725	0.31	11.7	1462	1405	1351	1298	1250	1126	955	—	
5DVT3	115	Included	13¾"	1/2	860	0.06	5.2	1043	932	796	580	—	—	—	—	—
					1140	0.14	8.4	1383	1300	1213	1112	993	—	—	—	
					1725	0.50	17.0	2093	2038	1984	1928	1871	1743	1600	1426	
5DVT4	115	Included	14¾"	3/4	1050	0.24	9.0	1948	1833	1719	1590	1418	—	—	—	—
					1300	0.46	12.9	2412	2318	2228	2135	2033	1777	1355	—	
					1550	0.79	17.4	2875	2797	2719	2644	2566	2396	2191	1910	

Performance certified is for installation type A: Free inlet, Free outlet. Performance ratings include the effects of a birdscreen in the airstream. The sound ratings shown are loudness values in fan sones at 5 ft. (1.5 m) in a hemispherical free field calculated per AMCA Standard 301. Values shown are for installation type A: Free inlet hemispherical sone levels.

Unpacking

1. Inspect for any damage that may have occurred during transit.
2. Shipping damage claim must be filed with carrier.
3. Check all bolts, screws, set-screws, etc. for looseness that may have occurred during transit. Retighten as required. Rotate wheel by hand to be sure it turns freely.

General Safety Information

⚠ DANGER Do not depend on any switch as the sole means of disconnecting power when installing or servicing the fan. Always disconnect, lock and tag power source before installing or servicing. Failure to disconnect power source can result in fire, shock or serious injury. Motor will restart without warning after thermal protector trips. Do not touch operating motor, it may be hot enough to cause injury.

⚠ DANGER Do not place any body parts or objects in fan or motor openings while motor is connected to power source.

⚠ WARNING Do not use this equipment in explosive atmospheres.

1. Read and follow all instructions and cautionary markings. Make sure electrical power source conforms to requirements of equipment and local codes.
2. Ventilators should be assembled, installed and serviced by a qualified technician. Have all electrical work performed by a qualified electrician.
3. Follow all local electrical and safety codes in the United States and Canada, as well as the National Electrical Code (NEC) and the Occupational Safety and Health Act (OSHA) in the United States. Ground motor in accordance with NEC Article 250 (grounding). Follow the Canadian Electric Code (CEC) in Canada.

⚠ CAUTION To reduce the risk of injury to persons, observe the following:

OSHA requires OSHA complying guards when ventilator is installed within 7 feet of floor or working level.

UL/cUL Standards require OSHA complying guards when ventilator is installed within 8 feet of floor or working level.

4. Do not kink power cable or allow it to come in contact with sharp objects, oil, grease, hot surfaces or chemicals. Replace damaged cords immediately.
5. Make certain that the power source conforms to the requirements for the equipment.
6. Never open access door to a duct with the ventilator running.
7. Motor must be securely and adequately grounded. This can be accomplished by wiring with a grounded, metal-clad race way system by using a separate ground wire connected to the bare metal of the motor frame, or other suitable means.

Installation

⚠ WARNING Installation, troubleshooting and parts replacement is to be performed only by a qualified personnel.

ROOF MOUNTING

NOTE: Mount unit with a Dayton roof curb (purchased separately).

Dayton® Centrifugal Direct-Drive Downblast Exhaust Ventilators

ENGLISH

Installation (Continued)

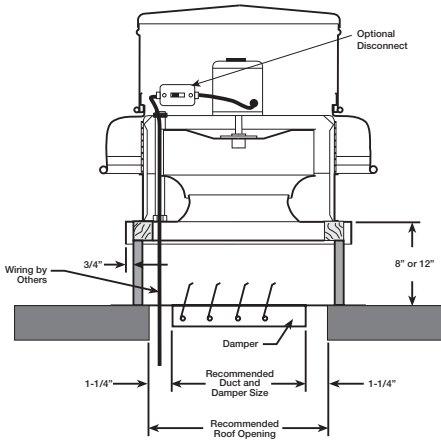

Figure 2 — Typical Roof-Mount

1. Cut an appropriate sized hole in the roof surface. Follow curb manufacturer's installation instructions. Caulk and flash curb to ensure a water tight seal.
 2. Install optional backdraft damper. Secure damper flange to curb damper tray.
 3. Remove motor cover by removing fasteners.
- CAUTION** Do not raise ventilator by its windband; use a sling or platform.
4. Lift and place the unit on top of curb.
 5. Secure ventilator to roof curb using a minimum of eight fasteners.
 6. Check ventilator wheel for free rotation.
 7. Check all fasteners for tightness.
 8. Mount and wire safety disconnect switch under ventilator cover and wire motor per connection wiring diagram on motor. See Electrical Connection, Figure 3. Wire control switches at ground level.
 9. Replace motor cover.

ELECTRICAL CONNECTION

NOTE: Refer to motor nameplate for wiring procedures. Refer to switch manufacturer for installation and wiring procedures.

1. Motor and fan must be securely grounded (bare metal) to a suitable electric ground, such as a grounded water pipe or ground wire system.

WARNING Comply with all local and national safety codes including the National Electrical Code (NEC) and National Fire Protection Act (NFPA).

NOTE: Refer to Figure 3 for connection wiring diagram.

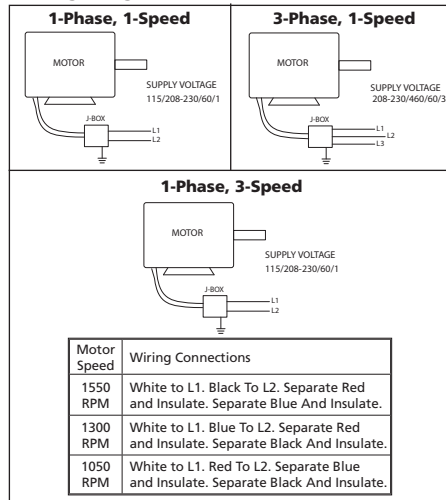

Figure 3 — Typical Wiring Diagram Operation

1. Before starting up or operating your new Dayton ventilator, check all fasteners for tightness. In particular, check to set screws in wheel hub (and sheaves, if applicable). While in the OFF position, or before connecting the ventilator to power, turn the fan wheel by hand to be sure it is not striking the orifice or any obstacle.

2. Start the ventilator up and shut it off immediately to check rotation of the wheel with directional arrow in the motor compartment. Wheels should rotate **clockwise** when viewed from the top.
3. When the ventilator is started, observe the operation and check for any unusual noises.
4. With the system in full operation and all duct work attached, measure current input to the motor and compare with the nameplate rating to determine if the motor is operating under safe load conditions.
5. Keep inlets and approaches to ventilator clean and free from obstruction.
6. Variable speed models include a motor mounted potentiometer. A dial is mounted on the case of the motor to adjust the speed. To

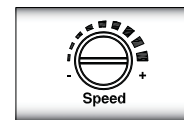

Figure 4 — Variable Speed Adjustment Maintenance

WARNING Disconnect and lockout power source before servicing.

CAUTION Uneven cleaning of the wheel will produce an out of balance condition that will cause vibration in the ventilator.

1. Keep inlets and approaches to ventilator clean and free from obstruction. Depending on the usage and severity of the contaminated air, a regularly scheduled inspection for cleaning the fan wheel, ventilator, and surrounding areas should be established.

For Repair Parts, call 1-800-323-0620

24 hours a day – 365 days a year

Please provide following information:

- Model number
- Serial number (if any)
- Part description and number as shown in parts list

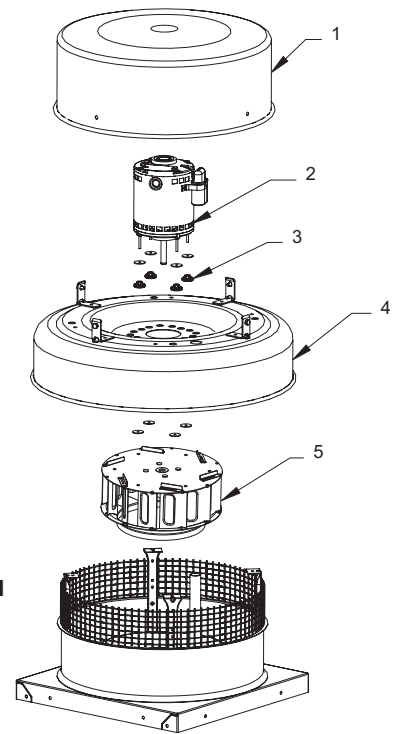

Figure 5 – Repair Parts Illustration for Centrifugal Direct-Drive Downblast Exhaust Ventilators

E
N
G
L
I
S
H

Repair Parts List for Centrifugal Direct-Drive Downblast Exhaust Ventilators

Reference Number	Description	Part Number For Models:								Qty.
		2RB53	4YC64G	4YC65G	4YC66G	4YC67G	4YC68H	4YC69H	4YC71H	
1	Motor Cover	6366435	6366433	6366433	6366435	6366435	6366437	6366437	6366437	1
2	Motor	1AGF8	4YU32	4YU33	4YU34	4YU34	4YU19	4YU28	4YU28	1
3	Isolator Kit	6366415	6366415	6366415	6366415	6366415	6366396	6366396	6366396	1
4	Shroud	6366397	6366434	6366434	6366397	6366397	53J572	53J572	53J573	1
5	Wheel	50B879	6366388	6366389	6366390	6366390	6387635	6387635	6366469	1

Reference Number	Description	Part Number For Models:								Qty.
		4YC72H	4YC73H	4YC76J	4YC77J	5DVR5	5DVR6	5DVR7	5DVR8	
1	Motor Cover	6366438	6366438	6366445	6366445	6366433	6366433	6366435	6366435	1
2	Motor	6TWL4	4YU20	4YU21	4YY55	53J556	4YU32	1AGF8	53J557	1
3	Isolator Kit	6366396	6366396	6366396	6366396	6366415	6366415	6366415	6366415	1
4	Shroud	53J576	53J575	53A955	53A955	6366434	6366434	6366397	6366397	1
5	Wheel	53J565	6366466	53A956	53A957	53J561	6366387	53J562	53J563	1

Reference Number	Description	Part Number For Models:								Qty.
		5DVR9	5DVT0	5DVT1	5DVT2	5DVT3	5DVT4	6KWK4	6KWK5	
1	Motor Cover	6366437	6366437	6366437	6366437	6366437	6366438	6366437	6366437	1
2	Motor	4YU23	4YU27	4YU23	53H420	53H421	53H422	4YU19	4YU23	1
3	Isolator Kit	6366396	6366396	6366396	6366396	6366396	6366396	6366396	6366396	1
4	Shroud	53J571	53J571	53J573	53J571	53J572	53J574	53J572	53J572	1
5	Wheel	6366394	6366394	6366469	6366394	6387635	53J568	52R910	52R910	1

Reference Number	Description	Part Number For Models:								Qty.
		6KWK6	6KWK7A	16D527	16D528	16D529	16D530	16D531	16D532	
1	Motor Cover	6366437	6377982	6366433	6366433	6366433	6366433	6366435	6366435	1
2	Motor	4YU27	52R896	53J556	4YU32	4YU32	4YU33	1AGF8	1AGF8	1
3	Isolator Kit	6366396	6377979	6366415	6366415	6366415	6366415	6366415	6366415	1
4	Shroud	53J572	53A955	6366434	6366434	6366434	6366434	6366397	6366397	1
5	Wheel	52R910	53A956	53J561	6366387	6366388	6366389	53J562	50B879	1

Reference Number	Description	Part Number For Models:						Qty.
		16D533	16D534	16D535	16D536	16D537	16D538	
1	Motor Cover	6366435	6366435	6366437	6366437	6366437	6366437	1
2	Motor	53J557	4YU34	4YU27	4YU28	4YU28	4YU23	1
3	Isolator Kit	6366415	6366415	6366396	6366396	6366396	6366396	1
4	Shroud	6366397	6366397	53J571	53J572	53J573	53J573	1
5	Wheel	53J563	6366390	6366394	6387635	6366469	6366469	1

Dayton® Centrifugal Direct-Drive Downblast Exhaust Ventilators

Maintenance (Continued)

2. Check for unusual noises when fan is running.
3. Periodically inspect and tighten set-screws.
4. Follow motor manufacturer's instructions for motor lubrication.
5. For disassembly of the motor or wheel, refer to the parts illustration.
6. For critical applications, a spare motor should be available.

Trouble Shooting Chart

Symptom	Possible Cause(s)	
Ventilator Inoperative	<ol style="list-style-type: none"> 1. Blown fuse or breaker 2. Defective motor 3. Incorrectly wired 	<ol style="list-style-type: none"> 1. Replace or repair 2. Replace or repair 3. Shut power OFF and check wiring for proper connections
Insufficient airflow	<ol style="list-style-type: none"> 1. Blocked duct or clogged filters 2. Speed too slow 3. Damper closed 4. Incorrect wheel rotation 5. Loose fitting duct sections permitting air loss 	<ol style="list-style-type: none"> 1. Clean or replace 2. Check for correct drives 3. Inspect/repair 4. Check motor wiring 5. Check for secure connection where duct sections are joined (suggest duct tape at seams for sealed closure)
Excessive noise or vibration	<ol style="list-style-type: none"> 1. Loose wheel 2. Accumulation of material on wheel 3. Ventilator base not securely anchored 4. Motor hood loose and rattling 5. Fan wheel out of balance 	<ol style="list-style-type: none"> 1. Tighten set screws 2. Clean 3. Secure properly 4. Tighten acorn nuts securing motor hood 5. Replace wheel
Motor overloads or overheats	<ol style="list-style-type: none"> 1. Wheel RPM too high 2. Shorted motor winding 3. Incorrect wheel rotation 4. Over/Under line voltage 	<ol style="list-style-type: none"> 1. Check drives 2. Replace motor 3. Check motor wiring 4. Contact power company

LIMITED WARRANTY

DAYTON ONE-YEAR LIMITED WARRANTY. DAYTON® CENTRIFUGAL DIRECT-DRIVE DOWNBLAST EXHAUST VENTILATORS, MODELS COVERED IN THIS MANUAL, ARE WARRANTED BY DAYTON ELECTRIC MFG. CO. (DAYTON) TO THE ORIGINAL USER AGAINST DEFECTS IN WORKMANSHIP OR MATERIALS UNDER NORMAL USE FOR ONE YEAR AFTER DATE OF PURCHASE. ANY PART WHICH IS DETERMINED TO BE DEFECTIVE IN MATERIAL OR WORKMANSHIP AND RETURNED TO AN AUTHORIZED SERVICE LOCATION, AS DAYTON DESIGNATES, SHIPPING COSTS PREPAID, WILL BE, AS THE EXCLUSIVE REMEDY, REPAIRED OR REPLACED AT DAYTON'S OPTION. FOR LIMITED WARRANTY CLAIM PROCEDURES, SEE "PROMPT DISPOSITION" BELOW. THIS LIMITED WARRANTY GIVES PURCHASERS SPECIFIC LEGAL RIGHTS WHICH VARY FROM JURISDICTION TO JURISDICTION.

LIMITATION OF LIABILITY. TO THE EXTENT ALLOWABLE UNDER APPLICABLE LAW, DAYTON'S LIABILITY FOR CONSEQUENTIAL AND INCIDENTAL DAMAGES IS EXPRESSLY DISCLAIMED. DAYTON'S LIABILITY IN ALL EVENTS IS LIMITED TO AND SHALL NOT EXCEED THE PURCHASE PRICE PAID.

WARRANTY DISCLAIMER. A DILIGENT EFFORT HAS BEEN MADE TO PROVIDE PRODUCT INFORMATION AND ILLUSTRATE THE PRODUCTS IN THIS LITERATURE ACCURATELY; HOWEVER, SUCH INFORMATION AND ILLUSTRATIONS ARE FOR THE SOLE PURPOSE OF IDENTIFICATION, AND DO NOT EXPRESS OR IMPLY A WARRANTY THAT THE PRODUCTS ARE MERCHANTABILITY, OR FIT FOR A PARTICULAR PURPOSE, OR THAT THE PRODUCTS WILL NECESSARILY CONFORM TO THE ILLUSTRATIONS OR DESCRIPTIONS. EXCEPT AS PROVIDED BELOW, NO WARRANTY OR AFFIRMATION OF FACT, EXPRESSED OR IMPLIED, OTHER THAN AS STATED IN THE "LIMITED WARRANTY" ABOVE IS MADE OR AUTHORIZED BY DAYTON.

Technical Advice and Recommendations, Disclaimer. Notwithstanding any past practice or dealings or trade custom, sales shall not include the furnishing of technical advice or assistance or system design. Dayton assumes no obligations or liability on account of any unauthorized recommendations, opinions or advice as to the choice, installation or use of products.

Product Suitability. Many jurisdictions have codes and regulations governing sales, construction, installation, and/or use of products for certain purposes, which may vary from those in neighboring areas. While attempts are made to assure that Dayton products comply with such codes, Dayton cannot guarantee compliance, and cannot be responsible for how the product is installed or used. Before purchase and use of a product, review the product applications, and all applicable national and local codes and regulations, and be sure that the product, installation, and use will comply with them.

Certain aspects of disclaimers are not applicable to consumer products; e.g., (a) some jurisdictions do not allow the exclusion or limitation of incidental or consequential damages, so the above limitation or exclusion may not apply to you; (b) also, some jurisdictions do not allow a limitation on how long an implied warranty lasts, consequently the above limitation may not apply to you; and (c) by law, during the period of this Limited Warranty, any implied warranties of implied merchantability or fitness for a particular purpose applicable to consumer products purchased by consumers, may not be excluded or otherwise disclaimed.

Prompt Disposition. A good faith effort will be made for prompt correction or other adjustment with respect to any product which proves to be defective within limited warranty. For any product believed to be defective within limited warranty, first write or call dealer from whom the product was purchased. Dealer will give additional directions. If unable to resolve satisfactorily, write to Dayton at address below, giving dealer's name, address, date, and number of dealer's invoice, and describing the nature of the defect. Title and risk of loss pass to buyer on delivery to common carrier. If product was damaged in transit to you, file claim with carrier.

Manufactured for Dayton Electric Mfg. Co., 100 Grainger Parkway, Lake Forest, Illinois 60045-5201 U.S.A.

Manufactured for Dayton Electric Mfg. Co.
Lake Forest, Illinois 60045 U.S.A.

Dayton®

Por favor lea y guarde estas instrucciones. Léalas cuidadosamente antes de tratar de montar, instalar, operar o dar mantenimiento al producto aquí descrito. Protéjase usted mismo y a los demás observando toda la información de seguridad. ¡El no cumplir con las instrucciones puede ocasionar daños, tanto personales como a la propiedad! Guarde estas instrucciones para referencia en el futuro.

Extractores Centrífugos de Transmisión Directa de Tiro Hacia Abajo Dayton®

Descripción

Los ventiladores Dayton están diseñados para brindar un funcionamiento continuo con el fin de proporcionar un escape para el aire limpio, el aire tóxico y los olores. Se usan típicamente para redes de conductos cortas o de resistencia promedio. Los ventiladores pueden soportar temperaturas de hasta 54° C (130° F). Los ventiladores resistentes a las inclemencias del tiempo cuentan con carcasas fabricadas de aluminio de calibre grueso con una estructura de soporte interna rígida, una base de montaje de aluminio moldeado por centrifugación, un filtro para pájaros y un bastidor motriz de acero. Todos los ventiladores aparecen en las listas de UL/cUL con la norma 705.

Las unidades 2RB53, 4YC64, 4YC65, 4YC67 5DVR5 y 5DVR8, 16D527 a 16D534 tienen motores de 3 velocidades. Las unidades 5DVT2 a 5DVT4 tienen motores de velocidad variable. Los motores se montan fuera del flujo de descarga en una cámara de frío positivo alimentada por aire exterior que se aspira debajo de la cubierta del motor.



Figura 1 — Dimensiones

Accesorios Opcionales

Descripción	General o UL 705 Nº de Modelo
Interruptor de Desconexión NEMA 1:	
	1H400 (bipolar, 2 HP máx.)
	1H401 (tripolar, 7½ HP máx.)
Regulador de Tiro:	4HX64-4HX67
Base de Montaje Fija de Techo de 30,5 cm (12"):	2RB75-2RB79, 5EFJ2
Base de Montaje de Techo Adyacente de 30,5 cm (12"):	2ZV82, 2ZV83
Adaptadores para Base de Montaje de Techo:	3AZK1-3AZK9, 3AZL1-3AZL3
Juego de Bisagras:	4HX79
Control de Velocidad	1DGV1-1DGV3

ADVERTENCIA No lo utilice en aplicaciones de extracción para cocinas.

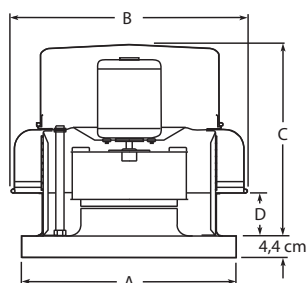

Dayton Electric Mfg. Co. certifica que los ventiladores que aquí se muestran tienen licencia para llevar el sello AMCA. Los niveles que se muestran se basan en pruebas y procedimientos realizados según la Publicación 211 y 311 de AMCA y cumplen los requisitos del Programa Certified Ratings de AMCA.



Dimensiones y Especificaciones (Consulte la Figura 1)

Modelo	Diám. de la Rueda	Diám. del Eje	A	B	C	D	Recomendado	
							Abertura en Techo	Tamaño del Regulador de Tiro
16D527, 16D528, 16D529, 16D530	21,0 cm	0,79 cm	43,2 cm	49,2 cm	30,8 cm	7,6 cm	30,5 x 30,5 cm	24,1 x 24,1 cm
4YC64G, 4YC65G, 5DVR5, 5DVR6	21,0	0,79	48,3	49,2	30,8	7,6	36,8 x 36,8	—
16D531, 16D532, 16D533	21,0	1,27	43,2	55,2	37,1	10,2	30,5 x 30,5	24,1 x 24,1
2RB53, 5DVR7, 5DVR8	21,0	1,27	48,3	55,2	37,1	10,2	36,8 x 36,8	—
16D534	26,7	1,27	43,2	55,2	37,1	10,2	30,5 x 30,5	24,1 x 24,1
4YC66G, 4YC67G	26,7	1,27	48,3	55,2	37,1	10,2	36,8 x 36,8	30,5 x 30,5
16D535	27,9	1,27	48,3	61,9	60,3	11,1	36,8 x 36,8	30,5 x 30,5
5DVR9, 5DVT0, 5DVT2, 6KWK4, 6KWK5, 6KWK6	27,9	1,27	55,9	61,9	60,3	11,1	44,5 x 44,5	38,1 x 38,1
16D536	33,7	1,27	48,3	61,9	60,3	11,1	36,8 x 36,8	30,5 x 30,5
4YC68H, 4YC69H, 5DVT3	33,7	1,27	55,9	61,9	60,3	11,1	44,5 x 44,5	38,1 x 38,1
16D537, 16D538	34,9	1,27	48,3	72,1	60,3	10,2	36,8 x 36,8	30,5 x 30,5
4YC71H, 5DVT1	34,9	1,27	55,9	72,1	60,3	10,2	44,5 x 44,5	38,1 x 38,1
5DVT4	37,5	1,27	66,0	72,1	60,3	10,2	54,6 x 54,6	48,3 x 48,3
4YC72H, 4YC73H	42,5	1,27	66,0	72,1	60,3	10,2	54,6 x 54,6	48,3 x 48,3
4YC76J	47,0	1,59	76,2	90,2	71,1	14,0	64,8 x 64,8	58,4 x 58,4
4YC77J	47,0	1,27	76,2	90,2	71,1	14,0	64,8 x 64,8	58,4 x 58,4
6KWK7A	47,0	2,22	76,2	90,2	71,1	14,0	64,8 x 64,8	58,4 x 58,4

Extractores Centrífugos de Transmisión Directa de Tiro Hacia Abajo Dayton®

Rendimiento

Modelo	Voltios	Control de Velocidad	Diám. de la Rueda	HP	RPM del Ventilador	BHP Máx.	Sonios a 0,250 SP	Suministro de Aire en CFM a la Presión Estática que se Muestra							
								0,000"	0,125"	0,250"	0,375"	0,500"	0,750"	1,000"	1,250"
3 VELOCIDADES															
5DVR5, 16D527	115	1DGV1	21,0 cm	1/60	1050	0,02	—	138	73	—	—	—	—	—	—
					1300	—	170	125	—	—	—	—	—		
					1550	3,7	203	166	120	—	—	—	—		
5DVR6, 16D528	115	1DGV1	21,0	1/30	1050	0,02	—	187	110	—	—	—	—	—	—
					1300	2,7	231	178	92	—	—	—	—	—	
					1550	4,3	276	232	176	96	—	—	—	—	
4YC64G, 16D529	115	1DGV1	21,0	1/30	1050	0,03	—	253	179	—	—	—	—	—	—
					1300	2,6	314	257	171	—	—	—	—	—	
					1550	4,7	374	327	274	190	—	—	—	—	
4YC65G, 16D530	115	1DGV1	21,0	1/25	1050	0,04	—	297	200	—	—	—	—	—	—
					1300	3,5	367	293	195	—	—	—	—	—	
					1550	4,9	438	377	309	214	—	—	—	—	
5DVR7, 16D531	115	1DGV1	21,0	1/20	1050	0,06	4,2	355	248	134	—	—	—	—	—
					1300	5,5	415	348	272	174	—	—	—	—	
					1550	7,2	335	439	379	314	237	—	—	—	
2RB53, 16D532	115	1DGV1	21,0	1/20	1050	0,06	4,3	398	307	179	—	—	—	—	—
					1300	5,3	493	420	340	233	—	—	—	—	
					1550	7,4	588	528	464	394	308	—	—	—	
5DVR8, 16D533	115	1DGV1	21,0	1/15	1050	0,08	4,2	520	420	293	—	—	—	—	—
					1300	5,5	644	565	478	373	—	—	—	—	
					1550	7,4	768	701	633	557	473	—	—	—	
4YC67G, 16D534	115	1DGV1	26,7	1/8	1050	0,12	4,5	717	570	389	—	—	—	—	—
					1300	6,4	888	780	640	493	184	—	—	—	
					1550	8,8	1059	969	863	745	623	—	—	—	

1 VELOCIDAD, MONOFÁSICO

4YC66	115	1DGV1	26,7 cm	1/30	1050	0,04	4,5	717	570	389	—	—	—	—	—
6KWK4	115	1DGV1	27,9	1/8	860	0,02	3,4	431	358	216	—	—	—	—	—
6KWK5	115	1DGV1	27,9	1/6	1140	0,06	6,1	571	517	460	396	283	—	—	—
6KWK6	115	1DGV2	27,9	1/4	1725	0,19	12,3	864	829	793	756	719	640	527	—
5DVR9	115	1DGV1	27,9	1/6	1140	0,09	5,7	966	883	805	702	507	—	—	—
5DVT0, 16D535	115	1DGV2	27,9	1/4	1725	0,31	11,7	1462	1405	1351	1298	1250	1126	955	—
4YC68H	115	1DGV1	33,7	1/8	860	0,06	5,2	1043	932	796	580	—	—	—	—
4YC69H, 16D536	115	1DGV2	33,7	1/3	1725	0,50	17,0	2093	2038	1984	1928	1871	1743	1600	1426
5DVT1, 16D538	115	1DGV1	34,9	1/6	1140	0,17	9,6	1618	1535	1444	1340	1211	—	—	—
4YC71H, 16D537	115/230	1DGV3/—	34,9	1/2	1725	0,60	16,7	2448	2393	2338	2281	2220	2089	1935	1746
4YC72H	115	1DGV2	42,5	1/3	1140	0,29	10,4	1813	1731	1648	1562	1471	1257	875	—
4YC73H	115	1DGV2	42,5	1/4	860	0,26	9,6	2540	2344	2145	1913	1596	—	—	—
4YC76H	115	1DGV2	47,0	1/3	860	0,42	9,8	3344	3202	3049	2863	2647	2015	—	—
4YC77H	115/230	1DGV3/—	47,0	3/4	1140	0,98	16,8	4433	4329	4216	4102	3980	3684	3328	2856

El rendimiento certificado es para instalaciones de tipo A: entrada y salida libre. El rendimiento efectivo incluye los efectos del filtro para pájaros en el flujo de aire. El nivel de ruido que se muestra corresponde a valores de intensidad sonora en sonios del ventilador a 1,5 m de distancia en un campo hemisférico libre según la norma 301 de AMCA. Los valores que se muestran son para instalaciones de tipo A: niveles de sonios hemisféricos de entrada libre.

Modelos 2RB53, 4YC64G a 4YC67G, 4YC68H, 4YC69H, 4YC71H a 4YC73H, 4YC76J, 4YC77J, 5DVR5 a 5DVR9, 5DVT0 a 5DVT4, 6KWK4 a 6KWK6, 6KWK7A, 16D527 a 16D538

Rendimiento (Continuación)

Modelo	Voltios	Control de Velocidad	Diám. de la Rueda	HP	RPM del Ventilador	BHP Máx.	Sonios a Suministro de Aire en CFM a la Presión Estática que se Muestra									
							0,250 SP	0,000"	0,125"	0,250"	0,375"	0,500"	0,750"	1,000"	1,250"	
1 VELOCIDAD, TRIFÁSICO																
6KWK7	208-230/460	—	47,0 cm	3/4	1140	0,98	16,8	4433	4329	4216	4102	3980	3684	3328	2856	
VELOCIDAD VARIABLE																
5DVT2	115	Se incluye	27,9	1/4	860	0,04	2,9	729	623	473	—	—	—	—	—	—
					1140	0,09	5,7	966	883	805	702	507	—	—	—	
					1725	0,31	11,7	1462	1405	1351	1298	1250	1126	955	—	
5DVT3	115	Se incluye	33,7	1/2	860	0,06	5,2	1043	932	796	580	—	—	—	—	—
					1140	0,14	8,4	1383	1300	1213	1112	993	831	—	—	
					1725	0,50	17,0	2093	2038	1984	1928	1871	1810	1743	1426	
5DVT4	115	Se incluye	37,5	3/4	1050	0,24	9,0	1948	1833	1719	1590	1418	1164	—	—	—
					1300	0,46	12,9	2412	2318	2228	2135	2033	1919	1777	—	
					1550	0,79	17,4	2875	2797	2719	2644	2566	2487	2396	1910	

El rendimiento certificado es para instalaciones de tipo A: entrada y salida libre. El rendimiento efectivo incluye los efectos del filtro para pájaros en el flujo de aire. El nivel de ruido que se muestra corresponde a valores de intensidad sonora en sonios del ventilador a 1,5 m de distancia en un campo hemisférico libre según la norma 301 de AMCA. Los valores que se muestran son para instalaciones de tipo A: niveles de sonios hemisféricos de entrada libre.

Desembalaje

1. Revise si existen daños que se puedan haber producido durante el transporte.
2. Se debe presentar una queja por daños de transporte a la empresa de transporte.
3. Compruebe que ninguno de los pernos, tornillos, tornillos de fijación, etc. se haya soltado durante el transporte. Vuelva a apretarlos, según sea necesario. Gire la rueda con la mano para asegurarse de que gire libremente.

Información de Seguridad General

⚠ PELIGRO No dependa de ningún interruptor como el único medio para desconectar la energía al momento de instalar o de realizar mantenimiento al ventilador. Siempre desconecte, bloquee y etiquete la fuente de energía antes de instalar o realizar mantenimiento. Si no se desconecta la fuente de energía, se puede provocar un incendio, descargas eléctricas o lesiones graves. El motor volverá a arrancar sin advertencia después que se active el protector térmico. No toque el motor mientras esté en funcionamiento, podría estar lo suficientemente caliente para provocar lesiones.

⚠ PELIGRO No coloque partes del cuerpo ni objetos en

el ventilador o en los orificios del motor mientras éste se encuentre conectado a la fuente de energía.

⚠ ADVERTENCIA No use este equipo en atmósferas

explosivas.

1. Lea y siga todas las instrucciones y marcas de precaución. Asegúrese de que la fuente de energía eléctrica cumpla los requisitos del equipo y los códigos locales.
2. Un técnico calificado debe realizar el montaje, la instalación y el mantenimiento de los ventiladores. Un electricista calificado debe realizar todo el trabajo eléctrico.
3. Respete todos los códigos eléctricos y de seguridad locales de los Estados Unidos y Canadá, así como también, el National Electrical Code (NEC) y la Ley de Seguridad y Salud Ocupacionales (OSHA, por sus siglas en inglés) de los Estados Unidos. Conecte el motor a tierra de acuerdo con el artículo 250 de NEC (conexión a tierra). Respete el Código Eléctrico Canadiense (CEC, por sus siglas en inglés) en Canadá.

⚠ PRECAUCIÓN Para reducir el riesgo de lesiones a

personas, respete lo siguiente:

OSHA exige protectores que cumplan la norma de OSHA cuando el ventilador se instale dentro de 2,1 m (7 pies) de distancia del piso o nivel de trabajo.

Las normas UL/CUL exigen protectores que cumplan la norma de OSHA cuando el ventilador se instale dentro de 2,4 m (8 pies) de distancia del piso o nivel de trabajo.

4. No enrosque el cable de alimentación ni permita que entre en contacto con objetos filosos, aceite, grasa, superficies calientes ni productos químicos. Reemplace inmediatamente los cables dañados.
5. Asegúrese de que la fuente de energía esté en conformidad con los requisitos del equipo.
6. Nunca abra la puerta de acceso a un conducto con el ventilador en funcionamiento.
7. El motor debe estar conectado a tierra de manera segura y fija. Ello se puede lograr cableando con un sistema de canal de conducción blindado conectado a tierra, con un cable de conexión a tierra aparte conectado a la parte metálica desnuda del bastidor del motor u otro medio apropiado.

Instalación

⚠ ADVERTENCIA La instalación, la solución de problemas y el reemplazo de partes sólo lo debe realizar personal calificado.

MONTAJE EN EL TECHO

NOTA: Monte la unidad con una base de montaje fija Dayton (se compra por separado).

Extractores Centrífugos de Transmisión Directa de Tiro Hacia Abajo Dayton®

Instalación (Continuación)



Figura 2 — Montaje en Techo Típico

1. Perfore un orificio de tamaño adecuado en la superficie del techo. Siga las instrucciones de instalación del fabricante de la base de montaje. Calafatee y rebabe la base de montaje para asegurarse de que exista un sello hermético.
 2. Instale un regulador de contratiro opcional. Fije el reborde del regulador de tiro a la bandeja del regulador de tiro de la base de montaje.
 3. Retire la cubierta del motor quitando los sujetadores.
- ⚠ PRECAUCIÓN** *No levante el ventilador por su abrazadera de izada; use una eslinga o plataforma.*
4. Levante y coloque la unidad sobre la base de montaje.
 5. Fije el ventilador a la base de montaje de techo con un mínimo de ocho sujetadores.
 6. Compruebe que la rueda del ventilador gire libremente.
 7. Compruebe que estén apretados todos los sujetadores.
 8. Monte y conecte el interruptor de desconexión segura que se encuentra debajo de la cubierta del ventilador y conecte el motor según el diagrama de cableado de conexión del motor. Consulte la Figura 3 en la sección Conexión eléctrica. Conecte los interruptores de control a nivel del suelo.
 9. Vuelva a colocar la cubierta del motor.

CONEXIÓN ELÉCTRICA

NOTA: Consulte la placa de identificación del motor para conocer los procedimientos de cableado. Consulte al fabricante del interruptor para obtener los procedimientos de instalación y cableado.

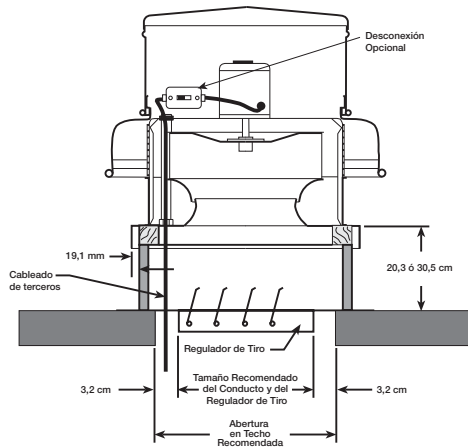
1. El motor y el ventilador deben estar conectados a tierra de manera segura (en metal desnudo) en una conexión eléctrica a tierra adecuada, como una tubería de agua subterránea o un sistema de cable de conexión a tierra.

⚠ ADVERTENCIA *Respete todos los códigos de seguridad locales y nacionales, entre los que se encuentran el National Electrical Code (NEC) y la Ley Nacional de Protección Contra Incendios (NFPA, por sus siglas en inglés).*

NOTA: Consulte la Figura 3 para conocer el diagrama de cableado de conexión.



Figura 3 — Diagrama de Cableado Típico

Funcionamiento

1. Antes de arrancar u operar el nuevo ventilador Dayton, compruebe que estén apretados todos los sujetadores. En particular, revise los tornillos de fijación en el buje de la rueda (y roldanas, si corresponde). Mientras se encuentre en la posición OFF (Apagado), o antes de conectar el ventilador a la energía, gire la rueda del ventilador con la mano para asegurarse de que no entre en contacto con el orificio o cualquier obstáculo.

2. Encienda el ventilador y apáguelo inmediatamente para revisar el giro de la rueda con la flecha direccional en el compartimento del motor. Las ruedas deben girar **en el sentido de las agujas del reloj** mirando desde la parte superior.
3. Al arrancar el ventilador, observe el funcionamiento y la presencia de cualquier ruido anormal.
4. Con el sistema en pleno funcionamiento y toda la red de conductos conectada, mida la entrada de corriente hacia el motor y compárela con la de la placa de identificación para determinar si el motor está funcionando bajo condiciones de carga seguras.
5. Mantenga las entradas y las vías de acceso al ventilador limpias y libres de obstrucción.
6. Los modelos de velocidad variable incluyen un potenciómetro montado en el motor. En la caja del motor se encuentra montado un cuadrante para ajustar la velocidad. Para ajustar la velocidad del motor, use un desatornillador para girar el potenciómetro.

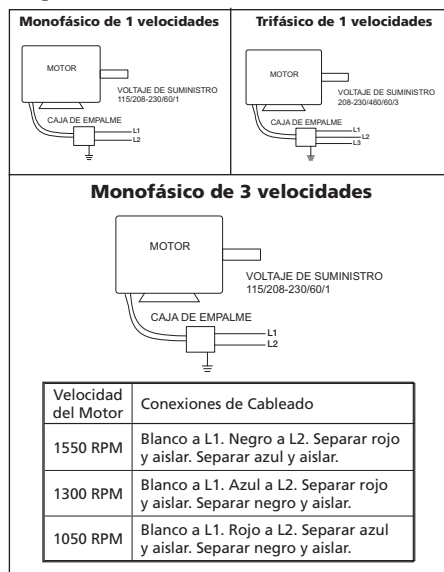

Figura 4 — Ajuste de Velocidad Variable

Mantenimiento

⚠ ADVERTENCIA *Desconecte y bloquee la fuente de energía antes de realizar mantenimiento.*

⚠ PRECAUCIÓN *La limpieza desigual de la rueda producirá una condición fuera de equilibrio que provocará vibraciones en el ventilador.*

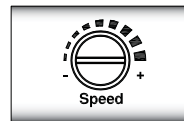
1. Mantenga las entradas y las vías de acceso al ventilador limpias y libres de obstrucción. Según el uso y la densidad del aire contaminado, se debe establecer un programa de inspección regular para limpiar la rueda del ventilador, el ventilador y las áreas circundantes.
2. Cuando esté funcionando el ventilador, revise si existen ruidos anormales.
3. Inspeccione de manera periódica y apriete los tornillos de fijación.
4. Siga las instrucciones del fabricante del motor para su lubricación.
5. Para el desmontaje del motor o de la rueda, consulte la ilustración de las partes.
6. Para aplicaciones críticas, debe tener un motor de repuesto disponible.

Para Obtener Repuestos, llame al 1-800-323-0620

las 24 horas del día, los 365 días del año

Por favor proporcione la siguiente información:

- Número de modelo
- Número de serie (si lo hay)
- Descripción de la parte y número que le corresponde en la liste de partes



Figura 5 — Ilustración de Repuestos para Extractores Centrífugos de Transmisión Directa de Tiro Hacia Abajo

Lista de Repuestos para Extractores Centrífugos de Transmisión Directa de Tiro Hacia Abajo

Número de Referencia	Descripción	Número de Parte para Modelos:								Cant.
		2RB53	4YC64G	4YC65G	4YC66G	4YC67G	4YC68H	4YC69H	4YC71H	
1	Cubierta del Motor	6366435	6366433	6366433	6366435	6366435	6366437	6366437	6366437	1
2	Motor	1AGF8	4YU32	4YU33	4YU34	4YU34	4YU19	4YU28	4YU28	1
3	Juego de Aislador	6366415	6366415	6366415	6366415	6366415	6366396	6366396	6366396	1
4	Protector	6366397	6366434	6366434	6366397	6366397	53J572	53J572	53J573	1
5	Rueda	50B879	6366388	6366389	6366390	6366390	6387635	6387635	6366469	1

Número de Referencia	Descripción	Número de Parte para Modelos:								Cant.
		4YC72H	4YC73H	4YC76J	4YC77J	5DVR5	5DVR6	5DVR7	5DVR8	
1	Cubierta del Motor	6366438	6366438	6366445	6366445	6366433	6366433	6366435	6366435	1
2	Motor	6TWL4	4YU20	4YU21	4YY55	53J556	4YU32	1AGF8	53J557	1
3	Juego de Aislador	6366396	6366396	6366396	6366396	6366415	6366415	6366415	6366415	1
4	Protector	53J576	53J575	53A955	53A955	6366434	6366434	6366397	6366397	1
5	Rueda	53J565	6366466	53A956	53A957	53J561	6366387	53J562	53J563	1

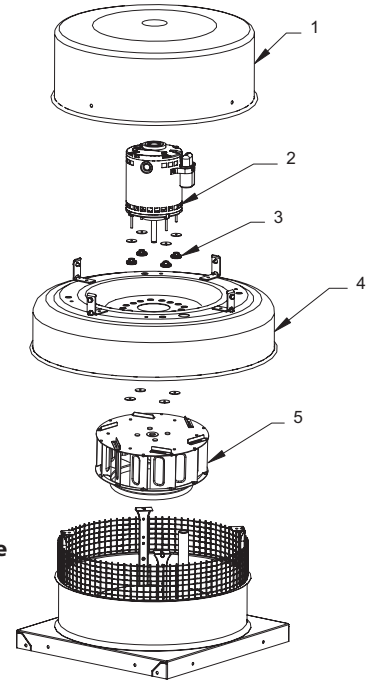
Número de Referencia	Descripción	Número de Parte para Modelos:								Cant.
		5DVR9	5DVT0	5DVT1	5DVT2	5DVT3	5DVT4	6KWK4	6KWK5	
1	Cubierta del Motor	6366437	6366437	6366437	6366437	6366437	6366438	6366437	6366437	1
2	Motor	4YU23	4YU27	4YU23	53H420	53H421	53H422	4YU19	4YU23	1
3	Juego de Aislador	6366396	6366396	6366396	6366396	6366396	6366396	6366396	6366396	1
4	Protector	53J571	53J571	53J573	53J571	53J572	53J574	53J572	53J572	1
5	Rueda	6366394	6366394	6366469	6366394	6387635	53J568	52R910	52R910	1

Número de Referencia	Descripción	Número de Parte para Modelos:								Cant.
		6KWK6	6KWK7A	16D527	16D528	16D529	16D530	16D531	16D532	
1	Cubierta del Motor	6366437	6377982	6366433	6366433	6366433	6366433	6366435	6366435	1
2	Motor	4YU27	52R896	53J556	4YU32	4YU32	4YU33	1AGF8	1AGF8	1
3	Juego de Aislador	6366396	6377979	6366415	6366415	6366415	6366415	6366415	6366415	1
4	Protector	53J572	53A955	6366434	6366434	6366434	6366434	6366397	6366397	1
5	Rueda	52R910	53A956	53J561	6366387	6366388	6366389	53J562	50B879	1

Número de Referencia	Descripción	Número de Parte para Modelos:						Cant.
		16D533	16D534	16D535	16D536	16D537	16D538	
1	Cubierta del Motor	6366435	6366435	6366437	6366437	6366437	6366437	1
2	Motor	53J557	4YU34	4YU27	4YU28	4YU28	4YU23	1
3	Juego de Aislador	6366415	6366415	6366396	6366396	6366396	6366396	1
4	Protector	6366397	6366397	53J571	53J572	53J573	53J573	1
5	Rueda	53J563	6366390	6366394	6387635	6366469	6366469	1

E
S
P
A
Ñ
O
L



Extractores Centrífugos de Transmisión Directa de Tiro Hacia Abajo Dayton®

Tabla de Solución de Problemas

Síntoma	Causas Posibles	Medida Correctiva
No funciona el ventilador	<ol style="list-style-type: none"> 1. Fusible o cortacircuitos quemado 2. Motor defectuoso 3. Se conectó incorrectamente 	<ol style="list-style-type: none"> 1. Reemplácelo o repárelo 2. Reemplácelo o repárelo 3. CORTE la energía y verifique que el cableado esté conectado correctamente
Flujo de aire insuficiente	<ol style="list-style-type: none"> 1. Conducto bloqueado o filtros obstruidos 2. Velocidad demasiado lenta 3. Regulador de tiro cerrado 4. Giro incorrecto de la rueda 5. Secciones de conducto con adaptadores sueltos permiten la pérdida de aire 	<ol style="list-style-type: none"> 1. Límpielos o reemplácelos 2. Verifique las transmisiones correctas 3. Revíselo/Repárelo 4. Revise el cableado del motor 5. Verifique la conexión fija donde se unen las secciones del conducto (se sugiere el uso de cinta adhesiva industrial en las líneas de unión para obtener un cierre sellado)
Ruido o vibración excesiva	<ol style="list-style-type: none"> 1. Rueda suelta 2. Hay acumulación de materiales en la rueda 3. La base del ventilador no está firmemente anclada 4. La cubierta del motor está suelta y produce ruido 5. Rueda del ventilador fuera de equilibrio 	<ol style="list-style-type: none"> 1. Apriete los tornillos de fijación 2. Límpiela 3. Fíjela correctamente 4. Apriete las tuercas ciegas que fijan la cubierta del motor 5. Cambie la rueda
Sobrecarga o sobrecalentamiento del motor	<ol style="list-style-type: none"> 1. RPM de la rueda muy altas 2. Bobinado del motor cortocircuitado 3. Giro incorrecto de la rueda 4. Voltaje de línea excesivo o deficiente 	<ol style="list-style-type: none"> 1. Verifique las transmisiones 2. Reemplace el motor 3. Revise el cableado del motor 4. Comuníquese con la compañía de electricidad

GARANTÍA LIMITADA

GARANTÍA LIMITADA DE UN AÑO DAYTON. EXTRACTORES CENTRÍFUGOS DE TRANSMISIÓN DIRECTA DE TIRO HACIA ABAJO DAYTON®, LOS MODELOS INCLUIDOS EN ESTE MANUAL, TIENEN GARANTÍA DE DAYTON ELECTRIC MFG. CO. (DAYTON) POR DEFECTOS DE FABRICACIÓN O MATERIALES DURANTE SU USO NORMAL DURANTE UN AÑO A PARTIR DE LA FECHA DE COMPRA. TODA PIEZA QUE SE DEMUESTRE QUE TENGA DEFECTOS DE MATERIAL O DE MANO DE OBRA Y SE DEVUELVA A UN LUGAR DE SERVICIO TÉCNICO AUTORIZADO, DESIGNADO POR DAYTON, COSTOS DE TRANSPORTE PREPAGADOS, SERÁ COMO RECURSO EXCLUSIVO, REPARADA O REEMPLAZADA SEGÚN EL CRITERIO DE DAYTON. POR DEMANDA DE GARANTÍA LIMITADA, VER "DISPOSICIÓN INMEDIATA" A CONTINUACIÓN. ESTA GARANTÍA LIMITADA LE DA AL COMPRADOR DERECHOS LEGALES ESPECÍFICOS QUE VARIAN DE UNA JURISDICCIÓN A OTRA.

RESTRICCIÓN DE RESPONSABILIDAD. HASTA DONDE LO PERMITA LA LEGISLACIÓN PERTINENTE, DAYTON NIEGA EXPRESAMENTE SU RESPONSABILIDAD EN DAÑOS DE INDIRECTOS O EMERGENTES. LA RESPONSABILIDAD DE DAYTON EN TODOS LOS CASOS SE LIMITA AL PRECIO DE COMPRA Y NO DEBE EXCEDER ÉSTE.

DENEGACIÓN DE GARANTÍA. SE HA HECHO UN GRAN ESFUERZO POR PROPORCIONAR INFORMACIÓN SOBRE EL PRODUCTO E ILUSTRAR LOS PRODUCTOS DE MANERA PRECISA EN ESTE DOCUMENTO; SIN EMBARGO, TAL INFORMACIÓN E ILUSTRACIONES TIENEN EL ÚNICO PROPÓSITO DE IDENTIFICACIÓN, Y NO EXPRESA NI IMPLICA UNA GARANTÍA DE QUE LOS PRODUCTOS SEAN DE BUENA CALIDAD, O QUE SE ADAPTEN E UN PROPÓSITO EN ESPECIAL, NI QUE LOS PRODUCTOS ESTÉN NECESARIAMENTE DE ACUERDO CON LAS ILUSTRACIONES O DESCRIPCIONES. CON EXCEPCIÓN DE LO QUE SE DETALLA A CONTINUACIÓN, NINGUNA GARANTÍA NI AFIRMACIÓN DE HECHO, EXPRESA O IMPLÍCITA, APARTE DE LO QUE SE INCLUYE EN LA "GARANTÍA LIMITADA" ESTÁ HECHA O AUTORIZADA POR DAYTON.

Asesoría Técnica y Recomendaciones, Exención de Responsabilidad. No obstante las prácticas, tratos o costumbre del oficio anteriores, las ventas no incluirán asesoría o asistencia técnica, o el diseño del sistema. Dayton no asume obligaciones ni responsabilidades debido a recomendaciones, opiniones o asesorías no autorizadas en cuanto a la elección, la instalación o el uso de productos.

Aptitud del Producto. Muchas jurisdicciones tienen códigos y ordenanzas que regulan las ventas, la construcción, la instalación, y/o el uso de productos para ciertos propósitos, que pueden variar con respecto a los de las áreas vecinas. Si bien se hacen intentos para garantizar que los productos Dayton cumplan tales códigos, Dayton no garantiza su cumplimiento y no puede ser responsable por la manera en que se instalen o usen los productos. Antes de la compra y del uso de un producto, revise sus aplicaciones y todos los códigos, y reglamentos nacionales y locales pertinentes, y asegúrese de que el producto, su instalación y su uso estén en conformidad con ellos.

Ciertos aspectos de la denegación no se aplican a productos del consumidor; por ej., (a) algunas jurisdicciones no permiten la exclusión o la limitación de daños accidentales o resultantes, por lo que la limitación o exclusión mencionadas anteriormente, pueden no aplicarse a usted; (b) además, algunas jurisdicciones no permiten una limitación sobre la duración de una garantía implícita, en consecuencia, la limitación mencionada anteriormente puede no aplicarse a usted; y (c) por ley, durante el período de esta Garantía Limitada, cualquier garantía implícita de comerciabilidad o aptitud para un propósito en particular que se aplique a productos del consumidor adquiridos por consumidores, no puede ser excluida ni rechazada.

Disposición Inmediata. Se realizará un esfuerzo de buena fe para corregir o realizar otros ajustes de manera oportuna con respecto a cualquier producto que se demuestra que tenga defectos dentro de la garantía limitada. En caso de existir un producto con fallas dentro de la garantía limitada, escriba o llame al distribuidor a quien le compró el producto. Este le indicará qué hacer. Si el problema no se resuelve de manera satisfactoria, escriba a Dayton a la dirección que figura a continuación, indicando nombre del distribuidor, dirección, fecha y número de la factura del distribuidor, y describa la naturaleza de la falla. Título y riesgo de pérdida pasan al comprador en la entrega a la compañía de transporte. Si el producto se dañó durante el transporte, presente el reclamo al transporte.

Fabricado por Dayton Electric Mfg. Co., 100 Grainger Parkway, Lake Forest, Illinois 60045-5201 EE.UU.

Fabricado para Dayton Electric Mfg. Co.
Lake Forest, Illinois 60045 EE.UU.

Dayton®

Veillez lire et conserver ces instructions. Lisez avec attention avant d'essayer d'assembler, d'installer, d'utiliser ou d'entretenir le produit décrit. Pour votre protection et celle des autres, respectez toutes les informations de sécurité. Toute infraction à ces instructions peut provoquer des blessures corporelles et des dommages matériels ! Conservez ces instructions pour consultation ultérieure.

Tourelles d'extraction à jet descendant centrifuges à entraînement direct Dayton®

Description

Les tourelles Dayton sont conçues pour l'extraction en continu de l'air ambiant propre et vicié et des odeurs. Elles s'utilisent généralement sur un réseau de gaines court et/ou de résistance moyenne. Elles résistent à des températures jusqu'à 54 °C (130 °F). Ces tourelles à l'épreuve des intempéries comportent des caissons en aluminium épais à ossature interne rigide, une embase en aluminium repoussé, une grille pour oiseaux et un bâti de moteur en acier. Toutes les tourelles sont homologuées UL/cUL, norme 705.

Les modèles 2RB53, 4YC64, 4YC65, 4YC67 et 5DVR5 à 5DVR8, 16D527 à 16D534 ont des moteurs à 3 vitesses. Les modèles 5DVT2 à 5DVT4 ont des moteurs à vitesse variable. Les moteurs sont montés hors du courant de décharge dans une chambre à refroidissement forcé alimentée par de l'air aspiré sous le capot du moteur.

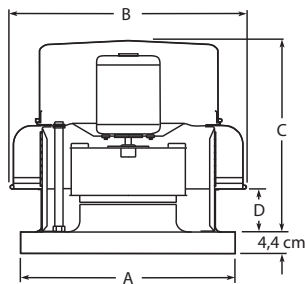

Figure 1 — Dimensions

Accessoires en option

Description	Général ou UL 705 N° de modèle
Sectionneur NEMA 1 :	
	1H400 (bipolaire, 2 HP maxi)
	1H401 (tripolaire, 7½ HP maxi)
Registre:	4HX64-4HX67
Costière fixe 30,5 cm (12") :	2RB75-2RB79, 5EFJ2
Costière régl. 30,5 cm (12") :	2ZV82, 2ZV83
Adaptateurs de costière :	3AZK1-3AZK9, 3AZL1-3AZL3
Charnières :	4HX79
Régulateur de vitesse	1DGV1-1DGV3

AVERTISSEMENT Ne pas utiliser dans une application d'extraction de cuisine.



Dayton Electric Mfg. Co. certifie que les ventilateurs décrits aux présentes sont autorisés à porter le sceau de l'AMCA. Les caractéristiques indiquées ici reposent sur des essais et procédures effectués conformément à la Publication 211 et à la Publication 311 de l'AMCA et répondent aux exigences du programme de certification des caractéristiques de l'AMCA.

Dimensions et caractéristiques (voir Figure 1)

Modèle	Dia. turb.	Dia. arbe	A	B	C	D	Recommandations	
							Ouverture de toiture	Taille de gaine
16D527, 16D528, 16D529, 16D530	21,0 cm	0,79 cm	43,2 cm	49,2 cm	30,8 cm	7,6 cm	30,5 x 30,5 cm	24,1 x 24,1 cm
4YC64G, 4YC65G, 5DVR5, 5DVR6	21,0	0,79	48,3	49,2	30,8	7,6	36,8 x 36,8	—
16D531, 16D532, 16D533	21,0	1,27	43,2	55,2	37,1	10,2	30,5 x 30,5	24,1 x 24,1
2RB53, 5DVR7, 5DVR8	21,0	1,27	48,3	55,2	37,1	10,2	36,8 x 36,8	—
16D534	26,7	1,27	43,2	55,2	37,1	10,2	30,5 x 30,5	24,1 x 24,1
4YC66G, 4YC67G	26,7	1,27	48,3	55,2	37,1	10,2	36,8 x 36,8	30,5 x 30,5
16D535	27,9	1,27	48,3	61,9	60,3	11,1	36,8 x 36,8	30,5 x 30,5
5DVR9, 5DVT0, 5DVT2, 6KWK4, 6KWK5, 6KWK6	27,9	1,27	55,9	61,9	60,3	11,1	44,5 x 44,5	38,1 x 38,1
16D536	33,7	1,27	48,3	61,9	60,3	11,1	36,8 x 36,8	30,5 x 30,5
4YC68H, 4YC69H, 5DVT3	33,7	1,27	55,9	61,9	60,3	11,1	44,5 x 44,5	38,1 x 38,1
16D537, 16D538	34,9	1,27	48,3	72,1	60,3	10,2	36,8 x 36,8	30,5 x 30,5
4YC71H, 5DVT1	34,9	1,27	55,9	72,1	60,3	10,2	44,5 x 44,5	38,1 x 38,1
5DVT4	37,5	1,27	66,0	72,1	60,3	10,2	54,6 x 54,6	48,3 x 48,3
4YC72H, 4YC73H	42,5	1,27	66,0	72,1	60,3	10,2	54,6 x 54,6	48,3 x 48,3
4YC76J	47,0	1,59	76,2	90,2	71,1	14,0	64,8 x 64,8	58,4 x 58,4
4YC77J	47,0	1,27	76,2	90,2	71,1	14,0	64,8 x 64,8	58,4 x 58,4
6KWK7A	47,0	2,22	76,2	90,2	71,1	14,0	64,8 x 64,8	58,4 x 58,4

Tourelles d'extraction à jet descendant centrifuges à entraînement direct Dayton®

Performances

Modèle	Tension (V)	Régulateur de vitesse	Dia. turbine	HP	Hélice tr/min	BHP maxi	Sones à 0,250 SP	Débit d'air (pi ³ /min) à la pression statique indiquée							
								0,000"	0,125"	0,250"	0,375"	0,500"	0,750"	1,000"	1,250"
3 VITESSES															
5DVR5, 16D527	115	1DGV1	21,0 cm	1/60	1050	0,02	—	138	73	—	—	—	—	—	—
					1300		—	170	125	—	—	—	—	—	
					1550		3,7	203	166	120	—	—	—	—	
5DVR6, 16D528	115	1DGV1	21,0	1/30	1050	0,02	—	187	110	—	—	—	—	—	—
					1300		2,7	231	178	92	—	—	—	—	
					1550		4,3	276	232	176	96	—	—	—	—
4YC64G, 16D529	115	1DGV1	21,0	1/30	1050	0,03	—	253	179	—	—	—	—	—	—
					1300		2,6	314	257	171	—	—	—	—	
					1550		4,7	374	327	274	190	—	—	—	—
4YC65G, 16D530	115	1DGV1	21,0	1/25	1050	0,04	—	297	200	—	—	—	—	—	—
					1300		3,5	367	293	195	—	—	—	—	
					1550		4,9	438	377	309	214	—	—	—	—
5DVR7, 16D531	115	1DGV1	21,0	1/20	1050	0,06	4,2	355	248	134	—	—	—	—	—
					1300		5,5	415	348	272	174	—	—	—	
					1550		7,2	335	439	379	314	237	—	—	—
2RB53, 16D532	115	1DGV1	21,0	1/20	1050	0,06	4,3	398	307	179	—	—	—	—	—
					1300		5,3	493	420	340	233	—	—	—	
					1550		7,4	588	528	464	394	308	—	—	—
5DVR8, 16D533	115	1DGV1	21,0	1/15	1050	0,08	4,2	520	420	293	—	—	—	—	—
					1300		5,5	644	565	478	373	—	—	—	
					1550		7,4	768	701	633	557	473	—	—	—
4YC67G, 16D534	115	1DGV1	26,7	1/8	1050	0,12	4,5	717	570	389	—	—	—	—	—
					1300		6,4	888	780	640	493	184	—	—	
					1550		8,8	1059	969	863	745	623	—	—	—

1 VITESSE, MONOPHASÉ

4YC66	115	1DGV1	26,7 cm	1/30	1050	0,04	4,5	717	570	389	—	—	—	—	—
6KWK4	115	1DGV1	27,9	1/8	860	0,02	3,4	431	358	216	—	—	—	—	—
6KWK5	115	1DGV1	27,9	1/6	1140	0,06	6,1	571	517	460	396	283	—	—	—
6KWK6	115	1DGV2	27,9	1/4	1725	0,19	12,3	864	829	793	756	719	640	527	—
5DVR9	115	1DGV1	27,9	1/6	1140	0,09	5,7	966	883	805	702	507	—	—	—
5DVT0, 16D535	115	1DGV2	27,9	1/4	1725	0,31	11,7	1462	1405	1351	1298	1250	1126	955	—
4YC68H	115	1DGV1	33,7	1/8	860	0,06	5,2	1043	932	796	580	—	—	—	—
4YC69H, 16D536	115	1DGV2	33,7	1/3	1725	0,50	17,0	2093	2038	1984	1928	1871	1743	1600	1426
5DVT1, 16D538	115	1DGV1	34,9	1/6	1140	0,17	9,6	1618	1535	1444	1340	1211	—	—	—
4YC71H, 16D537	115/230	1DGV3/—	34,9	1/2	1725	0,60	16,7	2448	2393	2338	2281	2220	2089	1935	1746
4YC72H	115	1DGV2	42,5	1/3	1140	0,29	10,4	1813	1731	1648	1562	1471	1257	875	—
4YC73H	115	1DGV2	42,5	1/4	860	0,26	9,6	2540	2344	2145	1913	1596	—	—	—
4YC76H	115	1DGV2	47,0	1/3	860	0,42	9,8	3344	3202	3049	2863	2647	2015	—	—
4YC77H	115/230	1DGV3/—	47,0	3/4	1140	0,98	16,8	4433	4329	4216	4102	3980	3684	3328	2856

Valeurs certifiées pour une installation de type A : admission libre, refoulement libre. Les valeurs indiquées tiennent compte des effets d'une grille pour oiseaux dans le flux d'air. Les données acoustiques indiquées sont des valeurs de sonie exprimées en sones ventilateur à 5 pieds (1.5 m) en champ libre hémisphérique calculés selon la norme AMCA 301. Valeurs indiquées pour une installation de type A : niveaux de sonie hémisphérique à l'admission libre.

Modèles 2RB53, 4YC64G à 4YC67G, 4YC68H, 4YC69H, 4YC71H à 4YC73H, 4YC76J, 4YC77J, 5DVR5 à 5DVR9, 5DVT0 à 5DVT4, 6KWK4 à 6KWK6, 6KWK7A, 16D527 à 16D538

Modèle	Tension (V)	Régulateur de vitesse	Dia. turbine	HP	Hélice tr/min	BHP maxi	Sones à Débit d'air (pi ³ /min) à la pression statique indiquée								
							0,250 SP	0,000"	0,125"	0,250"	0,375"	0,500"	0,750"	1,000"	1,250"
1 VITESSE, TRIPHASÉ															
6KWK7	208-230/460	—	47,0 cm	3/4	1140	0,98	16,8	4433	4329	4216	4102	3980	3684	3328	2856
VITESSE VARIABLE															
5DVT2	115	Fourni	27,9	1/4	860	0,04	2,9	729	623	473	—	—	—	—	—
					1140	0,09	5,7	966	883	805	702	507	—	—	—
					1725	0,31	11,7	1462	1405	1351	1298	1250	1126	955	—
5DVT3	115	Fourni	33,7	1/2	860	0,06	5,2	1043	932	796	580	—	—	—	—
					1140	0,14	8,4	1383	1300	1213	1112	993	831	—	—
					1725	0,50	17,0	2093	2038	1984	1928	1871	1810	1743	1426
5DVT4	115	Fourni	37,5	3/4	1050	0,24	9,0	1948	1833	1719	1590	1418	1164	—	—
					1300	0,46	12,9	2412	2318	2228	2135	2033	1919	1777	—
					1550	0,79	17,4	2875	2797	2719	2644	2566	2487	2396	1910

Valeurs certifiées pour une installation de type A : admission libre, refoulement libre. Les valeurs indiquées tiennent compte des effets d'une grille pour oiseaux dans le flux d'air. Les données acoustiques indiquées sont des valeurs de sonie exprimées en sones ventilateur à 5 pieds (1.5 m) en champ libre hémisphérique calculés selon la norme AMCA 301. Valeurs indiquées pour une installation de type A : niveaux de sonie hémisphérique à l'admission libre.

Déballage

- Vérifier l'absence de tout dommage éventuellement causé par le transport.
- Les réclamations pour dommages dus au transport sont à adresser au transporteur.
- Vérifier que les boulons, vis, vis de calage, etc. ne se sont pas desserrés durant le transport. Resserrer le cas échéant. Actionner la turbine à la main pour s'assurer qu'elle tourne librement.

Informations générales sur la sécurité

▲ DANGER *Ne pas dépendre d'un interrupteur comme unique moyen de coupure de l'alimentation lors de l'installation ou de l'entretien de l'appareil. Pour écarter les risques d'incendie, de choc électrique ou de blessure grave, veiller à toujours débrancher, verrouiller et étiqueter la source de courant avant l'installation ou l'entretien. Le moteur redémarre sans avertir après déclenchement de la protection thermique. Ne pas toucher le moteur en marche, il peut être assez chaud pour causer des lésions.*

▲ DANGER *Ne pas placer de parties du corps ni d'objets dans les ouvertures du ventilateur ou du moteur si l'appareil est raccordé à une source de courant.*

▲ AVERTISSEMENT *Ne pas utiliser ce matériel dans des atmosphères explosives.*

- Lire et respecter toutes les instructions et marques de mise en garde. S'assurer que la source d'alimentation est conforme aux exigences pour le matériel et à la réglementation en vigueur.
- Les tourelles d'extraction doivent être assemblées, posées et entretenues par un technicien qualifié. Confier tous les travaux d'électricité à un électricien qualifié.
- Respecter tous les codes d'électricité et de sécurité en vigueur aux États-Unis et au Canada, ainsi que le National Electrical Code (NEC) et l'Occupational Safety and Health Act (OSHA) aux États-Unis. Mettre le moteur à la terre conformément à l'Article 250 (mise à la terre) du NEC. Au Canada, respecter le Code canadien de l'électricité.

▲ ATTENTION *Pour réduire le risque de blessure corporelle, respecter ce qui suit :*

L'OSHA exige des protections agréées OSHA lorsque l'appareil est posé à moins de 2,1 m (7 pieds) du niveau du sol ou de travail.

Les normes UL/cUL exigent des protections agréées OSHA lorsque l'appareil est posé à moins de 2,4 m (8 pieds) du niveau du sol ou de travail.

- Ne pas plier le câble d'alimentation ni le laisser venir au contact d'objets coupants, d'huile, de graisse, de surfaces chaudes ou de produits chimiques. Changer immédiatement tout cordon endommagé.
- S'assurer que la source d'alimentation est conforme aux exigences pour le matériel.
- Ne jamais ouvrir le capot d'accès d'une gaine alors que le ventilateur est en marche.
- Le moteur doit être correctement et solidement relié à la terre. Pour cela, le raccorder à un chemin de câble à revêtement métallique relié à la terre au moyen d'un fil de terre séparé raccordé au métal nu de la carcasse du moteur, ou autre moyen adapté.

Pose

▲ AVERTISSEMENT *La pose, le dépannage et le remplacement de pièces doivent être effectués exclusivement par du personnel qualifié.*

POSE EN TOITURE

REMARQUE : Poser l'appareil avec une costière Dayton (vendue séparément).

- Découper une ouverture de taille adaptée dans la surface du toit. Suivre les instructions de pose du fabricant de costière. Effectuer le calfatage et l'abergement de la costière pour assurer l'étanchéité à l'eau.

Tourelles d'extraction à jet descendant centrifuges à entraînement direct Dayton®

Pose (suite)

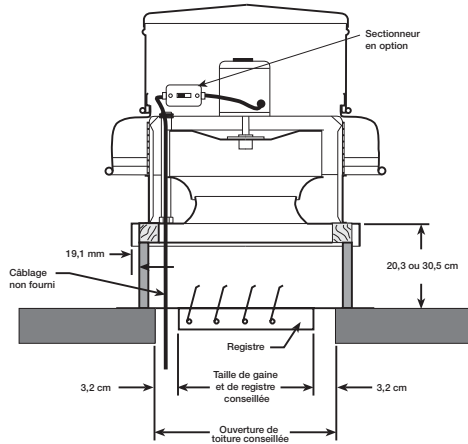

Figure 2 — Pose en toiture typique

2. Poser le registre antirefoulement en option. Fixer la bride du registre au plateau de registre de la costière.
3. Déposer le capot moteur en déposant préalablement sa visserie.

ATTENTION *Ne pas soulever la tourelle par sa virole, utiliser une élingue ou un plateau.*

4. Lever l'appareil et le pose sur la costière.
5. Fixer la tourelle à la costière avec un minimum de huit vis.
6. Vérifier que la turbine tourne librement.
7. Vérifier le bon serrage de toute la visserie.
8. Poser et câbler le sectionneur de sécurité sous le capot de ventilateur et câbler le moteur conformément au schéma de câblage sur le moteur. Voir Raccordement électrique, Figure 3. Câbler les commutateurs de commande au niveau du sol.
9. Remettre le capot de moteur en place.

RACCORDEMENT ÉLECTRIQUE

REMARQUE : Voir le câblage sur la plaque signalétique du moteur. Se reporter aux procédures de pose et de câblage du fabricant de commutateur.

1. Le moteur et le ventilateur doivent être solidement reliés à la terre (métal nu) via une masse électrique adaptée, telle qu'une conduite d'eau reliée à la terre ou un circuit de terre.

AVERTISSEMENT *Respecter tous les codes de sécurité en vigueur, notamment le National Electrical Code (NEC) et le National Fire Protection Act (NFPA).*

REMARQUE : Voir le schéma de câblage à la Figure 3.

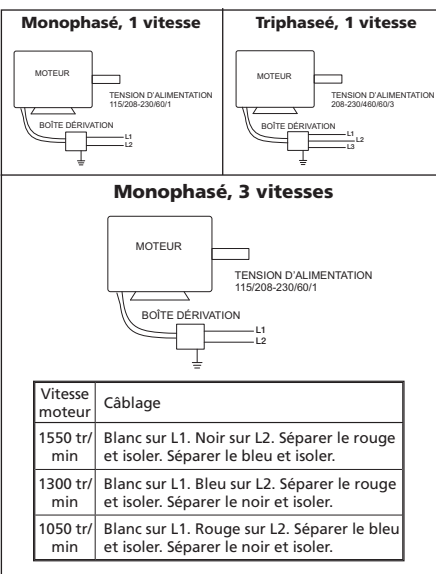

Figure 3 — Schéma de câblage typique

Fonctionnement

1. Avant de démarrer et d'utiliser la nouvelle tourelle Dayton, vérifier le bon serrage de toute la visserie. En particulier, contrôler les vis de calage du moyeu de turbine (et des poulies, le cas échéant). En position Arrêt, ou avant de brancher l'alimentation de la tourelle, tourner la turbine à la main pour s'assurer qu'elle ne heurte aucun orifice ou obstruction.
2. Démarrer la tourelle et l'arrêter immédiatement pour vérifier que le sens de rotation de la turbine correspond à la flèche dans le compartiment du moteur. Les turbines doivent tourner dans le **sens des aiguilles d'une montre** lorsqu'elles sont vues par le dessus.

3. Lorsque le ventilateur est en marche, observer son fonctionnement et vérifier l'absence de bruits inhabituels.
4. Le système étant en marche avec toutes les gaines posées, mesurer l'intensité de courant vers le moteur et la comparer à l'intensité nominale figurant sur la plaque signalétique pour vérifier si le moteur fonctionne dans des conditions de charge admissibles.
5. Garder les ouvertures d'admission et les approches de la tourelle propres et non obstruées.
6. Le modèles à vitesse variable comportent un potentiomètre sur le moteur. Un bouton gradué est monté sur le carter du moteur pour régler la vitesse. Pour ajuster la vitesse du moteur, tourner le potentiomètre à l'aide d'un tournevis.

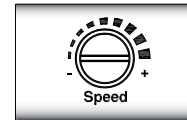

Figure 4 — Régler la vitesse variable

Entretien

AVERTISSEMENT *Couper et verrouiller la source d'alimentation avant l'entretien.*

ATTENTION *Un nettoyage irrégulier de la turbine produit un déséquilibre qui provoque des vibrations dans la tourelle.*

1. Garder les ouvertures d'admission et les approches de la tourelle propres et non obstruées. En fonction de l'utilisation et du degré de saleté de l'air, il convient d'établir un contrôle à intervalles réguliers pour le nettoyage de la turbine, de la tourelle et des surfaces avoisinantes.
2. Vérifier l'absence de bruits inhabituels durant la marche du ventilateur.
3. Contrôler et resserrer régulièrement toute la visserie.
4. Suivre les instructions du fabricant du moteur concernant sa lubrification.
5. Pour démonter le moteur ou la turbine, consulter l'illustration des pièces.
6. Pour les applications critiques, avoir un moteur de rechange à disposition.

Pour les pièces de rechange, appeler le 1-800-323-0620

24 h/24 – 365 jours par an

Veuillez fournir les renseignements suivants :

- Numéro de modèle
- Numéro de série (le cas échéant)
- Description et numéro de pièce indiqués sur la nomenclature des pièces

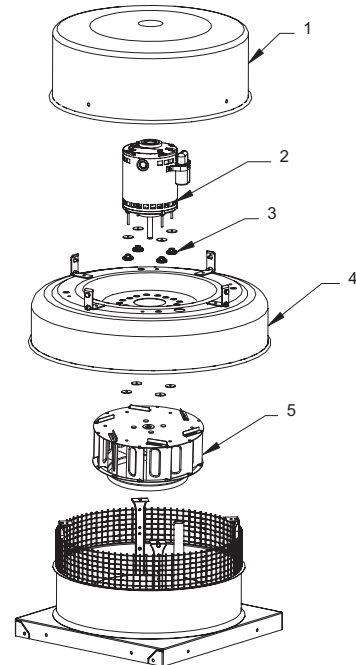

Figure 5 — Pièces de rechange pour tourelles d'extraction à jet descendant centrifuges à entraînement direct

Nomenclature des pièces de rechange pour tourelles d'extraction à jet descendant centrifuges à entraînement direct

Numéro de référence	Description	Numéro de pièce pour le modèle :								Qté
		2RB53	4YC64G	4YC65G	4YC66G	4YC67G	4YC68H	4YC69H	4YC71H	
1	Capot de moteur	6366435	6366433	6366433	6366435	6366435	6366437	6366437	6366437	1
2	Moteur	1AGF8	4YU32	4YU33	4YU34	4YU34	4YU19	4YU28	4YU28	1
3	Nécessaire isolement	6366415	6366415	6366415	6366415	6366415	6366396	6366396	6366396	1
4	Coiffe	6366397	6366434	6366434	6366397	6366397	53J572	53J572	53J573	1
5	Turbine	50B879	6366388	6366389	6366390	6366390	6387635	6387635	6366469	1

Numéro de référence	Description	Numéro de pièce pour le modèle :								Qté
		4YC72H	4YC73H	4YC76J	4YC77J	5DVR5	5DVR6	5DVR7	5DVR8	
1	Capot de moteur	6366438	6366438	6366445	6366445	6366433	6366433	6366435	6366435	1
2	Moteur	6TWL4	4YU20	4YU21	4YY55	53J556	4YU32	1AGF8	53J557	1
3	Nécessaire isolement	6366396	6366396	6366396	6366396	6366415	6366415	6366415	6366415	1
4	Coiffe	53J576	53J575	53A955	53A955	6366434	6366434	6366397	6366397	1
5	Turbine	53J565	6366466	53A956	53A957	53J561	6366387	53J562	53J563	1

Numéro de référence	Description	Numéro de pièce pour le modèle :								Qté
		5DVR9	5DVT0	5DVT1	5DVT2	5DVT3	5DVT4	6KWK4	6KWK5	
1	Capot de moteur	6366437	6366437	6366437	6366437	6366437	6366438	6366437	6366437	1
2	Moteur	4YU23	4YU27	4YU23	53H420	53H421	53H422	4YU19	4YU23	1
3	Nécessaire isolement	6366396	6366396	6366396	6366396	6366396	6366396	6366396	6366396	1
4	Coiffe	53J571	53J571	53J573	53J571	53J572	53J574	53J572	53J572	1
5	Turbine	6366394	6366394	6366469	6366394	6387635	53J568	52R910	52R910	1

Numéro de référence	Description	Numéro de pièce pour le modèle :								Qté
		6KWK6	6KWK7A	16D527	16D528	16D529	16D530	16D531	16D532	
1	Capot de moteur	6366437	6377982	6366433	6366433	6366433	6366433	6366435	6366435	1
2	Moteur	4YU27	52R896	53J556	4YU32	4YU32	4YU33	1AGF8	1AGF8	1
3	Nécessaire isolement	6366396	6377979	6366415	6366415	6366415	6366415	6366415	6366415	1
4	Coiffe	53J572	53A955	6366434	6366434	6366434	6366434	6366397	6366397	1
5	Turbine	52R910	53A956	53J561	6366387	6366388	6366389	53J562	50B879	1

Numéro de référence	Description	Numéro de pièce pour le modèle :							Qté
		16D533	16D534	16D535	16D536	16D537	16D538		
1	Capot de moteur	6366435	6366435	6366437	6366437	6366437	6366437	6366437	1
2	Moteur	53J557	4YU34	4YU27	4YU28	4YU28	4YU23	4YU23	1
3	Nécessaire isolement	6366415	6366415	6366396	6366396	6366396	6366396	6366396	1
4	Coiffe	6366397	6366397	53J571	53J572	53J573	53J573	53J573	1
5	Turbine	53J563	6366390	6366394	6387635	6366469	6366469	6366469	1

FRANÇAIS

Tourelles d'extraction à jet descendant centrifuges à entraînement direct Dayton®

Dépannage

Symptôme	Cause(s) possible(s)	Action corrective
La tourelle ne fonctionne pas	<ol style="list-style-type: none"> 1. Fusible grillé ou disjoncteur ouvert 2. Moteur défectueux 3. Mauvais câblage 	<ol style="list-style-type: none"> 1. Changer ou réparer 2. Changer ou réparer 3. COUPER l'alimentation et contrôler le bon raccordement des câbles
Débit d'air insuffisant	<ol style="list-style-type: none"> 1. Gaine obstruée ou filtres colmatés 2. Vitesse trop lente 3. Registre fermé 4. Rotation de la turbine incorrecte 5. Portions de gaine mal emboîtées permettant des fuites d'air 	<ol style="list-style-type: none"> 1. Nettoyer ou remplacer 2. Vérifier que le moteur est correct 3. Contrôler/réparer 4. Contrôler le câblage du moteur 5. Vérifier que les raccords entre les portions de gaine sont bien serrés (appliquer éventuellement du ruban adhésif en toile sur les joints)
Bruit ou vibration excessifs	<ol style="list-style-type: none"> 1. Turbine desserrée 2. Accumulation de matières sur la turbine 3. Socle de tourelle pas solidement ancré 4. La coiffe de moteur est lâche et vibre 5. Turbine déséquilibrée 	<ol style="list-style-type: none"> 1. Serrer les vis de calage 2. Nettoyer 3. Fixer correctement 4. Serrer les écrous borgnes de fixation de la coiffe de moteur 5. Changer la turbine
Surcharge ou surchauffe du moteur	<ol style="list-style-type: none"> 1. Rotation de la turbine trop rapide 2. Bobinage du moteur en court-circuit 3. Rotation de la turbine incorrecte 4. Sur- ou sous-tension secteur 	<ol style="list-style-type: none"> 1. Contrôler le moteur 2. Moteur défectueux 3. Contrôler le câblage du moteur 4. Communiquer avec la compagnie d'électricité

GARANTIE LIMITÉE

GARANTIE LIMITEE DE UN AN DE DAYTON. LES MODÈLES TOURELLES D'EXTRACTION À JET DESCENDANT CENTRIFUGES À ENTRAÎNEMENT DIRECT DAYTON®, COUVERTS DANS CE MANUEL SONT GARANTIS À L'UTILISATEUR D'ORIGINE PAR DAYTON ELECTRIC MFG. CO. (DAYTON), CONTRE TOUT DÉFAUT DE FABRICATION OU DE MATÉRIAUX, LORS D'UNE UTILISATION NORMALE, ET CELA PENDANT UN AN APRÈS LA DATE D'ACHAT. TOUTE PIÈCE, DONT LES MATÉRIAUX OU LA MAIN D'OUVRE SERONT JUGÉS DÉFECTUEUX, ET QUI SERA RENVOYÉE PORT PAYÉ, À UN CENTRE DE RÉPARATION AUTORISÉ PAR DAYTON, SERA, À TITRE DE SOLUTION EXCLUSIVE, SOIT RÉPARÉE, SOIT REMPLACÉE PAR DAYTON. POUR LE PROCÉDÉ DE RÉCLAMATION SOUS GARANTIE LIMITÉE, REPORTEZ-VOUS À LA CLAUSE DE « DISPOSITION PROMPTE » CI-DESSOUS. CETTE GARANTIE LIMITÉE DONNE AUX ACHETEURS DES DROITS LÉGAUX SPÉCIFIQUES QUI VARIENT DE JURIDICTION À JURIDICTION.

LIMITES DE RESPONSABILITÉ. LA RESPONSABILITÉ DE DAYTON, DANS LES LIMITES PERMISES PAR LA LOI, POUR LES DOMMAGES INDIRECTS OU FORTUITS EST EXPRESSEMENT DÉNIÉE. DANS TOUS LES CAS LA RESPONSABILITÉ DE DAYTON EST LIMITÉE ET NE DÉPASSERA PAS LA VALEUR DU PRIX D'ACHAT PAYÉ.

DÉSISTEMENT DE GARANTIE. DE DILIGENTS EFFORTS SONT FAITS POUR FOURNIR AVEC PRÉCISION LES INFORMATIONS ET ILLUSTRATIONS DES PRODUITS DÉCRITS DANS CETTE BROCHURE ; CEPENDANT, DE TELLES INFORMATIONS ET ILLUSTRATIONS SONT POUR LA SEULE RAISON D'IDENTIFICATION, ET N'EXPRIMENT NI N'IMPLIQUENT QUE LES PRODUITS SONT COMMERCIALISABLES, OU ADAPTÉS À UN BESOIN PARTICULIER, NI QUE CES PRODUITS SONT NÉCESSAIREMENT CONFORMES AUX ILLUSTRATIONS OU DESCRIPTIONS. SAUF POUR CE QUI SUIT, AUCUNE GARANTIE OU AFFIRMATION DE FAIT, ÉNONCÉE OU IMPLICITE, AUTRE QUE CE QUI EST ÉNONCÉ DANS LA « GARANTIE LIMITÉE » CI-DESSUS N'EST FAITE OU AUTORISÉE PAR DAYTON.

Désistement sur les conseils techniques et les recommandations. Peu importe les pratiques ou négociations antérieures ou les usages commerciaux, les ventes n'incluent pas l'offre de conseils techniques ou d'assistance ou encore de conception de système. Dayton n'a aucune obligation ou responsabilité quant aux recommandations non autorisées, aux opinions et aux suggestions relatives au choix, à l'installation ou à l'utilisation des produits.

Conformité du produit. De nombreuses juridictions ont des codes et règlements qui gouvernent les ventes, constructions, installations et/ou utilisations de produits pour certains usages qui peuvent varier par rapport à ceux d'une zone voisine. Bien que Dayton essaie de s'assurer que ses produits s'accordent avec ces codes, Dayton ne peut garantir cet accord, et ne peut être jugée responsable pour la façon dont le produit est installé ou utilisé. Avant l'achat et l'usage d'un produit, revoir les applications de ce produit, ainsi que tous les codes et règlements nationaux et locaux applicables, et s'assurer que le produit, son installation et son usage sont en accord avec eux.

Certains aspects de désistement ne sont pas applicables aux produits pour consommateur ; ex : (a) certaines juridictions ne permettent pas l'exclusion ou la limitation des dommages indirects ou fortuits et donc la limitation ou exclusion ci-dessus peut ne pas s'appliquer dans le cas présent ; (b) également, certaines juridictions n'autorisent pas de limitations de durée de la garantie implicite, en conséquence, la limitation ci-dessus peut ne pas s'appliquer dans le cas présent ; et (c) par force de loi, pendant la période de cette Garantie Limitée, toutes garanties impliquées de commerciabilité ou d'adaptabilité à un besoin particulier applicables aux produits de consommateurs achetés par des consommateurs, peuvent ne pas être exclues ni autrement désistées.

Disposition prompt. Un effort de bonne foi sera fait pour corriger ou ajuster rapidement tout produit prouvé défectueux pendant la période de la garantie limitée. Pour tout produit considéré défectueux pendant la période de garantie limitée, contacter tout d'abord le concessionnaire où l'appareil a été acheté. Le concessionnaire doit donner des instructions supplémentaires. S'il est impossible de résoudre le problème de façon satisfaisante, écrire à Dayton à l'adresse ci-dessous, en indiquant le nom et l'adresse du concessionnaire, la date et le numéro de la facture du concessionnaire, et en décrivant la nature du défaut. Le titre et le risque de perte passent à l'acheteur au moment de la livraison par le transporteur. Si le produit a été endommagé pendant le transport, une réclamation doit être faite auprès du transporteur.

Fabriqué pour Dayton Electric Mfg. Co., 100 Grainger Parkway, Lake Forest, Illinois 60045-5201 États-Unis

Fabriqué pour Dayton Electric Mfg. Co.
Lake Forest, Illinois 60045 États-Unis

Dayton®

