

SURFACE METAL RACEWAYS

HBL6750 RACEWAY CUTTERS

HBL660B & HBL660C

CANALISATIONS MÉTALLIQUES DE SURFACE

HBL6750 CISAILLES À CANALISATION

HBL660B et HBL660C

CANALETAS METÁLICAS DE SUPERFICIE

HBL6750 CIZALLAS DE CANALETA

HBL660B y HBL660C

Installation Instructions

GENERAL INFORMATION

English

1. Caution: risk of injury. Cutting blade is sharp. Keep fingers away from blade and raceway cutting nest.
2. When not in use, keep handle in closed position.
3. Use cutter only for raceway specified.
4. Warning: Use proper eye protection.

OPERATING INSTRUCTIONS

REFER TO INSTRUCTION LABEL ON CUTTER

1. Move handles to the up position to allow raceway into raceway cutting nest.
2. Insert raceway into cutter die. Support raceway end(s).
3. For model HBL660B, bring one handle down and cut raceway until handle stops. Reverse direction of handle and continue cutting through raceway. Repeat with opposite handle to complete cut.
4. For model HBL660C, bring one handle down and cut raceway until handle stops. Repeat with opposite handle to complete cut.
5. To replace blades or dies remove fasteners shown and reassemble.

HBL660B BASE & HBL660C COVER CUTTERS

CIZAILLES HBL660B POUR BASES ET HBL660C POUR COUVERCLES

CIZALLAS HBL660B PARA BASES Y HBL660C PARA TAPAS

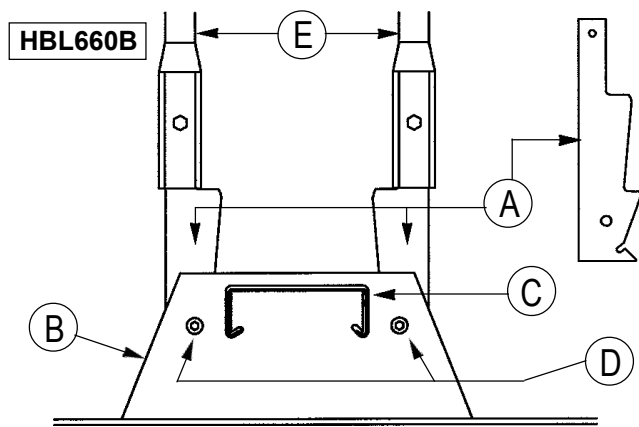

Directives de montage

RENSEIGNEMENTS GÉNÉRAUX

Français

1. Attention : risque de blessures. La lame est tranchante. Tenir les doigts loin de la lame et du socle de coupe de canalisations.
2. Lorsqu'il ne sert pas, maintenir le manche en position fermée.
3. Utiliser la cisaille que pour les canalisations spécifiées.
4. Avertissement : Utiliser une protection oculaire appropriée.

MODE D'EMPLOI - CONSULTER LES DIRECTIVES SUR L'ÉTIQUETTE DE LA CIZAILLE

1. Lever les manches pour insérer la canalisation dans le socle de coupe.
2. Insérer la canalisation dans la matrice de la cisaille. Soutenir les extrémités de la canalisation.
3. Modèle HBL660B : abaisser un des manches et couper la canalisation jusqu'à l'arrêt du manche. Inverser la manoeuvre et poursuivre la coupe. Répéter avec le manche opposé pour terminer la coupe.
4. Modèle HBL660C : abaisser un des manches et couper la canalisation jusqu'à l'arrêt du manche. Répéter avec le manche opposé pour terminer la coupe.
5. Pour remplacer les lames ou les matrices, retirer les attaches illustrées puis réassembler.

Instrucciones de instalación

INFORMACIÓN GENERAL

Español

1. ¡Cuidado!: riesgo de lesiones. La cuchilla es afilada. Mantener los dedos alejados de la cuchilla y del pie de corte de canaletas.
2. Cuando no se use, mantener el mango en posición cerrada.
3. Usar la cizalla sólo para la canaleta especificada.
4. Aviso: usar protección apropiada para los ojos.

INSTRUCCIONES DE OPERACIÓN - VER LA ETIQUETA CON INSTRUCCIONES SOBRE LA CIZALLA

1. Levantar los mangos para insertar la canaleta en el pie de corte.
2. Insertar la canaleta en la matriz de la cizalla. Sujetar los extremos de la canaleta.
3. Modelo HBL660B: bajar uno de los mangos y cortar la canaleta hasta que el mango llegue al tope. Cambiar el mango de dirección y seguir el corte. Repetir con el mango opuesto para completar el corte.
4. Modelo HBL660C: bajar uno de los mangos y cortar la canaleta hasta que el mango llegue al tope. Repetir con el mango opuesto para completar el corte.
5. Para cambiar la cuchilla, quitar los sujetadores que se muestran y volver a armar con una cuchilla nueva.

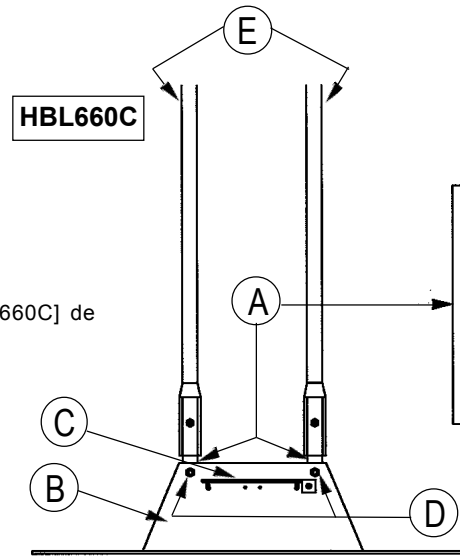

- A) Blade
B) Raceway cutting nest
C) Raceway base (HBL660B) [or cover HBL660C]
D) Pivot
E) Handle, up position shown

- A) Lame
B) Socle de coupe de canalisations
C) Base (HBL660B) [ou couvercle HBL660C] de canalisation
D) Pivote
E) Manche levé

- A) Cuchilla
B) Pie de corte de canaletas
C) Base (HBL660B) [o tapa HBL660C] de canaleta
D) Pivote
E) Mango levantado

HUBBELL DE MÉXICO garantiza este producto, de estar libre de defectos en materiales y mano de obra por un año a partir de su compra. Hubbell reparará o reemplazará el artículo a su juicio en un plazo de 60 días. Esta garantía no cubre desgastes por uso normal o daños ocasionados por accidente, mal uso, abuso o negligencia. El vendedor no otorga otras garantías y excluye expresamente daños incidentales o consecuenciales inherentes a su uso.

HUBBELL DE MÉXICO, S.A. DE C.V.

Av. Coyoacán # 1051

México, D.F. 03100

Tel.: (5) 575 - 2022

FAX: (5) 559 - 8626

