



TV de proyección

Manual de instrucciones

Lea el manual antes de operar el producto

KP-51HW40

KP-57HW40

Hi-Scan
1080i

DRC-MF
Digital Reality Creation

ADVERTENCIA

Para evitar incendios o el riesgo de electrocución, no exponga la unidad a la lluvia ni a la humedad.



Este símbolo sirve para indicar al usuario la presencia de “tensiones peligrosas” sin aislar dentro de la caja de este producto, que pueden ser de suficiente magnitud como para constituir un riesgo de electrocución.



Este símbolo sirve para indicar al usuario la presencia de instrucciones de operación y mantenimiento en la literatura que acompaña al producto.

PRECAUCIÓN

Para evitar descargas eléctricas, no emplee esta clavija de alimentación de ca polarizada con un cable prolongador, receptáculo u otro tomacorriente, a menos que las clavijas puedan insertarse completamente a fin de que no queden al descubierto.

PRECAUCIÓN

Al utilizar juegos de televisión, computadoras y productos similares con el TV de proyección, o al visualizar emisoras de TV cuyo logotipo permanece siempre en pantalla, mantenga las funciones de brillo y contraste ajustadas en un valor bajo. Si un patrón fijo (sin movimiento), como un logotipo de una emisora, permanece en pantalla durante largos periodos de tiempo, la imagen puede quedar impresa en la pantalla

permanentemente, en especial cuando se utilizan valores de brillo y contraste altos. La garantía no ofrece cobertura para este tipo de problema.

Nota sobre la visualización de subtítulos

Este TV ofrece la visualización de subtítulos de televisión de acuerdo con el párrafo §15.119 de las normas de la FCC (Federal Communications Commission).

Nota para el instalador del sistema de cable

Esta nota tiene el propósito de llamar la atención del instalador del sistema de cable sobre el Artículo 820-40 de NEC, que contiene las directrices para la puesta a tierra y, en particular, especifica que el cable de puesta a tierra debe estar conectado al sistema de puesta a tierra de un edificio más cercano al de la entrada de cable.

El empleo de este TV para fines que no sean la visualización en privado de programas de televisión de UHF, VHF, transmitidos por compañías de cablevisión o por satélite para uso del público en general, puede requerir la autorización de la emisora/compañía de cable y/o del propietario del programa.

NOTIFICACIÓN

Este aparato ha sido debidamente probado, comprobándose que cumple con los límites impuestos a dispositivos digitales Clase B de acuerdo con la Sección 15 de las normas de la FCC. Estos límites se establecieron para ofrecer protección razonable contra interferencias perjudiciales en las instalaciones residenciales. Este aparato genera, usa y puede emitir energía radioeléctrica. De no instalarse y utilizarse de acuerdo con las instrucciones correspondientes podría producir interferencias perjudiciales en las radiocomunicaciones. No obstante, no puede garantizarse que no se produzcan estas interferencias en una instalación determinada. Si este aparato llega a interferir en la recepción por radio o televisión, lo que podrá comprobarse encendiendo y apagando el aparato, se recomienda al usuario intentar corregir la interferencia mediante una o más de las siguientes medidas:

- Reoriente o cambie de lugar las antenas receptoras.
- Aumente la distancia que separa este aparato y el receptor afectado.
- Enchufe el aparato en una toma de corriente de un circuito distinto al que esté enchufado el receptor afectado.

- ❑ Consulte con el distribuidor o solicite los servicios de un técnico capacitado en radio y televisión. Para obtener información detallada sobre precauciones de seguridad, consulte “Normas importantes sobre seguridad” de la página 4.

Cualquier cambio o modificación que no se detalla expresamente en el presente manual podría invalidar su garantía y autorización para emplear este aparato.

PRECAUCIÓN

Cómo reducir el riesgo de “Retención de imagen” en el TV de proyección

Las imágenes brillantes e inmóviles, como los logotipos de las emisoras de TV, mostradas en el TV pueden causar daños permanentes en éste, provocando la retención de la imagen en la pantalla.

Realice los siguientes pasos para reducir el riesgo de retención de imagen:

Visualice diversas fuentes de programa o material de programación.

Puede producirse retención de imagen al visualizar imágenes brillantes e inmóviles, como los logotipos de emisoras de TV. El cambio del material de programa visualizado reduce la posibilidad de que una sola imagen quede impresa en los tubos de imagen del TV.

Al visualizar programas con imágenes inmóviles, ajuste los valores de la imagen para reducir los niveles de “Picture” y “Brightness”. La retención de imagen se acelera con ajustes de “Brightness” y “Picture” altos.

Consulte el manual de instrucciones para obtener información sobre el ajuste de los valores de la imagen.

Esto ayudará a reducir el riesgo de producirse retención de imagen.

LA GARANTÍA NO CUBRE PROBLEMAS CAUSADOS POR RETENCIÓN DE IMAGEN

Este documento se refiere al control remoto RM-Y909.

MODELOS: KP-51HW40, KP-57HW40

Mantenga este aviso con el manual de instrucciones.



Como miembro de ENERGY STAR®, Sony Corporation ha determinado que este producto cumple con las directrices de ENERGY STAR® sobre eficacia energética.

ENERGY STAR® es la marca registrada de los EE.UU.

Observación sobre el ajuste de convergencia

Antes de utilizar el TV de proyección, no se olvide de ajustar la convergencia. Para conocer el procedimiento, consulte “Ajuste automático de la convergencia — FLASH FOCUS™—” de la página 33.

TruSurround y el símbolo (●) son marcas comerciales de SRS Labs, Inc.

La tecnología TruSurround se incluye con licencia de SRS Labs, Inc.

Fabricado bajo la licencia de Dolby Laboratories. Dolby y el símbolo doble-D son marcas comerciales de Dolby Laboratories. Trabajos confidenciales no publicados. © 1992-1997 Dolby Laboratories. Todos los derechos quedan reservados.

XBR y CineMotion son marcas comerciales de Sony.

BBE y el símbolo de BBE son marcas comerciales de BBE Sound, Inc. usadas bajo licencia de BBE Sound, Inc. conforme a las patentes Nos. 4 638 258 y 4 482 866 de Estados Unidos.

Registro de propiedad

El modelo y el número de serie están situados en la parte posterior del TV de proyección, debajo del logotipo de Sony, en el adhesivo y también en la etiqueta blanca de la caja del TV. Anote esos números en el espacio que tiene a continuación. Refiérase a ellos cuando contacte con su distribuidor Sony acerca de este producto.

Nº de modelo _____

Nº de serie _____

Normas importantes sobre seguridad

Para su protección, lea detenidamente estas instrucciones, y guarde este manual para futuras referencias.

Lea cuidadosamente todas las advertencias y precauciones, y siga las instrucciones inscritas en el televisor o descritas en el manual de instrucciones o de reparación.

ADVERTENCIA

Para protegerse contra daños personales, siga las precauciones de seguridad básicas durante la instalación, la utilización y el mantenimiento del televisor indicadas a continuación.

Utilización

Fuentes de alimentación

Este televisor solamente deberá alimentarse con el tipo de fuente de alimentación indicado en la etiqueta de serie/modelo. Si no está seguro sobre el tipo de red eléctrica de su hogar, consulte a su proveedor o a la compañía de suministro eléctrico local. En caso de un televisor diseñado para alimentarse con pilas, consulte su manual de instrucciones.



Conexión a tierra o polarización

Este aparato dispone de una clavija del cable de alimentación polarizado (una cuchilla de la clavija es más ancha que la otra), o con tres terminales (el tercero es para puesta a tierra). Siga las instrucciones indicadas a continuación:

Para un televisor con clavija del cable de alimentación polarizado

Esta clavija solamente encajará en la toma de alimentación de una sola forma. Ésta es una medida de seguridad. Si no es capaz de insertar completamente la clavija en la toma de alimentación, pruebe invirtiéndola. Si la clavija sigue sin poder insertarse, póngase en contacto con un electricista para que le instale una toma adecuada. No elimine la finalidad de seguridad del enchufe polarizado insertándolo con fuerza.



Advertencia alternativa para un televisor con clavija de tres terminales con conexión a tierra

Esta clavija solamente podrá insertarse en una toma de la red con conexión a tierra. Ésta es una medida de seguridad. Si no es capaz de insertar completamente la clavija en la toma de alimentación, póngase en contacto con un electricista para que le instale una toma adecuada. No elimine la finalidad de seguridad de la clavija con conexión a tierra.

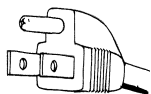

Sobrecarga

No sobrecargue las tomas de alimentación, los cables prolongadores, ni tomacorrientes de derivación sobrepasando su capacidad, porque esto podría resultar en incendios o cortocircuitos.

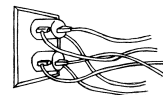

Cuando vaya a dejar el televisor sin usar durante mucho tiempo, desconéctelo de la alimentación como protección contra la posibilidad de un mal funcionamiento interno que pudiese provocar el peligro de incendios.



Si un televisor en funcionamiento emite crujidos o detonaciones continuos o frecuentes, desconéctelo y consulte a su proveedor o a un radiotécnico. Es normal que algunos televisores produzcan estos ruidos, especialmente al conectar o desconectar su alimentación.

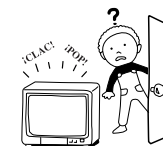

Introducción de objetos y líquidos

No introduzca nunca objetos de ningún tipo a través de las ranuras del gabinete, ya que podrían tocar puntos de tensión peligrosa o cortocircuitar partes, lo que podría resultar en incendios o descargas eléctricas. No vierta nunca ningún tipo de líquido sobre el televisor.



Accesorios

No utilice nunca ningún accesorio no recomendado por el fabricante, ya que podría ser peligroso.

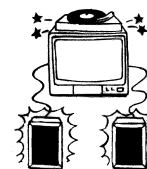

Limpieza

Limpie el exterior del TV de proyección con un paño seco y suave. Para quitar el polvo de la pantalla, pásele suavemente un paño. Las manchas resistentes pueden limpiarse con un paño ligeramente humedecido en agua tibia y jabón suave. Nunca emplee disolventes como diluyente de pintura o bencina.



Si la imagen se oscurece al utilizar el TV de proyección durante mucho tiempo, puede ser necesario limpiar su interior. Consulte a personal cualificado.

Instalación

Agua y humedad

No utilice aparatos que requieran de alimentación eléctrica cerca del agua, por ejemplo, cerca de una bañera, un lavabo, un fregadero, o una lavadora en un sótano húmedo, ni cerca de una piscina, etc.



Accesorios

No coloque el televisor sobre una mesita con ruedas, un pedestal, una mesa, o un estante inestable. El televisor podría caer causando daños serios a niños, adultos, y al propio televisor. Utilice solamente la mesita de ruedas o soporte recomendado por el fabricante para el modelo específico.

La combinación de un televisor y un mueble con ruedas deberá moverse con cuidado. Las paradas repentinas, la fuerza excesiva, y las superficies desiguales podrían hacer que se cayese tal combinación.

Ventilación

Las ranuras y aberturas de la caja y de la parte posterior o inferior son para permitir la ventilación necesaria. Para asegurar la operación fiable del televisor, y protegerlo contra el recalentamiento, estas ranuras y aberturas no deberán cubrirse ni bloquearse nunca.

- No bloquee nunca las ranuras ni aberturas con paños ni otros materiales.
- No bloquee nunca las ranuras ni aberturas colocando el televisor sobre una cama, sofá, alfombra, u otras superficies similares.
- No coloque nunca el televisor en un lugar cerrado, como en un librero o un mueble empotrado, a menos que esté adecuadamente ventilado.
- No coloque el televisor cerca ni sobre un radiador o una salida de aire caliente, ni expuesto a la luz solar directa.



Protección del cable de alimentación

No permita que ningún objeto quede sobre el cable de alimentación, ni coloque el televisor donde el cable pueda quedar sometido a desgaste o presión.



Antenas

Conexión a tierra de la antena exterior

Cuando instale una antena exterior, tenga en cuenta las precauciones siguientes. Un sistema de antena exterior no deberá colocarse cerca de líneas de alta tensión ni otros circuitos de iluminación o alimentación, ni donde pueda entrar en contacto con tales líneas o circuitos.

CUANDO INSTALE UN SISTEMA DE ANTENA EXTERIOR, TENGA EXTREMADO CUIDADO PARA EVITAR QUE ENTRE EN CONTACTO CON TALES LÍNEAS DE ALIMENTACIÓN O CIRCUITOS, YA QUE TAL CONTACTO PODRÍA RESULTAR INVARIABLEMENTE FATAL.

Cerciórese de que el sistema de antena esté puesto a tierra a fin de que proporcione cierta protección contra sobretensiones y cargas estáticas.

La Sección 810 del Código Eléctrico Nacional (NEC) de EE.UU. y la Sección 54 del Código Eléctrico Canadiense ofrecen información con respecto a la puesta a tierra adecuada del poste y la estructura de soporte, la unidad de descarga de antena, el tamaño de los conductores de conexión a tierra, la ubicación de la unidad de descarga de la antena, la conexión de los electrodos de conexión a tierra, y los requisitos de tales electrodos.

Conexión a tierra de la antena de acuerdo con el Código Eléctrico Nacional

Con respecto a la conexión a tierra de la antena, consulte la Sección 54-300 del Código Eléctrico Canadiense.

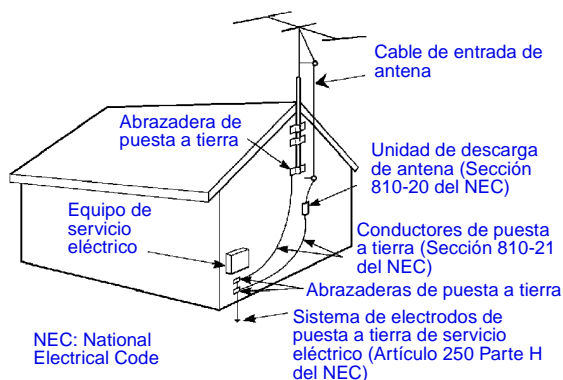





En caso de descarga eléctrica

Para evitar daños al televisor debido a una descarga eléctrica o a una sobretensión de corriente durante una tormenta, o cuando no se encuentre en uso por largos períodos de tiempo, desconecte el cable de la toma de corriente de la pared y desconecte la antena. Esto impedirá que el receptor se dañe.

Mantenimiento

Daños que requieren reparación

Desconecte el televisor de la toma de alimentación y solicite los servicios de personal de reparación calificado en las condiciones siguientes:

- ❑ Cuando el cable o la clavija de alimentación esté dañado.

- ❑ Si dentro del televisor se ha derramado líquido.

- ❑ Si el televisor ha estado expuesto a la lluvia o al agua.

- ❑ Si el televisor ha recibido un golpe fuerte al caer, o se daña el gabinete.

- ❑ Si el televisor no funciona normalmente al seguir las instrucciones de operación. Ajuste solamente los controles especificados en el manual de instrucciones. El ajuste inadecuado de otros controles podría resultar en daños que podrían requerir la intervención costosa de un técnico calificado a fin de devolver el televisor a su funcionamiento normal.

- ❑ Cuando el rendimiento del televisor haya cambiado notablemente, significará que es necesario repararlo.

Reparación

No intente reparar por sí mismo el aparato, ya que al abrir el gabinete se vería expuesto a tensiones peligrosas y otros riesgos. Solicite los servicios de personal de reparación calificado.

Piezas de reemplazo

Cuando se haya requerido el reemplazo de piezas, solicite al técnico de reparación un certificado por escrito de que ha utilizado las piezas de repuesto con las mismas características que las originales, especificadas por el fabricante.

La substitución no autorizada de piezas podría resultar en incendios, descargas eléctricas, u otros peligros.

Comprobación de seguridad

Después de haber finalizado cualquier servicio de mantenimiento o reparación, solicite al técnico de reparación que realice y certifique las comprobaciones de seguridad rutinarias (como especifica el fabricante) para determinar si el televisor se encuentra en condiciones de funcionar con seguridad.

Cuando finalice la vida útil del televisor, el deshacerse inadecuadamente de él podría provocar la implosión del tubo de imagen. Solicite este servicio a un técnico calificado

Seguridad

Tenga cuidado de no pillarse la punta del dedo del pie con el TV de proyección

Al colocar el TV de proyección en su sitio, la punta del dedo del pie se introduce entre él y el suelo, por lo que puede causar lesiones.

Instale el TV de proyección observando sus pies.

Transporte el TV de proyección de la forma especificada

Si transporta el TV de proyección de una forma que no sea la especificada y sin el número de personas especificado, puede caerse y causar lesiones graves. Asegúrese de seguir las instrucciones mencionadas a continuación.

- ❑ Transporte el TV de proyección con el número de personas especificado (consulte la página 10).
- ❑ No transporte el TV de proyección agarrando la rejilla de la bocina.
- ❑ Agarre firmemente el TV de proyección cuando lo transporte.

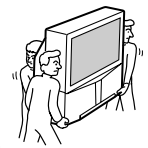
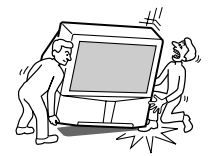

Contenido

Normas importantes sobre seguridad.....	4
---	---

Presentación del TV de proyección Sony

Presentación del TV de proyección Sony	8
Utilización de este manual.....	9

Instalación y conexión del TV de proyección

Contenido de la caja.....	10
Inserción de las baterías en el control remoto.....	10
Transporte del TV de proyección	10
Instalación del TV de proyección	11
Tipos de conectores	12
Controles y conectores del TV de proyección	13
Conexiones básicas (televisión por cable o antena).....	16
Conexión de videocasetera y cable	19
Conexión de videocasetera y descodificador.....	20
Conexión de dos videocaseteras para montaje de cintas.....	22
Conexión de un receptor de satélite	23
Conexión de un receptor de satélite con una videocasetera.....	24
Conexión de un receptor de audio	25
Conexión de un reproductor DVD con conectores para componentes de video ...	26
Conexión de un reproductor DVD con conectores A/V.....	27
Conexión de un receptor de televisión digital	28
Conexión de una cámara de video	29
Conexión de un receptor AV (Audio Video).....	30
Uso de la función CONTROL S	31
Programación automática del TV de proyección.....	32
Ajuste automático de la convergencia —FLASH FOCUS™—	33

Uso de las funciones

Uso del control remoto	34
Para ver programas de TV	37
Para ver TV digital.....	39
Uso de Canal Favorito	40
Uso de Imagen Gemela (Twin View™).....	41
Uso de Congelación	44
Uso del Índice de canales desplazable.....	45
Utilización del modo de cine	47

Uso de los menús

Resumen	48
Uso del menú Video	49
Uso del menú Audio	51
Uso del menú Canal.....	53
Uso del menú Wide	55
Uso del menú Reloj	57
Uso del menú Ajustes	58

Información adicional

Programación del control remoto	68
Uso del control remoto con otros aparatos	71
Solución de problemas	73
Especificaciones	76

Presentación del TV de proyección Sony

Presentación del TV de proyección Sony

Le agradecemos la compra del TV de proyección de Sony.
Este manual es para los modelos KP-51HW40 y KP-57HW40.
El modelo KP-51HW40 se utiliza con fines ilustrativos.

Características

A continuación se describen algunas de las funciones de las que podrá disfrutar con su nuevo TV de proyección:

- ❑ **HiScan 1080™**: le permite recibir los formatos de televisión digital 1080i, 720p, 480p y 480i. Si utiliza los enchufes VIDEO 5/6 IN, podrá conectar un receptor DTV (televisión digital) para ver programas de DTV.
- ❑ **DRC™ Función múltiple**: al contrario que los duplicadores de línea convencionales, la función DRC duplica las líneas verticales y horizontales proporcionando una densidad cuatro veces mayor para fuentes de gran calidad como reproductores DVD, receptores satelitales y cámaras de video digital.
- ❑ **CineMotion™**: Mediante el uso de la tecnología 2-3 Pull-Down, la función CineMotion permite obtener imágenes con movimiento uniforme al reproducir películas u otras fuentes de video en film.
- ❑ **Imagen Gemela (Twin View™)**: mediante el uso de un Controlador de imagen múltiple (MID-X), Imagen Gemela permite ver dos programas, uno al lado del otro, con la posibilidad de ampliar una imagen y escuchar el sonido de la ventana seleccionada. Es posible ver las imágenes de dos aparatos diferentes (1080i, 720p, 480p ó 480i) simultáneamente.
- ❑ **Autovolumen (Steady Sound™)**: ecualiza los niveles de volumen para proporcionar una salida uniforme entre programas y anuncios publicitarios.
- ❑ **Control paterno**: la tecnología V-Chip permite a los padres bloquear programas inadecuados para niños pequeños.
- ❑ **Entradas de video de componente**: ofrece la mejor calidad de video para conexiones de reproductores DVD (480p, 480i) y señales digitales de 1080i, 720p, 480p y 480i.
- ❑ **Entradas S-VIDEO**: proporcionan imágenes de alta calidad para equipos conectados.
- ❑ **Previsualización de Canal Favorito**: previsualización de hasta ocho canales favoritos sin abandonar el canal actual.

- ❑ **Índice de canales desplazable:** Permite ver y seleccionar los canales desplazando imágenes sin necesidad de abandonar el canal actual.
- ❑ **Modo de cine:** Permite ver emisiones normales de 4:3 en modo de cine (relación de aspecto de 16:9).
- ❑ **Auto Wide:** Permite seleccionar el modo de cine automáticamente.
- ❑ **Flash Focus™:** permite ajustar la convergencia automáticamente.

Utilización de este manual

Se recomienda leer detenidamente el contenido de las siguientes tres secciones en el orden establecido, para tener la seguridad de que comprende perfectamente el funcionamiento de su nuevo TV de proyección.

1 Instalación y conexión del TV de proyección

Esta sección constituye una guía para la configuración inicial. Explica cómo instalar el TV de proyección, cómo conectar los nuevos componentes y cómo conectar la antena y el cable.

2 Uso de las funciones

Esta sección le indicará cómo comenzar a utilizar su nuevo TV de proyección. Le explicará el uso de las funciones del control remoto.

3 Uso de los menús

Esta sección le enseñará cómo tener acceso a los menús en pantalla y la manera de ajustar los valores de su TV de proyección.

Las instrucciones que aparecen en este manual corresponden al uso del control remoto. Se encuentran controles similares en el propio TV de proyección.

Instalación y conexión del TV de proyección



Contenido de la caja

La caja contiene su nuevo TV de proyección, un control remoto y dos baterías AA. No se incluyen cables periféricos con este TV de proyección. Si piensa conectar aparatos adicionales a su TV de proyección, consulte las instrucciones de conexión correspondientes antes de comenzar. Posiblemente sea necesario comprar cables o mezcladores para hacer la conexión correctamente.

Inserción de las baterías en el control remoto

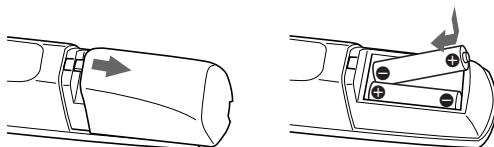
Inserte dos baterías de tamaño AA (R6) (suministradas), asegurándose de que las polaridades + y - en ellas correspondan al diagrama ubicado dentro del compartimiento de las baterías.



-  Cuando el control remoto no vaya a utilizarse durante un período prolongado, quite las baterías para evitar daños provocados por fugas de electrolito.
-  Maneje el control remoto con cuidado. Procure no dejarlo caer ni mojarlo. No lo coloque bajo la luz solar directa, cerca de un calefactor o donde haya excesiva humedad.
-  Su control remoto puede programarse para hacer funcionar la mayoría de los equipos de video (consulte "Programación del control remoto" en la página 68).

Transporte del TV de proyección

Se necesitan tres (3) o más personas para transportar el TV de proyección.

El TV de proyección está provisto de ruedecillas que permiten moverlo con mayor facilidad en superficies duras, por lo que es conveniente su uso.

Instalación del TV de proyección

Área de visualización recomendada (horizontal)

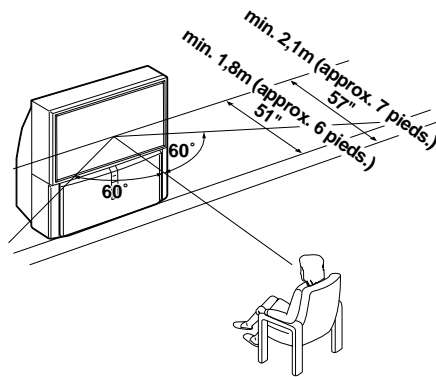

Área de visualización recomendada (vertical)

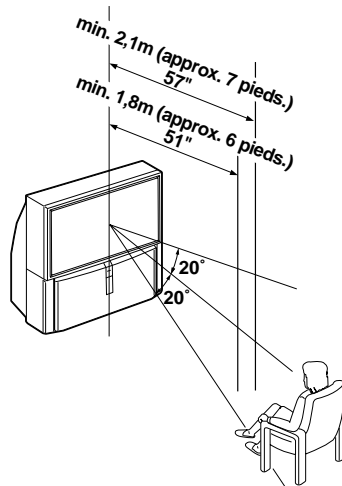

Tipos de conectores

Es posible que durante la instalación tenga que utilizar algunos de los siguientes tipos de conectores.

Cable coaxial

Tipo de cable comúnmente utilizado para TV por cable o antena

Tipo clavija



Tipo rosca

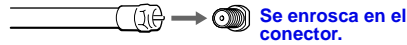

Cable S video

Cable de video de alta calidad para realzar la calidad de la imagen



Cable de audio/video



Video: amarillo

Audio (izquierdo): blanco

Audio (derecho): rojo

Ciertos reproductores DVD están equipados con los siguientes conectores de video:

Y: verde

PB (CB, Cb o B-Y): azul

PR (CR, Cr o R-Y): rojo

Cable CONTROL S

Las conexiones CONTROL S son exclusivas de los productos Sony y permiten un mayor control de todos los equipos Sony.



Controles y conectores del TV de proyección

Controles de menú del panel frontal del panel frontal

Los controles de menú del panel frontal permiten acceder a los menús en pantalla sin necesidad de utilizar el control remoto. Los menús en pantalla aparecen al oprimir MENU. Los botones de flecha mueven el cursor en pantalla para los menús y el botón Select (+) permite seleccionar opciones de menú.

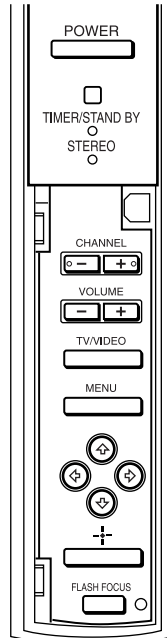

Conectores del panel posterior y frontal del TV de proyección

Parte posterior del TV de proyección

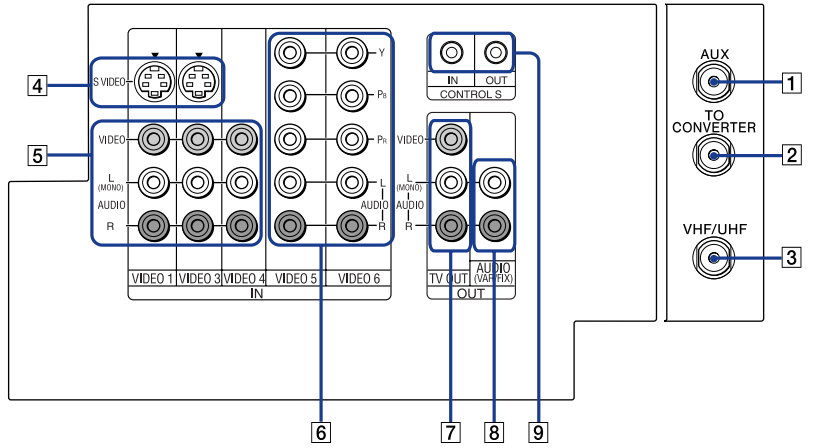

Frontal del TV de proyección

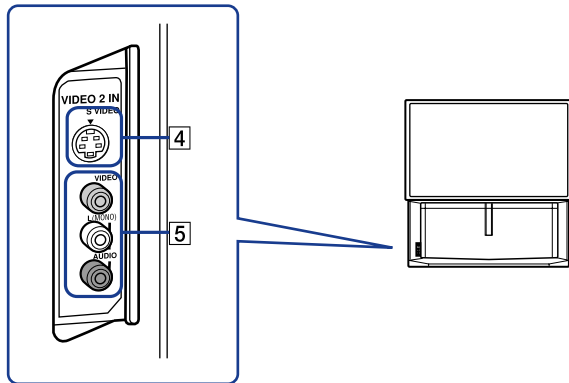

Conexión	Descripción
1 AUX	Le permite ver los canales locales y de cable si su servicio de cable no ofrece los canales locales. Puede usted cambiar fácilmente entre los canales locales y los del cable, oprimiendo ANT en el control remoto. Los aparatos conectados a la entrada AUX no podrán verse en TwinView.
2 TO CONVERTER	Ésta es una salida de VHF/UHF OUT que le permite programar su TV de proyección para cambiar entre canales codificados (mediante descodificador) y los canales normales de televisión por cable. Use esta salida en lugar de un bifurcador para obtener una mejor calidad de imagen cuando sea necesario cambiar entre canales de cable codificados y descodificados.
3 VHF/UHF	Se conecta a la antena VHF/UHF o cable.
4 S VIDEO (Parte posterior y frontal)	Se conecta con la salida S VIDEO OUT de su videocasetera o de otro aparato de video que cuente con la función S VIDEO. Da una mejor calidad de imagen que las salidas VHF/UHF o la entrada de Video.
5 VIDEO (L/R)/AUDIO (Parte posterior y frontal)	Se conecta con las salidas de audio y video de su videocasetera o de otro aparato de video. Existe una cuarta entrada de video (VIDEO 2) en el panel frontal del TV de proyección.
6 Y/P _B /P _R (L/R)/AUDIO	Se conecta a las tomas de audio (izquierda, derecha) y de video (Y, P _B , P _R) de componente del reproductor DVD o de su caja digital.
7 TV OUT	Conéctelo a un receptor AV para disfrutar de un mayor control de todos los equipos de audio y video (consulte la página 30). Para obtener información detallada sobre la conexión, consulte el manual de instrucciones suministrado con el receptor AV.
8 AUDIO OUT (VAR/FIX) L (MONO)/R	Se conecta a las entradas izquierda y derecha de audio del componente de video o de audio.
9 CONTROL S IN/OUT	Para controlar otros equipos Sony con el control remoto del TV de proyección, conecte el conector CONTROL S IN del equipo al conector CONTROL S OUT del TV de proyección mediante el cable CONTROL S. Para controlar el TV de proyección mediante un control remoto de otro producto Sony, conecte el conector CONTROL S OUT del equipo al conector CONTROL S IN del TV de proyección mediante el cable CONTROL S.

Conexiones básicas (televisión por cable o antena)

Conexión directa a cable o a antena

La conexión que escoja depende del tipo de cable con que cuente su casa. Las casas más nuevas están equipadas con cable coaxial (consulte **A**); es probable que casas más viejas cuenten con cable bifilar de 300 ohm (consulte **B**) y en algunas casas tienen los dos tipos (consulte **C**).

A VHF solamente o VHF/UHF o cable

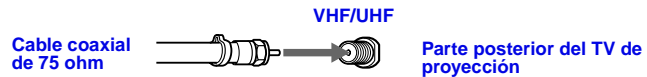

B VHF solamente o UHF solamente o VHF/UHF

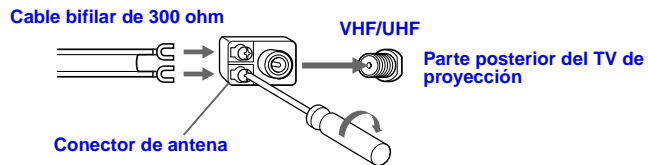

C VHF y UHF

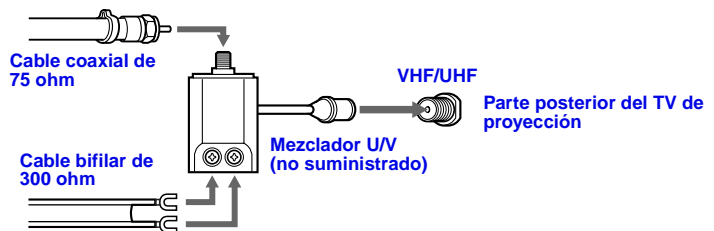

Cable y antena

Si su proveedor de cable no incluye canales locales, esta instalación puede resultarle útil.

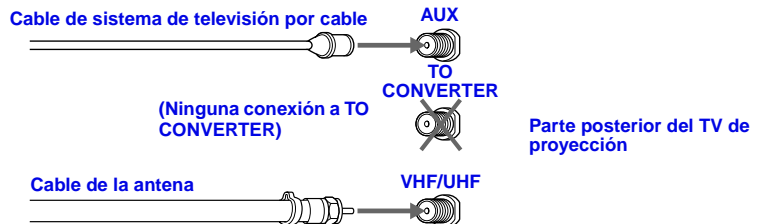

Seleccione el modo CABLE o antena (ANT) oprimiendo ANT en el control remoto.

Para recibir canales con una antena, necesita apagar la función de Cable (consulte la página 53) y llevar a cabo la función de Auto Programación (consulte la página 54).

Conexiones básicas del descodificador

Descodificador y cable

Esta es la conexión básica de cable que se prefiere si:

- ❑ Su compañía de televisión por cable codifica algunos canales, pero no todos (canales de paga y canales normales) y usted necesita utilizar un descodificador.
- ❑ Quiere disfrutar de la función Twin View.

Con esta conexión usted puede:

- ❑ Usar el control remoto de su TV de proyección para cambiar canales a través del descodificador, cuando la señal se encuentre codificada.
- ❑ Usar el control remoto para cambiar canales a través de su TV de proyección cuando la señal no se encuentre codificada. (El sintonizador de su TV de proyección proporciona una mejor señal que el descodificador.)
- ❑ Usar la función Twin View. (Cuando todos los canales pasan a través de su descodificador, sólo se envía un canal al TV de proyección, por lo que no es posible utilizar las funciones Twin View o Channel Index (Indicador de canal) para el decodificador.)

- 1 Conecte el cable del servicio de televisión por cable a la entrada VHF/UHF de su TV de proyección.
- 2 Usando el cable coaxial, conecte la salida de su TV de proyección que dice TO CONVERTER (al Convertidor) con la entrada IN en su descodificador. El convertidor interno de su TV de proyección le permite cambiar entre señales no codificadas que entren directamente al TV de proyección y las señales codificadas que entren a través del descodificador. Esto elimina la necesidad de un mezclador externo.
- 3 Usando un cable coaxial, conecte la salida OUT del descodificador con la entrada AUX del TV de proyección.

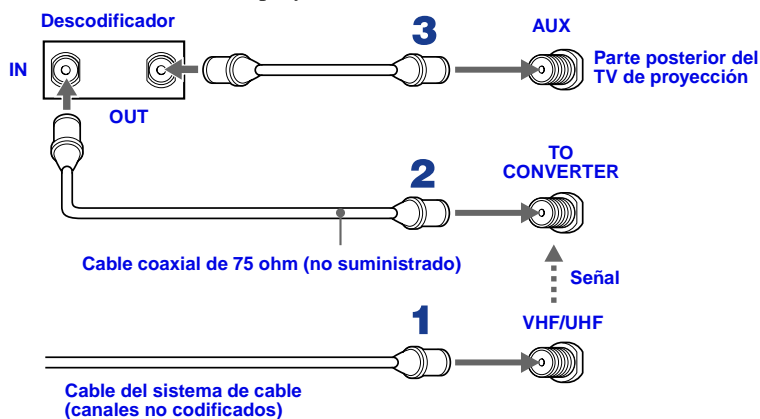

 Oprima ANT en el control remoto para cambiar entre canales que lleguen codificados a través del descodificador y los que lleguen no codificados directamente al TV de proyección.

Descodificador

Use esta conexión si:

- ❑ Está suscrito a un sistema de televisión por cable con señales codificadas, que requieren un descodificador para poder ver todos los canales.
- ❑ No tiene pensado conectar otro equipo de audio o video a su TV de proyección.

Cuando todos los canales pasan a través de su descodificador, se envía un solo canal descodificado al TV de proyección, lo que le impide utilizar la función Twin View. Si sólo algunos de sus canales se encuentran codificados, posiblemente prefiera la instalación descrita en la página 17.

- 1 Conecte el conector coaxial del servicio de cable a la entrada IN del descodificador.
- 2 Con un cable coaxial, conecte la salida OUT del descodificador a la toma VHF/UHF del TV de proyección.

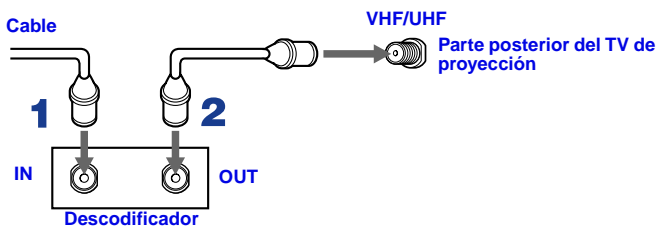

Asimismo, establezca Cable en SI en el menú Canal (consulte la página 53).

- 👉 Su control remoto Sony puede programarse para hacer funcionar su descodificador (consulte “Programación del control remoto” en la página 68).
- 👉 Para cambiar canales con el descodificador, fije su TV de proyección en el canal 3 ó 4 según la salida de canal del descodificador. Si va a controlar toda la selección de canales a través de su descodificador, quizás prefiera utilizar la función de Fijar Canal, colocando su TV de proyección en forma permanente en el canal 3 ó 4 (consulte la página 54).

💡 Si usa la función Fijar Canal en el menú Canal (consulte “Uso del menú Canal” en la página 53), evitará el cambio accidental de canales con su TV de proyección.

Conexión de videocasetera y cable

Use esta conexión si:

- ❑ Se encuentra suscrito a un sistema de televisión por cable que no requiere decodificador.

Desconecte todas las fuentes de corriente antes de realizar conexión alguna.

- 1 Conecte el cable del sistema de televisión por cable a la entrada (IN) de la videocasetera.
- 2 Con un cable coaxial, conecte la salida (OUT) de la videocasetera a la toma VHF/UHF del TV de proyección.
- 3 Empleando los cables de AUDIO y S VIDEO, conecte las salidas (OUT) de audio y S VIDEO de la videocasetera a las entradas AUDIO y S VIDEO IN del TV de proyección.

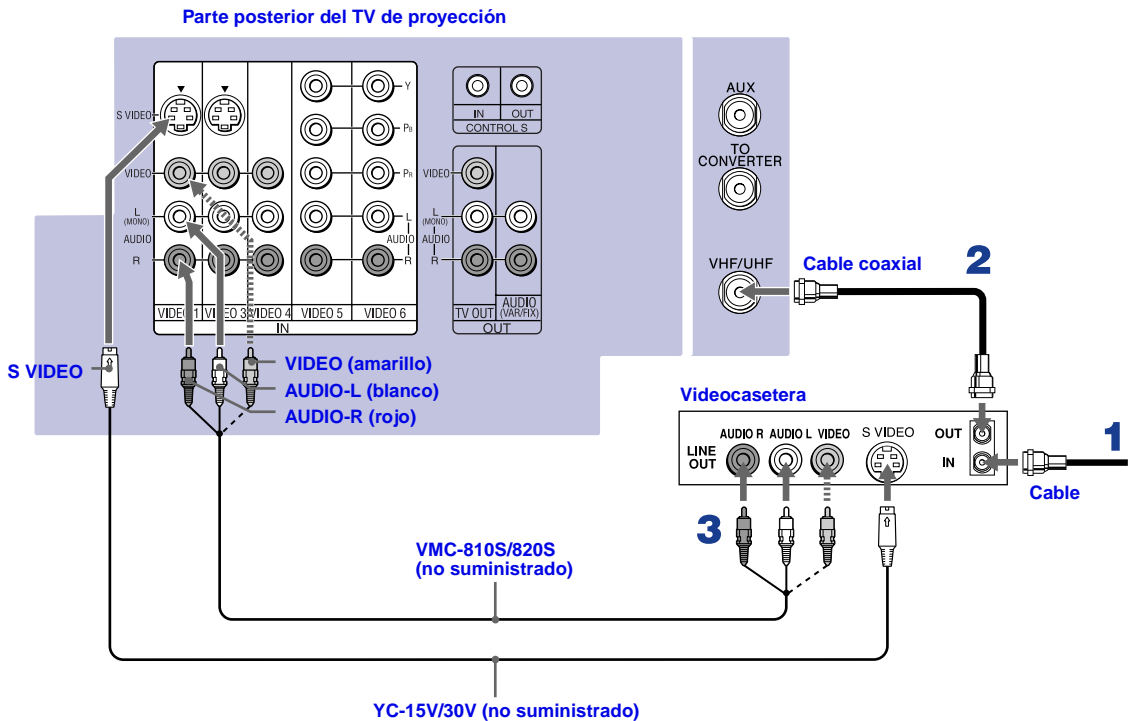

Si su videocasetera no está equipada con S VIDEO, utilice un cable de VIDEO (amarillo) en lugar del cable de S VIDEO.

Conexión de videocasetera y descodificador

Use esta conexión si:

- ❑ Su compañía de televisión por cable codifica algunos canales (canales de paga), mas no todos (canales normales) y usted necesita utilizar un descodificador.
- ❑ Quiere disfrutar de la función Twin View.

Con esta conexión usted puede:

- ❑ Usar el control remoto de su TV de proyección para cambiar canales del descodificador, cuando la señal se encuentre codificada. Para programar el control remoto Sony para hacer funcionar el descodificador, consulte “Programación del control remoto” en la página 68.
- ❑ Usar el control remoto para cambiar canales a través de su TV de proyección cuando la señal no se encuentre codificada. El sintonizador de su TV de proyección proporciona una mejor señal que el descodificador.
- ❑ Usar la función Twin View. (Cuando todos los canales pasan a través de su descodificador, sólo una señal es enviada al TV de proyección, lo que le impide disfrutar de Twin View.)



Desconecte todas las fuentes de corriente antes de realizar conexión alguna.

- 1 Conecte el cable del servicio de televisión por cable a la entrada VHF/UHF de su TV de proyección.
- 2 Usando el cable coaxial, conecte la salida de su TV de proyección que dice TO CONVERTER (al Convertidor) con la entrada IN en su descodificador. El convertidor interno de su TV de proyección le permite cambiar entre señales no codificadas que entren directamente al TV de proyección y las señales codificadas que entren a través del descodificador. Esto elimina la necesidad de un mezclador externo.
- 3 Con un cable coaxial, conecte la salida (OUT) del descodificador con la entrada (IN) de la videocasetera.
- 4 Empleando los cables de AUDIO y S VIDEO, conecte las salidas de AUDIO y S VIDEO OUT de la videocasetera a las entradas AUDIO y S VIDEO IN del TV de proyección.
- 5 Con un cable coaxial, conecte la salida OUT de su videocasetera con la entrada AUX del TV de proyección.

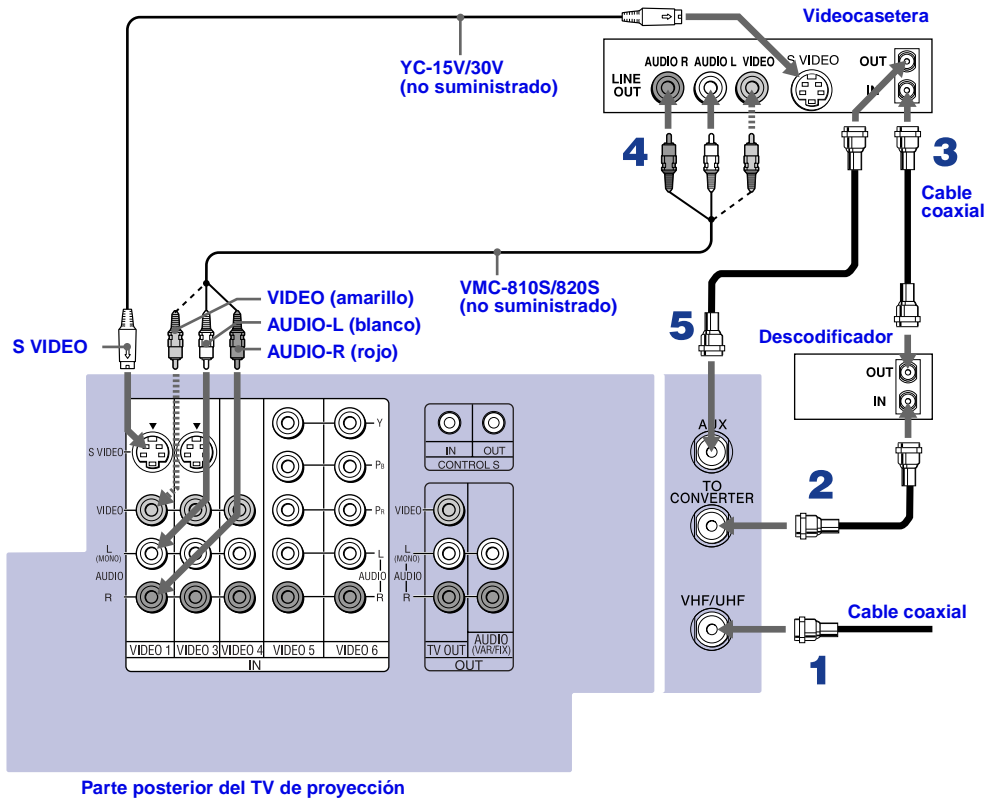
 Para ver canales codificados, active AUX 3 ó 4 en el TV de proyección (según el canal de salida del descodificador). Cambie canales mediante el descodificador.



 Si usa la función Fijar Canal en el menú Canal (consulte “Uso del menú Canal” en la página 53), evitará el cambio accidental de canales con su TV de proyección.

-  Si su videocasetera no está equipada con S VIDEO, utilice un cable de VIDEO (amarillo) en lugar del cable de S VIDEO.
-  No podrá cambiar de canal en la videocasetera. Ajuste el TV de proyección y la videocasetera en el canal 3 ó 4, según la salida de canal del descodificador.
-  Oprima ANT en el control remoto para cambiar entre canales que lleguen codificados a través del descodificador y los que lleguen no codificados directamente al TV de proyección.

Conexión de dos videocaseteras para montaje de cintas

Si conecta dos videocaseteras, usted puede grabar desde una videocasetera a la otra mientras usa el TV para controlar lo que se está grabando.

Desconecte todas las fuentes de corriente antes de realizar conexión alguna.

- 1 Con un cable de AUDIO y VIDEO, conecte las salidas AUDIO y VIDEO OUT de la videocasetera reproductora con las entradas AUDIO y VIDEO IN de la videocasetera grabadora.
- 2 Con un cable de AUDIO y VIDEO, conecte las salidas AUDIO y VIDEO OUT de la segunda videocasetera (la videocasetera que se usará para grabar) con las entradas AUDIO y VIDEO IN del TV de proyección.

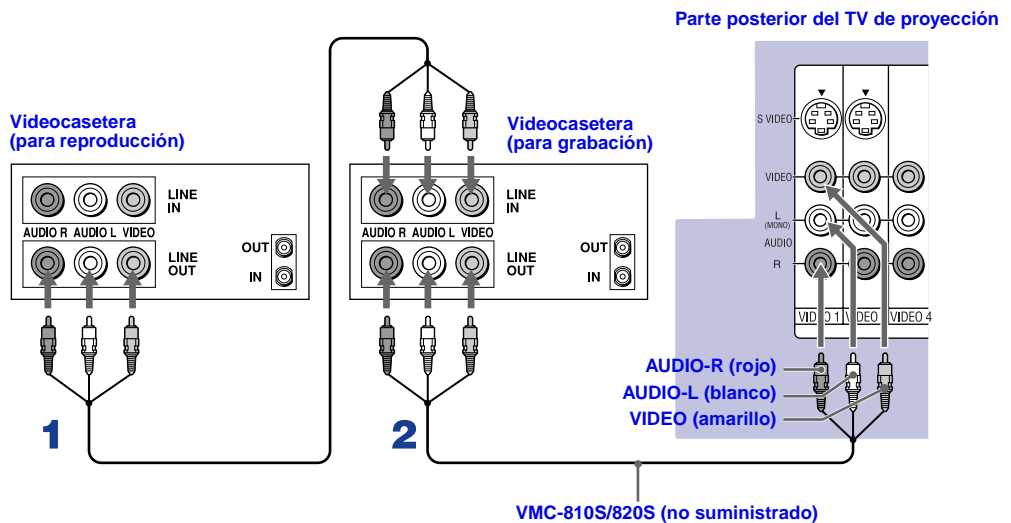

- Para realizar el montaje de cintas, ajuste el TV de proyección en la entrada de video destinada a la reproducción; para ello, oprima el botón TV/VIDEO del control remoto.
- Quizás tenga que modificar la modalidad de entrada de video en su videocasetera. Consulte las instrucciones que aparecen en el manual de instrucciones de su videocasetera.
- Si las videocaseteras disponen de tomas S VIDEO: Para obtener la mejor calidad de imagen posible, utilice una conexión S VIDEO en lugar del cable de video amarillo de su cable A/V combinado. Con un cable S VIDEO, conecte la toma S VIDEO OUT de la videocasetera reproductora a la toma S VIDEO IN de la videocasetera grabadora. Puesto que S VIDEO no proporciona sonido, es preciso conectar cables de audio para obtener sonido.
- No es posible grabar señales de equipos conectados a la entrada Y, Pb, Pr.

Conexión de un receptor de satélite

Desconecte todas las fuentes de corriente antes de realizar conexión alguna.

- 1 Conecte el cable de antena de satélite a la entrada SATELLITE IN del receptor de satélite.
- 2 Empleando los cables de AUDIO y S VIDEO, conecte las salidas de AUDIO y S VIDEO OUT del receptor de satélite a las entradas AUDIO y S VIDEO IN del TV de proyección.
- 3 Conecte un cable coaxial de su sistema de cable o antena a la toma VHF/UHF del TV de proyección.



Si su receptor de satélite no está equipado con S VIDEO, utilice un cable de VIDEO (amarillo) en lugar del cable de S VIDEO.

Parte posterior del TV de proyección

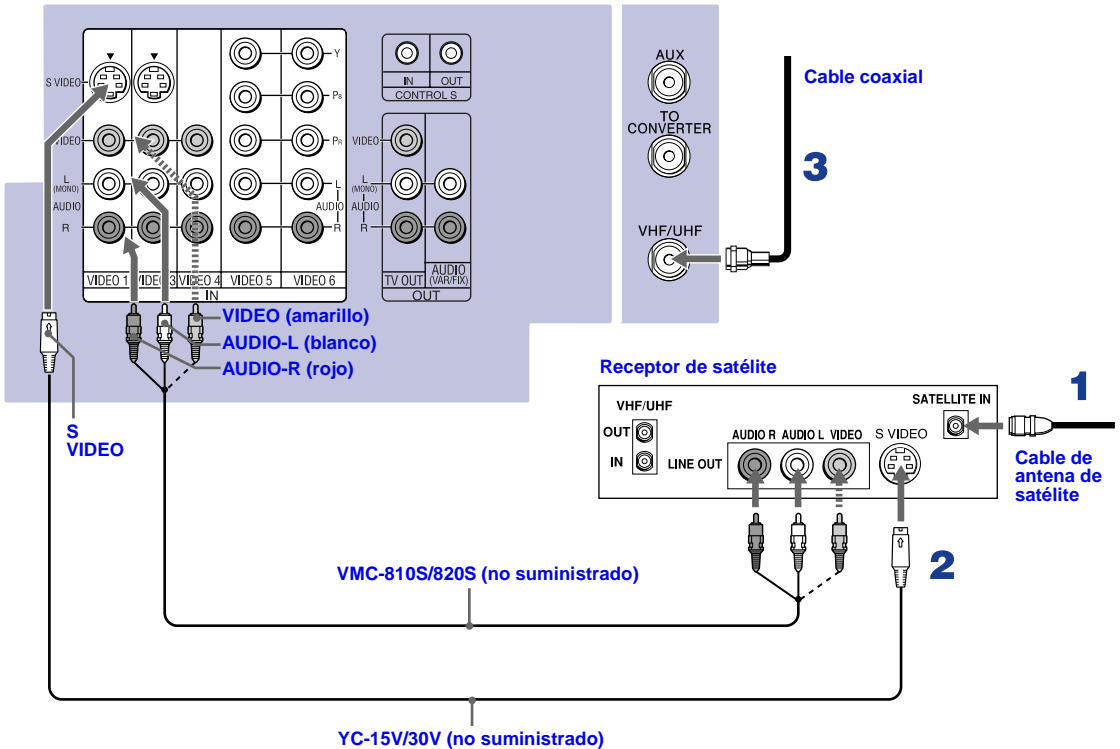

Conexión de un receptor de satélite con una videocasetera

Desconecte todas las fuentes de corriente antes de realizar conexión alguna.

- 1 Conecte el cable de antena de satélite a la entrada SATELLITE IN del receptor de satélite.
- 2 Conecte el cable del sistema de televisión por cable a la entrada VHF/UHF IN de la videocasetera.
- 3 Con un cable coaxial, conecte la salida (OUT) de la videocasetera a la toma VHF/UHF del TV de proyección.
- 4 Empleando los cables de AUDIO y S VIDEO, conecte las salidas de AUDIO y S VIDEO OUT del receptor de satélite a las entradas AUDIO y S VIDEO IN de la videocasetera.
- 5 Empleando los cables de AUDIO y S VIDEO, conecte las salidas de AUDIO y S VIDEO OUT de la videocasetera a las entradas AUDIO y S VIDEO IN del TV de proyección.

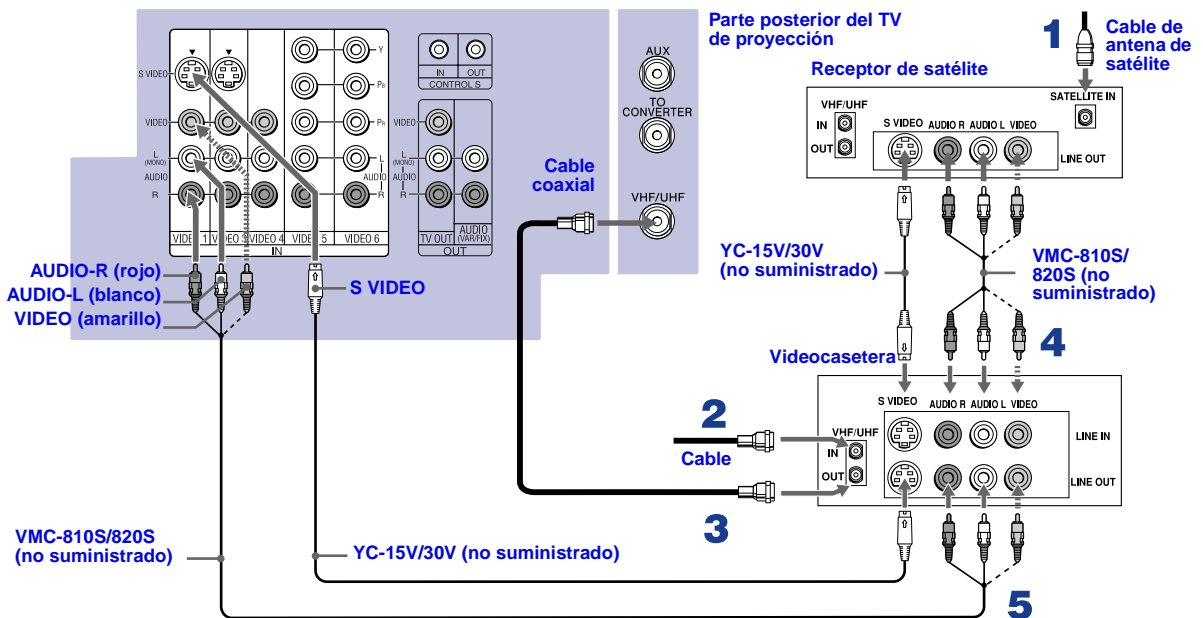

- ⚠ Asegúrese que la entrada de video de su videocasetera esté correcta. Consulte las instrucciones que aparecen en el manual de operación de su videocasetera.
- ⚠ Use el botón TV/VIDEO para seleccionar:
 - VIDEO 1 para ver televisión por satélite o la videocasetera. (La videocasetera tiene que estar encendida.)
 - VHF/UHF para ver televisión por cable.
- ⚠ Si su videocasetera o receptor de satélite no está equipada con S VIDEO, utilice un cable de VIDEO (amarillo) en lugar del cable de S VIDEO.

Conexión de un receptor de audio

Desconecte todas las fuentes de corriente antes de realizar conexión alguna.

Con cables de audio, conecte las salidas AUDIO OUT (VAR/FIX) del TV de proyección a las entradas LINE IN de audio del receptor de audio.

Parte posterior del TV de proyección

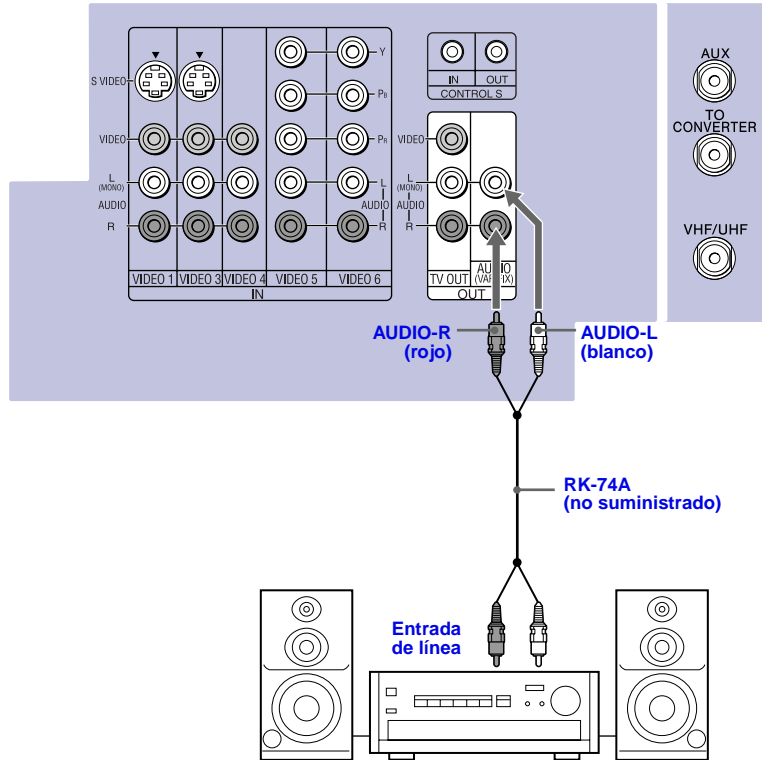

Conexión de un reproductor DVD con conectores para componentes de video

Esta es la conexión preferida si:

- Su reproductor DVD tiene entradas para componentes (Y, B-Y, R-Y).

Desconecte todas las fuentes de corriente antes de realizar conexión alguna.

- 1 Con tres cables de video de componente independientes, conecte las salidas Y, B-Y y R-Y del reproductor DVD a las entradas Y, Pb y Pr del TV de proyección. Use las conexiones VIDEO IN 5 ó 6.

Las tomas Y, B-Y y R-Y del reproductor DVD aparecen ocasionalmente con la etiqueta Y, CB y CR, o Y, Pb y Pr. En este caso, conecte los cables a los conectores que presenten los mismos colores.

- 2 Con un cable de audio, conecte las salidas (OUT) de audio del reproductor DVD a las entradas (IN) de audio del TV de proyección. Asegúrese de usar la misma hilera de entradas que utilizó para la conexión de video (VIDEO IN 5 ó 6).

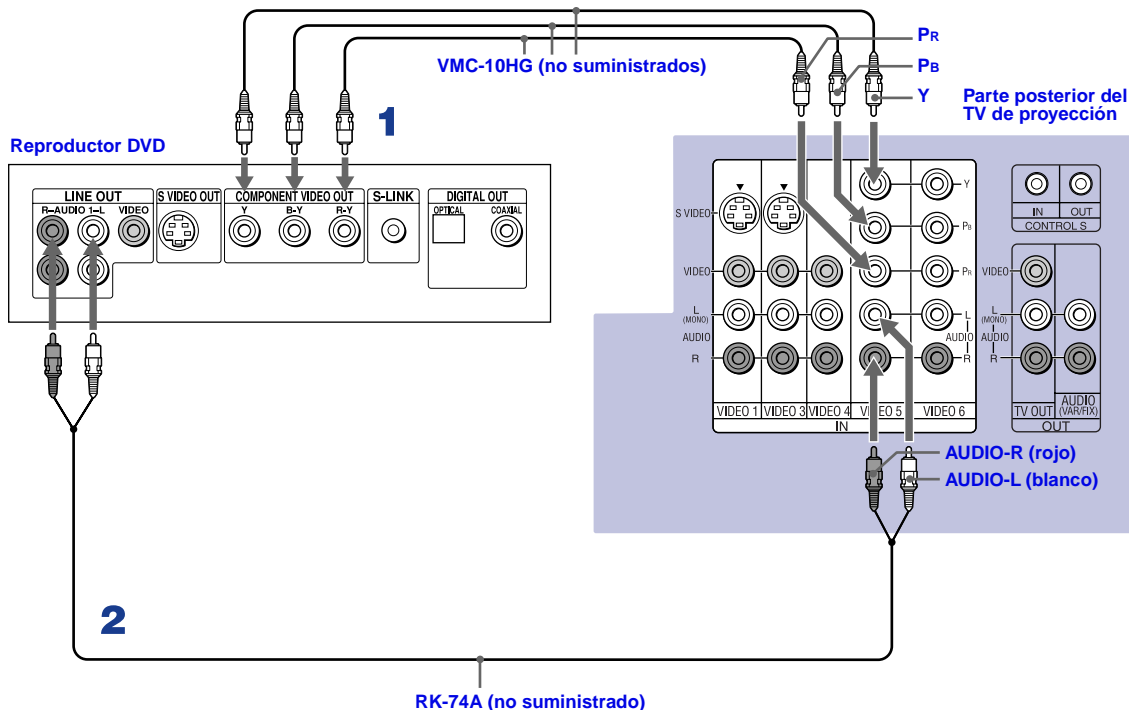

Conexión de un reproductor DVD con conectores A/V

Esta es la conexión preferida si:

- Su reproductor DVD no tiene entradas para componentes (Y, PB, PR).

☞ Si el reproductor DVD dispone de conectores de salida de componente de video: para obtener la mejor calidad de imagen posible, utilice la conexión descrita en la página 26.

Desconecte todas las fuentes de corriente antes de realizar conexión alguna.

- 1 Con cables de audio, conecte las salidas (OUT) de audio del reproductor DVD a las entradas (IN) de audio del TV de proyección.
- 2 Con un cable S VIDEO, conecte la toma S VIDEO del reproductor DVD a la toma S VIDEO del TV de proyección.

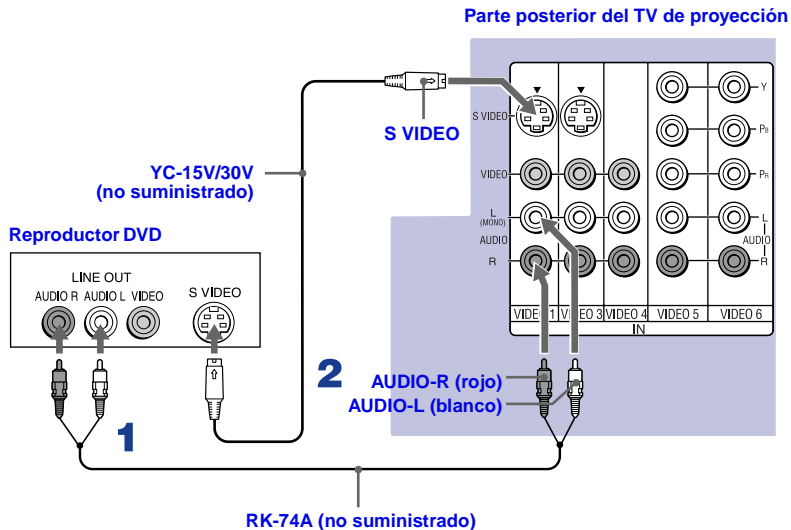

☞ Use el botón TV/VIDEO del control remoto para cambiar entre la videocasetera, reproductor DVD y televisión por cable.

☞ Si su videocasetera no está equipada con S VIDEO, utilice un cable de VIDEO (amarillo) en lugar del cable de S VIDEO.

Conexión de un receptor de televisión digital

 No olvide leer el manual del receptor de televisión digital.

Desconecte todas las fuentes de corriente antes de realizar conexión alguna.

1 Con tres cables de video de componente independientes, conecte al TV de proyección las tomas Y, P_B y P_R del receptor de televisión digital.

 Puesto que las tomas Y, P_B y P_R no proporcionan sonido, deben conectarse cables de audio con el fin de obtenerlo.

La conexión de vídeo componente es necesaria para ver los formatos 480p, 720p y 1080i. También puede usar las conexiones de vídeo compuesto; sin embargo, el vídeo de componente (Y, P_B, P_R) proporcionará la mejor calidad de imagen para todos los tipos de formatos.

2 Con un cable de audio, conecte las tomas OUT de audio del receptor de televisión digital a las tomas AUDIO IN del TV de proyección.

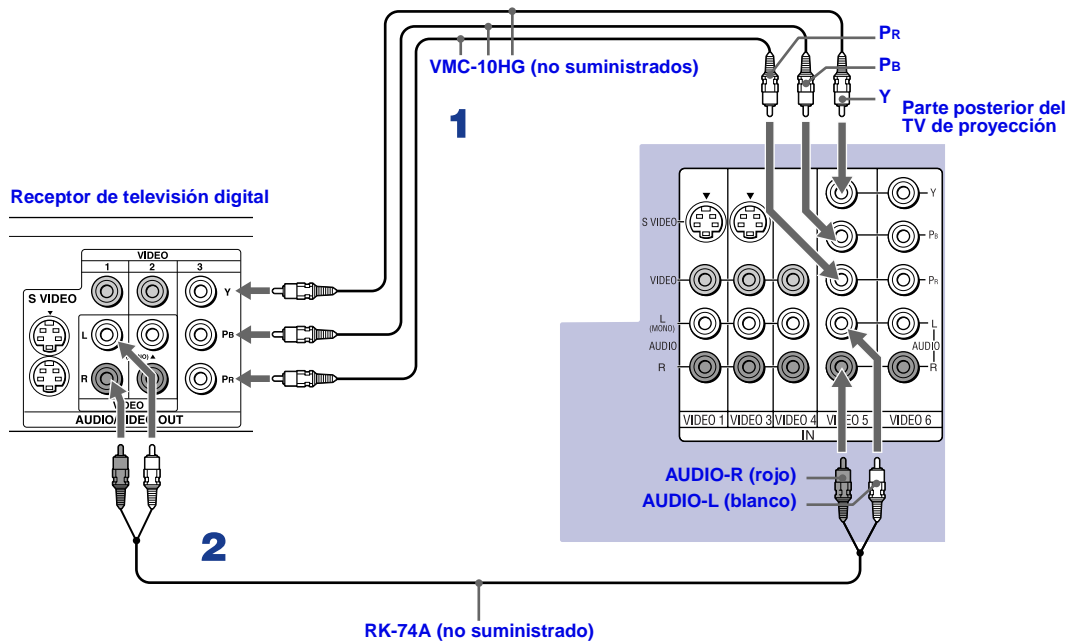

 No se puede grabar la señal proveniente de cualquier aparato conectado a las entradas Y, P_B o P_R.

 Este TV de proyección no es compatible con receptores de TV digitales configurados con conectores de salida RGB o VGA.

Conexión de una cámara de video

Para conectar la cámara de video fácilmente, el TV de proyección dispone de entradas A/V frontales (mostradas más abajo). No obstante, si lo prefiere, también puede conectar la cámara de video a las tomas Audio y Video IN posteriores del TV de proyección.

Con cables de AUDIO y S VIDEO, conecte las tomas AUDIO y S VIDEO OUT de la cámara de video a las tomas AUDIO y S VIDEO IN del TV de proyección.

- ☞ Si dispone de una cámara de video monofónica, conecte su salida de audio izquierda a la toma AUDIO L (MONO) del TV de proyección.
- ☞ Si su cámara de video no está equipada con S VIDEO, utilice un cable de VIDEO (amarillo) en lugar del cable de S VIDEO.

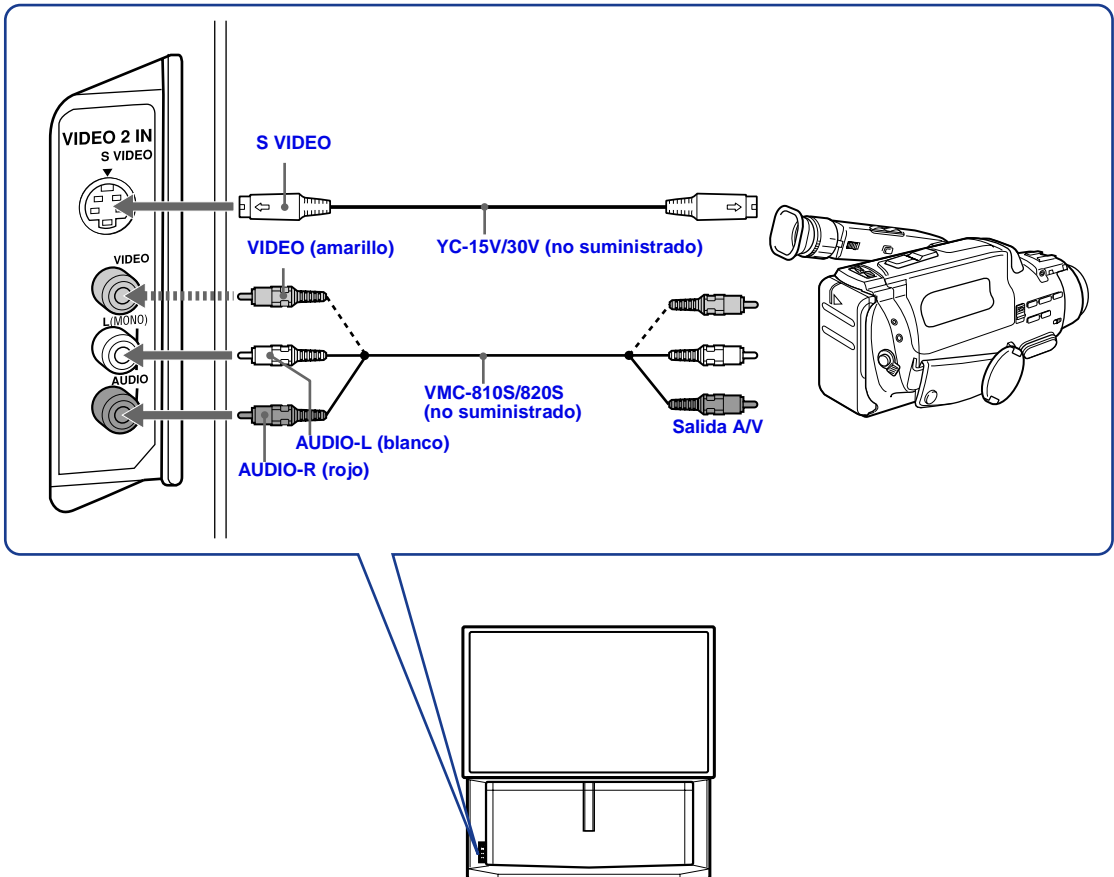

Conexión de un receptor AV (Audio Video)

Para disfrutar de un mayor control de todos los equipos de audio y video, conecte un receptor AV.

 Cambie la "Etiqueta de video" correspondiente a la entrada VIDEO 1 al valor "Receiver" (Receptor) (consulte la página 59).

Desconecte todas las fuentes de corriente antes de realizar conexión alguna.

- 1 Conecte el cable coaxial de su sistema de cable o de su antena a la entrada IN de su videocasetera.
- 2 Con un cable coaxial, conecte la salida OUT de la videocasetera a la entrada VHF/UHF del TV de proyección.
- 3 Con un cable de VIDEO, conecte la entrada VIDEO de VIDEO 1 IN de su TV de proyección a la salida MONITOR OUT del receptor AV.
- 4 Con un cable de AUDIO/VIDEO, conecte TV OUT de su TV de proyección a la entrada AUDIO/VIDEO 2 IN del receptor AV.
- 5 Con un cable de AUDIO/VIDEO, conecte el equipo de video al receptor AV.
- 6 Seleccione el menú Ajustes y establezca "Etiqueta de Video" en "Receiver" (Receptor) para fijar la entrada del TV en el receptor AV (consulte "Etiqueta de Video" en la página 59).

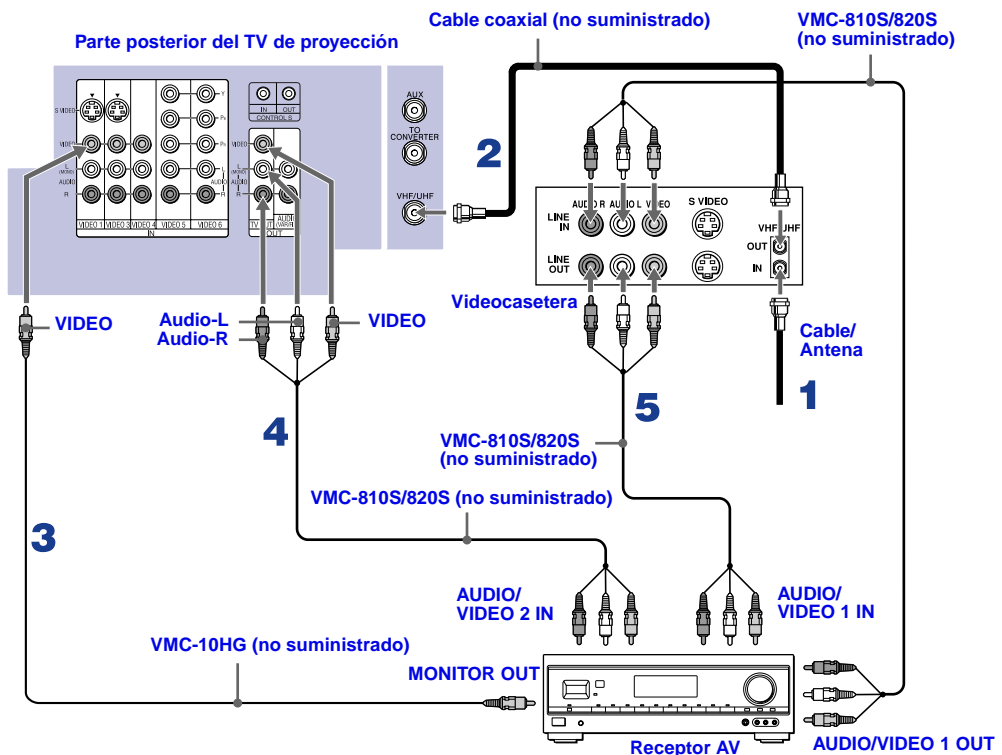

Uso de la función CONTROL S

CONTROL S permite controlar el sistema del TV de proyección y otros aparatos Sony con un solo control remoto. Además de no tener que usar varios controles remotos, con CONTROL S podrá apuntar el control remoto siempre al TV de proyección, en vez de tener que apuntarlo a veces a los demás aparatos, los que ahora podrán quedar ocultos o fuera del alcance del control remoto.

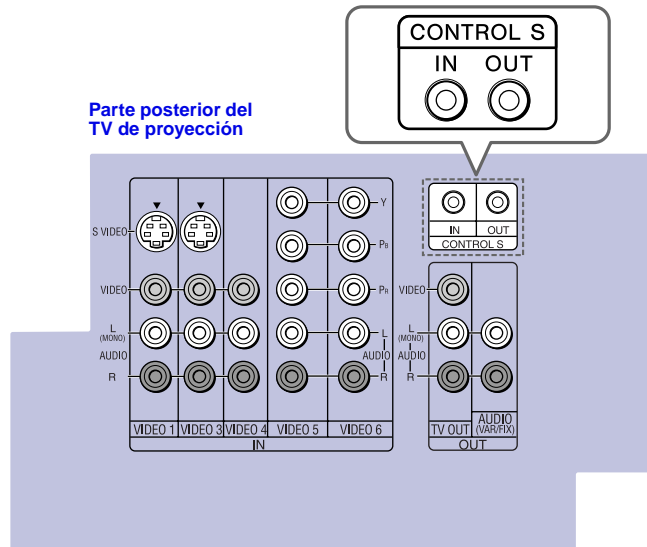

Programación automática del TV de proyección

Después de conectar el TV de proyección, puede utilizar la función Auto Setup (Conexión ó armado) para programar los canales. Al encender su TV de proyección por primera vez después de instalarlo, aparecerá la pantalla de ajustes automáticos. Si no desea seleccionar los canales en ese momento, podrá hacerlo posteriormente a través de la función de Auto Programación que aparece en el menú Canal (consulte la página 54).

 No se usa la función de Auto Programación en las instalaciones que utilizan un descodificador para la selección de todos los canales.

Uso de Auto Programación

- 1 Oprima POWER de la parte delantera del TV de proyección o del control remoto para encenderlo.
- 2 Oprima el botón TV (FUNCTION) en el control remoto. La luz roja aparecerá unos instantes.
- 3 Oprima CH+ de su TV de proyección para activar Auto Programación u oprima CH- para salir. Si usa los botones de canales en su control remoto, asegúrese de utilizar el conjunto principal de botones .

Parte delantera del TV de proyección

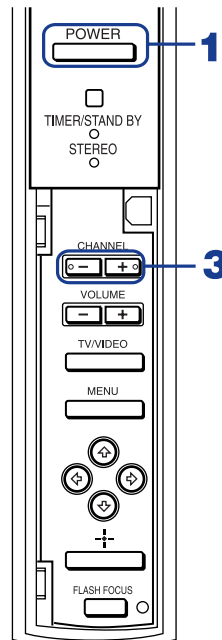

 Puede ejecutar Auto Programación seleccionándola en el menú Canal, como se describe en la página 54.

Ajuste automático de la convergencia —FLASH FOCUS™—

La imagen del tubo de proyección aparece en la pantalla en tres colores (rojo, verde y azul). Si no convergen, el color será de mala calidad y la imagen borrosa.

Antes de utilizar el TV de proyección, asegúrese de ajustar la convergencia.

La función FLASH FOCUS permite ajustar la convergencia automáticamente.

 Se recomienda emplear la función FLASH FOCUS aproximadamente 30 minutos después de haber encendido el TV de proyección.

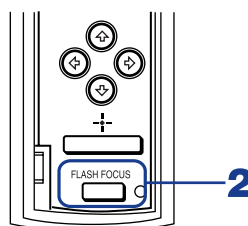

Parte delantera del TV de proyección

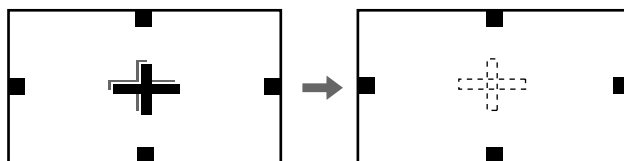

- 1 Sintonice un programa de TV normal o por cable.
- 2 Oprima FLASH FOCUS.

Aparece el patrón en cruz que se muestra a continuación y FLASH FOCUS comienza a funcionar. El ajuste se termina cuando el patrón en cruz se pone blanco y vuelve a aparecer el programa que usted estaba viendo.



-  No podrá realizar ninguna otra función hasta que FLASH FOCUS haya finalizado su ciclo.
-  Si realiza cualquier otra operación mientras FLASH FOCUS está ejecutándose, ésta se cancelará.
-  Las bocinas sin protección u otros objetos metálicos pueden causar distorsiones en la imagen si se sitúan cerca del TV de proyección.

Uso de las funciones

Uso del control remoto

En la siguiente tabla se describen los botones del control remoto correspondientes a las funciones más avanzadas.

Descripción de los botones

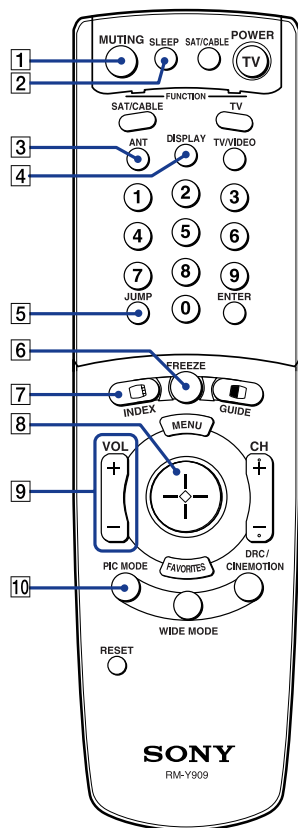

Panel exterior

Botón	Descripción
1 MUTE	Oprima este botón para suprimir el sonido. Oprímalo de nuevo u oprima VOL + para recuperar el sonido.
2 SLEEP	Oprímalo varias veces hasta que el TV de proyección muestre los minutos (15, 30, 45, 60, ó 90) que desee que permanezca encendido antes de que se apague automáticamente. Cancele oprimiendo hasta que aparezca SLEEP OFF o apagando el equipo. Con la función SLEEP activada, oprima SLEEP una vez para ver el tiempo restante.
3 ANT	Cambia la entrada de VHF/UHF a la entrada AUX.
4 DISPLAY	Oprímalo una vez para que aparezca en la pantalla la hora actual, el nombre del canal (si se ha definido) y número del canal. Oprímalo de nuevo para desactivar la indicación. Consulte la pagina 57 para obtener información detallada sobre el ajuste de la hora.
5 JUMP	Oprímalo para alternar entre dos canales. El TV de proyección alterna entre el canal actual y el último seleccionado.
6 FREEZE	Congela la imagen secundaria. Oprímalo de nuevo para restaurar la imagen.
7 INDEX	Oprima para entrar en el modo Índice de canales desplazable. Puede ver y seleccionar entre todos los canales que se reciban desplazándose por la pantalla sin necesidad de abandonar el canal actual.
8 	La perilla control permite desplazar el cursor en pantalla. Al oprimir el centro de la perilla, la opción se selecciona.
9 VOL +/-	Ajusta el volumen.
10 PIC MODE	Oprímalo varias veces para recorrer los modos de imagen de video disponibles: Vivido, Estándar, Pelicula y Pro. También disponibles en el menú Video. Para obtener información detallada, consulte "Selección de opciones de Video" en la página 49.

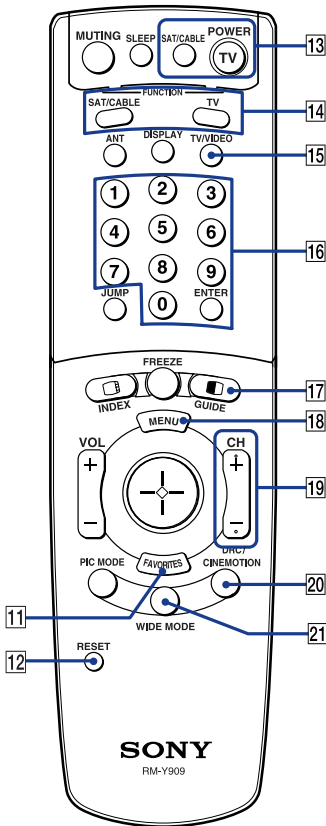

 Para explorar los canales rápidamente, oprima y mantenga oprimido CH+ o CH-.

Botón	Descripción
11 FAVORITES	Muestra la lista de canales favoritos. Para obtener información detallada, consulte “Uso de Canal Favorito” en la página 40.
12 RESET	Una vez abierto un menú, oprima este botón para restablecer los ajustes de fábrica correspondientes a ese menú.
13 Botones POWER (VERDES)	Use estos botones para encender y apagar el TV de proyección y los demás aparatos de audio o video para los cuales está programado el control remoto. Para instrucciones al respecto, consulte “Programación del control remoto” en la página 68.
14 Botones FUNCTION	Sirven para seleccionar el aparato (TV, SAT/CABLE) que se va a usar. Al oprimirse un botón, la luz se ilumina momentáneamente para indicar cuál aparato recibirá las señales del control remoto.
15 TV/VIDEO	Explora el equipo de video conectado a las entradas de video del TV de proyección: TV, VIDEO 1, VIDEO 2, VIDEO 3, VIDEO 4, VIDEO 5 y VIDEO 6.
16 0 – 9 y ENTER	Oprima 0 – 9 para seleccionar un canal. El canal cambia tras 2 segundos. Oprima ENTER para seleccionar de forma inmediata.
17 	Activa/desactiva el modo Twin View. Para obtener información detallada, consulte “Uso de Imagen Gemela (Twin View™)” en la página 41.
GUIDE	Muestra la guía de programas de satélite.
18 MENU	Oprímalo para mostrar el menú en la pantalla del TV de proyección. Oprímalo de nuevo para salir del menú.
19 CH +/-	Explora los canales.
20 DRC/ CINEMOTION	Oprímalo varias veces para recorrer los modos de imagen de alta resolución disponibles: Entrelazada, Progresiva y CineMotion (Mejora visual). Para obtener información detallada, consulte “Uso del menú Video” en la página 49.
21 WIDE MODE	Oprima para avanzar por los modos de pantalla ancha: Wide Zoom, Normal, Completa y Zoom. Para obtener información detallada, consulte “Visualización de la imagen en el modo de pantalla ancha manualmente – Modo ancho- ” en la página 47.

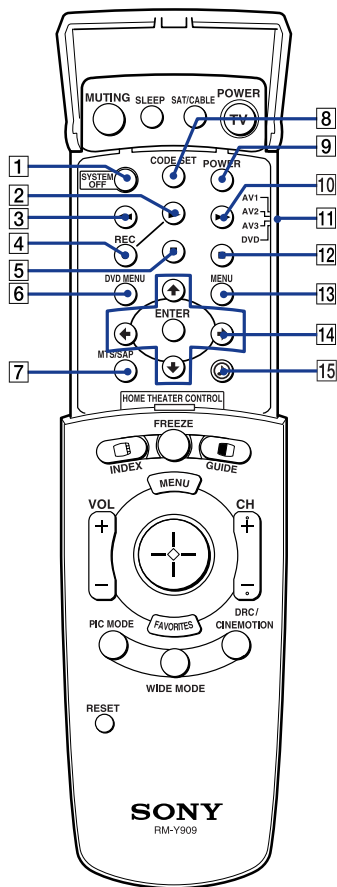

Panel interior

Botón	Descripción
1 SYSTEM OFF	Oprímalo para apagar el TV de proyección y todos los equipos conectados con S-Link.
2 ▶	Reproducción
3 ◀◀	Rebobinando
4 REC	Grabación
5 ■	Detener
6 DVD MENU	Muestra el menú DVD.
7 MTS/SAP	Oprímalo para recorrer las opciones de sonido multicanal del televisor (MTS): Estéreo, Auto SAP y Mono.
8 CODE SET	Se utiliza para programar el control remoto con el fin de utilizar equipos de video que no sean Sony. Para obtener instrucciones, consulte "Programación del control remoto" en la página 68.
9 POWER	Oprímalo para encender el reproductor DVD/videocasetera que haya programado en el control remoto. Para obtener instrucciones, consulte "Programación del control remoto" en la página 68.
10 ▶▶	Avance rápido
11 AV1, AV2, AV3, DVD	Utilícelo para cambiar el control del equipo de video conectado. Es posible programar una fuente de video para cada posición del selector para obtener instrucciones, consulte "Programación del control remoto" en la página 68.
12	Pausa (Volver a oprimir el botón para continuar.)
13 MENU	Muestra el menú de equipos de video.
14 ↑, ↓, ←, →, y ENTER	Utilícelo para emplear el menú DVD.
15 🎵	Oprímalo para seleccionar una opción de audio: Auto Volumen SI o NO.

Para ver programas de TV

Es posible acceder directamente a un gran número de funciones del TV mediante el control remoto. A continuación se describe la función de algunos botones del control remoto.

Botones para realizar operaciones del TV de proyección

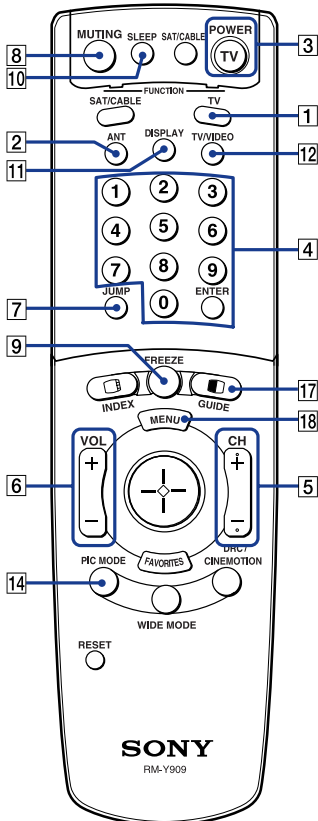

1 TV (FUNCTION)

Activa el control remoto para su uso con el TV de proyección.

2 ANT— (Entrada AUX)

Oprima para cambiar entre las entradas VHF/UHF y AUX.

3 TV (POWER)

Enciende y apaga el TV de proyección. Si aparece en pantalla una indicación de entrada de video (p. ej., VIDEO 1 o VIDEO 2), oprima TV/VIDEO o CH +/- hasta que aparezca un número de canal.

4 0-9 y ENTER

Use los botones numéricos 0-9 para seleccionar directamente el canal que desea ver (p. ej., para cambiar al canal 10, oprima 1 y 0). El cambio se efectuará en 2 segundos. Si prefiere, puede oprimir ENTER para que cambie sin demora.

5 CH +/-

Oprima estos botones para recorrer los canales (+ para subir o – para bajar).

6 VOL +/-

Oprima estos botones para ajustar el volumen (+ para aumentarlo o – para bajarlo).

7 JUMP

Oprima este botón para alternar entre dos canales. El TV de proyección cambiará entre el canal actual y el último canal seleccionado.

8 MUTING

Oprima este botón para suprimir el sonido. “MUTING” aparecerá en pantalla y se atenuará al cabo de 3 segundos. Oprima nuevamente este botón u oprima VOL + para restaurar el sonido.

9 FREEZE — (botón de etiqueta amarilla)

Este botón es muy útil si necesita copiar la información que aparece en la pantalla del TV (consulte “Uso de Congelación” en la página 44).

(Continúa)

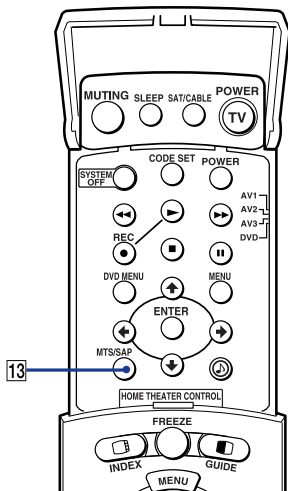

10 SLEEP

Oprima repetidamente este botón hasta que el TV de proyección muestre los minutos (15, 30, 45, 60 ó 90) que desee que permanezca encendido antes de que se apague automáticamente.

Cancele oprimiendo SLEEP hasta que "SLEEP OFF" aparezca o apague el equipo.

11 DISPLAY

Oprima este botón para mostrar el número de canal, la hora actual, el subtítulo de canales (si se ha ajustado).

Para desactivar la indicación, vuelva a oprimir DISPLAY.

12 TV/VIDEO

Oprima repetidamente para recorrer todas las entradas de video disponibles: TV, VIDEO 1, VIDEO 2, VIDEO 3, VIDEO 4, VIDEO 5, y VIDEO 6

Si selecciona Omitir como una Etiqueta de video en el menú Ajustes, el TV de proyección omitirá la entrada de video que ha seleccionado (consulte "Etiqueta de Video" en la página 59).

13 MTS/SAP

Oprima este botón para recorrer las opciones Multi-channel TV Sound (MTS) (consulte "MTS" en la página 52).

14 PIC MODE

Oprima PIC MODE repetidamente para elegir directamente uno de los cuatro modos de video diferentes que mejor se adapte al programa que visualiza en ese momento.

Vívido: Seleccione este modo para aumentar el contraste y la nitidez de la imagen.

Estándar: Seleccione este modo para mostrar una imagen estándar en un entorno normal.

Película: Seleccione este modo para mostrar una imagen en gran detalle para un entorno con poca iluminación.

Pro (Profesional): Seleccione este modo para mostrar una imagen con mejoras mínimas.

Al seleccionar un modo, también puede ajustar la calidad de la imagen (como Brillo, Color, etc.) de la forma más adecuada. Para obtener más detalles, consulte "Modo" en la página 49.

Para ver TV digital

Si ha conectado el receptor DTV, podrá disfrutar de los programas de TV digital. Este TV puede recibir los formatos de TV digital 1080i, 720p, 480p y 480i.



Este TV de proyección no puede mostrar señales de formato 720p nativas. Al recibirse la señal de formato 720p, se convierte a señal de formato 480p.

Para ver un programa de TV digital

- 1 Conecte el receptor DTV a VIDEO 5 ó 6 IN del TV de proyección. (para obtener más detalles, consulte la página 28)
- 2 Oprima TV/VIDEO para seleccionar VIDEO 5 ó 6.
- 3 Seleccione un canal digital en el receptor DTV. Para obtener más información, consulte el Manual de instrucciones del receptor DTV.
- 4 Ajuste el volumen de este TV de proyección como sea necesario.

Uso de Canal Favorito

La función Canal Favorito permite seleccionar programas de una lista de canales favoritos definida por usted.

Para ver la lista de canales favoritos:



Las opciones de Canal Favorito pueden definirse automática o manualmente.

El ajuste de fábrica de Canal Favorito es Auto.

Si Canal Favorito se ha ajustado en Auto, los últimos ocho canales seleccionados con los botones 0–9 se definirán como opciones de Canal Favorito. Si prefiere su propia selección como opciones, consulte “Canal Favorito” en la página 53.

1 Oprima FAVORITES.

Aparecen las opciones de Canal Favorito.

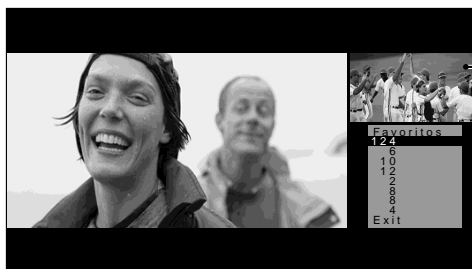

Ventanilla de vistas previas

2 Mueva la perilla control hacia arriba o hacia abajo para hacer resaltar el canal que desee ver. El programa en ese canal aparecerá en la ventanilla de vistas previas. Oprima para seleccionarlo.

Uso de Imagen Gemela (Twin View™)

Imagen Gemela (Twin View) permite ver dos programas simultáneamente. También es posible cambiar el tamaño de las imágenes izquierda y derecha.



Activación de la imagen gemela

Para ver imágenes gemelas

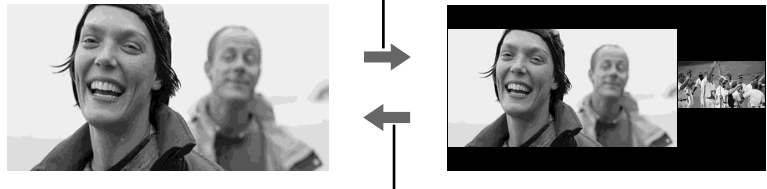
- 1 Asegúrese de que su TV de proyección se encuentre sintonizado a un canal que usted sabe se encuentra al aire.
- 2 Oprima .



Para cancelar la imagen gemela

- Oprima  de nuevo (u oprima ).

Activación de la imagen

Aunque aparecen dos imágenes en pantalla simultáneamente, sólo una es activa. Cambie las dimensiones de la imagen utilizando la perilla control. Respecto a la imagen activa, se puede:

- Cambiar de canal.
- Ajustar el volumen.
- Cambiar las fuentes de entrada de VHF/UHF a cable, oprimiendo ANT o TV/VIDEO para cambiar la entrada de video. Cuando esté activada la imagen derecha, no se pueden cambiar a AUX los orígenes de la entrada presionando ANT.
- Cambiar el tamaño de imagen oprimiendo el "joystick" arriba o abajo.

Para activar la imagen derecha

- Mueva la perilla control a la derecha.

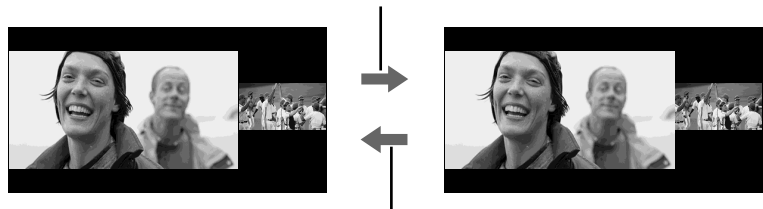

Para activar la imagen izquierda

- Mueva la perilla control a la izquierda.

(Continúa)

 Conexiones que pueden afectar su uso de Twin View:

- No funcionará Twin View si usted ve todos los canales mediante descodificador. El descodificador descodifica una sola señal a la vez, por lo que la imagen derecha será idéntica a la izquierda.
- Podrá ver un canal de cable codificado y alguna otra fuente de video. Sin embargo, asegúrese que su reproductor DVD, videocasetera o receptor de satélite se encuentren conectados a una de las entradas VIDEO IN 1-6 y AUX en la parte trasera del TV de proyección. Las señales provenientes de aparatos conectados a VIDEO 5, 6 o AUX aparecerán únicamente en la imagen izquierda, no en la derecha.

 La imagen que está activada quedará resaltada en azul.

Cambio del tamaño de la imagen

La función de acercamiento (zoom) permite cambiar el tamaño de las imágenes izquierda y derecha.

Para ampliar la imagen izquierda (reducir la derecha)

- 1 Mueva la perilla control hacia la izquierda para activar la imagen izquierda (si aún no está activada).
- 2 Mueva la perilla control hacia arriba para ampliar la imagen y mueva la perilla control hacia abajo para reducir la imagen.



Para ampliar la imagen derecha (reducir la izquierda)

- 1 Mueva la perilla control hacia la derecha para activar la imagen derecha (si aún no está activada).
- 2 Mueva la perilla control hacia arriba para ampliar la imagen y mueva la perilla control hacia abajo para reducir la imagen.

 Al ajustar el tamaño de las pantallas gemelas, el TV de proyección memoriza el cambio. La próxima vez que utilice la función Twin View, aparecerán los tamaños memorizados.

Uso de Congelación

El botón FREEZE permite capturar temporalmente la imagen de un programa.
Puede utilizar esta función para anotar información, como números de teléfono, recetas de cocina, etc.

Para utilizar la función de Congelación

- 1 Cuando aparezca la información que desee capturar, oprima FREEZE.
- 2 El TV de proyección cambia al modo Imagen Gemela (Twin View) y muestra la imagen “congelada” a la derecha, mientras el programa actual aparece a la izquierda.



- 3 Para cancelar y volver a la imagen normal, oprima FREEZE.

 Si ya se encuentra en los modos Twin View™ o Index, la función Freeze no está disponible.

Uso del Índice de canales desplazable

El Índice de canales desplazable le permite visualizar y seleccionar de entre todos los canales que reciba desplazándose por la pantalla sin necesidad de abandonar el canal actual.

 El Índice de canales desplazable no funcionará cuando el bloqueo paterno esté activado.

Para utilizar la función Índice de canales desplazable

1 Oprima .

El tamaño del canal actual se reducirá y éste aparecerá a la izquierda en formato de imagen con movimiento normal. El primer canal se muestra brevemente en la parte inferior derecha de la pantalla y se congela. Se desplaza hacia arriba y el siguiente canal aparece en la parte inferior derecha y el proceso se repite con los demás canales.

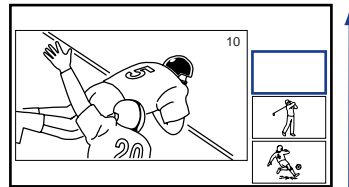

2 Mueva la perilla control hacia arriba y hacia abajo de modo que el canal que desee ver se muestre en el recuadro de color cian y oprima .

Para volver al desplazamiento, mueva nuevamente la perilla control hacia arriba y hacia abajo.

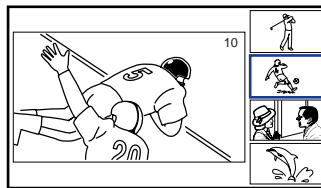



 Para cambiar la dirección del desplazamiento, mueva la perilla control hacia arriba o hacia abajo una sola vez. Para aumentar la velocidad de desplazamiento, sujete la perilla control hacia arriba o hacia abajo.

(Continúa)

- 3 Para aumentar el canal seleccionado en el recuadro izquierdo, oprima de nuevo .

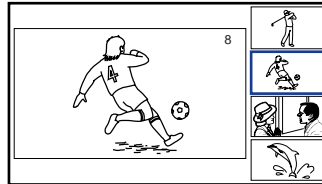
El canal seleccionado se mostrará en formato de imagen con movimiento normal y el sonido también cambia a este canal.







- 4 Oprima .

El canal seleccionado se ampliará para ser visualizado en tamaño normal.



Para cancelar el Índice de canales desplazable

Oprima nuevamente  para reanudar la visualización normal.

-  Sólo se escuchará sonido de la imagen central.
-  Si una de las imágenes recibidas por medio de Índice de canales desplazable aparece con nieve, puede hacer inestable toda la pantalla. En este caso, borre el canal con nieve. (Consulte "Omitir/añadir canal" en la página 54.)
-  Si deja la pantalla Índice de canales desplazable durante una hora sin realizar ninguna operación adicional, el Índice de canales desplazable se cancela y vuelve a aparecer la imagen normal.

Utilización del modo de cine

El modo de cine permite ver emisiones normales de 4:3 en varios modos de cine (relación de aspecto de 16:9).

- Pulse WIDE MODE varias veces para cambiar a través de los siguientes ajustes del modo panorámico.



Wide Zoom



Normal



Full



Zoom

💡 También puede acceder a los ajustes del modo de cine en el menú Wide. Para obtener más detalles, consulte la página 55.

💡 Al cambiar canales o entradas, los ajustes del modo de cine cambian a Wide Zoom (o el ajuste de 4:3 normal del menú Wide). Para conservar el ajuste del Modo de cine actual cuando cambien los canales y entradas, establezca 4:3 normal en NO. Para obtener más detalles, consulte la página 56.

Wide Zoom amplía la imagen 4:3, mientras que las partes superior e inferior de la misma se comprimen para ajustarse a la pantalla de 16:9.

Normal devuelve la imagen 4:3 a su tamaño original.

Modo de pantalla completa alarga la imagen 4:3 sólo horizontalmente, para rellenar la pantalla de 16:9.

Modo zoom amplía la imagen 4:3 horizontal y verticalmente hasta alcanzar una relación de aspecto equivalente que rellene la pantalla de 16:9. Resulta de utilidad para ver películas en formato buzón.

Uso de los menús

Resumen

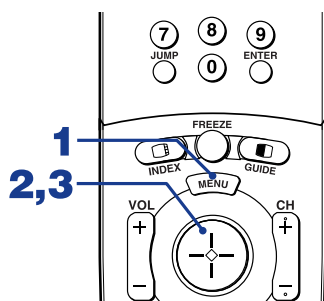

Para abrir y escoger un menú:

- 1 Oprima MENU para que aparezca la pantalla del menú.
- 2 Mueva la perilla control para llegar al icono deseado en el menú. Oprima para seleccionarlo.
- 3 Use la perilla control para desplazarse a través de las diversas funciones.
- 4 Vea la página correspondiente al menú para mayores instrucciones sobre cómo desplazarse.

El menú proporciona acceso a las siguientes funciones:

Icono de menú	Descripción	Página
	Le permite realizar ajustes a la imagen. También permite personalizar el Modo de imagen basado en el tipo de programa que esté viendo.	49
	Ofrece opciones avanzadas de audio, como escuchar un segundo programa de sonido (SAP) o la personalización del efecto del sonido del TV de proyección.	51
	Permite configurar una lista de Canal Favorito, ejecutar la función Auto Programación, etc.	53
	Permite fijar el modo de cine, ajustar el centro vertical en modo de cine y fijar el modo 4:3 normal.	55
	Permite ajustar el reloj interno del TV de proyección y programarlo para ver emisiones programadas mediante los temporizadores.	57
	Proporciona varias opciones para programar canales, identificar las entradas de Video y seleccionar el idioma de los menús en pantalla.	58

Para dar por terminada una sesión de menú:

Oprima MENU nuevamente.





Para terminar una sesión de menú y pasar a otra:

Oprima la perilla control para regresar a los iconos de los menús. Mueva la perilla control o para escoger el siguiente icono del menú. Oprima para seleccionarlo.



Uso del menú Video

Para seleccionar el menú Video

- 1 Oprima MENU.
- 2 Use la perilla control para pasar al icono de video  y oprima .
- 3 Use la perilla control para desplazarse a través de las diversas funciones.
- 4 Oprima  para seleccionar una función. Aparecerá el ajuste correspondiente a la función.
- 5 Use la perilla control para efectuar los ajustes deseados.
- 6 Oprima  para seleccionar o aceptar el ajuste.
- 7 Oprima MENU para salir de la pantalla del menú.



Para restablecer los ajustes originales de fábrica para Imagen, Brillo, Color, Tinte, Nitidez y Calidez

- Oprima RESET en el control remoto cuando se encuentre en el menú Video.

Selección de opciones de Video

 Para cambiar rápida y fácilmente de una modalidad de video a otra, use el botón PIC MODE del control remoto.

El menú Video incluye las siguientes opciones:

Opción	Descripción	
Modo <i>Selección del tipo de imagen</i>	Vívido	Seleccione este modo para aumentar el contraste y la nitidez de la imagen.
	Estándar	Seleccione este modo para ajustes de imagen normal.
	Película	Seleccione este modo para obtener una imagen tenue, ideal para películas.
	Pro	Seleccione este modo para obtener imagen de apariencia profesional natural.
 Es posible modificar los ajustes del menú Video (Contraste, Brillo, Color, etc.) para cada modo.		
Contraste	Ajuste para aumentar el contraste de la imagen y profundizar el color, o bien para reducir el contraste y atenuar el color.	
Brillo	Ajuste para aumentar o disminuir el brillo de la imagen.	
Color	Ajuste para aumentar o disminuir la intensidad del color.	
Tinte	Ajuste para aumentar o disminuir los tonos verdes.	
Nitidez	Ajuste para aumentar la nitidez de la imagen o para suavizarla.	





(Continúa)

Opción	Descripción
Calidez	Elija la temperatura del color que desee:
<i>Ajuste de la intensidad del blanco</i>	Frío Seleccione para dar un tono azulado a los colores blancos.
	Neutro Seleccione para dar un tono neutro a los colores blancos.
	Cálido Seleccione para dar un tono rojizo a los colores blancos (estándar NTSC).
Modo DRC	Crea una imagen de alta resolución con una densidad de 4x para fuentes de alta calidad (por ejemplo, reproductores DVD, receptores de satélite).
<i>Digital Reality Creation (Creación digital de la realidad)</i>	Entrelazada Recomendado para imágenes en movimiento.
	Progresiva Recomendado para imágenes fijas y texto.
	CineMotion Recomendado para películas de 24 exposiciones. <i>(Mejora visual)</i>



Uso del menú Audio

Para seleccionar el menú Audio

- 1 Oprima MENU.
- 2 Use la perilla control para pasar al icono de audio  y oprima .
- 3 Use la perilla control para desplazarse a través de las diversas funciones.
- 4 Oprima  para seleccionar una función. Aparecerá el ajuste correspondiente a la función.
- 5 Use la perilla control para efectuar los ajustes deseados.
- 6 Oprima  para seleccionar o aceptar el ajuste.
- 7 Oprima MENU para salir de la pantalla del menú.



Para restaurar los valores de fábrica de Agudos, Graves y Balance

- Oprima RESET en el control remoto cuando se encuentre en el menú Audio.

Selección de opciones de Audio

 Un sistema de sonido envolvente virtual intenta crear el mismo efecto envolvente que produce un sistema multicanal utilizando únicamente los altavoces derecho e izquierdo. Resulta más efectivo cuando se utiliza para programas codificados en Dolby Surround.

El menú Audio incluye las siguientes opciones:

Opción	Descripción
Agudos	Ajuste para disminuir o aumentar los tonos de alta frecuencia.
Graves	Ajuste para disminuir o aumentar los tonos de baja frecuencia.
Balance	Ajuste para enfatizar el sonido de la bocina izquierda o derecha.
Auto Volumen	SI Seleccione para estabilizar el volumen. NO Seleccione para desactivar Auto Volumen.
Efecto	Dolby Virtual Seleccione para obtener sonido envolvente (sólo para programas estéreo). (Sonido virtual) Simulado Añade un efecto de sonido envolvente simulado en los programas monofónicos. NO Recepción estereofónica o monofónica normal.





(Continúa)

Opción	Descripción	
MTS <i>Disfrute de programas estereofónicos, bilingües y monofónicos</i>	Estéreo	Seleccione para la recepción en estéreo al ver un programa transmitido en estéreo.
	Auto-SAP	Seleccione para que el TV de proyección cambie automáticamente a un segundo programa de audio cuando se reciba una señal. (Si no se recibe señal SAP, el TV de proyección permanecerá en el modo Estéreo.)
	Monofónico	Seleccione para la recepción monofónica. (Se utiliza para reducir el ruido durante las transmisiones estereofónicas.)
Bocinas	SI	Seleccione para activar las bocinas del TV de proyección.
	NO	Seleccione para desactivar las bocinas del TV de proyección y escuchar el sonido de éste sólo a través de las bocinas del sistema de sonido externo.
Salida de Audio <i>Control fácil de ajustes de volumen</i>	Variable	Las bocinas del TV de proyección están apagadas, pero se puede ajustar el volumen del sistema de audio a través del control remoto del TV de proyección.
	Fija	Las bocinas del TV de proyección están desactivadas y la salida de volumen, graves y agudos de dicho TV es fija. Utilice el control de volumen del receptor de audio para ajustar el volumen a través del sistema de audio.



Uso del menú Canal



Para seleccionar el menú Canal

- 1 Oprima MENU.
- 2 Use la perilla control para pasar al icono de canales  y oprima .
- 3 Use la perilla control para desplazarse a través de las diversas opciones.
- 4 Oprima  para seleccionar una función. Aparecerá el ajuste correspondiente a la función.
- 5 Use la perilla control para desplazarse por las opciones.
- 6 Oprima  para seleccionar la opción deseada.
- 7 Oprima MENU para salir de la pantalla del menú.



Selección de opciones de Canal

El menú Canal incluye las siguientes opciones:

Opción	Descripción	
Canal Favorito	Auto	Selecciónelo si desea que las opciones de Canal Favorito se ajusten automáticamente en los últimos ocho canales seleccionados con los botones 0-9.
	Manual	Selecciónelo si desea introducir sus propias selecciones como opciones de Canal Favorito. <ol style="list-style-type: none"> 1 Oprima  para seleccionar el número de un canal favorito. 2 Use la perilla control para desplazarse a través de los canales hasta encontrar el canal que desee agregar a sus favoritos. 3 Oprima  para seleccionarlo.
Cable	SI	Seleccione si está recibiendo canales mediante un sistema de cable.
	NO	Seleccione si está utilizando una antena.

 Debe ejecutar Auto Programación después de cambiar el ajuste de Cable.



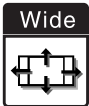

(Continúa)

Opción	Descripción
Fijar Canal <i>Resulta útil si ha conectado un decodificador o un receptor de satélite</i>	<p>2-6 "Fije" el canal de su TV de proyección en 3 ó 4 y use el decodificador, videocasetera o receptor de satélite para cambiar canales. Seleccione una de estas opciones si el dispositivo está conectado a la entrada VHF/UHF.</p> <hr/> <p>AUX 2-6 Igual que el 2-6, salvo que se seleccione una de estas opciones si el dispositivo está conectado a la entrada AUX (consulte la página 15).</p> <hr/> <p>VIDEO 1 Utilice esta opción al conectar un decodificador para controlar las fuentes de vídeo externas. La salida de TV debe conectarse a través del decodificador.</p>
Auto Programación	Programa automáticamente el TV de proyección para todos los canales que se reciban.
Omitir/ Añadir Canal	<p>Elimina y agrega canales.</p> <p>1 Use la perilla control para desplazarse a través de los canales hasta encontrar el canal que desee omitir o agregar.</p> <p>2 Oprima para seleccionarlo.</p> <p>3 Oprima la perilla control hacia arriba o hacia abajo para "Agregar" u "Omitir" el canal seleccionado.</p> <p>4 Oprima para aceptar el cambio.</p>
Nombre de Canal	Permite etiquetar un máximo de 20 canales con las siglas de la emisora.



Uso del menú Wide

Para seleccionar el menú Wide

- 1 Oprima MENU .
- 2 Utilice la perilla control para mover el icono de Wide  y oprima .
- 3 Mueva la perilla control para desplazarse a través de las funciones.
- 4 Oprima  para seleccionar una función. Aparecerán las opciones de dicha función.
- 5 Utilice la perilla control para desplazarse a través de las opciones.
- 6 Oprima  para seleccionar la opción deseada.
- 7 Oprima MENU para salir de la pantalla de menú.



Selección de opciones de Wide

 Para cambiar de un modo de cine a otro, utilice el botón WIDE MODE del control remoto.

 El modo panorámico no está disponible cuando se encuentre en los modos Twin View, Index o Freeze.

 4:3 Default funciona sólo cuando la TV de proyección recibe señales de 480i.

El menú Wide incluye las siguientes opciones:

Opción	Descripción	
Modo de cine <i>Seleccione un modo de cine para las fuentes 4:3.</i>	Wide Zoom	Permite ampliar la imagen 4:3, mientras las partes superior e inferior de la misma se comprimen para ajustarse a la pantalla panorámica.
	Normal	Permite devolver la imagen 4:3 al modo normal.
	Completa	Permite ampliar la imagen 4:3 sólo horizontalmente, para rellenar la pantalla panorámica.
	Zoom	Permite ampliar la imagen 4:3 horizontal y verticalmente hasta alcanzar una relación de aspecto equivalente que rellene la pantalla panorámica.

(Continúa)



 Si el valor 4:3 normal no se establece en NO, el ajuste del modo de cine sólo cambia en el canal actual. Al cambiar los canales (o entradas), el modo de cine se sustituye automáticamente por el ajuste 4:3 normal. Para conservar el ajuste del modo de cine actual al cambiar los canales y entradas, establezca 4:3 normal en NO.

Opción	Descripción	
4:3 normal	Wide Zoom	Permite ampliar la imagen 4:3, mientras las partes superior e inferior de la misma se comprimen para ajustarse a la pantalla panorámica.
<i>Seleccione el modo de pantalla por omisión para las fuentes 4:3.</i>	Normal	Permite devolver la imagen 4:3 al modo normal.
	Completa	Permite ampliar la imagen 4:3 sólo horizontalmente, para rellenar la pantalla panorámica.
	Zoom	Permite ampliar la imagen 4:3 horizontal y verticalmente hasta alcanzar una relación de aspecto equivalente que rellene la pantalla panorámica.
	NO	Permite seguir utilizando el ajuste del modo panorámico actual cuando se cambie el canal o entrada.
Centro vertical	Permite mover la posición de la imagen hacia arriba y hacia abajo en la ventana. (Sólo se encuentra disponible en los modos Wide Zoom y Zoom.) Mueva la perilla control hacia arriba o hacia abajo para elegir una posición y oprima  .	





Uso del menú Reloj

Para seleccionar el menú Reloj

- 1 Oprima MENU.
- 2 Use la perilla control para pasar al icono del reloj  y oprima .





Para poner la hora actual

- 1 Use la perilla control para seleccionar “Hora actual” y luego oprima .
- 2 Si está vigente el horario de verano, primero ponga esta modalidad en “SÍ”.
- 3 Use la perilla control para poner la hora correcta y luego oprima .
- 4 Oprima MENU para salir de la pantalla de menú.

Para activar el reloj

Antes de activar el reloj, no se olvide de colocar el reloj de su TV de proyección a la hora actual y en la modalidad del horario de verano.

- 1 Con la perilla control, seleccione “Reloj 1” o “Reloj 2” y luego oprima .
- 2 Use la perilla control para asentar el día, hora, y preferencias de canal y luego oprima  para seleccionar cada uno de ellos.
- 3 Oprima MENU para salir de la pantalla del menú.

Para reinicializar la hora actual y los relojes

- Oprima RESET en el control remoto tras seleccionar esa opción en el menú Reloj.

Selección de opciones de Reloj





El menú Reloj incluye las siguientes opciones:

Opción	Descripción
Reloj 1	Programar
Reloj 2	Seleccione para indicar el día, hora, duración y canal correspondiente a cada reloj.
	NO
	Seleccione para apagar el reloj respectivo. (Se guardará la selección anterior.)
Hora Actual	Ajusta la hora actual.
Hora de verano	SI
	Seleccione en primavera para ajustar la hora durante el horario de verano.
	NO
	Seleccione en otoño para ajustar la hora al final del horario de verano.



Uso del menú Ajustes

Para seleccionar el menú Ajustes



- 1 Oprima MENU.
- 2 Use la perilla control para pasar al icono de ajustes  y oprima .
- 3 Use la perilla control para desplazarse a través de las funciones.
- 4 Oprima  para seleccionar una función. Aparecerá el ajuste correspondiente a la función.
- 5 Use la perilla control para desplazarse por las opciones.
- 6 Oprima  para seleccionar la opción deseada.
- 7 Oprima MENU para salir de la pantalla del menú.



Selección de opciones de Ajustes

El menú Ajustes incluye las siguientes opciones:

Opción	Descripción
Control paterno	Permite configurar el TV para bloquear programas de acuerdo con su contenido y niveles de clasificación. Para obtener información detallada sobre la configuración, consulte “Uso del menú Paterno” en la página 60.
Caption Vision	Permite realizar la selección entre los tres modos de subtítulo (para programas que se emiten con subtítulos).
NO	Desactiva Caption Vision.
CC1, CC2, CC3, CC4	Muestra una versión impresa del diálogo o los efectos de sonido de un programa. (Debe ajustarse en CC1 para la mayoría de los programas.)
TEXT1, TEXT2, TEXT3, TEXT4	Muestra información de la cadena o emisora utilizando la mitad de la pantalla o toda (si se encuentra disponible). Para que aparezcan subtítulos, seleccione CC1.
XDS (Servicio ampliado de datos)	Muestra el nombre de la cadena y del programa, su duración y la hora de emisión si la emisora ofrece este servicio.

Opción	Descripción						
Etiqueta de Video	<p>Esta función le permite identificar los aparatos de audio y video que usted haya conectado al TV de proyección, a fin de poder identificarlos en la pantalla al usar TV/VIDEO. Una vez seleccionada la opción Etiqueta de Video en el menú Video, use la perilla control para hacer resaltar la entrada que quiere etiquetar y luego oprima  para seleccionarla. Después, use la perilla control para recorrer las etiquetas. Oprima  para seleccionar el aparato que conectó a cada entrada en la parte trasera del TV de proyección. Seleccione “Omitir” si no tiene conectado un aparato a la entrada respectiva.</p> <table border="1"> <tr> <td>VIDEO 1</td> <td>VHS, 8mm, Beta, LD, Games, SAT, DVD, Web, Receiver, DTV, Omitir</td> </tr> <tr> <td>VIDEO 2/3/4</td> <td>VHS, 8mm, Beta, LD, Games, SAT, DVD, Web, DTV, Omitir</td> </tr> <tr> <td>VIDEO 5/6</td> <td>DVD, DTV, HD, Omitir</td> </tr> </table> <p>Si selecciona Omitir, el TV de proyección omitirá esta conexión cuando oprima TV/VIDEO.</p> <p> Al seleccionar “Receiver” en Video Label, se fija la entrada del TV de proyección.</p>	VIDEO 1	VHS, 8mm, Beta, LD, Games, SAT, DVD, Web, Receiver, DTV, Omitir	VIDEO 2/3/4	VHS, 8mm, Beta, LD, Games, SAT, DVD, Web, DTV, Omitir	VIDEO 5/6	DVD, DTV, HD, Omitir
VIDEO 1	VHS, 8mm, Beta, LD, Games, SAT, DVD, Web, Receiver, DTV, Omitir						
VIDEO 2/3/4	VHS, 8mm, Beta, LD, Games, SAT, DVD, Web, DTV, Omitir						
VIDEO 5/6	DVD, DTV, HD, Omitir						
Idioma	<p>Seleccione el idioma en que desea ver todos los menús en pantalla: English, Español, Français.</p>						

Uso del menú Paterno



El menú Paterno permite configurar el TV de proyección para bloquear programas de acuerdo con su contenido y niveles de clasificación.

Estas clasificaciones las asigna una junta federal de clasificaciones. No todos los programas están clasificados. El uso de Bloqueo Paterno permite bloquear programas con una clasificación específica, pero no bloquea el canal completo.

 El Índice de canales desplazable no funcionará cuando el bloqueo paterno esté activado.

Para seleccionar la clasificación

En primer lugar, establezca una contraseña y, a continuación, seleccione el país en el que reside (EE.UU. o Canadá) y la clasificación deseada.

- 1 Oprima MENU.
- 2 Use la perilla control para pasar al icono Ajustes  y oprima .



- 3 Asegúrese de que la opción “Control paterno” esté seleccionada y oprima .





- 4 Use los botones 0-9 del control remoto para asentar su contraseña de cuatro dígitos.
- 5 Confirme su contraseña, volviendo a asentarla. La contraseña se almacena y aparecerán las opciones del menú Paterno.

 La contraseña introducida aquí es necesaria para acceder en el futuro al menú Paterno. Si pierde la contraseña, consulte “Contraseña perdida” en la página 74.

 Si desea cambiar la contraseña, consulte la página 62.

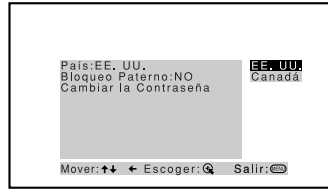
- 6 Compruebe que “País” está seleccionado, y oprima .



- 7 Mueva la perilla control hacia arriba o abajo para seleccionar EE.UU. o Canadá según el país en el que reside, y oprima .

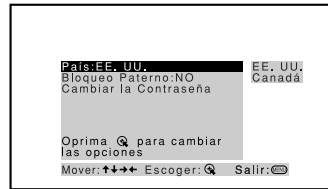

- 8 Mueva la perilla control hacia abajo para seleccionar “Bloqueo Paterno” y oprima .

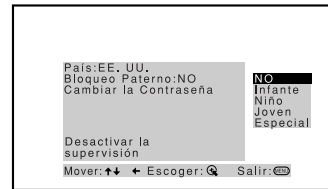

- 9 Mueva la perilla control hacia arriba o abajo para seleccionar la clasificación que desee y oprima .

Si selecciona Infante, Niño, Joven o Especial, el Control Paterno se activará automáticamente.

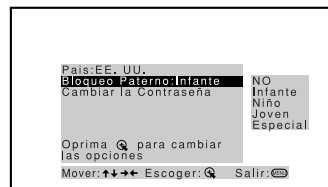

Si desea seleccionar las clasificaciones de Especial, consulte “Uso de opciones de clasificaciones personalizadas” en la página 63.

- 10 Oprima MENU para salir de la pantalla del menú.

 Si no está familiarizado con el sistema de clasificación Parental Guideline, debe seleccionar Infante, Niño, o Joven con el fin de simplificar la selección de clasificaciones. Para establecer más clasificaciones restrictivas, seleccione Especial.

 Para obtener una descripción de las clasificaciones Infante, Niño y Joven, consulte las páginas 66 y 67.

El menú Paterno incluye las siguientes opciones:

Opción	Descripción
Bloqueo Paterno	NO Bloqueo Paterno está desactivado. No se bloquea ningún programa para su visualización.
<i>Activación o desactivación de clasificaciones y selección de un sistema de clasificación</i>	Infante Las clasificaciones máximas permitidas son: <input type="checkbox"/> EE.UU.: TV-Y, TV-G, G <input type="checkbox"/> Canadá: TV-Y, C, G
	Niño Las clasificaciones máximas permitidas son: <input type="checkbox"/> EE.UU.: TV-PG, PG <input type="checkbox"/> Canadá: TV-PG, PG, 8 ans+
	Joven Las clasificaciones máximas permitidas son: <input type="checkbox"/> EE.UU.: TV-14, PG-13 <input type="checkbox"/> Canadá: TV-14, 14+, 13 ans+
	Especial Selecciónelo para establecer clasificaciones manualmente: <input type="checkbox"/> EE.UU.: Consulte la página 66 para obtener información detallada. <input type="checkbox"/> Canadá: Consulte la página 67 para obtener información detallada.
Cambiar la Contraseña	Para cambiar la contraseña (Consulte a continuación.).

Para desactivar la función Control Paterno

- Ajusta Bloqueo Paterno del menú Paterno en NO.

Para cambiar la contraseña

- 1 Seleccione la opción Cambiar la Contraseña mientras se encuentra en el menú Paterno; para ello, utilice la perilla control y oprima .
- 2 Introduzca una nueva contraseña de cuatro dígitos mediante los botones 0-9.
- 3 Confirme la nueva contraseña introduciéndola de nuevo.
- 4 Oprima MENU para salir de la pantalla de menú.

Visualización de programas bloqueados

Es posible ver programas bloqueados mediante la introducción de la contraseña.

- 1 Oprima ENTER cuando esté sintonizado a un programa bloqueado.
- 2 Introduzca la contraseña mediante los botones 0-9.

Control Paterno se cancelará temporalmente hasta que apague el TV de proyección.

Uso de opciones de clasificaciones personalizadas

Si desea seleccionar la clasificaciones que desea que se bloqueen en Especial, siga el procedimiento que se describe a continuación.

- 1 Realice los pasos 1 a 8 de “Para seleccionar la clasificación” en la página 53 para mostrar las opciones del Bloqueo Paterno.
- 2 Mueva la perilla control hacia arriba o abajo para seleccionar “Especial” y oprima .

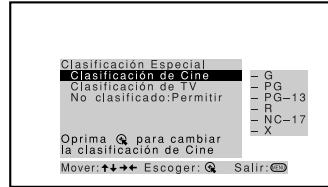

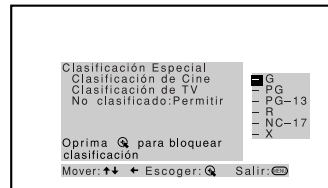

- 3 Compruebe que “Clasificación de Cine” está seleccionado, y oprima .

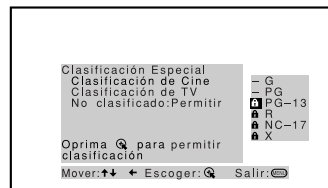

- 4 Mueva la perilla control hacia arriba o abajo para seleccionar la clasificación que desea bloquear, y oprima .

Aparecerá el indicador  automáticamente junto a la clasificación seleccionada y junto a todas las clasificaciones cuyo grado de restricción sea “mayor”. De este modo se indica qué programas serán bloqueados.



Para desbloquear una clasificación, selecciónela moviendo la perilla control hacia arriba o abajo, y oprima . El indicador  cambia a “-” y todas las clasificaciones “inferiores” se desbloquean.

(Continúa)

- 5 Mueva la perilla control hacia la izquierda y, a continuación, hacia abajo para seleccionar “Clasificación de TV” o “Programar”, y oprima .

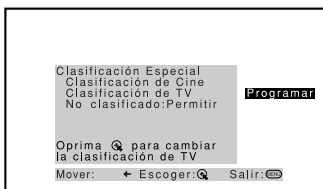

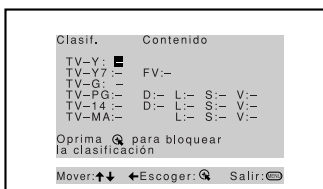

- 6 Aparecerá el menú de ajuste de “Clasificación de TV”.

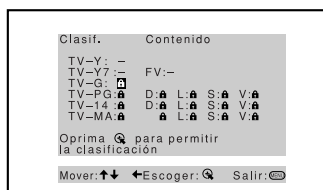

- 7 Mueva la perilla control hacia arriba o abajo para seleccionar la clasificación que desea bloquear, y oprima .

Aparecerá el indicador  automáticamente junto a la clasificación seleccionada y junto a todas las clasificaciones cuyo grado de restricción sea “mayor”. De este modo se indica qué programas serán bloqueados.





Para desbloquear una clasificación, selecciónela moviendo la perilla control hacia arriba o abajo, y oprima . El indicador  cambia a “-” y todas las clasificaciones “inferiores” se desbloquean.

Algunas clasificaciones contienen clasificaciones de contenido adicionales, llamadas “restricciones”. Las restricciones se definen del siguiente modo: D (diálogos de contenido sexual), FV (violencia ficticia), L (lenguaje obsceno), S (situaciones sexuales) y V (violencia). Mediante estas restricciones podrá definir límites adicionales. Todas las restricciones incluidas en una clasificación se bloquearán. Si desea poder visualizarlas, vaya al paso 8.

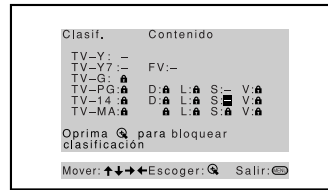
- 8 Mueva la perilla control hacia la izquierda o la derecha para seleccionar la restricción que desea visualizar y oprima .



“-” aparecerá junto a la restricción seleccionada, indicando que podrán verse los programas que reúnan las características de esa restricción.

Si oprima  de nuevo, aparecerá  para indicar que los programas que coincidan con esa restricción se volverán a bloquear.

- 9 Repita el paso 8 si desea establecer otras restricciones.

Se bloquearán todos los programas que reúnan las características de las clasificaciones que seleccione y además cualquier otra que sea superior, excepto las restricciones previamente canceladas.

- 10 Oprima MENU para salir de la pantalla del menú.

 Para asegurar la máxima capacidad de bloqueo, deben bloquearse las clasificaciones basadas en la edad.

 Si elige bloquear programas de televisión no clasificados, tenga en cuenta que es posible que se bloqueen los siguientes tipos de programas: emisiones de emergencia, programas de contenido político, deportes, noticias, anuncios de servicio público, programas religiosos e información meteorológica.

Opciones de clasificación personalizada para EE.UU.

Si seleccionó EE.UU. como país de residencia consulte la página 60, el menú de clasificación personalizada incluirá las siguientes opciones. (Si seleccionó Canadá, consulte la página 67.)

Opción	Descripción
Clasificación de Cine	G Niños de todas las edades y audiencia en general.
	PG Se sugiere supervisión paterna.
	PG-13 Supervisión paterna para niños menores de 13 años.
	R Visualización restringida, se sugiere supervisión paterna para niños menores de 17 años.
	NC-17 y X Visualización prohibida para adolescentes de 17 años y menos.
Clasificación de TV	Opciones basadas en la edad
<i>Bloqueo de programas por su clasificación, contenido o ambos</i>	TV-Y Niños de todas las edades.
	TV-Y7 Dirigido a niños más mayores.
	TV-G Audiencia en general.
	TV-PG Se sugiere supervisión paterna.
	TV-14 Padres seriamente advertidos.
	TV-MA Sólo audiencia madura.
	Opciones basadas en el contenido
	FV Violencia ficticia.
	D Diálogos insinuantes.
	L Lenguaje obsceno.
S Situaciones de carácter sexual.	
V Violencia.	
No Clasificado	Bloquear Bloquea todos los programas y películas emitidos sin clasificación.
	Permitir Permite ver programas y películas emitidos sin clasificación.

 Las clasificaciones de contenido aumentarán en función del nivel de la clasificación basada en la edad. Por ejemplo, un programa con una clasificación TV-PG V (Violencia) puede contener violencia moderada, mientras que una clasificación TV-14 V (Violencia) puede contener violencia más intensa.

Opciones de clasificación personalizada para Canadá

Si seleccionó Canadá como país de residencia en consulte la página 60, el menú de clasificación personalizada incluirá las siguientes opciones. (Si seleccionó EE.UU., consulte la página 66.)

Opción	Descripción
Clasificación Inglesa	C Niños de todas las edades.
	C8+ Niños de 8 años y mayores.
	G Programación general.
	PG Supervisión paterna.
	14+ Audiencia de 14 años y mayores.
	18+ Programación adulta.
Clasificación Francesa	G Programación general.
	8 ans+ No recomendado para niños pequeños.
	13 ans+ No recomendado para edades inferiores a 13 años.
	16 ans+ No recomendado para edades inferiores a 16 años.
18 ans+ Programación restringida a adultos.	
Clasificación de EE. UU.	Consulte “Clasificación de TV” en la página 66 para obtener información detallada.

Información adicional

Programación del control remoto

El control remoto está programado para utilizar equipos de video Sony.

Equipo Sony	Posición del selector del control remoto	Clave programable
Videocasetera Beta, ED Beta	AV1	303
Videocasetera de 8 mm	AV2	302
Videocasetera VHS	AV3	301
Reproductor DVD	DVD	751

Si dispone de algún equipo de video que no sea Sony que desee controlar con el control remoto del TV de proyección, utilice los siguientes procedimientos para programar el control remoto.

 El equipo debe disponer de capacidad remota infrarroja (IR) para poder utilizarse con el control remoto.

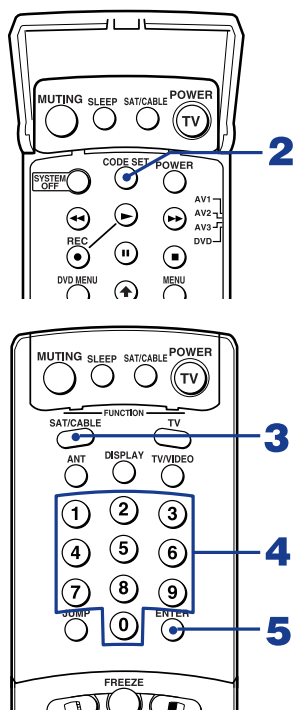

Consulte las “Claves de fabricantes” en la página 70 y localice la clave de tres dígitos correspondiente a su aparato. Si aparece más de una clave, use la que aparece primero para llevar a cabo el siguiente procedimiento.

Para programar un descodificador o un receptor de satélite

- 1 Abra el panel del control remoto.
- 2 Oprima CODE SET dentro del panel.
- 3 Cierre el panel y oprima SAT/CABLE (FUNCTION).
- 4 Introduzca el número de código de tres dígitos del fabricante mediante los botones 0-9.
- 5 Oprima ENTER.
- 6 Para comprobar si el número de código funciona, oriente el control remoto del TV de proyección hacia el componente y oprima el botón POWER verde que se corresponda con ese componente. Si responde el aparato, la programación está hecha. De lo contrario, intente con las demás claves correspondientes a su aparato.

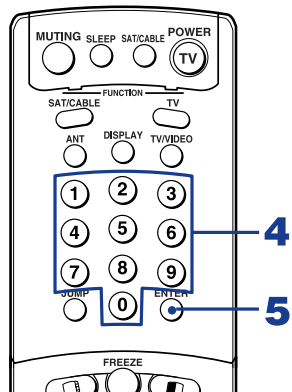
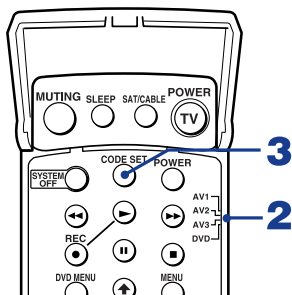

Para programar un equipo de video

- 1 Abra el panel del control remoto.
- 2 Deslice el selector a la posición que corresponda al tipo de aparato deseado.
- 3 Oprima CODE SET dentro del panel.

 Debe realizar el paso 4 antes de 10 segundos después del paso 3, o deberá iniciar la operación de nuevo a partir del paso 3.
- 4 Cierre el panel e introduzca el número de código de tres dígitos del fabricante mediante los botones 0-9.
- 5 Oprima ENTER.
- 6 Para comprobar si el número de código funciona, oriente el control remoto del TV de proyección hacia el componente, abra el panel y oprima el botón POWER verde. Si responde el aparato, la programación está hecha. De lo contrario, intente con las demás claves correspondientes a su aparato.

Consejos

- ❑ Si se indica más de una clave, intente introducirlos uno por uno hasta que encuentre la que sirve con su equipo.
- ❑ Si introduce una clave nueva, la clave que había introducido previamente durante el ajuste se borrará.
- ❑ En casos de excepción, es posible que no se pueda emplear el equipo con el control remoto Sony. En este caso, utilice la unidad de control remoto propia del equipo.

Información adicional

Claves de fabricantes

Videocaseteras

Fabricante	Clave
Sony	301
Admiral (M. Ward)	327
Aiwa	338, 344
Audio Dynamic	314, 337
Broksonic	319, 317
Canon	309, 308
Citizen	332
Craig	302, 332
Criterion	315
Curtis Mathes	304, 338, 309
Daewoo	341, 312, 309
DBX	314, 336, 337
Dimensia	304
Emerson	319, 320, 316, 317, 318, 341
Fisher	330, 335
Funai	338
General Electric	329, 304, 309
Go Video	322, 339, 340
Goldstar	332
Hitachi	306, 304, 305, 338
Instant Replay	309, 308
JC Penney	309, 305, 304, 330, 314, 336, 337
JVC	314, 336, 337, 345, 346, 347
Kenwood	314, 336, 332, 337
LXI (Sears)	332, 305, 330, 335, 338
Magnavox	308, 309, 310
Marantz	314, 336, 337
Marta	332
Memorex	309, 335

Fabricante	Clave
Minolta	305, 304
Mitsubishi/ MGA	323, 324, 325, 326
Multitech	325, 338, 321
NEC	314, 336, 337
Olympic	309, 308
Optimus	327
Panasonic	308, 309, 306, 307
Pentax	305, 304
Philco	308, 309
Philips	308, 309, 310
Pioneer	308
Quasar	308, 309, 306
RCA/ PROSCAN	304, 305, 308, 309, 311, 312, 313, 310, 329
Realistic	309, 330, 328, 335, 324, 338
Sansui	314
Samsung	322, 313, 321
Sanyo	330, 335
Scott	312, 313, 321, 335, 323, 324, 325, 326
Sharp	327, 328
Shintom	315
Signature 2000 (M. Ward)	338, 327
SV2000	338
Sylvania	308, 309, 338, 310
Symphonic	338
Tashiro	332
Tatung	314, 336, 337
Teac	314, 336, 338, 337
Technics	309, 308
Toshiba	312, 311

Fabricante	Clave
Wards	327, 328, 335, 331, 332
Yamaha	314, 330, 336, 337
Zenith	331

Reproductores DVD

Fabricante	Clave
Sony	751
Panasonic	753
Pioneer	752
RCA	755
Toshiba	754

Descodificadores

Fabricante	Clave
Hamlin/Regal	222, 223, 224, 225, 226
Jerrold/G. I.	201, 202, 203, 204, 205, 206, 207, 208, 218
Oak	227, 228, 229
Panasonic	219, 220, 221
Pioneer	214, 215
Scientific Atlanta	209, 210, 211
Tocom	216, 217
Zenith	212, 213

Receptores de satélite

Fabricante	Clave
Sony	801
General Electric	802
Hitachi	805
Hughes	804
Panasonic	803
RCA/ PROSCAN	802, 808
Toshiba	806, 807

Uso del control remoto con otros aparatos

Con una videocasetera

Abra el panel y deslice el selector a la entrada de audio o video que usted programó para este aparato

Para ...	Oprima
Activar/desactivar	botón POWER (verde) (dentro del panel)
Cambiar de canal	CH +/-
Grabar	▶ y REC simultáneamente.
Reproducir	▶
Detener el funcionamiento	■
Avanzar rápidamente	▶▶
Rebobinar la cinta	◀◀
Hacer pausa	(oprímalo de nuevo para reanudar la reproducción normal)
Buscar una imagen hacia delante o hacia atrás	▶▶ o ◀◀ durante la reproducción (deje de oprimirlo para reanudar la reproducción normal)
Cambiar el modo de entrada	selector

Con un reproductor DVD

Abra el panel y deslice el selector a la entrada de DVD que usted programó para este aparato.

Para ...	Oprima
Activar/desactivar	botón POWER (verde) (dentro del panel)
Reproducir	▶
Detener el funcionamiento	■
Hacer pausa	(oprímalo de nuevo para reanudar la reproducción normal)
Recorrer las diferentes pistas de un disco de audio	▶▶ para avanzar o ◀◀ para retroceder
Recorrer los diferentes capítulos de un disco de video	CH+ para avanzar o CH- para retroceder
Mostrar el menú DVD	DVD MENU
Ver el menú (Ajustes)	MENU
Usar el menú DVD	↑, ↓, ←, →, ENTER

(Continúa)

**Con un
descodificador**

Para ...	Oprima
Activar/desactivar	SAT/CABLE (POWER)
Seleccionar descodificador	SAT/CABLE (FUNCTION)
Seleccionar canales	botones 0-9, ENTER
Cambiar de canal	CH +/-
Volver al canal anterior	JUMP

**Con un receptor de
satélite**

Para ...	Oprima
Activar/desactivar	SAT/CABLE (POWER)
Seleccionar receptor de satélite	SAT/CABLE (FUNCTION)
Seleccionar canales	botones 0-9, ENTER
Cambiar de canal	CH +/-
Volver al canal anterior	JUMP
Ver el número de canal	DISPLAY
Ver la guía DBS	GUIDE
Ver el menú DBS	MENU
El resalte (cursor)	perilla control o flechas
Seleccionar opciones	

Solución de problemas

Si después de leer este manual de instrucciones desea realizar otras consultas relacionadas con el uso de su nuevo TV de proyección Sony, póngase en contacto con su distribuidor Sony.

Problema	Soluciones posibles
No hay imagen (la pantalla no se enciende), no hay sonido	<ul style="list-style-type: none"> <input type="checkbox"/> Asegúrese de que el cable de corriente del TV de proyección está conectado con firmeza a la toma de corriente de la pared. <input type="checkbox"/> Oprima el botón de corriente de la parte delantera del TV de proyección. <input type="checkbox"/> Compruebe si el ajuste de TV/VIDEO es correcto: para ver el TV de proyección, póngalo en TV y para ver las imágenes de un equipo conectado, póngalo en VIDEO1, 2, 3, 4, 5 ó 6. <input type="checkbox"/> Pruebe con otro canal. Podría ser un problema de la emisora. <input type="checkbox"/> Se ha activado la función Control Paterno (consulte “Uso del menú Paterno” en la página 60). <input type="checkbox"/> Si el TV de proyección no enciende y una luz roja sigue parpadeando, es posible que el TV de proyección necesite servicio de un técnico. Llame al Centro de Servicio Sony.
El control remoto no funciona	<ul style="list-style-type: none"> <input type="checkbox"/> Las baterías podrían estar bajas. Sustitúyalas. <input type="checkbox"/> Oprima TV (FUNCTION) cuando utilice el TV de proyección. <input type="checkbox"/> Asegúrese de que el cable de corriente del TV de proyección está conectado con firmeza a la toma de corriente de la pared. <input type="checkbox"/> Mantenga el TV de proyección a cuando menos un metro o más de distancia de tubos fluorescentes. <input type="checkbox"/> Compruebe la orientación de las baterías.
Imagen oscura, pobre o inexistente (pantalla encendida), buen sonido	<ul style="list-style-type: none"> <input type="checkbox"/> Ajuste el valor de Contraste del menú Video (consulte la página 49). <input type="checkbox"/> Ajuste el valor de Brillo del menú Video (consulte la página 49). <input type="checkbox"/> Compruebe las conexiones de la antena y del cable. <input type="checkbox"/> Ajuste la convergencia de nuevo utilizando FLASH FOCUS (consulte “Ajuste automático de la convergencia —FLASH FOCUS™—” en la página 33).
Buena imagen, sin sonido	<ul style="list-style-type: none"> <input type="checkbox"/> Oprima MUTING para que desaparezca “MUTING” de la pantalla (consulte la página 34). <input type="checkbox"/> Compruebe que Bocinas está en SI en el menú Audio (consulte la página 52). <input type="checkbox"/> Compruebe el ajuste de MTS en el menú Audio (consulte “MTS” en la página 52).
No se pueden recibir canales digitales (cuando se conecta el receptor DTV)	<ul style="list-style-type: none"> <input type="checkbox"/> Compruebe las conexiones entre el receptor DTV y el TV de proyección (consulte la página 28). <input type="checkbox"/> Compruebe si su localidad está preparada para recibir emisiones digitales.
No puede recibir canales de banda alta (UHF) cuando utiliza una antena	<ul style="list-style-type: none"> <input type="checkbox"/> Cambie Cable a NO (consulte la página 53). <input type="checkbox"/> Utilice Auto Programación del menú Canal para añadir canales que se reciban y que no se encuentren en la memoria del TV de proyección (consulte la página 54).
Sin color	<ul style="list-style-type: none"> <input type="checkbox"/> Ajuste los valores de Color del menú Video (consulte la página 49).
Sólo aparecen interferencias y ruido en la pantalla	<ul style="list-style-type: none"> <input type="checkbox"/> Compruebe el ajuste de Cable en el menú Canal (consulte “Cable” en la página 53). <input type="checkbox"/> Compruebe las conexiones de antena/cable. <input type="checkbox"/> Asegúrese de que el canal está emitiendo programas. <input type="checkbox"/> Oprima ANT para cambiar el modo de entrada (consulte la página 37).

(Continúa)

Información adicional

Problema	Soluciones posibles
Rayas o líneas con puntos	<ul style="list-style-type: none"><input type="checkbox"/> Ajuste la antena.<input type="checkbox"/> Aleje el TV de proyección de fuentes de interferencia como automóviles, letreros de neón o secadores de pelo.
El televisor se queda fijo en un canal	<ul style="list-style-type: none"><input type="checkbox"/> Utilice Auto Programación del menú Canal para añadir canales que se reciban y que no se encuentren en la memoria del TV de proyección (consulte la página 54).<input type="checkbox"/> Compruebe los ajustes de Fijar Canal (consulte la página 54).
Imágenes dobles o fantasma	<ul style="list-style-type: none"><input type="checkbox"/> Utilice una antena exterior altamente direccional o un cable (cuando el problema lo causen los reflejos provocados por montañas cercanas o edificios altos).
Imposible utilizar el menú	<ul style="list-style-type: none"><input type="checkbox"/> Si la opción del menú que se desea seleccionar aparece en gris, no se puede seleccionar.<input type="checkbox"/> Apague y encienda de nuevo el TV de proyección.
No se recibe ningún canal cuando utiliza televisión por cable	<ul style="list-style-type: none"><input type="checkbox"/> Utilice Auto Programación del menú Canal para añadir canales que se reciban y que no se encuentren en la memoria del TV de proyección (consulte la página 54).<input type="checkbox"/> Compruebe los ajustes de cable.<input type="checkbox"/> Compruebe que Cable está ajustado en SI en el menú Canal (consulte la página 53).
No se obtiene suficiente volumen al utilizar un descodificador	<ul style="list-style-type: none"><input type="checkbox"/> Aumente el volumen del descodificador mediante el control remoto de éste. Después oprima TV (FUNCTION) y ajuste el volumen del TV de proyección.
Índice de Canales no muestra todos los canales disponibles	<ul style="list-style-type: none"><input type="checkbox"/> Compruebe que Cable está ajustado en ON en el menú Canal (consulte “Cable” en la página 53).<input type="checkbox"/> Utilice Auto Programación del menú Canal para añadir canales de televisión que se reciban y que no se encuentren en la memoria del TV de proyección (consulte la página 54).
Imposible recibir canales Imposible seleccionar un canal	<ul style="list-style-type: none"><input type="checkbox"/> Utilice Auto Programación del menú Canal para añadir canales de televisión que se reciban y que no se encuentren en la memoria del TV de proyección (consulte la página 54).
Contraseña perdida	<ul style="list-style-type: none"><input type="checkbox"/> En la pantalla de contraseñas (consulte la página 53), introduzca la siguiente contraseña maestra: 4357. La contraseña maestra borra la contraseña anterior; no puede utilizarse para desbloquear canales temporalmente.
No se puede cambiar el canal con el control remoto	<ul style="list-style-type: none"><input type="checkbox"/> Si está usando otro dispositivo para cambiar canales, asegúrese que no ha cambiado sin querer su TV de proyección del canal 3 ó 4.<input type="checkbox"/> Si utiliza otro dispositivo para controlar canales, asegúrese de que ha oprimido el botón de “función” correspondiente a ese dispositivo, o de que el interruptor deslizante está correctamente ajustado. Por ejemplo, si utiliza el sistema de cable para controlar canales, asegúrese de oprimir SAT/CABLE.
No se puede ver la lista de los demás aparatos de video que están conectados al TV de proyección	<ul style="list-style-type: none"><input type="checkbox"/> Asegúrese que la función de Etiqueta de Video no está en Omitir (consulte la página 59).
Aparece un cuadro negro en la pantalla	<ul style="list-style-type: none"><input type="checkbox"/> Está seleccionada una opción de texto en el menú de Ajustes y no se está transmitiendo texto (consulte la página 58 para cambiar los Ajustes). Para apagar esta función, seleccione NO en la opción Caption Vision (subtítulos). Si desea ver subtítulos, escoja CC1 en lugar de Texto 1-4.

Problema	Soluciones posibles
No aparece la imagen gemela o ésta permanece sin movimiento	<ul style="list-style-type: none"> <input type="checkbox"/> Asegúrese que la imagen gemela se encuentre sintonizada con una fuente de video o un canal con programación al aire. <input type="checkbox"/> Es posible que se encuentre sintonizada con una entrada de video que no tiene nada conectado. Vea sus entradas de video, utilizando TV/VIDEO. <input type="checkbox"/> Twin View no está programado para recibir una señal de la entrada AUX. Si usted conectó una videocasetera, reproductor DVD o receptor de satélite a la entrada AUX en su TV de proyección, no aparecerá en la segunda imagen.
Se ve el mismo programa en ambas imágenes	<ul style="list-style-type: none"> <input type="checkbox"/> Es posible que ambas imágenes se encuentren sintonizadas al mismo canal. Trate de cambiar el canal, ya sea de la imagen principal o de la segunda imagen. <input type="checkbox"/> Es posible que su instalación requiera que todos los canales sean seleccionados a través de un descodificador. El descodificador puede descodificar una sola señal a la vez y, por lo mismo, no se puede utilizar la función Twin View. De ser posible, conecte un cable directo a la entrada VHF/UHF de su TV de proyección. (Esto funciona sólo si su sistema de cable suministra una señal descodificada.)
Lo único que aparece en la segunda imagen son canales de televisión	<ul style="list-style-type: none"> <input type="checkbox"/> Asegúrese que Etiqueta de video no está programado para omitir sus entradas de video. Consulte el menú Ajustes en la página 58.
Canal Favorito no muestra sus elecciones	<ul style="list-style-type: none"> <input type="checkbox"/> Verifique que Canal Favorito está configurado en modalidad de Manual en el menú Canal (consulte “Canal Favorito” en la página 53).
Algunas fuentes de video no aparecen cuando se oprime TV/VIDEO	<ul style="list-style-type: none"> <input type="checkbox"/> Asegúrese de que la Etiqueta de Video no está ajustada a Omitir (consulte “Etiqueta de Video” en la página 59).

Especificaciones

Sistema de proyección	3 tubos de imagen, 3 lentes, sistema horizontal en línea	
Tubo de imagen	Tubos monocromáticos de gran brillo y 17,78 cm (tamaño de trama 16 cm), con acople óptico y sistema de enfriamiento líquido	
Lentes de proyección	Alto rendimiento, lentes híbridas F1.1 de gran diámetro	
Antena	Terminal externo de 75 ohm para VHF/UHF	
Systema de televisión	NTSC, estándar americano de televisión	
Tamaño de la pantalla (medida diagonalmente)	129,54 cm (51 pulgadas) (KP-51HW40) 144,78 cm (57 pulgadas) (KP-57HW40)	
Cobertura de canales		
VHF	2-13	
UHF	14-69	
CATV	1-125	
Requisitos de suministro eléctrico	ca 120V, 60 Hz	
Número de entradas/salidas		
Video (IN)	4	1 Vpico-pico, desequilibrado de 75 ohm, sincronización negativa
S Video (IN)	3	Y: 1 Vpico-pico, desequilibrado de 75 ohm, sincronización negativa C: 0,286 Vpico-pico (señal de sincronización), 75 ohm
Audio (IN)	6	500 mVrms (modulación 100%) Impedancia: 47 kiloohm
AUDIO (VAR/FIX) OUT	1	500 mVrms al máximo ajuste de volumen (variable) 500 mVrms (fijo) Impedancia (salida): 1 kiloohm
TV Out	1	1 Vpico-pico, desequilibrado de 75 ohm, sincronización negativa
CONTROL S (IN/OUT)	1	miniconectores
Entradas de componente de video	2 (Y, P _B , P _R)	Y: 1,0 Vpico-pico, desequilibrado de 75 ohm, sincronización negativa P _B : 0,7 Vpico-pico, 75 ohm P _R : 0,7 Vpico-pico, 75 ohm
Entradas RF	2	
Convertidor	1	
Salida de la bocina	20W × 2	
Dimensiones (An x Al x Prf)	47 1/8 × 51 5/8 × 24 7/8 pulgadas (1 194 × 1 310 × 630 mm) (KP-51HW40) 52 1/4 × 54 1/4 × 27 1/4 pulgadas (1 326 × 1 377 × 690 mm) (KP-57HW40)	
Peso	167 lb 9 oz (76 kg) (KP-51HW40) 196 lb 3 oz (89 kg) (KP-57HW40)	
Consumo de energía		
En uso	230 W	
En espera	Menos de 1 W	

Accesorios suministrados	
Control remoto	RM-Y909
Baterías AA (R6)	2 suministradas para el control remoto
Accesorios opcionales	
Cable AV	VMC-810/820/830 HG
Cable de audio	RKC-515HG
Cable Control S	RK-G69HG
Cable de video de componente	VMC-10/30 HG
Receptor AV	STR-V555ES

El diseño y las especificaciones están sujetos a cambios sin previo aviso.

Índice alfabético

A

- Agudos, ajuste **51**
- Ajuste de canales **32**
- Ajustes, menú **48, 58**
- Ampliación de imágenes en Imagen Gemela (Twin View) **43**
- Añadir canales a la lista de canales **54**
- Antena, conexión **16**
- Área de visualización recomendada **11**
- Audio, menú **48, 51**
- Auto Programación (programación de canales) **32, 54**
- Auto Volumen
 - Ajustes de audio **51**
 - Descripción **8**
- Autoajustes **32, 54**

B

- Balance, ajuste **51**
- Baterías, inserción en el control remoto **10**
- Bloqueo Paterno, descripción **8**
- Botones
 - ANT **34**
 - CH +/- **35**
 - CODE SET **36**
 - de encendido SAT/CABLE **35**
 - de encendido TV **35**
 - de función SAT/CABLE **35**
 - de función TV **34–35**
 - DISPLAY **34**
 - DRC CINEMOTION **35**
 - DVD MENU **36**
 - FAVORITES **35**
 - FREEZE **34**
 - GUIDE **35**
 - INDEX **34**
 - JUMP **34**
 - MENU **35**
 - MTS/SAP **38**
 - MUTING **34**
 - PIC. MODE **35**
 - POWER **36**
 - RESET **35**
 - SLEEP **34**
 - SYSTEM OFF **36**
 - TV/VIDEO **35**

- VOL +/- **34**
- WIDE MODE **35**

Brillo, ajuste **49**

C

- Cable
 - Audio/Video **12**
 - S VIDEO **12**
- Cable coaxial **12**
- Cámara de video, conexión **29**
- Canal Favorito
 - Ajuste **53**
 - Auto **53**
 - Descripción **8**
 - Manual **53**
 - Uso **40**
- Canal, menú **48, 53**
- Canales
 - Ajuste **32**
 - Creación de etiquetas **54**
- Canales bloqueados
 - Visualización **62**
- CineMotion, DRC **35, 50**
- Clasificaciones, ajuste **60–65**
- Claves de fabricantes **70**
- Color, ajuste **49**
- Conexión
 - Cámara de video **29**
 - Descodificador **17–20**
 - Descodificador o antena **16**
 - Receptor de audio **25**
 - Receptor de satélite **23, 24**
 - Receptor de televisión digital **28**
 - Reproductor DVD **26, 27**
 - Videocasetera **19–22, 24**
- Congelación, uso **37, 44**
- Contenido de la caja **10**
- Contraseña, cambiar **62**
- Contraste de imagen, ajuste **49**
- Control remoto
 - Botones del panel interior **36**
 - Funciones de los botones **37, 38**
 - Inserción de las baterías **10**
 - Programación **68–70**

Control remoto, uso de otros componentes con
 Descodificador **72**
 Receptor de satélite **72**
 Reproductor DVD **71**
 Videocasetera **71**

CONTROL S **31**

Controles de menú del panel frontal **13**
Controles del panel posterior y conexiones **14, 15**
Convergencia, ajustar automáticamente **33**
Creación digital de la realidad **50**

D

Descodificador
 Activación/desactivación **53**
 Con videocasetera, conexión **19**
 Conexión con videocasetera **20**
 Uso con control remoto del TV de proyección **72**

E

Efecto de sonido (Dolby Virtual), ajuste **51**
Entradas de video, etiquetado **59**
Entradas, etiquetado **59**
Especificaciones **76–77**
Etiqueta
 Canales **54**
 Entradas de video **59**

F

Flash Focus
 Descripción **9**
 Emplear **33**
Función Zoom, con Imagen Gemela
 (Twin View) **43**
Funciones **8**

G

Graves, ajuste **51**

H

Hora actual, ajuste **57**
Hora de verano, ajuste **57**

I

Idiomas, ajuste para menús **59**
Imagen Gemela (Twin View™) **41**
Indicación de la pantalla, desactivar **38**
Instalación **16–31**

J

Jump, uso **37**

L

Lista de canales, añadir canales **54**

M

Memorización de canales **54**
Menús
 Ajustes **48, 58**
 Audio **48, 51**
 Canal **48, 53**
 Reloj **48, 57**
 Video **48, 49**
 Wide **48, 55**

Modo DRC, descripción **8**
Modos de subtítulo **58**
Modos de video, selección **49**
MTS/SAP, uso **51**

N

Nitidez, ajuste **49**
Nombre de Canal **54**

O

Omitir canales de la lista de canales **54**
Omitir/Añadir Canal **54**

P

Pantalla panorámica, descripción **8**

R

Receptor AV, conexión a la toma TV OUT **15, 30**
Receptor de audio, conexión **25**
Receptor de satélite
 Conexión **23**
 Uso con el control remoto del TV de proyección **72**
Receptor de televisión digital, conexión **28**
Reloj
 Ajuste **57**
 Menú **48, 57**
Reproductor DVD
 Con conectores A/V, conexión **27**
 Con conectores de video de componente,
 conexión **26**
 Uso con el control remoto del TV de proyección **71**

Restauración

Opciones de Audio **51**

Opciones de Reloj **57**

Opciones de Video **49**

S

Servicio ampliado de datos **58**

Solución de problemas **73–75**

Sonido bilingüe **52**

Sonido envolvente **51**

Sonido estable

ajuste **51**

descripción **8**

Sonido suprimido, uso **37**

Sonido Dolby Virtual, ajuste **51**

Subtítulos **58**

T

Televisión digital

Conexión **28**

Ver **39**

Temperatura del color, ajuste **50**

Tinte, ajuste **49**

Tipos de conectores **12**

Twin View

Descripción **8**

Uso **41**

Visualización **41**

V

Video, menú **48, 49**

Videocasetera

Con cable, conexión **19**

Con descodificador, conexión **20**

Con receptor de satélite, conexión **24**

Uso con el control remoto del TV de proyección **71**

Visualización de imagen gemela **41**

REFERENCIA DE LAS FUNCIONES

CH +/- (Presione para cambiar de canal)

CODE SET (Use para programar el control remoto de manera que funcione con equipo de video que no sea Sony)

CONTROL S (Use para controlar el sistema del TV de proyección y otro equipo Sony con un control remoto)

DISPLAY (Presione para visualizar la hora actual, la etiqueta del canal (si está configurado) y el número del canal)

DRC/CINEMOTION (Presione para pasar a través de los modos de imagen de alta resolución disponibles)

DVD MENU (Muestra el menú DVD)

FAVORITES (Muestra la lista de canales favoritos)

FLASH FOCUS (Ajuste automático de la convergencia)

FREEZE (Congela la imagen de la ventana. Presione nuevamente para reconstituir la imagen)

GUIDE (Muestra la guía del programa de su satélite)

INDEX (Presione para entrar el modo Índice del canal)

JUMP (Presione para saltar hacia delante y hacia atrás entre el canal actual y el último canal seleccionado)

MENU (Presione para visualizar el menú en pantalla del TV de proyección)

MTS/SAP (Presione para navegar las opciones de Sonido de TV de canales múltiples [MTS])

MUTING (Apaga el sonido)

PIC MODE (Presione para pasar a través de los modos de imagen de video disponibles)

POWER (Enciende/Apaga el TV de proyección)

RESET (Restablece cada "Mode" a las configuraciones de fábrica)

SLEEP (Configura el tiempo para el TV de proyección para que éste quede encendido antes de que se apague automáticamente)

SYSTEM OFF (Presione para apagar el TV de proyección y todo el equipo conectado con enlace-S)

TV/VIDEO (Recorre las entradas de vídeo disponibles)

TWIN VIEW (Le permite ver dos programas a la vez)

VOL +/- (Ajusta el volumen)

(IN) (Entrada)

(OUT) (Salida)

<http://www.sony.net/>

Printed in U.S.A.

Si después de leer este manual de instrucciones le surgen preguntas adicionales sobre el uso del TV de proyección Sony, por favor llame a uno de los siguientes números (sólo en inglés).

Los clientes de los EEUU continentales pueden ponerse en contacto con el Centro de respuesta directa marcando el: 1-800-222-SONY (7669)

Los clientes de Canadá pueden ponerse en contacto con el Centro de relaciones con el cliente marcando el: (416) 499-SONY (7669)