

Instrucciones de instalación



INSTRUCCIONES

Para ver información y advertencias detalladas sobre el pulverizador, consulte el manual Instrucciones de Operación 3S9225 (incluido con los pulverizadores MAGNUM).

3V9123

Rev. D

Este manual contiene sólo las instrucciones de instalación del juego.

Juegos de repuestos de alojamiento de motor/accionamiento motorizado y ventilador del motor para Pulverizadores sin aire **MAGNUM**TM by GRACO serie XR

Juego de reemplazo del motor/accionamiento XR 245063, 245667

Juego de repuestos del motor del ventilador XR 243231

Juego de reemplazo de cubierta de motor de XR 245064

Para encontrar el centro de servicio autorizado local Graco/MAGNUM

- Llámenos al 1-888-541-9788
- Visite nuestro sitio web www.graco.com

ADVERTENCIA

Para reducir el riesgo de inyección de fluido o salpicaduras en los ojos o la piel, alivie la presión del fluido en el sistema antes de instalar, retirar o reemplazar una pieza. Vea **Procedimiento de alivio de presión** en el manual Instrucciones de Operación 3S9225.



GRACO INC. P.O. BOX 1441 MINNEAPOLIS, MN 55440-1441

©COPYRIGHT 2000, GRACO INC.

Graco Inc. está registrada en I.S. EN ISO 9001



H003

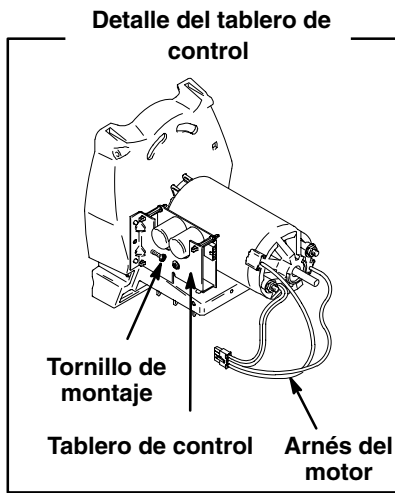

Juego de repuestos del motor del ventilador XR 243231

Juego de reemplazo del motor/accionamiento XR 245063, 245667

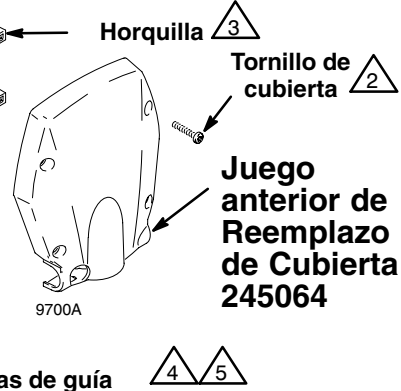
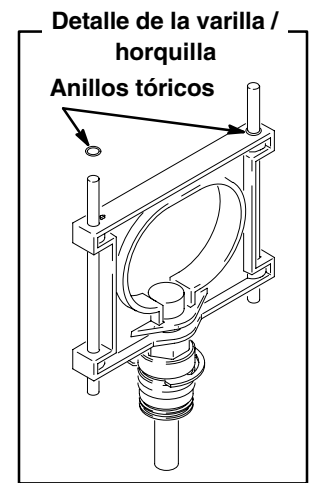
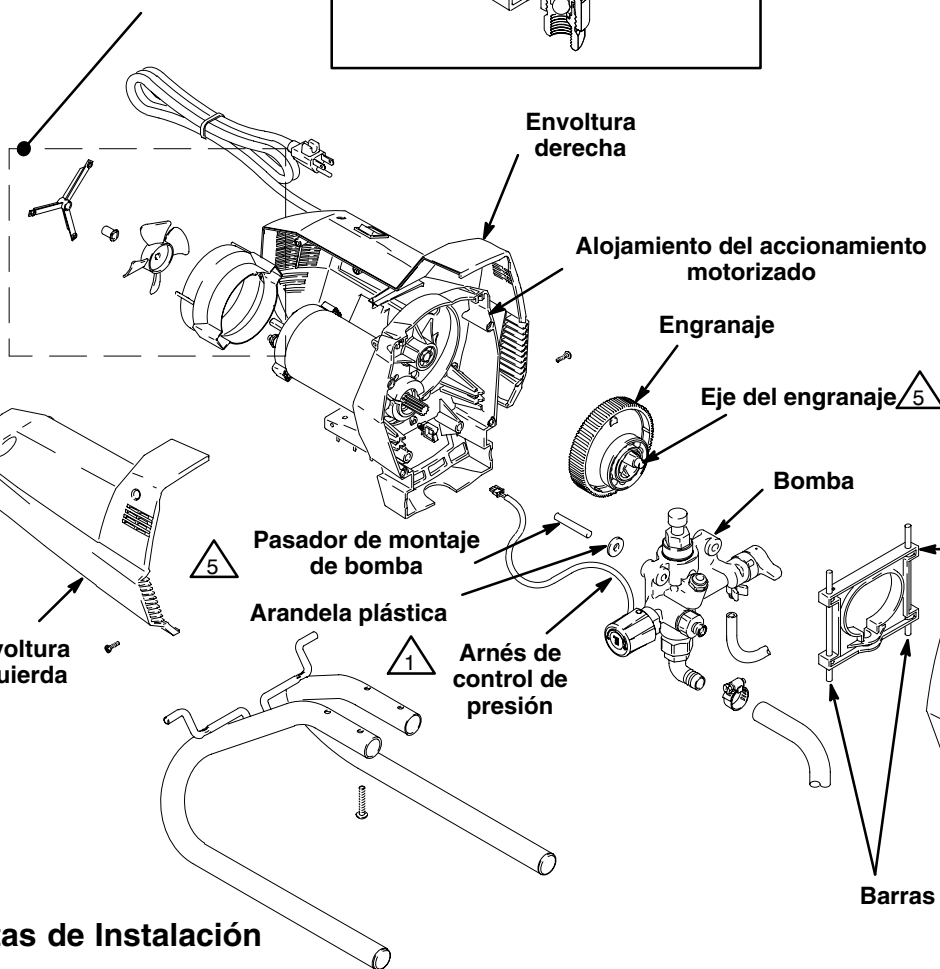
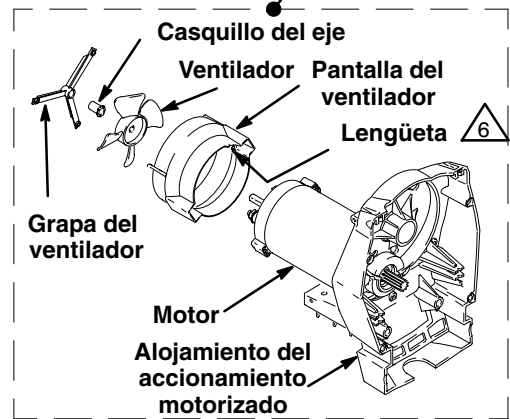
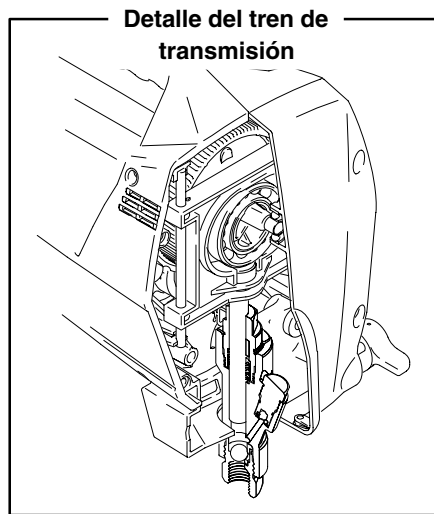

Notas de Instalación

Para evitar el desalineamiento, ensamble el pulverizador inclinado hacia la parte posterior de la envoltura.

- 1 Tenga cuidado de no rebanar el arnés entre la bomba y cualquier parte del alojamiento del accionamiento motorizado o entre la cubierta frontal y el alojamiento.
- 2 Para alinear mejor la cubierta, apriete primero los dos tornillos inferiores de la cubierta, luego los dos superiores. Apriételes a entre 70 y 80 pulg-lb (8 y 9 N•m).
- 3 Para la instalación de la horquilla, el rodamiento excéntrico del engranaje debe tocar la parte superior del vástago de la bomba. Gire el engranaje para mover el rodamiento excéntrico a la altura apropiada.
- 4 Si las barras guía de la horquilla se salen de su posición durante el montaje, pueden producirse daños al apretar la cubierta. Revise siempre la posición de las barras guía antes de apretar la cubierta.
- 5 Aplique una capa delgada de grasa.
- 6 Oriente la lengüeta y la marca "TOP" a la parte superior de la pantalla del ventilador.

Juego de reemplazo del motor/accionamiento XR 245063, 245667

Desmontaje

1. **Desenchufe el cordón eléctrico y alivie la presión.**
2. Retire los cuatro tornillos y la cubierta frontal.
3. Retire la horquilla y las barras de guía.
4. Desconecte el arnés de presión del conector del tablero de control en la parte posterior del accionamiento motorizado.
Con la uña o la punta de un destornillador de paleta pequeño, presione la lengüeta del lado derecho del conector para soltar.
5. Retire la bomba y los dos pasadores de montaje del alojamiento del accionamiento motorizado.
6. Retire el engranaje.
7. Retire los tornillos de montaje de envoltura de ambas envolturas laterales. Extraiga completamente la envoltura izquierda del pulverizador. Tire la envoltura derecha del alojamiento del accionamiento motorizado. **Tenga cuidado de no tirar los cables del cordón eléctrico y del interruptor de alimentación.**
8. Desconecte el arnés del motor de la parte posterior del tablero de control.
9. Saque el tornillo que afirma el tablero de control y retire el tablero de control del alojamiento del accionamiento motorizado.
10. Con cuidado tire la grapa de tres patas del ventilador de las clavijas de la pantalla del ventilador. Use un trapo o un guante para proteger sus dedos, y tire el ventilador del eje del motor.
11. Tire la pantalla del ventilador para sacarla del motor.
Observe cómo los cables del motor pasan por los arcos y ranuras de la pantalla del ventilador.
12. Retire el soporte o las patas del carro del alojamiento del accionamiento motorizado.

Instalación

- Lea todas las **Notas de instalación** del diagrama de servicio en la página siguiente.
 - Para evitar el desalineamiento, ensamble el pulverizador inclinado hacia la parte posterior de la envoltura.
1. Instale el soporte o las patas del carro en el alojamiento nuevo.
 2. Con cuidado coloque los cables del motor como los observó en el Paso 11 de **Desmontaje** (los cables amarillos sobre el negro).
 3. Instale la nueva pantalla del ventilador en el motor nuevo. Oriente la lengüeta y la marca "TOP" hacia la parte superior de la pantalla.
 4. Instale el ventilador nuevo en el eje del motor.
 5. Instale el casquillo del eje en el nuevo eje del motor e instale la nueva grapa de tres patas en las clavijas de la pantalla del ventilador.
 6. Instale el tablero de control en el accionamiento motorizado nuevo y apriete el tornillo de montaje del tablero de control. Vea **Detalle del tablero de control** en la página siguiente.
 7. Enchufe el nuevo arnés del motor en la parte posterior del tablero de control.
 8. Reinstale las envolturas del pulverizador e instale y apriete los tornillos de montaje de las envolturas.
 9. Instale el engranaje en el nuevo alojamiento del accionamiento motorizado de modo que los dientes engranen con el piñón de impulsión del motor.
 10. Haga pasar el arnés de control de presión detrás de la bomba a través del sujetador y enchufe al conector del tablero de control en la parte posterior del alojamiento del accionamiento motorizado (conecte con la lengüeta hacia la derecha).
 11. Instale la bomba en los pasadores de montaje. **Asegúrese de que las arandelas plásticas estén entre el alojamiento del accionamiento motorizado y la bomba.**
 12. Instale la horquilla con el casquete del vástago en la ranura de la horquilla, como se muestra en el **Detalle de vástago/horquilla** en la página siguiente.
 13. Revise el conjunto final y compárelo con el **Detalle del tren de transmisión** en la página siguiente.
 14. Instale la cubierta frontal y los tornillos de la cubierta.

Juego de repuestos del ventilador del motor XR 243231

Desmontaje

1. **Desenchufe el cordón eléctrico y alivie la presión.**
2. Retire los tornillos de montaje de envoltura de ambas envolturas laterales. Tire la envoltura derecha del alojamiento del accionamiento motorizado. **Tenga cuidado de no tirar los cables del cordón eléctrico y del interruptor de alimentación.**
3. Con cuidado tire la grapa de tres patas del ventilador de las clavijas de la pantalla del ventilador. Use un trapo o un guante para proteger sus dedos, y tire el ventilador del eje del motor.
4. Tire la pantalla del ventilador para sacarla del motor.
Observe cómo los cables del motor pasan por los arcos y ranuras de la pantalla del ventilador.

Instalación

1. Con cuidado coloque los cables del motor como los observó en el Paso 4 de **Desmontaje** (los cables amarillos sobre el negro).
2. Instale la nueva pantalla del ventilador en el nuevo motor. Oriente la lengüeta y la marca "TOP" hacia la parte superior de la pantalla.
3. Instale el ventilador nuevo en el eje del motor.
4. Instale el casquillo del eje en el nuevo eje del motor e instale la nueva grapa de tres patas en las clavijas de la pantalla del ventilador.
5. Reinstale la envoltura del pulverizador e instale y apriete los tornillos de montaje de la envoltura.

Todos los datos escritos o visuales contenidos en este documento reflejan la información más reciente sobre el producto al momento de la publicación. Graco se reserva el derecho de introducir cambios en cualquier momento y sin aviso.

GRACO INC. P.O. BOX 1441 MINNEAPOLIS, MN 55440-1441
www.graco.com