

**LOW PROFILE VETERINARY SCALE
MODEL 2842KL**

**BALANCE VETERINAIRE
MODELE 2842KL**

**BALANZA VETERINARIA
MODELO 2842KL**

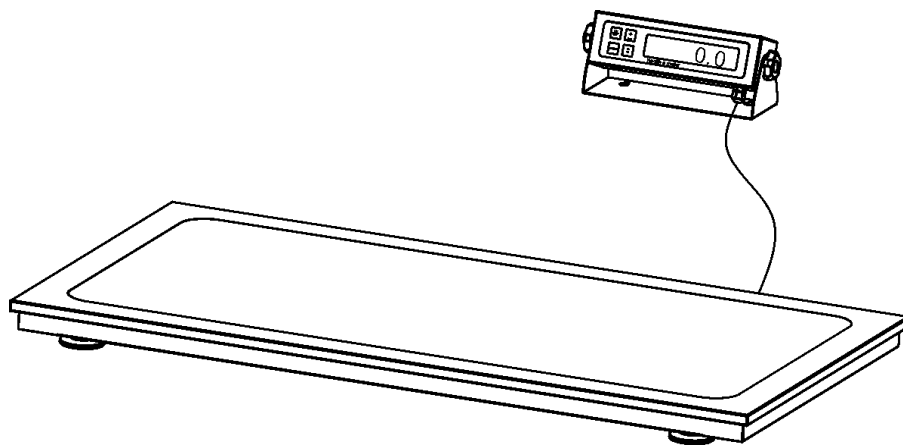

OPERATION MANUAL

MODE D'EMPLOI

MANUAL DE OPERACIÓN

LOW PROFILE VETERINARY SCALE MODEL 2842KL

Thank you for your purchase of this product.

Please read this manual carefully and keep it handy for ready reference.

Merci d'avoir acheté ce produit.

Veillez lire attentivement ce manuel et le garder à portée de main pour pouvoir le consulter à tout moment

Gracias por la adquisición de este producto.

Lea por favor este manual cuidadosamente y manténgalo a su alcance para una pronta referencia.

ENGLISH	1
FRANÇAIS	12
ESPAÑOL	23

TABLE OF CONTENTS

CAUTION AND WARNING.....	2
SPECIFICATIONS.....	2
ASSEMBLY INSTRUCTIONS	3
SET UP.....	4
OPERATION INSTRUCTIONS.....	6
MAINTENANCE.....	6
TROUBLESHOOTING.....	7
CALIBRATION PATH	8
EXPLODED VIEW OF SCALE	9
PARTS LIST	10
WARRANTY	11

CAUTION AND WARNING

- To prevent injury, never leave animal unattended while on the scale.
- To prevent injury, do not transport the scale while the animal is in the weighing tray.
- For accurate animal weighing the scale must be placed on a flat, stable surface.
- For accurate weighing, verify proper operation according to the procedure described in this manual before each use.
- Do not use in the presence of flammable materials.
- Operating at other voltages and frequencies than specified could damage the equipment.
- If the “LO BAT” indicator activates, for accurate weighing, replace the batteries or connect the scale to an AC power source as soon as possible.

SPECIFICATIONS

GENERAL

Health o meter’s Low Profile Veterinary Scale model 2842KL uses highly sophisticated microprocessor technology. Each precision instrument is designed to provide accurate, reliable and repeatable weight measurements and features that make the weighing process simple, fast and convenient.

The actual weighing is performed by motion-sensing weighing technology, to determine the weight of an active animal.

The animal’s weight can be displayed in pounds or in kilograms. The scale includes a specially designed removable rubber mat for easy cleaning.

The unit can be operated using its AC power adapter or by 6-C cell batteries.

SCALE SPECIFICATIONS

Capacity and Resolution	600 Lb x 0.2 Lb (270 Kg x 0.1 Kg)
Power Requirements	Adapter 120VAC - 60Hz 6 x C size batteries
Environmental	Operating temperatures: 50°F to 95°F (10°C to 35°C) Storage temperatures: 30°F to 125°F (0°C to 50°C) Humidity: 85%
Physical Dimensions	Length: 42” (106.6 cm) Width: 22 ³ / ₈ ” (56.8 cm) Height: 2” (5 cm) Weight: 45 Lb (20.45 Kg)

ASSEMBLY INSTRUCTIONS

This 2842KL scale has been calibrated at the factory. It is shipped in four assembled parts: the base assembly, the display assembly, the rubber mat and rubber feet. Remove each assembly from its carton and unwrap packing material carefully to prevent scratching the unit's parts.

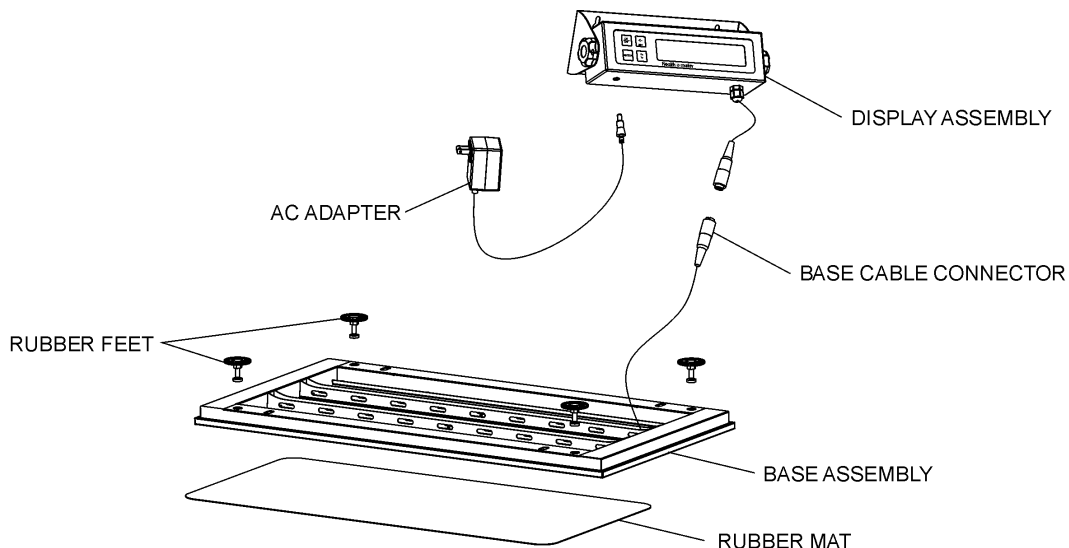

Figure 1. Assembly After Shipment

1. Place the base assembly upside down on a steady surface.
2. Screw the four feet onto the base assembly as shown.
3. Turn the base assembly right side up.
4. Plug the display cable connector into the base cable connector.
5. Place the display assembly on the table or mount it on the wall, as desired. For mounting the display assembly on the wall use 5/16" or 8mm drill bit.
6. Place the rubber mat on the base assembly, inside the designated frame.

The scale may be operated by an AC power source adapter or by 6-C cell batteries. The scale will automatically switch to battery operation when an AC power source is absent.

SET UP

1. Place batteries in the battery holder (see “Replacing Batteries” below).
2. Plug the scale’s AC adapter into the display assembly and into the power source.
3. Press the ON/OFF button to turn the scale on. The display will show “start” and then “0.0”.
4. When the self-test function is complete:
 - The digital display should read “0.0”.
 - “LB” should be indicated on the right side of the display. (To change the default units of the scale to kilograms (Kg), please contact our Technical Support Center at 1.800.638.3722 or 1.708.598.9100).
5. Place a weight [not to exceed 600 Lb (270 Kg)] on the scale. The digital display will blink “-----” until the weight calculation is complete.
6. Press the LBS/KG button to select the weight mode, either in kilograms or pounds.
7. Press the REWEIGH button; the digital display should read again the weight of the item on the scale.
8. Remove the weight from the scale. The digital display should continue to read the weight of the item that was on the scale.
9. Press the ZERO button; the digital display should return to zero.
10. Disconnect the power source connector from the scale, then turn the scale on using ON/OFF button. The scale should automatically switch to battery power.

NOTE:

If the set up procedure failed, go to the troubleshooting instructions. If the problem is not corrected, refer to qualified service personnel.

Replacing Batteries

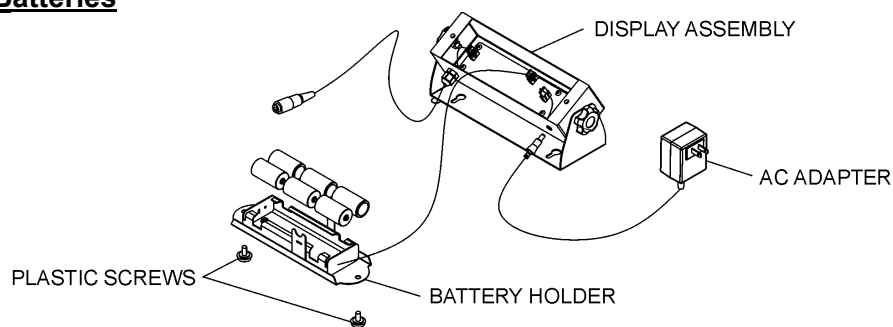

Figure 2. Replacing Batteries

1. Disconnect the scale from the AC power source.
2. Unscrew two plastic screws and carefully remove the battery holder from the display assembly.
3. Release attachable strap from the batteries. Replace the batteries with new ones and reattach the strap.
4. Position the battery holder into the display assembly and reinstall two plastic screws.

SET UP

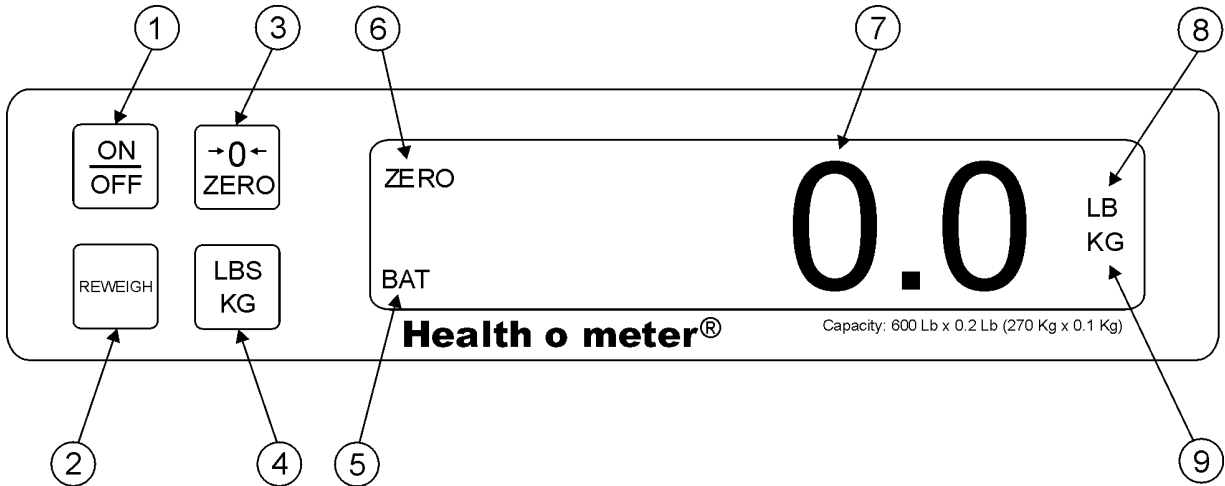

Figure 3. Control Panel

ITEM	DESCRIPTION	FUNCTION
1	ON/OFF button	Turns scale ON and OFF.
2	REWEIGH button	Allows repeated reweighing of animal.
3	ZERO button	Zeros Digital Display prior to weighing. Enables the cancellation (tare) of weight of mat or other accessories on the scale.
4	LBS/KG button	Selects kilograms or pounds.
5	BAT indicator	When ON, indicates scale batteries are low. The batteries should be replaced.
6	ZERO indicator	When ON, indicates the scale is stable and ready for use.
7	Digital Display 6 Digit LCD	Displays animal weight in kilograms or pounds as shown by the "LB" or "KG" indicator on the right side of the display. When REWEIGH button is depressed, display will blink "-----" until animal's weight is determined.
8	LB indicator	When ON, indicates displaying weight in pounds.
9	KG indicator	When ON, indicates displaying weight in kilograms.

OPERATION INSTRUCTIONS

1. Press the ON/OFF button to turn the scale on.
2. Wait until "0.0" appears on the digital display.
3. If you choose to use a mat, blanket or other accessory on top of the built-in rubber, make sure that the edges of the accessory are on the scale and are not touching the surface on which the scale is positioned. Press the ZERO button to cancel the weight of the accessory that is on the scale.
4. Place an animal on the scale. The display will blink "=====" until the weight of the animal is determined.
5. If you wish to reweigh without to remove and to place an animal on the scale again, press the REWEIGH button.
6. Remove the animal from the scale. The digital display should continue to read the animal's weight until REWEIGH or ZERO button is pressed.

NOTE: After 2 minutes of inactivity, the scale will turn itself off to conserve power. To restart the scale press the ON/OFF button.

MAINTENANCE

GENERAL

This section provides instructions for maintenance, cleaning, troubleshooting and operator replaceable parts for the Low Profile Veterinary Scale model 2842KL. Maintenance operations other than those described in this section should be performed by qualified service personnel.

MAINTENANCE

Before first use and after periods of non-use, check the scale for proper operation and function. If the scale does not operate correctly, refer to qualified service personnel.

1. Check overall appearance of the total scale for any obvious damage, wear and tear.
2. Inspect AC adapter for cord cracking or fraying or for broken or bent prongs.

CLEANING

Proper care and cleaning is essential to ensure a long life of accurate and effective operation.

Disconnect the scale from the AC power source.

1. Clean all external surfaces with a clean damp cloth or tissue. Mild soap and water solution may be used. Dry with a clean soft cloth.
2. Do not immerse the scale base or display assembly into cleaning or other liquid solution.
3. Do not use Isopropyl Alcohol or other solutions to clean the display surface.

TROUBLESHOOTING

Refer to the following instructions to check and correct any failure before contacting service personnel.

SYMPTOM	POSSIBLE CAUSE	CORRECTIVE ACTION
Scale does not turn on	<ol style="list-style-type: none"> 1. Dead Battery 2. Faulty electrical outlet 3. Bad power supply 	<ol style="list-style-type: none"> 1. Replace batteries 2. Use a different outlet 3. Replace adapter
Questionable weight or the scale does not zero	<ol style="list-style-type: none"> 1. External object interfering with the scale 2. The display did not show "0.0" before weighing 3. Scale is not placed on a stable surface 4. Scale is out of calibration 	<ol style="list-style-type: none"> 1. Remove interfering object from the scale 2. Remove animal, zero the scale and begin weighing process again 3. Place the scale on a stable surface and begin weighing process again 4. Check weight with known weight value
The display shows "OL"	The load on the scale exceeds the capacity	Remove the excess weight and use the scale according to its limits
The display shows "UL"	The scale is in under-load condition	Make sure the rubber mat is placed on the base
The display shows "LO BAT"	The batteries are low	Replace batteries according to instructions

CALIBRATION PATH

The modes are accessible by holding certain keys pressed after power-up. The keys must be pressed and held for at least three seconds.

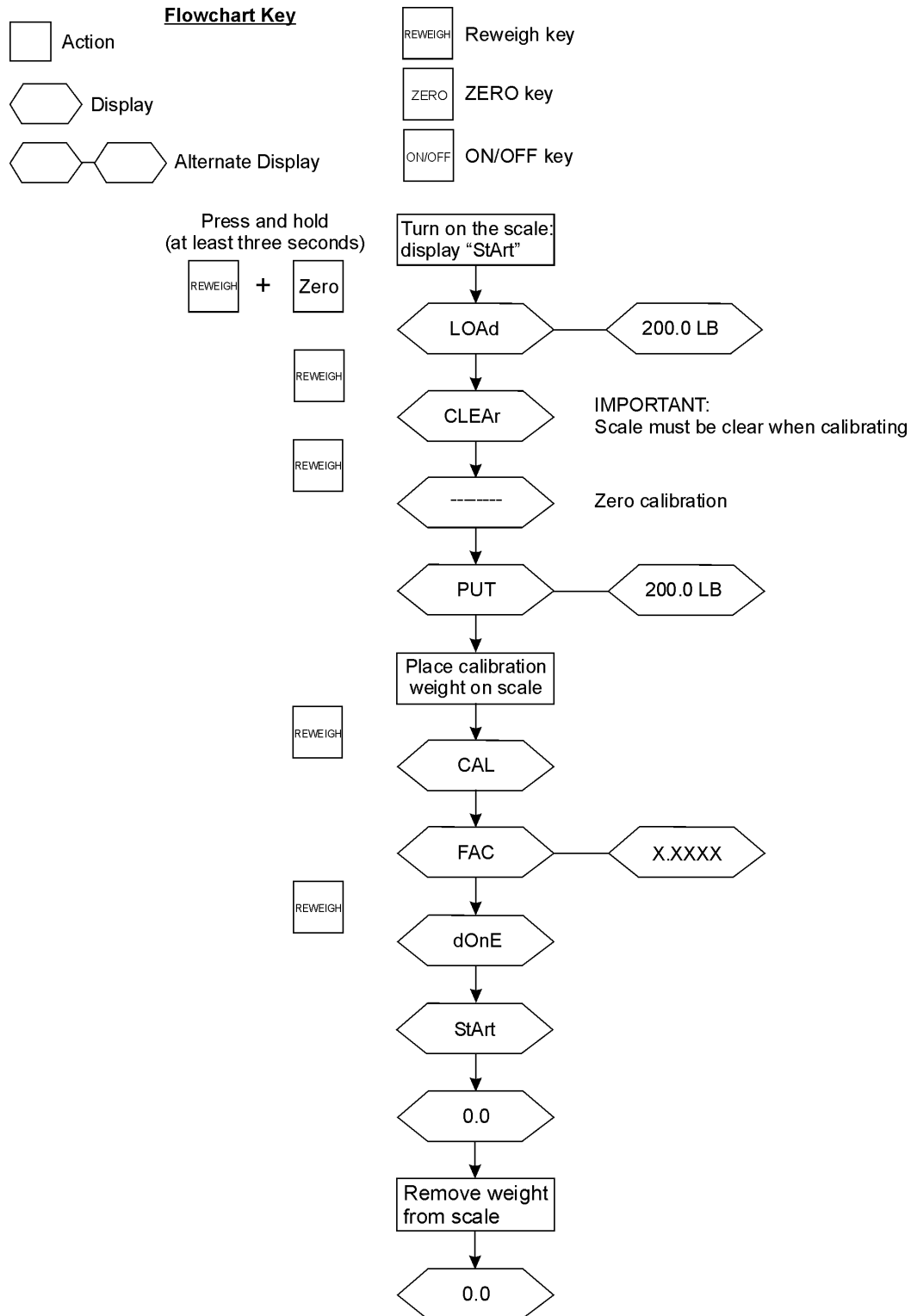

EXPLODED VIEW OF SCALE

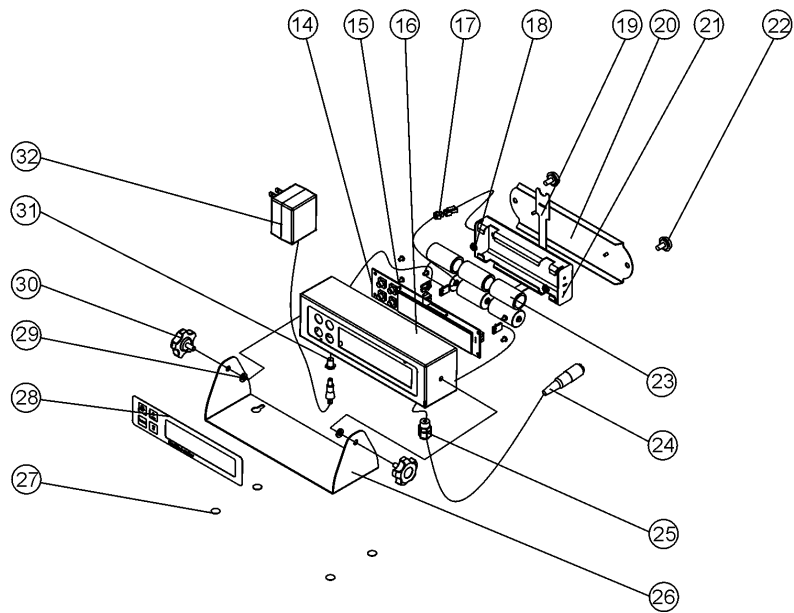
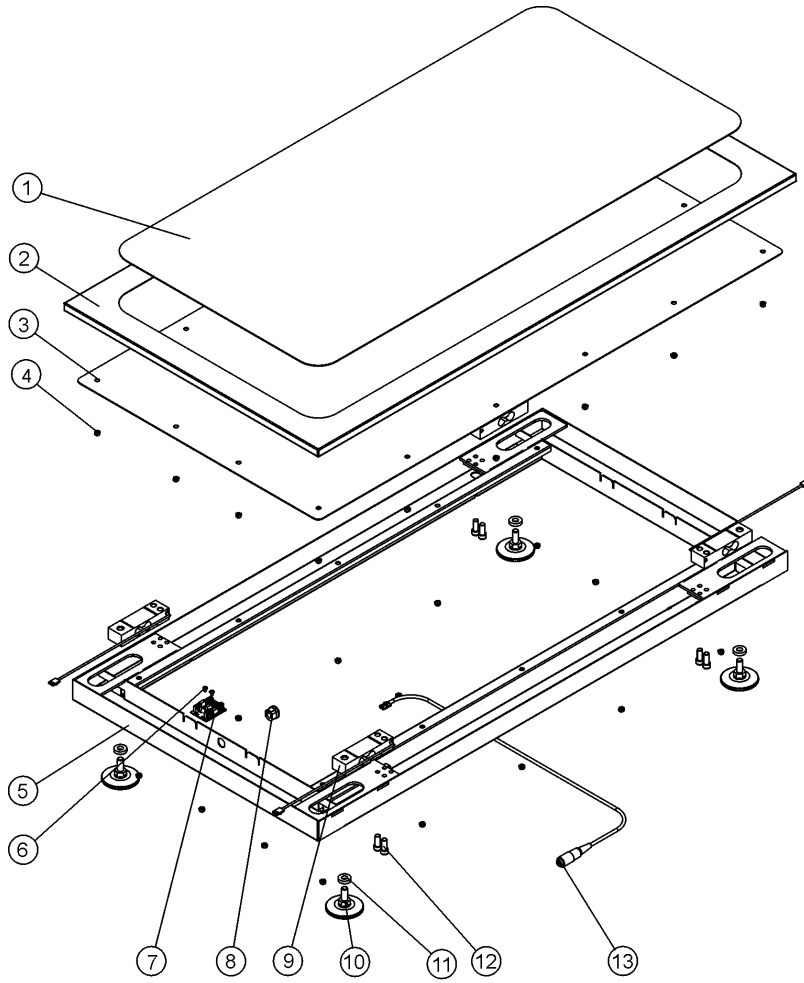

PARTS LIST

Key No.	Part No.	Description	Qty.
1	3811201-0	RUBBER MAT	1
2	3811101-0	PLATFORM	1
3	3810601-0	COVER PLANE	1
4		SELF LOCK NUT M5	32
5	3811001-0	SCALE BASE ASSY.	1
6		PHIL.PAN HEAD SCREW NC6*1/4"	2
7	2138302-0	JUNCTION BOX	5
8	400142	STRAIN RELIEF	1
9	1304201-0	LOAD CELL	4
10	3810001-0	RUBBER FOOT NC3/8"	4
11		RUBBER WASHER	4
12		HEX. SOCKET SCREW NC5/16*3/4"	8
13	2005502-0	JUN. BOX - MAIN BOARD CABLE	1
14	2138803-0	FALCON BOARD	1
15		PHIL. PAN HEAD SCREW NC6*1/4"	6
16	3812901-0	EL. BOX	1
17		NUT WITH LOCK WASHER NC6	2
18	2033301-0	MAIN BOARD - CONN. TWO PIN CABLE	1
19	401124	BATTERY HOLDER STRAP	1
20	3812601-0	REAR COVER	1
21	2032801-0	BATTERY HOLDER	1
22		PLASTIC HEAD SCREW M6*12	2
23		C CELL BATTERIES	6
24	2032701-0	MAIN BOARD TO LOAD CELL CABLE	1
25	400525	CABLE HOLDER - P.G.7	1
26	3813001-0	DISPLAY HOLDER	1
27		ROUND PLASTIC LEG	4
28	3513201-0	FACE PLATE-PELSTAR 2842	1
29		PLASTIC WASHER M6	2
30		ROSETTE HEAD SCREW M6*13.5	2
31	2033001-0	ADAPTER - MAIN BOARD CABLE	1
32	420964	ADAPTER 120VAC 9VDC	1

WARRANTY

LIMITED WARRANTY

What does the Warranty Cover?

Pelstar LLC scales are warranted from date of purchase against defects of materials or in workmanship for a period of one (1) year. If product fails to function properly, return the product, freight prepaid and properly packed to Pelstar. See "To Get Warranty Service" below for instructions. If manufacturer determines that a defect of material or in workmanship exists, customers' sole remedy will be repair or replacement of scale at no charge. Replacement will be made with a new or remanufactured product or component. If the product is no longer available, replacement may be made with a similar product of equal or greater value. All parts including repaired and replaced parts are covered only for the original warranty period.

Who is Covered?

The original purchaser of the product must have proof of purchase to receive warranty service. Pelstar dealers or retail stores selling Pelstar products do not have the right to alter, or modify or any way change the terms and conditions of this warranty.

What is Excluded?

Your warranty does not cover normal wear of parts or damage resulting from any of the following: negligent use or misuse of the product, use on improper voltage or current, use contrary to the operating instruction, abuse including tampering, damage in transit, or unauthorized repair or alternations. Further, the warranty does not cover Acts of God, such as fire, flood, hurricanes and tornadoes. This warranty gives you specific legal rights, and you may also have other rights that vary from country to country, state to state, province to province or jurisdiction to jurisdiction.

To get Warranty Service

Make sure you keep your sales receipt or document showing proof of purchase.

Call 1 (800) 815-6615 or 1 (708) 598-9100 to receive a return authorization number. Attach proof of purchase to your defective product along with your name, address, daytime telephone number and description of the problem. Carefully package the product and send with shipping and insurance prepaid to:

Pelstar LLC

Attention R/A# _____

Repair Department

7400 W. 100th Place

Bridgeview, IL 60455

If your scale is not covered by warranty, or has been damaged, an estimate of repair costs or replacement costs will be provided to you for approval prior to servicing or replacing.

Pelstar LLC

7400 West 100th Place, Bridgeview IL 60455 • 1-800-815-6615 or 1-708-598-9100

www.healthometermedical.com

Health o meter® is a registered trademark of Sunbeam Products Inc., Boca Raton, FL 33431

BALANCE VETERINAIRE - MODELE 2842KL

TABLE DES MATIERES

PRECAUTION ET PREVENTION	13
SPECIFICATIONS	13
MODE D'ASSEMBLAGE.....	14
INSTALLATION.....	15
MODE DE FONCTIONNEMENT	17
MAINTENANCE	17
LOCALISATION DES PANNES	18
MODE DE CALIBRAGE	19
SCHEMA DU PESE-PERSONNE EN PIECES DETACHEES	20
LISTE DES PIECES.....	21
GARANTIE	22

PRECAUTION ET PREVENTION

- Pour prévenir toute blessure accidentelle, ne laissez jamais un animal sans surveillance sur la balance.
- Pour prévenir toute blessure accidentelle, ne transportez jamais la balance avec l'animal sur le plateau.
- Pour obtenir une lecture du poids exacte, placez la balance vétérinaire sur une surface plane et stable.
- Pour obtenir une lecture du poids exacte, vérifiez le bon fonctionnement de la bascule en appliquant la procédure décrite dans ce manuel avant chaque utilisation.
- Ne pas utiliser en présence de substances inflammables.
- Le fonctionnement sous d'autres tensions et fréquences que celles spécifiées dans ce manuel est susceptible d'endommager l'appareil.
- Si l'indicateur « LO BAT » est actif, remplacez les piles ou connectez dès que possible la balance à une source d'alimentation AC pour obtenir une lecture du poids exacte.

SPECIFICATIONS

GENERALITES

La balance vétérinaire modèle 2842KL utilise une technologie très sophistiquée parmi les technologies de microprocesseur disponibles aujourd'hui sur le marché. Chaque instrument de précision est conçu pour donner la mesure exacte, fiable et répétable du poids et présente des caractéristiques qui font de la pesée un processus simple, rapide et pratique. La mesure réelle du poids s'effectue par l'application d'une technologie de pesée spéciale, sensible au mouvement de façon à déterminer le poids d'un animal actif. Le poids peut être lu en livres ou en kilogrammes. La balance est équipée d'un tapis en caoutchouc spécialement conçu pour faciliter le nettoyage de l'appareil. La balance peut être utilisée avec son adaptateur électrique CA ou avec 6 piles "C".

SPECIFICATIONS DE LA BALANCE VETERINAIRE

Capacité et Résolution	600 Lb x 0.2 Lb (270 Kg x 0.1 Kg)
Exigences électriques	Adaptateur 120VCA - 60Hz 6 piles "C"
Environnement	Températures de fonctionnement: 50°F à 95°F (10°C à 35°C) Températures de stockage: 30°F à 125°F (0°C à 50°C) Humidité : 85%
Dimensions	Longueur: 42" (106,6 cm) Largeur: 22 ³ / ₈ " (56.8 cm) Hauteur: 2" (5 cm) Poids: 45 Lb (20.45 Kg)

MODE D'ASSEMBLAGE

La balance vétérinaire 2842KL a été calibrée en usine. Elle est fournie en quatre parties à assembler : le châssis, le bloc d'affichage, le tapis et les pieds en caoutchouc. Retirez chaque partie de son carton et déballez-la avec précaution pour éviter d'en rayer les divers côtés.

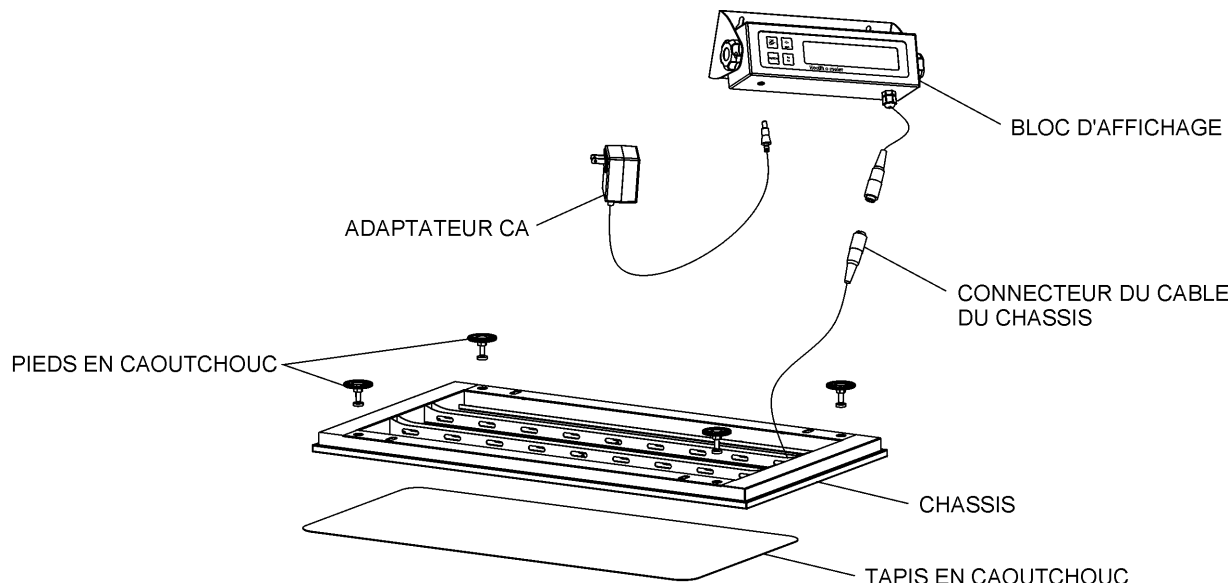

Figure 1. Assemblage après envoi

1. Mettez le châssis à l'envers sur une surface ferme.
2. Fixez les quatre pieds au châssis en les vissant comme l'indique l'illustration.
3. Remettez le châssis à l'endroit.
4. Branchez le connecteur du câble de l'affichage à celui du câble du châssis.
5. Placez le châssis sur la table ou fixez-le au mur selon votre choix. Pour effectuer une installation murale du châssis, utilisez une mèche de 5/16" ou 8 mm.
6. Placez le tapis en caoutchouc sur le châssis dans le cadre qui lui est destiné.

La balance vétérinaire fonctionne avec un adaptateur électrique CA ou avec 6 piles "C".
En l'absence d'une source électrique CA, la balance se réglerait automatiquement sur piles.

INSTALLATION

1. Placez les piles dans le support prévu à cet effet (cf. le paragraphe « Remplacer les piles » ci-dessous).
2. Branchez l'adaptateur CA de l'appareil au bloc d'affichage et à la source d'alimentation.
3. Appuyez sur l'interrupteur de Marche/ Arrêt (ON/OFF) pour allumer l'appareil. L'écran de visualisation affichera la mention « Start » (démarrage) suivie de « 0.0 ».
4. Après accomplissement du test automatique :
 - L'écran numérique doit afficher « 0.0 ».
 - A droite de l'écran doit alors apparaître la mention « LB » (Pour modifier la programmation par défaut de l'unité de poids en kilogramme (kg), veuillez contacter notre Centre d'Assistance Technique aux numéros 1.800.638.3722 ou 1.708.598.9100).
5. Placez un poids [ne dépassant pas 600 Lb (270 Kg)] sur la balance vétérinaire. L'écran numérique doit maintenant clignoter « ===== » jusqu'à ce que le calcul du poids soit terminé.
6. Appuyez sur la touche LBS/KG pour sélectionner l'unité de poids de votre choix : kilogrammes ou livres.
7. Appuyez sur la touche REWEIGH (repesée); l'écran numérique doit à présent lire à nouveau le poids de l'objet posé sur le plateau.
8. Retirez l'objet du plateau. L'écran numérique doit encore afficher le poids de l'objet en question.
9. Appuyez sur la touche ZERO; l'écran numérique doit à présent se remettre à zéro.
10. Déconnectez la balance de la source électrique, ensuite allumez-la à l'aide de l'interrupteur de Marche/ Arrêt (ON/OFF). L'appareil doit se régler automatiquement sur piles.

REMARQUE:

Si la procédure d'installation a échoué, consultez les instructions relatives à la localisation des pannes. Si le problème persiste, veuillez avoir recours au technicien compétent.

Remplacement des piles

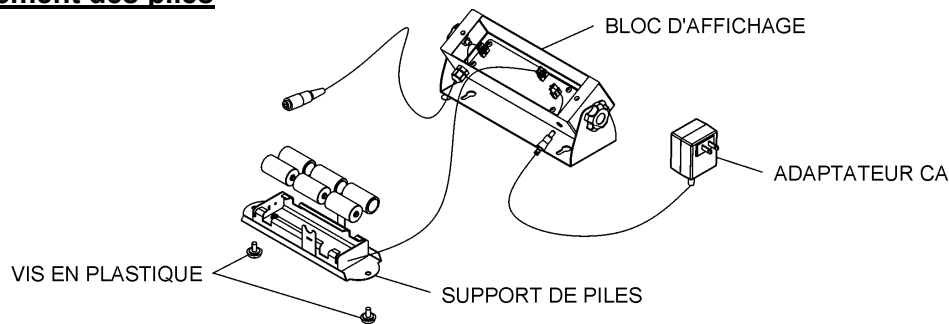

Figure 2. Remplacement des piles

1. Débranchez la balance vétérinaire de la source d'alimentation CA.
2. Desserrez deux vis en plastique et retirez avec précautions le support de piles du bloc d'affichage.
3. Dégagez la barrette de soutien des piles. Remplacez les piles usagées par des piles neuves et remettez la barrette en place.
4. Positionnez le support de piles dans le bloc d'affichage et fixez-le à nouveau avec deux vis en plastique.

INSTALLATION

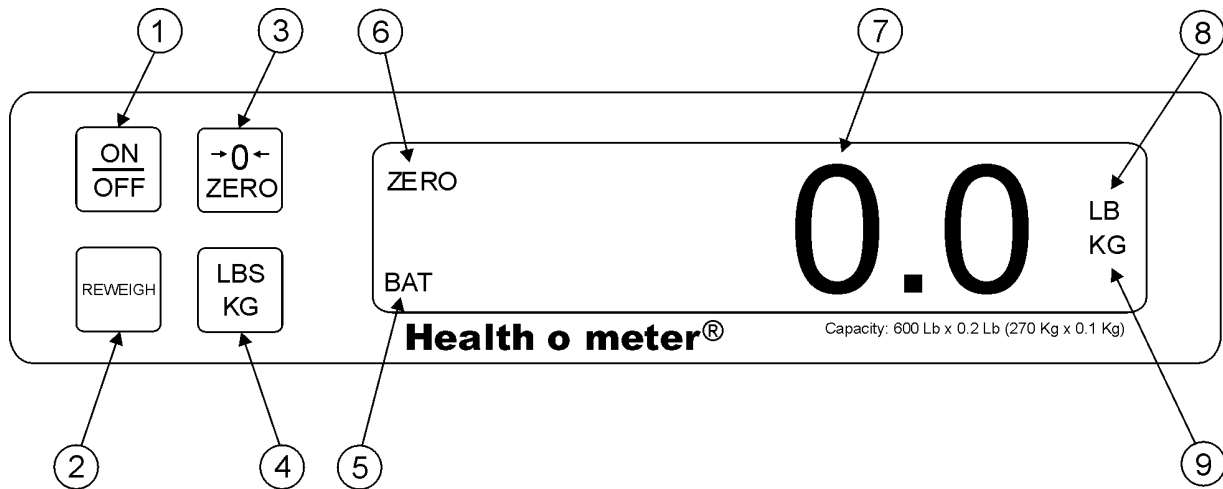

Figure 3. Tableau de contrôle

INDICATEUR	DESCRIPTION	FONCTION
1	Interrupteur de Marche/ Arrêt (ON/OFF)	Allume (ON) et éteint (OFF) la balance.
2	Touche de repesée (REWEIGH)	Permet de renouveler la pesée de l'animal.
3	Touche ZERO	Remet l'écran numérique à zéro avant la pesée. Permet d'annuler le poids (tare) du tapis ou de tout autre objet qui aurait éventuellement été posé sur le plateau.
4	Touche LBS/KG	Sélectionne l'unité de poids : kilogrammes ou livres.
5	Indicateur BAT	En position « ON », il indique que les piles sont faibles et doivent être remplacées.
6	Indicateur ZERO	En position « ON », il indique que la balance est stable et prête à l'emploi.
7	Ecran numérique LCD à 6 chiffres	Affiche le poids de l'animal en kilogrammes ou livres selon la sélection de l'indicateur « LB » ou « KG » sur le côté droit de l'écran. Quand la touche de repesée « REWEIGH » est appuyée, l'affichage « ----- » clignote jusqu'à détermination du poids de l'animal.
8	Indicateur LB	En position « ON », il indique l'affichage du poids en livres.
9	Indicateur KG	En position « ON », il indique l'affichage du poids en kilogrammes.

MODE DE FONCTIONNEMENT

1. Appuyez sur l'interrupteur de Marche/ Arrêt (ON/OFF) pour allumer l'appareil.
2. Attendez que la mention « 0.0 » apparaisse sur l'écran numérique.
3. Si vous avez décidé de placer un tapis, une petite couverture ou un autre accessoire sur le caoutchouc intégré du plateau, vérifiez que les bords de cet accessoire sont bien sur le plateau et ne touchent pas la surface sur laquelle la balance est posée. Appuyez sur la touche ZERO pour annuler le poids de la couverture ou de tout autre accessoire posé sur le plateau.
4. Placez l'animal sur la bascule. L'affichage « ----- » clignotera jusqu'à détermination du poids de l'animal.
5. Si vous souhaitez effectuer une nouvelle pesée sans retirer et remettre l'animal sur la balance, il vous suffit d'appuyer sur la touche de repesée « REWEIGH ».
6. Retirez l'animal de la balance. L'écran numérique doit continuer à afficher le poids de l'animal pesé tant que l'une des touches « REWEIGH » ou « ZERO » n'a pas été appuyée.

REMARQUE: Après 2 minutes d'inutilisation, la balance vétérinaire s'éteindra automatiquement, économisant ainsi l'électricité et les piles. Pour la remettre en marche, il vous suffit d'appuyer sur la touche de Marche/Arrêt (ON/OFF).

MAINTENANCE

GENERALITES

Cette partie donne les instructions de maintenance, nettoyage, localisation des pannes et pièces remplaçables par l'opérateur pour la balance vétérinaire, modèle 2842KL. Toute opération de maintenance autre que l'une de celles décrites dans cette partie devra être accomplie par un technicien qualifié.

MAINTENANCE

Avant la première utilisation et après toutes périodes de non utilisation, vérifiez le bon état de marche et le fonctionnement précis de la balance. Si celle-ci ne fonctionne pas correctement, veuillez consulter le technicien compétent.

1. Vérifiez l'aspect général de la balance pour y déceler tout éventuel dommage ou usure.
2. Contrôlez l'adaptateur CA en observant la présence éventuelle de craquelures ou usure du câble ou encore de broches cassées ou tordues.

NETTOYAGE

Un entretien et un nettoyage appropriés sont essentiels à l'assurance de l'efficacité et de la haute précision à long terme de l'appareil.

Déconnectez la balance vétérinaire de la source électrique CA.

1. Nettoyez toutes les surfaces externes à l'aide d'un chiffon ou d'une lingette humide et propre. Vous pouvez utiliser de l'eau et du savon doux. Séchez ensuite avec un chiffon doux et propre.
2. Ne trempez pas le châssis de la balance ni le bloc d'affichage dans une solution de nettoyage ou n'importe quel autre liquide.
3. N'utilisez pas d'alcool isopropylique ou autres solutions pour nettoyer l'écran d'affichage.

LOCALISATION DES PANNES

Reportez-vous aux instructions suivantes pour définir et éventuellement corriger une panne avant d'appeler un technicien qualifié.

SYMPTOME	CAUSE POSSIBLE	ACTION CORRECTIVE
La balance vétérinaire ne s'allume pas.	<ol style="list-style-type: none"> 1. Les piles sont mortes. 2. La prise électrique est défectueuse. 3. Mauvaise alimentation électrique. 	<ol style="list-style-type: none"> 1. Remplacez les piles. 2. Utilisez une autre prise. 3. Changez l'adaptateur.
Le poids affiché est contestable ou la balance ne se remet pas à zéro	<ol style="list-style-type: none"> 1. Un corps étranger provoque une interférence avec la balance. 2. L'écran n'a pas affiché la mention « 0.0 » avant la pesée. 3. La balance vétérinaire n'est pas posée sur une surface ferme. 4. La balance n'est pas bien calibrée. 	<ol style="list-style-type: none"> 1. Retirez l'objet interférant de la balance. 2. Retirez l'animal de la balance, remettez-la à zéro et recommencez la pesée. 3. Placez l'appareil sur une surface ferme et renouvelez le processus de la pesée. 4. Vérifiez le poids avec un poids de valeur connue.
L'écran affiche « OL »	Le poids posé sur la balance dépasse la capacité de l'appareil.	Retirez l'excédent de poids et utilisez la balance en tenant compte de ses limites.
L'écran affiche « UL »	Le poids posé sur la balance est inférieur à sa capacité.	Vérifiez que le tapis en caoutchouc est bien placé sur le châssis.
L'écran affiche « LO BAT »	Les piles sont faibles.	Remplacez les piles suivant les instructions.

MODE DE CALIBRAGE

L'accès aux modes de calibration se fait en maintenant certaines touches appuyées après la mise sous tension, et ce pendant au moins trois secondes.

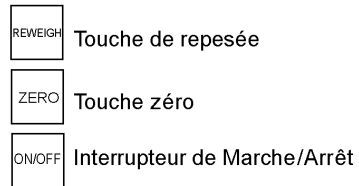
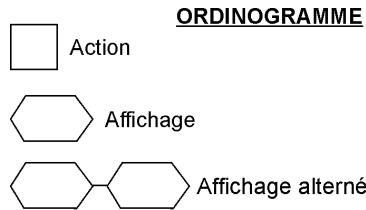

Appuyez et maintenez ainsi (3 secondes au moins)

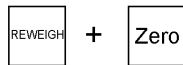

Allumez l'appareil: affichage «Start»

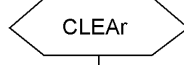
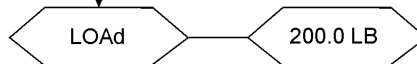

IMPORTANT:
La balance doit être vidée de ses données pour le calibrage



Calibrage zéro

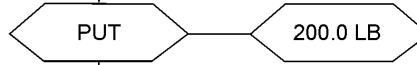

Placez le poids de calibrage sur l'appareil

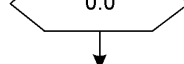
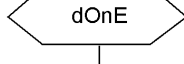
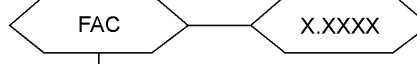
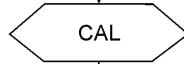

Retirez le poids du plateau



SCHEMA DE LA BALANCE VETERINAIRE EN PIECES DETACHEES

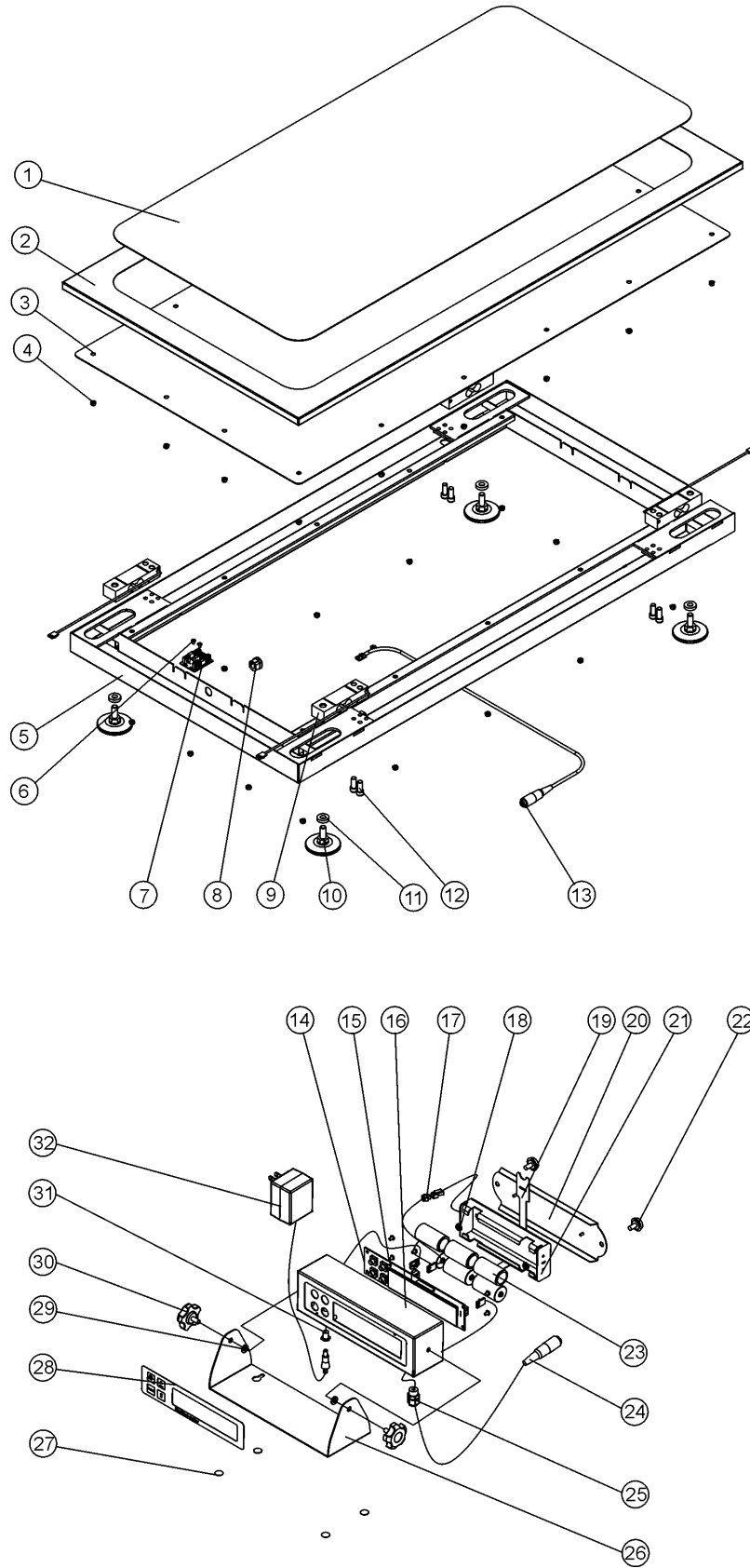

LISTE DES PIECES

Touche N°	Pièce N°	Description	Quantité
1	3811201-0	TAPIS EN CAOUTCHOUC	1
2	3811101-0	PLATEFORME	1
3	3810601-0	PLAN DE COUVERTURE	1
4		ECROU D'AUTO-VERROUILLAGE M5	32
5	3811001-0	ENSEMBLE CHASSIS	1
6		VIS PAN PHIL. NC6*1/4"	2
7	2138302-0	BOITIER DE JONCTION	5
8	400142	DECHARGE DE TRACTION	1
9	1304201-0	CELLULE DE CHARGE	4
10	3810001-0	PIED EN CAOUTCHOUC N/C 3/8"	4
11		RONDELLE EN CAOUTCHOUC	4
12		VIS A TETE HEX. NC5/16"*3/4"	8
13	2005502-0	BOITIER JON. – CABLE DU TABLEAU DE CONTROLE	1
14	2138803-0	TABLEAU FALCON	1
15		VIS PAN PHIL. NC6*1/4"	6
16	3812901-0	BOITIER EL.	1
17		ECROU A RONDELLE DE BLOCAGE NC 6	2
18	2033301-0	TABLEAU DE CONTROLE - CABLE DE CONN. A DEUX BROCHES	1
19	401124	BARRETTE SOUTIEN POUR LES PILES	1
20	3812601-0	COUVERCLE ARRIERE	1
21	2032801-0	SUPPORT DE PILES	1
22		VIS A TETE PLASTIQUE M6*12	2
23		PILES C	6
24	2032701-0	TABLEAU DE CONTROLE POUR CHARGER LE CABLE DE LA CELLULE	1
25	400525	SUPPORT DE CABLE – P.G.7	1
26	3813001-0	SUPPORT D'AFFICHAGE	1
27		PIED PLASTIQUE ROND	4
28	3513201-0	CADRAN – PELSTAR 2842	1
29		RONDELLE EN PLASTIQUE M6	2
30		VIS A TETE ROSETTE M6*13.5	2
31	2033001-0	ADAPTATEUR – CABLE DU TABLEAU DE CONTROLE	1
32	420964	ADAPTATEUR 120VCA 9VDC	1

GARANTIE

GARANTIE LIMITÉE

Que couvre la garantie?

A compter de la date d'achat, les pèse-personnes Pelstar LLC sont garantis contre les défauts de matériel ou de fabrication pour une période d'un (1) an. Renvoyez à Pelstar, port payé et bien emballé, le produit qui fonctionne mal. Voir « Pour Obtenir un Service de Garantie » ci-dessous pour des instructions. Si le fabricant constate un défaut de matériel ou de fabrication, le pèse-personne sera réparé ou changé sans aucun frais pour le client. Le remplacement se fera avec un produit ou composant neuf ou corrigé. Si le produit n'est plus disponible, le remplacement se fera par un appareil similaire d'une valeur égale ou supérieure. Les frais de toutes les pièces réparées ou changées sont couvertes seulement pour la période de garantie originale.

Qui est couvert par la garantie?

Le premier acheteur du produit doit avoir les pièces justificatives de l'achat lui donnant droit au service de garantie. Les concessionnaires ou les détaillants des produits Pelstar n'ont pas le droit de modifier ou de changer les termes et conditions de cette garantie.

Ce que la garantie ne couvre pas?

Votre garantie ne couvre pas une usure normale des pièces ou un dommage résultant des éléments suivants: négligence ou mauvais usage du produit, branchement sur un courant ou un voltage non approprié, usage non conforme au mode d'emploi, abus comprenant le fait de trifouiller l'appareil, le dommage occasionné pendant le transport, les réparations alternance sans autorisation. De plus, la garantie ne couvre pas les catastrophes naturelles comme l'incendie, l'inondation, l'ouragan et la tornade. Cette garantie vous donne des droits légitimes spécifiques. Le client peut également bénéficier de certains autres droits qui varient selon les pays, les états, les provinces ou les juridictions.

Pour obtenir un service de garantie

Assurez-vous d'avoir conservé votre reçu ou tout autre document prouvant votre achat.

Appelez le 1 (800) 815 - 6615 ou le 1 (708) 598 – 9100 pour recevoir un numéro d'autorisation de renvoi. Joignez votre preuve d'achat au produit défectueux en indiquant vos nom, adresse, numéro de téléphone dans la journée, et en donnant une description du problème. Emballez soigneusement le produit et envoyez-le avec port et assurance payés d'avance à:

Pelstar LLC

Attention R/A# _____

Repair Department

7400 W. 100th Place

Bridgeview, IL 60455

Si votre pèse-bébé n'est pas couvert par la garantie, ou a été endommagé, une estimation des frais de réparation ou de remplacement sera soumise à votre approbation avant l'exécution de la réparation ou du remplacement.

Pelstar LLC

7400 West 100th Place, Bridgeview IL 60455 • 1-800-815-6615 or 1-708-598-9100

www.healthometermedical.com

Health o meter® est une marque déposée de of Sunbeam Products Inc., Boca Raton, FL 33431

BALANZA VETERINARIA - MODELO 2842KL

ÍNDICE

PRECAUCIÓN Y ADVERTENCIA	24
ESPECIFICACIONES.....	24
INSTRUCCIONES DE MONTAJE.....	25
CONFIGURACIÓN	26
INSTRUCCIONES DE OPERACIÓN	28
MANTENIMIENTO.....	28
SOLUCIÓN DE PROBLEMAS	29
TRAYECTORIA DE CALIBRACIÓN	30
VISTA DETALLADA DE LA BALANZA.....	31
LISTA DE PIEZAS	32
GARANTÍA	33

PRECAUCIÓN Y ADVERTENCIA

- Para evitar lesiones, nunca deje al animal solo mientras esté en la balanza.
- Para evitar lesiones, no traslade la balanza mientras el animal está en la bandeja de pesaje.
- Para un pesaje exacto del animal, la balanza debe ser colocada en una superficie plana, estable.
- Para un pesaje exacto, verifique antes de cada uso la apropiada operación según los procedimientos descritos en este manual.
- No use en presencia de materiales inflamables.
- Operando en otros voltajes y frecuencias que los especificados puede hacer daño al equipo.
- Si el indicador de “LO BAT” se activa, para un pesaje exacto, cambie las baterías o conecte la balanza a una fuente de energía CA, lo más pronto posible.

ESPECIFICACIONES

GENERAL

La Balanza Veterinaria de Health o meter, modelo 2842KL usa la tecnología de microprocesador altamente sofisticada. Cada instrumento de precisión es proyectado para proveer medidas de peso exactas, confiables, repetibles y características que hacen el proceso de pesaje simple, rápido y conveniente.

El pesaje propiamente dicho es realizado por medio de tecnología de pesaje que detecta movimiento, para determinar el peso de un animal activo.

El peso del animal puede ser presentado en libras o en kilogramos. La balanza incluye una estera de goma especialmente proyectado para limpieza más fácil.

La unidad puede ser operada usando su adaptador de energía CA o por medio 6 baterías C.

ESPECIFICACIONES DE LA BALANZA

Capacidad y Resolución	600 Lb x 0.2 Lb (270 Kg x 0.1 Kg)
Requerimientos de Energía	Adaptador 120VCA - 60Hz 6 x baterías de tamaño C
Ambiental	Temperaturas de Operación: 50°F hasta 95°F (10°C hasta 35°C) Temperaturas de Almacenamiento: 30°F hasta 125°F (0°C hasta 50°C) Humedad: 85%
Dimensiones Físicas	Largo: 42" (106.6 cm) Ancho: 22 ³ / ₈ " (56.8 cm) Altura: 2" (5 cm) Peso: 45 Lb (20.45 Kg)

INSTRUCCIONES DE MONTAJE

Esta balanza 2842KL ha sido calibrada en fábrica. Es enviada en cuatro partes montadas, la unidad de la base, la unidad de display, la estera de goma y los pies de goma. Saque cada unidad de su cartón y desempaquete el material cuidadosamente para evitar ralladuras en las partes de la unidad.



Figura 1. Montaje Después del Envío

1. Coloque la unidad de la base al revés en una superficie estable.
2. Atornille los cuatro pies a la unidad de la base según lo demostrado.
3. Dé vuelta a la unidad de la base con el lado correcto para arriba.
4. Enchufe el cable conector del display al cable conector de la base.
5. Coloque la unidad de la base sobre la mesa o móntela en la pared, como deseado. Para montar la unidad de la base en la pared use broca de 5/16" o 8mm.
6. Coloque la estera de goma sobre la unidad de la base, dentro del marco designado.

La balanza puede ser operada por un adaptador de fuente de energía CA o por 6 baterías C.

La balanza pasará automáticamente a ser operada por batería cuando la fuente de energía CA estuviera ausente.

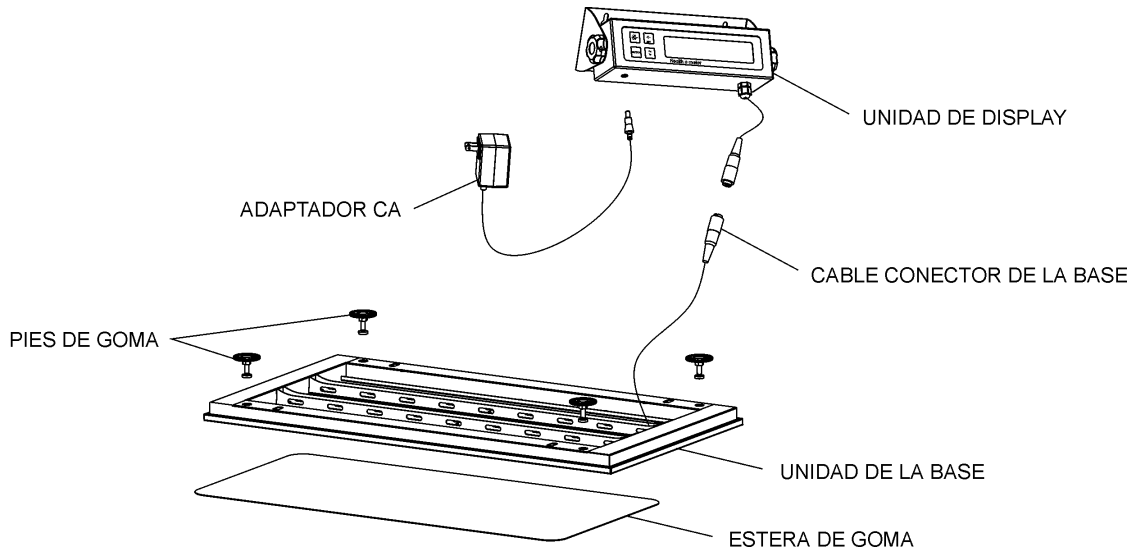
CONFIGURACIÓN

1. Coloque las baterías en el soporte de la batería (ver Cambiando las Baterías abajo).
2. Conecte el adaptador CA de la balanza a la unidad de display y al origen de energía.
3. Presione el botón ON/OFF para activar la balanza. El display empezará a mostrar "start" y después "0.0".
4. Cuando la función de auto-prueba está completa:
 - El display digital debe mostrar "0.0".
 - "LB" debe estar indicado en el lado derecho del display. (Para cambiar las unidades predeterminadas de la balanza a kilogramos (Kg), por favor contacte nuestro Centro de Soporte Técnico en el 1.800.638.3722 o 1.708.598.9100)
5. Ponga un peso (no superior a 600 Lb (270 Kg) en la balanza. El display digital deberá parpadear "-----" hasta que el cálculo del peso sea completado.
6. Presione el botón LBS/KG para seleccionar el modo de peso, o en kilogramos o en libras.
7. Presione el botón REWEIGH; el display digital deberá mostrar nuevamente el peso del ítem en la balanza.
8. Retire el peso de la balanza. El display digital deberá continuar mostrando el peso del ítem que estaba en la balanza.
9. Presione el botón ZERO; el display digital debe volver a cero.
10. Desconecte la fuente de energía CA de la balanza y active la balanza usando el botón ON/OFF. La balanza debe automáticamente pasar a su energía por batería.

NOTA:

Si el procedimiento de configuración falla, diríjase a las instrucciones de solución de problemas. Si el problema no es corregido, refiérase al personal de servicio calificado.

Cambiando las Baterías



Figura 2. Cambiando las Baterías

1. Desconecte la balanza de la fuente de energía CA
2. Desatornille los dos tornillos plásticos y quite cuidadosamente el soporte de la batería de la unidad de display.
3. Libere la correa de sujeción de las baterías. Substituya las baterías por nuevas y reate la correa.
4. Coloque el soporte de la batería en la unidad de display y reinstale los dos tornillos plásticos.

CONFIGURACIÓN

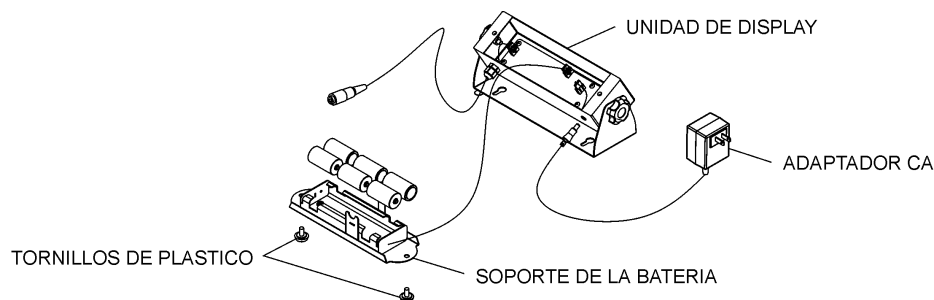

Figura 3. Panel de Control

ITEM	DESCRIPCIÓN	FUNCIÓN
1	Botón ON/OFF	Conecta y desconecta la balanza.
2	Botón REWEIGH	Permite repetidos pesajes del animal.
3	Botón ZERO	Display Digital de Ceros antes del pesaje. Permite la cancelación (tara) del peso de la estera u otros accesorios en la balanza.
4	Botón LBS/KG	Selecciona kilogramos o libras.
5	Indicador BAT	Cuando ON, indica que las baterías de la balanza están bajas. Las baterías deben ser sustituidas.
6	Indicador ZERO	Cuando ON, indica que la balanza está estable y lista para ser usada.
7	Display Digital LCD de 6 Dígitos	Exhibe el peso del animal en kilogramos o libras, como se ve por el indicador "LB" o "KG" en el lado derecho del display. Cuando el botón REWEIGH es liberado, el display parpadeará "-----" hasta que el peso del animal sea determinado.
8	Indicador LB	Cuando ON, indica la exhibición del peso en libras.
9	Indicador KG	Cuando ON, indica la exhibición del peso en kilogramos.

INSTRUCCIONES DE OPERACIÓN

1. Presione el botón ON/OFF para activar la balanza.
2. Espere hasta que aparezca "0.0" en el display digital.
3. Si usted elige usar una estera, manta u otro accesorio sobre la goma incorporada, asegúrese que las bordas del accesorio estén en la bandeja y no tocando la superficie donde la balanza está posicionada. Presione el botón ZERO para cancelar el peso del accesorio que está en la balanza.
4. Coloque el animal en la balanza. El display parpadeará "-----" hasta que el peso del animal sea determinado.
5. Si usted desea repesar sin sacar y colocar el animal en la balanza otra vez, presione el botón REWEIGH.
6. Retire el animal de la balanza. El display digital deberá continuar mostrando el peso del animal hasta que el botón REWEIGH o ZERO sea presionado.

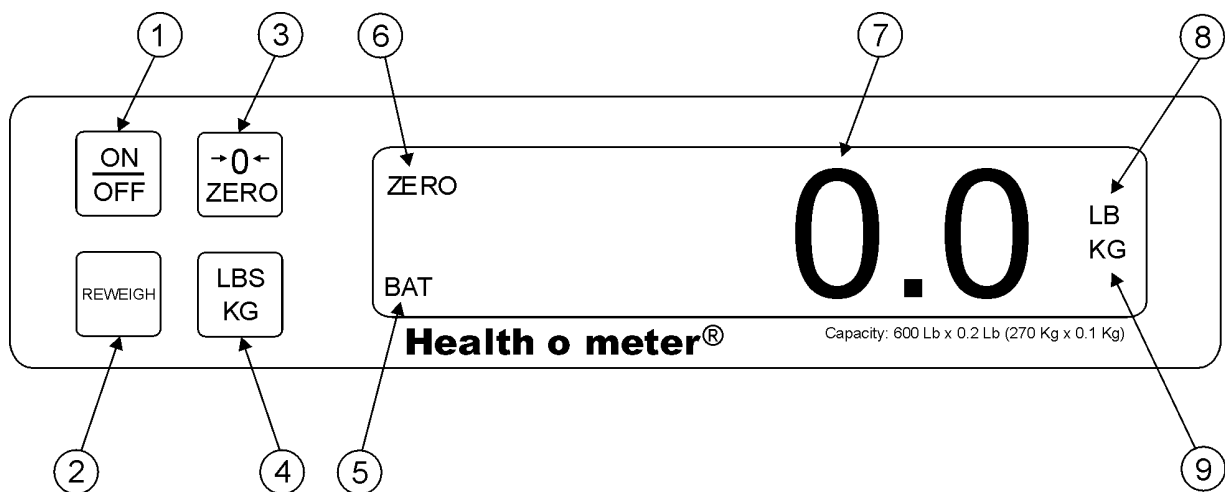
NOTA: Después de 2 minutos de inactividad la balanza se apaga para ahorrar energía. Para reactivar la balanza presione el botón ON/OFF.

MANTENIMIENTO

GENERAL

Esta sección provee instrucciones para mantenimiento, limpieza, solución de problemas y piezas reemplazables del operador para la Balanza Veterinaria Modelo 2842KL. Otras operaciones de mantenimiento aparte de las descritas en esta sección deben ser realizadas por el personal de servicio calificado.

MANTENIMIENTO

Antes de usarla por primera vez y después de periodos sin usarla, confiera la balanza para una operación y función apropiadas. Si la balanza no operar correctamente, refiérase al personal de servicio calificado.

1. Verifique el aspecto total de la balanza para saber si hay cualquier daño, desgaste obvios.
2. Inspeccione el cargador de CA para verificar cordón con grietas o corroído o para dientes quebrados o acodados.

LIMPIEZA

Cuidado apropiado y limpieza son esenciales para asegurar una larga vida de operación, exacta y eficaz.

Desconecte la balanza de la fuente de energía CA.

1. Limpie todas las superficies externas con un paño húmedo limpio o con tisú. Una solución suave de jabón y agua puede ser usada. Seque con un paño suave limpio.
2. No sumerja la base de la balanza o la unidad de display en soluciones de limpieza u otro líquido.
3. No use Alcohol Isopropilo u otras soluciones para limpiar la superficie del display.

SOLUCIÓN DE PROBLEMAS

Refiérase a las siguientes instrucciones para verificar y corregir cualquier falla antes de contactar al personal de servicio.

SÍNTOMA	POSIBLE CAUSA	ACCIÓN CORRECTIVA
La balanza no se prende	<ol style="list-style-type: none"> 1. Batería terminada 2. Enchufe eléctrico con defecto 3. Mala fuente de energía 	<ol style="list-style-type: none"> 1. Cambie las baterías 2. Use otro enchufe 3. Sustituya el adaptador
Peso cuestionable o la balanza no vuelve a cero	<ol style="list-style-type: none"> 1. Objeto externo interfiriendo en la balanza 2. El display no mostró "0.0" antes del pesaje. 3. La balanza no está colocada sobre una superficie estable 4. La balanza no está calibrada 	<ol style="list-style-type: none"> 1. Remueva de la balanza el objeto que está interfiriendo. 2. Remueva el animal, vuelva la balanza a cero y empiece el proceso de pesaje nuevamente 3. Coloque la balanza en una superficie estable y empiece el proceso de pesaje nuevamente. 4. Confiera el peso con un valor de peso sabido
El display muestra "OL"	La carga en la balanza excede su capacidad	Remueva el peso excesivo y use la balanza según sus límites.
El display muestra "UL"	La balanza está en condición de carga negativa	Asegúrese que la estera de goma esté colocada sobre la base.
El display muestra "LO BAT"	Las baterías están bajas	Cambie las baterías según las instrucciones

TRAYECTORIA DE CALIBRACIÓN

Los modos son accesibles manteniéndose presionadas ciertas teclas después de la activación. Las teclas deben ser presionadas y mantenidas así por lo menos tres segundos.

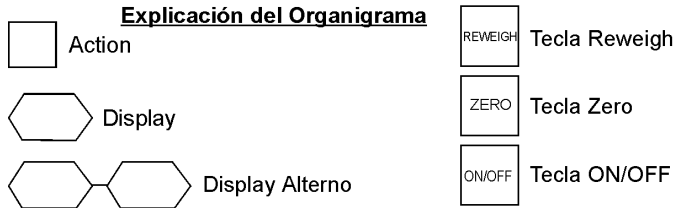

Presione y mantenga así (por lo menos por 3 segundos)

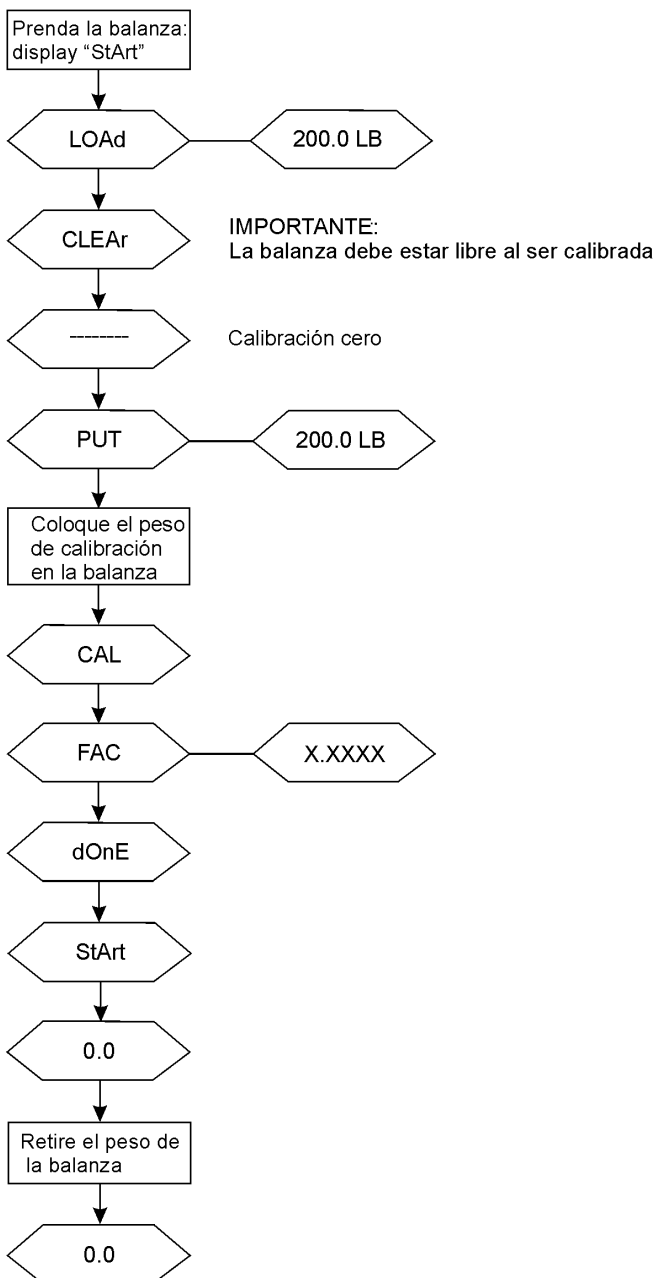
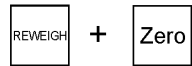

VISTA DETALLADA DE LA BALANZA

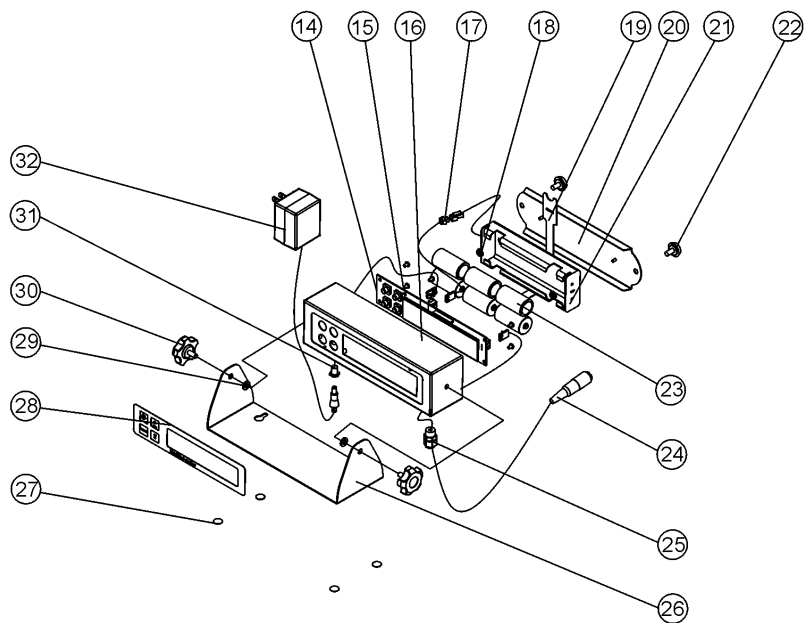
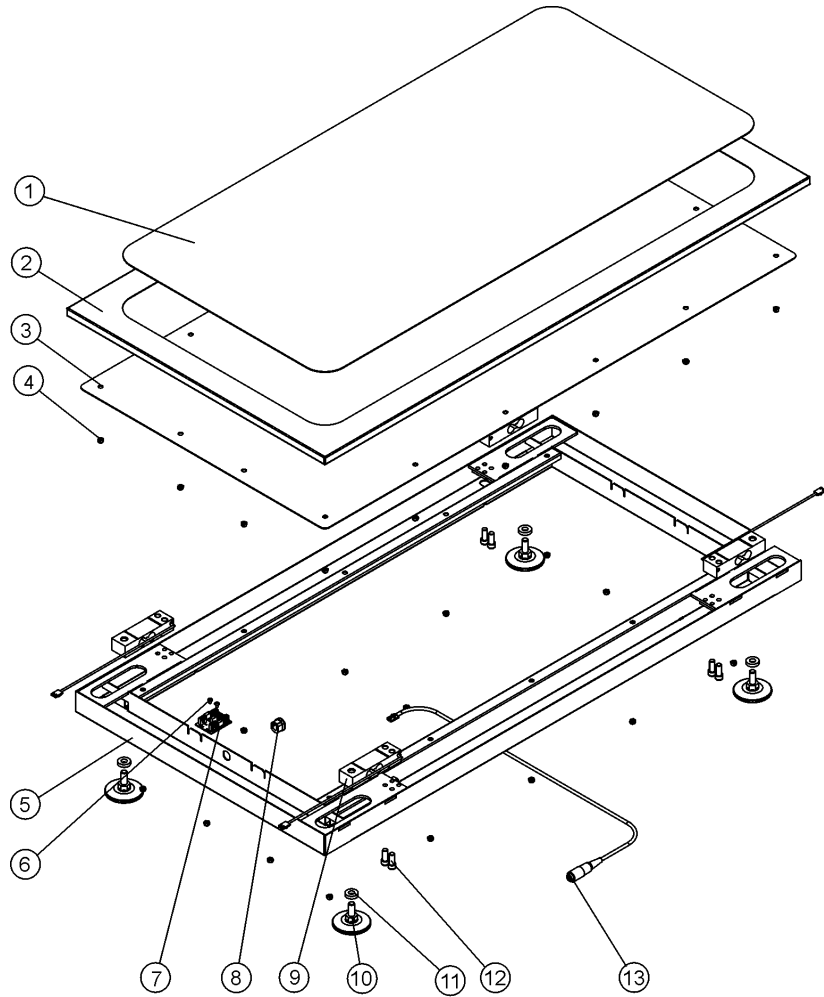

LISTA DE PIEZAS

Tecla No.	Parte No.	Descripción	Cde.
1	3811201-0	ESTERA DE GOMA	1
2	3811101-0	PLATAFORMA	1
3	3810601-0	TAPA	1
4		AUTO CONTRATUERCA M5	32
5	3811001-0	UNIDAD DE LA BASE DE LA BALANZA	1
6		TORNILLO PAN HEAD PHIL. NC6*1/4"	2
7	2138302-0	CAJA DE ENSAMBLADURA	5
8	400142	ALIVIO DE TENSION	1
9	1304201-0	CELULA DE CARGA	4
10	3810001-0	PIE DE GOMA BC3/8"	4
11		ARANDELA DE CAUCHO	4
12		MANGUITO ROSCADO HEX. NC5/16*3/4"	8
13	2005502-0	CAJA DE ENSAMB. – CABLE DEL TABLERO PRINCIPAL	1
14	2138803-0	TABLERO FALCON	1
15		TORNILLO PAN HEAD PHIL. NC6*1/4"	6
16	3812901-0	EL. CAJA	1
17		TUERCA CON ARANDELA DE FRENO NC6	2
18	2033301-0	TABLERO PRINCIPAL – CON. CABLE DE DOS PERNOS	1
19	401124	CORREA DEL SOPORTE DE LA BATERÍA	1
20	3812601-0	TAPA POSTERIOR	1
21	2032801-0	SOPORTE DE LA-BATERÍA	1
22		TORNILLO DE CABEZA PLASTICA M6*12	2
23		BATERIAS C	6
24	2032701-0	CABLE DEL TABLERO PRINCIPAL PARA CELULA DE CARGA	1
25	400525	SOPORTE DEL CABLE – P.G.7	1
26	3813001-0	SOSTENEDOR DEL DISPLAY	1
27		PIERNA REDONDA DE PLASTICO	4
28	3513201-0	PLATO-PELSTAR 2842	1
29		ARANDELA DE PLASTICO M6	2
30		TORNILLO DE CABEZA ROSETTE M6*13.5	2
31	2033001-0	ADAPTADOR – CABLE DEL TABLERO PRINCIPAL	1
32	420964	ADAPTADOR 120VAC 9VDC	1

GARANTÍA

GARANTÍA LIMITADA

¿Qué Cubre la Garantía?

Las balanzas de Pelstar LLC están garantizadas a partir de la fecha de compra contra defectos de fabricación y mano de obra por un periodo de un (1) año. Si el funcionamiento del producto no fuese adecuado, regrese el producto a Pelstar con fletes prepagados y en un embalaje adecuado. Vea 'Para obtener Servicio de Garantía' debajo para de instrucciones. Si el fabricante determinase la existencia de un defecto de fabricación o mano de obra, el remedio único será la reparación o reemplazo de la balanza sin cargo alguno para el cliente. El replazo se realizará con un equipo o componente nuevo o remanufacturado. Si el producto se encontrase fuera de producción se le reemplazará con un producto similar del mismo o mayor valor. Todas las partes, incluyendo las partes separadas o reemplazadas, están cubiertas únicamente durante el periodo original de la garantía.

¿Quién Está Cubierto?

El comprador original del producto debe poder comprobar la compra para hacer válida la garantía. Los distribuidores o minoristas de Pelstar no tienen derechos para alterar, modificar, o cambiar de ninguna manera los términos y condiciones de esta garantía.

¿Quién Está Excluido?

La garantía no cubre el desgaste normal de las partes o daños como resultado de: Uso negligente o mal uso del equipo, uso de voltajes o corrientes inapropiadas, utilización contraria a las instrucciones de operación, abuso incluyendo modificaciones, daños en transporte, reparaciones o alteraciones no autorizadas. Más aún, la garantía no cubre sucesos naturales como fuego, inundaciones, huracanes o tornados. Esta garantía le dá a Ud. derechos legales específicos, puede tener además otros derechos que varían de país a país, estado a estado, provincia a provincia o jurisdicción a jurisdicción.

Para obtener Servicio de Garantía

Asegúrese de conservar su recibo de venta o un documento que demuestre prueba de la compra.

Llame 1 (800) 815-6615 o 1 (708) 598-9100 para recibir un número de autorización para retorno. Adjunte prueba de la compra al producto con defecto junto con su nombre, dirección, número de teléfono de día y descripción del problema. Empaquete el producto cuidadosamente y envíelo con transporte y seguro pagados por adelantado a:

Pelstar LLC

Atención R/A# _____

Departamento de Reparación

7400 W. 100th Place

Bridgeview, IL 60455

Si su balanza no está cubierta por garantía, o ha sido dañificada, un presupuesto de los costos de reparación o reemplazo será proveído a usted para aprobación antes del mantenimiento o reemplazo.

Pelstar LLC

7400 West 100th Place, Bridgeview IL 60455 • 1-800-815-6615 or 1-708-598-9100

www.healthometermedical.com

Health o meter® es una marca registrada de Sunbeam Products Inc., Boca Raton, FL 33431