

0157472es	001
0103	

Planchas Vibradoras Unidireccionales

VP 1340A/AW

VP 1550A/AW

VP 1340R/RW

VP 1550R/RW

VP 1135A/AW

VP 1135R/RW

VP 2050A

VP 2050R

VP 2050Y

MANUAL DE REPARACIONES



0 1 5 7 4 7 2 E S

1. Prefacio	3
2. Información Sobre la Seguridad	4
2.1 Leyes referentes a supresores de chispas	4
2.2 Seguridad en la Operación	5
2.3 Seguridad para el operador del Motor	6
2.4 Seguridad de Servicio	7
3. Datos Técnicos	8
3.1 VP 1340A/AW, VP 1550A/AW	8
3.2 VP 1340R/RW, VP 1550R/RW	10
3.3 VP 1135A/AW	12
3.4 VP 1135R/RW	13
3.5 VP 2050A	15
3.6 VP 2050R	17
3.7 VP 2050Y	19
4. General	21
4.1 Aplicación	21
4.2 Esquema de Mantenimiento Periódica	22
5. Placa base	23
5.1 Vista Detallada	23
5.2 Mango Guía	26
5.3 Correa de accionamiento	27
5.4 Motor	29
6. Excitador	30
6.1 Excitador Vista Detallada	30
6.2 Componentes del Excitador	32

7. Embrague	33
7.1 Embrague	33
7.2 Prueba de Velocidad de Enganche del Embrague	34
8. Sistema de Agua	35
8.1 Sistema de Agua Vista Detallada	35
9. Localización de problemas	37

1. Prefacio

El presente manual proporciona información y procedimientos para operar y mantener este modelo Wacker en forma segura. Para su propia seguridad y protección contra lesiones, lea, comprenda y acate cuidadosamente las instrucciones de seguridad descritas en este manual.

Mantenga este manual o una copia con la máquina. Si extravía este manual o necesita una copia adicional, comuníquese con Wacker Corporation. Esta máquina está construida teniendo en mente la seguridad del usuario; sin embargo, puede presentar riesgos si se opera o se le da servicio incorrectamente. ¡Siga cuidadosamente las instrucciones de operación! Si tiene consultas acerca de la operación o servicio de este equipo, comuníquese con Wacker Corporation.

La información contenida en este manual se basa en las máquinas que están en el inventario al momento de la publicación. Wacker Corporation se reserva el derecho de cambiar cualquier parte de esta información sin previo aviso.

Reservados todos los derechos, especialmente de copia y distribución.

Copyright 2003 de Wacker Corporation.

Ninguna parte de esta publicación se puede reproducir en modo alguno, ni por ningún medio, ya sea electrónico o mecánico, incluyendo fotocopia, sin la expresa autorización por escrito de Wacker Corporation.

Todo tipo de reproducción o distribución no autorizada por Wacker Corporation infringe los derechos de copyright válidos y será penado por la ley. La empresa se reserva expresamente el derecho de efectuar modificaciones técnicas (incluso sin previo aviso) con el objeto de perfeccionar nuestras máquinas o sus normas de seguridad.

2. Información Sobre la Seguridad

Este manual contiene notas de PELIGRO, ADVERTENCIA, PRECAUCION, y NOTA las cuales precisan ser seguidos para reducir la posibilidad de lesión personal, daño a los equipos, o servicio incorrecto.



Este es el símbolo de alerta de seguridad. Se emplea para avisarle de peligros potenciales de lesión personal. Obedezca todos los avisos de seguridad que siguen este símbolo para evitar posibles daños personales o muerte.



PELIGRO

PELIGRO indica situaciones inminentes de riesgo que a no ser que se eviten, resultarán en la muerte o serios daños personales.



ADVERTENCIA

ADVERTENCIA indica situaciones inminentes de riesgo que a no ser que se eviten, pueden resultar en la muerte o serios daños personales.



PRECAUCION

PRECAUCION indica situaciones inminentes de riesgo que a no ser que se eviten pueden resultar en daños personales de grado menor o moderado.

PRECAUCION: empleado sin el símbolo de alerta, indica una situación potencialmente peligrosa que a no ser que se evite, puede resultar en daños a la propiedad.

Nota: *Contiene información adicional importante para un procedimiento.*

2.1 Leyes referentes a supresores de chispas

Un supresor de chispas es un dispositivo diseñado para prevenir descargas accidentales de chispas o llamas de los tubos de escape de los motores. Para cumplir con las leyes locales en cuanto a supresores de chispas, consulte con sus autoridades locales.

2.2 Seguridad en la Operación



ADVERTENCIA

¡Para poder utilizar este equipo con seguridad es necesario que el operador esté debidamente entrenado y familiarizado con él! Equipos que no sean utilizados apropiadamente o que sean utilizados por personas sin entrenamiento pueden ser peligrosos. Favor de leer las instrucciones de operación y de familiarizarse con los instrumentos y controles de esta máquina. Un personal conocedor del máquina debe dar instrucciones adecuadas a operadores inexpertos acerca de la operación del equipo antes de que se les permita operar este equipo.

- 2.2.1 NUNCA permita que cualquier persona sin entrenamiento adecuado opere este equipo. Las personas que operan este equipo deben estar familiarizadas con los riesgos y peligros asociados al mismo.
- 2.2.2 NUNCA tocar el motor y el silenciador durante el funcionamiento del motor o inmediatamente después de haberlo detenido. Estas áreas se calientan y pueden causar quemaduras.
- 2.2.3 NUNCA usar accesorios o aditamentos que no han sido recomendados por Wacker. Puede ocurrir daño al equipo y al operador.
- 2.2.4 NUNCA operar la máquina sin la protección de las correas colocada. Correas y poleas expuestas crean riesgos potencialmente peligrosos que pueden crear serios daños.
- 2.2.5 NUNCA dejar la máquina en funcionamiento sin atención.
- 2.2.6 SIEMPRE estar seguro que el operador está familiarizado con las precauciones de seguridad apropiadas y las técnicas de operación antes de usar la máquina.
- 2.2.7 SIEMPRE usar ropa de protección cuando se opera la máquina.
- 2.2.8 SIEMPRE usar un dispositivo antirruidos para proteger los oídos cuando se opera la máquina.
- 2.2.9 SIEMPRE cerrar la llave de combustible del motor (en máquinas que estén equipadas con ellas) cuando la bomba no se encuentra en operación.
- 2.2.10 SIEMPRE almacenar el equipo apropiadamente cuando está fuera de uso. El equipo debería estar almacenado en un lugar limpio y seco fuera del alcance de niños.
- 2.2.11 SIEMPRE operar la máquina con todos los dispositivos de seguridad y protecciones en su lugar y en orden para trabajar. NO modificar ni desactivar los dispositivos de seguridad. NO operar la máquina si alguno de los equipos de seguridad o protectores están sueltos o inoperantes.
- 2.2.12 SIEMPRE lea, entienda, y obedezca las medidas de seguridad que se enumeran en el manual, antes de que opere el equipo.

2.3 Seguridad para el operador del Motor



PELIGRO

¡Los motores de combustión interna presentan especiales riesgos durante la operación y el llenado de combustible! Lea y siga las advertencias en el manual del motor y las siguientes reglas de seguridad. La omisión de las siguientes reglas de seguridad descritas a continuación podrán provocar serios daños o muerte.

- 2.3.1 NUNCA haga marchar la máquina dentro de un edificio o en zonas cerradas a menos que exista una ventilación adecuada como por ejemplo ventiladores o mangueras de escape al exterior. Los gases de escape de motores contienen gases de monóxido de carbono venenosos; la inhalación de monóxido de carbono puede causar la pérdida de conocimiento pudiendo conducir a la muerte.
- 2.3.2 NO fumar durante la operación de la máquina.
- 2.3.3 NO fumar durante el abastecimiento de combustible.
- 2.3.4 NO rellenar combustible en motores en marcha o calientes.
- 2.3.5 NO rellenar combustible cerca de fuego abierto.
- 2.3.6 NO salpicar combustible durante el llenado del tanque de combustible.
- 2.3.7 NO operar la máquina cerca de fuego abierto.
- 2.3.8 SIEMPRE rellenar el tanque de combustible en un área bien ventilada.
- 2.3.9 SIEMPRE colocar la tapa del tanque de combustible después de rellenar.
- 2.3.10 SIEMPRE compruebe, antes de arrancar el motor, que las tuberías y el tanque de combustible no presenten grietas o fugas. No ponga en marcha la máquina si se ha derramado gasolina.

2.4 Seguridad de Servicio



ADVERTENCIA

Equipo mal mantenido puede llegar a ser un riesgo de seguridad! Para que el equipo opere en forma segura y apropiada durante un largo período de tiempo, se hace necesario un periódico mantenimiento preventivo y ocasionales reparaciones.

- 2.4.1 NO intentar limpiar y hacer servicio al equipo en accionamiento. Las partes en movimiento pueden causar serio daño.
- 2.4.2 NO arrancar un motor con el cilindro inundado con la bujía removida en motores a gasolina. El combustible saltará violentamente hacia afuera por la abertura de la bujía.
- 2.4.3 NO probar existencia de chispa en bujías si el motor está inundado de combustible o hay vapores de gasolina presentes. Una chispa puede causar la ignición de estos gases.
- 2.4.4 NO usar gasolina u otro tipo de solventes o combustibles inflamables para limpiar partes, especialmente en áreas encerradas. Los gases de estos combustibles o solventes pueden acumularse y explotar.
- 2.4.5 SIEMPRE mantener el área alrededor del silenciador libre de basura como hojas, papel, cartón, etc. Un silenciador caliente puede encender éstas causando un incendio.
- 2.4.6 SIEMPRE reemplazar componentes gastados o dañados con repuestos diseñados y recomendados por Wacker.
- 2.4.7 SIEMPRE desconectar la bujía en máquinas equipadas con motor a gasolina, antes de hacer servicio para evitar el arranque accidental del motor.
- 2.4.8 SIEMPRE mantenga limpio la máquina y las calcomanías legibles. Reponga calcomanías faltantes o difíciles de leer. Las calcomanías proporcionan instrucciones importantes para la operación e informan sobre riesgos y peligros.

3. Datos Técnicos

3.1 VP 1340A/AW, VP 1550A/AW

		VP 1340A/AW 0009027 0009028	VP 1550A/AW 0009031 0009032
Placa			
Peso	kg (lbs.)	VP 1340A: 74 (163) VP 1340AW: 76 (168)	VP 1550A: 83 (184) VP 1550AW: 86 (190)
Capacidad - tanque de agua	l (qts.)	3,8 (4,0)	7,6 (8,0)
Velocidad del excitador	rpm	5800 ± 100	
Lubricación del excitador	ml (oz.)	240 (8) fluido para transmisiones automáticas Dextron III / Mercon o equivalente	
Dimensiones	mm (pulg.)	588 (23) x 400 (16) x 886 (35)	588 (23) x 500 (20) x 886 (35)

	VP 1340A/AW 0009027 0009028	VP 1550A/AW 0009031 0009032
Motor		
Marca del motor	Honda	
Modelo del motor	GX 160 K1 QX2	
Potencia nominal	kW (Hp)	4,1 (5,5)
Bujía	NGK BPR 6ES	
Entrehierro de electrodos	mm (in.)	0,7-0,8 (0,028–0,031)
Velocidad del motor a plena carga	rpm	3600 ± 100
Velocidad del motor - ralenti	rpm	1600 ± 100
Filtro del aire	tipo	Elemento doble
Lubricación del motor	tipo del aceite grado	SAE 10W30 SG or SF
Capacidad de aceite del motor	ml (oz.)	600 (20)
Combustible	tipo	Gasolina regular sin plomo
Capacidad del tanque de combustible	l (qts.)	3,7 (3,9)
Entrehierro de electrodos	mm (in.)	
Admisión:		0,15 (0,006)
Escape:		0,20 (0,008)

3.2 VP 1340R/RW, VP 1550R/RW

		VP 1340R/RW 0009029 0009030	VP 1550R/RW 0009033 0009034
Placa			
Peso	kg (lbs.)	VP 1340R: 74 (163) VP 1340RW: 76 (168)	VP 1550R: 84 (185) VP 1550RW: 87 (191)
Capacidad - tanque de agua	l (qts.)	3,8 (4,0)	7,6 (8,0)
Velocidad del excitador	rpm	5800 ± 100	
Lubricación del excitador	ml (oz.)	240 (8) fluido para transmisiones automáticas Dextron III / Mercon o equivalente	
Dimensiones	mm (pulg.)	588 (23) x 400 (16) x 886 (35)	588 (23) x 500 (20) x 886 (35)

	VP 1340R/RW 0009029 0009030	VP 1550R/RW 0009033 0009034
Motor		
Marca del motor	Robin	
Modelo del motor	EY20OYD4540	
Potencia nominal	kW (Hp)	3,7 (5,0)
Bujía	NGK BR6HS o Champion RL86C	
Entrehierro de electrodos	mm (in.)	0,6-0,7 (0,020-0,030)
Velocidad del motor a plena carga	rpm	3600 ± 100
Velocidad del motor - ralenti	rpm	1600 ± 100
Filtro del aire	tipo	Seco, reemplazable, elemento de papel con predepurador de espuma
Lubricación del motor	tipo del aceite grado	Sobre 40° F (4° C) SAE 30 15° F (-9° C) a 40° F (4° C) SAE 20 Bajo 15° F (-9° C) SAE 10W30 SF o SE
Capacidad de aceite del motor	ml (oz.)	600 (20)
Combustible	tipo	Gasolina regular con o sin plomo
Capacidad del tanque de combustible	l (qts.)	3,8 (4,0)
Entrehierro de electrodos Admisión: Escape:	mm (in.)	0,1 (0,004) 0,1 (0,004)

3.3 VP 1135A/AW

		VP1135A 0009057	VP1135AW 0009058
Placa			
Peso	kg (lbs.)	62 (137)	65 (143)
Capacidad - tanque de agua	l (qts.)	3,8 (4)	
Velocidad del excitador	rpm	5800 ± 100	
Lubricación del excitador	ml (oz.)	207 (7) fluido para transmisiones automáticas Dextron III / Mercon o equivalente	
Dimensiones	mm (pulg.)	521 (21) x 350 (14) x 884 (35)	

		VP 1135A 0009057	VP 1135AW 0009058
Motor			
Marca del motor		Honda	
Modelo del motor		GX 120 K1 QX	
Potencia nominal	kW (Hp)	3,0 (4,0)	
Bujía		NGK BPR 6ES BOSCH WR 7DC	
Entrehierro de electrodos	mm (in.)	0,7-0,8 (0,028-0,031)	
Velocidad del motor	rpm	3600 ± 100	
Filtro del aire	tipo	Elemento doble	
Lubricación del motor	tipo del aceite grado	SAE 10W30 SG or SF	
Capacidad de aceite del motor	ml (oz.)	600 (20)	
Combustible	tipo	Gasolina regular sin plomo	
Capacidad del tanque de combustible	l (qts.)	2,5 (2,6)	

3.4 VP 1135R/RW

		VP 1135R 0009071	VP 1135RW 0009251
Placa			
Peso	kg (lbs.)	60 (132)	
Capacidad - tanque de agua	l (qts.)	3,8 (4)	
Velocidad del excitador	rpm	5800 ± 100	
Lubricación del excitador	ml (oz.)	207 (7) fluido para transmisiones automáticas Dextron III / Mercon o equivalente	
Dimensiones	mm (pulg.)	521 (21) x 350 (14) x 884 (35)	

		VP 1135R 0009071	VP 1135RW 0009251
Motor			
Marca del motor		Robin	
Modelo del motor		EY15	
Potencia nominal	kW (Hp)	2,6 (3,5)	
Bujía		Champion RL95YC, NGK PBPR-4HS, o Denso W14FPRUL	
Entrehierro de electrodos	mm (in.)	0,7-0,8 (0,030-0,040)	
Velocidad del motor a plena carga	rpm	3600 ± 100	
Velocidad del motor - ralenti	rpm	1600 ± 100	
Filtro del aire	tipo	Seco, reemplazable, elemento de papel con predepurador de espuma	
Lubricación del motor	tipo del aceite grado	Sobre 40° F (4° C) SAE 30 15° F (-9° C) a 40° F (4° C) SAE 20 Bajo 15° F (-9° C) SAE 10W30 SC o más alto	
Capacidad de aceite del motor	ml (oz.)	600 (20)	
Combustible	tipo	Gasolina regular con o sin plomo	
Capacidad del tanque de combustible	l (qts.)	2,8 (3,0)	
Entrehierro de electrodos	mm (in.)		
Admisión:		0,1 (0,004)	
Escape:		0,1 (0,004)	

3.5 VP 2050A

		VP 2050A 0009087
Placa		
Peso	kg (lbs.)	103 (230)
Velocidad del excitador	rpm	5800 ± 100
Lubricación del excitador	ml (oz.)	296 (10) fluido para transmisiones automáticas Dextron III / Mercon o equivalente
Dimensiones	mm (pulg.)	588 (23) x 500 (20) x 884 (35)

		VP 2050A 0009087
Motor		
Marca del motor		Honda
Modelo del motor		GX 160 K1 QX2
Potencia nominal	kW (Hp)	4,1 (5,5)
Bujía		NGK BPR 6ES
Entrehierro de electrodos	mm (in.)	0,7-0,8 (0,028–0,031)
Velocidad del motor a plena carga	rpm	3600 ± 100
Velocidad del motor - ralenti	rpm	1600 ± 100
Filtro del aire	tipo	Elemento doble
Lubricación del motor	tipo del aceite grado	SAE 10W30 SG or SF
Capacidad de aceite del motor	ml (oz.)	600 (20)
Combustible	tipo	Gasolina regular sin plomo
Capacidad del tanque de combustible	l (qts.)	3,7 (3,9)
Entrehierro de electrodos Admisión: Escape:	mm (in.)	0,15 (0,006) 0,20 (0,008)

3.6 VP 2050R

		VP 2050R 0009088
Placa		
Peso	kg (lbs.)	103 (230)
Velocidad del excitador	rpm	5800 ± 100
Lubricación del excitador	ml (oz.)	296 (10) fluido para transmisiones automáticas Dextron III / Mercon o equivalente
Dimensiones	mm (pulg.)	588 (23) x 500 (20) x 778 (31)

		VP 2050R 0009088
Motor		
Marca del motor		Robin
Modelo del motor		EY20OYD4540
Potencia nominal	kW (Hp)	3,7 (5,0)
Bujía		NGK BR6HS o Champion RL86C
Entrehierro de electrodos	mm (in.)	0,6-0,7 (0,020-0,030)
Velocidad del motor a plena carga	rpm	3600 ± 100
Velocidad del motor - ralenti	rpm	1600 ± 100
Filtro del aire	tipo	Seco, reemplazable, elemento de papel con predepurador de espuma
Lubricación del motor	tipo del aceite grado	Sobre 40° F (4° C) SAE 30 15° F (-9° C) a 40° F (4° C) SAE 20 Bajo 15° F (-9° C) SAE 10W30 SF o SE
Capacidad de aceite del motor	ml (oz.)	600 (20)
Combustible	tipo	Gasolina regular con o sin plomo
Capacidad del tanque de combustible	l (qts.)	3,8 (4,0)
Entrehierro de electrodos	mm (in.)	
Admisión:		0,1 (0,004)
Escape:		0,1 (0,004)

3.7 VP 2050Y

		VP 2050Y 0009089, 0009090
Placa		
Peso	kg (lbs.)	113 (250)
Velocidad del excitador	rpm	5800 ± 100
Lubricación del excitador	ml (oz.)	296 (10) fluido para transmisiones automáticas Dextron III / Mercon o equivalente
Dimensiones	mm (pulg.)	588 (23) x 500 (20) x 884 (35)

		VP 2050Y 0009089
Motor		
Marca del motor		Yanmar
Modelo del motor		L48EE
Potencia nominal	kW (Hp)	3,5 (4,7)
Velocidad del motor a plena carga	rpm	3600 ± 100
Velocidad del motor - ralenti	rpm	1600 ± 100
Filtro del aire	tipo	Seco, reemplazable, elemento de papel
Lubricación del motor	tipo del aceite grado	SAE 10W30 SAE 20W40 - rango CC/CD
Capacidad de aceite del motor	ml (oz.)	800 (27)
Combustible	tipo	Nº 2 Diesel - cetano > 45
Capacidad del tanque de combustible	l (qts.)	2,5 (2,7)
Entrehierro de electrodos	mm (in.)	0,15 (0,006)

		VP 2050Y 0009090
Motor		
Marca del motor		Yanmar
Modelo del motor		L40AE-D
Potencia nominal	kW (Hp)	3,1 (4,2)
Velocidad del motor a plena carga	rpm	3600 ± 100
Velocidad del motor - ralenti	rpm	1600 ± 100
Filtro del aire	tipo	Seco, reemplazable, elemento de papel
Lubricación del motor	tipo del aceite grado	SAE 10W30 SAE 20W40 - rango CC/CD
Capacidad de aceite del motor	ml (oz.)	800 (27)
Combustible	tipo	Nº 2 Diesel - cetano > 45
Capacidad del tanque de combustible	l (qts.)	2,5 (2,7)
Entrehierro de electrodos	mm (in.)	0,15 (0,006)

4. General**4.1 Aplicación**

Esta placa está diseñada para compactar suelos granulares sueltos, grava y adoquines de hormigón. Se entiende que será usada en áreas confinadas y áreas cercanas a estructuras tales como muros, curvas y fundaciones. Planchas equipadas con tanque de agua pueden ser usadas en la compactación de asfalto.

Esta plancha no es recomendada para la compactación de suelos cohesivos con alto contenido de arcilla. Para suelos cohesivos use un apisonador o un rodillo con tambores pata de cabra.

4.2 Esquema de Mantenimiento Periódica

	Diaria- mente antes de arrancar	Después de las primeras 20 horas	Cada 2 semanas o 50 horas	Cada mes o 100 horas	Cada año o 300 horas
Revisar nivel de combustible.	•				
Revisar nivel de aceite del motor.	•				
Inspeccionar las tuberías de com- bustible.	•				
Revisar filtro de aire. Reemplazar si necesario.	•				
Revisar y apretar herrajes.	•				
Revisar y ajustar correa trapezoidal.		•	•		
Limpiar el elemento del filtro de aire.			•		
Revisar amortiguadores de goma a daños.			•		
Cambiar aceite de motor.		•		•	
Limpiar el sistema de enfriamiento.				•	
Revisar y limpiar la bujía.				•	
Limpiar la copa de sedimentos.				•	
Revisar y ajustar abertura de vál- vulas.					•
Cambiar el líquido del excitador.					•

Lista de Piezas

Réf.	Descripción	Ctdad.	Réf.	Descripción	Ctdad.
1	Plancha-basa 35mm	1	32	Tornillo M10x25	2
2	Consola	1	33	Tornillo M12x75	2
3	Motor	1	34	Contratuerca BM8	1
4	Eje del excitador	1	35	Contratuerca M8	4
5	Tapa con agujero	1	36	Contratuerca M12	2
6	Tapa sin agujero	1	37	Arandela	2
7	Protección de correa	1	38	Arandela 5/16	2
8	Protección de correa	1	39	Arandela elástica	6
9	Manija	1	40	Arandela elástica B8	4
10	Embrague	1	41	Arandela B8.4	4
11	Polea - excitador	1	42	Arandela elástica	2
12	Correa en V A30	1	44	Juego-instalación	1
13	Rodamiento de bolas	2	47	Tapón	3
14	Amortiguador	4	50	Sello del eje	1
15	Manija de levante	1	51	Tornillo M8x35	2
16	Placa de Identificación	1	54	Tornillo M12x25	1
18	Ménsula	2	55	Anillo sellador	1
19	Consola	1	81	Chapa de purgado	1
20	Buje	2	82	Chasis alzador	1
21	Buje	2	88	Amortiguador	2
25	Anillo-O	2	89	Tornillo M8x12	2
27	Tornillo #3-48x5/32	4	90	Arandela	1
28	Tornillo M6x12	6	120	Tornillo autorroscante 4x8	2
29	Tornillo M8x16	6	121	Deflector	1
30	Tornillo M8x25	2	122	Llave A5x5x33	1
31	Tornillo M8x55	4			

Herramientas Recomendadas

Llave tipo Allen: 6 mm, 14 mm

Tirador de engranajes

Cubo: 1/2 pulg., 1-1/4 pulg., 13 mm, 19 mm

Llave dinamométrica

Llave de extremo abierto: 13 mm, 19 mm

Prensa de huso

Destornillador

Aceite:

Fluido para transmisiones automáticas
(Dextron III, Mercon o equivalente)

*** Notas sobre el Montaje**

Ref.	SELLANTE LOCTITE (OMNIFIT)	TORSIÓN Nm (PIES LBS.)	Ref.	SELLANTE LOCTITE (OMNIFIT)	TORSIÓN Nm (PIES LBS.)
5	S10		33	---	38 (28)
6	S10		34	S5	20 (15)
14	S3	38 (28)	35		20 (15)
28	S3	8 (6)	51	---	20 (15)
29		20 (15)	54	S3	20 (15)
30	S3	20 (15)	89	S3	20 (15)
32	S3	49 (36)			20 (15)

** pulg. lbs.

5.2 Mango Guía

Vea Dibujo: *wc_gr000690*

Retiro:

- 5.2.1 Retire las contratuercas **(36)** los tornillos M12 **(33)** en cada lado de la máquina y luego quite el conjunto del mango guía **(9)**.
- 5.2.2 Retire las arandelas **(37)** y bujes **(20 y 21)** del mango. Presione los bujes del mango si fuese necesario.
- 5.2.3 Reemplace los amortiguadores **(88)** si se ven agrietados o dañados. Utilice un alicate trabador para desatornillar los amortiguadores de la consola **(2)**.

Instalación:

- 5.2.1 Instale los amortiguadores **(88)** en la consola.
- 5.2.2 Instale el mango en la consola utilizando las arandelas **(37)**, bujes **(20 y 21)**, contratuercas **(36)**, y tornillos **(33)**. Apriete los tornillos a 38 Nm (28 pies lbs.).

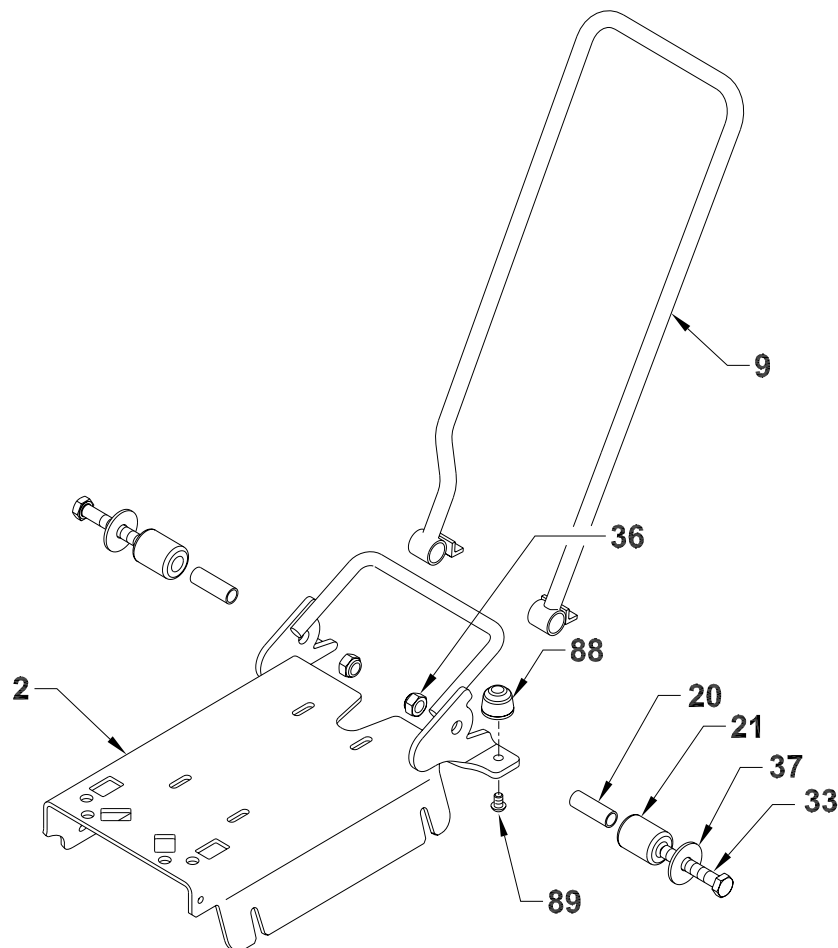

wc_gr000690

5.3 Correa de accionamiento

Vea Dibujo: *wc_gr000714*

Retiro:

- 5.3.1 Retire los tornillos **(51)** y arandelas **(40 y 41)** para sacar la protección de la correa **(8)**. Mantenga los tornillos prisioneros en la protección de la correa.
- 5.3.2 Suelte las cuatro tuercas **(35)** que mantienen fijado el motor a la consola de motor; suelte luego el tornillo **(84)** que mantiene fijada la parte trasera de la tapa cubre-correa a la consola de motor.
- 5.3.3 Deslice el motor hacia adelante para soltar la correa. Retire la correa **(12)**.

Instalación:

- 5.3.1 Monte la correa en la polea del excitador.
- 5.3.2 Deslice el motor hacia atrás (hacia el manillar de mando) para apretar la correa. Ajuste la correa de modo tal que al ser presionada en la parte central entre las poleas, hay una flexión de 6–8 mm (1/4–3/8 in.).
- 5.3.3 Apriete las cuatro tuercas **(35)** que mantienen fijado el motor a la consola de motor, y el tornillo **(84)** que mantiene fijada la parte trasera de la tapa cubre-correa a la consola de motor.
- 5.3.4 Verifique que la polea del embrague **(10)** y la polea del excitador **(11)** estén alineadas. Coloque una regla contra la polea del excitador **(11)** y corra el motor de modo tal que ambas poleas queden paralelas.
- 5.3.5 Instale los tornillos **(51)** y arandelas **(40 y 41)** para montar de nuevo la protección de correa **(8)**. Al ir montando la máquina, apriete la tuerca y los tornillos con 20 Nm (15 ft.lbs.).

Ajuste:

Controle la tensión de la correa en máquinas nuevas o después del recambio de una correa y después de las primeras 20 horas de marcha del equipo. A partir de entonces, controle y ajuste la correa cada 50 horas de marcha.

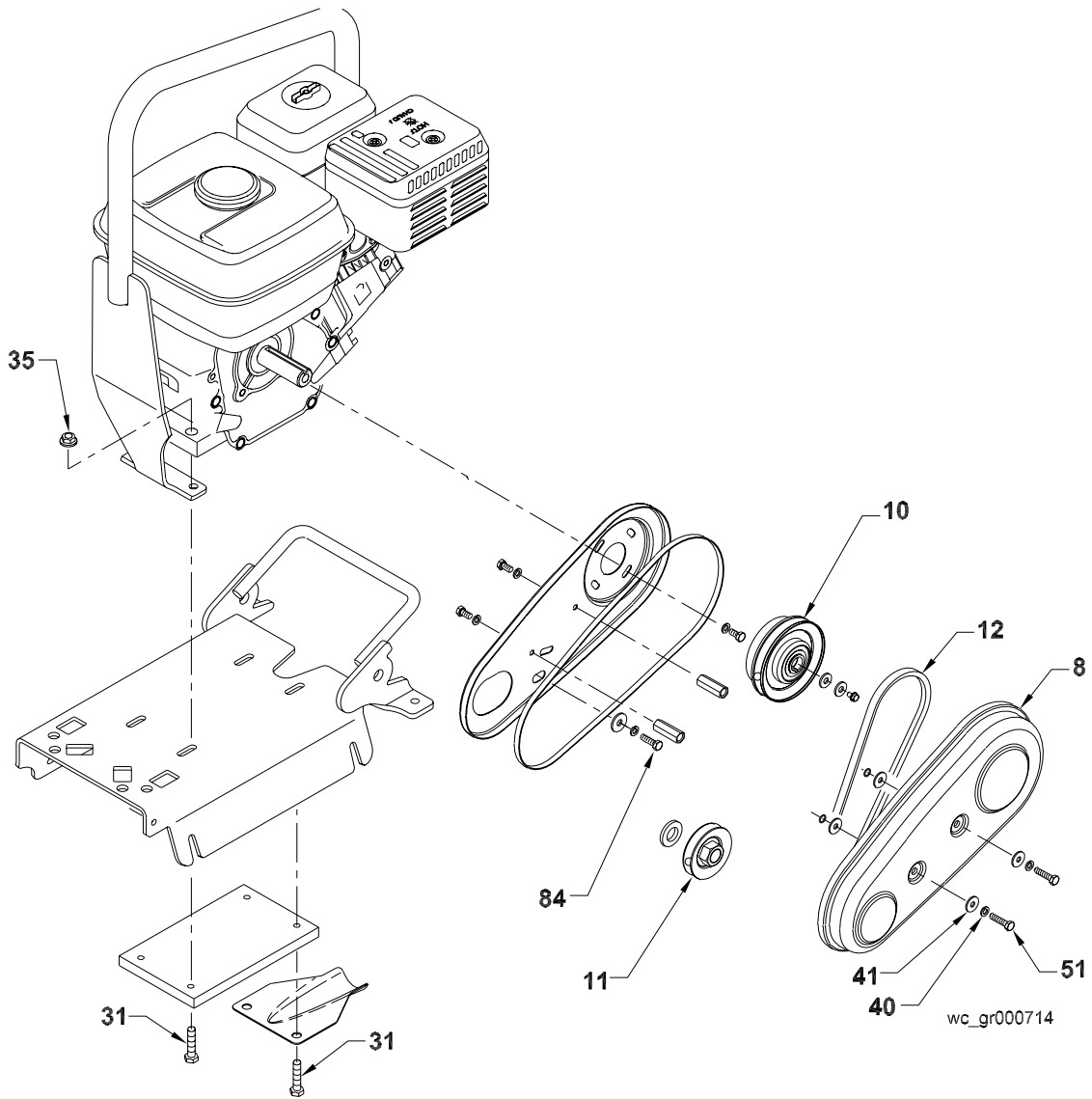

5.4 Motor

Vea Dibujo: *wc_gr000713*

Retiro:

- 5.4.1 Retire la correa de accionamiento tal como se describe en la Sección *Correa de Accionamiento*.
- 5.4.2 Retire los cuatro tornillos (31) y las cuatro contratuercas (35).
- 5.4.3 Levante cuidadosamente la manija de levante (82) y el motor (3) de la consola.
- 5.4.4 Si fuese necesario, retire el embrague del motor tal como se describe en la Sección *Embrague*.

Instalación:

- 5.4.1 Si retira el embrague, instálelo en el motor tal como se describe en la Sección *Embrague*.
- 5.4.2 Instale el motor (3), los cuatro tornillos (31) y las cuatro contratuercas (35). Apriételas a 20 Nm (15 pies lbs.).
- 5.4.3 Instale la correa de accionamiento y su protección tal como se indica en la Sección *Correa de Accionamiento*.

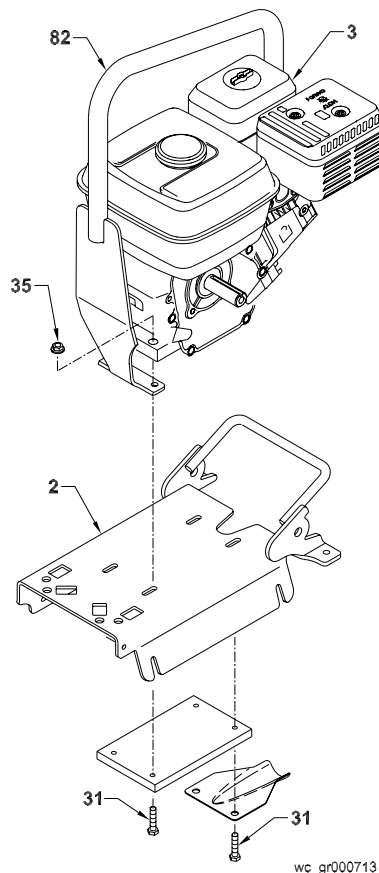

6. Excitador

6.1 Excitador Vista Detallada

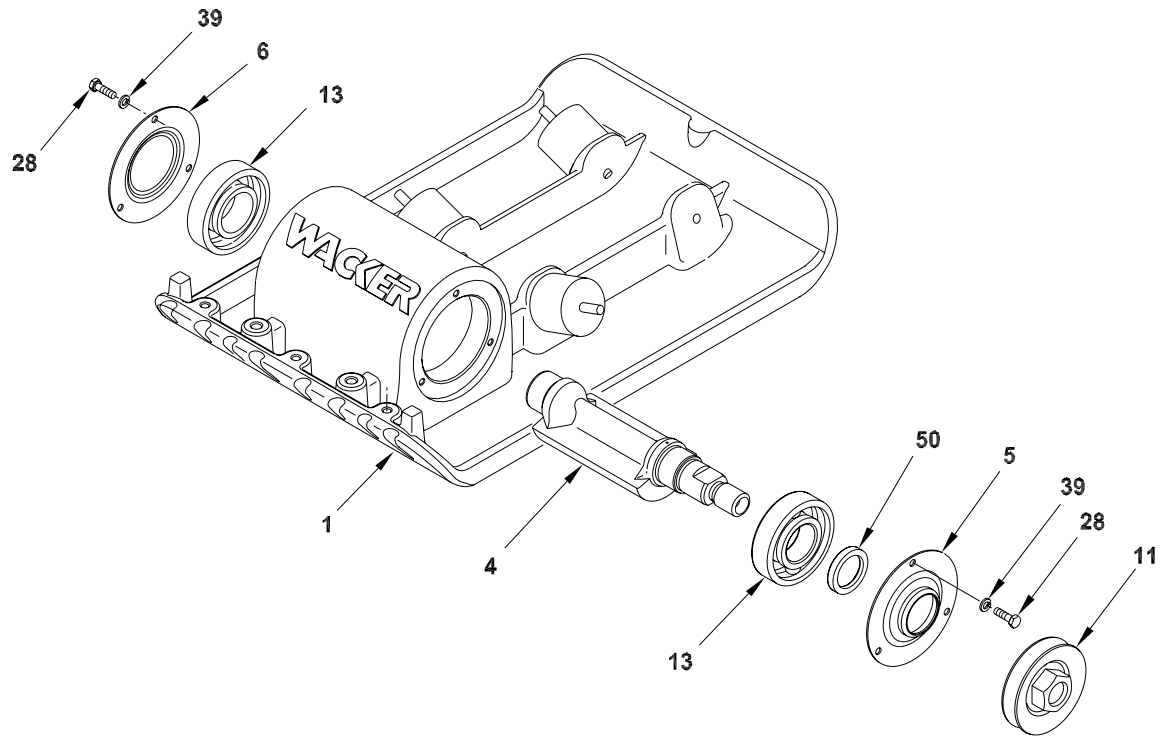

wc_gr001029

Lista de Piezas

Réf.	Descripción	Ctdad.	Réf.	Descripción	Ctdad.
1	Plancha-basa 35mm	1	13	Rodamiento de bolas	2
4	Eje del excitador	1	28	Tornillo M6x12	6
5	Tapa con agujero	1	39	Arandela elástica	6
6	Tapa sin agujero	1	50	Sello del eje	1
11	Polea - excitador	1			

Herramientas Recomendadas

Llave tipo Allen: 6 mm, 8 mm Herramientas para el embrague Wacker No. 0115008

Cubo: 32mm (1-1/4in.) Llave de impacto

Llave: 10 mm Martillo plástico

Ref.	SELLANTE LOCTITE (OMNIFIT)	TORSIÓN Nm (PIES LBS.)	Ref.	SELLANTE LOCTITE (OMNIFIT)	TORSIÓN Nm (PIES LBS.)
5	S10		28	S3	8 (6)
6	S10				

6.2 Componentes del Excitador

Vea Dibujo: *wc_gr001029*

Desmontaje:

- 6.2.1 Retirar la correa de transmisión tal como se describe en la Sección *Correa de transmisión*.



ADVERTENCIA

Desconectar o retirar la bujía para evitar que el motor arranque accidentalmente al hacer girar la polea. En los motores diesel cerciórese de que el control del acelerador esté completamente cerrado.

- 6.2.2 La polea del excitador **(11)** se monta al eje utilizando la rosca a la izquierda. Utilice un cubo de 32 mm (1-¼ pulg.) en la llave de impacto y haga girar la polea en el sentido de las agujas del reloj para retirarla.
- 6.2.3 Retirar el embrague y la plancha base tal como se describe en la Sección *Embrague*.
- 6.2.4 Retirar los tres tornillos **(28)** que aseguran la tapa lateral derecha **(5)** a la caja del excitador.
- 6.2.5 Golpear suavemente el extremo opuesto del eje del excitador utilizando un martillo plástico hasta que la tapa lateral derecha **(5)** y el portarodamiento **(13)** se suelten de la caja. Antes de retirar el eje del excitador, volver a golpear suavemente el eje dentro del excitador para retirar la tapa lateral izquierda **(6)**. Retirar el portarodamiento izquierdo **(13)** y el eje del excitador **(4)**.

Montaje:

- 6.2.1 Instalar el excitador completo. Aceitar los rodamientos **(13)**. Instalar primero el portarodamiento del lado de la correa. Aplicar Loctite 232 (o equivalente) a las roscas de los tornillos **(28)** y asegurar los portarodamientos a la caja del excitador. Ajustar los tornillos a 8 Nm (6 pies lbs.).
- 6.2.2 Instalar el embrague y la plancha base tal como se describe en la Sección *Embrague*.
- 6.2.3 Instalar la polea del excitador **(11)**.
- 6.2.4 Instalar la correa de transmisión y la protección de correa tal como se describe en la Sección *Correa de transmisión*.
- 6.2.5 Llenar el excitador con aceite antes de operarlo. Vea *Datos Técnicos* para la cantidad y calidad del aceite.

7. Embrague

7.1 Embrague

Vea Dibujo: wc_gr000766

Herramientas Recomendadas: Wacker No. 0115008 Herramientas para el embrague

Retiro:

- 7.1.1 Retire la correa de accionamiento tal como se describe en la Sección *Correa de Accionamiento*.
- 7.1.2 Retire el tornillo (30) y las arandelas (38) que fijan el embrague (10) al eje del motor. Retire el embrague del eje del motor utilizando la herramienta para quitar el embrague (4). Tenga cuidado de no dañar el embrague al retirarlo.
- 7.1.3 Si fuese necesario, retire los tornillos (84) y arandelas (85, 40) para retirar la placa de protección de la correa (7).

Instalación:

- 7.1.1 Si se retiró la placa de protección de la correa, instálela (7) utilizando las arandelas y el tornillo (85, 40 y 84).
- 7.1.2 Aplique Loctite 242 en las roscas del tornillo (30). Fije el conjunto del embrague (10) en el eje del motor utilizando la arandela y el tornillo (38 y 30). Apriete el tornillo a 20 Nm (15 pies lbs.).
- 7.1.3 Instale la correa de accionamiento y su protección tal como se indica en la Sección *Correa de Accionamiento*.

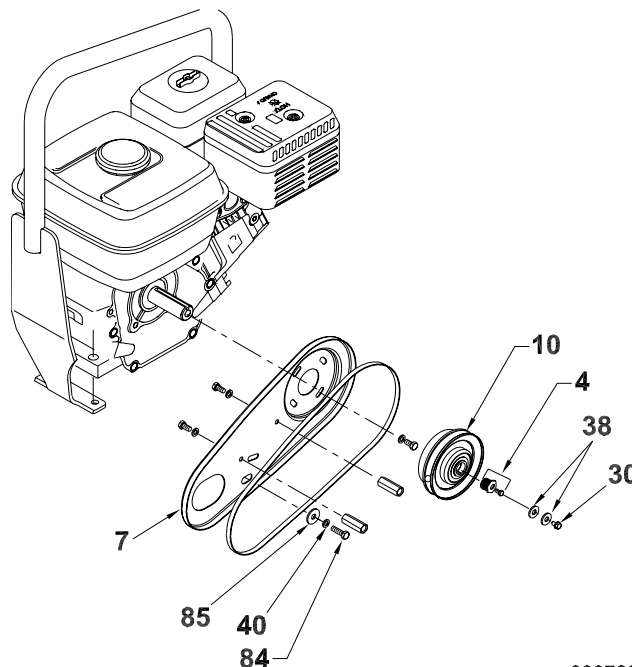

wc_gr000766

7.2 Prueba de Velocidad de Enganche del Embrague



ADVERTENCIA

Tenga cuidado al probar la máquina sin la protección de la correa para evitar que las piezas giratorias se enreden con sus ropas sueltas, joyas, cabello largo, etc. Vuelva a instalar la protección de la correa después de efectuar las pruebas y antes de operar la máquina.

- 7.2.1 Retire la protección de la correa tal como se describe en la Sección *Correa de Accionamiento*.
- 7.2.2 Coloque la máquina en una esterilla de caucho para pruebas a fin de evitar que se mueva.
- 7.2.3 Ponga en marcha el motor y deje que se enfríe.
- 7.2.4 Coloque el acelerador al máximo. Deje que el excitador alcance la máxima velocidad durante algunos segundos, y luego vuélvalo al funcionamiento en vacío.
- 7.2.5 Instale un tacómetro y disminuya lentamente la velocidad del motor. Observe la lectura de velocidad del motor cuando la polea del embrague comience a girar. La correcta velocidad del embrague es de: VP - 2300 ± 100 RPM.
- 7.2.6 Si el enganche embrague ocurre a menos de 2000 RPM, verifique que no haya resortes débiles. Si el enganche del embrague ocurre a más de 2200 RPM, éste puede estar desgastado y se deba reemplazar, o bien la correa del excitador puede estarse atascando.

8. Sistema de Agua

8.1 Sistema de Agua Vista Detallada

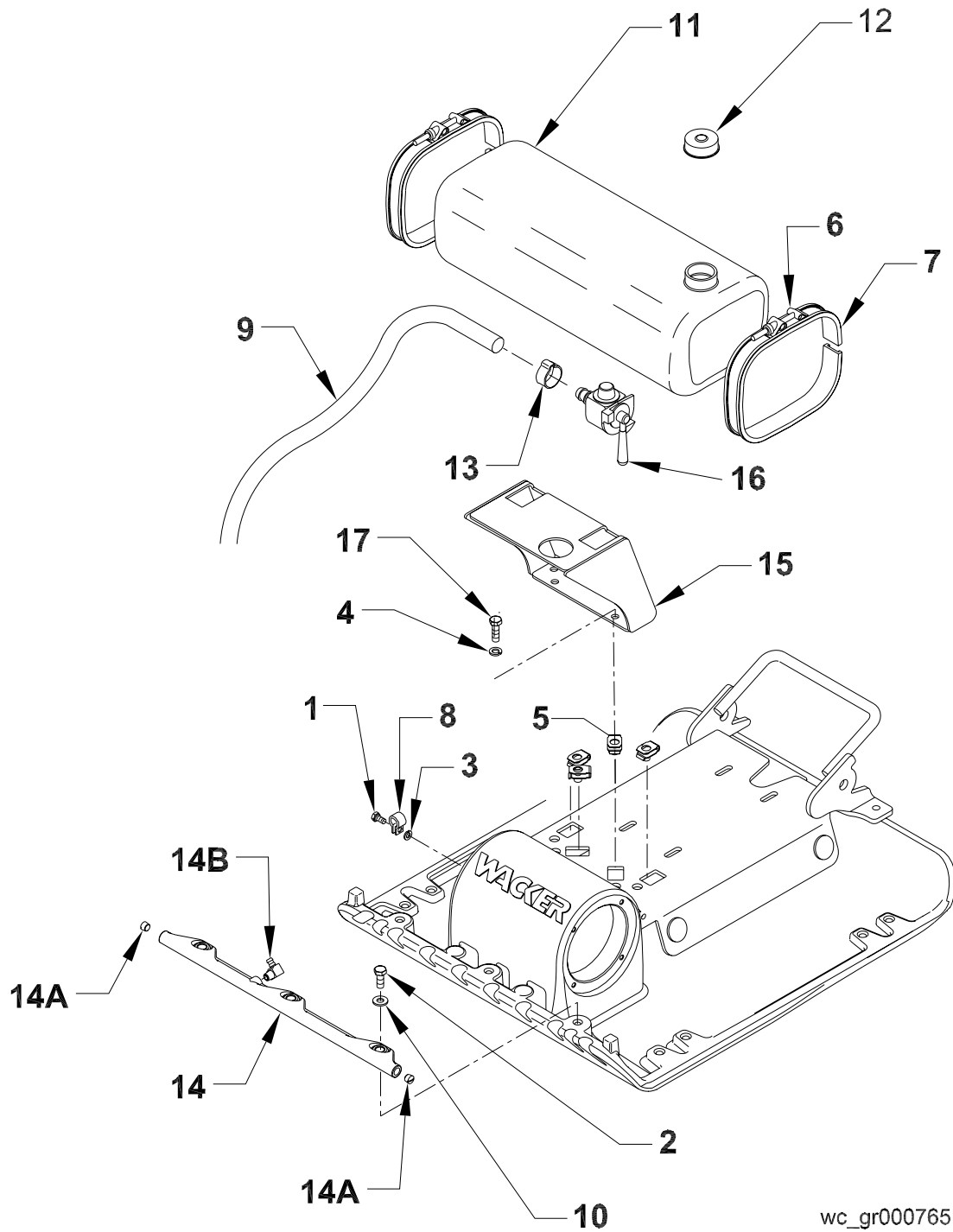

wc_gr000765

Lista de Piezas

Réf.	Descripción	Ctdad.	Réf.	Descripción	Ctdad.
1	Tornillo M6 X 12	1	11	Tanque del agua	1
2	Tornillo M8 X 20	3	12	Tapa del tanque	1
3	Arandela elástica	1	13	Abrazadera	1
4	Arandela elástica	4	14	Distribuidor del agua	1
5	Contratuerca M8	4	14A	Tapón roscado	2
6	Abrazadera	2	14B	Codo	1
7	Moldura	2	15	Soporte	1
8	Abrazadera	1	16	Grifo	1
9	Manguera 3/16" X 13"	1	17	Tornillo	4
10	Arandela elástica	3			

Herramientas Recomendadas

Cubo: 13 mm, 19 mm

Alicate

Llave de 13 mm

*** Notas sobre el Montaje**

Ref.	SELLANTE LOCTITE (OMNIFIT)	TORSIÓN Nm (PIES LBS.)	Ref.	SELLANTE LOCTITE (OMNIFIT)	TORSIÓN Nm (PIES LBS.)
2	---	8,1 (6)	17	---	20 (15)

9. Localización de problemas

Problemas / Síntomas	Razón / Solución
<p>Plancha no desarrolla su velocidad máxima. Compactación pobre.</p>	<ul style="list-style-type: none"> • Control de aceleración no está al máximo. • Control de aceleración regulado incorrectamente. • Suelo muy húmedo, la plancha se pega. Permitir que el suelo se seque antes de compactar. • Correa trapezoidal suelta o gastada, resbalando sobre las poleas. Ajustar o cambiar la correa. Revisar si los pernos de fijación del motor se encuentran apretados. • Los rodamientos del excitador se encuentran apretados. Revisar las condiciones en que se encuentran como también el nivel de aceite en el excitador. • Filtro de aire obstruido con polvo, reduciendo el rendimiento del motor. Limpiar o reemplazar el filtro de aire. • La velocidad del motor es muy baja. Revisar la velocidad del motor con un tacómetro. Ajustar o reparar el motor para que desarrolle la velocidad correcta. Refiérase al manual del motor.
<p>El motor funciona, no hay vibración.</p>	<ul style="list-style-type: none"> • El acelerador del motor no está abierto. • La correa trapezoidal está suelta o cortada. Ajustar o reemplazar. • El embrague está dañado. Inspeccionar y reemplazar el embrague. • Velocidad del motor muy baja. Revisar la velocidad del motor. • Demasiado aceite en el excitador. Ajustar aceite al nivel correcto.
<p>Plancha salta o compacta en forma irregular.</p>	<ul style="list-style-type: none"> • Superficie del suelo muy irregular. • Amortiguadores de caucho sueltos o dañados.

Threadlockers and Sealants

Threadlockers and Sealants

Threadlocking adhesives and sealants are specified throughout this manual by a notation of "S" plus a number (S#) and should be used where indicated. Threadlocking compounds normally break down at temperatures above 175°C (350°F). If a screw or bolt is hard to remove, heat it using a small propane torch to break down the sealant. When applying sealants, follow instructions on container. The sealants listed below are recommended for use on Wacker equipment.

TYPE () = Europe	COLOR	USAGE	PART NO. - SIZE
Loctite 222 Hernon 420 Omnifit 1150 (50M)	Purple	Low strength, for locking threads smaller than 6 mm (1/4"). Hand tool removable. Temp. range, -54 to 149 ° C (-65 to 300 ° F)	73287 - 10 ml
Hernon 423 Omnifit 1350 (100M)	Blue	Medium strength, for locking threads larger than 6 mm (1/4"). Hand tool removable. Temp. range, -54 to 149 ° C (-65 to 300 ° F)	29311 - .5 ml 17380 - 50 ml
Loctite 271/277 Hernon 427 Omnifit 1550 (220M)	Red	High strength, for all threads up to 25 mm (1"). Heat parts before disassembly. Temp. range, -54 to 149 ° C (-65 to 300 ° F)	29312 - .5 ml 26685 - 10 ml 73285 - 50 ml
Loctite 290 Hernon 431 Omnifit 1710 (230LL)	Green	Medium to high strength, for locking preassembled threads and for sealing weld porosity (wicking). Gaps up to 0.13 mm (0.005") Temp. range, -54 to 149 ° C (-65 to 300 ° F)	28824 - .5 ml 25316 - 10 ml
Loctite 609 Hernon 822 Omnifit 1730 (230L)	Green	Medium strength retaining compound for slip or press fit of shafts, bearings, gears, pulleys, etc. Gaps up to 0.13 mm (0.005") Temp. range, -54 to 149 ° C (-65 to 300 ° F)	29314 - .5 ml
Loctite 545 Hernon 947 Omnifit 1150 (50M)	Brown	Hydraulic sealant Temp. range, -54 to 149 ° C (-65 to 300 ° F)	79356 - 50 ml
Loctite 592 Hernon 920 Omnifit 790	White	Pipe sealant with Teflon for moderate pressures. Temp. range, -54 to 149 ° C (-65 to 300 ° F)	26695 - 6 ml 73289 - 50 ml
Loctite 515 Hernon 910 Omnifit 10	Purple	Form-in-place gasket for flexible joints. Fills gaps up to 1.3 mm (0.05") Temp. range, -54 to 149 ° C (-65 to 300 ° F)	70735 - 50 ml
Loctite 496 Hernon 110 Omnifit Sicomet 7000	Clear	Instant adhesive for bonding rubber, metal and plastics; general purpose. For gaps up to 0.15 mm (0.006") Read caution instructions before using. Temp. range, -54 to 82 ° C (-65 to 180 ° F)	52676 - 1 oz.

Threadlockers and Sealants

TYPE () = Europe	COLOR	USAGE	PART NO. - SIZE
Loctite Primer T Heron Primer 10 Omnifit VC Activator	Aerosol Spray	Fast curing primer for threadlocking, retaining and sealing compounds. Must be used with stainless steel hardware. Recommended for use with gasket sealants.	2006124 - 6 oz.

Torque Values

Metric Fasteners (DIN)

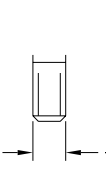
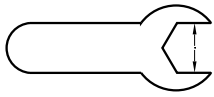
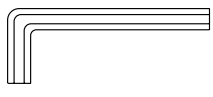
	TORQUE VALUES (Based on Bolt Size and Hardness)						WRENCH SIZE			
	8.8		10.9		12.9					
Size	ft.lb.	Nm	ft.lb.	Nm	ft.lb.	Nm	Inch	Metric	Inch	Metric
M3	*11	1.2	*14	1.6	*19	2.1	7/32	5.5	-	2.5
M4	*26	2.9	*36	4.1	*43	4.9	9/32	7	-	3
M5	*53	6.0	6	8.5	7	10	5/16	8	-	4
M6	7	10	10	14	13	17	-	10	-	5
M8	18	25	26	35	30	41	1/2	13	-	6
M10	36	49	51	69	61	83	11/16	17	-	8
M12	63	86	88	120	107	145	3/4	19	-	10
M14	99	135	140	190	169	230	7/8	22	-	12
M16	155	210	217	295	262	355	15/16	24	-	14
M18	214	290	298	405	357	485	1-1/16	27	-	14
M20	302	410	427	580	508	690	1-1/4	30	-	17

1 ft.lb. = 1.357 Nm.

* = in.lb.

1 Inch = 25.4 mm

Torque Values

Inch Fasteners (SAE)

Size	SAE 5		SAE 8		SAE 1924		SAE 1931		SAE 1943	
	ft.lb.	Nm	ft.lb.	Nm	ft.lb.	Nm	Inch	Metric	Inch	Metric
No.4	*6	0.7	*14	1.0	*12	1.4	1/4	5.5	3/32	-
No.6	*12	1.4	*17	1.9	*21	2.4	5/16	8	7/64	-
No.8	*22	2.5	*31	3.5	*42	4.7	11/32	9	9/64	-
No.10	*32	3.6	*45	5.1	*60	6.8	3/8	-	5/32	-
1/4	6	8.1	9	12	12	16	7/16	-	3/32	-
5/16	13	18	19	26	24	33	1/2	13	1/4	-
3/8	23	31	33	45	43	58	9/16	-	5/16	-
7/16	37	50	52	71	69	94	5/8	16	3/8	-
1/2	57	77	80	109	105	142	3/4	19	3/8	-
9/16	82	111	115	156	158	214	13/16	-	-	-
5/8	112	152	159	216	195	265	15/16	24	1/2	-
3/4	200	271	282	383	353	479	1-1/8	-	5/8	-

1 ft.lb. = 1.357 Nm.

* = in.lb.

1 Inch = 25.4 mm

