

INFORMACIÓN IMPORTANTE

Televisor LED de 65 pulg.

INSIGNIA™

NS-65D550NA15

¡CONSULTE SU *GUÍA DEL USUARIO EN LÍNEA!*

Tenemos como prioridad, la ecología, es por eso que no le suministramos la

Guía del usuario con el producto, pero está disponible en línea.

Visite el sitio www.insigniaproducts.com, haga clic en **Support & Service** (Asistencia y servicio).

Ingrese el número de modelo en el campo **Manual, Firmware, Drivers & Product Information** (Guía, Firmware, Controladores e Información del producto), y haga clic en ►.



Antes de usar su producto nuevo, lea estas instrucciones para evitar cualquier daño.

SEGURIDAD INFANTIL

Hace una gran diferencia cómo y dónde usa su pantalla de panel plano

Al mismo tiempo que disfruta de su nuevo producto, recuerde estos consejos de seguridad

¿De qué se trata?

La experiencia de entretenimiento del cine en casa es una tendencia que se desarrolla cada día más, y televisores de grandes dimensiones son compras muy populares. Sin embargo, los televisores no siempre están colocados en bases adecuadas o instalados según las recomendaciones del fabricante. Nuestra compañía y la industria de los productos electrónicos de consumo se han comprometido a hacer del entretenimiento en casa algo agradable y seguro.

Los televisores que se colocan de forma inadecuada en tocadores, libreros, estantes, escritorios, altavoces, baúles o carros pueden voltearse y causar lesiones.

La seguridad primera

- El tamaño de la base para el televisor **no** puede acomodar todos los modelos. Use solamente una base para televisor recomendada para el peso de su televisor.
- Lea cuidadosamente y entienda las instrucciones que se incluyen para el uso adecuado de este producto.
- No deje que los niños suban o jueguen con los sistemas de entretenimiento ni con televisores.
- No coloque televisores sobre muebles que pueden usarse con facilidad como escalones, tales como un cajón o una cómoda.
- Recuerde que los niños pueden emocionarse fácilmente viendo programas, especialmente en televisores de grandes dimensiones. Asegúrese de colocar o instalar el televisor en un lugar donde no pueda empujarlo, jalarlo o hacerlo caer.
- Asegúrese de encaminar todos los cables de manera que niños curiosos no los puedan jalar o agarrar.



Montaje en pared

Si decide montar su televisor en la pared, siempre recuerde:

- Un tamaño de soporte de montaje en pared **no** puede acomodar todos los modelos. Use sólo un soporte de montaje en pared diseñado para el peso de su televisor y que ha sido recomendado por el fabricante de este televisor, que se mencione en este manual o que de otra forma se encuentre listado por un laboratorio independiente como recomendado para su televisor.
- Siga todas las instrucciones suministradas por los fabricantes del televisor y del soporte de pared.
- En caso de duda sobre su habilidad de instalar su televisor en pared, llame a un instalador profesional.
- Asegúrese de que la pared donde se instala el televisor sea la adecuada. Ciertos soportes de montaje en pared no están diseñados para el montaje en una pared adosada a vigas de acero o bloques de hormigón ligero. Si no está seguro, llame a un instalador profesional.
- Los televisores pueden ser pesados. Se necesita por lo menos dos personas para una instalación en pared segura.



Instrucciones importantes de seguridad



Este símbolo que indica voltaje peligroso que puede constituir un riesgo de choque eléctrico está presente dentro de su televisor. Esta etiqueta se encuentra ubicada en la parte posterior de su televisor.



Este símbolo indica que hay instrucciones importantes de operación y mantenimiento en la literatura que acompaña a su televisor.

- 1 Lea estas instrucciones.
- 2 Conserve estas instrucciones.
- 3 Preste atención a todas las advertencias.
- 4 Siga todas las instrucciones.
- 5 No utilice este aparato cerca del agua.
- 6 Limpie únicamente con un paño seco.
- 7 No bloquee ninguna abertura de ventilación. Instale siguiendo las instrucciones del fabricante.
- 8 No instale la unidad cerca de fuentes de calor tales como radiadores, estufas u otros aparatos (por ejemplo amplificadores) que produzcan calor.
- 9 No anule el propósito de seguridad del enchufe polarizado o con conexión a tierra. Un enchufe polarizado tiene dos clavijas planas, una más ancha que la otra. Un enchufe del tipo de conexión a tierra tiene dos espigas y una tercera clavija de tierra. La clavija plana o tercera clavija se proporciona para su seguridad. Si el enchufe proporcionado no entra en el tomacorriente, consulte con un electricista para reemplazar el tomacorriente obsoleto.
- 10 Evite caminar sobre el cable de alimentación o que éste sea aplastado especialmente en los enchufes, los receptáculos y el punto donde éste sale del aparato.
- 11 Se deben utilizar únicamente los aditamentos y accesorios especificados por el fabricante.
- 12 Use solamente con carros, bases, trípodes, plataformas, o mesas especificadas por el fabricante o que se vendan con el producto. Cuando se usa un carro, debe tener precaución al mover la combinación del carro y el aparato para evitar lesionarse si el conjunto se da vuelta.
- 13 Desconecte este aparato durante tormentas eléctricas o cuando no se utilice por un periodo de tiempo extendido.
- 14 Remita todas las reparaciones a personal de servicio calificado. Se requiere reparar el aparato cuando éste ha sido dañado de cualquier manera, como cuando se ha dañado el cable de corriente o el enchufe, o se ha derramado líquido u objetos han caído dentro del aparato, o el aparato ha sido expuesto a la lluvia o humedad, cuando éste no funciona normalmente o cuando se ha caído.
- 15 El *tomacorriente de pared* es el dispositivo de desconexión. El enchufe deberá permanecer listo para su uso.



- 16 Un aparato con un enchufe de tres espigas con conexión a tierra es un aparato de Clase I, que necesita ser conectado a tierra para prevenir un posible choque eléctrico. Asegúrese de conectar el aparato de clase I a un tomacorriente con conexión a tierra de tres espigas.
- 17 Las pilas del control remoto no deben ser expuestas al calor excesivo tal como la luz del sol, el fuego, etc.
- 18 Este aparato no debe exponerse a goteo o salpicaduras y no deben colocarse objetos llenos de líquidos, tales como vasijas, sobre el aparato.

ADVERTENCIA

Peligro de choque eléctrico

Para reducir el riesgo de incendio o choque eléctrico, no remueva ninguna cubierta ni esponga el equipo a la lluvia o la humedad. En el interior no hay piezas que requieran mantenimiento por el usuario. Para realizar reparaciones acuda a técnicos de servicio calificado.

Rayos

Para protección adicional del receptor del equipo durante una tormenta eléctrica, o cuando se deje sin supervisión o sin usar por largos periodos de tiempo, desconéctelo del tomacorriente y desconecte la antena o el sistema de cable. Esto ayudará a evitar daños a su equipo y lesiones personales debidos a rayos o sobretensiones en las líneas de alimentación.

Líneas de alto voltaje

Un sistema de antena externa no debe ubicarse en las inmediaciones de líneas de corriente u otros circuitos de luz eléctrica o de energía, o donde pueda caer sobre dichos circuitos o líneas de corriente. Al instalar un sistema de antena exterior, se debe tener cuidado extremo para no tocar los circuitos o líneas de alimentación ya que el contacto con ellos podría ser fatal.

Manejo del panel LCD

- La pantalla de su televisor está hecha de vidrio. No deje caer su televisor ni golpee, sacuda o aplique presión fuerte al panel LCD. Si la pantalla se quiebra, tenga cuidado al recoger el vidrio quebrado.
- Si se quiebra el panel LCD, asegúrese de no tocar el líquido dentro del panel. Esto podría causar inflamación de la piel.
- Si el líquido entra en su boca, haga gárgaras inmediatamente, enjuague y consulte con su doctor. También, si el líquido entra en sus ojos o toca su piel, consulte con su doctor después de enjuagarse por lo menos por 15 minutos o más con agua limpia.

Piezas de repuesto

Cuando se necesiten repuestos, asegúrese de que el técnico de reparación use repuestos especificados por el fabricante o que tengan las mismas características que la pieza original. Las substituciones no autorizadas pueden resultar en incendio, choque eléctrico, lesiones personales u otros peligros.

Verificación de seguridad

Después de completar la revisión o reparación de este equipo, pídale al técnico de servicio que realice verificaciones de seguridad rutinarias para determinar que el televisor se encuentra en perfecto estado de funcionamiento.

Fuente de alimentación

Su televisor debe funcionar únicamente con el tipo de fuente de alimentación indicada en la etiqueta de marca. Si no está seguro del tipo de fuente de alimentación en su casa, consulte un electricista o a la compañía local de energía.

Reparación

Estas instrucciones de servicio son para uso del personal de servicio calificado solamente. Para reducir el riesgo de choque eléctrico, no realice ningún tipo de servicio excepto lo indicado en las instrucciones de operación, a menos que esté calificado para hacerlo.

CUIDADADO

Daños que requieren reparación

Desconecte este televisor del tomacorriente y encomiende su reparación a personal calificado bajo las siguientes condiciones:

- Cuando el cable de alimentación o el enchufe esté dañado o expuesto.
- Si se ha derramado líquido u objetos han caído dentro de su televisor.
- Si el televisor ha sido expuesto a la lluvia o al agua.
- Si su televisor no funciona normalmente aún siguiendo las instrucciones de operación. Ajuste únicamente los controles que se describen en las instrucciones de operación, ya que el ajuste incorrecto de otros controles puede resultar en daño y frecuentemente requerirá trabajo intensivo de un técnico calificado para restaurar la operación normal del televisor.
- Si su televisor se ha caído o dañado de cualquier forma.
- Cuando su televisor exhiba un cambio significativo en el rendimiento.

Conexión a tierra de la antena exterior

Si una antena externa o un sistema de cable están conectados al televisor, asegúrese de que la antena o el sistema de cable están conectados a tierra, para proveer una protección contra sobre voltajes y la acumulación de cargas estáticas. Artículo 810 del Código Nacional de Electricidad, ANSI/NFPA No. 70, proporciona información con respecto a la conexión correcta a tierra del poste y la estructura de soporte, la conexión a tierra del alambre principal de una unidad de descarga de antena, el tamaño de los conductores de la conexión a tierra, la ubicación de la unidad de descarga de la antena, la conexión a los electrodos de tierra y los requisitos de los electrodos de conexión a tierra.

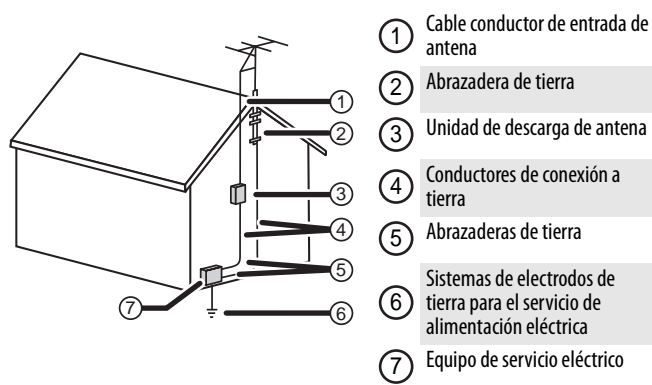

- 1 Cable conductor de entrada de antena
- 2 Abrazadera de tierra
- 3 Unidad de descarga de antena
- 4 Conductores de conexión a tierra
- 5 Abrazaderas de tierra
- 6 Sistemas de electrodos de tierra para el servicio de alimentación eléctrica
- 7 Equipo de servicio eléctrico

Nota para el instalador del sistema CATV

Artículo 820 del Código Nacional de Electricidad, ANSI/NFPA No. 40 provee pautas para una conexión correcta a tierra. Específicamente, expresa que la conexión a tierra del cable debe estar conectada al sistema de tierra del edificio, tan cerca al punto de entrada del cable como sea práctico.

Condensación

La humedad se formará en el televisor si se lo mueve de un ambiente fresco a uno cálido o si la temperatura del salón sube repentinamente. Cuando esto sucede, el rendimiento del televisor se verá afectado. Para prevenir esto, deje el televisor en su nuevo ambiente sin usarlo cerca de una hora antes de encenderlo o asegúrese de que la temperatura ambiente suba gradualmente.

La condensación también se puede formar durante el verano si el televisor se expone a la brisa de un aire acondicionado. En esos casos, cambie la ubicación del televisor.

Advertencia sobre teléfonos celulares

Para evitar interferencia con la imagen y el sonido de su televisor, problemas de funcionamiento o incluso de daños, mantenga sus teléfonos inalámbricos y celulares alejados del televisor.

Instrucciones de fin de vida útil

Su televisor podría tener materiales que son regulados por razones ambientales. Su televisor contiene también materiales que pueden ser reciclados y reutilizados. Para ayudar a proteger el medio ambiente, contacte las autoridades locales para obtener información sobre el desecho o reciclaje, y sobre la búsqueda de una planta de reciclaje en su área antes de deshacerse de su televisor.

Píxeles inactivos

El panel de LCD contiene casi 3 millones de transistores de película fina, que proporcionan una calidad de video excepcionalmente nítida. Ocasionalmente unos cuantos píxeles inactivos pueden aparecer en la pantalla como un punto fijo de color azul, verde o rojo. Estos píxeles inactivos no afectan adversamente el rendimiento de su televisor, y no se consideran defectos.

Localización y corrección de fallas

Advertencia

No intente reparar su televisor usted mismo. Póngase en contacto con el personal de servicio autorizado.

Control remoto

Problema	Solución
El control remoto no funciona	<ul style="list-style-type: none"> • Asegúrese de que el cable de alimentación esté enchufado correctamente a un tomacorriente. • Asegúrese de que no haya obstáculos entre el control remoto y el sensor del control remoto al frente del televisor. • Apunte el control remoto al sensor del control remoto del televisor. Para ubicar el sensor del control remoto, refiérase a "Vista frontal" en su <i>Guía de instalación rápida</i>. • Asegúrese de que las pilas estén instaladas correctamente. Refiérase a <i>¿Cuándo puedo encender mi televisor?</i> en su <i>Guía de instalación rápida</i>. • Reemplace las pilas gastadas con unas nuevas. Refiérase a <i>¿Cuándo puedo encender mi televisor?</i> en su <i>Guía de instalación rápida</i>.
Problemas al programar su control remoto universal	<ul style="list-style-type: none"> • Refiérase a las instrucciones y la tabla de códigos comunes en "Programación de un control remoto universal diferente" en la <i>Guía del usuario</i> en línea. • Los códigos están sujetos a cambios. Para ver los códigos actualizados, visite www.insigniaproducts.com/remotecodes. • Reemplace las pilas gastadas con unas nuevas. Refiérase a la guía del usuario que viene con su control remoto universal. • Refiérase a la guía del usuario que acompaña a su control remoto universal y póngase en contacto con el fabricante si continúan los problemas.

Varios

Problema	Solución
La unidad no enciende	<ul style="list-style-type: none"> Asegúrese de que el cable de alimentación esté enchufado correctamente a un tomacorriente. Desenchufe el cable de alimentación, espere 60 segundos, reconecte el cable y encienda su televisor. Otros dispositivos (por ejemplo, un receptor de sonido envolvente, altavoces externos, ventiladores o secadores de pelo) podrían interferir con su televisor. Intente apagar un dispositivo a la vez para determinar que dispositivo está causando la interferencia. Después que se haya determinado cual dispositivo está causando interferencia, aléjelo del televisor para eliminar la interferencia.
El mensaje de error "No hay señal" aparece en la pantalla	<ul style="list-style-type: none"> Presione INPUT y asegúrese de que haya seleccionado la entrada correcta para el equipo o el servicio que esté tratando de usar. Si está usando un decodificador de cable o receptor de satélite, use el control remoto suministrado con el equipo para cambiar de canal.
Después de la búsqueda automática de canales, no hay más canales	<ul style="list-style-type: none"> La recepción de los canales puede variar dependiendo del nivel de potencia del programa de una estación particular. Contacte a su proveedor de servicio de TV por cable o por satélite. Asegúrese de que la antena o la TV por cable/satélite esté conectada correctamente y asegurada al televisor. Trate de reemplazar el cable entre la antena/cable o el decodificador de cable o receptor de satélite para TV y su televisor.
No se muestran uno o más canales	<ul style="list-style-type: none"> Asegúrese de que los canales no estén bloqueados. Refiérase a "Ajuste de los niveles de los controles de los padres" en la <i>Guía del usuario</i> en línea. Asegúrese de que los canales no estén ocultos. El canal puede haber sido borrado de la lista de canales. Puede sintonizar el canal al presionar los botones numéricos o puede volver a agregar el canal a la lista de canales. Refiérase a "Ocultar canales" en la Guía del usuario en línea. Si está usando un decodificador de cable o receptor de satélite, use el control remoto suministrado con el equipo para cambiar de canal. Asegúrese de que haya seleccionado la entrada correcta para ver los canales desde el decodificador de cable o receptor de satélite. Si está usando una antena, la señal del canal digital puede ser débil. Para verificar la intensidad del canal digital, refiérase a "Verificación de la intensidad de la señal digital" en la <i>Guía del usuario</i> en línea.
Ha perdido la contraseña	<ul style="list-style-type: none"> Ingrese 9999 para acceder a los controles de los padres y establezca una contraseña nueva. Refiérase a "Configuración o cambio de la contraseña" en la <i>Guía del usuario</i> en línea.
No se puede acceder a ciertos ajustes	<ul style="list-style-type: none"> Si un ajuste tiene color gris, el ajuste no está disponible en el modo de entrada de video actual. Presione INPUT y asegúrese de que haya seleccionado la entrada correcta para el equipo que esté tratando de usar.
El mueble del televisor cruje	<ul style="list-style-type: none"> Cuando el televisor se encuentra en uso, la temperatura sube natural y puede causar que la caja se expanda o contraiga y esto puede causar un ruido leve de crujido. Esto no es un mal funcionamiento.
Los botones de control no funcionan	<ul style="list-style-type: none"> Asegúrese de que la opción de bloqueo de botones (Button Lock) esté desactivada (Off). Refiérase a "Bloqueo de los botones de control" en la <i>Guía del usuario</i> en línea. Desenchufe el cable de alimentación, espere unos segundos y luego vuelva a conectar el cable y encienda su televisor.
El televisor se apaga frecuentemente	<ul style="list-style-type: none"> Verifique que el temporizador de apagado automático esté desactivado. Refiérase a "Ajuste del temporizador de apagado automático" en la <i>Guía del usuario</i> en línea.

Notas

- Si el problema no se resuelve después de intentar las soluciones en esta sección, apague su televisor y vuélvalo a encender.
- Para obtener más información sobre la localización y corrección de fallas, refiérase a la Guía del usuario en línea. Visite el sitio www.insigniaproducts.com, haga clic en **Support & Service** (Asistencia y servicio). Ingrese el número de modelo en el campo **Manual, Firmware, Drivers & Product Information** (Guía, Firmware, Controladores e Información del producto), y haga clic en ►.

Especificaciones

Las especificaciones están sujetas a cambio sin aviso previo.

Dimensiones y peso

Sin la base	57.7 × 34.6 × 3.5 pulg. (146.6 × 87.8 × 9 cm) 56.2 lb (25.5 kg)
Con base	57.7 × 37 × 12.6 pulg. (146.6 × 94.1 × 32 cm) 67.2 lb (30.5 kg)

Pantalla

Tamaño de la pantalla medida diagonalmente	64.5 pulg.
Tipo de pantalla	LED
Frecuencia de actualización de la pantalla	120 Hz
Resolución de pantalla	1080p
Resolución de pantalla	1920 (H) × 1080 (V)
Relación de aspecto	16:9
Relación de contraste (estándar) – pantalla	4,000:1
Relación de contraste dinámico – lista de valores	1,000,000:1
Brillo del televisor (mínimo) cd/m2	240 nits
Filtro tipo peine	Digital 3d y/c
Tiempo de respuesta	6.5 ms
Ángulo de visualización horizontal	178°
Ángulo de visualización vertical	178°

Resoluciones de pantalla

Resoluciones recomendadas para HDMI	1080p, 1080i, 720p, 480p, 480i
Resoluciones recomendadas para video de componentes	1080i, 720p, 480p, 480i

Sintonizador

Analógico	NTSC
Digital	ATSC, 8-VSB, QAM claro

Entradas

HDMI	3 (lateral) Cumple con E-EDID Cumple con HDCP Compatible MHL y Roku Ready® (Toma HDMI 2/MHL)
Video de componentes	1 (atrás)
Video compuesto	1 (atrás) Compartida con la entrada de componentes Y
Audio compartido (componentes y compuesto)	Sí
PC/VGA	1 (atrás)
Entrada de audio de PC de 3.5 mm	1 (atrás)
DVI (compartida con HDMI)	1 (lateral) HDMI 3/DVI
USB	1 (lateral) Admite JPEG y actualizaciones de firmware
Antena/Cable	1 (atrás)

Salidas

Video	No
Audio analógico/Auriculares	1 (lateral)
Audio digital	1 (óptica) (atrás)
Wi-Fi	No
Ethernet	No

Audio

Paquete de sintonización DTS	Sonido DTS
Altavoces	Cantidad: 2 Vatios por canal: 8 W

Alimentación

Consumo de energía	Encendido: 260 W Suspensión: < 1 W
Entrada de alimentación	CA 120 V, 60 Hz

Misceláneas

Idiomas de OSD	Inglés, francés y español
INlink	Sí
Compatible MHL y Roku Ready®	Sí Toma HDMI 2/MHL
Modo de videojuegos	Sí
Certificado ENERGY STAR	No
Se conecta a Internet	No
Tornillos de la base del televisor	Tipo M6 (longitud 18 mm) (12 unidades)
V-Chip (versión 2)	Sí
Temporizador de apagado automático	Sí
Etiquetas de canal	Sí
Montaje VESA (mm) (horizontal × vertical)	400 × 400
Tornillos de montaje VESA	Tipo M6

Nota

La longitud de los tornillos del montaje en pared varía según el soporte de montaje en pared que compró. Para la longitud de los tornillos, vea las instrucciones que vienen con el soporte de montaje en pared.

Avisos legales

Declaración de la FCC

Este dispositivo satisface la parte 15 del reglamento FCC. Su utilización está sujeta a las siguientes dos condiciones: (1) este dispositivo no puede causar interferencia dañina, y (2) este dispositivo debe aceptar cualquier interferencia recibida incluyendo interferencias que puedan causar una operación no deseada.

Este equipo ha sido sometido a pruebas y se ha determinado que satisface los límites establecidos para clasificarlo como dispositivo digital de Clase B de acuerdo con la Parte 15 del reglamento FCC. Estos límites están diseñados para proporcionar una protección razonable contra interferencias dañinas en un ambiente residencial. Este equipo genera, utiliza y puede irradiar energía de radiofrecuencia y, si no es instalado y utilizado de acuerdo a las instrucciones, puede causar interferencias perjudiciales en las comunicaciones de radio. Sin embargo, no se garantiza que no ocurrirá interferencia en una instalación particular. Si el equipo causa interferencias perjudiciales en la recepción de la señal de radio o televisión, lo cual puede comprobarse entendiéndolo y apagándolo alternativamente, se recomienda al usuario corregir la interferencia por uno de los siguientes procedimientos:

- Cambie la orientación o la ubicación de la antena receptora.
- Aumente la distancia entre el equipo y el receptor.
- Conecte el equipo a un tomacorriente de un circuito distinto de aquel al que está conectado el receptor.
- Solicite consejo al distribuidor o a un técnico experto en radio y televisión para obtener ayuda.

Advertencia

Cualquier cambio o modificación que no esté aprobado expresamente por la parte responsable por el cumplimiento con el reglamento de FCC puede anular la autoridad del usuario para operar este equipo.

Cables

Las conexiones a este dispositivo deben ser hechas con cables blindados con cobertores metálicos de conectores contra RF/EMI para que se mantenga la conformidad con el reglamento y las regulaciones de FCC.

Notificación canadiense

NORMA CANADIENSE ICES-3 (B)/NMB-3 (B)

Standard Television Receiving Apparatus — Unidad de recepción estándar de la televisión, Canadá BETS-7/NTMR-7

Declaración del IC

Este dispositivo cumple con las normas RSS de Industria Canadá de las unidades exentas de licencia.

Su utilización está sujeta a las siguientes dos condiciones: (1) este dispositivo no puede causar interferencia dañina, y (2) este dispositivo debe aceptar cualquier interferencia recibida incluyendo interferencias que puedan causar una operación no deseada.

Este equipo cumple con los límites de exposición a la radiación de la IC especificados para un ambiente sin control.

Aviso de licencia Dolby y declaración de marca comercial



Fabricado bajo licencia de Dolby Laboratories. Dolby y el símbolo de la doble D son marcas comerciales de Dolby Laboratories.

HDMI



Los términos HDMI, High-Definition Multimedia Interface (Interfaz de Multimedia de Alta Definición) y el logotipo de HDMI son marcas comerciales o marcas registradas de HDMI Licensing LLC en Estados Unidos y otros países.

DTS Sound™



Para patentes DTS, refiérase al sitio <http://patents.dts.com>. Fabricado bajo licencia de DTS Licensing Limited. DTS, el símbolo y DTS y el símbolo juntos son marcas registradas y DTS Sound es una marca comercial de DTS, Inc. © DTS, Inc. Todos los derechos reservados.

MHL™ (enlace de alta definición móvil)



MHL y el logotipo MHL son marcas comerciales o marcas registradas de MHL Licensing, LLC en los Estados Unidos y otros países.

Roku®



Roku y el logotipo Roku son marcas comerciales de Roku, Inc. registradas en los Estados Unidos y otros países.

Garantía limitada de un año - Televisores Insignia

Descripción:

Insignia Products ("Insignia") le garantiza a usted, el comprador original de este televisor nuevo Insignia ("Producto"), que éste se encontrará libre de defectos de material o de mano de obra en su fabricación original por un periodo de un (1) año a partir de la fecha de compra del Producto ("Período de Garantía"). Para que esta garantía se aplique, su Producto tiene que haberse comprado en los Estados Unidos o en Canadá con un distribuidor autorizado por Best Buy o Future Shop de productos de la marca Insignia, y que fueron empacados con esta declaración de garantía.

¿Cuánto dura la garantía?

El Período de Garantía dura por 1 año (365 días) a partir de la fecha en que compró el Producto. La fecha de compra se encuentra impresa en el recibo que recibió con el Producto.

¿Qué es lo que cubre esta garantía?

Durante el Período de Garantía, si un centro de reparación autorizado de Insignia concluye que la fabricación original del material o la mano de obra del Producto se encuentran defectuosos Insignia (cómo su opción exclusiva): (1) reparará el Producto con repuestos nuevos o reconstruidos; o (2) reemplazará el Producto sin costo alguno por un producto nuevo o reconstruido con características similares. Los Productos y repuestos reemplazados bajo esta garantía se volverán propiedad de Insignia y no se le regresarán a usted. Si se requiere la reparación de Productos o partes después de que se vence el Período de Garantía, usted deberá pagar todos los costos de mano de obra y de repuestos. Esta garantía estará vigente tanto como usted sea el dueño de su producto Insignia durante el periodo de garantía. La cobertura de la garantía se anula si usted vende o transfiere el Producto.

¿Cómo se obtiene el servicio de garantía?

Si se compró el Producto en una tienda de Best Buy o Future Shop y su televisor tiene un tamaño de pantalla inferior a 42 pulgadas, por favor lleve su recibo original y el Producto a cualquier tienda de Best Buy o Future Shop. Asegúrese de volver a colocar el Producto en su empaque original o en un empaque que provea la misma protección que el original. Si compró el Producto en línea en el sitio Web de Best Buy o Future Shop, envíe por correo su recibo original y el Producto a la dirección postal especificada en el sitio Web. Asegúrese de colocar el Producto en su empaque original o en un empaque que provea la misma protección que el original.

Para obtener servicio de garantía a domicilio para un televisor con una pantalla de 42 pulgadas o más, por favor llame al 1-888-BESTBUY en los Estados Unidos. En Canadá llame el 1-866-BESTBUY y para Future Shop el 1-800-663-2275. El soporte técnico diagnosticará y corregirá el problema por teléfono o enviará un técnico certificado por Insignia a su casa.

¿Dónde es válida la garantía?

Esta garantía sólo es válida en los Estados Unidos y Canadá en las tiendas de Best Buy o Future Shop o en sus sitios Web para el comprador original del producto en el país donde se realizó.

¿Qué es lo que no cubre la garantía?

Esta garantía no cubre:

- Capacitación o instrucción del cliente
- Instalación
- Ajustes de configuración
- Daños cosméticos
- Daños debidos a causas de fuerza mayor, tales como sobretensiones
- Accidentes
- Uso incorrecto, no intencional o intencional
- Abuso, no intencional o intencional
- Negligencia
- Uso o propósito comercial, incluyendo pero no limitado al uso en centros comerciales o lugares comunes de un condominio de varios pisos o un edificio de departamentos, o cualquier uso en un lugar que no sea una casa privada
- Modificación de alguna parte del Producto, incluyendo la antena
- Un panel de pantalla plasma dañado por la persistencia de imágenes estáticas (sin movimiento), mostradas por periodos de tiempo extendido (efecto "burn-in")
- Daño debido al uso o mantenimiento inapropiado
- Conexión a una fuente de voltaje o de alimentación incorrecta
- Cortes de alimentación, estáticas o otros problemas con señales de televisión transmitidas recibidas por aire.
- Intento de reparación por cualquier persona que no sea autorizada por Insignia para reparar el Producto
- Productos vendidos "tal cual" (en el estado en que se encuentran) o "con todas sus fallas"
- Consumibles, incluyendo pero no limitado a pilas o baterías (tipo AA, AAA, C etc.)
- Productos en los cuales el número de serie asignado en la fábrica ha sido alterado o removido
- Perdida o robo de este producto o cualquier parte de sus componentes
- Los defectos o daños causados como resultado de cualquier contacto, sin limitarse a líquidos, geles o pastas
- Los tres (3) primeros píxeles defectuosos (puntos oscuros o incorrectamente iluminados) agrupados en una superficie más pequeña que la décima parte (1/10) del tamaño de la pantalla ni hasta cinco (5) píxeles defectuosos en toda la superficie de la pantalla. Las pantallas con píxeles pueden tener un número limitado de píxeles defectuosos
- Problemas con el retraso en el movimiento o la acción de las imágenes de vídeo durante la reproducción de videojuegos en estilo de primera persona.

EL REEMPLAZO O LA REPARACIÓN ESTIPULADOS BAJO ESTA GARANTÍA SON SU RECURSO EXCLUSIVO POR CUALQUIER VIOLACIÓN DE LA GARANTÍA. INSIGNIA NO SERÁ RESPONSABLE POR DAÑOS INCIDENTALES O CONSECUENTES DEBIDO AL INCUMPLIMIENTO DE CUALQUIER GARANTÍA EXPRESA O IMPLÍCITA RELACIONADA CON ESTE PRODUCTO, INCLUYENDO PERO SIN LIMITARSE A LA PÉRDIDA DE INFORMACIÓN, LA PÉRDIDA DE NEGOCIOS O DE GANANCIAS. INSIGNIA PRODUCTS NO HACE NINGUNA OTRA GARANTÍA EXPRESA E IMPLÍCITA RELACIONADA A ESTE PRODUCTO, INCLUYENDO PERO SIN LIMITARSE A, CUALQUIER GARANTÍA IMPLÍCITA Y CONDICIONES DE COMERCIALIZACIÓN Y IDONEIDAD PARA UN USO PARTICULAR, ESTÁN LIMITADAS EN DURACIÓN AL PERÍODO DE GARANTÍA DECLARADO ANTERIORMENTE Y NINGUNA GARANTÍA YA SEA EXPRESA O IMPLÍCITA SE APLICARÁ DESPUÉS DEL PERÍODO DE GARANTÍA. ALGUNOS ESTADOS, PROVINCIAS Y JURISDICCIONES NO PERMITEN RESTRICCIONES EN CUANTO A LA DURACIÓN DE UNA GARANTÍA IMPLÍCITA, ASÍ QUE LA RESTRICCIÓN ANTERIOR PUEDE NO APLICARSE EN SU CASO. ESTA GARANTÍA LE DA DERECHOS LEGALES ESPECÍFICOS, Y USTED PUEDE POSEER OTROS DERECHOS QUE VARÍAN DE ESTADO A ESTADO, O DE PROVINCIA A PROVINCIA.

Comuníquese con Insignia:

Para servicio al cliente favor llamar al:

1-877-467-4289 (EE.UU. y Canadá)

www.insigniaproducts.com

INSIGNIA es una marca comercial de Best Buy y sus compañías asociadas. Registrada en ciertos países.

Distribuido por Best Buy Purchasing, LLC

7601 Penn Av. South, Richfield, MN 55423 E.U.A.

©2014 Best Buy. Todos los derechos reservados.

Hecho en China

INSIGNIA™

www.insigniaproducts.com (877) 467-4289
INSIGNIA es una marca comercial de Best Buy y sus compañías asociadas.
Registrada en ciertos países.
Distribuido por Best Buy Purchasing, LLC
7601 Penn Av. South, Richfield, MN 55423 E.U.A.
©2014 Best Buy. Todos los derechos reservados.
Hecho en China