

Weller®

WHA 900



Operating Instructions - Mode d'emploi - Manual de uso

Table of Contents

Page

WHA 900 Detail View	1
Technical Data	1
1. Cautions! / Warnings!	2
2. Description	2
3. Placing Into Operation	2
4. Operating Guidelines	3
5. Accessories	3
6. Packing List	3
7. Nozzles	10-14

Table des matières

Page

WHA 900, vue détaillée	4
Données techniques	4
1. Avertissements	5
2. Description	5
3. Mise en service	5
4. Guide d'utilisation	6
5. Accessoires	6
6. Bordereau d'expédition	6
7. Buses	10-14

Índice de contenido

Página

Visualización en detalle de WHA 900	7
Datos técnicos	7
1. ¡Precauciones! / ¡Advertencias!	8
2. Descripción	8
3. Puesta en funcionamiento	8
4. Normas de operación	9
5. Accesorios	9
6. Lista de elementos incluidos	9
7. Boquillas	10-14

WHA 900 Detailed View

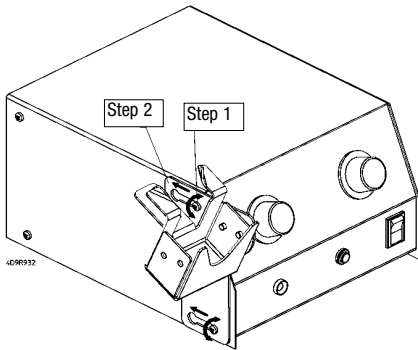
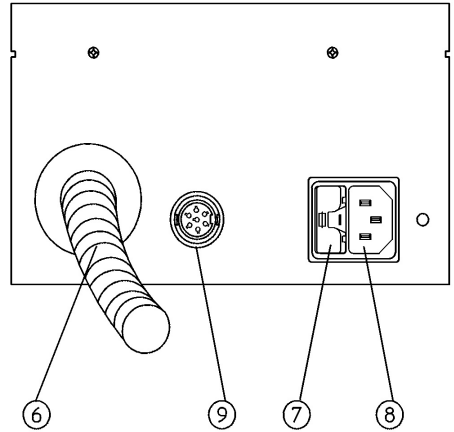
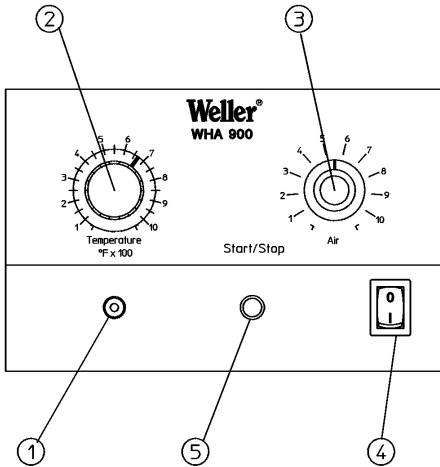

1. LED Heater Control
2. Variable Temperature Control; Range 50 °C (120 °F) and 550 °C (1020 °F)
3. Air Flow Control; Range 5 to 50 l/minute
4. Power Switch
5. Push Button Control
6. Hot Air Pencil and Hose Assembly
7. Fuse T 10 A
8. Receptacle 120 VAC
9. Single-stage foot switch (optional)

Technical Data:

Dimensions (L x W x H):	210 x 170 x 110 mm (8 3/16"; 6 5/8"; 4 1/4")
Main voltage:	120 VAC
Power consumption:	750 WATTS
Hot air pencil output:	700 WATTS
Fuse:	T 10 AMP
Temperature control:	Variable between 50 °C (120 °F) and 1000 °C (1020 °F)
Temperature Control accuracy:	± 30 °C (90 °F)
Flow control:	Variable between 5 - 50 l/min
Noise level:	56dB(A) distance 1m at max. airflow level

Thank you for placing your trust in our company by purchasing the Weller WHA 900 Hot Air Station. This product meets or exceeds the requirements established by Weller for superior performance, versatility and quality.



1. Cautions! / Warnings!

Please read these Operating Instructions and the attached Safety Information carefully prior to initial operation. Failure to observe the safety warnings may result in accident, injury, or risk to health.

The manufacturer shall not be liable for damage resulting from misuse of the machine or unauthorized alterations.

Warning: This product when used for soldering and similar applications, produces chemicals known to the State of California to cause cancer and birth defects or other reproductive harm.

Safety Information:

- Always place the soldering iron in its original holder
- Remove all inflammable objects from the proximity of the hot soldering tool.
- Use suitable protective clothing to prevent the risk of burns associated with molten solder.
- Never leave a hot soldering iron unattended.
- Never work on electrically live circuits or components.
- Always wear eye protection when working with soldering and desoldering applications.

The Weller WHA 900 Hot Air Station corresponds to the EC Declaration of Conformity in accordance with the basic safety requirements of Directives 2004/108/EC and 2006/95/EC.

2. Description

The WHA 900 hot air station was developed for general soldering re-work on Surface Mount components. The temperature of the hot air is controlled electronically and is variable between 50 °C (120 °F) and 550 °C (1020 °F). 120 VAC (8) is required to operate the unit. The air flow is variable electronically within the range of approximately 5-50 l/minute and is generated by a self contained pump. The hot air is activated using the Hot Air Push Button, (5) at the front of the unit.

The WHA 900 is grounded through the 120 VAC three wire power cord.

Standby mode:

This unit has a power-on function to activate a Standby (or secondary temperature airflow setting). Before switching on the unit, choose the temperature and the airflow you want to use for Standby operation.

Activating Standby:

Adjust the Temperature and Airflow control to the desired setting. Then push the green button while switching on the unit. Keep the button pressed for approximately 5 seconds. The pump will start and the Standby function is activated. Switch the unit off.

When the unit is switched on, the Heater Temperature and the Airflow will be set to the Standby values. When you depress the Hot Air Pushbutton the Airflow and Temperature will go to the actual set values. Push the button again and the unit will go back to the Standby values.

Deactivating Standby:

If the Standby function is activated, press the Air Control pushbutton while switching on the unit. Keep the button depressed for about 5 seconds. The unit is now in the original operating mode.

3. Placing Into Operation

Place the hot air pencil in the safety rest. Check to be sure the supply voltage is consistent with the information on the station label. Before connecting to the 120 VAC power source, set the desired temperature (2) and the air flow on (3) and switch on the unit at the power switch (4). The LED will flash slowly to indicate the unit has reached the Set Temperature. The Airflow and Temperature are activated after depressing the push button. Heat time of the nozzle depends primarily on the size of the nozzle and the air flow.

Warning: Do not direct the hot air pencil at people or flammable objects.

The Airflow and Temperature are activated after depressing the Start/Stop Push Button. Heat-up time of the nozzle depends primarily on the size of the nozzle and the air flow.

Warning: Do not direct the hot air pencil at people or inflammable objects.

Temperature Offset

1. With the WHA 900 off and the heater cooled down. Place Measuring Nozzle (T0058736875) on to the end of the Hot Air Pencil and fasten it with the set screw.
2. Insert the 0.5 mm Type "K" Thermocouple, (T0058736786) into the hole of the Measuring Nozzle and place the Hot Air Pencil in the safety rest. Switch the device on.
3. Choose the temperature you want to adjust with the temperature knob.
4. Activate the unit with the Start / Stop push button. Set the Airflow Knob to 4. Wait approximately 5 minutes before continuing.
5. Read the temperature value indicated on the measuring instrument.
6. If the temperature has to be corrected, depress and hold the Start / Stop push button for approximately 15 seconds while the hot air is activated. The green LED (1) will light continuously.
7. While the green LED (1) is continuously lit, immediately turn the temperature knob slightly beyond center and rotate back to the center position (550 °F). This will be your "zero" point for adjustments. Rotate clockwise for positive and counterclockwise for negative adjustments.
8. Adjust the temperature knob until the desired setting is indicated on the measuring device and has stabilized. Depress the Start / Stop push button to confirm.
9. The Temperature Offset function is now complete. You may adjust the temperature knob to your original setting.
10. Repeat steps 3-9 if additional Offset is required.

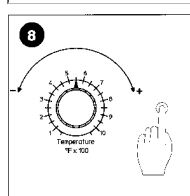
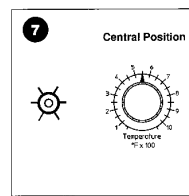
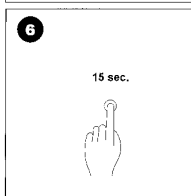
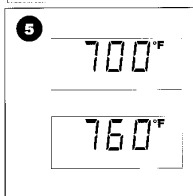
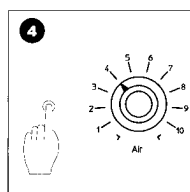
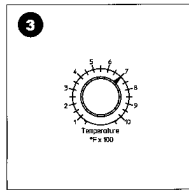
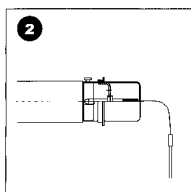
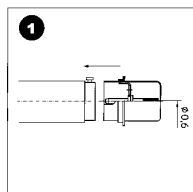

4. Operating guidelines

Changing the nozzles;

The hot air nozzles are fixed to the heating element with a set/attachment screw. Loosen the set/attachment screw to remove nozzles.

5. Accessories

For Nozzle range see " Hot Air Nozzles ".

T0051504899 - Multiple Rest for six nozzles.

T0051504999 - Nozzle Exchange Tool 2.5 mm Hex Wrench

T0051312099 - Foot switch, 1-stage

6. Packing List

WHA 900 Control Unit

Power Cord

Safety Rest

(1) Set / Attachment Screw

Operating Instructions

Safety Information

Subject to technical change without notice!

See the updated operating instructions at
www.weller-tools.com.

WHA 900 vue détaillée

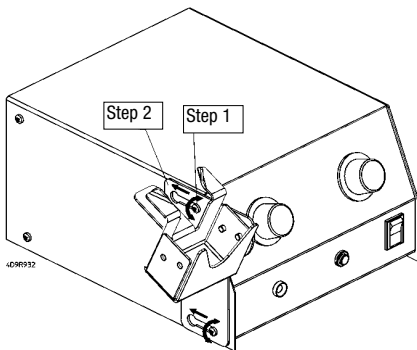
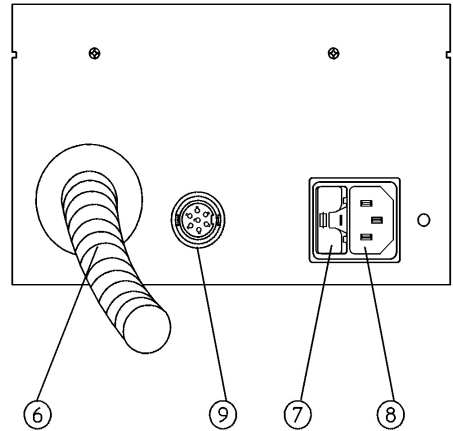
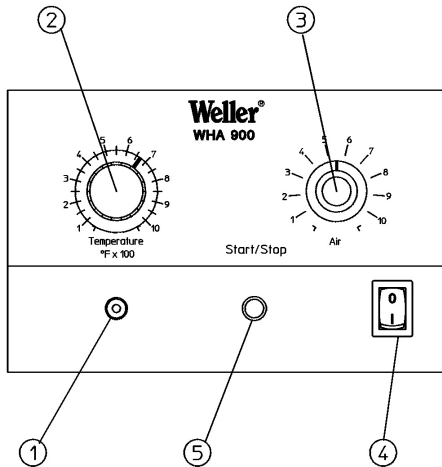

1. Commande de chauffage à voyant DEL
2. Commande de température variable ; Plage de 38 à 540 °C (100 à 1000 °F)
3. Commande de débit d'air ; Plage de 5 à 50 l/min
4. Interrupteur principal
5. Commande à bouton-poussoir
6. Pinceau d'air chaud et tuyau
7. Fusible T10 A
8. Prise de courant de 120 V ca
9. Raccord pour commutateur de pied (en option)

Données techniques

Dimensions (L x l x h):	208 x 168 x 108 mm (8 3/16 x 6 5/8 x 4 1/4 po)
Tension d'alimentation:	120 V ca
Puissance:	750 W
Puissance du pinceau d'air chaud:	700 W
Fusible:	T 10 A
Commande de température:	Variable entre 50 °C et 550 °C (120 °F et 1020 °F)
Précision de la commande de température:	± 30 °C (± 90 °F)
Commande de débit:	Variable entre 5 et 50 l/min
Niveau sonore:	56 dB(A) à une distance de 1 m au débit d'air maximal

Merci de faire confiance à notre société et d'acheter l'appareil d'air chaud WHA 900 de Weller. Ce produit est conforme ou dépasse tous les critères de performance, souplesse et qualité établis par Weller.



1. Avertissements

Il faut lire attentivement les instructions d'utilisation et les renseignements de sécurité ci-joints avant la mise en service initiale. Le non respect des avertissements de sécurité peut causer un accident, des blessures ou un risque sanitaire.

Le fabricant ne peut être tenu responsable des dommages résultant de la mauvaise utilisation de la machine ou des modifications non autorisées.

Mise en garde: Cette machine, quand utilisée pour le brasage et utilisations similaires, produit des produits chimiques identifiés par l'État de Californie comme causant du cancer et des anomalies congénitales ou autres problèmes de reproduction.

Sécurité

- Il faut toujours placer le fer à braser dans le support d'origine.
- Enlever tous les objets inflammables des alentours du fer à braser chaud.
- Utiliser des vêtements de protections appropriés pour éviter les risques de brûlure associés à la brasure fondue.
- Il ne faut jamais laisser un fer à braser chaud sans surveillance.
- Il ne faut jamais travailler sur des éléments électriques ou des circuits sous tension.
- Il faut toujours porter de la protection des yeux lors de travaux de brasage et de débrasage.

L'appareil d'air chaud WHA 900 Weller est conforme à la Déclaration de conformité CE selon les critères de sécurité de base des directives 2004/108/CE et 2006/95/CE.

2. Description

L'appareil d'air chaud WHA 900 a été développé pour le brasage de reprise général sur les éléments montés en surface. La température de l'air chaud est contrôlée électroniquement et est variables entre 50 °C et 550 °C (120 °F et 1020 °F). Il faut une alimentation en 120 V ca (8) pour utiliser l'appareil. Le débit d'air est variable électroniquement dans une plage d'environ 5 à 50 l/min et est généré par une pompe intégrée. L'air chaud est activé en appuyant sur le bouton-poussoir d'air chaud (5), à l'avant de l'appareil.

Le WHA 900 est mis à la terre par l'intermédiaire du cordon d'alimentation de 120 V ca à trois fils.

Mode d'attente

Cet appareil a une fonction de mise en marche pour activer un mode en attente (ou réglage de débit pour une température secondaire). Avant de mettre l'appareil en marche, sélectionner la température et le débit à utiliser pour l'exploitation en attente.

Activation du mode en attente

Régler la commande de température et de débit d'air aux valeurs désirées. Pousser ensuite la touche verte tout en mettant l'appareil en marche. Appuyer sur la touche pendant environ 5 secondes. La pompe se met en marche et la fonction d'attente est activée.

Arrêter l'appareil.

Quand l'appareil est arrêté, la température de l'élément chauffant et le débit sont réglés aux valeurs d'attente. Quand le bouton-poussoir d'air chaud est enfoncé, le débit et la température d'air vont aux valeurs de réglage. Appuyer de nouveau sur la touche pour que l'appareils retourne aux valeurs d'attente.

Si la fonction d'attente est activée, appuyer sur le bouton-poussoir de commande d'air lors de la mise en marche de l'appareil. Appuyer sur la touche pendant environ 5 secondes. L'appareil est maintenant en mode d'exploitation initial.

3. Mise en service

Mettre le pinceau d'air chaud dans le support de sécurité. Vérifier que l'alimentation électrique correspond aux renseignements sur l'étiquette de l'appareil. Avant de brancher l'alimentation en 120 V ca, régler la température (2) et le débit d'air (3) et mettre l'appareil en marche avec l'interrupteur (4). Le voyant DEL clignote lentement pour indiquer que l'appareil a atteint la température de réglage. Le débit d'air et la température sont activés après avoir appuyé sur le bouton-poussoir. Le temps de chauffage de la buse dépend principalement de la taille de la buse et du débit d'air.

Mise en garde - Il ne faut pas diriger le pinceau d'air chaud vers des personnes ou des objets inflammables.

Le débit d'air et la température sont activés après avoir appuyé sur le bouton poussoir Start/Stop (Marche et arrêt).
Le temps de chauffage de la buse dépend principalement de la taille de la buse et du débit d'air.

Mise en garde – Il ne faut pas pointer le crayon d'air chaud vers des personnes ou des objets inflammables.

Décalage de température

1. Avec le WHA 900 éteint et l'élément chauffant refroidi. Placer la buse de mesure (T0058736875) sur l'extrémité du crayon à air chaud et la maintenir en place avec la vis de blocage.
2. Insérer le thermocouple de type « K » de 0,5 mm (T0058736786) dans le trou de la buse de mesure et placer le crayon d'air chaud dans le support de sécurité. Mettre l'appareil en marche.
3. Tourner le bouton de température pour sélectionner la température désirée.
4. Activer l'appareil avec le bouton poussoir de marche et arrêt. Régler le bouton de débit d'air sur 4. Attendre approximativement 5 minutes avant de continuer.
5. Lire la température indiquée sur le thermomètre.
6. S'il faut corriger la température, appuyer sur le bouton poussoir de marche et arrêt pendant environ 15 secondes, quand l'air chaud est activé. Le voyant vert (1) s'allume.
7. Quand le voyant vert (1) est allumé continuellement, tourner immédiatement le bouton de température légèrement au-delà du centre et le ramener à la position centrale (290 °C / 550 °F). Ceci établit le point de zéro pour les réglages. Tourner dans le sens des aiguilles d'une montre pour faire un réglage positif et dans le sens inverse pour un réglage négatif.
8. Régler le bouton de température jusqu'à la stabilisation de la valeur désirée, indiquée sur le thermomètre. Appuyer sur le bouton de marche et arrêt pour confirmer.
9. La fonction de décalage de température est maintenant terminée. Il est possible de régler le bouton de température à la valeur initiale.
10. Répéter les étapes 3 à 9 s'il faut un décalage supplémentaire.

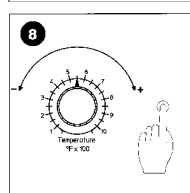
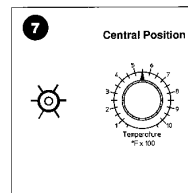
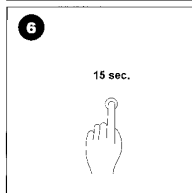
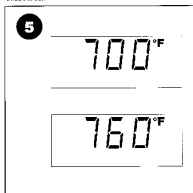
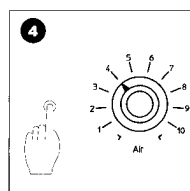
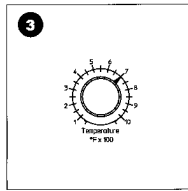
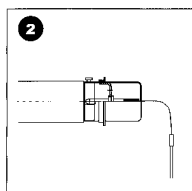
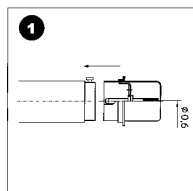

4. Guide d'utilisation

Remplacement des buses ;

Les buses d'air chaud sont montées sur l'élément chauffant avec une vis de montage et blocage. Desserrer la vis de montage et blocage pour déposer les buses.

5. Accessoires

Pour obtenir la gamme de buses, consulter la section « Buses d'air chaud » T0051504899 Support multiple pour les six buses

T0051312099 Commutateur au pied 1 position

6. Bordereau d'expédition

WHA 900 Appareil de commande

Cordon d'alimentation

Support d'outil

T0051504999 Outil d'échange de buse

Adaptateur de buse

Clé six pans

(2) Vis de montage et blocage

Instructions d'utilisation

Sécurité

Sous réserve de modifications techniques!

Vous trouverez les manuels d'utilisation actualisés sur www.weller-tools.com.

Visualización en detalle de WHA 900

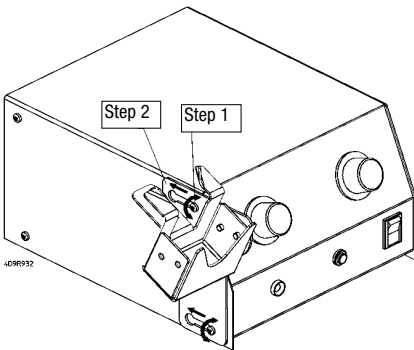
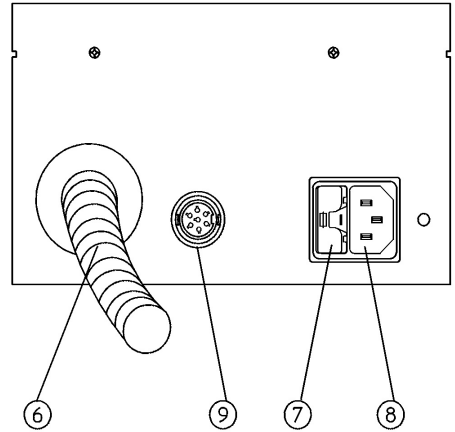
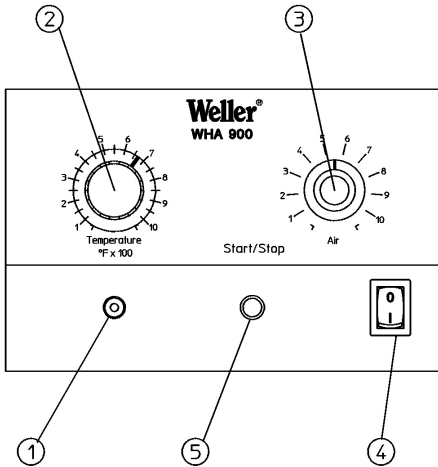

1. Control LED del calentador
2. Control de temperatura variable; intervalo de 50 °C 120 °F a 550 °C (1020 °F)
3. Control de flujo de aire; intervalo de 5 a 50 l/minuto
4. Interruptor de alimentación
5. Control de botón de presión
6. Lápiz de aire caliente y manguera
7. Fusible T 10 A
8. Receptáculo 120 VCA
9. Clavija hembra del pedal interruptor (optional)

Datos técnicos:

Dimensiones:

8 3/16" (210 mm) de largo; 6 5/8" (170 mm) de ancho; 4 1/4" (110 mm) de alto

Voltaje de alimentación:

120 VCA

Consumo de energía:

750 WATTS

Potencia de salida del lápiz de aire caliente:

700 WATTS

Fusible:

T 10 AMP

Control de temperatura:

variable entre 50 °C (120 °F) y 550 °C (1020°F)

Precisión del control de temperatura:

± 30 °C (86 °F)

Control de flujo:

variable entre 5 - 50 l/min

Nivel de ruido:

56dB(A) distancia de 1m en nivel máx. de flujo de aire

Gracias por confiar en nuestra empresa al adquirir la estación de aire caliente Weller WHA 900. Este producto cumple o supera los requisitos establecidos por Weller para brindar rendimiento, flexibilidad y calidad superiores.



1. ¡Peligros! / ¡Advertencias!

Lea con cuidado estas instrucciones de operación y la información de seguridad adjunta antes de comenzar a utilizar el producto. Si no tiene en cuenta las advertencias de seguridad, puede sufrir accidentes, lesiones o poner su salud en peligro.

El fabricante no será responsable de daños causados por el uso incorrecto de la máquina o por alteraciones no autorizadas.

Advertencia: Este producto, al utilizarse para soldar y aplicaciones similares, produce químicos que, según el Estado de California, causan un cáncer y defectos en el feto u otros daños reproductivos

Información de seguridad:

- Siempre coloque el soldador en su soporte original
- Retire todos los objetos inflamables de las proximidades de la herramienta de soldadura caliente.
- Utilice ropa protectora adecuada para prevenir quemaduras asociadas con material fundido de soldadura.
- Nunca quite la vista de un soldador encendido.
- Nunca trabaje sobre componentes o circuitos eléctricos activos.
- Siempre use protección en los ojos al trabajar con aplicaciones de soldado y desoldado.

La estación de aire caliente Weller WHA 900 respeta la Declaración CE de conformidad de acuerdo con los requisitos básicos de seguridad de las directrices 2004/108/CE y 2006/95/CE.

2. Descripción

La estación de aire caliente WHA 900 se diseñó para adaptaciones generales de soldadura en componentes de montaje de superficies. La temperatura del aire caliente se controla de manera electrónica y varía entre 50 °C (120 °F) y 550 °C (1020 °F). Se requieren 120 VCA (8) para operar la unidad. El flujo de aire varía de manera electrónica en un intervalo de alrededor de 5-50 l/minuto y se genera mediante una bomba independiente. El aire caliente se activa con el botón de presión de aire caliente, (5) ubicado en la parte frontal de la unidad.

El producto WHA 900 tiene conexión a tierra mediante el cable de alimentación trifilar de 120 VCA.

Modo de espera:

Esta unidad tiene una función de encendido para activar el modo de espera (o una configuración secundaria de flujo de aire y temperatura). Antes de encender la unidad, elija la temperatura y el flujo de aire que desee utilizar para la operación en modo de espera.

Activación del modo de espera:

Ajuste el control de temperatura y flujo de aire en la configuración deseada. Luego presione el botón verde mientras enciende la unidad. Deje el botón presionado por alrededor de 5 segundos. Se encenderá la bomba y la función de modo de espera estará activada.

Apague la unidad.

Al encender la unidad, el flujo de aire y la temperatura del calentador se configurarán con los valores del modo de espera. Cuando oprima el botón de presión de aire caliente, el flujo de aire y la temperatura adoptarán los valores reales configurados. Vuelva a presionar el botón y la unidad regresará a los valores del modo de espera.

Desactivación del modo de espera:

Si la función de modo de espera está activada, presione el botón de control de aire mientras enciende la unidad. Deje el botón presionado por alrededor de 5 segundos. La unidad estará ahora en el modo de operación original.

3. Puesta en funcionamiento

Coloque el lápiz de aire caliente en la base de seguridad. Verifique que el voltaje de la alimentación esté de acuerdo con la información de la etiqueta de la estación. Antes de conectarla a la fuente de alimentación de 120 VCA, configure la temperatura (2) y el flujo de aire (3) deseados y encienda la unidad con el interruptor de alimentación (4). El indicador LED parpadeará lentamente para señalar que la unidad ha alcanzado la temperatura configurada. El flujo de aire y la temperatura se activan tras oprimir el botón de presión. El tiempo de calentamiento de la boquilla depende principalmente del tamaño de la boquilla y del flujo de aire.

Advertencia: no apunte con el lápiz de aire caliente a personas u objetos inflamables.

El flujo de aire y la temperatura se activan después de oprimir el botón de arranque/parada. El tiempo de calentamiento de la boquilla depende principalmente del tamaño de la boquilla y del flujo de aire.

Advertencia: No dirija el tubo fino de aire caliente a personas u objetos inflamables.

Compensación de temperatura

1. Con el WHA 900 apagado y el calentador enfriado, ponga la boquilla de medición (T0058736875) en el extremo del tubo fino de aire caliente y sujételo con un tornillo de presión.
2. Introduzca el termopar tipo "K" de 0.5 mm, (T0058736786) en el orificio de la boquilla de medición y coloque el tubo fino de aire caliente en el apoyo de seguridad. Encienda el dispositivo.
3. escoja la temperatura de ajuste deseada con la perilla de temperatura.
4. Active la unidad con el botón de arranque/parada. Fije la perilla del flujo de aire en 4. Espere aproximadamente 5 minutos antes de seguir.
5. Lea el valor de la temperatura indicada en el instrumento de medición.
6. Si hay que corregir la temperatura, oprima sin soltar el botón de arranque / parada durante aproximadamente 15 segundos mientras se activa el aire caliente. El LED verde (1) se iluminará de modo continuo.
7. Mientras el LED verde LED (1) esté encendido continuamente, gire inmediatamente la perilla de temperatura ligeramente pasado el centro y vuelva a girar a la posición central (550 °F). Éste será su punto "cero" para los ajustes. Gire a la derecha para efectuar ajustes positivos y a la izquierda para efectuar ajustes negativos.
8. Ajuste la perilla de temperatura hasta que se indique el ajuste deseado en el dispositivo de medición y se haya estabilizado. Oprima el botón de arranque / parada para confirmar.
9. La función de compensación de temperatura es ahora completa. Puede ajustar la perilla de temperatura a su ajuste original.
10. Repita los pasos 3-9 si se requiere una compensación adicional.

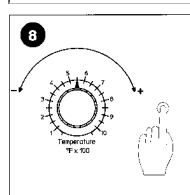
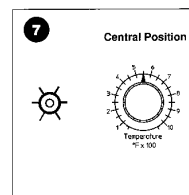
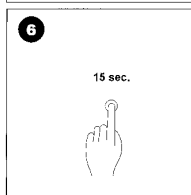
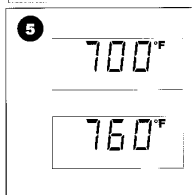
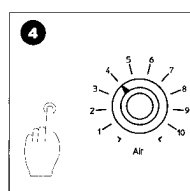
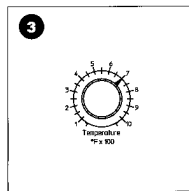
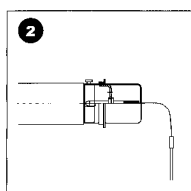
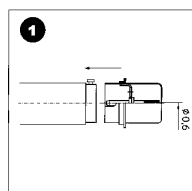

4. Normas de operación

Sustitución de las boquillas;

Las boquillas de aire caliente están fijadas en el elemento de calentamiento con un tornillo de fijación o detención.

Desajuste el tornillo para quitar las boquillas.

5. Accesorios

Para ver la gama de boquillas consulte la sección "Boquillas de aire caliente"

T0051504899 Base múltiple para seis boquillas

T0051312099 Pedal interruptor 1 nivel

6. Lista de elementos incluidos

Unidad de control WHA 900

Cable de alimentación

Base para herramientas

Herramienta de intercambio de boquillas T0051504999

Boquilla del adaptador

Llave hexagonal

(1) Tornillos de fijación / detención

Instrucciones de operación

Información de seguridad

Sujeta a cambios técnicos sin aviso.

Encontrará los manuales de instrucciones actualizados en www.weller-tools.com.

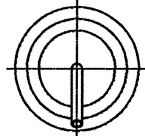
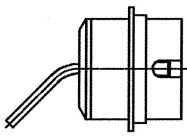

NR02 \varnothing 1,7 x 45° mm
 \varnothing .067 x 45° in
 T0058736882

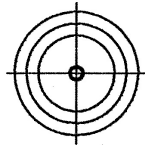
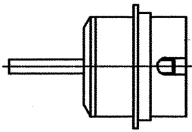

NR04 \varnothing 2.5 mm
 \varnothing .098 in
 T0058736881

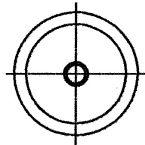
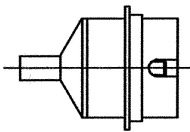

NR05 \varnothing 4 mm
 \varnothing .157 in
 T0058736867

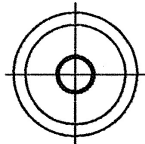
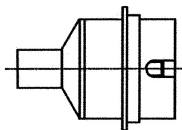

NR10 \varnothing 7 mm
 \varnothing .280 in
 T0058736870

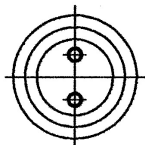
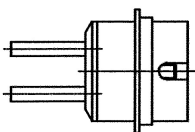

DR05 \varnothing 2,5 x 9,5 mm
 \varnothing .098 x .374 in
 T0058736883

Made to
 Order

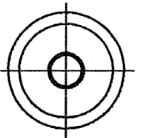
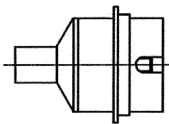

RD11 \varnothing 11.5 mm
 \varnothing .453 in
 T0058736836

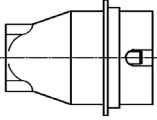
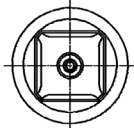
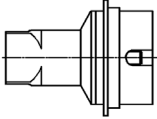
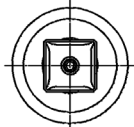
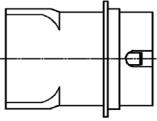
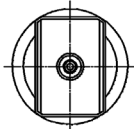
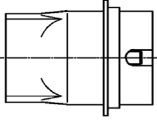
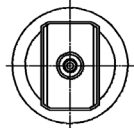
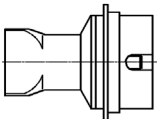
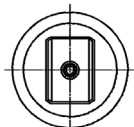
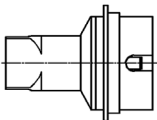
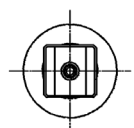
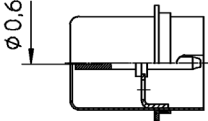
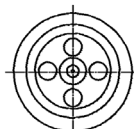
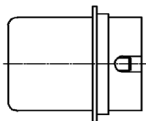
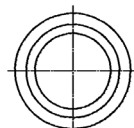
		NQ10	14,8 x 14,8 mm .583 x .583 in T0058736818
		NQ05	11 x 11 mm .433 x .433 in T0058736839
		ND20	21,5 x 14,8 mm .846 x .583 in T0058736840
		ND15	19 x 12 mm .748 x .472 in T0058736841
		ND10	14 x 10 mm .551 x .394 in T0058736842
		ND05	10 x 8 mm .394 x .315 in T0058736843
		NA20	Measuring Nozzle T0058736875
		NA10	Adapter T0058750722

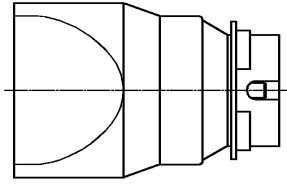
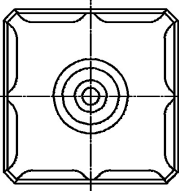
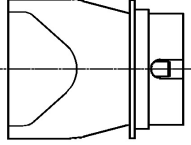
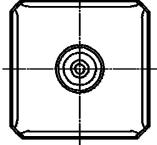
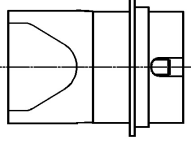
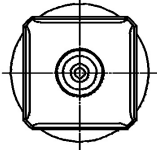
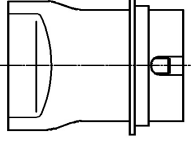
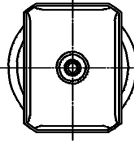
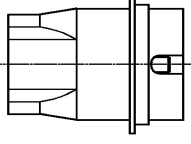
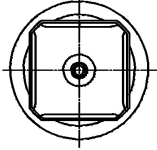
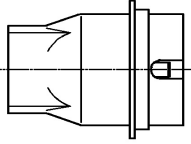
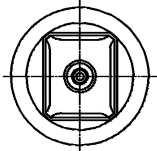
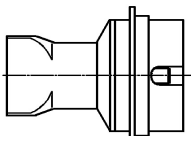
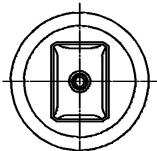
		NQ45	31.3 x 31.3 mm 1.23 x 1.23 in T0058736833
		NQ40	26 x 26 mm 1.024 x 1.024 in T0058736804
		NQ35	20.5 x 20.5 mm .807 x .807 in T0058736807
		NQ30	17.5 x 23.5 mm .689 x .925 in T0058750721
		NQ25	18 x 18 mm .709 x .709 in T0058736814
		NQ20	15.5 x 13 mm .610 x .512 in T0058736837
		NQ15	14 x 10 mm .551 x .394 in T0058736838

Made To Order Nozzles (Contact for Quote)

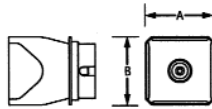

24 x 12 mm
.945 x .472 in
T0058736880

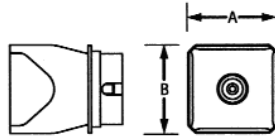

43 x 43 mm
1.693 x 1.693 in
T0058736890

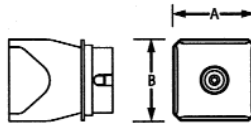

36 x 36 mm
1.417 x 1.417 in
T0058736891

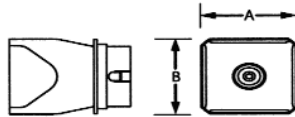

27 x 14 mm
1.063 x .551 in
T0058736892

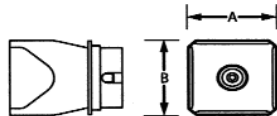

29 x 17 mm
1.142 x .669 in
T0058736877

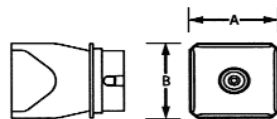

35.5 x 23 mm
1.398 x .906 in
T0058736998

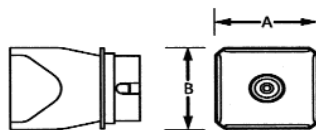

48.5 x 30.5 mm
1.909 x 1.201 in
0058736999

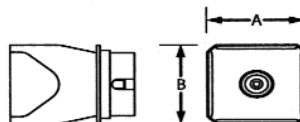

44 x 32 mm
1.732 x 1.260 in
T0058736858

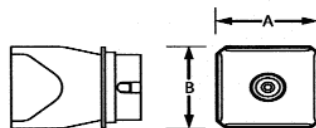

48.5 x 38 mm
1.909 x 1.496 in
T0058750709

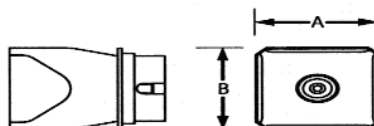

61 x 38 mm
2.402 x 1.496 in
T0058750714

Made To Order Nozzles (Contact for Quote)

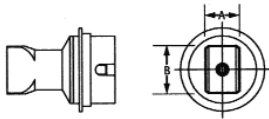

12 x 27 mm
.472 x 1.063 in
T0058736880

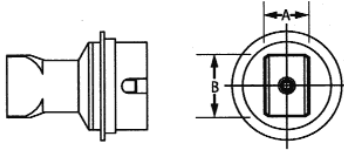

38 x 38 mm
1.496 x 1.496 in
T0058736890

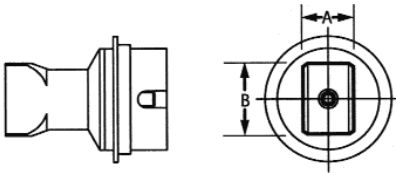

40 x 40 mm
1.575 x 1.575 in
T0058736891

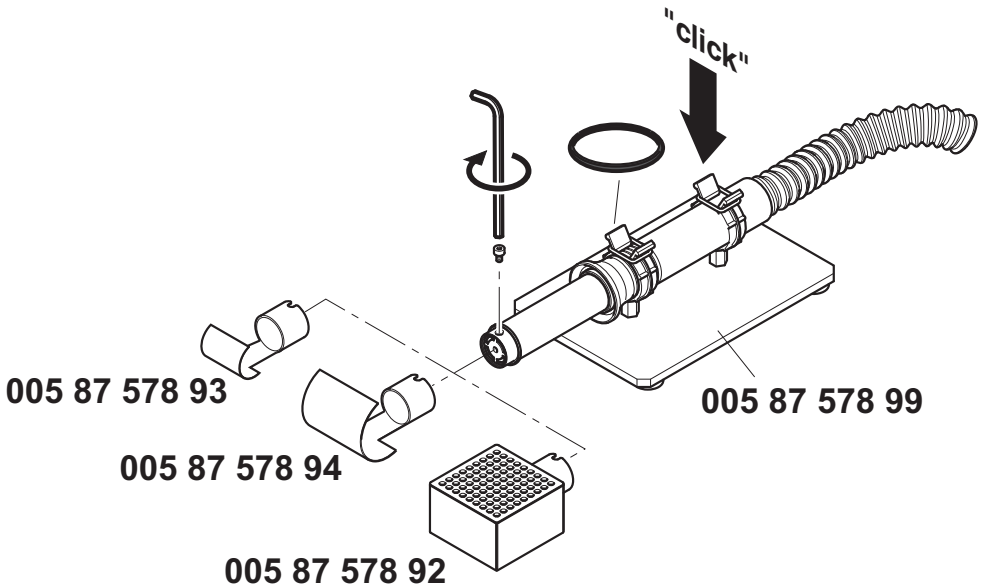

GERMANY**Weller Tools GmbH**

Carl-Benz-Str. 2
74354 Besigheim
Phone: +49 (0) 7143 580-0
Fax: +49 (0) 7143) 580-108

GREAT BRITAIN**Apex Tool Group**

(UK Operations) Ltd
4th Floor Pennine House
Washington, Tyne & Wear
NE37 1LY
Phone: +44 (0) 191 419 7700
Fax: +44 (0) 191 417 9421

FRANCE**Apex Tool France S.A.S.**

25 Av. Maurice Chevalier BP 46
77832 Ozoir-la-Ferrière, Cedex
Phone: +33 (0) 160.18.55.40
Fax: +33 (0) 164.40.33.05

ITALY**Apex Tool S.r.l.**

Viale Europa 80
20090 Cusago (MI)
Phone: +39 (02) 9033101
Fax: +39 (02) 90394231

SWITZERLAND**Apex Tool Switzerland Sàrl**

Rue de la Roselière 12
1400 Yverdon-les-Bains
Phone: +41 (0) 24 426 12 06
Fax: +41 (0) 24 425 09 77

AUSTRALIA**Apex Tools**

P.O. Box 366
519 Nurigong Street
Albury, N. S. W. 2640
Phone: +61 (2) 6058-0300

CANADA**Apex Tools - Canada**

164 Innisfil street
Barrie Ontario
Canada L4N 3E7
Phone: +1 (905) 455 5200

CHINA**Apex Tool Group**

A-8 building, No. 38 Dongfang Road,
Heqing Industrial Park, Pudong
Shanghai PRC 201201
Phone: +86 (21) 60880288

U S A**Apex Tool Group, LLC**

14600 York Rd. Suite A
Sparks, MD 21152
Phone: +1 (800) 688-8949
Fax: +1 (800) 234-0472

005 57 106 03 / 03.2012
005 57 106 02 / 01.2011