



**MANUAL DE INSTRUCCIONES  
TELEVISOR LCD  
TV-2456TFT**



***ESTIMADO CLIENTE***

¡Felicitaciones por su compra!





Por favor lea cuidadosamente este manual y guárdelo para su futura referencia.

Si necesita soporte adicional no dude en escribir a: [info@premiermundo.com](mailto:info@premiermundo.com)



## ÍNDICE

|   |    |
|---|----|
| <b>INTRODUCCIÓN</b> .....                 | 3  |
| RECOMENDACIONES .....                     | 3  |
| INSTRUCCIONES DE SEGURIDAD .....          | 3  |
| <b>CONEXIÓN DE LA ANTENA</b> .....        | 4  |
| <b>LIMPIEZA Y MANTENIMIENTO</b> .....     | 5  |
| <b>TRANSPORTE</b> .....                   | 5  |
| <b>SERVICIO</b> .....                     | 5  |
| <b>REEMPLAZO DE PIEZAS</b> .....          | 5  |
| <b>OBSERVACIÓN</b> .....                  | 6  |
| <b>CONTENIDO DEL EMPAQUE</b> .....        | 6  |
| <b>DESCRIPCIÓN</b> .....                  | 7  |
| PANEL FRONTAL .....                       | 7  |
| PANEL POSTERIOR .....                     | 8  |
| <b>CONTROL REMOTO</b> .....               | 9  |
| BATERÍAS .....                            | 10 |
| <b>INSTRUCCIONES DE OPERACIÓN</b> .....   | 11 |
| ENCENDER/ APAGAR .....                    | 11 |
| VOLUMEN .....                             | 11 |
| MUTE (SILENCIADOR) .....                  | 11 |
| CANALES DE AUDIO .....                    | 11 |
| FUENTE DE ENTRADA .....                   | 11 |
| CANAL DE TV .....                         | 12 |
| BOTONES NUMÉRICOS .....                   | 12 |
| <b>MENÚ EN PANTALLA</b> .....             | 13 |
| SELECCIÓN DE MENÚ .....                   | 13 |
| MENÚ DE IMAGEN .....                      | 14 |
| MENÚ DE AUDIO .....                       | 15 |
| MENÚ DE FUNCIÓN .....                     | 16 |
| MENÚ DE TV .....                          | 18 |
| MENÚ DE PC .....                          | 19 |
| MENÚ AVANZADO .....                       | 20 |
| <b>MODOS DE OPERACIÓN ADMITIDOS</b> ..... | 21 |
| ENTRADA DE VIDEO COMPONENTE YPBPR .....   | 21 |
| ENTRADA RGB .....                         | 21 |
| ENTRADA HDMI .....                        | 21 |
| <b>RESOLUCIÓN DE PROBLEMAS</b> .....      | 22 |
| <b>ESPECIFICACIONES</b> .....             | 24 |

|  |  |   |
|--|--|---|
|   | <p><b>PRECAUCIÓN</b></p> <p><b>RIESGO DE CHOQUE ELÉCTRICO , NO ABRA</b></p>  |  |
| <p>Precaución: Para reducir el riesgo de choque eléctrico, no retire la cubierta, no hay partes manipulables por el usuario al interior de la unidad. Refiera todo mantenimiento o intervención técnica a personal técnico calificado.</p> |  |   |
|   | <p>Este símbolo indica la existencia de voltaje peligroso al interior de esta unidad que constituye un riesgo de choque eléctrico.</p> |   |
|   | <p>Este símbolo indica que hay importantes instrucciones de operación y mantenimiento en la literatura que acompaña a esta unidad.</p> |   |

**NOTA**

Nos reservamos el derecho de modificar las especificaciones, características y/u operación de este producto sin previo aviso con el fin de continuar las mejoras y desarrollo del mismo.

## INTRODUCCIÓN

Con el fin de que obtenga el mayor desempeño de su televisor LCD por favor lea este manual de instrucciones cuidadosamente antes de comenzar a utilizarlo.

## RECOMENDACIONES

- No coloque el televisor cerca del lavamanos, en el baño, lavaplatos, piscinas, etc.
- No exponga el televisor a la lluvia o humedad.
- No coloque vasos, floreros, cubetas, tazas, cosméticos, líquidos, etc. sobre o cerca del televisor.
- No coloque objetos metálicos, combustibles, etc. sobre o cerca el televisor.
- Evite que salpiquen líquidos sobre el televisor.
- Si caen líquidos u objetos al interior del equipo puede producirse un cortocircuito. En caso de que algún líquido u objeto entre en el equipo, apáguelo y desenchúfelo de inmediato y póngase en contacto con servicio técnico.
- Evite que el televisor sea golpeado, en especial la pantalla.
- Si el panel de cristal se rompe o se daña, apague la unidad y desenchúfela y póngase en contacto con servicio técnico.
- Si va a montar el televisor en la pared, asegúrese de utilizar elementos lo suficientemente fuertes para soportar el peso del equipo.
- No coloque el televisor sobre la cama, sofá, alfombra o superficies similares ni sobre repisas o estantes inestables.
- Tenga las precauciones necesarias cuando esté transporte el equipo de un lugar a otro.

## INSTRUCCIONES DE SEGURIDAD

- Los orificios de ventilación están diseñados para permitir que el aire caliente salga del aparato. Por lo tanto, no debe cubrir estos orificios ya que una mala ventilación ocasiona que el televisor se sobrecaliente.
- No tape el televisor con telas, cortinas o papel periódico.
- Este equipo no está diseñado para ser instalado en gabinetes.
- No coloque el televisor en cajas o estantes donde la ventilación se insuficiente.
- El calor puede afectar el televisor y sus piezas ya que podría deformarse, derretirse o incendiarse.
- No exponga el televisor, el control remoto o cualquier otra pieza a los rayos del sol ni lo ubique cerca de fuentes de calor como estufas.
- No coloque el televisor en lugares donde la temperatura varíe considerablemente.
- No instale el televisor donde se use aceite ya que este absorbe el polvo pudiendo ingresar a la unidad.
- Mantenga una conexión firme del cable de poder al tomacorriente.
- No quiebre la pata de seguridad de tierra del enchufe polarizado. Este enchufe tiene una pata más ancha que la otra y una tercera pata redonda para la conexión del polo a tierra y está diseñado de este modo para su seguridad. Si no puede enchufarlo al tomacorriente consulte con un electricista para que reemplace el tomacorriente.
- Evite conectar muchos equipos en el mismo tomacorriente ya que podría producirse un cortocircuito o un incendio.
- Ubique el televisor cerca del tomacorriente.
- Asegúrese de que el enchufe esté limpio antes de conectarlo. Puede limpiarlo con un paño seco.

- Ubique el cable de poder de tal forma que no constituya un obstáculo para caminar y que ningún objeto lo presione. No coloque objetos pesados sobre el cable.
- No manipule el cable de energía con las manos húmedas.
- Para desenchufar hágalo directamente del enchufe más no del cable.
- No pellizque, doble o tuerza el cable ya que podría quebrarse internamente y provocar daños.
- Por su seguridad, no toque ninguna parte del televisor, el cable de energía o la antena externa durante las tormentas eléctricas.
- No modifique en forma alguna el cable de energía.
- Desenchufe el cable cuando no vaya a utilizar la unidad por un tiempo prolongado, especialmente antes de ir en la noche a descansar.
- Apague y desenchufe el televisor antes de realizar cualquier conexión.

### **CONEXIÓN DE LA ANTENA**

Si va a utilizar una antena externa para el televisor, asegúrese de que esta tenga una conexión a tierra como medida de protección contra picos de energía y cargas estáticas. El Código Nacional Eléctrico de Estados Unidos, en la Sección 810-21 proporciona información sobre el aterramiento y la estructura de soporte y el cableado a un dispositivo de descarga, así como el tamaño de los conductores de tierra, ubicación de la unidad de descarga de la antena, electrodos de conexión y requerimientos.

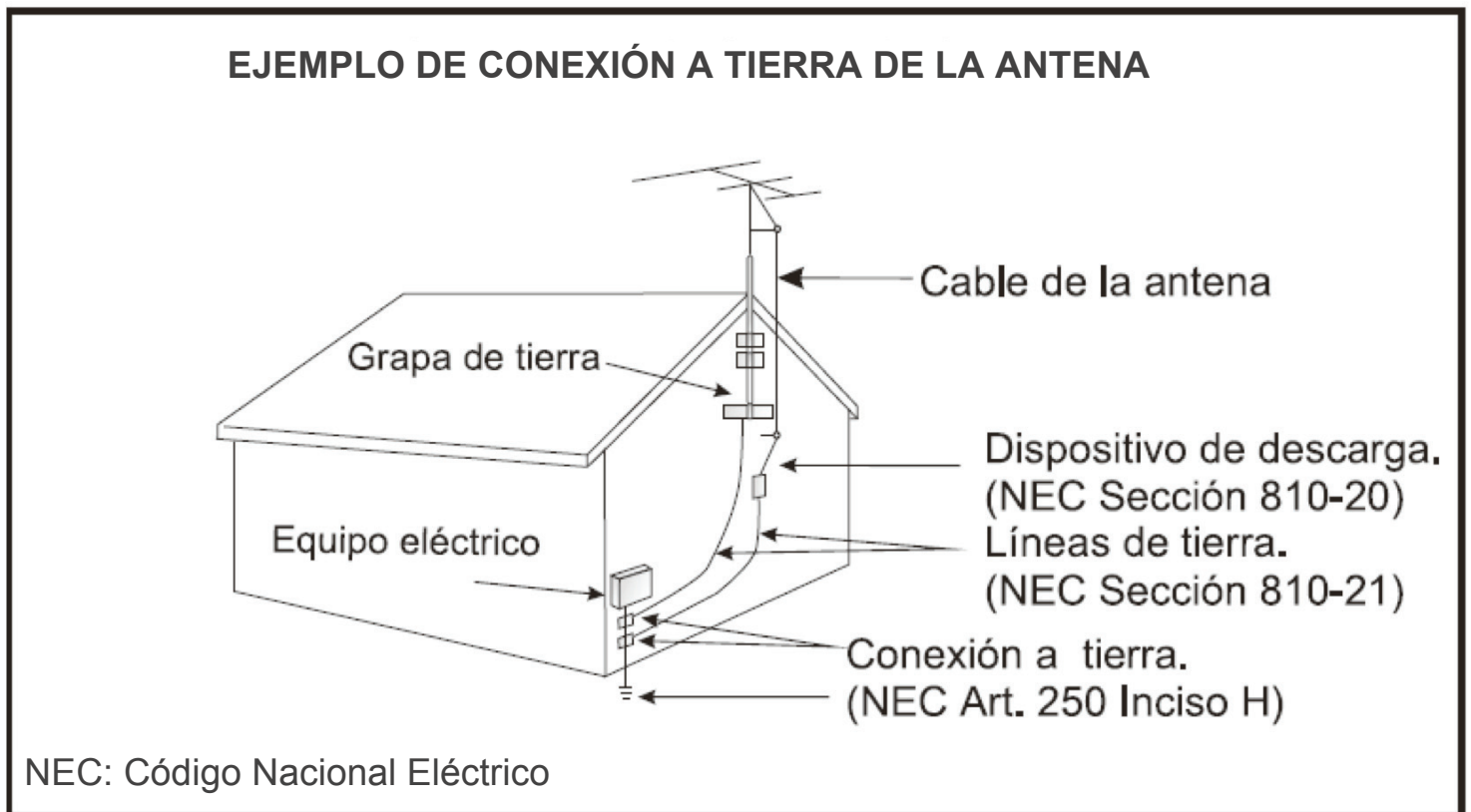

La antena externa no debe ser instalada cerca de cables de energía u otros circuitos eléctricos ya que podría caer al tendido eléctrico. Cuando instale una antena externa tenga sumo cuidado en que no haga contacto con los cables de alta tensión u otros circuitos ya que esto puede ser fatal.

## **LIMPIEZA Y MANTENIMIENTO**

- Desconecte el cable de energía antes de la limpieza.
- No presione la pantalla con objetos duros ni pase sobre objetos que la puedan rayar.
- Evite tocar la pantalla lo menos posible y especialmente después de un periodo largo de operación ya que esta se calienta.
- Utilice un paño limpio y suave sin pelusas para hacer la limpieza.
- No use ningún tipo de abrasivo como alcohol, tiner o benzina ya que esto daña el acabado.
- No utilice esponjas ásperas.

## **TRANSPORTE**

- El televisor debe ser transportado siempre por dos personas y debe ser sostenido con ambas manos, una en cada lado del mismo.
- Use solamente los anaqueles, carritos o estantes especificados por el fabricante.
- Tenga precaución cuando lo traslade en un carrito.

## **SERVICIO**

No abra ni remueva la cubierta posterior del aparato. Cualquier reparación o mantenimiento debe ser atendido por personal de servicio técnico autorizado. En los siguientes casos, apague y desconecte de inmediato la unidad y póngase en contacto con servicio técnico:

- Si el cable de energía está dañado.
- Si la pantalla LCD está dañada.
- Si se ha salpicado algún líquido dentro de la unidad o algún objeto se ha introducido en ella.
- Si el televisor se ha caído o la cubierta se ha dañado de forma alguna.
- Si el televisor no funciona correctamente después de haber revisado la tabla de resolución de problemas.

## **REEMPLAZO DE PIEZAS**

- En caso de ser necesario reemplazar alguna pieza, asegúrese de que el personal de servicio técnico use las piezas especificadas por el fabricante o que tengan las mismas características y rendimiento que la original.
- El uso de piezas no autorizadas puede provocar incendios, cortocircuitos u otros daños.
- Después de que se haya realizado la reparación solicite al personal de servicio técnico que realice un chequeo de seguridad para asegurarse de que el televisor está en perfecto estado.

## **OBSERVACIÓN**

- Gracias al avance de la tecnología LCD obtendrá una imagen con todo detalle. Ocasionalmente pueden aparecer pequeños puntos rojos, verdes, azules, blancos o negros en la pantalla. Este es un fenómeno normal y no afecta el funcionamiento del televisor LCD.
- Si el televisor va a ser usado en un ambiente frío, podría aparecer alguna mancha en la imagen o verse más oscura, lo cual no indica ningún fallo. Este fenómeno se resolverá cuando ascienda la temperatura.
- A veces pueden quedar imágenes residuales después de un corto tiempo de mostrarse imágenes fijas en la pantalla las cuales desaparecerán en unos minutos. Sin embargo, si está usando el televisor en ambientes muy calientes, es posible que demore hasta 10 minutos antes de volver al estado normal.
- La pantalla está hecha en un vidrio fabricado con alta precisión. Por lo tanto, evite presionarla con los dedos o golpearla con las manos, ya que pueden dañarse las celdas o incluso romper el vidrio.
- Evite utilizar el televisor inmediatamente después de haberlo trasladado de un ambiente frío a otro caliente, ya que esto puede generar condensación y ocasionar daños como cortocircuito o incendio.

## **CONTENIDO DEL EMPAQUE**

- Televisor LCD
- Control Remoto
- Cable de Alimentación
- Cable RCA de 3 Clavijas
- Manual de Instrucciones

## **NOTA**

El producto puede incluir algunos accesorios más dependiendo de la región de compra

## DESCRIPCIÓN

### PANEL FRONTAL

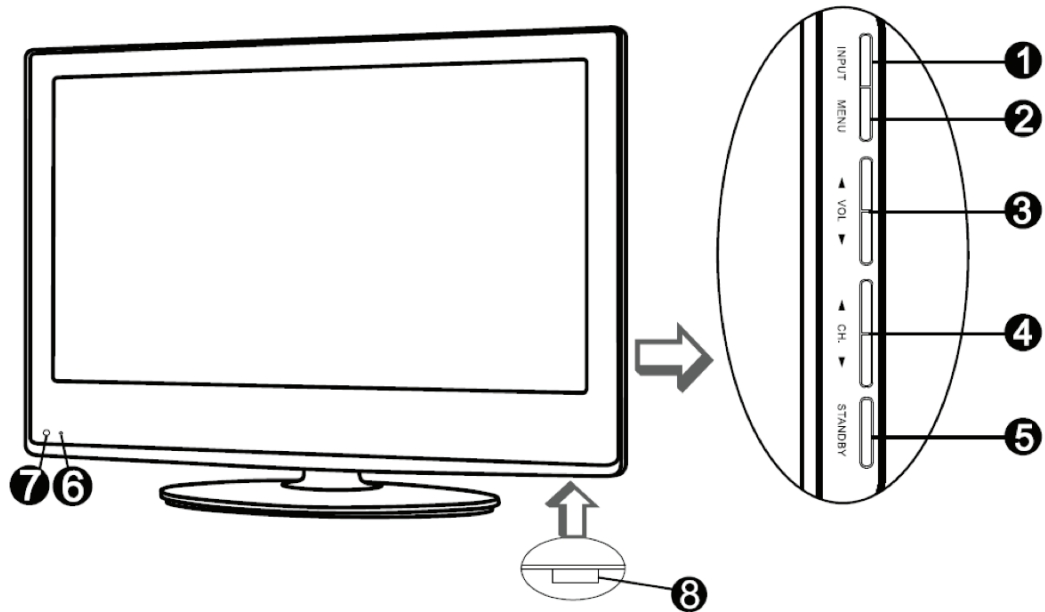

#### 1. INPUT (ENTRADA)

Seleccione una señal entrante.

#### 2. MENÚ

Ingrese o salga del menú.

#### 3. VOLUMEN +/-

Aumenta o disminuye el volumen. Ajusta los valores del elemento que se elija en el menú.

#### 4. CANAL +/-

Aumenta o disminuye el número de canal. Se desplaza hacia arriba y hacia abajo por los elemento del menú.

#### 5. ENCENDER

Enciende o apaga el televisor cuando está en modo de espera (standby).

#### 6. LUZ INDICADORA

Se pone de color rojo en stanby y cambia a color verde cuando se enciende el televisor.

#### 7. SENSOR REMOTO

Sensor infrarrojo que recibe la señal del control remoto.

#### 8. INTERRUPTOR DE ENERGÍA

Enciende y apaga el televisor.

#### NOTA

Estando la pantalla encendida, si no hay señal de PC por 1minuto, o no hay señal entrante de las restantes fuentes de video por más de 15 minutos, la pantalla pasará a modo de espera.



**PANEL POSTERIOR**

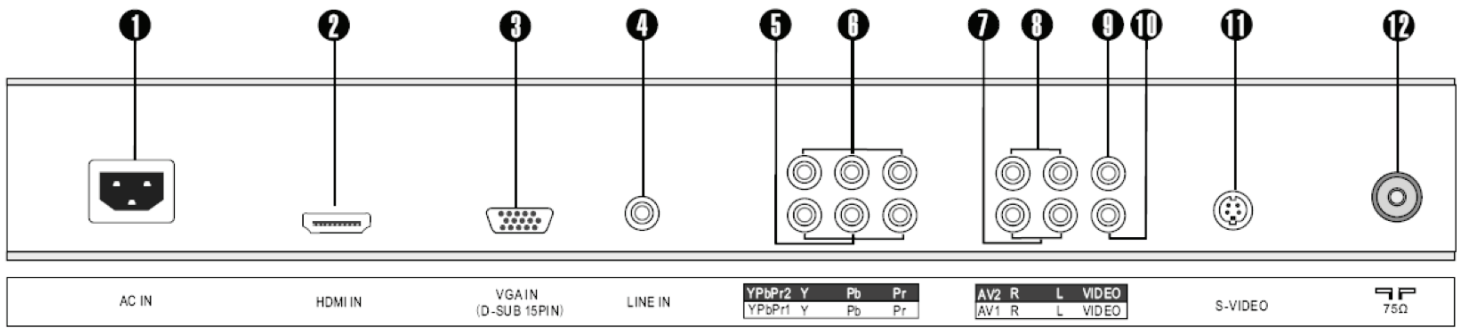

**1. ENTRADA DE CORRIENTE ALTERNA**

Conecte a una salida de corriente AC 100-240V - 50/60Hz con tierra, mediante el cable de alimentación.

**2. CONEXIÓN DE ENTRADA HDMI**

Conecte con el HDMI del DVD u otro equipo.

**3. TERMINAL DE ENTRADA VGA**

Conecte con la conexión de salida análoga de 15 clavijas D-Sub de la PC.

**4. TERMINAL ENTRADA DE LÍNEA (AUDIO VGA)**

Conecte a la salida de audio del PC.

**5. TERMINALES DE ENTRADA DE VIDEO COMPONENTE YPbPr**

Conecte a la salida del DVD o de otro equipo.

**6. TERMINALES DE ENTRADA DE VIDEO COMPONENTE YPbPr2**

Conecte a la salida de audio del DVD o de otro equipo con modo YPbPr2.

**7. TERMINALES DE ENTRADA DE AUDIO YPbPr1/AV1/S-VIDEO**

Conecte a la salida de video del DVD o de otro equipo.

**8. TERMINALES DE ENTRADA DE AUDIO YPbPr2/AV2**

Conecte a las terminales de salida de audio de un equipo de DVD u otro equipo con este modo.

**9. TERMINALES DE VIDEO AV2**

Conecte a la salida de video del DVD o de otro equipo.

**10. TERMINALES DE VIDEO AV1**

Conecte a la salida de video del DVD o de otro equipo.

**11. TERMINAL S-VIDEO**

Conecte a la terminal de salida de S-Video del DVD o de otro equipo.

**12. ENCHUFE DE ENTRADA RF**

Conecte una antena o cable coaxial de 75 Ω para recibir la señal de televisión.

## CONTROL REMOTO

**STANDBY**  
Encender/Apagar

**DISPLAY**  
Observe información en pantalla

**BOTONES NUMÉRICOS**  
Elija un canal de TV directamente

**MENÚ**  
Ingrese o salga del menú

**TV**  
Selecciona el modo de TV  
**VIDEO**  
Selecciona entre los modos AV1, AV, S-Video  
**PC**  
Selecciona entre los modos VGA y HDMI  
**COMP**  
Selecciona entre los modos YPbPr1 y YPbPr2

**VOLUMEN +/-**  
Ajuste el nivel de volumen

**TEXTO**  
Activa o desactiva los subtítulos

**MODO DE VISUALIZACIÓN**  
Usted podrá cambiar el modo de visualización entre 4:3 y 16:9

**VOLVER**  
Vuelve al número de canal previamente

**MUTE**  
Desactiva o activa el sonido

**MTS**  
Selecciona las opciones de sonido de TV: Estéreo, SAP y Mono

**ECUALIZACIÓN**  
Seleccione uno de los siguientes modos: Rock, Pop, En Vivo, Dance, Techno, Clásica, Suave, Apagado

**MODO DE IMAGEN**  
Seleccione uno de los siguientes modos: Deportes, Vívido, Brillo Intenso, Personalizado

**BOTONES DE NAVEGACIÓN / ENTER**  
Seleccione los elementos del menú, ajuste los valores y confirme las entradas con enter

**CANAL +/-**  
Cambie de canal hacia arriba y hacia abajo

**SLEEP**  
Ajuste la hora para que el TV se apague automáticamente

**BOTONES DE TELETEXO**  
Estos botones no se encuentran habilitados

**NOTA**  
El mensaje "Botón No Válido" aparecerá si se oprime un botón cuya función no está disponible

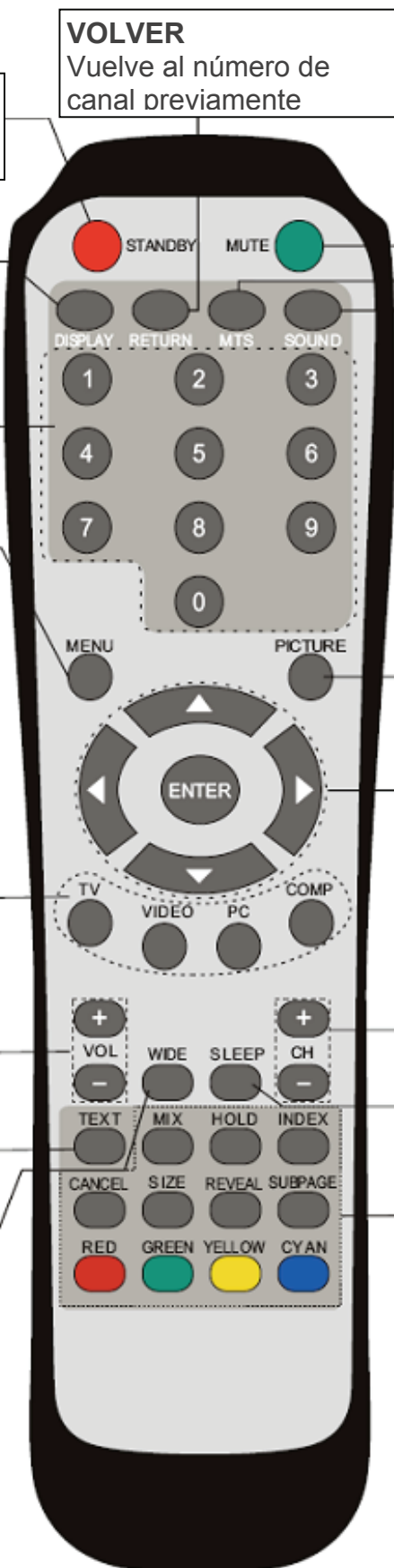

## **BATERÍAS**

Inserte las baterías siguiendo la polaridad (+) (-). Observe la ilustración.

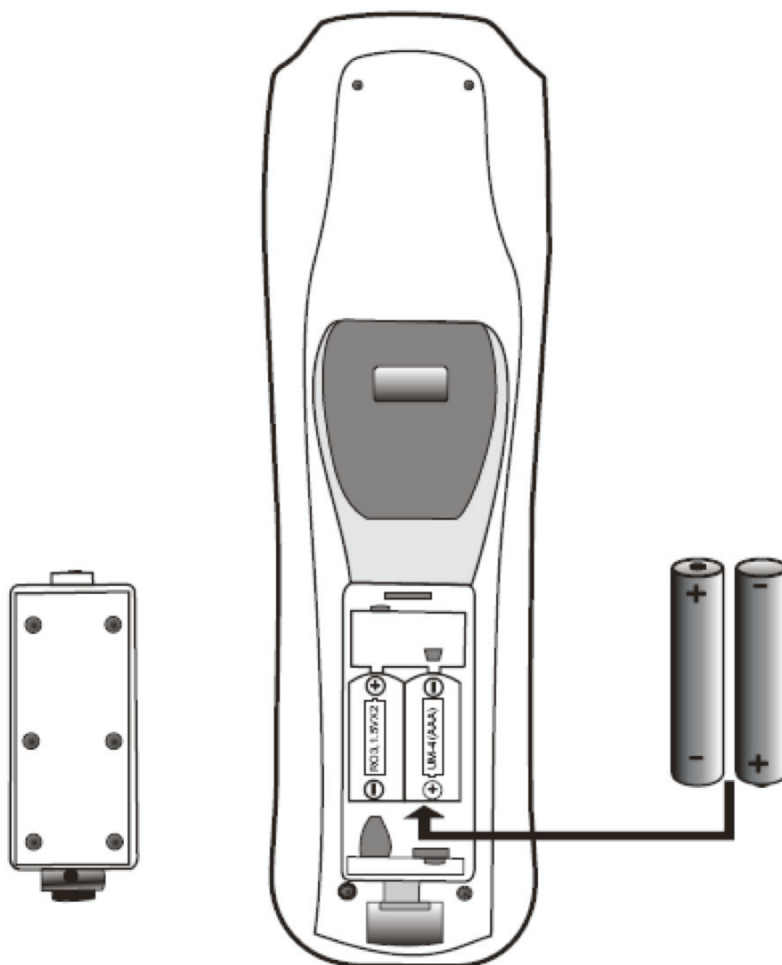

- Utilice 2 baterías tamaño AAA.
- Si el control remoto muestra signos de mal funcionamiento, es muy probable que las baterías ya se estén acabando en cuyo momento debe reemplazarlas.
- No utilice baterías recargables (NiCd).
- No intente recargar, desarmar, calentar o arrojar las baterías al fuego.
- Evite que el control remoto se salpique con agua o cualquier otro líquido.
- Evite que el control se golpee o caiga al suelo.
- No combine baterías nuevas con viejas.
- Retire las baterías si no ha de utilizar el control por un tiempo prolongado.
- Evite que la unidad reciba los rayos directos del sol ya que esta luz puede ocasionar un funcionamiento incorrecto del sensor infrarrojo.
- Mantenga las baterías fuera del alcance de los niños.

## INSTRUCCIONES DE OPERACIÓN

### ENCENDER/ APAGAR

1. Conecte el cable de poder al tomacorriente.
2. Oprima el interruptor de energía. El televisor se enciende en modo de espera (standby) y la luz indicadora se enciende en color rojo.
3. Oprima el botón de encendido en el televisor o en el control remoto. El televisor pasa de modo standby a modo encendido. La luz indicadora cambia a color verde.
4. Para apagar la unidad, oprima el botón de apagado en el televisor o en el control remoto. El televisor pasará a modo standby y la luz indicadora volverá a estar de color rojo.
5. Para apagar el televisor por completo oprima el interruptor de energía.

### VOLUMEN

Oprima los botones de volumen para aumentarlo o disminuirlo.

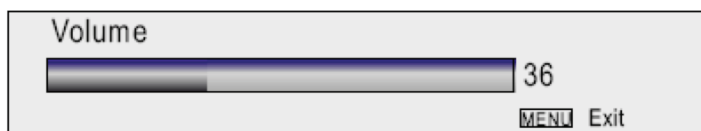

### MUTE (SILENCIADOR)

 Oprima este botón para desactivar el audio. Presiónelo de nuevo o utilice los botones de volumen para activarlo. Cuando el sonido se cancela aparece este icono en la pantalla.

### CANALES DE AUDIO

Oprima el botón MTS para seleccionar las opciones de canales de audio del TV.

**Estéreo:** Disfrute el audio del TV en el modo estéreo.

**SAP:** Esta función es útil para escuchar un segundo canal de TV por los altavoces mientras mantiene la imagen en un canal diferente.

**Mono:** Elija esta opción si se presenta ruido en el modo estéreo.

### NOTA

Estas opciones sólo están disponibles para el modo de televisión.

### FUENTE DE ENTRADA

Presione el botón SOURCE (Fuente) en el televisor y elija entre una de las siguientes opciones: TV, AV1, AV, S-Video, YPbPr1, YPbPr2, VGA, HDMI, TV. Use los botones de navegación para moverse a través de las opciones.

También puede utilizar el control remoto para esta función:

- Oprima el botón TV para seleccionar el modo de TV.
- Oprima el botón COMP para seleccionar los modos YPbPr1 o YPbPr2.
- Oprima el botón PC para seleccionar los modos VGA o HDMI.
- Oprima el botón VIDEO para seleccionar los modos AV1, AV2 o S-Video.

***CANAL DE TV***

Utilice los botones de canal +/- en el televisor o en el control remoto para cambiar de canal.

***BOTONES NUMÉRICOS***

Utilice estos botones para ir directamente al canal que desea. Ejemplo: Si el canal es el 5, presione el número 5. Si el canal es el 20, presione el 2 y el 0. Si el canal es el 130, presione el 1, el 3 y el 0.

## MENÚ EN PANTALLA

### SELECCIÓN DE MENÚ

1. Oprima el botón MENÚ para mostrar el menú principal.
2. Utilice los botones arriba/abajo para elegir uno de los cinco submenús: Imagen, Audio, Función, TV, PC y Avanzado. Oprima ENTER o el botón abajo para entrar al submenú seleccionado.
3. Con los botones arriba/abajo se desplaza entre las opciones del submenú. Para hacer los cambios o ajustes, utilice los botones derecha/izquierda.
4. Presione de nuevo MENÚ para salir.

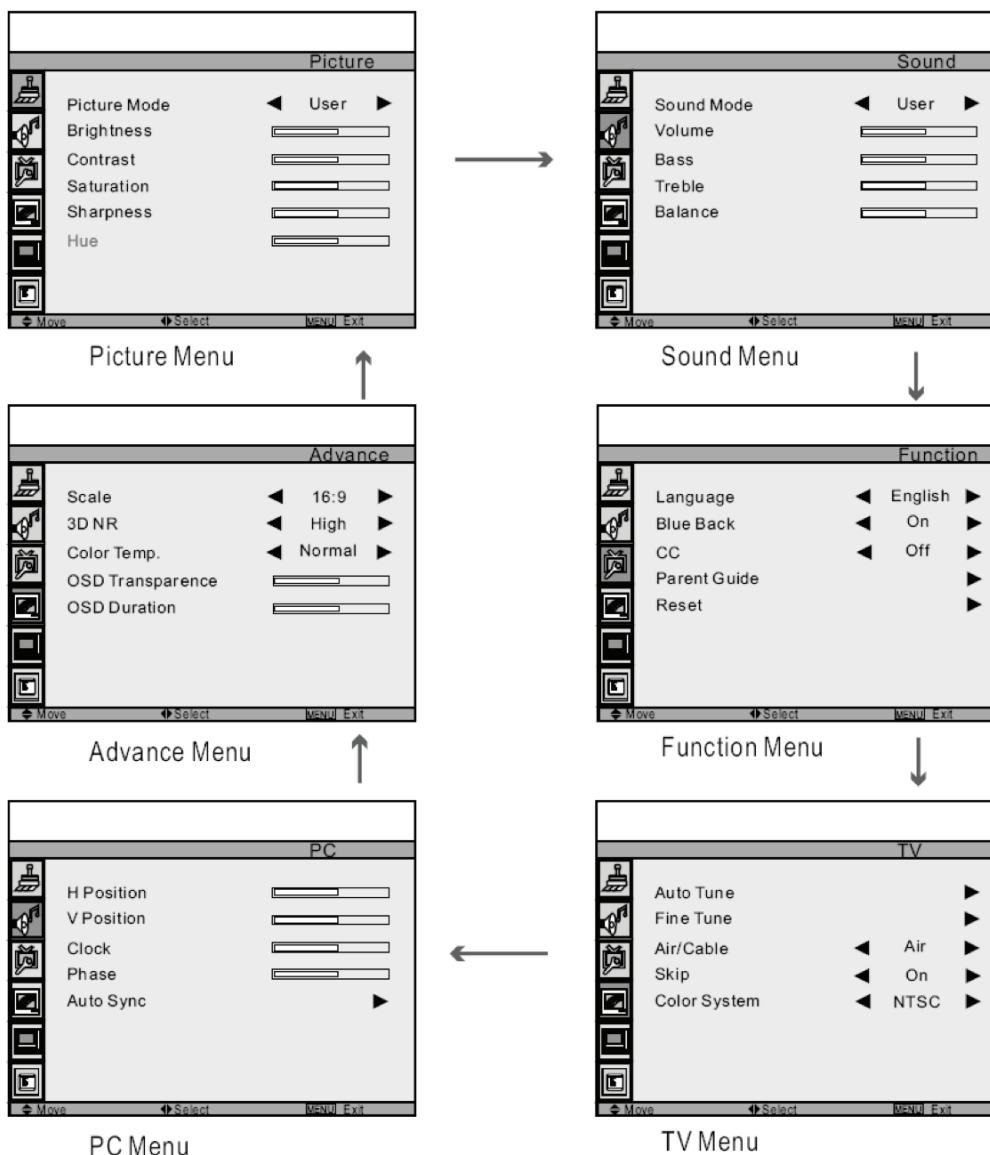

### NOTA

- De acuerdo a las distintas señales de entrada, las funciones disponibles pueden no ser las mismas.
- Algunos elementos están inhabilitados y se ven en color gris cuando no están disponibles. Estos modos estarán disponibles cuando los modos correspondientes se activen.

## **MENÚ DE IMAGEN**

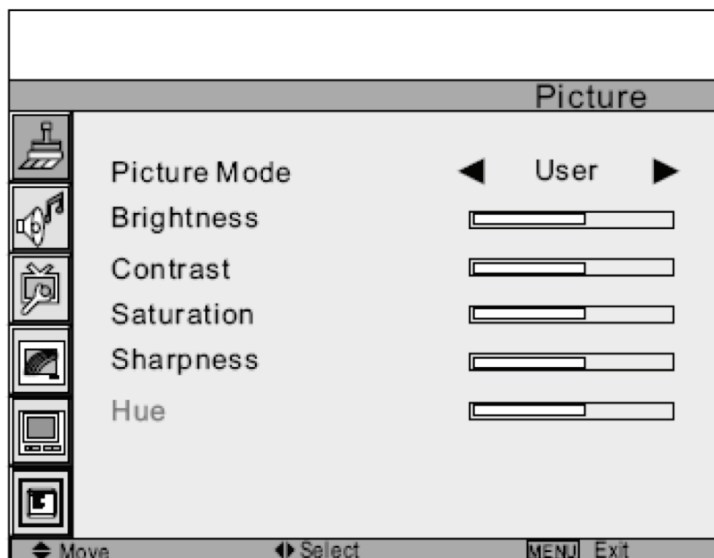

### **MODO IMAGEN**

Seleccione el modo de imagen deseado entre Dinámico, Estándar, Moderado y Personalizado. (Estándar y Moderado son modos de imagen preestablecidos de fábrica y los parámetros de estos modos no pueden ser cambiados. Si desea ajustar algún elemento, como por ejemplo Contraste, Brillo, Saturación o Nitidez, seleccione Personalizado y las configuraciones se guardarán en este modo. Usted puede ir directamente a la opción Personalizado presionando el botón PICTURE en el control remoto.

### **BRILLO**

Ajusta la oscuridad o brilla de la imagen.

### **CONTRASTE**

Ajusta el brillo del color de la imagen.

### **SATURACIÓN**

Ajusta el nivel de saturación del color.

### **NITIDEZ**

Ajusta el nivel de nitidez de la imagen.

### **MATIZ**

Ajusta la tonalidad del color cuando el sistema de color seleccionado es NTSC.

## MENÚ DE AUDIO

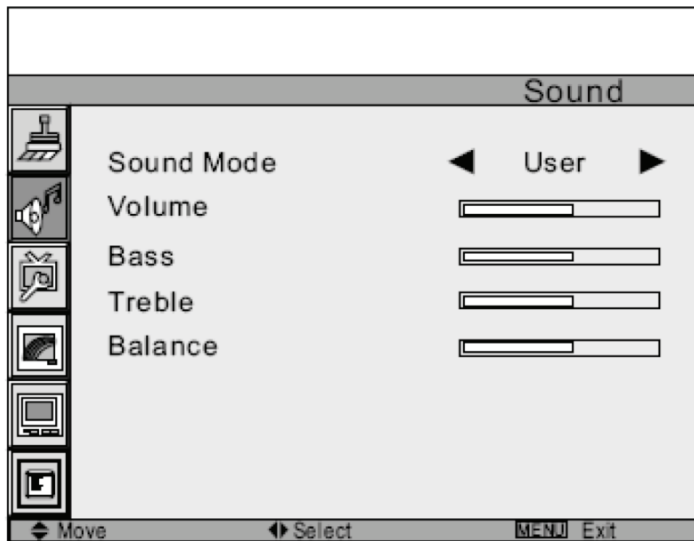

### MODO DE AUDIO

Opciones: Música, Cine, Deportes, Personalizado. Los modos Música, Cine y Deportes son modos de audio preestablecidos de fábrica y los parámetros de estos modos no pueden ser cambiados. Si desea ajustar algún elemento, como por ejemplo los sonidos Graves y Agudos, seleccione Personalizado y las configuraciones se guardarán en este modo. Usted puede ir directamente a la opción Personalizado presionando el botón S-MODE en el control remoto.

### VOLUMEN

Ajuste el nivel de volumen.

### GRAVES

Ajusta el nivel de los sonidos de tono más bajo.

### AGUDOS

Ajusta el balance del sonido en los parlantes derecho e izquierdo.

### BALANCE

Ajusta el balance del sonido en los parlantes derecho e izquierdo.



**MENÚ DE FUNCIÓN**

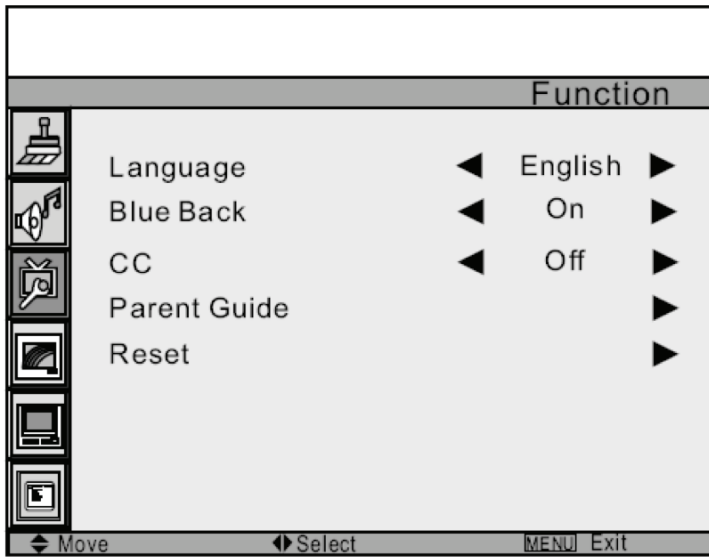

**IDIOMA**

Seleccione el idioma de su preferencia para el menú OSD (visualización en pantalla).

**PANTALLA AZUL**

Active o desactive esta función donde el fondo de la pantalla se torna de color azul. Si está activado, la pantalla se pondrá de color azul si no hay señal o ésta es demasiado débil.

**SUBTÍTULOS**

Le permite seleccionar entre las siguientes opciones: Desactivado, C1, C2, C3, C4, T1, T2, T3, T4.

**CONTROL PATERNO**

Esta función le permite bloquear por medio de un código de cuatro dígitos canales de TV y fuentes externas para evitar que los niños vean contenidos no apropiados.

Selección esta función y presione el botón ENTER. Se le solicitará la contraseña si ya ha establecido alguna.

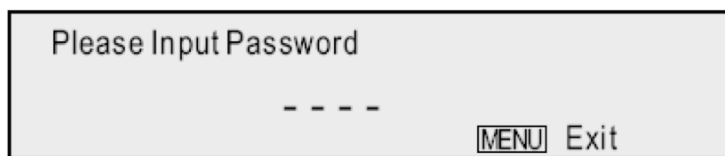

**V-CHIP**

Seleccione esta y elija On o Off.

**Clasificación de TV**

Puede configurar la calificación de bloqueo de TV entre TV-Y, TV-Y7, TV-G, TV-PG, TV-14, TV-MA.

**• Clasificación Inglesa**

- G** Audiencia general. La película es apropiada para todas las edades.
- PG** Se aconseja supervisión de adultos o padres. Puede contener material no apropiado para los jóvenes.
- PG-13** Posee contenido que podría no ser apropiado para los menores de 13 años.
- R** Restringida. Contiene contenido adulto no apropiado para menores de 17 años sin la presencia de padres o adultos responsables.
- NC-17** No autorizada para menores de 17 años.
- X** Sólo para adultos.

**• Clasificación por Edad**

- TV-Y** Todos los niños.
- TV-Y7** Dirigido a niños mayores de 7 años.
- TV-G** Todos los públicos.
- TV-PG** Sugiere control paterno.
- TV-14** Aviso a los padres.
- TV-MA** Sólo audiencia madura.

**• Clasificación por Contenido**

- TODO** Todos los programas.
- FV** Violencia de fantasía.
- V** Violencia.
- S** Situaciones sexuales.
- L** Lenguaje vulgar.
- D** Diálogo sugerente.

**• Clasificación Francesa**

- G** General
- 8 ans+** Mayores de 8 años
- 13 ans+** Mayores de 13 años
- 16 ans+** Mayores de 16 años
- 18 ans+** Mayores de 18 años
- Exempt** Sin censura

**MENÚ DE TV**

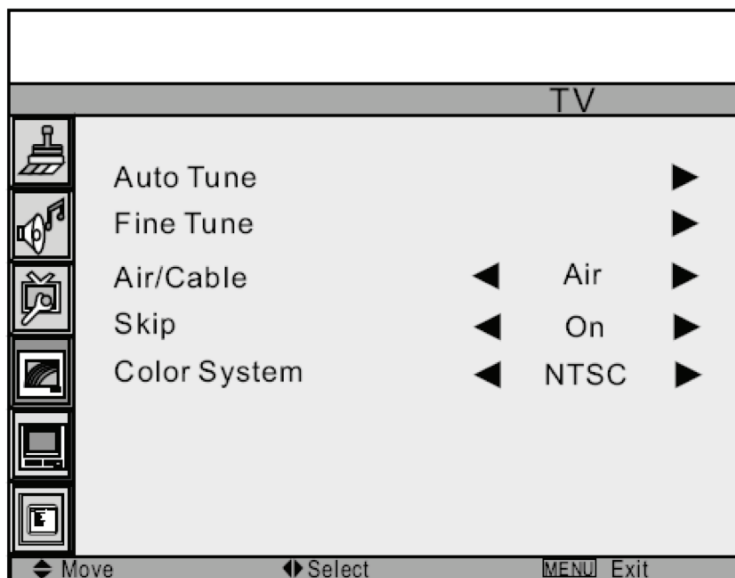

**SINTONIZACIÓN AUTOMÁTICA**

Utilice el botón derecha para activar la función. Antes de llevar a cabo esta función verifique la opción de Cable o Aire según necesite y que esté correcta. Si desea parar presione Menú.

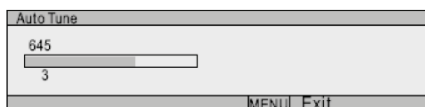

**AIRE/CABLE**

Seleccione entre Aire, STD, IRC o HRC.

**SALTAR**

Al activar la función, se omite el canal actual cuando se desplace a través de los canales.

**SISTEMA DE COLOR**

Elija un de los sistemas de color disponibles.

## MENÚ DE PC

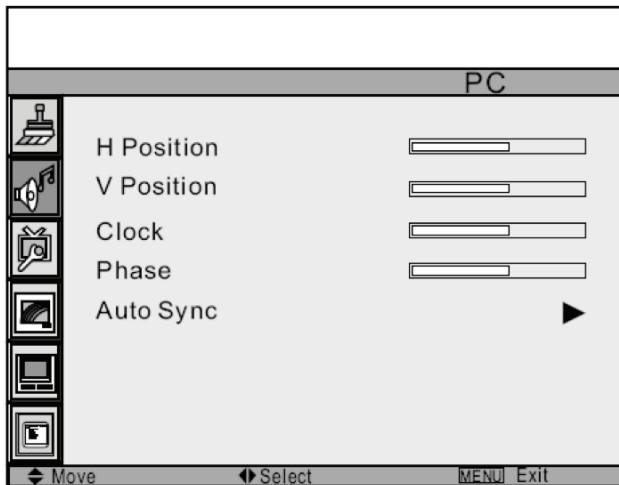

### POSICIÓN HORIZONTAL

Ajuste la posición horizontal de la pantalla.

### POSICIÓN VERTICAL

Ajuste la posición vertical de la pantalla.

### RELOJ

Quita cualquier interferencia vertical.

### FASE

Quita cualquier interferencia vertical.

### CONFIGURACIÓN AUTOMÁTICA

Ajusta las configuraciones de pantalla a los valores por defecto de fábrica.

**MENÚ AVANZADO**

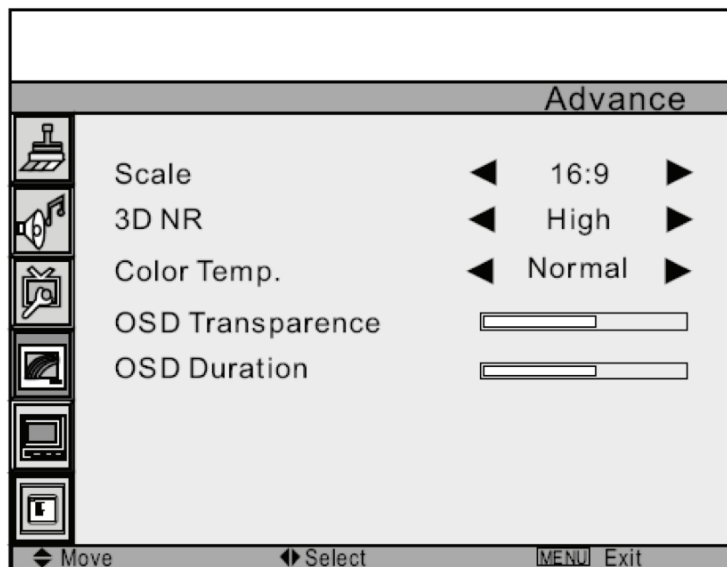

**ESCALA**

Elija un modo de despliegue de la pantalla.

**3D NR**

Debido a señales débiles o una configuración incorrecta de la antena, algunos de los canales pueden no estar bien sintonizados. Esta función permite mejorar la recepción.

**TEMPERATURA DE COLOR**

Elija una de las temperaturas disponibles.

**TRANSPARENCIA OSD**

Presione los botones derecha/izquierda para ajustar el nivel.

**DURACIÓN OSD**

Presione los botones derecha/izquierda para ajustar el tiempo de duración en pantalla.

## MODOS DE OPERACIÓN ADMITIDOS

### ENTRADA DE VIDEO COMPONENTE YPBPR

| MODO     | RESOLUCIÓN | FRECUENCIA HORIZONTAL (KHz) | FRECUENCIA VERTICAL (Hz) |
|----------|------------|-----------------------------|--------------------------|
| 576i/50  | 720x576    | 15.63                       | 50.00                    |
| 480i/60  | 640x480    | 15.73                       | 60.00                    |
| 576p/50  | 720x576    | 31.25                       | 50.00                    |
| 480p/60  | 640x480    | 31.47                       | 60.00                    |
| 720p/50  | 1280x720   | 37.50                       | 50.00                    |
| 720p/60  | 1280x720   | 45.00                       | 60.00                    |
| 1080i/50 | 1920x1080  | 28.13                       | 50.00                    |
| 1080i/60 | 1920x1080  | 33.75                       | 60.00                    |
| 1080p/60 | 1920x1080  | 67.50                       | 60.00                    |

### ENTRADA RGB

| RESOLUCIÓN | FRECUENCIA HORIZONTAL (KHz) | FRECUENCIA VERTICAL (Hz) | COMENTARIO |
|------------|-----------------------------|--------------------------|------------|
| 800x600    | 37.9                        | 60                       | DOS        |
| 1024x768   | 48.4                        | 60                       | VESA       |
| 1280x768   | 47.8                        | 60                       | VESA       |
| 1360x768   | 47.7                        | 60                       | VESA       |

### ENTRADA HDMI

| MODO     | RESOLUCIÓN | FRECUENCIA HORIZONTAL (KHz) | FRECUENCIA VERTICAL (Hz) |
|----------|------------|-----------------------------|--------------------------|
| 576i/50  | 720x576    | 15.63                       | 50.00                    |
| 480i/60  | 640x480    | 15.73                       | 60.00                    |
| 576p/50  | 720x576    | 31.25                       | 50.00                    |
| 480p/60  | 640x480    | 31.47                       | 60.00                    |
| 720p/50  | 1280x720   | 37.50                       | 50.00                    |
| 720p/60  | 1280x720   | 45.00                       | 60.00                    |
| 1080i/50 | 1920x1080  | 28.13                       | 50.00                    |
| 1080i/60 | 1920x1080  | 33.75                       | 60.00                    |
| 1080p/60 | 1920x1080  | 67.50                       | 60.00                    |

**NOTA**

- Es posible que no se admitan modos que no estén en esta tabla. Para una imagen óptima se recomienda que elija uno de estos modos.
- Los modos de visualización entrantes que no son compatibles con WINDOWS se muestran en la tabla de arriba.
- A veces la imagen puede interrumpirse dado el estándar de frecuencia de la tarjeta VGA. Sin embargo, esto no es un error. Puede mejorar esta situación activando el ajuste automático o cambiando manualmente la fase y la configuración del reloj de menú.
- Para prolongar la vida útil del producto, recomendamos que use la función de administración de energía de su computadora.

**RESOLUCIÓN DE PROBLEMAS**

Esta lista es para ayudarle a resolver problemas simples que pueden presentarse en el uso de la unidad. Por favor léala y verifique estos puntos antes de solicitar ayuda de personal de servicio técnico autorizado.

| <b>PROBLEMA</b>               | <b>CAUSA Y SOLUCIÓN</b>  |
|-------------------------------|--|
| No enciende                   | Verifique que el enchufe de alimentación ha sido conectado al tomacorriente.<br>Verifique que haya presionado el interruptor de energía.<br>Verifique que haya presionado el botón de encendido.   |
| Imagen normal pero sin sonido | Verifique el nivel de volumen.<br>Observe que no esté activa la función MUTE.  |
| El sonido está muy bajo       | Verifique el nivel de volumen.<br>Si el volumen sigue estando bajo aunque se haya colocado al máximo nivel, verifique que el control de volumen en la tarjeta de sonido de la computadora o programa de software y también el volumen del DVD. |

|   |   |
|---|---|
| No hay imagen, o la imagen está a blanco y negro                        | Ajuste la configuración de color.<br>Verifique que el sistema de transmisión seleccionado sea correcto.<br>Verifique el contraste y brillo de la imagen.<br>Verifique la fuente de video conectada al TV.   |
| Aparece el mensaje “No Hay Señal”                                       | Asegúrese de que el cable de señal esté conectado firmemente al PC o a la fuente de video.<br>Asegúrese que la PC o fuentes de video están encendidas.  |
| Interferencia en sonido e imagen  | Intente identificar el aparato eléctrico que está afectando el equipo y muévelo más lejos.  |
| Imagen borrosa, sonido distorsionado                                    | Verifique la dirección, ubicación y conexiones de la antena.  |
| El control remoto no funciona   | Las baterías ya están gastadas.<br>Las baterías están no están puestas correctamente.<br>Verifique que no haya obstrucciones entre el control remoto y el sensor remoto del TV.<br>Asegúrese de que no haya ninguna luz intensa cayendo sobre el sensor infrarrojo del control remoto.  |
| La imagen es demasiado clara u oscura                                   | Ajuste el brillo y el contraste.  |
| En modo PC, las líneas horizontales parpadean o brillan con luz trémula | Ajuste la fase.   |
| En modo PC, las líneas verticales parpadean o brillan con luz trémula   | Ajuste el reloj manual.   |
| En modo PC, la imagen no es estable y vibra                             | Verifique que la resolución y frecuencia de visualización desde su PC o video sea un modo válido para su TV. (Control Panel – Display – Settings)<br>Si la configuración no es correcta, use el programa utilitario de su computadora para cambiar las configuraciones de visualización. Su monitor admite la función de visualización multiscan dentro del siguiente dominio de frecuencia:<br>Frecuencia Horizontal: 30 – 80 KHz<br>Frecuencia Vertical: 56 – 60 Hz<br>Tasa de Actualización Máxima: 1280x768 a 60 Hz |
| En modo PC, la imagen no está centrada en la pantalla                   | Ajuste la posición horizontal y vertical  |



## **ESPECIFICACIONES**

### **PANTALLA LCD**

|                         |                                  |
|-------------------------|----------------------------------|
| Tamaño                  | 32 Pulgadas Diagonales           |
| Tamaño de Visualización | 697.685 (H) x 492.256 (V) mm     |
| Punto de Píxel          | 0.51075 (H) x 0.51075 (V) mm     |
| Ángulo de Visión        | 178 grados Horizontal y Vertical |

### **FRECUENCIA**

|                        |                          |
|------------------------|--------------------------|
| Horizontal             | 45 – 50 KHz              |
| Vertical               | 47 – 63 Hz               |
| Color de Visualización | 16.7 Millones de Colores |

### **RESOLUCIÓN DE VISUALIZACIÓN**

|             |                    |
|-------------|--------------------|
| Modo Máximo | 1360 x 768 a 60 Hz |
| Modo Óptimo | 1024 x 768 a 60 Hz |

### **FUENTE DE ENTRADA**

|                |                               |
|----------------|-------------------------------|
| Sincronización | Horizontal/Vertical separados |
| Señal de Video | 1Vp-p a 75Ω                   |
| Señal RGB      | 0.7 Vp-p a 75Ω                |

### **TV**

|                   |          |
|-------------------|----------|
| Sistema de Color  | NTSC/PAL |
| Sistema de Sonido | M/N      |

### **VIDEO**

|                  |                  |
|------------------|------------------|
| Sistema de Color | PAL/SECAM/NTSC   |
| Formato de Video | CVBS, S-VHS, RGB |

### **ALIMENTACIÓN**

|         |   |
|---------|---|
| Entrada | Corriente Alterna (AC) 100-240V – 50/60Hz |
|---------|---|

### **CONSUMO DE ENERGÍA**

|                   |            |
|-------------------|------------|
| En Funcionamiento | 165 Vatios |
| En Modo de Espera | ≤ 5 Vatios |

**CONSIDERACIONES AMBIENTALES**

Temperatura de Operación 10°C - 40°C (50°F - 104°F)  
Humedad de Operación 10 – 80 %

**CARACTERÍSTICAS DE AUDIO**

Entrada de Audio Conexión RCA (Izq. Der.), 0.5 Vrms (-9dB)  
Entrada de Audio (PC) Conexión RCA (Izq. Der.), 0.5 Vrms (-9dB)  
Frecuencia RF: 100Hz – 12KHZ (a ± 3dB)  
Respuesta A/V: 100Hz – 13KHZ (a ± 3dB)

**DIMENSIONES**

Sin Soporte 797 x 109 x 557 mm  
Con Soporte 797 x 229 x 605 mm

**PESO**

Peso Neto 16.5 Kg  
Peso Bruto 19 Kg