

Models CM-3671 and 3679

Modelos CM-3671 and 3679

Instruction Sheet

Hoja de Instrucciones

Channel Master®

WARNING: Installation of this product near power lines is **DANGEROUS!**
For your safety, read the enclosed "DANGER" booklet before beginning your installation.

ADVERTENCIA: Instalar este producto cerca de líneas eléctricas es **PELIGROSO!**
Por su seguridad, lea el folleto incluido antes de empezar su instalación.



- To reduce the risk of electric shock, do not remove cover (or back). No user-serviceable parts inside. Refer servicing to qualified service personnel.
- Presence of uninsulated "dangerous voltage" within the product's enclosure may be of sufficient magnitude to constitute risk of electric shock.
- The presence of important operating and maintenance instructions are contained in the literature accompanying this product.

Note to CATV System Installer: This reminder is provided to call the CATV system installer's attention to Article 820-22 of the NEC that the cable ground shall be connected to the grounding system of the building, as close to the point of cable entry as practical

Para reducir el riesgo de descargas eléctricas, no remueva la cubierta (o parte posterior). No existen partes ajustables por el usuario en el interior. Refiera el mantenimiento a personal técnico calificado. La Presencia de "voltaje peligroso" sin aislamiento a través del interior de este producto puede ser de suficiente magnitud para constituir un riesgo de choque eléctrico. Importantes instrucciones de operación y mantenimiento son contenidas en la literatura que acompaña este producto. Note al Instalador del Sistema de CATV: Este recordatorio es proporcionado para llamar la atención del CATV instalador de sistema al Artículo 820-22 del NEC que el suelo de cable será conectado al sistema de la base del edificio tan cercano al grano de entrada de cable como práctico.

IMPORTANT SAFEGUARDS

Your antenna rotator unit, consisting of a control and a drive, has been engineered and manufactured to assure your personal safety, but improper installation or abuse of the unit, or the antenna connected to it, can result in potential electrical shock or fire hazards. In order not to defeat the safeguards incorporated in this unit, observe the following basic rules for its installation, use and servicing.

- 1. Read Instructions**
All the safety and operating instructions should be read before the product is operated.
- 2. Retain Instructions**
The safety and operating instructions should be retained for future reference.
- 3. Heed Warnings**
All warnings on the product and in the operating instructions should be adhered to.
- 4. Follow Instructions**
All operating instructions should be followed.
- 5. Power Lines**
An outside antenna system should not be located in the vicinity of power lines or other electric light or power circuits, or where it can fall into such power lines or circuits. When installing an outside antenna system, extreme care should be taken to keep from touching such power lines or circuits as contact with them might be fatal.
- 6. Outdoor Antenna Grounding**
If the drive unit is installed on an outdoor antenna, be sure the antenna system is grounded so as to provide some protection against voltage surges and built-up static charges. Section 810 of the National Electrical Code. ANS/NFPA70, or CSA C22.1 Sections 10, 16, and 54, of the Canadian Electrical Code, provides information with respect to proper grounding of the mast and supporting structure, grounding of the antenna lead-in wire to an antenna discharge unit, size of grounding conductors, location of antenna-discharge unit, connection to grounding electrodes, and requirements for the grounding electrode. See separate enclosed grounding code. See **Fig A**.
- 7. Ventilation**
Your control is provided with ventilation openings to allow heat generated during operation to be released. If these openings are blocked, heat build-up can cause failure of the control and external damage. Therefore:
 - Never block the ventilation slots by placing it on a bed, sofa, rug, etc.
 - Never place in a "built-in" enclosure unless proper ventilation is provided.
 - Never cover the openings with cloth or material.
 - Never place near or over radiators, heat registers, amplifiers, or other heat sources.
- 8. Grounding or Polarization**
Your control may be equipped with a polarized AC line plug (one blade of the plug is wider than the other). This safety feature allows the plug to fit into the power outlet only one way. Should you be unable to insert the plug fully into the outlet, try reversing the plug. Should it still fail to fit, contact your electrician to replace your obsolete outlet. Do not defeat the safety purpose of the polarized plug.
- 9. Power sources**
Operate the control only from an A.C. power source as indicated on the bottom of the control. Do not use D.C.
- 10. Overloading**
Overloaded AC outlets and extension cords are dangerous, and so are frayed power cords and broken plugs. They may result in a shock or fire hazard. Unplug the control and call your service technician for replacement.
- 11. Power Cord Protection**
Do not allow anything to rest on or roll over the power cord, and do not place the control where power cord is subject to traffic or abuse. Pay particular attention to the cord at the plug and the point where it exists from the control unit. This may result in a shock or fire hazard.
- 12. Object and Liquid Entry**
All individuals, especially children, should be cautioned about dropping or pushing objects into any openings. Some internal parts carry hazardous voltages and contact can result in electrical shock. Objects dropped into the control may also result in a fire hazard.

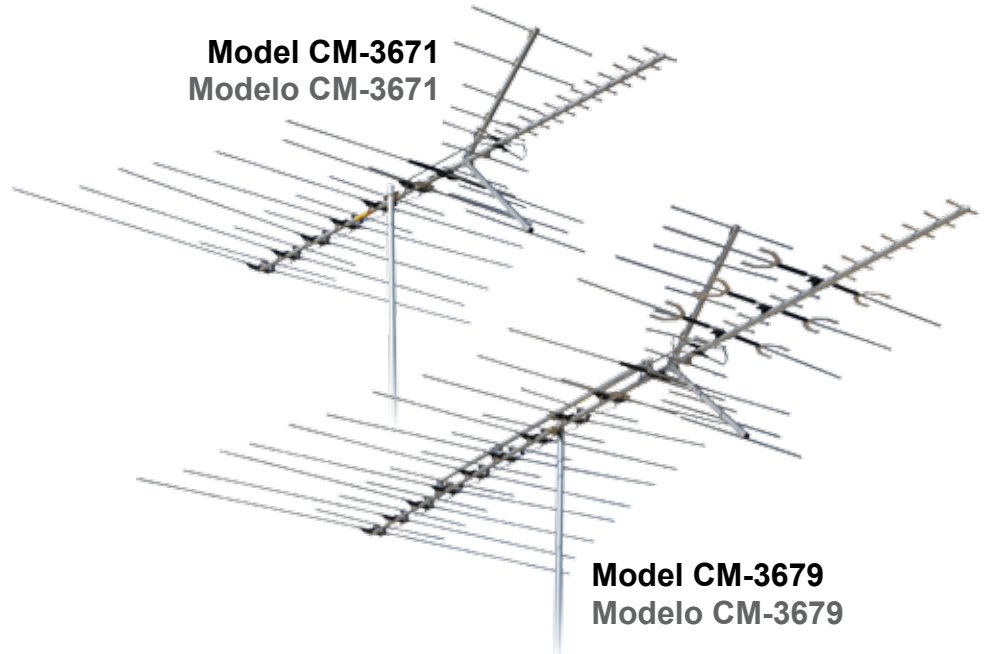

13. Water and Moisture

Never expose the control to rain or water. If the control becomes damp or wet, or if liquids are spilled into it, unplug the control

IMPORTANTES MEDIDAS DE SEGURIDAD

Su unidad de rotación para antena, la cual consiste de un control y una guía, ha sido diseñada y fabricada para garantizar su seguridad personal, pero la instalación inadecuada o el abuso sobre la unidad o la antena conectada a esta, puede representar peligros potenciales como descargas eléctricas o incendios. Con el fin de preservar la seguridad incorporada en esta unidad, siga las siguientes reglas básicas para su instalación, uso y mantenimiento.

1. Un sistema de antena exterior no debería ser ubicado cerca de líneas de transmisión eléctrica o de iluminación u otro uso eléctrico, o donde pueda caer sobre semejantes líneas o circuitos. Cuando instale un sistema de antena exterior, cuidado extremo debe ser aplicado para evitar tocar este tipo de líneas o circuitos pues el contacto con estas puede ser fatal.
2. Si la unidad de guía es instalada en una antena exterior, asegúrese de que el sistema de la antena este conectado a tierra para que pueda proveer protección contra descargas eléctricas exteriores y descargas de estática interiores. La sección 810 del Código Eléctrico Nacional. ANS/NFPA70, o CSA C22.1 Secciones 10, 16, y 54, del Código Eléctrico Canadiense, proveen información con respecto a la apropiada puesta a tierra del mástil y de la estructura de soporte, puesta a tierra del cableado de la antena, interconexión de la unidad de guía con la unidad de control, interconexión de cables hacia unidades de descarga, tamaño de los cables de puesta a tierra, ubicación de las unidades de descarga, conexión hacia electrodos de puesta a tierra y requerimientos de estos electrodos. Vea el código de puesta a tierra incluido.
3. Su control es provisto con aberturas de ventilación para permitir que el calor producido durante su operación sea liberado. Si estas aberturas son bloqueadas, el calor interno puede producir fallas en el control y daños externos. Por lo tanto:
 - Nunca bloquee las ranuras de ventilación colocando la unidad en una cama, sofá, colcha, etc.
 - Nunca coloque la unidad dentro de un armario a menos que este tenga la ventilación adecuada.
 - Nunca cubra las aberturas con ropa o cartones.
 - Nunca coloque la unidad cerca o sobre radiadores, registros de calor, amplificadores, u otras fuentes de calor.
4. Su control puede estar equipado con una línea AC polarizada de entrada (una de las patas del enchufe es mas ancha que la otra). Esta medida de seguridad hace que el enchufe solo pueda ser conectado en una posición. Si no logra insertar por completo el enchufe en la toma, intente volteándolo. Si en este caso sigue sin encajar apropiadamente, contacte a su electricista para reemplazar su toma obsoleta. No anule el propósito de seguridad del enchufe polarizado.

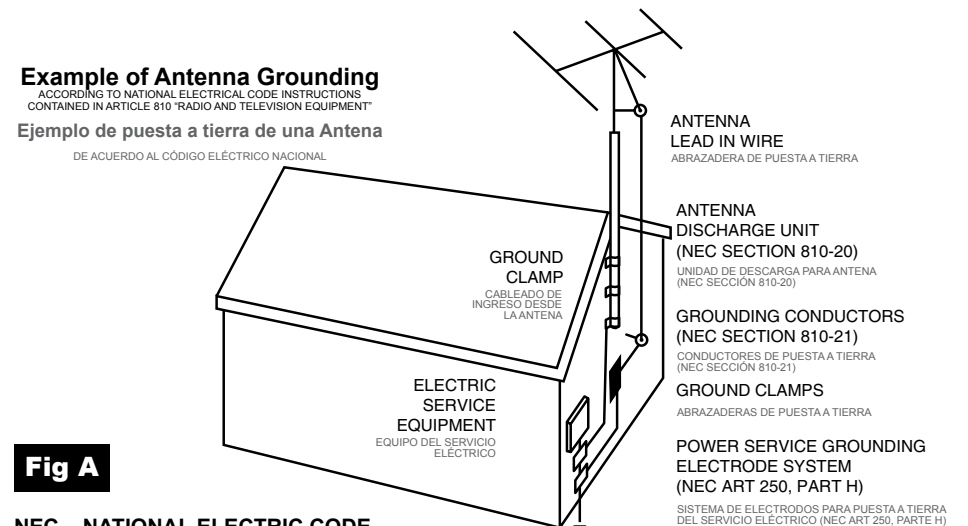

NEC - NATIONAL ELECTRIC CODE

Antenna Discharge Unit is not required if lead-in conductors are enclosed in a continuous metallic shield that is permanently and effectively grounded.

NEC - CÓDIGO ELÉCTRICO NACIONAL

La Unidad de Descarga de la Antena no es requerida los conductores de ingreso desde la antena están dentro de un blindaje metálico continuo que esta puesto a tierra de forma efectiva y permanente.

- Opere el control solamente desde una fuente de poder AC tal y como es indicado en la parte baja del control. No utilice D.C.
- Las tomas de AC y cables sobrecargados son peligrosos, de la misma forma que los cables deshinchados y conectores rotos lo son. Esto puede resultar en choques eléctricos o incendios. Desenchufe el control y llame a su técnico de servicio para reemplazos.
- No permita que nada quede sobre el cable de corriente o que ruede sobre este, y no coloque el control en sitios donde el cable estará sujeto a tráfico o abuso. Preste particular atención al cable del enchufe y al punto desde donde sale de la unidad de control. Este puede ocasionar descargas o incendios.
- Todas las personas, especialmente los niños, deben ser advertidos con respecto a dejar caer o introducir objetos en tomas o partes abiertas de un equipo. Algunas piezas internas portan peligrosos voltajes y tocarlas puede resultar en una descarga eléctrica. Objetos que caigan en su interior también pueden resultar en incendios.
- Nunca exponga el control a lluvia o agua. Si el control se moja o humedece, o si se derraman líquidos sobre este, desenchúfelo inmediatamente y haga que lo inspeccione un técnico antes de continuar utilizándolo. Los líquidos, la lluvia o humedad excesiva pueden ocasionar cortos eléctricos que pueden ocasionar descargas o incendios. Nunca opere el control cerca de fuentes de agua tales como piscinas, bañeras, servicios sanitarios, lavanderías o un sótano húmedo.
- Desenchufe el control antes de limpiarlo. Use un paño ligeramente húmedo. No utilice aerosoles directamente sobre el control debido a puede ocasionar choques eléctricos.
- En cualquier momento que la unidad presente un comportamiento diferente, desenchufe el control inmediatamente y llame a su proveedor o servicio técnico.
- Cualquier intento para desmontar el control o la unidad de guía puede exponerle a alto voltaje u otros peligros. Cumpla con todas las señales de precaución, advertencia o peligro.
- Sin el control se ha dejado caer, o su carcasa ha sido dañada, existe el peligro de descargas eléctricas o fuego. Desenchufe el control y haga que lo revise un técnico antes de seguir usándolo.
- Cuando se requieran repuestos, haga que un técnico verifique que las piezas utilizadas tengan las mismas características de seguridad que las piezas originales. Sustituciones sin autorización pueden resultar en descargas, incendios u otros riesgos.

INSTALLATION

- If the antenna has a 2-piece crossarm, assemble the two sections with screws and wing nuts as shown in **Figure 1**. After assembling section, swing connecting rods into position over terminals and fasten with wing nuts. See **Fig. 2**.
- Open all elements on the antenna. **NOTE:** The elements on this antenna are tightly riveted. To avoid bending them while opening, grip elements close to pivot rivets as indicated in **Figures 4 and 5**. Elements on corner reflector must be opened before opening reflector crossarms. On main crossarm, open elements "A" before element "B" to avoid entrapment of elements "A". See **Fig. 4**.
- Models CM-3671 and 3679 require installation of (2) harnesses and (1) spacer at point of crossarm assembly. Insert harnesses through spacer as shown in **Figure 3 and Figure 3A**. Place on rivstuds and fasten with (4) wing nuts. See **Fig. 3B**.
- Thread standout into hole provided in lower reflector crossarm. See Figure 6. Slit transmission line back about 2 1/2". Strip 3/4" of insulation from end of wire and form eye. Attach terminals to formed ends and crimp as shown. See **Fig. 7**. (For best reception, use twin lead UHF transmission line.) Attach transmission line to tap-off terminals (see **Fig. 8**) and insert transmission line into standout grommet. Crimp standout to secure transmission line.
- Fasten antenna to mast as shown in **Figure 9**.
- Adjust antenna towards transmitting stations, and secure transmission line to mast using standouts mounted below antenna.

INSTALACIÓN

- Si la antena tiene un crossarm de 2 pedazos, reúna las dos secciones con tornillos y palomillas como mostrado en la **Figura 1**. Después de reunir sección, bielas de columpio en la posición sobre terminales y abrochar con palomillas. Vea **Fig. 2**.
- Abra todos los elementos en la antena. **NOTA:** Los elementos en esta antena son remachados apretadamente. Para evitar doblarlos al abrir, elementos de puño cierran para girar remaches como indicado en **Figuras 4 y 5**. Los elementos en el reflector de rincón deben ser abiertos antes de abrir crossarms de reflector. En principal crossarm, abra elementos "UN" antes que elemento "B" para evitar incitación de elementos "UN". Vea **Fig. 4**.
- Los modelos CM-3671 y 3679 requieren instalación de (2) arrosos y (1) espaciador en punto de la asamblea de crossarm. Los arrosos de la adición por espaciador como mostrado en la **Figura 3 y Figura a 3A**. Coloque en el rivstuds y abroche con (4) palomillas. Vea **Fig. 3B**.
- Enhebre original en el hoyo proporcionado en el crossarm más bajo de reflector. Vea **Figura 6**. Corte la línea de transmisión atrás aproximadamente 2 1/2". Pele 3/4" de aislamiento del fin de ojo de alambre y forma. Conecte terminales a fines formado y rice como mostrado. Vea **Fig. 7**. (Para mejor recepción, utiliza la línea gemela de transmisión de plomo UHF). Conecte transmisión terminales de toque-lejos de línea (vea **Fig. 8**) y la línea de transmisión de adición en el ojal original. Rice original asegarar transmisión la línea.
- Abroche antena al palo como mostrado en la **Figura 9**.
- Ajuste antena hacia transmitir las estaciones, y asegure transmisión la línea al palo que utiliza original montado debajo de antena.

PRODUCT RETURN POLICY & PROCEDURE In Warranty / Out of Warranty / Credit Procedure **WARRANTY PERIOD:** 90-day warranty applies to all Channel Master Products* Dealers & Consumers: Dealers and consumers can return any In-Warranty Channel Master product to the Warranty department for repair or replacement. For In-Warranty service the consumer or dealer must call Technical Service and request an RMA number in order to return the product. The returned product must have the RMA number visible on the box and must include the bill of sale showing the unit is within the warranty period. If the unit is found to be defective under our Warranty Policy Channel Master will repair or replace the item at no charge. Products outside of the warranty period should not be returned to Channel Master with the exception of any product requested by Technical Support to be accessed for quality assurance purposes. **Technical Service Phone:** +1.877.746.7261 **Address:** Channel Master: Consumer Warranty RMA # ---, 2260 West Broadway Road, Mesa, AZ 85202 * Some products have extended term warranty periods **WARRANTY GENERAL TERMS:** 1.1 Subject to the provisions of this Warranty, CHANNEL MASTER warrants that the equipment and software described in Paragraph 1.2 will conform to our specifications in all material respect and that the equipment will be free from material defects in materials and workmanship during the Limited Warranty period. 1.2 This Warranty applies to all original purchases by Customers of CHANNEL MASTER ("Equipment"). The warranties set forth herein are not transferable. 1.3 The Effective period of this Warranty will start on the date of purchase of the Equipment or the date of installation by a CHANNEL MASTER approved technician and will end, for the Equipment, ninety (90) days later (for all component parts and system upgrades), unless otherwise expressed or provided herein (in each case the "Warranty Period"). **RETURN OF EQUIPMENT UNDER WARRANTY:** 2.1 If an item of Equipment malfunctions or fails in normal use within the applicable Warranty Period: (a) the Customer shall notify CHANNEL MASTER within thirty (30) days of the problem. (b) CHANNEL MASTER will, at its option, either resolve the problem over the telephone or provide the customer with a Return Authorization ("RMA") Number and the address to which the customer may ship the defective item; (c) If the problem can not be resolved over the telephone, the Customer shall attach a label showing the RMA number to each returned item, and include a description of the problem. The Customer shall, at his or her own cost, properly pack the item to be returned, mark the RMA# on the outside of the box, prepay the insurance and shipping charges, and ship the item to the specified CHANNEL MASTER location. (d) Unauthorized return of any equipment, whether in or out of warranty, will be subject to a handling charge, in addition to all repair and all transportation charges. (e) CHANNEL MASTER will, at its sole option, repair or replace the returned item. If replaced, the replacement item may be new or refurbished; if refurbished it will be equivalent in operation to new Equipment. If a returned item is replaced by CHANNEL MASTER, the Customer agrees that the returned item will become the property of CHANNEL MASTER. (f) CHANNEL MASTER will complete the exchange of CHANNEL MASTER manufactured equipment returned under this Warranty within a reasonable time, subject to lead-times from factory, and will make a good faith effort to minimize any and all delays where possible; and (g) CHANNEL MASTER will, at its cost, ship the repaired item or replacement to the Customer. If the Customer requests express shipping, the Customer will pay CHANNEL MASTER an expediting fee. 2.2 Equipment which is repaired or replaced by CHANNEL MASTER under this Warranty will be covered under all of the provisions of this Warranty for the remainder of the applicable Warranty period (for that particular equipment) from the date of repair or replacement, whichever is longer. 2.3 If equipment is repaired beyond effective warranty dates or if abnormal usage had occurred, Customer shall be charged applicable rates and the Customer will be advised of the estimated charges prior to repair by CHANNEL MASTER's authorized service center. 2.4 The price of out-of-warranty repairs payable by the Customer will be based on standard labor and parts prices in effect at the time of the repair. CHANNEL MASTER will use its best efforts to ensure that the cost of such repair, exchange, refurbishing, or substitution will not exceed the original price of Product. 2.5 If the problem reoccurs within the warranty period, CHANNEL MASTER will, at its option: (1) re-perform the service; (2) replace the product pursuant to the terms of this warranty,

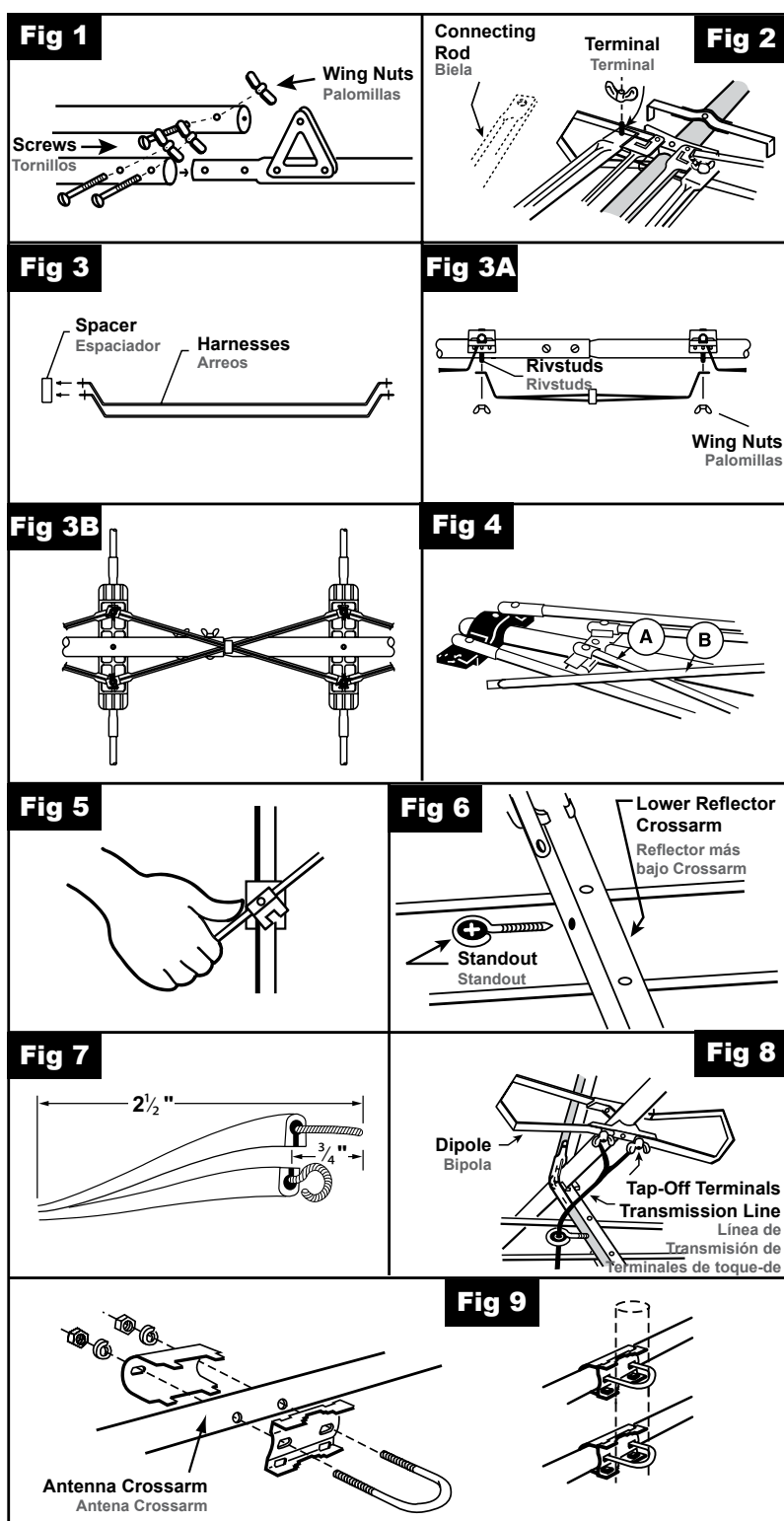

External causes, including external electrical stress or lightning, or use in conjunction with incompatible equipment, unless such use was with CHANNEL MASTER's prior written request; (e) Cosmetic damage; (f) Accidental damage, negligence, modification, mishandling, abuse or misuse; or (g) Force Majeure. **LIMITATION ON DAMAGES:** 7.1 THIS WARRANTY IS THE CUSTOMER'S EXCLUSIVE WARRANTY FOR THE EQUIPMENT, CHANNEL MASTER SPECIFICALLY DISCLAIMS ALL OTHER WARRANTIES OF ANY KIND, EXPRESS OR IMPLIED, INCLUDING ANY WARRANTIES OF FITNESS FOR A PARTICULAR PURPOSE AND OF MERCHANTABILITY. 7.2 CHANNEL MASTER WILL NOT BE LIABLE IN TORT, INCLUDING LIABILITY IN NEGLIGENCE OR STRICT LIABILITY, AND WILL HAVE NO LIABILITY AT ALL FOR INJURY TO PERSONS OR PROPERTY. CHANNEL MASTER'S LIABILITY FOR FAILURE TO FULFILL ITS OBLIGATIONS UNDER THIS WARRANTY OR ANY OTHER LIABILITY UNDER OR IN CONNECTION WITH THE EQUIPMENT WILL BE LIMITED TO THE AMOUNT OF THE PURCHASE PRICE OF THE EQUIPMENT AT THE TIME OF ORIGINAL PURCHASE. THE REMEDIES STATED IN THIS WARRANTY ARE THE CUSTOMER'S EXCLUSIVE REMEDIES AGAINST CHANNEL MASTER REGARDING THE EQUIPMENT. 7.3 EVEN IF CHANNEL MASTER HAS BEEN NOTIFIED OF THE POSSIBILITY OF THEM, CHANNEL MASTER WILL NOT BE LIABLE FOR ANY INDIRECT, INCIDENTAL, SPECIAL OR CONSEQUENTIAL DAMAGES, INCLUDING LOST PROFITS AND REVENUES, FAILURE TO REALIZE EXPECTED SAVINGS, ANY CLAIM AGAINST A CUSTOMER BY A THIRD PARTY, OR ANY OTHER COMMERCIAL OR ECONOMIC LOSSES OF ANY KIND. 7.4 THESE LIMITATIONS AND DISCLAIMERS ARE NOT MADE BY CHANNEL MASTER WHERE PROHIBITED BY LAW. **PRODUCTO POLÍTICA DE DEVOLUCIÓN Y PROCEDIMIENTO** En garantía y fuera de garantía / crédito Procedimiento **PERÍODO DE GARANTÍA:** garantía de 90 días se aplica a todos los productos de Master Channel * Comerciantes y consumidores: Los distribuidores y los consumidores pueden devolver cualquier In-Garantía Canal producto Master para el departamento de garantías para su reparación o reemplazo. Para en el servicio de garantía al consumidor o distribuidor debe llamar al Servicio Técnico y solicitar un número de RMA para devolver el producto. El producto devuelto debe tener el número de RMA visible en el cuadro y debe incluir la factura de compra indicando que la unidad se encuentra dentro del período de garantía. Si la unidad se encuentre defectuosa bajo nuestra política de garantía para Channel Master se compromete a reparar o sustituir el producto sin costo alguno. Productos fuera del período de garantía no debe ser devuelto al canal principal con la excepción de cualquier producto solicitado por el Soporte Técnico para ser visitada con fines de garantía de calidad. **Servicio Técnico Teléfono:** +1.877.746.7261 **Dirección:** Canal Maestro: Consumidor Garantía RMA # -- -, 2260 West Broadway Camino de Mesa, AZ 85202 * Algunos productos tienen garantía extendida expresión períodos **GARANTÍA CONDICIONES GENERALES:** 1.1 Sin perjuicio de las disposiciones de esta Garantía, MASTER DE CANAL garantiza que el equipo y software que se describe en el artículo 1.2 que cumplen con las especificaciones en todos los aspectos materiales y que el equipo estará libre de defectos materiales en materiales y mano de obra durante el período de garantía. 1.2 Esta garantía se aplica a todas las compras originales de los clientes de CHANNEL MASTER ("Equipo"). Las garantías establecidas en el presente no son transferibles. 1.3 El período de vigencia de esta garantía se iniciará en la fecha de compra del equipo o de la fecha de instalación por un técnico autorizado CHANNEL MASTER y terminará, para el Equipo, noventa (90) días más tarde (para todos los componentes y las actualizaciones del sistema), a menos que se exprese lo contrario o el presente documento (en cada caso el "Período de Garantía"). **RETORNO DE LOS EQUIPOS CON GARANTÍA:** 2.1 Si un elemento del mal funcionamiento del equipo o no en uso normal dentro del período de garantía aplicable: (a) El cliente deberá notificar a CHANNEL MASTER dentro de los treinta (30) días del problema. (B) CHANNEL MASTER, a su elección, resolver el problema por teléfono u ofrecer a los clientes con una autorización de devolución ("RMA") El número y la dirección a la cual el cliente puede enviar el artículo defectuoso, (c) Si el problema no puede resolverse a través del teléfono, el cliente deberá adjuntar una etiqueta que muestre el número de RMA a cada artículo devuelto, e incluir una descripción del problema. El cliente deberá, a su propio costo, empaque del artículo que se devolverá, marque el número RMA en el exterior de la caja, pagar por adelantado el seguro y los gastos de envío, y enviar el artículo a la ubicación especificada CHANNEL MASTER. (D) la devolución no autorizada de cualquier equipo, ya sea dentro o fuera de garantía, será objeto de una acusación de manipulación, además de todas las reparaciones y todos los gastos de transporte. (E) CHANNEL MASTER, a su entera discreción, reparar o reemplazar el artículo devuelto. Si sustituye, el artículo de reemplazo pueden ser nuevos o reacondicionados, si reformado será equivalente en funcionamiento a los nuevos equipos. Si un artículo devuelto se sustituye por CHANNEL MASTER, el Cliente acepta que el artículo devuelto pasará a ser propiedad del canal Master. (F) CHANNEL MASTER completará el intercambio de CHANNEL MASTER fabrican equipos devueltos por esta garantía en un plazo razonable, con sujeción a los plazos de la fábrica, y hará un esfuerzo de buena fe para reducir al mínimo cualquier y todos los retrasos que sea posible, y (g) CHANNEL MASTER, a su costo, enviar el artículo reparado o sustituido al Cliente. Si el cliente solicita el envío expreso, el cliente pagará una cuota de CHANNEL MASTER acelerar. 2.2 El equipo que esté reparado o sustituido por CHANNEL MASTER bajo esta garantía serán cubiertos por todas las disposiciones de esta Garantía para el resto del período de garantía aplicable (para ese equipo en particular) a partir de la fecha de reparación o sustitución, si fuera mayor. 2.3 Si el equipo es reparado más allá de las fechas efectivas de garantía o si el uso anormal había ocurrido, el Cliente se cobrará las tarifas aplicables y el cliente será informado de los cargos estimados antes de la reparación por el centro de CHANNEL MASTER 's de servicio autorizado. 2.4 El precio de las reparaciones fuera de garantía a cargo del cliente se basará en el trabajo normal y los precios de las piezas en vigor en el momento de la reparación. CHANNEL MASTER realizará sus mejores esfuerzos para garantizar que el costo de dicha reparación, cambio, renovación, o de sustitución no será mayor al precio original del producto. 2.5 Si el problema vuelve a aparecer en el período de garantía, CHANNEL MASTER, a su elección: (1) volver a realizar el servicio, (2) reemplazará el producto conforme a los términos de esta garantía, (3) permitir al cliente para devolver el producto y emitir una restitución de conformidad con esta orden, o (4) devolverá el importe que el cliente pagó por los servicios. **MODIFICACIÓN DE PRODUCTOS:** 4.1 reservas CHANNEL MASTER el derecho de hacer cambios o mejoras a sus productos, durante la producción posterior, sin incurrir en la obligación de instalar tales modificaciones o mejoras en los productos previamente fabricados o vendidos. **FUERZA MAYOR:** 5.1 CHANNEL MASTER no será responsable si su ejecución bajo esta garantía sea comercialmente factible por cualquier contingencia fuera del control razonable CHANNEL MASTER, incluidos los actos de Dios, incendios, inundaciones, guerras, sabotajes, disturbios, accidentes, conflictos laborales o la escasez, el gobierno leyes, normas y reglamentos, si las especificaciones incapacidad válido o inválido, para obtener materiales, equipos o transporte, es incorrecta, tardía o incompleta, dibujos o datos suministrados por el Cliente (colectivamente, "Fuerza Mayor") **LIMITACIONES Y REQUISITOS DE LA GARANTÍA:** 6.1 La presente garantía limitada se extiende solamente al comprador original del equipo y está en lugar de cualquier otra garantía expresa o implícita, incluidas las de comerciabilidad o idoneidad para un propósito en particular. Esta garantía no se aplica a cualquier defecto de la falla causada por: (a) cualquier parte de su equipo de haber sido modificado, adaptado, reparación, mantenimiento, transporte o reubicadas por cualquier persona. (b) de almacenamiento o las características ambientales que no se ajusten a las secciones correspondientes de la correspondiente Manual sobre el equipo o la hoja de instrucciones, (c) El incumplimiento para cumplir con las Instrucciones de Operación del equipo en el "Manual de Equipo y Hojas de Instrucción"; (d) Las causas externas, incluyendo el estrés eléctrico externo o eléctrica, o su uso en conjunción con equipos incompatibles, a menos que dicho uso era con la petición previa por escrito CHANNEL MASTER, (e) los daños superficiales; (f) los daños accidentales, negligencia, modificación, manejo incorrecto, abuso o mal uso, o (g) Fuerza Mayor. **LIMITACIÓN DE DAÑOS:** 7.1 ESTA GARANTÍA ES GARANTÍA EXCLUSIVO del cliente en cuanto al material, MASTER DE CANAL EXPRESAMENTE RENUNCIA A TODA GARANTÍA OTROS DE NINGÚN TIPO, EXPRESA O IMPLÍCITA, INCLUYENDO CUALQUIER GARANTÍA DE IDONEIDAD PARA UN PROPÓSITO PARTICULAR Y DE COMERCIALIZACIÓN. 7.2 CHANNEL MASTER NO SE HARÁ RESPONSABLE EN AGRAVIO, incluida la responsabilidad por negligencia o responsabilidad estricta, y no tendrá responsabilidad alguna por daños a personas o bienes. **RESPONSABILIDAD CHANNEL MASTER PARA INCUMPLIMIENTO** de sus obligaciones bajo esta garantía o cualquier otra responsabilidad bajo o en conexión con el Equipo SERÁ LIMITADA A LA CANTIDAD DE EL PRECIO DE COMPRA DE LOS EQUIPOS EN EL MOMENTO DE COMPRA ORIGINAL. **LOS REMEDIOS** mencionadas en esta garantía son los remedios exclusivos del cliente contra CHANNEL MASTER SOBRE EL EQUIPO. 7.3 AUNQUE MASTER DE CANAL HA SIDO NOTIFICADOS DE LA POSIBILIDAD DE ELLOS, MASTER canal no será responsable por daños indirectos, incidentales, especiales o consecuentes, incluido el lucro cesante y los ingresos, no realización de ahorros previstos, cualquier reclamación contra un cliente por el tercero, o cualquier otra pérdida comercial o económica DE NINGUNA CLASE. 7.4 Estas limitaciones y responsabilidad no se realizado por el maestro canal donde prohibido por ley.

(3) permit Customer to return the product and issue a refund pursuant to this warrant, or (4) refund the amount the Customer paid for the services. **PRODUCT MODIFICATION:** 4.1 CHANNEL MASTER reserves the right to make changes or improvements to its products, during subsequent production, without incurring the obligation to install such changes or improvements on previously manufactured or sold products. **FORCE MAJEURE:** 5.1 CHANNEL MASTER will not be liable if its performance under this warranty becomes commercially impracticable due to any contingency beyond CHANNEL MASTER's reasonable control, including acts of God, fires, flood, wars, sabotage, civil unrest, accidents, labor disputes or shortages, government laws, rules and regulations, whether valid or invalid, inability to obtain material, equipment or transportation, incorrect, delayed or incomplete specifications, drawings or data supplied by Customer (collectively "Force Majeure") **LIMITATIONS AND QUALIFICATIONS OF WARRANTY:** 6.1 This Limited Warranty extends only to the original purchaser of the Equipment and is in lieu of all other express or implied warranties, including those of merchantability and fitness for a particular purpose. This Warranty does not apply to any damage, defect of failure caused by: (a) any part of the equipment having been modified, adapted, repaired, maintained, transported or relocated by any person; (b) Storage or environmental characteristics which do not conform to the applicable sections of the appropriate Equipment Manual or Instruction Sheet; (c) Failure to conform with the Equipment Operating Instructions in the applicable Equipment Manual or Instruction Sheet; (d)