

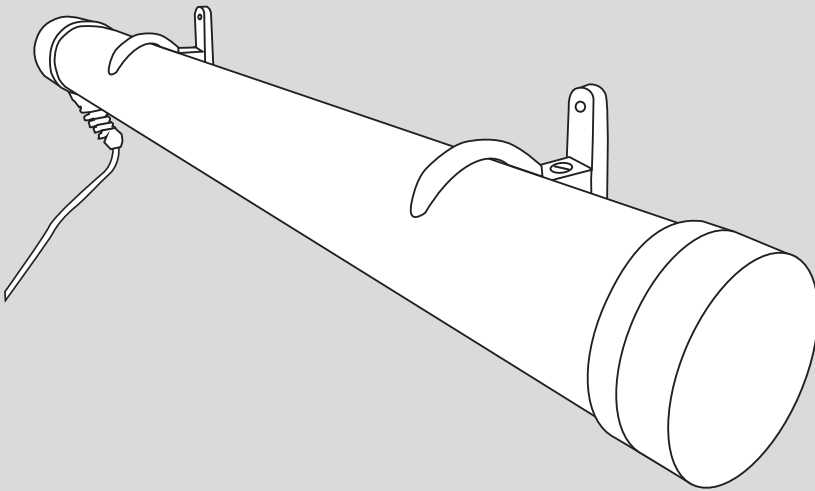

TUBE HEATER



Assembly & Fitting Instructions

hylite









English

ECO HEATER

IMPORTANT SAFETY INSTRUCTIONS

PLEASE READ THESE INSTRUCTIONS CAREFULLY BEFORE ATTEMPTING TO INSTALL AND OPERATE THIS HEATER

IMPORTANT SAFETY ADVICE

-  WHILST MEETING THE REQUIREMENTS OF BS:EN90335-2-30, THE SURFACE OF THIS TUBULAR HEATER CAN STILL GET HOT. IT IS THEREFORE RECOMMENDED THAT THE AGED, INFIRM, CHILDREN AND ANIMALS ARE NOT LEFT UNSUPERVISED IN THE VICINITY OF THE HEATER UNLESS A SUITABLE GUARD IS FITTED.
-  DUE TO THE HIGH SURFACE TEMPERATURES, IT IS ESSENTIAL THAT COMBUSTIBLE OR FLAMMABLE OBJECTS SUCH AS FABRICS OR CLOTHING DO NOT COME INTO CONTACT WITH THE HEATER.
-  IF A TUBULAR HEATER IS TO BE INSTALLED IN A PLACE USED BY THE PUBLIC A WARNING NOTE SHOULD BE PLACED ADJACENT TO THE HEATER ADVISING THAT THE SURFACE IS HOT.
-  ENSURE THE POWER CORD IS PUSHED FULLY INTO THE POWER SOCKET IN THE HEATER WHEN IN OPERATION. IF THE CORD IS DAMAGED DISCONTINUE USING THE PRODUCT AND CONTACT THE MANUFACTURER FOR FURTHER INSTRUCTIONS.
-  ALWAYS SWITCH THE HEATER OFF AT THE MAINS WHEN NOT IN USE AND ENSURE THE POWER CORD IS NOT IN CONTACT WITH THE SURFACE OF THE HEATER.
-  THE HEATER MUST ALWAYS BE POSITIONED HORIZONTALLY USING THE MOUNTING BRACKETS SUPPLIED AND ALLOWING FREE MOVEMENT OF AIR AROUND THE HEATER. DO NOT COVER THE HEATER AS THIS MAY CAUSE OVERHEATING.
-  THE HEATER HAS AN IP55 RATING FOR WATER RESISTANCE AND IS SUITABLE FOR USE IN LOFTS, GARAGES, UTILITY ROOMS, CONSERVATORIES, GREENHOUSES, AIRING CUPBOARDS, SHEDS, DISPLAY WINDOWS ETC. HOWEVER IT IS NOT WATERPROOF AND SHOULD NOT BE USED IN ENVIRONMENTS WHERE CONTINUOUS OR EXCESSIVE WATER-SPRAYING MAY OCCUR.
-  DO NOT USE THE HEATER IN BATHROOMS, SHOWERS OR SWIMMING POOLS.

INSTALLING THE ECO HEATER

IMPORTANT : THE HEATER SHOULD ONLY BE INSTALLED AND OPERATED IN THE HORIZONTAL PLANE, USING THE MOUNTING BRACKETS PROVIDED. IT SHOULD BE MOUNTED TO A WALL AT LOW-LEVEL AND NOT BELOW A SOCKET OUTLET

Follow minimum clearances below and above the heater as shown in [Fig.1]

Any shelving placed above the heater must be at a distance of at least 200mm

The fixing brackets should be mounted according to the heater length and at a distance to adequately support the heater

Once a suitable location has been found, screw the two bottom halves of the bracket to the wall [Fig.2]

Place the Eco Heater on the brackets and then fasten top part of the brackets over tube to secure.

DO NOT SWITCH ON THE HEATER UNTIL IT IS SECURED



Fig.1

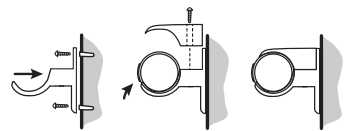

Fig.2

ELECTRICAL

IMPORTANT: THE ELECTRICAL INSTALLATION OF THIS ECO HEATER MUST BE CARRIED OUT BY A COMPETENT ELECTRICIAN, IN ACCORDANCE WITH THE CURRENT IEE REGULATIONS FOR ELECTRICAL EQUIPMENT IN BUILDINGS

The Eco Heater is suitable for operation on a 50Hz AC supply voltage as shown on the identity label.

Before connecting the heater check that the supply voltage is the same as that stated on the identity label.

The input wiring, if connected to fixed wiring, must have a fused double pole switch in the power circuit.

After switching on the appliance for the first time the element will emit a vapour for approximately two minutes. This is no cause for alarm, but is merely preservative burning out from the element.

The unit is fitted with a safety device, which will automatically cut off the heat source should the unit overheat. The heater will re-energise once the temperature has reduced to the desired level.

NOTE: THIS APPLIANCE MUST BE EARTHED.

CARE AND MAINTENANCE

Wiping over with a damp cloth and finishing with a soft dry cloth can maintain the finish of your Hylite Eco Heater

Cleaning should only be carried out when the tube heater is cold and switched off

DO NOT use abrasive cleaning powders or metal polish on any part of the tube.

APPAREIL DE CHAUFFAGE ÉCONOMIQUE

MANUEL D'UTILISATION

VEUILLEZ LIRE CES CONSIGNES DE SÉCURITÉ ATTENTIVEMENT AVANT D'INSTALLER OU D'UTILISER CET APPAREIL DE CHAUFFAGE

INFORMATIONS DE SÉCURITÉ IMPORTANTES

- ⚠ LA SURFACE DE CET APPAREIL DE CHAUFFAGE TUBULAIRE RÉPOND AUX EXIGENCES DE LA NORME BS:EN90335-2-30, MAIS ELLE PEUT NÉANMOINS DEVENIR TRÈS CHAUDE. IL EST DONC RECOMMANDÉ DE NE PAS LAISSER DES PERSONNES ÂGÉES OU INVALIDES, DES ENFANTS OU DES ANIMAUX DE COMPAGNIE SANS SURVEILLANCE À PROXIMITÉ DE L'APPAREIL DE CHAUFFAGE, À MOINS QU'IL SOIT MUNI D'UNE PROTECTION ADAPTÉE.
- ⚠ EN RAISON DES TEMPÉRATURES DE SURFACE ÉLEVÉES, IL EST ESSENTIEL DE S'ASSURER QU'AUCUN OBJET COMBUSTIBLE OU INFLAMMABLE, TEL QUE DES VÊTEMENTS OU TISSUS, N'ENTRE EN CONTACT AVEC L'APPAREIL DE CHAUFFAGE.
- ⚠ SI UN APPAREIL DE CHAUFFAGE TUBULAIRE DOIT ÊTRE INSTALLÉ DANS UN ENDROIT FRÉQUENTÉ PAR LE PUBLIC, UN PANNEAU D'AVERTISSEMENT DOIT ÊTRE PLACÉ À CÔTÉ DE L'APPAREIL POUR SIGNALER QUE LA SURFACE EST TRÈS CHAUDE.
- ⚠ VÉRIFIER QUE LE CÂBLE D'ALIMENTATION ÉLECTRIQUE EST BIEN POUSSÉ DANS LA PRISE DE L'APPAREIL DE CHAUFFAGE LORS DU FONCTIONNEMENT. SI LE CÂBLE EST ENDOMMÂGÉ, ARRÊTER D'UTILISER L'APPAREIL DE CHAUFFAGE ET CONTACTER LE FABRICANT POUR CONNAÎTRE LA MARCHE À SUIVRE.
- ⚠ TOUJOURS DÉBRANCHER L'APPAREIL DE CHAUFFAGE DU SECTEUR LORSQU'IL N'EST PAS UTILISÉ ET VÉRIFIER QUE LE CÂBLE D'ALIMENTATION N'EST PAS EN CONTACT AVEC LA SURFACE DE L'APPAREIL DE CHAUFFAGE.
- ⚠ L'APPAREIL DE CHAUFFAGE DOIT TOUJOURS ÊTRE POSITIONNÉ À L'HORIZONTALE À L'AIDE DES SUPPORTS DE FIXATION FOURNIS, ET DE SORTE À PERMETTRE À L'AIR DE CIRCULER LIBREMENT AUTOUR DE L'APPAREIL. NE PAS COUVRIR L'APPAREIL DE CHAUFFAGE CAR CELA POURRAIT PROVOQUER UNE SURCHAUFFE.
- ⚠ L'APPAREIL DE CHAUFFAGE EST RÉSISTANT À L'EAU (CLASSÉ IP44) ET IL PEUT ÊTRE UTILISÉ DANS LES GRENIERS, GARAGES, BUANDERIES, PLACARDS DE CHAUDIÈRES, ABRIS DE JARDINS, VITRINES, ETC. CEPENDANT, IL N'EST PAS ENTIÈREMENT ÉTANCHE ET NE DOIT DONC PAS ÊTRE UTILISÉ DANS LES ENVIRONNEMENTS OÙ UNE PULVÉRISATION D'EAU CONTINUE OU IMPORTANTE PEUT SURVENIR.
- ⚠ NE PAS UTILISER CET APPAREIL DE CHAUFFAGE DANS LES SALLES DE BAIN, DOUCHES ET PISCINES.

INSTALLATION DE L'APPAREIL DE CHAUFFAGE ÉCONOMIQUE

IMPORTANT : L'APPAREIL DE CHAUFFAGE NE DOIT ÊTRE INSTALLÉ ET UTILISÉ QU'À L'HORIZONTALE, À L'AIDE DES SUPPORTS DE FIXATION FOURNIS. IL DOIT ÊTRE FIXÉ BAS SUR LE MUR MAIS NE DOIT JAMAIS ÊTRE FIXÉ EN DESSOUS D'UNE PRISE ÉLECTRIQUE.

Respecter les écarts minimaux requis en dessous et au-dessus de l'appareil de chauffage comme sur la [Fig. 1].

S'assurer que toute étagère placée au dessus de l'appareil de chauffage est à une distance d'au moins 200 mm de celui-ci.

Le support de fixation doit être fixé selon la longueur de l'appareil de chauffage et la distance adaptée pour bien supporter l'appareil de chauffage.

Une fois qu'un emplacement adapté a été choisi, visser les deux moitiés inférieures des supports au mur [Fig. 2].

Placer l'appareil de chauffage économique sur les supports de fixation puis fixer la partie supérieure des supports au tube.

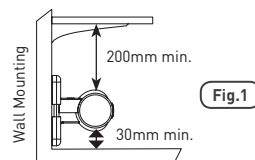

Fig.1

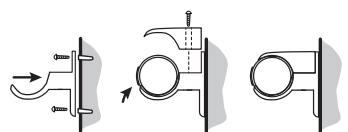

Fig.2

NE PAS ALLUMER L'APPAREIL DE CHAUFFAGE AVANT QU'IL SOIT BIEN FIXÉ.

CIRCUIT ÉLECTRIQUE

IMPORTANT : L'INSTALLATION ÉLECTRIQUE DE CET APPAREIL DE CHAUFFAGE ÉCONOMIQUE DOIT ÊTRE EFFECTUÉE PAR UN ÉLECTRICIEN QUALIFIÉ, EN CONFORMITÉ AVEC LES NORMES IEE ACTUELLES SUR LES ÉQUIPEMENTS ÉLECTRIQUES DANS LES BÂTIMENTS.

L'appareil de chauffage économique fonctionne sur une tension de secteur alternative de 50 Hz comme on le voit sur sa plaque signalétique.

Avant de brancher l'appareil de chauffage, vérifier que la tension du secteur est la même que celle indiquée sur sa plaque signalétique.

L'installation électrique d'alimentation, si elle est reliée à l'installation fixe, doit être munie d'un commutateur bipolaire avec fusible dans le circuit électrique.

Noter que lorsque l'appareil de chauffage est allumé pour la première fois, de minces volutes de fumée peuvent s'en dégager. Ceci est parfaitement normal pendant la première utilisation et devrait cesser après environ 3 minutes d'utilisation.

L'appareil est muni d'un dispositif de sécurité qui éteint automatiquement la source de chaleur en cas de surchauffe.

Il se rallumera une fois que la température atteint le niveau souhaité.

REMARQUE : CET APPAREIL DOIT ÊTRE MIS À LA TERRE

ENTRETIEN ET MAINTENANCE

Pour maintenir l'aspect extérieur de l'appareil de chauffage économique Hylite, l'humecter de temps en temps avec un chiffon humide et l'essuyer avec un chiffon propre et doux.

Ce nettoyage ne doit être effectué que lorsque l'appareil de chauffage tubulaire est éteint et a refroidi.

NE PAS utiliser de poudre à récurer abrasive ou de produit à astiquer les métaux, où que ce soit sur le tube.









Deutsch

ÖKO-HEIZGERÄT

BEDIENUNGSANLEITUNG

BITTE LESEN SIE VOR DER INSTALLATION UND DEM BETRIEB DIESES HEIZGERÄTES DIESE ANLEITUNG.

WICHTIGER SICHERHEITSHINWEIS

-  TROTZ DER EINHALTUNG DER ANFORDERUNGEN VON BS:EN90335-2-30 KANN DIE OBERFLÄCHE DIESES RÖHRENHEIZGERÄTES HEISS WERDEN. ES WIRD DAHER EMPFOHLEN, DASS SICH ALTE ODER GEBRECHLICHE MENSCHEN, KINDER UND TIERE NICHT UNBEAUF SICHTIGT IN DER NÄHE DES HEIZGERÄTES AUFHALTEN SOLLTEN, ES SEI DENN, ES IST EIN GEEIGNETER SCHUTZ ANGEBRACHT.
-  AUFGRUND DER HOHEN OBERFLÄCHENTEMPERATUREN IST ES ENTSCHEIDEND, DASS BRENNBARE ODER ENTZÜNDLICHE OBJEKTE WIE STOFFE ODER BEKLEIDUNG NICHT MIT DEM HEIZGERÄT IN BERÜHRUNG KOMMEN.
-  WENN EIN RÖHRENHEIZGERÄT AN EINEM ÖFFENTLICHEN ORT INSTALLIERT WERDEN SOLL, MUSS NEBEN DEM HEIZGERÄT EIN WARNHINWEIS ANGEBRACHT WERDEN, DER AUF DIE HEISSE OBERFLÄCHE HINWEIST.
-  STELLEN SIE VOR DEM BETRIEB STETS SICHER, DASS SICH DAS NETZKABEL IN EINEM GUTEN ZUSTAND BEFINDET UND ORDENTLICH AM HEIZGERÄT ANGESCHLOSSEN IST, WENN DAS KABEL BESCHÄDIGT IST, STELLEN SIE DEN BETRIEB DES PRODUKTS EIN UND WENDEN SICH FÜR WEITERE ANWEISUNGEN AN DEN HERSTELLER
-  SCHALTEN SIE DAS HEIZGERÄT STETS AM NETZ AB, WENN ES NICHT IN BETRIEB IST UND ACHTEN DARAUF, DASS DAS NETZKABEL NICHT DIE OBERFLÄCHE DES GERÄTES BERÜHRT.
-  DAS HEIZGERÄT MUSS MIT HILFE DER BEILIEGENDEN HALTERUNGEN STETS HORIZONTAL PLATZIERT WERDEN UND RUND UM DAS GERÄT MUSS EIN FREIER LUFTSTROM GEGEBEN SEIN. DECKEN SIE DAS HEIZGERÄT NICHT ZU, DA DIES ZUM ÜBERHITZEN FÜHREN KÖNNTE.
-  DAS HEIZGERÄT IST WASSERABSTOSSEND (ERFÜLLT IP55) UND EIGNET SICH FÜR DEN EINSATZ AUF DACHBÖDEN, IN GARAGEN, HAUSWIRTSCHAFTSRÄUMEN, TROCKENSCHRÄNKEN, SCHUPPEN, SCHAUFENSTERN USW. ES IST ABER NICHT WASSERDICHT UND DARF NICHT IN UMGEBUNGEN VERWENDET WERDEN, WO STÄNDIGES ODER ÜBERMÄSSIGES WASSERSPRÜHEN AUFTRETEN KANN.
-  VERWENDEN SIE DAS HEIZGERÄT NICHT IN BADEZIMMERN, DUSCHEN ODER SCHWIMMBECKEN.

INSTALLATION DES ÖKO-HEIZGERÄTES

WICHTIG: DAS HEIZGERÄT DARF NUR UNTER VERWENDUNG DER BEILIEGENDEN HALTERUNGEN IN DER HORIZONTALEN EBENE INSTALLIERT UND BETRIEBEN WERDEN. ES MUSS AUF GERINGER HÖHE AN DER WAND UND NICHT UNTER EINER STECKDOSE MONTIERT WERDEN.

Halten Sie die Mindestabstände unter und über dem Heizgerät entsprechend [Abb. 1] ein.

Stellen Sie sicher, dass etwaige Wandregale über dem Heizgerät einen Abstand von mindestens 200 mm haben müssen.

Die Halterungen müssen entsprechend der Länge des Heizgerätes und in einem Abstand montiert werden, die das Heizgerät angemessen tragen.

Sobald ein geeigneter Ort gefunden ist, schrauben Sie die beiden unteren Hälften der Halterung an die Wand [Abb. 2].

Stellen Sie das Öko-Heizgerät auf die Halterungen und befestigen dann das obere Teil der Halterungen über der Röhre, damit es hält.

SCHALTEN SIE DAS HEIZGERÄT NICHT VOR DER SICHEREN MONTAGE EIN.



Abb.1



Abb.2

ELEKTRIK

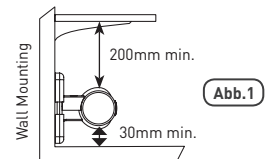
WICHTIG: DIE ELEKTRISCHE INSTALATION DIESES ÖKO-HEIZGERÄTES DARF NUR VON EINEM KOMPETENTEN ELEKTRIKER IN ÜBEREINSTIMMUNG MIT DEN AKTUELLEN IEE-BESTIMMUNGEN FÜR ELEKTRISCHE ANLAGEN IN GEBÄUDEN AUSGEFÜHRT WERDEN.

Das Öko-Heizgerät eignet sich für den Betrieb an einer Netzspannung von 50 Hz AC, wie auf dem Identitätsetikett dargestellt.

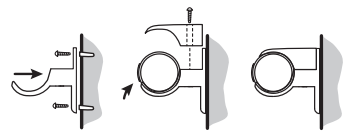
Prüfen Sie vor dem Anschließen des Heizgerätes, dass die Netzspannung mit der auf dem Identitätsetikett angegebenen Spannung übereinstimmt.

Wenn das Heizgerät fest angeschlossen wird, muss das Einspeisekabel über einen zweipoligen Schalter mit Sicherung im Stromkreis haben.

Bitte beachten Sie, dass beim erstmaligen Einschalten des Heizgerätes kleine Rauchföhnchen aufsteigen können. Das ist beim erstmaligen Betrieb vollkommen normal und sollte nach einem Betrieb von etwa 3 Minuten aufhören.

Das Gerät ist mit einer Sicherheitseinrichtung versehen, die die Wärmequelle automatisch abschaltet, falls das Gerät überhitzen sollte. Es schaltet sich wieder ein, sobald die Temperatur das gewünschte Niveau erreicht hat.

BITTE BEACHTEN: DIESES GERÄT MUSS GEERDET WERDEN.

PFLEGE & WARTUNG

Ein Abwischen mit einem feuchten Lappen und anschließend mit einem weichen, trockenen Lappen erhält das Aussehen Ihres Hylite-Öko-Heizgerätes.

Die Reinigung darf nur erfolgen, wenn das Röhrenheizgerät kalt und ausgeschaltet ist.

Verwenden Sie auf **KEINEM** Teil der Röhre scheuernde Reinigungspulver oder Metallpolituren.









Nederland

ECO-KACHEL

GEBRUIKSAANWIJZING

LEES DEZE GEBRUIKSAANWIJZINGEN AANDACHTIG DOOR VOORDAT U DEZE KACHEL INSTALLEERT EN IN GEBRUIK NEEMT.

BELANGRIJK VEILIGHEIDSADVIES

-  HOEWEL DEZE BUISKACHEL AAN DE VOORSCHRIFTEN VAN BS:EN90335-2-30 VOLDOET, KAN DE BUITENKANT ERVAN TOCH ERG HEET WORDEN. DERHALVE WORDT AANBEVOLEN OM BEJAARDEN, ZIEKEN, KINDEREN EN DIEREN NIET ZONDER TOEZICHT IN DE BUURT VAN DE KACHEL TE LATEN TENZIJ EEN GESCHIKT VEILIGHEIDSSCHERM IS AANGEBRACHT.
-  VANWEGE DE HOGE TEMPERATUUR VAN DE BUITENKANT, IS HET ESSENTIEEL DAT BRANDBARE OF ONTVLAMBARE VOORWERPEN ZOALS STOFFEN OF KLEDING NIET IN CONTACT MET DE KACHEL KOMEN.
-  ALS EEN BUISKACHEL IN EEN RUIMTE MOET WORDEN GEÏNSTALLEERD DAT DOOR HET PUBLIEK WORDT GEBRUIKT, DIENT EEN MEDEDELING NAAST DE KACHEL TE WORDEN GEPLAATST MET DE WAARSCHUWING DAT DE BUITENKANT HEET IS.
-  ZORG ER ALTIJD VOOR DAT HET ELEKTRICITEITSSNOER IN GOEDE STAAT VERKEERT EN OP DE JUISTE WIJZE MET DE KACHEL IS VERBONDEN VOORDAT DE KACHEL WORDT AANGEZET. ALS HET SNOER BESCHADIGD IS, MAG DE KACHEL NIET LANGER WORDEN GEBRUIKT EN DIENT CONTACT MET DE FABRIKANT TE WORDEN OPGENOMEN VOOR NADERE INSTRUCTIES
-  SCHAKEL DE KACHEL ALTIJD BIJ DE NETAANSLUITING UIT ALS HIJ NIET WORDT GEBRUIKT EN ZORG ERVOOR DAT HET ELEKTRICITEITSSNOER NIET IN CONTACT MET DE BUITENKANT VAN DE KACHEL KOMT.
-  DE KACHEL MOET ALTIJD HORIZONTAAL MET GEBRUIK VAN DE MEEGELEVERDE MONTAGEBEUGELS WORDEN GEPLAATST EN ER DIENT VOOR GEZORGD TE WORDEN DAT LUCHT VRIJ ROND DE KACHEL KAN BEWEGEN. DE KACHEL MAG NIET WORDEN BEDEKT AANGEZIEN DIT OVERVERHITTING VAN DE KACHEL TOT GEVOLG KAN HEBBEN.
-  DE KACHEL IS WATERBESTENDIG (IP55 CLASSIFICATIE) EN GESCHIKT VOOR GEBRUIK OP ZOLDERS, IN GARAGES, BIJKEUKENS, DROOGKASTEN, SCHUREN, ETALAGES ENZ. DE KACHEL IS ECHTER NIET WATERPROEF EN MAG NIET GEBRUIKT WORDEN IN OMGEVINGEN WAARIN DOORLOPEND OF OVERMATIG WATER GESPROEID WORDT.
-  GEBRUIK DE KACHEL NIET IN BADKAMERS, DOUCHES OF ZWEMBADEN.

INSTALLATIE VAN DE ECO-KACHEL

BELANGRIJK: DE KACHEL MAG ALLEEN IN HORIZONTALE POSITIE, MET GEBRUIK VAN DE MEEGELEVERDE MONTAGEBEUGELS, WORDEN GEÏNSTALLEERD EN TOEGEPAST. HET TOESTEL DIENT OP EEN LAGE PLAATS TEGEN DE MUUR TE WORDEN GEMONTEERD EN NIET ONDER EEN STOPCONTACT.

Zorg voor de minimale vrije ruimte onder en boven de kachel zoals in [Fig. 1] is getoond.

Zorg ervoor dat er ten minste 200mm ruimte is tussen de kachel en eventuele planken die boven de Eco-kachel worden opgehangen.

De bevestigingsbeugels dienen in overeenstemming met de lengte van de kachel te worden gemonteerd en op zodanige afstand van elkaar dat de kachel voldoende wordt gesteund.

Schroef de twee onderste delen van de beugels op een geschikte plaats aan de muur [Fig.2].

Plaats de Eco-kachel op de beugels en maak vervolgens het bovenste deel van de beugels over de buis vast om hem te bevestigen

SCHAKEL DE KACHEL NIET AAN VOORDAT HET TOESTEL STEVIG VAST ZIT.

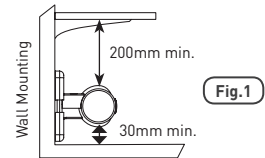

Fig.1

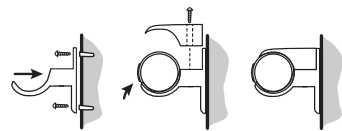

Fig.2

ELECTRISCH

BELANGRIJK: DE ELEKTRISCHE INSTALLATIE VAN DEZE ECO-KACHEL DIENT DOOR EEN COMPETENTE ELEKTRICIËN, IN OVEREENSTEMMING MET DE GELDENDE IEE-REGELS VOOR ELEKTRISCHE APPARATUUR IN GEBOUWEN TE WORDEN UITGEVOERD.

De Eco-kachel is geschikt om te werken met een voedingsspanning van 50Hz AC als getoond op de identiteitslabel.

Voorafgaand aan het aansluiten van de kachel dient te worden vastgesteld dat de voedingsspanning overeenkomt met de vermelding op het identiteitslabel.

De ingangsbedrading, indien verbonden met vaste bedrading, dient een gezeekerde tweepolige schakelaar in het elektriciteitscircuit te hebben.

Als de kachel voor de eerste keer wordt aangeschakeld kunnen kleine pluimpjes rook van de kachel afkomen. Dit is normaal bij het eerste gebruik en stopt nadat de kachel ongeveer 3 minuten in bedrijf is.

De kachel heeft een veiligheidsvoorziening waardoor de kachel uitschakelt als oververhitting plaatsvindt. Het toestel schakelt weer aan zodra de temperatuur het gewenste niveau heeft bereikt.

OPMERKING: DIT TOESTEL MOET WORDEN GEAARD.

VERZORGING & ONDERHOUD

De buitenkant van de Hylite Eco-kachel kan worden onderhouden door het toestel met een vochtige doek en vervolgens een droge doek schoon te vegen.

Reiniging mag alleen plaatsvinden als de buiskachel koud en uitgeschakeld is.

GEBRUIK GEEN schurende reinigingspoeders of poetsmiddelen voor metalen op delen van de buis.









Italiano

ECO-STUFETTA

ISTRUZIONI OPERATIVE

PREGHIAMO DI LEGGERE ATTENTAMENTE QUESTE ISTRUZIONI PRIMA DI CERCARE DI INSTALLARE ED AZIONARE QUESTA STUFETTA.

IMPORTANTI CONSIGLI RIGUARDANTI LA SICUREZZA

-  ANCHE SE CONFORME AI REQUISITI DELLO STANDARD BS:EN90335-2-30, LA SUPERFICIE DI QUESTA STUFETTA A TUBI PUÒ COMUNQUE DIVENTARE BOLLENTE. SI CONSIGLIA QUINDI DI NON LASCIARE ANZIANI, BAMBINI, INVALIDI E ANIMALI SENZA SUPERVISIONE IN PROSSIMITÀ DELLA STUFETTA SENZA MONTARE UN RIPARO ADEGUATO.
-  A CAUSA DELLE ALTE TEMPERATURE DELLE SUPERFICI, È VITALE CHE OGGETTI COMBUSTIBILI O INFIAMMABILI QUALI TESSUTI O VESTIARIO NON VENGA A CONTATTO CON LA STUFETTA.
-  SE SI DEVE INSTALLARE UNA STUFETTA A TUBI IN UN LUOGO PUBBLICO, SI DEVE APPLICARE UN AVVERTIMENTO VICINO ALLA STUFETTA CHE LA SUPERFICIE È BOLLENTE.
-  CONTROLLARE SEMPRE CHE IL CAVO SIA IN BUONE CONDIZIONI E COLLEGATO ALLA STUFETTA PRIMA DEL FUNZIONAMENTO, NON USARE IL PRODOTTO SE IL CAVO È DANNEGGIATO E CONTATTARE IL FABBRICANTE PER ULTERIORI ISTRUZIONI]
-  STACCARE SEMPRE LA STUFETTA DALL'ALIMENTAZIONE QUANDO NON IN USO E CONTROLLARE CHE IL CAVO DI POTENZA NON SIA A CONTATTO CON LA SUPERFICIE DELLA STUFETTA.
-  LA STUFETTA DEV'ESSERE TENUTA SEMPRE IN POSIZIONE ORIZZONTALE USANDO LE STAFFE DI MONTAGGIO IN DOTAZIONE E DEV'ESSERCI MOVIMENTO D'ARIA ATTORNO AD ESSA. NON COPRIRE LA STUFETTA DATO CHE CIÒ PUÒ ESSERE CAUSA DI SURRISCALDAMENTO.
-  LA STUFETTA È RESISTENTE ALL'ACQUA (A NORMA IP55) E IDONEA ALL'USO IN SOLAI, GARAGE, RIPOSTIGLI, ASCIUGABIANCHERIA, RIMESSE, VETRINE, ECC. NON È TUTTAVIA IMPERMEABILE E NON SI DEVE USARE IN AMBIENTI DOVE PUÒ ESSERE ESPOSTA A SPRUZZI ECCESSIVI O CONTINUI.
-  NON USARE LA STUFETTA IN SALE DA BAGNO, DOCCE O PISCINE.

INSTALLAZIONE DELL'ECO-STUFETTA

IMPORTANTE: LA STUFETTA DEV'ESSERE INSTALLATA E USATA SOLO IN POSIZIONE ORIZZONTALE, USANDO LE STAFFE DI MONTAGGIO IN DOTAZIONE. DEV'ESSERE MONTATA BASSA SUL MURO E NON INFERIORMENTE A UNA PRESA

Osservare le distanze minime sotto e sopra la stufetta come indicato in [Fig. 1].

Accertarsi che gli eventuali scaffali sopra la stufetta siano a una distanza di almeno 200mm

La staffa di fissaggio dev'essere montata a seconda della lunghezza della stufetta e a una distanza idonea a sostenere la stufetta.

Una volta trovata una posizione idonea, avvitare al muro le due metà inferiori della staffa [Fig. 2]

Posizionare l'eco-stufetta sulle staffe e fissare la parte superiore delle staffe sul tubo.

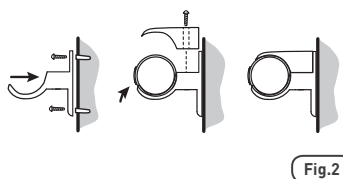
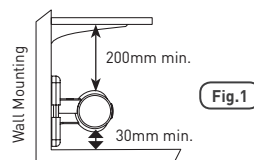

COLLEGAMENTI ELETTRICI

IMPORTANTE: L'INSTALLAZIONE ELETTRICA DI QUESTA ECO-STUFETTA DEV'ESSERE EFFETTUATA DA UN ELETTRICISTA QUALIFICATO, IN CONFORMITÀ CON LE NORMATIVE IN VIGORE PER L'ATTREZZATURA ELETTRICA IN INTERNI.

L'eco-stufetta è idonea al funzionamento a 50Hz c.a. come indicato sull'etichetta identificativa

Prima di collegare la stufetta, controllare che l'alimentazione corrisponda a quella riportata sull'etichetta identificativa

Se collegato al cavo fisso, il cavo in entrata dev'essere dotato di interruttore bipolare con fusibile.

Quando si accende la stufetta per la prima volta, si può notare un filo di fumo. Ciò è perfettamente normale per la prima accensione e dovrebbe terminare dopo circa 3 minuti.

L'unità è dotata di dispositivo di sicurezza che, in caso di surriscaldamento, disattiverà automaticamente la fonte di calore

Si riattiverà quando la temperatura raggiunge il livello desiderato

NOTA: QUESTA UNITÀ DEV'ESSERE COLLEGATA A TERRA

CURA & MANUTENZIONE

La pulizia con un panno umido seguito da uno morbido e asciutto può conservare la finitura dell'eco-stufetta Hylite.

Si deve effettuare la pulizia solo a tubo freddo e dopo aver scollegato la stufetta.

NON usare su alcuna parte del tubo polveri abrasive o lucido per metalli.









Español

CALENTADOR ECOLÓGICO

INSTRUCCIONES DE OPERACIÓN

ROGAMOS QUE SE LEAN ESTAS INSTRUCCIONES DETENIDAMENTE ANTES DE TRATAR DE INSTALAR Y OPERAR ESTE CALENTADOR

IMPORTANTE CONSEJO DE SEGURIDAD

-  AUNQUE CUMPLE CON LAS NORMATIVAS DE BS:EN90335-2-30, LA SUPERFICIE DE ESTE CALENTADOR TUBULAR SE PUEDE CALENTAR MUCHO. POR LO TANTO RECOMENDAMOS QUE NO SE DEJE A NINGUNA PERSONA ANCIANA, ENFERMA, NIÑOS NI ANIMALES SIN SUPERVISIÓN CERCA DEL CALENTADOR A MENOS QUE SE INSTALE UNA PROTECCIÓN ADECUADA.
-  DEBIDO A LAS ALTAS TEMPERATURAS DE LA SUPERFICIE, ES IMPORTANTE QUE CUALQUIER COMBUSTIBLE U OBJETOS INFLAMABLES, COMO TELAS O ROPA, NO ESTÉN EN CONTACTO CON EL CALENTADOR.
-  SI SE VA A INSTALAR UN CALENTADOR TUBULAR EN UN LUGAR DESTINADO AL PÚBLICO, SE DEBERÁ COLOCAR UNA NOTA DE AVISO JUNTO AL CALENTADOR AVISANDO DE QUE LA SUPERFICIE ESTÁ CALIENTE.
-  COMPROBAR SIEMPRE QUE EL CORDÓN ELÉCTRICO ESTÁ EN BUENAS CONDICIONES Y DEBIDAMENTE CONECTADO AL CALENTADOR ANTES DE PONERLO EN OPERACIÓN, SI EL CORDÓN SE ESTROPEA, DEJAR DE USAR EL APARATO Y PONERSE EN CONTACTO CON EL FABRICANTE PARA RECIBIR MÁS INSTRUCCIONES
-  DESENCHUFAR SIEMPRE EL CALENTADOR DE LA ACOMETIDA GENERAL CUANDO NO SE USE Y COMPROBAR QUE EL CORDÓN ELÉCTRICO NO ESTÁ EN CONTACTO CON LA SUPERFICIE DEL CALENTADOR
-  EL CALENTADOR SIEMPRE DEBE ESTAR COLOCADO HORIZONTALMENTE, USANDO LOS SOPORTES DE MONTAJE INCLUIDOS Y DEJANDO LIBRE MOVIMIENTO DE AIRE ALREDEDOR DEL CALENTADOR. NO CUBRIR EL CALENTADOR YA QUE ESTO PUEDE CAUSAR SOBRECALENTAMIENTO
-  EL CALENTADOR ES RESISTENTE AL AGUA (CLASIFICACIÓN IP55) Y ESTÁ RECOMENDADO PARA USAR EN ÁTICOS, GARAJES, TALLERES, ARMARIOS SECADORES, COBERTIZOS, ESCAPARATES ETC. NO OBSTANTE NO ES IMPERMEABLE Y NO SE DEBE USAR EN ENTORNOS DONDE PUEDA HABER PELIGRO DE SALPICADURAS DE AGUA CONTINUA O EXCESIVAS
-  NO USAR EL CALENTADOR EN BAÑOS, DUCHAS O PISCINAS

INSTALACIÓN DEL CALENTADOR ECOLÓGICO

IMPORTANTE: EL CALENTADOR SÓLO SE DEBE INSTALAR Y OPERAR EN POSICIÓN HORIZONTAL, USANDO LOS SOPORTES DE MONTAJE INCLUIDOS. SE DEBE INSTALAR EN LA PARED A BAJO NIVEL Y NO DEBAJO DE UN ENCHUFE

Dejar las distancias mínimas debajo y encima del calentador como se indica en la [Fig.1]

Recuerde que cualquier repisa encima del calentador debe estar a una distancia de al menos 200mm

El soporte de sujeción se debe montar según la longitud del calentador y a una distancia para soportar adecuadamente el calentador

Una vez encontrado un lugar adecuado, atornillar las dos mitades inferiores de la abrazadera en la pared [Fig.2]

Colocar el Calentador Ecológico en los soportes y después ajustar la parte superior de los soportes sobre el tubo para sujetar el mismo.

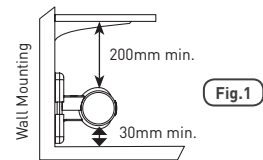

Fig.1

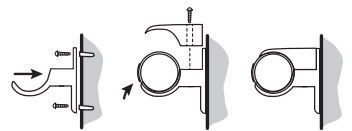

Fig.2

NO ENCHUFAR EL CALENTADOR HASTA QUE ESTE SUJETO

ELECTRICIDAD

IMPORTANTE: LA INSTALACIÓN ELÉCTRICA DE ESTE CALENTADOR ECOLÓGICO LA DEBE REALIZAR UN ELECTRICISTA COMPETENTE, DE CONFORMIDAD CON LAS NORMATIVAS VIGENTES SOBRE IEE PARA EQUIPO ELÉCTRICO EN EDIFICIOS

El Calentador Ecológico está recomendado para operación en una acometida de voltaje 50Hz CA como se indica en la etiqueta de identificación

Antes de conectar el calentador, revisar que el voltaje de acometida es el mismo que el indicado en la etiqueta de identificación

El cableado de entrada, si se conecta al cableado fijo, debe tener un interruptor de polo doble en el circuito eléctrico.

Recuerde que cuando se enchufa el calentador por primera vez, puede salir algo de humo. Esto es perfectamente normal durante la primera vez de operación y debe cesar una vez que el calentador haya estado en funcionamiento durante aproximadamente 3 minutos

La unidad dispone de un dispositivo de seguridad, que desconecta el calentador automáticamente en caso de sobrecalentamiento. Se reactiva de nuevo una vez que la temperatura llegue al nivel deseado.

NOTA: ESTE APARATO DEBE TENER CONEXIÓN A TIERRA

CUIDADO Y MANTENIMIENTO

Limpiar con paño húmedo y terminar con un paño seco y suave puede mantener el terminado de su Calentador Ecológico Hylite

Sólo se debe limpiar cuando el calentador de tubo esté frío y desenchufado

NO usar abrasivos en polvo ni pulidor de metales para limpiar ninguna parte del tubo.

English

Hylite tries to improve its products for the benefit of its customers. For this reason we reserve the right to make changes to any product at any time without notice.

Please note that this equipment and its components have no user serviceable parts. If you experience any difficulties installing this product please call our helpline or write to F4 Enterprises Limited.

F4 Enterprises Limited
7 Abbey Square, Chester
CH1 2HU, UK
Tel: +44 (0)1352 736120
www.f4enterprises.co.uk

Français

Hylite s'évertue à améliorer constamment ses produits pour ses clients. Pour cette raison, nous nous réservons le droit de modifier nos produits à tout moment et sans préavis.

Veuillez noter qu'aucune des pièces de cet appareil ne peut être réparée par l'utilisateur. Si vous rencontrez des difficultés lors de l'installation de ce produit, appelez notre service d'assistance téléphonique ou écrivez à l'adresse suivante:

F4 Enterprises Limited
7 Abbey Square, Chester
CH1 2HU, UK
Tel: +44 (0)1352 736120
www.f4enterprises.co.uk

Deutsch

Hylite versucht, seine Produkte zum Nutzen seiner Kunden zu verbessern. Aus diesem Grund behalten wir uns das Recht vor, jederzeit und ohne Ankündigung Änderungen an unseren Produkten vorzunehmen.

Bitte beachten Sie, dass dieses Gerät und seine Komponenten keine vom Benutzer zu wartenden Teile besitzen. Wenn Sie bei der Installation auf etwaige Probleme mit diesem Produkt stoßen, wenden Sie sich bitte an unsere telefonische Helpline oder schreiben Sie an:

F4 Enterprises Limited
7 Abbey Square, Chester
CH1 2HU, UK
Tel: +44 (0)1352 736120
www.f4enterprises.co.uk

Nederland

Hylite probeert zijn producten altijd ten behoeve van de klanten te verbeteren. Derhalve behouden we ons het recht voor om te allen tijde en zonder kennisgeving wijzigingen in onze producten aan te brengen.

Dit apparaat en de componenten ervan bevatten geen onderdelen waar door de gebruiker onderhoud aan gepleegd kan worden. Als u problemen ondervindt bij het installeren van dit product, kunt u onze hulplijn bellen of schrijven naar:

F4 Enterprises Limited
7 Abbey Square, Chester
CH1 2HU, UK
Tel: +44 (0)1352 736120
www.f4enterprises.co.uk

Italiano

Hylite cerca di migliorare i propri prodotti a vantaggio dei propri clienti. Per tal motivo si riserva il diritto di modificare qualsiasi prodotto in qualsiasi momento e senza preavviso.

Preghiamo di notare che questo apparecchio e i suoi componenti non contengono parti riparabili dall'utente. Se sperimentate difficoltà nell'installazione del prodotto, chiamare la nostra helpline o scrivere a:

F4 Enterprises Limited
7 Abbey Square, Chester
CH1 2HU, UK
Tel: +44 (0)1352 736120
www.f4enterprises.co.uk

Español

Hylite trata de mejorar sus productos para beneficio de sus clientes. Por esta razón nos reservamos el derecho de hacer cambios a cualquier producto en cualquier momento sin previo aviso.

Recuerde que este equipo y sus componentes no tienen piezas que se puedan cambiar. Si surge cualquier dificultad al instalar este producto rogamos que se dirija a nuestra línea de asistencia o escriba a:

F4 Enterprises Limited
7 Abbey Square, Chester
CH1 2HU, UK
Tel: +44 (0)1352 736120
www.f4enterprises.co.uk

hylite

CE