



**MANUAL DE INSTRUCCIONES  
SANDWICHERA  
ED-5346**

***ESTIMADO CLIENTE***





Con el fin de que obtenga el mayor desempeño de su producto, por favor lea este manual de instrucciones cuidadosamente antes de comenzar a utilizarlo, y guárdelo para su futura referencia.

Si necesita soporte adicional, no dude en escribir a: [info@premiermundo.com](mailto:info@premiermundo.com)

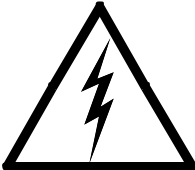

## ÍNDICE

INSTRUCCIONES DE SEGURIDAD .....	2
INSTRUCCIONES DE OPERACIÓN .....	2
CONSEJOS PARA MEJORES RESULTADOS .....	3
LIMPIEZA Y MANTENIMIENTO .....	3
DIAGRAMA DE CIRCUITOS .....	3

	<b>PRECAUCIÓN</b>	
<b>RIESGO DE CHOQUE ELÉCTRICO , NO ABRA</b>		
<p>Precaución: Para reducir el riesgo de choque eléctrico, no retire la cubierta, no hay partes manipulables por el usuario al interior de la unidad. Refiera todo mantenimiento o intervención técnica a personal técnico calificado.</p>		
 	<p>Este símbolo indica la existencia de voltaje peligroso al interior de esta unidad, que constituye un riesgo de choque eléctrico.</p> <p>Este símbolo indica que hay importantes instrucciones de operación y mantenimiento en la literatura que acompaña a esta unidad.</p>	

## LÍNEAS DE SERVICIO AL CLIENTE PREMIER

<b>Venezuela:</b>	0800 – ELECTRIC (353-2874)
<b>Panamá:</b>	507 300-5185
<b>Sitio Web:</b>	<a href="http://www.premiermundo.com">www.premiermundo.com</a>
<b>E-mail:</b>	<a href="mailto:servicioalcliente@premiermundo.com">servicioalcliente@premiermundo.com</a>

### NOTA

Nos reservamos el derecho de modificar las especificaciones, características y/u operación de este producto sin previo aviso, con el fin de continuar las mejoras y desarrollo del mismo.

## **INSTRUCCIONES DE SEGURIDAD**

- No toque las superficies calientes. Utilice las manijas con las perillas.
- Para evitar el riesgo de choque eléctrico no sumerja la unidad en agua u otros líquidos.
- Se requiere estricta supervisión cuando se utilice la unidad cerca de niños.
- No utilice la unidad para un propósito diferente al que fue diseñada.
- Desconecte la unidad después de utilizarla y antes de limpiarla.
- Permita que la unidad se enfríe antes del limpiarla.
- No utilice la unidad si observa que el cable de poder está dañado o la unidad presenta una falla de algún tipo. Haga que la unidad sea revisada.
- Se debe tener precaución al manipular recipientes que se calientan.
- La unidad no está diseñada para uso en exteriores.
- No permita que el cable de poder cuelgue por el borde de la mesa o el mostrador ni que toque superficies calientes.
- No coloque la unidad cerca de fuentes de calor.
- No intente reparar la unidad usted mismo. Remita toda revisión, mantenimiento y reparación a personal de servicio técnico calificado.

## **INSTRUCCIONES DE OPERACIÓN**

1. Antes de utilizar la unidad limpie las placas con una prenda húmeda y seque por completo. Para obtener un color más dorado del pan, agregue un poco de mantequilla en la placa donde el pan estará en contacto.
2. Conecte el cable de poder.
3. Cierre la sandwichera y prepare los sándwiches mientras la unidad se calienta.
4. La unidad estará lista unos 3 minutos después y la luz indicadora de temperatura se encenderá (la luz de color verde).
5. Abra la sandwichera y coloque una tajada de pan en la parte inferior.
6. Coloque el relleno del sándwich presionando hacia abajo.
7. Coloque la otra tajada de pan. Usted puede preparar solo un sándwich si lo desea. Asegúrese de colocar correctamente el relleno sobre cada pan.
8. Baje la placa de cocción superior con cuidado hasta que la sandwichera este ligeramente cerrada.
9. Los sándwiches estarán listos en 2 a 3 minutos. Abra la tapa y retire el sándwich utilizando una espátula de plástico o de madera. No utilice utensilios metálicos ya que pueden rayar la superficie anti-adherente.
10. Cierre la tapa para preservar el calor en caso de que desee preparar más sándwiches.
11. Al terminar, desconecte el cable de poder del tomacorriente.

## CONSEJOS PARA MEJORES RESULTADOS

- Precaliente siempre la unidad antes de utilizarla.
- Conecte el cable de poder mientras prepara el relleno.
- Si utiliza rellenos suaves o un poco líquidos utilice pan blanco o café.
- Si el relleno esté poca cantidad utilice pan para tostar.

## LIMPIEZA Y MANTENIMIENTO

- Desconecte el cable de poder después de utilizar la unidad y permita que se enfríe antes de limpiarla.
- Limpie la parte interior y los bordes de la placa con una toalla de papel absorbente o una prenda suave.
- Agregue un poco de aceite de cocina en la placa y limpie después de 5 minutos para que los alimentos que se hayan pegado queden más suaves.
- Limpie la parte exterior con una prenda suave ligeramente húmeda.
- No utilice productos ni objetos abrasivos ya que estos pueden dañar el acabado.

## DIAGRAMA DE CIRCUITOS

**Voltaje** AC 110V/60Hz  
**Potencia** 750 Watts

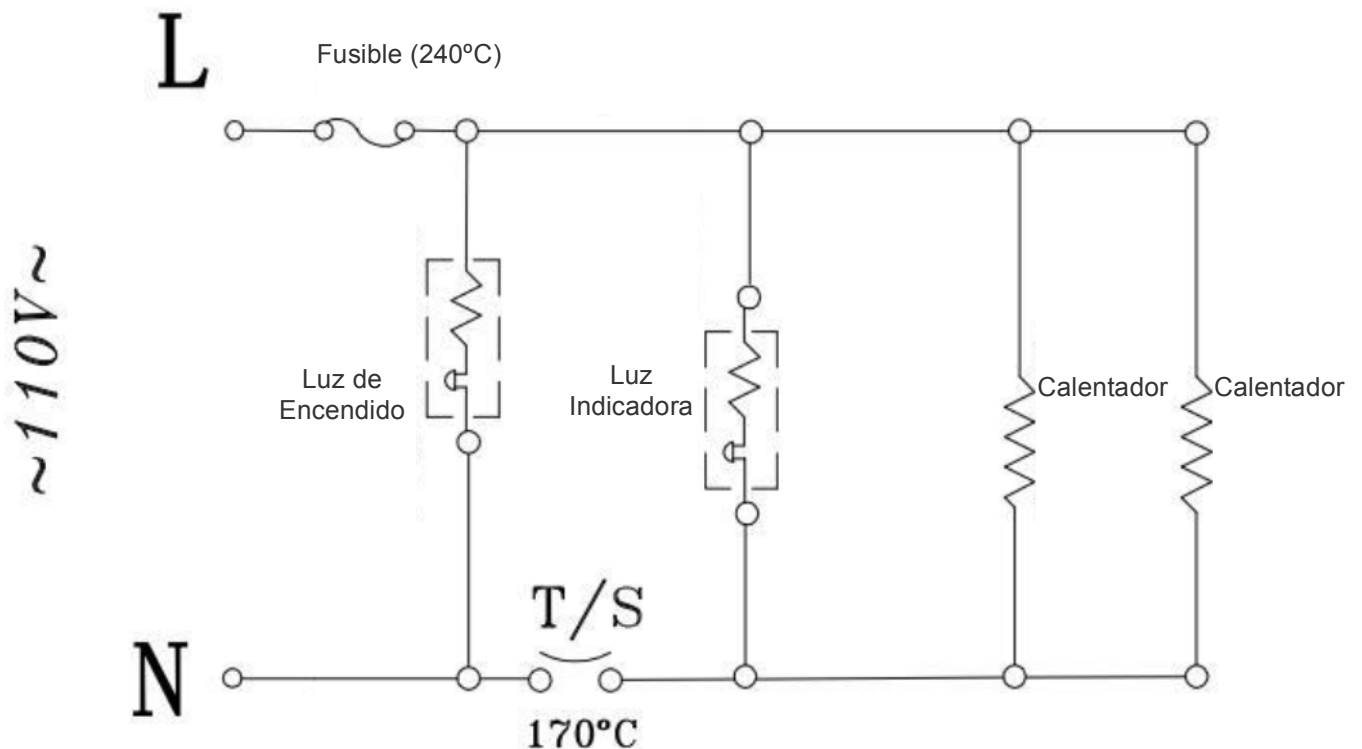

- Las personas y/o Marcas registradas en este manual de instrucciones no están afiliadas a Premier Electric Japan Corp. y aparecen en este Manual con propósitos ilustrativos únicamente.





**MANUAL DE INSTRUÇÕES  
SANDUICHEIRA  
ED-5346**

**PREZADO CLIENTE**

A fim de obter o melhor desempenho de seu produto, por favor, leia este manual de instruções cuidadosamente antes de começar a usá-lo, e mantê-lo para referência futura.

Se você precisar de suporte adicional, por favor, escreva para: [info@premiermundo.com](mailto:info@premiermundo.com)



	<b>CUIDADO</b>	
<b>RISCO DE CHOQUE ELÉTRICO, NÃO ABRA.</b>		
<p>Cuidado: Para reduzir o risco de choque elétrico, não retire a tampa, não existem peças reparáveis no interior da unidade. Consulte toda a manutenção ou reparação a pessoal técnico qualificado.</p>		
	<p>Este símbolo indica a existência de perigo de voltagem no interior do aparelho, podendo causar choques elétricos.</p>	
	<p>Este símbolo indica que o manual que acompanha este equipamento contém importantes instruções de operação e manutenção.</p>	

### **LINHAS DE ATENDIMENTO AO CLIENTE PREMIER**

<b>Venezuela:</b>	0800 – ELECTRIC (353-2874)
<b>Panamá:</b>	300-5185
<b>Sítio Web:</b>	<a href="http://www.premiermundo.com">www.premiermundo.com</a>
<b>E-mail:</b>	<a href="mailto:servicioalcliente@premiermundo.com">servicioalcliente@premiermundo.com</a>

#### **Observação:**

Reservamo-nos o direito de alterar especificações, características e / ou o funcionamento da unidade, sem aviso prévio, a fim de continuar com o desenvolvimento e melhorar.

## **INSTRUÇÕES DE SEGURANÇA**

- Não toque em superfícies quentes. Utilize as alças ou os puxadores.
- Para evitar o risco de choque elétrico, não insira o cabo de alimentação ou aparelho em água ou outros líquidos.
- É necessária a supervisão se as crianças estão nas proximidades.
- Não utilizar o aparelho com um propósito diferente para o qual não foi projetado
- Desligue a unidade depois de utiliza-la e antes de limpar.
- Deixe o aparelho esfriar antes de limpá-lo.
- Não utilize a unidade se você notar que o cabo de alimentação está danificado ou a unidade tem algum tipo de falha. Faça que a unidade seja revisada.
- Devem ser tomadas precauções com a manipulação quando o recipiente fica quente.
- O aparelho não foi projetado para uso ao ar livre.
- Não deixe o cabo de alimentação fique pendurado na borda da mesa ou balcão, ou toque em superfícies quentes.
- Não coloque o aparelho perto de fontes de calor.
- Não tente reparar o aparelho. Encaminhar qualquer revisão, manutenção e reparos para o pessoal de serviço técnico qualificado.

## **INSTRUÇÕES DE OPERAÇÃO**

12. Antes de utilizar a unidade limpa as placas com um pano úmido e seque completamente. Para um pão de cor mais dourada, adicione um pouco de manteiga sobre a placa onde o pão estará em contato.
13. Conecte o cabo de alimentação.
14. Feche a sanduicheira e prepare os sanduíches enquanto a unidade é aquecida.
15. A unidade estará pronta cerca de 3 minutos mais tarde e a luz indicadora de temperatura (luz verde) acenderá.
16. Abra a sanduicheira e coloque uma fatia de pão no fundo.
17. Coloque o recheio de sanduíche pressionando para baixo.
18. Coloque a outra fatia de pão. Você pode preparar só um sanduíche, se quiser. Certifique-se de colocar o recheio em cada pão.
19. Baixe a placa de cozinhar superior cuidadosamente até que a sanduicheira este levemente fechada.
20. Os Sanduíches estarão prontos em 2-3 minutos. Abra a tampa e retire o sanduíche usando uma espátula de borracha ou de madeira. Não use utensílios de metal, pois podem riscar a superfície antiaderente.
21. Feche a tampa para preservar o calor no caso de você querer fazer mais sanduíches.
22. Quando terminar, retire o cabo de alimentação da tomada.

## DICAS PARA MELHORES RESULTADOS

- Pré-aqueça sempre a unidade antes de usar.
- Conecte o cabo de alimentação enquanto você prepara o recheio
- Se você usar recheios macios ou pouco líquidos utilize pão branco ou café.
- Se o recheio é pouco use pão para tostas.

## LIMPEZA E MANUTENÇÃO

- Desligue o cabo de alimentação depois de usar o aparelho e deixe-o esfriar antes de limpar.
- Limpar o interior e as extremidades da placa, com uma toalha de papel ou um pano macio.
- Adicione um pouco de óleo de cozinha e limpar a placa depois de 5 minutos para os alimentos que ficaram possam ser limpos mais fáceis.
- Limpe o exterior com um pano macio levemente úmido.
- Não utilize produtos ou objetos abrasivos por que eles podem danificar o acabamento.

## ESQUEMA DE CIRCUITOS

Tensão AC 110V/60Hz  
Poder 750 Watts

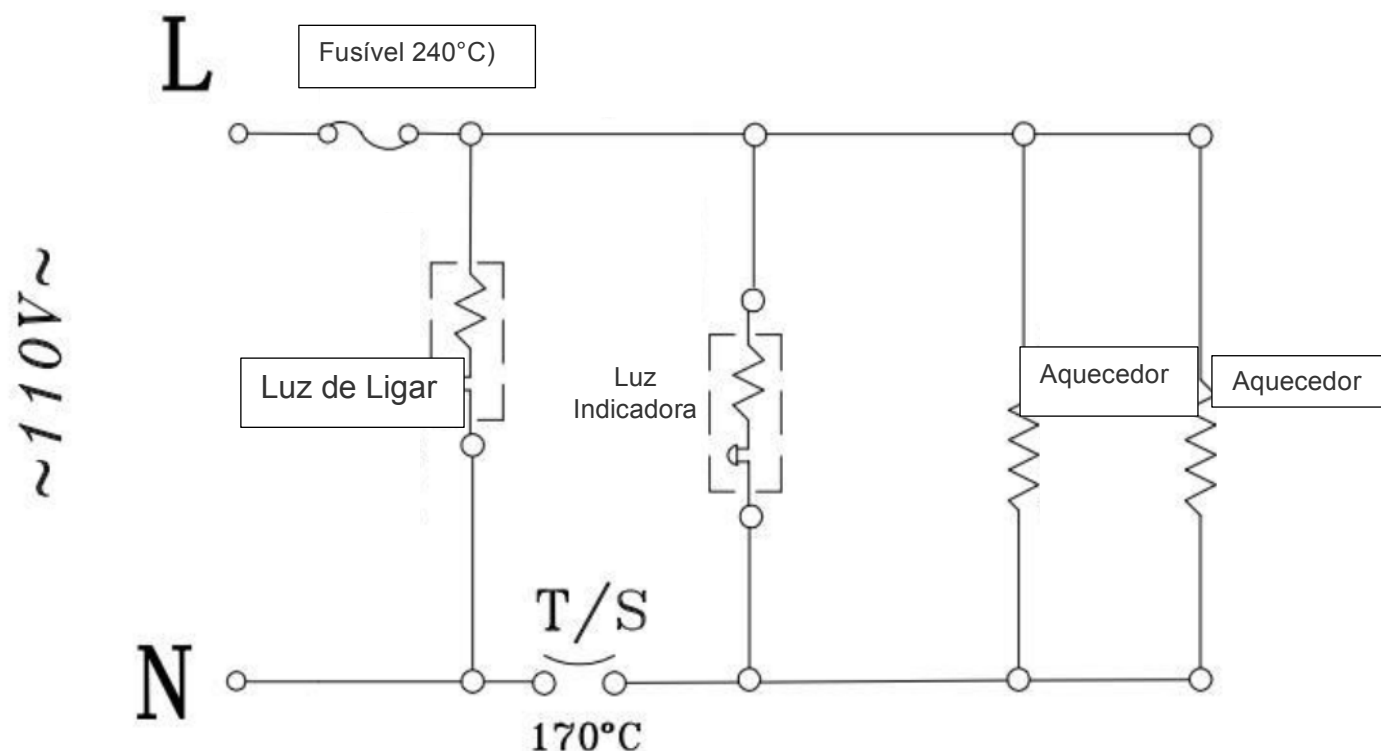

- As pessoas e/ou Marcas registradas neste manual de instruções não estão filiadas a Premier Electric Japan Corp. e aparecem neste Manual com propósitos ilustrativos unicamente









***INSTRUCTION MANUAL  
SANDWICH MAKER  
ED-5346***

***DEAR CUSTOMER***

In order to achieve the best performance of your product, please read this instruction manual carefully before using, and keep it for future reference.

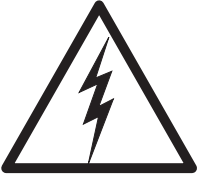
If you need extra support, please write to [info@premiermundo.com](mailto:info@premiermundo.com)



	<b>CAUTION</b>	
<b>RISK OF ELECTRIC SHOCK, DO NOT OPEN</b>		
<p>Caution: To reduce the risk of electric shock do not open this device, there are not serviceable parts for customers. Please refer any maintenance or repair to qualified personnel.</p>		
	<p>This sign means the existence of dangerous voltage at the inside of the unit, which states a risk of electric shock.</p>	
	<p>This sign means that there are important instructions of operation and handling in the manual that comes with this device.</p>	

**PREMIER CUSTOMER SERVICE**

<b>Venezuela:</b>	0800 – ELECTRIC (353-2874)
<b>Panama:</b>	300-5185
<b>Website</b>	<a href="http://www.premiermundo.com">www.premiermundo.com</a>
<b>E-mail:</b>	<a href="mailto:servicioalcliente@premiermundo.com">servicioalcliente@premiermundo.com</a>

**NOTE**

This unit may be submitted to changes in specifications, characteristics and/or operation without prior notice to the user, in order to continue improving and developing its technology.

## **HOW TO MAKE TOASTED SANDWICHES**

1. Before first using please wipe the surface of the platens with a damp cloth and dry with cloth , tissue etc .To obtain an even golden brown result , you can slightly butter the side of the bread in contact with the plate.
2. Fit the plug into the wall socket.
3. Close the Sandwich Maker and prepare sandwich while toaster is heating.
4. When the Sandwich Maker is ready after about 3 mins the temperature indicator light (the green one) will be lighted.
5. Fully open the Sandwich Maker, place a slice of bread in the bottom half with the buttered side against the platen.
6. Filling the sandwich, pressing the bottom half into the platen.
7. Place your filling and cover with the second slices of bread with buttered side up. You can toast only one sandwich if you wish. Fillings should be placed well within the sandwich slices.
8. Lower the upper cooking plate carefully onto the bread until the sandwich maker is tightly clamped.
9. Your sandwich will be toasted in 2-3 mins or longer to suit your taste. Open the toaster and remove sandwich using plastic or wooden spatula. Never use metal knife as this may damage the non-stick coating.
10. Close the lid to preserve the heat until ready to toast the next sandwiches.
11. Prepare further sandwiches if required while the one is cooking.
12. After use, remove the plug from the wall socket.

## **IMPORTANT SAFEGUARDS**

When using electrical appliances, basic safety precautions should always be followed, including the following:

- Read all instructions.
- Do not touch hot surfaces. Use handles or knobs
- To protect against electric shock, do not immerse cord, plug or Sandwich Maker into water or any other liquid.
- Close supervision is necessary when any appliance is used by or near children.
- Do not use appliance for other using.
- Unplug the appliance after using and before cleaning. Allow to cool before putting on or taking off parts and before cleaning the appliance.
- Do not operate any appliance with a damaged cord or plug or after the appliance malfunctions, or has been damaged in any manner. Return appliance to the nearest authorized service facility for examination, repair or electrical or mechanical adjustment.
- Extreme caution must be used when moving an appliance containing hot oil or other hot liquids.
- To reduce the risk of injury, use only accessory attached if recommended by the appliance manufacturer.
- Do not use outdoors.
- Do not let cord hang over sharp edges of a table or counter, or touch hot surfaces.
- Do not place on or near a hot gas or electric burner, or in a heated oven.
- To disconnect, remove plug from wall outlet.

**HINTS FOR BEST RESULTS**

1. Always preheat before using. Plug cord into power outlet while preparing the fillings.
2. For soft or liquid sandwich fillings use medium sliced bread, white or brown. If small amounts of filling use toasting bread.

**Care & Cleaning**

1. After using and before cleaning, please remove sandwich maker plug and wait maker to cool.
2. Wipe the inside and edges of the plate with absorbent paper toweling or a soft cloth.
3. Pour a little cooking oil onto the plate and wipe off after 5 minutes, when the food has soften.
4. Wipe the appearance with only slightly wet cloth to be sure that no moisture, oil or grease enter the appliance.
5. Do not clean the inside or outside of your maker with any abrasive pad or steel wool as in this way it will damage your Sandwich Maker.

**DO NOT IMMERSE IN WATER OR ANY LIQUID.**

**CIRCUIT DIAGRAM**

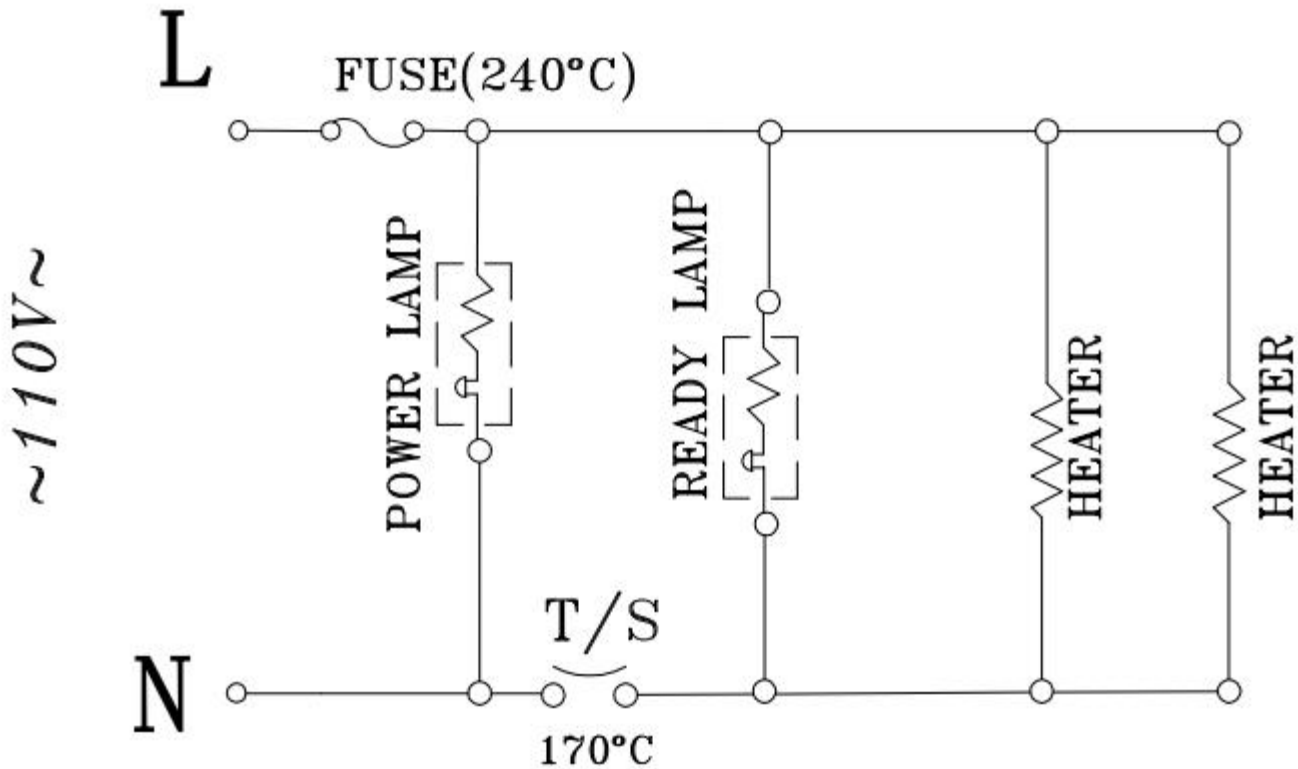

**VOLTAGE: AC110V/60Hz**  
**POWER: 750W**