

PCP-1072 Portable Crankshaft Polisher Instructions

GOODSON

Tools and Supplies for Engine Builders

156 Galewski Drive • P.O. Box 847 • Winona, MN 55987-0847
Toll-Free 1-800-533-8010 • Local 507-452-1830 • www.goodson.com

PCP-1072

**Please read instructions
before using.**

Warning!

This machine is grounded through the power plug. DO NOT make any alterations to the plug or power cord. Use only in a 3 pin, grounded receptacle.

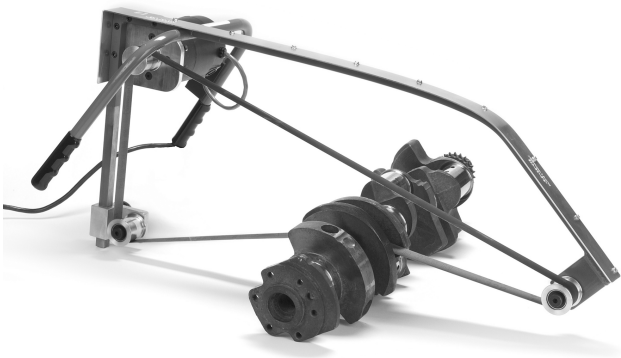

Operating Instructions

1. Install belt over rollers, tighten belt with adjustable roller bracket.

CAUTION: Do not over tighten belts, this will cause belt curling and separation of taped joint. When installing a new belt, run the abrasive over a smooth metal surface for 20 to 30 seconds. This will condition the abrasive grit yielding it not over aggressive.

2. While operating the polisher, 50% of the machine weight should be supported by the operator. Sweep polisher from journal filet to opposite filet in a slow motion blending finish to a desired quality. Usual polish time per journal is from 10 to 30 seconds depending on journal width.
3. Polishing is always the last operation (other than final cleaning) to the crankshaft. So oil hole champhoring or any other operations should be done previously.

Warning!

Eye protection required while operating this machine!

This machine is grounded through the power plug. **DO NOT** alter this power plug or cord in any way. Personal injury will occur.

PCP-1072

Pulidor de Cigüeñales Portable

Instrucciones

GOODSON

Herramientas y suministros para reconstructores de motores

156 Galewski Drive • P.O. Box 847 • Winona, MN 55987-0847
Toll-Free 1-800-533-8010 • Local 507-452-1830 • www.goodson.com

PCP-1072

**Porfavor de leer las
instrucciones antes de usar.**

AVISO!

Esta maquina es fundado por el enchufe. NO HAGA cualquier alteraciones al enchufe o al cable de alimentacion. Use nomas en un pin de 3, que es un receptaculo que es conectado a tierra.

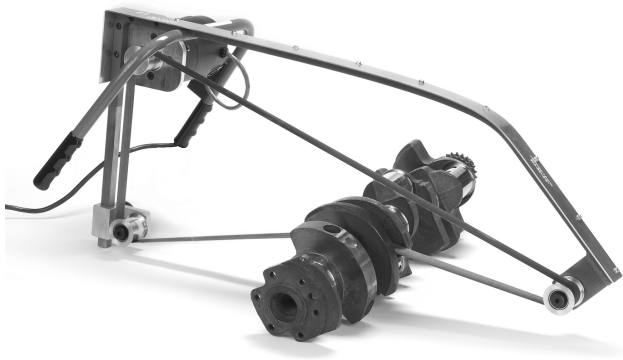

Instrucciones de Operacion

1. Instala la correa sobre los rodillos, apriete la correa con un soporte de rodilla ajustable.

PRECAUCION: No sobre apriete las correas, esto causara que la correa se rizara y se separe del conjunto grabado. Cuando esta instalando una correa nueva, corre el abrasivo sobre un superficie sauve de metal por 20 a 30 segundos. Este paso acondicionara la arena del abrasivo haciendolo que no sobre pase su rendimiento.

2. Cuando instalando el pulidor, 50% del peso de la maquina tiene que ser soportado por el operador. Barre el pulidor de un diario filete a un filete opuesto lentamente mezclando el termi no a una qualidad deseada. Tiempo comun de pulir un diario es de 10 a 30 segundos dependiendo del ancho del diario.
3. Puliendo es la operacion ultima(mas que limpiando que se hace ultimo tambien) al cigüeñal. Asi que, ponga aceite al hoyo de champhoring o cualquier otra operaciones que necesitan ser hechas antes.

AVISO!

Proteccion de Ojo se necesita cuando operando esta maquina! Esta maquina es fundado a la tierra por el enchufe. NO HAGA alteraciones a este enchufe o cable en cualquiera manera. Puede causar heridas personalmente.