

# FUJIFILM

BL04109-100 **IT**

DIGITAL CAMERA

# X-E2

## Manuale dell'utente

Grazie per avere acquistato questo prodotto. Nel presente manuale sono descritte le modalità di utilizzo della fotocamera digitale FUJIFILM X-E2 e di installazione del software in dotazione. Leggere e comprendere il contenuto prima di utilizzare la fotocamera.

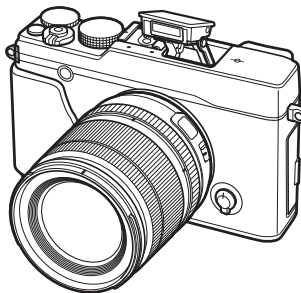

Per informazioni sui prodotti correlati, visitare il nostro sito Web all'indirizzo [http://www.fujifilm.com/products/digital\\_cameras/index.html](http://www.fujifilm.com/products/digital_cameras/index.html)

Per ulteriori informazioni sull'X-E2, visitare il sito <http://fujifilm-x.com/x-e2/>

Prima di iniziare

Primi passi

Fotografia di base e riproduzione

Registrazione video di base e riproduzione

Pulsante Q (menu rapido)

Maggiori informazioni sulla fotografia e sulla riproduzione

Menu

Collegamenti

Note tecniche

Risoluzione dei problemi

Appendice



# Sicurezza

## Accertatevi di leggere queste informazioni prima dell'uso della fotocamera

### Informazioni sulla sicurezza

- Assicuratevi di usare correttamente la fotocamera. Leggere attentamente le informazioni sulla sicurezza e il *Manuale dell'utente* prima dell'uso.
- Dopo aver letto le informazioni sulla sicurezza, conservarle in un luogo sicuro.



### A proposito delle icone

Le icone mostrate di seguito vengono usate in questo documento per indicare la gravità delle ferite o dei danni alle cose che possono derivare se le informazioni segnalate dall'icona vengono ignorate e il prodotto viene di conseguenza utilizzato in modo scorretto.

 **AVVISO** Questa icona indica che, se non si seguono le informazioni, ne può risultare un rischio di morte o di ferite gravi.

 **ATTENZIONE** Questa icona indica che, se non si seguono le informazioni, ne può risultare un rischio di lesioni alle persone o di danni agli oggetti.

Le icone visualizzate di seguito sono utilizzate per indicare la natura delle istruzioni da osservare.

-  Le icone di forma triangolare segnalano all'utente informazioni che richiedono attenzione ("Importante").
-  Le icone di forma circolare con una barra diagonale segnalano all'utente azioni proibite ("Proibito").
-  Le icone di forma circolare piene con la presenza di un punto esclamativo segnalano all'utente un'azione da eseguire ("Richiesto").

### AVVISO

 **Se si verifica un problema, spegnete la fotocamera, togliete le batterie, staccate l'adattatore di rete dalla presa di corrente e scollegatelo dalla fotocamera.** Continuare ad usare la fotocamera quando emette fumo, emette odori strani o manifesta qualsiasi altro stato anomalo può comportare il rischio di incendio o di scosse elettriche. Contattate il rivenditore FUJIFILM.

*Scollegare la spina dalla presa di corrente.*

### AVVISO

 **Evitate che all'interno della fotocamera entrino acqua o oggetti estranei.** Se nella fotocamera entra acqua o un oggetto estraneo, spengetela, togliete la batteria, staccate dalla presa di corrente l'adattatore di rete e scollegatelo dalla fotocamera. Continuare a utilizzare la fotocamera può comportare il rischio di incendio o di scosse elettriche. Contattate il rivenditore FUJIFILM.

 **Non usate la fotocamera nella vasca da bagno o mentre fate la doccia.** Potrebbe causare un incendio o scosse elettriche.

*Non utilizzare in bagno o nella doccia*

 **Non tentare mai di modificare o smontare la fotocamera (non aprire mai il corpo macchina).** La mancata osservanza di questa precauzione potrebbe causare un incendio o scosse elettriche.

*Non smontare*

 **Se il corpo macchina dovesse rompersi in seguito ad una caduta o a un altro incidente, non toccare i componenti esposti.** In caso non ci si attenga a questa precauzione, potrebbero verificarsi scosse elettriche o infortuni derivanti dal contatto con le parti danneggiate. Rimuovere immediatamente la batteria, avendo cura di evitare infortuni o shock elettrici, e portare il prodotto presso il punto vendita per una consulenza.

*Non toccare i componenti interni*

 **Non modificate, non scaldate, non torcete e non tirate in modo inopportuno il cavo di collegamento e non ponete sopra di esso degli oggetti pesanti.** Queste azioni potrebbero danneggiare il cavo e causare un incendio o provocare scosse elettriche. Se il cavo è danneggiato, contattate il rivenditore FUJIFILM.

 **Non collocare la fotocamera su una superficie instabile.** Ciò potrebbe causare la caduta o il rovesciamento della fotocamera e provocare danni alle persone.

 **Non tentate mai di usare la fotocamera quando siete in movimento.** Non usate la fotocamera mentre state camminando o siete alla guida. Ciò potrebbe causare una vostra caduta o vi potrebbe coinvolgere in un incidente stradale.

 **Non toccate le parti metalliche della fotocamera durante un temporale.** Ciò può causare scosse elettriche dovute alla corrente indotta dalla scarica del fulmine.

 **Non utilizzate la batteria se non nel modo specificato.** Inserite la batteria come mostrato dall'indicatore.

**AVVISO**

**Non riscaldate, non modificate e non cercate di smontare le batterie. Non fate cadere le batterie e non sottoponetele a impatti. Non riponete le batterie insieme a oggetti metallici.** Qualunque di queste azioni può causare l'esplosione della batteria o la fuoriuscita di liquido con conseguente rischio di incendio o di danni alle persone.



**Utilizzate esclusivamente le batterie indicate e l'adattatore di rete specificato per questa fotocamera. Non utilizzate una tensione di rete diversa da quella specificata.** L'impiego di altri tipi di alimentazione potrebbe causare un incendio.



**Se la batteria perde e il liquido vi entra negli occhi o viene a contatto con la pelle o con i vestiti, lavate l'area interessata con acqua pulita e consultate un medico o chiamate subito il numero del pronto soccorso sanitario.**



**Non utilizzare il caricabatterie per caricare batterie diverse da quelle specificate di seguito.** Il caricabatterie fornito in dotazione è destinato esclusivamente all'uso con il tipo di batterie fornito in dotazione con la fotocamera. L'utilizzo del caricabatterie per caricare le batterie convenzionali o altri tipi di batterie ricaricabili può causare una perdita di liquido dalle batterie, un surriscaldamento o un'esplosione.



**Non usare in presenza di oggetti infiammabili, gas esplosivi o polvere.**



**Quando trasportate la batteria, installatela nella fotocamera o tenetela nella sua custodia rigida. Quando la si conserva, riponetela nella sua custodia rigida. Prima di smaltirla, coprire i terminali della batteria con del nastro isolante.** Il contatto con altri oggetti metallici o altre batterie potrebbe causare l'incendio o l'esplosione della batteria stessa.



**Tenete le memory card fuori dalla portata dei bambini piccoli.** Le memory card sono piccole e per questo motivo possono essere inghiottite accidentalmente dai bambini. Accertatevi di riporre le memory card fuori dalla portata dei bambini piccoli. Se un bambino ingerisce una memory card, rivolgetevi immediatamente ad un medico o chiamate il numero del pronto soccorso sanitario.

**ATTENZIONE**

**Non usate questa fotocamera in luoghi saturi di esalazioni di oli, di vapore, di umidità o di polvere.** Potrebbe causare un incendio o scosse elettriche.



**Non lasciate la fotocamera ad esempio all'interno dell'abitacolo di una vettura ermeticamente chiusa o alla luce diretta del sole.** Ciò può causare un incendio.



**Tenere fuori dalla portata dei bambini piccoli.** Questo prodotto può provocare danni fisici se lasciato nelle mani di un bambino.



**Non collocare oggetti pesanti sulla fotocamera.** Gli oggetti pesanti potrebbero rovesciarsi o cadere e provocare danni alle persone.



**Non spostate la fotocamera quando l'adattatore di rete è ancora collegato. Non tirate il cavo di collegamento per scollegare l'adattatore di rete.** Ciò potrebbe causare un incendio o provocare scosse elettriche.



**Non coprite e non avvolgete la fotocamera o l'adattatore di rete in un panno o in una coperta.** Potrebbe surriscaldarsi con conseguente deformazione della struttura esterna o provocare un incendio.



**Quando pulite la fotocamera o quando non intendete utilizzarla per molto tempo, togliete la batteria e staccate sempre la fotocamera dall'adattatore di rete, dopo aver staccato quest'ultimo dalla presa di corrente.** In caso contrario, potrebbe esservi pericolo d'incendio o di scosse elettriche.



**Quando termina l'operazione di carica della batteria, scollegate il caricabatterie dalla presa di corrente.** Lasciare il caricabatterie collegato alla presa di corrente può causare un incendio.



**Usare il flash troppo vicino agli occhi di una persona può causare temporanei problemi di vista.** Fate particolarmente attenzione quando fotografate dei bambini.



**Quando si rimuove una memory card, questa potrebbe fuoriuscire dallo slot troppo velocemente. Usare un dito per trattenere la scheda e farla uscire lentamente.** Potrebbero causarsi lesioni dovute all'espulsione della scheda.



**Richiedete regolarmente un controllo e la pulizia delle parti interne della fotocamera.** La formazione di polvere all'interno della fotocamera può provocare incendi o scosse elettriche. Contattate il rivenditore FUJIFILM ogni due anni per chiedere la pulizia interna della fotocamera. Tenete presente che questo non è un servizio gratuito.



**Pericolo di esplosione se la batteria viene sostituita in modo errato. Sostituire solo con una dello stesso tipo o di tipo equivalente.**

### Alimentazione e batteria

**Nota:** Controllare il tipo di batteria utilizzata con la fotocamera e leggere le relative sezioni.

La sezione che segue descrive come impiegare correttamente le batterie e come prolungarne la vita utile. Un impiego scorretto può ridurre la vita utile delle batterie o causare perdite, surriscaldamenti, incendi o esplosioni.

#### Batterie agli ioni di litio

Leggere questa sezione se la vostra fotocamera utilizza una batteria ricaricabile agli ioni di litio.

Quando viene spedita, la batteria non è carica. Caricare la batteria prima dell'uso. Quando non è in uso, conservare la batteria nella custodia.

#### ■ Note sulla batteria

La batteria perde gradualmente la propria carica anche quando non viene usata. Caricare la batteria uno o due giorni prima dell'uso.

La vita utile della batteria può essere prolungata spegnendo la fotocamera quando non in uso.

La capacità della batteria si riduce a basse temperature; una batteria con poca carica potrebbe non funzionare in un ambiente freddo. Conservare una batteria di ricambio in un luogo caldo e sostituirla se necessario, oppure conservare la batteria in tasca o in un altro luogo caldo inserendola nella fotocamera solo al momento dello scatto. Evitare di fare entrare la batteria in contatto diretto con scaldamani o con altri dispositivi che emanano calore.

#### ■ Come caricare la batteria

Caricare la batteria con il caricabatterie fornito in dotazione. I tempi di ricarica aumentano a temperature ambiente al di sotto dei +10°C o sopra i +35°C. Non provare a ricaricare la batteria a temperature superiori ai 40°C; la batteria non si ricarica a temperature inferiori agli 0°C.

Non provare a ricaricare una batteria già completamente carica. Tuttavia, per ricaricare la batteria, non è necessario che questa sia completamente scarica.

La batteria potrebbe risultare bollente al tatto immediatamente dopo la ricarica o l'uso. Ciò è normale.

#### ■ Vita della batteria

A temperature normali, la batteria può essere ricaricata circa 300 volte. Se il periodo di tempo in cui la batteria fornisce potenza si abbrevia in modo marcato, ciò indica che ha raggiunto la fine della sua vita utile e che deve essere sostituita.

#### ■ Note sullo stoccaggio

Se la batteria viene conservata per lunghi periodi mentre è completamente carica, le sue prestazioni possono diminuire. Scaricate completamente la batteria prima di conservarla.

Se non intendete usare la fotocamera per un lungo periodo di tempo, togliete la batteria dalla fotocamera e conservatela in un luogo asciutto ad una temperatura ambiente tra +15 °C e +25 °C. Non conservatela in luoghi esposti a temperature troppo elevate.

#### ■ Precauzioni: Sull'impiego della batteria

- Non trasportate, né conservate le batterie assieme a oggetti metallici come collane o forcine.
- Non scaldate la batteria, né gettatela nel fuoco.
- Non cercate di smontare o di modificare la batteria.
- Non ricaricate la batteria con caricabatterie diversi da quelli specificati.
- Smaltite prontamente le batterie usate.
- Non fate cadere la batteria e non sottoponetela a urti violenti.
- Non esponete la batteria all'acqua.
- Tenete sempre puliti i terminali della batteria.
- Se usate per un lungo periodo, il corpo della fotocamera e la batteria possono riscaldarsi. Ciò è normale.

#### Batterie alcaline AA/Batterie ricaricabili Ni-MH

Leggere questa sezione se la vostra fotocamera utilizza batterie alcaline AA o ricaricabili AA Ni-MH. Le informazioni sui tipi di batterie compatibili sono reperibili all'interno del manuale della fotocamera.

#### ■ Precauzioni: Sull'impiego delle batterie

- Non esponete le batterie all'acqua, non riscaldatele né gettatele nel fuoco e evitate di conservarle in ambienti troppo caldi o umidi.
- Non trasportate, né conservate le batterie assieme a oggetti metallici come collane o forcine.
- Non cercate di smontare o di modificare la batteria o la custodia della batteria.
- Non sottoponete l'adattatore di rete a urti violenti.
- Non impiegate batterie che perdono, deformate o scolorite.
- Tenete la batteria fuori dalla portata dei bambini.
- Inserite le batterie rispettando il corretto orientamento.
- Non utilizzate insieme batterie vecchie e nuove, batterie con livelli di carica diversi o batterie di tipo diverso.

- Se non intendete usare la fotocamera per un lungo periodo di tempo, togliete le batterie dalla fotocamera. Tenete presente che le impostazioni relative a ora e data saranno cancellate.
- Immediatamente dopo l'uso, le batterie possono risultare calde. Prima di maneggiare, spegnete la fotocamera ed attendete che le batterie si raffreddino.
- La capacità delle batterie tende a diminuire in condizioni di basse temperature. Conservate le batterie di ricambio in una tasca o in altro luogo caldo e sostituitele quando necessario. Le batterie fredde possono recuperare parte della loro carica se conservate in un luogo caldo.
- Impronte digitali o sporco di diverso genere sui terminali della batteria possono ridurre le prestazioni della batteria stessa. Pulire interamente i terminali con un panno morbido e asciutto prima di inserirli nella fotocamera.



Se le batterie perdono liquido, pulite a fondo il vano batterie e successivamente inserite quelle nuove.



Se il fluido delle batterie entra in contatto con la pelle o con i vestiti, sciacquare con acqua l'area interessata. **Se il fluido entra a contatto con gli occhi, sciacquare immediatamente l'area con acqua e rivolgersi a un medico. Non strofinare gli occhi. La non osservanza di questa precauzione può provocare danni permanenti alla vista.**

#### ■ Batterie Ni-MH

La capacità delle batterie Ni-MH può risultare temporaneamente ridotta se le batterie sono nuove, non vengono utilizzate per lunghi periodi o se vengono ricaricate ripetutamente prima che siano completamente scariche. Ciò è normale e non indica un malfunzionamento. È possibile aumentare la capacità scaricando ripetutamente le batterie con l'opzione di scarica nel menu delle impostazioni della fotocamera e ricaricandole usando un caricabatterie.

ⓘ **ATTENZIONE:** Non utilizzare l'opzione di scarica con le batterie alcaline.

La fotocamera consuma una piccola quantità di corrente anche quando è spenta. Le batterie Ni-MH lasciate nella fotocamera per un periodo protratto di tempo si scaricano al punto da diventare inutilizzabili anche dopo la ricarica. Le prestazioni delle batterie diminuiscono anche quando vengono scaricate completamente mediante uno strumento come una torcia. Per scaricare le batterie Ni-MH, utilizzate l'opzione di scarica nel menu delle impostazioni della fotocamera. Se le batterie non rimangono cariche dopo ripetuti cicli di carica e scarica, sono ormai esaurite e devono essere sostituite.

Le batterie Ni-MH possono essere ricaricate con un caricabatterie (venduto separatamente). Dopo la carica, le batterie possono diventare calde. Per ulteriori informazioni, fate riferimento alle istruzioni fornite in dotazione con il caricatore. Non utilizzate il caricatore con batterie non compatibili.

Quando non vengono usate, le batterie Ni-MH perdono gradualmente la propria carica.

#### ■ Smaltimento delle batterie

Effettuate lo smaltimento delle batterie in conformità con le vigenti leggi locali in materia.

#### **Adattatori di rete CA (disponibili separatamente)**

***I contenuti di questa sezione sono validi per tutti i modelli di fotocamera.***

Utilizzate esclusivamente adattatori di rete FUJIFILM specifici per questa fotocamera. L'uso di adattatori diversi può danneggiare la fotocamera.

- Usate l'adattatore di rete solo in ambienti interni.
- Inserite a fondo la spina del cavo di connessione nel terminale di ingresso CC.
- Spegnete la fotocamera prima di scollegare l'adattatore. Scollegare il cavo dell'adattatore afferrando la spina ed estraendola delicatamente. Non tirate il cavo.
- Utilizzate l'adattatore di rete esclusivamente con la vostra fotocamera.
- Non smontare.
- Non utilizzate l'adattatore di rete in ambienti con alte temperature o umidi.
- Non sottoponete l'adattatore di rete a urti violenti.
- Durante l'uso, l'adattatore di rete può emettere un ronzio o diventare molto caldo. Ciò è normale.
- Se l'adattatore di rete provoca disturbi di radioricezione, cambiate l'orientamento o la posizione dell'antenna di ricezione.

### Come utilizzare la fotocamera

- Non puntare la fotocamera verso fonti di luce estremamente luminose, come il sole in una giornata senza nuvole. La mancata osservanza di questa precauzione potrebbe arrecare danni al sensore immagine della fotocamera.
- L'esposizione a forte luce solare attraverso il mirino, potrebbe danneggiare il pannello del mirino elettronico (EVF). Non puntare il mirino elettronico verso il sole.

### Fare prove di scatto

Prima di fare fotografie in occasioni particolarmente importanti (come in occasione di un matrimonio o di una vacanza all'estero), eseguite sempre alcuni scatti di prova e visualizzate le immagini per controllare che la fotocamera funzioni correttamente. FUJIFILM Corporation non si assume alcuna responsabilità per eventuali danni o eventuali mancati guadagni imputabili al malfunzionamento del prodotto.

### Note sul copyright

Le immagini registrate con la vostra fotocamera digitale non possono essere utilizzate in modo da violare le leggi sul copyright senza il consenso del titolare dei diritti, salvo i casi in cui vengano utilizzate esclusivamente a scopo personale. Si fa presente, inoltre, che alcune limitazioni si applicano alle riprese di opere teatrali, spettacoli e mostre, anche se intese esclusivamente a scopo personale. Si ricorda agli utenti che il trasferimento di memory card contenenti immagini o dati protetti dalle leggi sul copyright è consentito solamente entro i limiti previsti da tali leggi.

### Manutenzione

Per assicurare la perfetta registrazione delle immagini, evitate di sottoporre la fotocamera a urti o impatti violenti durante la fase di registrazione delle immagini.

### Cristalli liquidi

In caso di danneggiamento del display, fate particolare attenzione a non entrare in contatto con i cristalli liquidi del monitor. Se si verifica una delle seguenti condizioni, provvedete urgentemente nel modo indicato:

- **Se i cristalli liquidi vengono a contatto con la pelle,** pulite la parte interessata con un panno e poi lavare con sapone e acqua corrente.
- **Se i cristalli liquidi vengono a contatto con la pelle,** pulite con un panno la parte interessata e lavate a fondo con acqua corrente e sapone.
- **Se i cristalli liquidi vengono ingeriti,** sciacquatevi bene la bocca con acqua. Bevete molta acqua e provocate il vomito, poi rivolgetevi a un medico.

Anche se il display è prodotto con tecnologia ad altissima precisione, è possibile che ci siano alcuni pixel che sono sempre accesi o che non si accendono affatto. Sebbene il display sia fabbricato in base a tecnologie di assoluta alta precisione, potrebbe contenere pixel che rimangono sempre illuminati o che non si illuminano.

### Informazioni sui marchi commerciali

Immagine Digitale Divisa è un marchio o un marchio registrato di FUJIFILM Corporation. **xD-Picture Card** e  sono marchi depositati di FUJIFILM Corporation. I caratteri tipografici qui inclusi sono sviluppati esclusivamente da DynaComware Taiwan Inc. Macintosh, QuickTime e Mac OS sono marchi depositati di Apple Inc. negli Stati Uniti e in altri Paesi. Windows 8, Windows 7, Windows Vista e il logo Windows sono marchi depositati del gruppo Microsoft. Wi-Fi® e Wi-Fi Protected Setup® sono marchi registrati di Wi-Fi Alliance. Adobe e Adobe Reader sono marchi depositati o marchi depositati registrati di Adobe Systems Incorporated negli Stati Uniti e/o in altri Paesi. Il logo SDHC e SDXC sono marchi depositati di SD-3C, LLC. Il logo HDMI è un marchio depositato. YouTube è un marchio depositato di Google Inc. Tutti gli altri marchi commerciali citati in questo manuale sono marchi depositati o registrati dei loro rispettivi proprietari.

### Interferenze elettriche

La fotocamera può provocare interferenze con attrezzature ospedaliere o aeronautiche. Consultate il personale ospedaliero o della compagnia aerea prima di utilizzare la fotocamera in un ospedale o a bordo di un aereo.

### Sistemi televisivi a colori

NTSC: National Television System Committee (Comitato nazionale per il sistema televisivo), è una specifica per la trasmissione di contenuti video delle televisioni a colori adottata principalmente negli Stati Uniti, in Canada e in Giappone. PAL: Phase Alternation by Line (Alternanza di fase per linea), un sistema di televisione a colori adottato principalmente dai Paesi europei e dalla Cina.

### Exif Print (Exif versione 2.3)

Il formato di stampa Exif Print è un formato di file per le fotocamere digitali aggiornato di recente, che contiene diverse informazioni relative alla ripresa al fine di ottimizzarne la stampa.

### AVVISO IMPORTANTE: Leggere prima di utilizzare il software

È vietata l'esportazione diretta o indiretta, totale o parziale, di un software licenziato senza l'autorizzazione degli enti governativi preposti.

**AVVISI**

Per prevenire incendi e pericoli di scosse, non esporre l'unità alla pioggia o all'umidità.

Leggere le "Note per la sicurezza" e accertarsi di comprenderle prima di utilizzare la fotocamera.

**Smaltimento di apparecchi elettrici ed elettronici nelle abitazioni private**

**Nell'Unione Europea, in Norvegia, Islanda e Liechtenstein:** Questo simbolo sul prodotto, oppure nel manuale e nella garanzia e/o sulla confezione, indica che il prodotto non deve essere trattato alla stregua dei rifiuti domestici. Invece, il prodotto dovrebbe essere portato in un punto di raccolta predisposto per il riciclo di apparecchiature elettriche ed elettroniche.



Assicurando un corretto smaltimento del prodotto, si potranno impedire possibili conseguenze negative per l'ambiente e la salute umana, che potrebbero essere causate da un inappropriato trattamento del prodotto.

Questo simbolo sulle batterie o sugli accumulatori indica che le batterie non devono essere trattate alla stregua di rifiuti domestici.



Se l'apparecchio contiene batterie o accumulatori facilmente rimovibili, si prega di smaltirli separatamente secondo le esigenze locali.

Il riciclo dei materiali aiuterà la conservazione delle risorse naturali. Per informazioni più dettagliate sul riciclo del prodotto, contattare l'ufficio della propria città, il servizio di smaltimento dei rifiuti domestici o il negozio dove si è acquistato il prodotto.

**In Paesi diversi da Unione Europea, Norvegia, Islanda e Liechtenstein:** Se si desidera smaltire questo prodotto, comprese le batterie o gli accumulatori, contattare le autorità locali per informazioni sul corretto metodo di smaltimento.

**In Giappone:** la presenza di questo simbolo sulle batterie indica che esse devono essere smaltite separatamente.



## Accertatevi di leggere queste informazioni prima dell'uso della fotocamera



### Informazioni sulla sicurezza

Grazie per avere acquistato questo prodotto. Per effettuare riparazioni, controlli e test delle parti interne, contattare il rivenditore FUJIFILM.



- Assicuratevi di usare correttamente l'obiettivo. Leggere attentamente le informazioni sulla sicurezza e il *Manuale utente* della fotocamera prima dell'uso.
- Dopo aver letto le informazioni sulla sicurezza, conservarle in un luogo sicuro.

### A proposito delle icone



Le icone mostrate di seguito vengono usate in questo documento per indicare la gravità delle ferite o dei danni alle cose che possono derivare se le informazioni segnalate dall'icona vengono ignorate e il prodotto viene di conseguenza utilizzato in modo scorretto.

	<b>AVVISO</b>	Questa icona indica che, se non si seguono le informazioni, ne può risultare un rischio di morte o di ferite gravi.
	<b>ATTENZIONE</b>	Questa icona indica che, se non si seguono le informazioni, ne può risultare un rischio di lesioni alle persone o di danni agli oggetti.

Le icone visualizzate di seguito sono utilizzate per indicare la natura delle istruzioni da osservare.

	Le icone di forma triangolare segnalano all'utente informazioni che richiedono attenzione ("Importante").
	Le icone di forma circolare con una barra diagonale segnalano all'utente azioni proibite ("Proibito").
	Le icone di forma circolare piene con la presenza di un punto esclamativo segnalano all'utente un'azione da eseguire ("Richiesto").

### AVVISO

	<b>Non immergere o esporre all'acqua.</b> La mancata osservanza di questa precauzione potrebbe causare incendi o scosse elettriche.
	<b>Non smontare (non aprire la struttura esterna).</b> La mancata osservanza di questa precauzione potrebbe causare incendi, scosse elettriche o infortuni derivanti dal malfunzionamento del prodotto.

### AVVISO



Non toccare i componenti interni

**Se la struttura esterna dovesse rompersi in seguito a una caduta o a un altro incidente, non toccare i componenti esposti.** In caso non ci si attenga a questa precauzione, potrebbero verificarsi scosse elettriche o infortuni derivanti dal contatto con le parti danneggiate. Rimuovere immediatamente la batteria della fotocamera, avendo cura di evitare infortuni o scosse elettriche, e portare il prodotto presso il punto vendita per una consulenza.



**Non appoggiare su superfici instabili.** Il prodotto potrebbe cadere, causando lesioni personali.



**Non guardare il sole attraverso l'obiettivo o i mirini della fotocamera.** La mancata osservanza di questa precauzione può provocare danni permanenti alla vista.

### ATTENZIONE



**Non usare o conservare il prodotto in luoghi dove c'è presenza di vapore o fumo, e in luoghi molto umidi ed estremamente polverosi.** La mancata osservanza di questa precauzione potrebbe causare incendi o scosse elettriche.



**Non lasciare in luoghi esposti alla luce diretta del sole o ad elevate temperature, come ad esempio all'interno di un abitacolo chiuso in un giorno di sole.** La mancata osservanza di questa precauzione potrebbe causare incendi.



**Tenere fuori dalla portata dei bambini piccoli.** Questo prodotto può provocare danni fisici se lasciato nelle mani di un bambino.



**Non maneggiare il prodotto con le mani bagnate.** La mancata osservanza di questa precauzione potrebbe causare scosse elettriche.



**Non inquadrare il sole quando si scattano foto di soggetti in controluce.** Luce solare messa a fuoco nella fotocamera quando il sole si trova all'interno o vicino all'inquadratura potrebbe causare incendi o bruciature.



**Quando non si usa il prodotto, rimettere i tappi copri ottica e conservarlo lontano dalla luce diretta del sole.** La luce del sole messa a fuoco dall'obiettivo potrebbe causare incendi o bruciature.



**Non trasportare la fotocamera o l'obiettivo mentre sono attaccati ad un treppiede.** Il prodotto potrebbe cadere o urtare altri oggetti, causando lesioni personali.



**Nota sulla regolamentazione dell'Unione Europea**

Questo prodotto soddisfa le seguenti Direttive UE:

- Direttiva Bassa Tensione 2006/95/CE
- Direttiva EMC 2004/108/CE
- Direttiva R & TTE 1999/5/CE

Il soddisfare queste direttive implica conformità agli standard Europei armonizzati applicabili (Norme Europee) elencati nella Dichiarazione di Conformità della UE presentata dalla FUJIFILM Corporation per questo prodotto o questa categoria di prodotti.

L'adeguamento a tali norme è indicato dal seguente marchio di conformità posto sul prodotto:



Questo marchio è valido per i prodotti di non telecomunicazione e prodotti di telecomunicazione armonizzati dalla UE (per es. Bluetooth).

Per la Dichiarazione di conformità, visitare il sito [http://www.fujifilm.com/products/digital\\_cameras/x/fujifilm\\_x\\_e2/pdf/index/fujifilm\\_x\\_e2\\_cod.pdf](http://www.fujifilm.com/products/digital_cameras/x/fujifilm_x_e2/pdf/index/fujifilm_x_e2_cod.pdf).

**IMPORTANTE:** leggere i seguenti avvisi prima di usare il trasmettitore wireless incorporato della fotocamera.

① Questo prodotto, che contiene una funzione di criptaggio sviluppata negli Stati Uniti, è regolato dalle United States Export Administration Regulations (norme governative sull'esportazione degli Stati Uniti) e potrebbe non essere esportato o riesportato in qualsiasi paese in cui gli Stati Uniti applicano l'embargo.

- **Usare esclusivamente come parte di una rete wireless.** FUJIFILM non si assume alcuna responsabilità per i danni causati da uso improprio. Non usare in apparecchiature che richiedono un alto grado di affidabilità, come ad esempio dispositivi medici o altri sistemi che potrebbero influire, direttamente o indirettamente, sulla vita umana. Quando si usa il dispositivo con computer o altri sistemi che richiedono un grado di affidabilità più alto rispetto alle reti wireless, assicurarsi di prendere tutte le dovute precauzioni in modo da garantire la sicurezza ed evitare malfunzionamenti.
- **Usare esclusivamente nel Paese in cui il dispositivo è stato acquistato.** Questo dispositivo è conforme alle disposizioni riguardanti i dispositivi wireless del Paese in cui è stato acquistato. Rispettare tutte le disposizioni locali quando si usa il dispositivo. FUJIFILM non si assume alcuna responsabilità per i problemi derivanti dall'uso in un'altra giurisdizione.

- **I dati wireless (immagini) potrebbero essere intercettati da terzi.** La sicurezza dei dati trasmessi tramite reti wireless non è garantita.
- **Non usare il dispositivo in luoghi esposti a campi magnetici, elettricità statica o interferenze radio.** Non usare il trasmettitore in prossimità di forni a microonde o in altri luoghi esposti a campi magnetici, elettricità statica o interferenze radio che potrebbero ostacolare la ricezione del segnale wireless. Potrebbero verificarsi delle interferenze reciproche quando si usa il dispositivo in prossimità di altri dispositivi wireless funzionanti su banda 2,4 GHz.
- **Il trasmettitore wireless opera su banda 2,4 GHz con modulazione DSSS e OFDM.**

**Dispositivi di rete wireless: avvisi**

- **Questo dispositivo opera sulla stessa frequenza di dispositivi commerciali, educativi, medici e trasmettitori wireless.** Inoltre opera sulla stessa frequenza di trasmettitori autorizzati e trasmettitori speciali non autorizzati a basso voltaggio, usati nei sistemi di tracciabilità RFID per catene di montaggio e in altre applicazioni simili.
- **Per evitare interferenze con tali dispositivi, rispettare le seguenti precauzioni.** Verificare che il trasmettitore RFID non sia in uso prima di usare questo dispositivo. Se si dovessero notare delle interferenze sui trasmettitori autorizzati usati per la tracciabilità RFID causati dal dispositivo, scegliere immediatamente un'altra frequenza di funzionamento per questo dispositivo, in modo da evitare ulteriori interferenze. Se si notano delle interferenze sui sistemi di tracciabilità RFID a basso voltaggio causate da questo dispositivo, contattare un rappresentante FUJIFILM.



Questa etichetta indica che questo dispositivo opera su banda 2,4 GHz con modulazione DSSS e OFDM e che potrebbe causare interferenze fino ad una distanza di 40 m.

## Informazioni sul presente manuale

Prima di utilizzare la fotocamera, leggere il presente manuale e gli avvisi all'interno della sezione "Per la vostra sicurezza" (📖 ii). Per ulteriori informazioni su argomenti specifici, consultare i riferimenti indicati di seguito.

### **Sommario** ..... 📖 xii

Nel "Sommario" è fornita una panoramica dell'intero manuale. Qui sono elencate le funzioni principali della fotocamera.

### **Messaggi di avviso e display** ..... 📖 118

Questa sezione spiega il significato di icone lampeggianti o messaggi d'errore visualizzati sul display.

### **Risoluzione dei problemi** ..... 📖 113

Si è verificato un problema specifico con la fotocamera? In questa sezione è possibile trovare la risposta.

### **Limitazioni relative alle impostazioni della fotocamera**

### ..... 📖 127

Fare riferimento a pagina 127 per informazioni sulle limitazioni relative alle opzioni disponibili per ciascuna modalità di scatto.

### **Memory Card**

Le immagini vengono salvate nelle memory card opzionali SD, SDHC e SDXC (📖 14), riferite in questo manuale come "memory card."

## Cura del prodotto

---

**Corpo macchina:** Per garantire l'utilizzo ottimale della fotocamera, usare un panno morbido e asciutto per pulire il corpo della fotocamera dopo ogni utilizzo. Non utilizzare alcol, solvente o altre sostanze chimiche volatili per evitare di deformare o scolorire la pelle sul corpo della fotocamera. Rimuovere immediatamente il liquido sulla fotocamera con un panno morbido e asciutto. Usare un soffiatore per rimuovere la polvere dal monitor facendo attenzione a non graffiarlo, e pulirlo con un panno morbido e asciutto. È possibile rimuovere eventuali macchie strofinando delicatamente con una carta per la pulizia dell'obiettivo FUJIFILM alla quale è stata applicata una quantità minima di liquido per la pulizia dell'obiettivo. Per evitare che la polvere penetri all'interno della fotocamera quando l'obiettivo non è montato, usare il tappo protezione corpo macchina.

**Sensore immagine:** È possibile rimuovere la polvere dal sensore immagine utilizzando l'opzione  **PULIZIA SENSORE** nel menu impostazioni (📖 91).

**Obiettivi intercambiabili:** Usare un soffiatore per rimuovere la polvere, poi strofinare delicatamente con un panno morbido e asciutto. È possibile rimuovere eventuali macchie strofinando delicatamente con una carta per la pulizia dell'obiettivo FUJIFILM alla quale è stata applicata una quantità minima di liquido per la pulizia dell'obiettivo. Quando l'obiettivo non è montato, usare il tappo copri ottica e il tappo protezione ottica posteriore.

## Sommario

Sicurezza.....	ii
Informazioni sulla sicurezza.....	ii
AVVISI.....	vii
Informazioni sulla sicurezza.....	viii
Informazioni sul presente manuale.....	x
Cura del prodotto.....	xi
<b>Prima di iniziare</b>	
Simboli e convenzioni.....	1
Accessori in dotazione.....	1
Componenti della fotocamera.....	2
Selettore.....	4
Ghiera di comando.....	4
Display della fotocamera.....	5
Scatto: Mirino/monitor LCD.....	5
Scatto: Monitor LCD.....	6
Riproduzione: Mirino/monitor LCD.....	6
Obiettivi.....	7
Componenti dell'obiettivo.....	7
Rimozione dei tappi copri ottica.....	7
Montaggio paraluce.....	7
Obiettivi con ghiera diaframma.....	8
Obiettivi senza ghiera diaframma.....	8
Obiettivi con O.I.S. Interruttori.....	9
Obiettivi con messa a fuoco manuale.....	9

## Primi passi

Applicazione della cinghia.....	10
Montaggio obiettivo.....	12
Caricare la batteria.....	13
Inserimento della batteria e di una memory card.....	14
Memory card compatibili.....	17
Accensione e spegnimento della fotocamera.....	18
Configurazione di base.....	19
Scelta di un display.....	20
Messa a fuoco tramite il mirino.....	21
Regolazione luminosità del display.....	21
Pulsante DISP/BACK.....	22
Mirino: Scatto.....	22
Monitor LCD: Scatto.....	22
Mirino/monitor LCD: Riproduzione.....	23

## Fotografia di base e riproduzione

Scatto di fotografie.....	24
Visualizzazione delle immagini.....	26
Visualizzazione delle immagini a tutto schermo.....	26
Visualizzazione di informazioni sulle foto.....	27
Zoom durante la riproduzione.....	27
Riproduzione di più immagini.....	28
Eliminazione delle immagini.....	29
Uso del flash.....	30
Modalità macro (primi piani).....	32



































<b>Registrazione video di base e riproduzione</b>	
Registrazione di filmati in alta definizione (HD) .....	33
Uso di un microfono esterno.....	34
Visualizzazione di filmati .....	35
<b>Pulsante Q (menu rapido)</b>	
<b>Maggiori informazioni sulla fotografia e sulla riproduzione</b>	
Selezione modalità di esposizione .....	37
Programma AE (P).....	37
Priorità otturatore AE (S) .....	38
Priorità diaframma AE (A) .....	39
Esposizione manuale (M).....	40
Esposizioni prolungate (T/B).....	41
Tempo (T).....	41
Bulb (B).....	41
Uso di un telecomando per lo scatto a distanza .....	42
Bilanciamento del bianco .....	43
Sensibilità.....	45
AUTO.....	46
Modalità di messa a fuoco.....	47
L'indicatore di messa a fuoco .....	48
Assist. MF.....	49
Selezione della cornice di messa a fuoco .....	50
Blocco messa a fuoco/esposizione .....	51

Compensazione esposizione .....	53
Misurazione.....	54
Uso dell'autoscatto .....	55
Modalità di scatto continuo (modalità burst) .....	57
Bracketing.....	58
Panorama .....	59
Visualizzazione immagini panoramiche.....	61
Esposizioni multiple.....	62
Filtro avanzato .....	63
Simulazione film .....	64
Registrazione immagini in formato RAW .....	65
Creazione di copie JPEG di immagini RAW.....	66
Pulsanti Funzione .....	67
Salvataggio delle impostazioni .....	68
Uso di un adattatore .....	69
Impostazioni adattatore.....	69
Scelta della lunghezza focale .....	69
Correzione della distorsione.....	69
Correzione ombreggiatura del colore .....	70
Correzione illuminazione periferica .....	70
Ricorda delle immagini.....	71
Assist. per album .....	72
Creazione di un album.....	72
Visualizzazione di album.....	73
Modifica e cancellazione di album .....	73

## Menu

<b>Uso dei menu: Modalità di scatto</b> .....	74
Opzioni del menu di scatto (fotografie) .....	74
ISO .....	74
DIMENSIONI IMM. ....	74
QUALITÀ IMM. ....	74
GAMMA DINAMICA .....	75
SIMULAZIONE FILM .....	75
BKT SIMULAZIONE FILM .....	75
AUTOSCATTO .....	75
BIL. BIANCO .....	75
COLORE .....	75
NITIDEZZA .....	75
TONO ALTE LUCI .....	75
TONO OMBRE .....	75
RIDUZIONE DISTURBO .....	76
NR x ESPOS. LUNGA .....	76
OTTIM. MODUL. OB. ....	76
SELEZ. IMPOST. PERS. ....	76
MODIF./SALVA IMPOST. PERS. ....	76
VIS. IMPOST. PERS. ....	76
IMP ADATTATORE .....	77
SCATTA SENZA OBIETTIVO .....	77
ILLUMIN. AF .....	77

MODALITÀ AF .....	77
RILEVAM. VOLTO .....	77
AREA MESSA A FUOCO .....	78
PRE-AF .....	78
FOTOMETRIA .....	78
MOD. BLOCCO AE/AF .....	78
TASTO BLOC. AF .....	78
COMUNIC. WIRELESS .....	78
MODO FLASH .....	78
COMPENSAZ. FLASH .....	78
RIMOZ. OCCHI ROSSI .....	79
MODALITÀ IS .....	79
IMPOST. APERTURA .....	79
ASSIST. MF .....	79
Opzioni del menu di scatto (modalità video) .....	80
MOD. FILM .....	80
RILEVAM. VOLTO .....	80
SIMULAZIONE FILM .....	80
BIL. BIANCO .....	80
REGOL. LIV. MIC .....	80
MIC./SCATTO DIST. ....	80
VIS. IMPOST. PERS. ....	80
MODALITÀ IS .....	80
IMPOST. APERTURA .....	80

<b>Uso dei menu: Modalità riproduzione</b> .....	81	<b>Menu di configurazione</b> .....	87
Opzioni del menu di riproduzione.....	81	Utilizzo del menu impostazioni .....	87
 COMUNIC. WIRELESS.....	81	Opzioni del menu di configurazione .....	88
 CONVERSIONE RAW.....	81	 DATA/ORA .....	88
 CANCELLA .....	81	 DIFF. ORARIO .....	88
 TAGLIO .....	82	 言語/LANG. ....	88
 RIDIMENSIONA.....	82	 RESET .....	88
 PROTEGGI .....	83	 SILENZIOSO .....	88
 RUOTA IMMAGINE.....	83	 IMPOSTAZ SUONI .....	89
 RIMOZ. OCCHI ROSSI.....	84	 IMPOSTAZ SCHERMO.....	89
 RIPROD. AUT. IMM.....	84	 GHIERA MESSA A FUOCO .....	90
 ASSIST. PER ALBUM.....	85	 IMP. FUNZ. (Fn).....	90
 SELEZ. x CARIC.....	85	 GESTIONE ENERGIA .....	91
 CERCA IMMAGINE.....	85	 PULIZIA SENSORE.....	91
 SALVAT. AUTOM. PC.....	86	 FRAME NO. ....	91
 ORD. STAMPA (DPOF).....	86	 ESPACIOS COLOR.....	92
 RAPPORTO ASPETTO .....	86	 IMPOSTAZ. EVF/LCD.....	92
		 IMPOST. WIRELESS .....	92
		 IMP. SALVAT. AUT. PC .....	92
		 IMP GEOTAGGING .....	92
		 SALVA IMM. ORIG.....	92
		 FORMATTA .....	92
		<b>Impostazioni predefinite</b> .....	93

**Connections**

<b>Trasferimento wireless</b> .....	95
Connessioni wireless: smartphone .....	95
Connessioni wireless: computer .....	95
<b>Visualizzazione immagini su computer</b> .....	96
Windows: Installazione di MyFinePix Studio .....	96
Macintosh: Installazione di RAW FILE CONVERTER .....	98
Macintosh: Importazione di foto .....	98
Collegamento della fotocamera .....	99
<b>Stampa di immagini tramite USB</b> .....	101
Collegamento della fotocamera .....	101
Stampa delle immagini selezionate .....	101
Stampa dell'ordine di stampa DPOF .....	102
Creazione di un ordine di stampa DPOF .....	103
CON DATA  /SENZA DATA .....	104
RESETTA TUTTO .....	105
<b>Visualizzazione delle immagini sul televisore</b> .....	106

**Note tecniche**

<b>Accessori opzionali</b> .....	107
Accessori di FUJIFILM .....	107
Collegamento della fotocamera ad altri dispositivi .....	110
<b>Cura della fotocamera</b> .....	111
Conservazione e utilizzo .....	111
In viaggio .....	111
<b>Pulizia del sensore immagine</b> .....	112

**Risoluzione dei problemi**

<b>Problemi e soluzioni</b> .....	113
<b>Messaggi di avviso e display</b> .....	118

**Appendice**

<b>Capacità della memory card</b> .....	121
<b>Specifiche</b> .....	122
<b>Restrizioni relative alle impostazioni della fotocamera</b> .....	127



# Prima di iniziare

## Simboli e convenzioni

Nel presente manuale sono utilizzati i seguenti simboli:

- ⓘ È consigliabile leggere queste informazioni prima dell'uso per garantire un funzionamento corretto.
- 📷 Informazioni supplementari che potrebbero essere utili quando si utilizza la fotocamera.
- 📖 Altre pagine del manuale in cui trovare informazioni correlate.

I menu e altro testo sui display sono mostrati in **grassetto**. Nelle illustrazioni del presente manuale, le immagini sul monitor possono essere semplificate a scopo illustrativo.

## Accessori in dotazione

I seguenti componenti sono forniti in dotazione con la fotocamera:



Batteria ricaricabile NP-W126

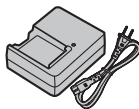

Caricabatterie BC-W126

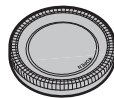

Tappo protezione corpo  
macchina



CD-ROM



Strumento di fissaggio clip



Cinghia in metallo (x 2)

- Manuale dell'utente (*questo manuale*)
- Tracolla
- Coperture di protezione (x 2)

- 📷 Se si è acquistato un kit obiettivo, controllare che sia incluso un obiettivo.

## Componenti della fotocamera

Per ulteriori informazioni, fare riferimento alle pagine indicate a destra di ciascuna voce.

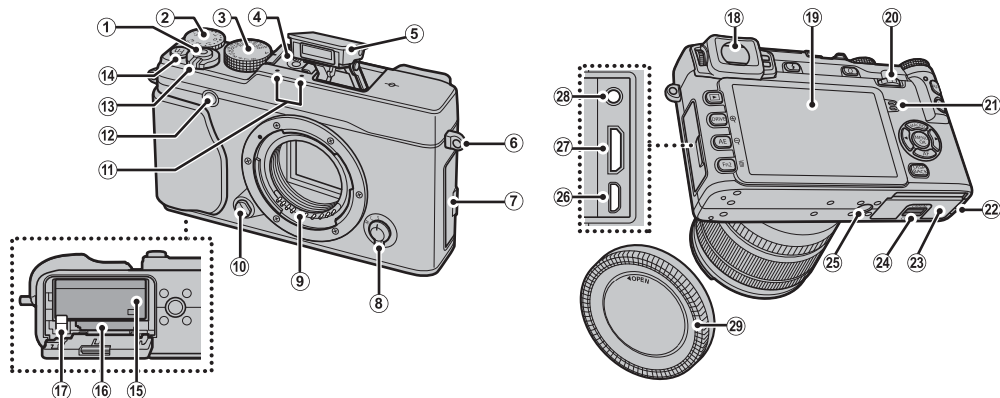

① Pulsante di scatto.....	25	⑫ Spia di illuminazione AF-assist.....	77	⑳ Ghiera di comando.....	4
② Ghiera di compensazione esposizione.....	53	Spia autoscatto.....	55	㉑ Altoparlante.....	35
③ Ghiera velocità otturatore.....	37, 38, 39, 40	⑬ Interruttore <b>ON/OFF</b> .....	18	㉒ Sportello cavo per accoppiatore CC.....	
④ Attacco flash.....	31, 110	⑭ Tasto <b>Fn</b> (funzione).....	67	㉓ Sportello vano batteria.....	14
⑤ Flash.....	30	Pulsante <b>Wi-Fi</b> (modalità riproduzione).....	95	㉔ Chiusura sportello vano batteria.....	14
⑥ Occhiello cinghia.....	10	⑮ Vano batteria.....	14	㉕ Supporto treppiedi.....	
⑦ Sportello vano connettori.....	42, 99, 101, 106	⑯ Slot memory card.....	15	㉖ Connettore micro-USB.....	42, 99, 101
⑧ Selettore modalità messa a fuoco.....	24, 47	⑰ Chiusura a scatto del vano batteria.....	14	㉗ Mini connettore HDMI.....	106
⑨ Contatti obiettivo.....	7	⑱ Mirino elettronico (EVF).....	20	㉘ Connettore microfono/scatto a distanza.....	34, 42
⑩ Pulsante di rilascio obiettivo.....	12	⑲ Monitor LCD.....	20	㉙ Tappo protezione corpo macchina.....	12
⑪ Microfono.....	33	㉚			

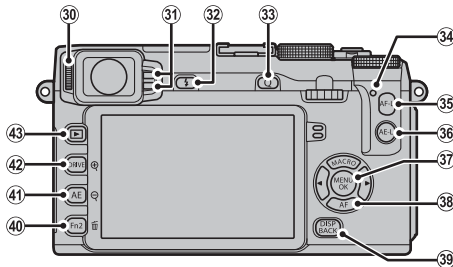

- 30 Controllo regolazione diottrica ..... 21
- 31 Sensore occhio ..... 20
- 32 Pulsante  $\downarrow$  (flash pop-up) ..... 30
- 33 Pulsante **Q** (menu rapido) ..... 36
- 34 Pulsante impostazioni personalizzate (premere e tenere premuto)\*
- 35 Pulsante conversione RAW (modalità riproduzione) ..... 66

- 34 Spia di stato (vedi di seguito)
- 35 Pulsante **AF-L** (blocco della messa a fuoco) ..... 47, 51, 78
- 36 Pulsante **AE-L** (blocco dell'esposizione) .... 51, 78
- 37 Pulsante **MENU/OK** ..... 4
- 38 Pulsante  $\text{Fn}$  (blocco controllo) (premere e tenere premuto) ..... 4
- 39 Selettore ..... 4
- 39 Pulsante **DISP** (display)/**BACK** ..... 22
- 40 Tasto **Fn2** (funzione 2) ..... 67
- 41 Pulsante  $\text{Fn}$  (elimina) ..... 29
- 41 Pulsante **AE** (esposizione automatica) ..... 54
- 42 Tasto funzione ..... 67
- 42 Pulsante **Q** (zoom out in riproduzione) .... 27, 28
- 42 Pulsante **DRIVE** ..... 33, 57, 58, 59, 62, 63
- 43 Pulsante **Q** (zoom in in riproduzione) ..... 27, 28
- 43 Pulsante  $\text{▶}$  (riproduzione) ..... 26

\* Per un rapido accesso alle serie di impostazioni personalizzate (☰ 68), premere e tenere premuto mentre è visualizzato il menu rapido per le immagini fisse (☰ 36).

### Spia di stato

La spia di stato indica lo stato della fotocamera come segue:

Lampeggiante in rosso	Stato fotocamera
Accesa in verde	Messa a fuoco bloccata.
Lampeggiante in verde	Avviso di sfocatura, messa a fuoco o esposizione. È possibile scattare l'immagine.
Lampeggiante in verde e arancione	Registrazione immagini. È possibile scattare altre foto.
Accesa in arancione	Registrazione immagini. Non è possibile scattare ulteriori foto.
Lampeggia in arancione	Flash in carica; il flash non si attiva quando si scatta una foto.
Spia di stato	Errore obiettivo o memoria.

❖ I messaggi di avviso potrebbero essere visualizzati anche sul display (☰ 118).

❖ La spia di stato rimane spenta quando si usa il mirino (☰ 20).

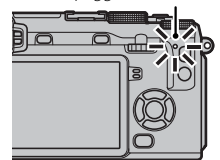

Lampeggiante in rosso

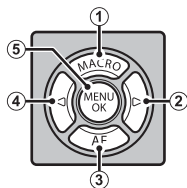

**Selettore**

Premere il selettore in alto (①), a destra (②), in basso (③), o a sinistra (④) per evidenziare le voci e premere **MENU/OK** (⑤) per selezionare. Premere il selettore verso l'alto (**MACRO**) durante la ripresa per visualizzare le opzioni macro (📖 32), verso il basso (**AF**) per visualizzare le opzioni per l'impostazione attualmente assegnata al pulsante **AF** (📖 67; il valore predefinito è la selezione dell'area di messa a fuoco, 📖 50).

**● Blocco di controllo**

Per evitare attivazioni involontarie del selettore e dei pulsanti **AE-L** e **AF-L** durante lo scatto, premere **MENU/OK** fino alla visualizzazione di . I comandi possono essere sbloccati premendo **MENU/OK** finché  non è più visualizzato.

**Ghiera di comando**

La ghiera di comando può essere usata per scorrere nei menu, per visualizzare le immagini (📖 26) e per selezionare le opzioni presenti nel display del menu rapido (📖 36).



Premere il centro della ghiera di comando per effettuare uno zoom in avanti sull'area di messa a fuoco attiva durante la ripresa (📖 48) o la riproduzione (📖 27).







## Obiettivi

La fotocamera può essere utilizzata con obiettivi compatibili con FUJIFILM X-mount.

### Componenti dell'obiettivo

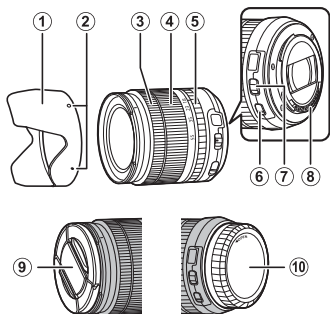

- ① Paraluce
- ② Guide per il montaggio
- ③ Ghiera messa a fuoco
- ④ Anello zoom
- ⑤ Ghiera diaframmi
- ⑥ Interruttore O.I.S.
- ⑦ Interruttore modalità diaframma
- ⑧ Contatti segnale dell'obiettivo
- ⑨ Tappo obiettivo anteriore
- ⑩ Tappo obiettivo posteriore

### Rimozione dei tappi copri ottica

Rimuovere i tappi come illustrato in figura.

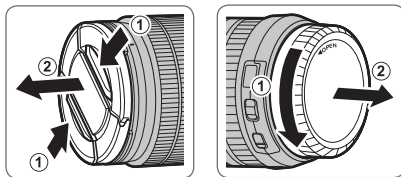

- ① Il coperchio posteriore potrebbe differire da quello mostrato.

### Montaggio paraluce

Quando è attaccato, il paraluce riduce i riflessi e protegge l'elemento anteriore obiettivo.

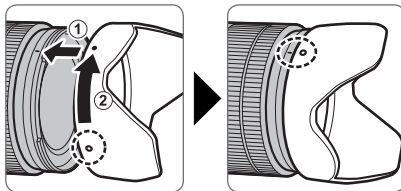

### **Obiettivi con ghiera diaframma**

Con impostazioni diverse da **A**, è possibile regolare l'apertura ruotando la ghiera diaframma (modalità di esposizione **A** e **M**).

Ghiera diaframma

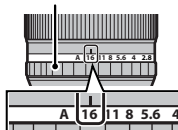

#### **L'interruttore modalità diaframma**

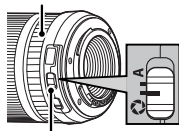

Se l'obiettivo è dotato di un interruttore modalità diaframma, il diaframma può essere regolato manualmente facendo scorrere l'interruttore su  e ruotando la ghiera diaframma.

Ghiera diaframma



Interruttore modalità diaframma

### **Obiettivi senza ghiera diaframma**

Il metodo usato per regolare l'apertura può essere selezionato tramite l'opzione  **IMPOST**. **APERTURA** (📖 79) nel menu di scatto. Quando è selezionata un'opzione diversa da **AUTO**, l'apertura può essere regolata mediante la ghiera di comando. 



**Obiettivi con O.I.S. Interruttori**

Se l'obiettivo supporta la stabilizzazione ottica dell'immagine (O.I.S.), è possibile scegliere la modalità di stabilizzazione dell'immagine dai menu della fotocamera. Per attivare la stabilizzazione dell'immagine, fare scorrere l'interruttore O.I.S. su **ON**.

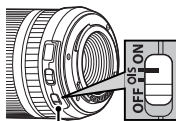

Interruttore O.I.S.

**Obiettivi con messa a fuoco manuale**

Far scorrere la ghiera messa a fuoco verso la parte anteriore per l'autofocus.

Per la messa a fuoco manuale, far scorrere la ghiera messa a fuoco verso la parte posteriore e ruotarla mentre si controllano i risultati nel display della fotocamera. La distanza di messa a fuoco e gli indicatori della profondità di campo possono essere usati per assistere la messa a fuoco manuale. Si noti che la messa a fuoco manuale potrebbe non essere disponibile in tutte le modalità di scatto.

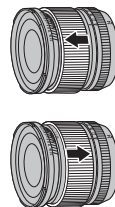

Prima di iniziare

**L'indicatore di profondità di campo**

L'indicatore di profondità di campo mostra la profondità di campo approssimativa (la distanza davanti e dietro al punto di messa a fuoco che appare essere a fuoco).

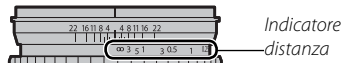

- ① La fotocamera non visualizza la distanza di messa a fuoco quando l'obiettivo è in modalità di messa a fuoco manuale.

# Primi passi

## Applicazione della cinghia

Applicare le clip per cinghia alla fotocamera, quindi collegare la cinghia.

### 1 Aprire una clip per cinghia.

Utilizzare lo strumento di fissaggio clip per aprire una clip per cinghia, assicurandosi che lo strumento e la cinghia siano posizionati nel verso indicato in figura.



① Conservare lo strumento in un luogo sicuro. Sarà necessario per aprire le clip per cinghia quando si rimuove la cinghia.

### 2 Inserire la clip per cinghia in un occhio.

Agganciare l'occhiello della cinghia nell'apertura della clip. Rimuovere lo strumento, utilizzando l'altra mano per tenere in posizione la clip.

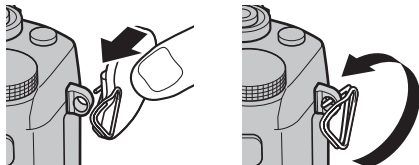

### 3 Far passare la clip attraverso l'occhiello.

Ruotare completamente la clip attraverso l'occhiello finché non scatta in posizione di chiusura.

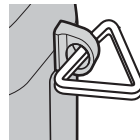

### 4 Fissare una copertura di protezione.

Posizionare una copertura di protezione sull'occhiello, come illustrato, con il lato nero della copertura rivolto verso la fotocamera. Ripetere i passi 1-4 per il secondo occhio.

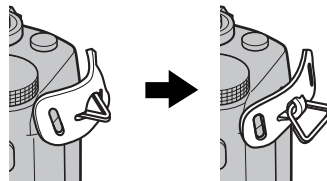

**5 Inserire la cinghia.**

Inserire la cinghia attraverso una copertura di protezione e una clip per cinghia.

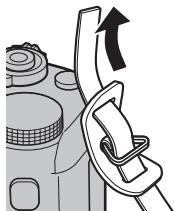
**6 Stringere la cinghia.**

Stringere la cinghia come illustrato. Ripetere i passi 5-6 per il secondo occhiello.

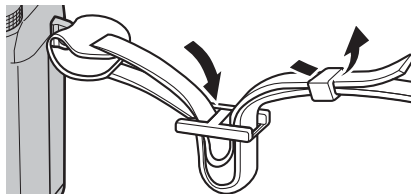

- ⓘ Per evitare che la fotocamera cada, assicurarsi che la cinghia sia fissata correttamente.

## Montaggio obiettivo

Montare l'obiettivo come descritto qui di seguito.

ⓘ Prestare attenzione quando si monta e si smonta un obiettivo in modo da prevenire l'entrata della polvere nella fotocamera.

### 1 Rimuovere il tappo protezione corpo macchina e il tappo protezione ottica posteriore.

Rimuovere il tappo protezione corpo macchina dalla fotocamera e il tappo protezione ottica posteriore dall'obiettivo.

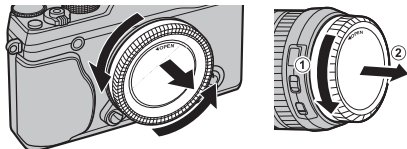

ⓘ Non toccare le parti interne della fotocamera.

### 2 Montare l'obiettivo.

Posizionare l'obiettivo sul supporto, mantenendo allineati i segni presenti sull'obiettivo e sulla fotocamera, quindi ruotare l'obiettivo fino a quando non scatta in posizione.

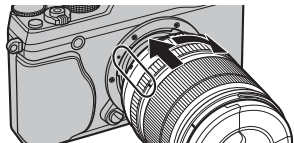

ⓘ Non premere il pulsante di rilascio mentre si monta l'obiettivo.

### Smontaggio obiettivo

Per smontare l'obiettivo spegnere la fotocamera, quindi premere il pulsante di rilascio obiettivo e ruotarlo come indicato.

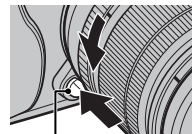

*Pulsante di rilascio obiettivo*

ⓘ Per evitare l'accumulo di polvere sull'obiettivo o all'interno della fotocamera, sostituire i tappi copri ottica e il tappo protezione corpo macchina della fotocamera quando l'obiettivo non è montato.

### Obiettivi ed altri accessori opzionali

La fotocamera può essere utilizzata con obiettivi dotati di attacco FUJIFILM X ed altri accessori elencati da pagina 107.

## Caricare la batteria

Al momento della spedizione, la batteria non è carica. Prima dell'uso, caricare la batteria nel caricabatteria in dotazione.

### 1 Posizionare la batteria nel caricatore.

Posizionare la batteria nel caricabatterie fornito in dotazione come indicato.

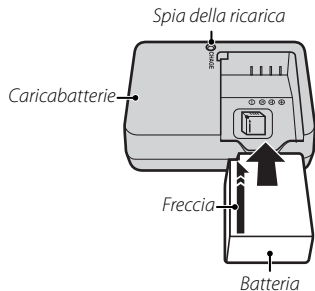

La fotocamera utilizza una batteria ricaricabile NP-W126.

- Il cavo CA in dotazione deve essere usato esclusivamente con il caricabatteria in dotazione. Non utilizzare il caricabatteria in dotazione con altri cavi o il cavo in dotazione con altri dispositivi.

### 2 Collegare il caricatore.

Inserire il caricatore in una presa elettrica interna. L'indicatore di carica si accende.

#### Indicatore di carica

L'indicatore di carica mostra lo stato di carica della batteria come segue:

Indicatore di carica	Stato della batteria	Azione
Spento	Batteria non inserita.	Inserire la batteria.
	Batteria completamente carica.	Rimuovere la batteria.
Acceso	Caricamento della batteria.	—
Lampeggiante	Errore della batteria.	Scollegare il caricatore e rimuovere la batteria.

### 3 Caricare la batteria.

Quando la carica è completa, rimuovere la batteria. Fare riferimento alle specifiche tecniche (125) per i tempi di ricarica (notare che i tempi di ricarica aumentano in presenza di basse temperature).

- 1 Scollegare il caricatore quando non è in uso.

## Inserimento della batteria e di una memory card

La fotocamera non dispone di una memoria interna; le immagini vengono memorizzate su memory card opzionali SD, SDHC e SDXC (vendute separatamente). Dopo aver caricato la batteria, inserire la batteria e la memory card come illustrato di seguito.

### 1 Aprire lo sportello del vano batteria.

Far scorrere lo sportello del vano batteria come indicato e aprirlo.

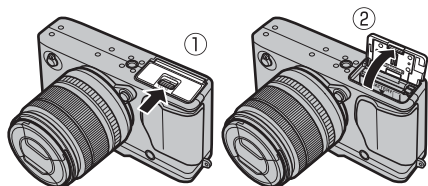

- ① Non aprire lo sportello del vano batteria quando la fotocamera è accesa. La mancata osservanza di questa precauzione potrebbe causare danni ai file immagine o alle memory card.
- ② Non applicare forza eccessiva nell'aprire o chiudere lo sportello del vano batteria.

### 2 Inserire la batteria.

Premendo su un lato la chiusura a scatto del vano batteria con la batteria, inserire prima i contatti della batteria nella direzione indicata dalla freccia. Assicurarsi che la batteria sia inserita correttamente.

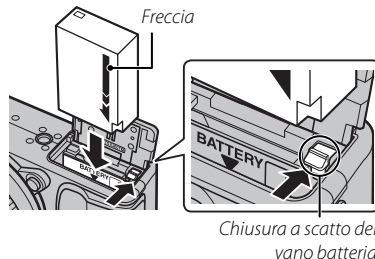

- ① Inserire le batterie rispettando il corretto orientamento. **Non usare la forza né tentare di inserire la batteria capovolta.** La batteria scivolerà facilmente all'interno nell'orientamento corretto.

### 3 Inserire la memory card.

Holding the memory card in the orientation shown at right, slide it in until it clicks into place at the back of the slot.

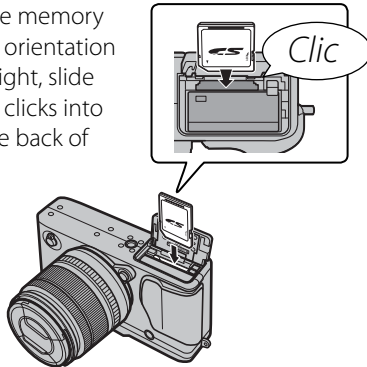

① Assicurarsi che la scheda sia orientata correttamente; non inserire trasversalmente e non applicare forza.

② Le memory card SD/SDHC/SDXC possono essere bloccate, rendendo impossibile la formattazione della scheda o la registrazione e l'eliminazione delle immagini. Prima di inserire una scheda di memoria, far scorrere l'interruttore di protezione da scrittura nella posizione di sblocco.

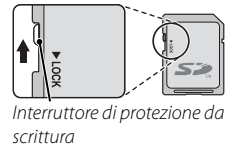

### 4 Chiudere lo sportello del vano batteria.

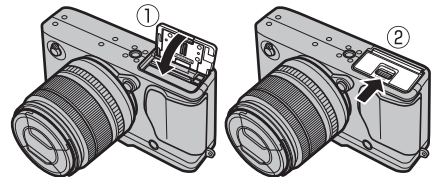

### Rimozione della batteria e della memory card

Prima di rimuovere la batteria o la scheda di memoria, **spegnere la fotocamera** e aprire il coperchio del vano batteria.

Per rimuovere la batteria, premere la chiusura a scatto lateralmente e far scivolare la batteria fuori dalla fotocamera come illustrato.

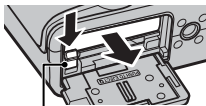

Chiusura a scatto del vano batteria

Per rimuovere la memory card, premerla e rilasciarla lentamente. Ora è possibile rimuovere la scheda manualmente. Quando si rimuove una memory card, questa potrebbe fuoriuscire troppo velocemente. Usare un dito per trattenere la scheda e farla uscire lentamente.

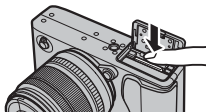

### Batterie

- Rimuovere lo sporco dai terminali della batteria con un panno pulito e asciutto. La mancata osservanza di questa precauzione potrebbe compromettere la ricarica della batteria.
- Non attaccare etichette autoadesive o altri oggetti alla batteria. La mancata osservanza di questa precauzione potrebbe rendere impossibile la rimozione della batteria dalla fotocamera.
- Non mettere in corto circuito i terminali della batteria. La batteria potrebbe surriscaldarsi.
- Leggere le avvertenze all'interno della sezione "Alimentazione e batteria" (iv).
- Utilizzare esclusivamente i caricabatterie compatibili con questa batteria. La mancata osservanza di questa precauzione potrebbe determinare il malfunzionamento del prodotto.
- Non rimuovere le etichette della batteria né tentare di dividere o scortecciare la custodia esterna.
- La batteria perde gradualmente la propria carica anche quando non viene usata. Caricare la batteria uno o due giorni prima dell'uso.



## ■ Memory card compatibili

Le memory card FUJIFILM e SanDisk SD, SDHC e SDXC sono state approvate per l'uso con la fotocamera. Un elenco completo di memory card approvate è disponibile all'indirizzo [http://www.fujifilm.com/support/digital\\_cameras/compatibility/](http://www.fujifilm.com/support/digital_cameras/compatibility/). Il funzionamento non è garantito con altre schede. Non è possibile utilizzare la fotocamera con *xD-Picture Cards* o dispositivi **MultiMediaCard** (MMC).



### ① Schede di memoria

- **Non spegnere la fotocamera né rimuovere la memory card durante la formattazione o la registrazione o eliminazione di dati dalla scheda.** In caso contrario, la scheda potrebbe danneggiarsi.
- Formattare le memory card prima dell'uso e assicurarsi di riformattare tutte le memory card dopo averle utilizzate in un computer o altro dispositivo. Per ulteriori informazioni sulla formattazione di memory card, fare riferimento a pagina 92.
- Le memory card sono di piccole dimensioni e potrebbero essere ingerite; tenerle lontane dalla portata dei bambini. Se un bambino ingerisce una memory card, rivolgersi immediatamente ad un medico.
- Gli adattatori miniSD o microSD di dimensioni superiori o inferiori alle dimensioni standard delle schede SD/SDHC/SDXC potrebbero non essere espulsi normalmente; se non è possibile espellere la scheda, portare la fotocamera presso un centro assistenza autorizzato. Non rimuovere la scheda con la forza.
- Non applicare etichette alle memory card. Un distacco delle etichette potrebbe causare malfunzionamenti della fotocamera.
- La registrazione dei filmati può essere interrotta con alcuni tipi di schede di memoria SD/SDHC/SDXC. Utilizzare una scheda **CLASS10** o migliore per i filmati e le fotografie con scatto a raffica.
- Quando si formatta una memory card nella fotocamera, viene creata una cartella nella quale sono memorizzate le immagini. Non rinominare o eliminare questa cartella né utilizzare un computer o un altro dispositivo per modificare, eliminare o rinominare i file immagine. Utilizzare sempre la fotocamera per eliminare le immagini; prima di modificare o rinominare i file, copiarli su un computer e modificare e rinominare le copie, non gli originali. Rinominare i file presenti sulla fotocamera potrebbe causare problemi durante la riproduzione.

## Accensione e spegnimento della fotocamera

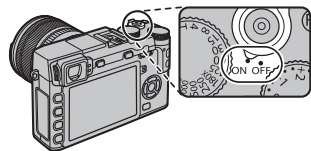



Ruotare l'interruttore **ON/OFF** su **ON** per accendere la fotocamera. Selezionare **OFF** per spegnere la fotocamera.



- ▶ Premere il pulsante  per avviare la riproduzione. Premere il pulsante di scatto a metà corsa per tornare alla modalità di scatto.
  - ▶ La fotocamera si spegne automaticamente se non viene eseguita alcuna operazione nel periodo di tempo selezionato per  **GESTIONE ENERGIA > SPEGN. AUTOM** (🗨️ 91). Per riattivare la fotocamera dopo lo spegnimento automatico, premere il pulsante di scatto a metà corsa o ruotare l'interruttore **ON/OFF** su **OFF**, quindi riportarlo su **ON**.
  - ▶ Per informazioni sulle opzioni all'avvio, fare riferimento a pagina 91.
- ⓘ Impronte digitali e altri segni sull'obiettivo o sul mirino possono influire sulle immagini o sulla visualizzazione tramite il mirino. Mantenere l'obiettivo e il mirino puliti.



### Livello batteria

Dopo aver acceso la fotocamera, controllare il livello di carica della batteria nel display.

Indicatore	Descrizione
 (bianco)	Batteria parzialmente scarica.
 (bianco)	Batteria scarica per oltre metà.
 (rosso)	Batteria scarica. Caricare il prima possibile.
 (lampeggia in rosso)	Batteria completamente scarica. Spegnere la fotocamera e caricare la batteria.



## Configurazione di base

Al primo avvio della fotocamera viene visualizzata una finestra di dialogo per la selezione della lingua. Impostare la fotocamera come descritto di seguito (è possibile reimpostare l'orologio o cambiare la lingua in qualsiasi momento utilizzando le opzioni  **DATA/ORA** o  **言語/LANG**, nel menu impostazioni; per informazioni sulla visualizzazione del menu impostazioni, fare riferimento a pagina 88).

### 1 Scegliere una lingua.



Evidenziare una lingua e premere **MENU/OK**.

- ◆ Premere **DISP/BACK** per saltare il passaggio corrente. Qualsiasi passaggio si salti, questo viene visualizzato la volta successiva in cui si accende la fotocamera.



### 2 Impostare la data e l'ora.



Premere il selettore verso sinistra o verso destra per evidenziare l'anno, il mese, il giorno, l'ora o i minuti e premerlo verso l'alto o verso il basso per apportare modifiche. Per modificare l'ordine di visualizzazione di anno, mese e giorno, evidenziare il formato della data e premere il selettore verso l'alto o verso il basso. Premere **MENU/OK** per tornare alla modalità di scatto una volta completate le impostazioni.



- ◆ Se la batteria viene rimossa per un periodo prolungato, l'orologio della fotocamera viene azzerato e la finestra di dialogo per la selezione della lingua sarà visualizzata all'accensione della fotocamera.

## Scelta di un display

La fotocamera è dotata di un mirino elettronico (EVF) e di un monitor LCD (LCD). Seguire i passaggi riportati di seguito per scegliere un display.

### 1 Visualizzare il menu impostazioni.

1.1 Premere **MENU/OK** per visualizzare il menu per la modalità corrente.



1.2 Premere il selettore verso sinistra per evidenziare la scheda per il menu corrente.



1.3 Premere il selettore verso il basso per evidenziare la scheda del menu di configurazione contenente **EVF IMPOSTAZ. EVF/LCD**.



1.4 Premere il selettore verso destra per posizionare il cursore nel menu impostazioni.



### 2 Selezionare **EVF IMPOSTAZ. EVF/LCD**.



Evidenziare **EVF IMPOSTAZ. EVF/LCD** e premere **MENU/OK**.



### 3 Scegliere un display.

Evidenziare una delle seguenti opzioni e premere **MENU/OK**.

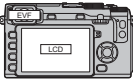
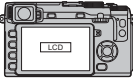
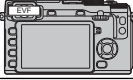

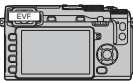
Opzione	Descrizione
 <b>SENS OCC</b>	Selezione automatica del display tramite sensore occhio 
<b>LCD</b>	Solo monitor LCD 
<b>EVF</b>	Solo mirino 
<b>SOLO EVF</b> + 	Solo per il mirino; il sensore occhio attiva e disattiva il display 

#### Il sensore occhio

Il sensore occhio attiva il mirino quando si poggia l'occhio sul mirino e lo disattiva quando si allontana l'occhio (si noti che il sensore occhio potrebbe attivarsi con oggetti diversi dall'occhio o con fonti di luce rivolte direttamente sul sensore). Se è abilitata la selezione automatica del display, il monitor LCD si accende quando il mirino si disattiva.

Sensore occhio

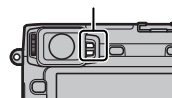

### **Messa a fuoco tramite il mirino**

La fotocamera è dotata di un regolatore diottrico nel campo tra  $-4$  e  $+2$   $m^{-1}$  in modo da adattarsi ai difetti della vista. Ruotare l'unità di controllo regolazione diottrica fino a quando il mirino del display non è nitidamente a fuoco.

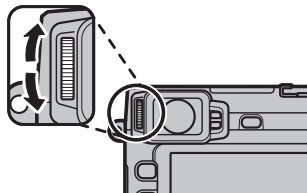

Controllo regolazione diottrica

### **Regolazione luminosità del display**

La luminosità del mirino e del monitor LCD può essere regolata tramite l'opzione  **IMPOSTAZ SCHERMO > LUMINOS. EVF/LCD** nel menu impostazioni (☰ 89).

## Pulsante DISP/BACK

Il pulsante **DISP/BACK** controlla la visualizzazione degli indicatori nel mirino e nel monitor LCD.

### ■ Mirino: Scatto

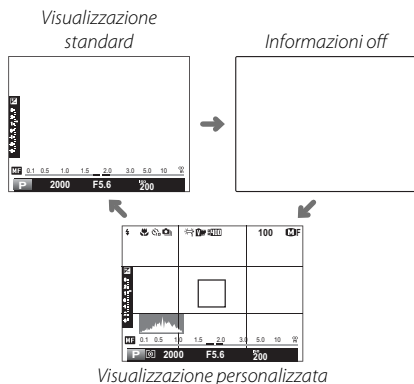

### ■ Monitor LCD: Scatto

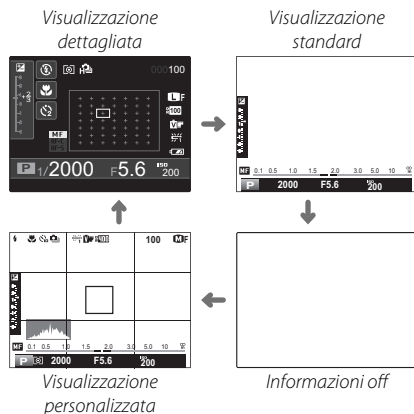

### ● Visualizzazione personalizzata

Scegliere le voci da visualizzare tramite **VIS. IMPOST. PERS.** nel menu di scatto (🗨 76):

Griglia di inquadratura	Esposizione (diaframma, velocità otturatore e sensibilità)	Simulazione pellicola
Orizzonte virtuale	Compensazione di esposizione	Gamma dinamica
Distanza di messa a fuoco (autofocus)	Misurazione	Numero di esposizioni rimanenti/supporti
Distanza di messa a fuoco (messa a fuoco manuale)	Modalità flash	Qualità e dimensione immagine
Istogramma	Bilanciamento del bianco	Livello batteria

- ❖ Per visualizzare le voci selezionate, premere **DISP/BACK** per scorrere le modalità di visualizzazione fino a quando non sono visualizzati gli indicatori PERSONAL.
- ❖ Per le posizioni di queste voci nei display, fare riferimento alle pagine 5–6.

## Mirino/monitor LCD: Riproduzione

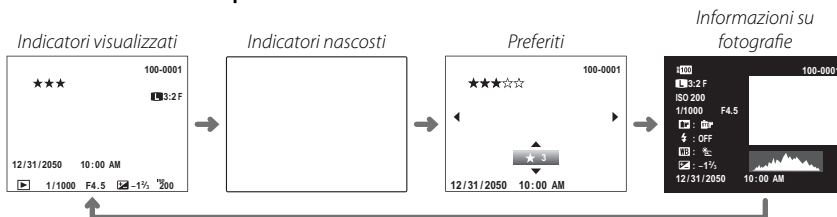

### Istogrammi

Gli istogrammi mostrano la distribuzione dei toni nell'immagine. La luminosità è indicata sull'asse orizzontale, il numero di pixel è indicato sull'asse verticale.

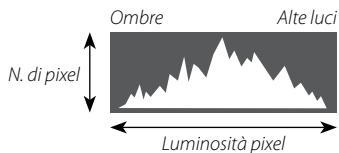

**Esposizione ottimale:** I pixel sono distribuiti su una curva uniforme su tutta la gamma dei toni.



**Sovraesposto:** I pixel sono raggruppati sul lato destro del grafico.



**Sottoesposto:** I pixel sono raggruppati sul lato sinistro del grafico.



### Informazioni dettagliate

- |                                 |   |               |
|---------------------------------|---|---------------|
| ① Gamma dinamica                | ② Dimensione e qualità immagine                               | ③ Sensibilità |
| ④ Velocità otturatore/diaframma | ⑤ Simulazione film  | ⑥ Modo flash  |
| ⑦ Bil. bianco                   | ⑧ Compensazione esposizione                                   |               |
| ⑨ Numero foto                   | ⑩ Immagine (le aree sovraesposte lampeggiano acceso e spento) |               |
| ⑪ Istogramma                    |   |               |

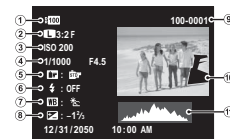

# Fotografia di base e riproduzione

## Scatto di fotografie

In questa sezione viene descritto come scattare foto con il programma AE (modo **P**). Per informazioni sui modi **S**, **A** e **M**, fare riferimento a pagina 37.

### 1 Selezionare programma AE.

Impostare la velocità dell'otturatore e l'apertura su **A**. Sul display viene visualizzato **P**.

- ◆ Si consiglia di utilizzare la stabilizzazione dell'immagine (📖 9).

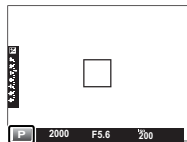
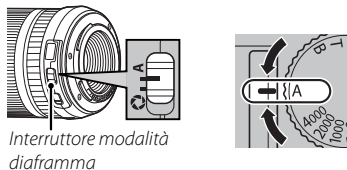

#### Pulsante Q

Il pulsante **Q** può essere utilizzato per visualizzare e regolare le impostazioni della fotocamera (📖 36).

### 2 Selezionare AF singolo.

Ruotare il selettore modalità messa a fuoco su **S** (📖 47).

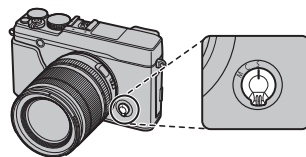

### 3 Preparare la fotocamera.

Mantenere ferma la fotocamera con entrambe le mani e portare i gomiti vicino al corpo. Scossoni o mani tremolanti possono causare foto sfocate.



Per evitare foto non messe a fuoco o troppo scure (sottoesposte), tenere dita e altri oggetti lontano dall'obiettivo, dal flash e dalla spia di illuminazione AF-assist.





#### 4 Inquadrare la foto.

##### Obiettivi con ghiera per lo zoom

Utilizzare l'anello zoom per inquadrare l'immagine nel display.

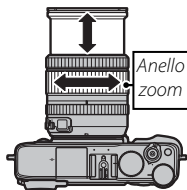

#### 5 Mettere a fuoco.

Inquadrare l'immagine con il soggetto al centro del display e premere il pulsante di scatto a metà corsa per mettere a fuoco.



- ◆ Se il soggetto è scarsamente illuminato, la spia di illuminazione AF-assist potrebbe accendersi (pag. 77).

**Se la fotocamera è in grado di mettere a fuoco**, verranno emessi due segnali acustici e si illumineranno in verde l'area di messa a fuoco e l'indicatore di messa a fuoco. La messa a fuoco e l'esposizione si bloccano quando si preme il pulsante di scatto a metà corsa.

**Se la fotocamera non è in grado di mettere a fuoco**, la cornice di messa a fuoco diventerà rossa, verrà visualizzato **!AF** e l'indicatore di messa a fuoco lampeggerà in bianco. Se il soggetto è vicino alla fotocamera (la distanza effettiva varia con l'obiettivo; per ulteriori informazioni, consultare il manuale dell'obiettivo), selezionare la modalità macro e riprovare (pag. 32).

#### 6 Scattare.

Premere delicatamente il pulsante di scatto fino in fondo per scattare l'immagine.



## Visualizzazione delle immagini

### Visualizzazione delle immagini a tutto schermo

Le immagini possono essere visualizzate sul mirino o sul monitor LCD. Quando si scattano immagini importanti, eseguire uno scatto di prova e controllare i risultati.

Per visualizzare le immagini a tutto schermo, premere .

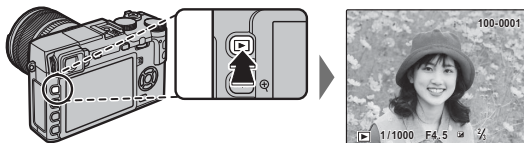

Ulteriori immagini possono essere visualizzate premendo il selettore verso sinistra o verso destra o ruotando la ghiera di comando. Premere il selettore o ruotare la ghiera verso destra per visualizzare le immagini nell'ordine di registrazione, verso sinistra per visualizzarle in ordine inverso. Tenere premuto il selettore per scorrere rapidamente fino all'immagine desiderata.



◆ Durante la riproduzione, le immagini scattate con altre fotocamere sono indicate da un'icona  ("immagine regalo").

#### **Preferiti: Valutazione delle immagini**

Per valutare l'immagine corrente, premere **DISP/BACK** e premere il selettore in alto e in basso per selezionare da zero a cinque stelle.

## Visualizzazione di informazioni sulle foto

Il display informazioni sulle foto cambia ogni volta che viene premuto il selettore in alto.

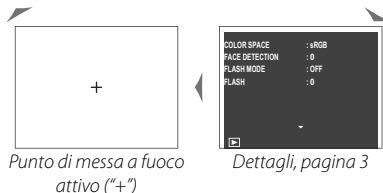
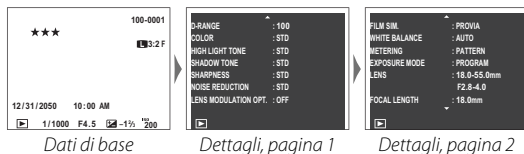

- Ruotare la ghiera di comando per visualizzare altre immagini.

### Ingrandimento del punto di messa a fuoco

Premere il centro della ghiera di comando per ingrandire il punto di messa a fuoco. Premere nuovamente il centro della ghiera di comando per tornare alla riproduzione a pieno formato.

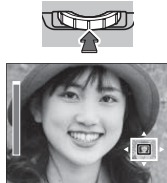

## Zoom durante la riproduzione

Premere per ingrandire l'immagine corrente, per ridurla (per visualizzare più immagini, premere quando l'immagine è visualizzata a pieno formato; 28). Quando le immagini vengono ingrandite, è possibile utilizzare il selettore per visualizzare le aree dell'immagine non visibili correntemente sul display. Premere **DISP/BACK** o **MENU/OK** per uscire dallo zoom.





- Il rapporto di zoom massimo varia in base alle dimensioni dell'immagine ( 74). Lo zoom durante la riproduzione non è disponibile per copie tagliate o ridimensionate salvate alla dimensione di **640**.

## **Riproduzione di più immagini**

Per modificare il numero di immagini visualizzate, premere  quando un'immagine è visualizzata a schermo intero.





Utilizzare il selettore per evidenziare le immagini e premere **MENU/OK** per visualizzare l'immagine evidenziata a pieno formato (per effettuare un ingrandimento dell'immagine selezionata, premere  quando l'immagine è visualizzata a pieno formato;  27). Durante le visualizzazioni di nove e cento immagini, premere il selettore in alto o in basso per visualizzare altre immagini.

## Eliminazione delle immagini

Per cancellare singole immagini, immagini multiple selezionate o tutte le immagini, premere il pulsante  quando un'immagine è visualizzata a pieno formato e scegliere una delle seguenti opzioni. *Si noti che le immagini eliminate non possono essere recuperate. Prima di continuare, copiare le immagini importanti su un computer o su un altro dispositivo di memorizzazione.*



Opzione	Descrizione
<b>FOTO</b>	Premere il selettore a sinistra o a destra per scorrere tra le immagini e premere <b>MENU/OK</b> per eliminare l'immagine corrente (non viene visualizzata nessuna finestra di conferma).
<b>IMMAGINI SELEZ.</b>	Evidenziare le immagini e premere <b>MENU/OK</b> per selezionare o deselezionare (le immagini incluse in un album o in un ordine di stampa sono indicate da  ). Quando l'operazione è completa, premere <b>DISP/BACK</b> per visualizzare una finestra di conferma, poi evidenziare <b>OK</b> e premere <b>MENU/OK</b> per eliminare le immagini selezionate.
<b>TUTTE LE FOTO</b>	Viene visualizzata una finestra di conferma; evidenziare <b>OK</b> e premere <b>MENU/OK</b> per eliminare tutte le immagini non protette. Premendo <b>DISP/BACK</b> si annulla l'eliminazione; si noti che tutte le immagini eliminate prima della pressione del pulsante non possono essere recuperate.

- ❖ Le immagini protette non possono essere eliminate. Rimuovere la protezione dalle immagini se si desidera eliminarle ( 83).
- ❖ È altresì possibile eliminare le immagini tramite  **CANCELLA** dal menu di riproduzione.
- ❖ Se viene visualizzato un messaggio in cui è indicato che le immagini selezionate sono parte di un ordine di stampa DPOF, premere **MENU/OK** per eliminare le immagini.

## Uso del flash

Utilizzare il flash integrati per avere una maggiore illuminazione quando si scatta di notte o in luoghi chiusi poco illuminati.





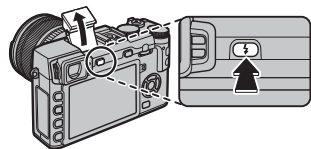



1 Premere il pulsante  per azionare il flash.





① Il flash potrebbe venire a contatto con accessori montati sull'attacco flash. Se necessario, rimuovere gli accessori prima di azionare il flash.



2 Selezionare  **MODO FLASH** nel menu di riproduzione. Vengono visualizzate le opzioni qui in basso; premere il selettore in alto o in basso per evidenziare un'opzione e premere **MENU/OK** per selezionare.



Modalità	Descrizione
<b>AUTO</b> (FLASH AUTOMATICO)/  (RID. OCCHI ROSSI)*	Il flash si attiva quando necessario. Consigliato nella maggior parte delle situazioni.
 (FLASH FORZATO)/  (FLASH FORZATO)*	Il flash si attiva ogni volta che viene scattata una foto. Utilizzare questa opzione con soggetti in controluce o per ottenere una colorazione naturale quando si scatta in condizioni di luce chiara.
 (SLOW SYNCHRO)/  (OCCHI ROS & SLOW)*	Utilizzare questa opzione per catturare sia il soggetto principale che lo sfondo in condizioni di luce bassa (osservare che le scene fortemente illuminate potrebbero risultare sovraesposte).
 (SINCRO 2' TENDINA)/  (SINCRO 2' TENDINA)*	Il flash si attiva immediatamente prima che l'otturatore si chiuda.
 (COMMANDER)	Il flash integrato può essere utilizzato per controllare le unità flash in remoto opzionali.

\* Quando è attivo il rilevamento dei volti intelligente (📖 77) e **ON** è selezionato per  **RIMOZ. OCCHI ROSSI** nel menu impostazioni (📖 79), la rimozione occhi rossi è disponibile in , ,  e . La rimozione occhi rossi riduce al minimo l'effetto "*occhi rossi*" provocato quando la luce del flash è riflessa dalla retina del soggetto, come mostrato nella figura a destra.



- ① In base alla distanza dal soggetto, alcuni obiettivi potrebbero produrre delle ombre nelle foto scattate con il flash.
- ❖ Abbassare il flash dove non è possibile scattare foto o per catturare la luce naturale in ambienti poco illuminati. Consigliamo inoltre di abbassare il flash quando la fotocamera è spenta.
- ❖ Se viene visualizzato  quando il pulsante di scatto viene premuto a metà corsa, il flash si attiva quando si scatta la fotografia.
- ❖ Eccetto che in modalità commander, il flash potrebbe accendersi diverse volte durante ogni singolo scatto. Non muovere la fotocamera fino al termine dello scatto.

#### **Velocità di sincronizzazione del flash**

Il flash si sincronizza con l'otturatore con tempi di  $\frac{1}{180}$  s o più lenti.

#### **Unità flash opzionali**

La fotocamera può essere utilizzata anche con le unità flash montate sull'attacco FUJIFILM. Non usare unità flash di terzi che applicano più di 300 V sull'attacco del flash.

## Modalità macro (primi piani)

Per mettere a fuoco da distanze brevi, premere il selettore in alto (**MACRO**) e selezionare . Per uscire dalla modalità macro, premere il selettore in alto e selezionare **OFF**.

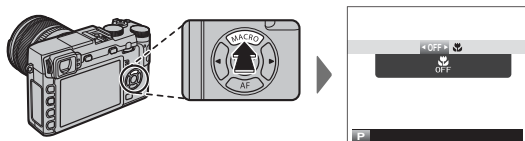

- Le distanze alle quali la fotocamera mette a fuoco nella modalità macro variano in base all'obiettivo. Per i dettagli, vedere il manuale dell'obiettivo.



# Registrazione video di base e riproduzione

## Registrazione di filmati in alta definizione (HD)

La fotocamera può essere utilizzata per registrare brevi filmati in alta definizione. Il suono viene registrato in stereo tramite il microfono integrato; non ostruire il microfono durante la registrazione.

### 1 Impostare l'apertura su **A**.

- ◆ Si consiglia di utilizzare la stabilizzazione dell'immagine (📖 9).

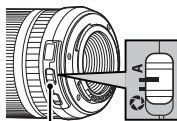

Interruttore modalità diaframma

### 2 Premere il pulsante **DRIVE** per visualizzare le opzioni di azionamento. Premere il selettore in alto o in basso per evidenziare **VIDEO** e premere **MENU/OK**.



### 3 Premere il pulsante di scatto fino in fondo per avviare la registrazione.



### 4 Premere di nuovo il pulsante di scatto fino in fondo per terminare la registrazione.



La registrazione termina automaticamente quando viene raggiunta la lunghezza massima o quando la scheda di memoria è piena.

- ◆ Le dimensioni e la frequenza dei fotogrammi possono essere selezionate mediante l'opzione **MOD. FILM.** (📖 80). La modalità di messa a fuoco è selezionata mediante il selettore della modalità di messa a fuoco (📖 47); per la regolazione continua della messa a fuoco, selezionare **C** o scegliere **S**, quindi abilitare il Rilevamento Intelligente dei Volti (📖 77, 80). Il Rilevamento Intelligente dei Volti non è disponibile nella modalità di messa a fuoco **M**.

- ◆ Durante la registrazione, la compensazione dell'esposizione può essere regolata fino a  $\pm 2$  EV.
- ◆ La spia dell'indicatore si accende durante la registrazione di filmati.

- ⓘ Il microfono potrebbe recepire i disturbi dell'obiettivo e altri suoni emessi dalla videocamera durante la registrazione.
- ⓘ Nei filmati contenenti soggetti molto chiari possono apparire strisce verticali o orizzontali. Ciò è normale e non indica un malfunzionamento.

#### Pulsante Q

Il pulsante **Q** può essere utilizzato per visualizzare e regolare le impostazioni della fotocamera (📖 36).

### **Profondità di campo**

Regolare il diaframma prima che la registrazione abbia inizio. Scegliere un numero f/ basso per attenuare i dettagli dello sfondo. L'effetto può essere accentuato aumentando la distanza tra il soggetto e lo sfondo.

ⓘ I filmati registrati quando il diaframma viene visualizzato in rosso non saranno esposti correttamente.

### **Uso di un microfono esterno**

Il suono può essere registrato con dei microfoni esterni. Fare riferimento al manuale del microfono per i dettagli; se il jack del microfono è 3,5 mm di diametro, utilizzare un adattatore da 3,5 a 2,5 mm.

- ☛ La finestra di dialogo mostrata a destra viene visualizzata quando il microfono è collegato al connettore microfono/telecomando per lo scatto a distanza. Premere **MENU/OK** e selezionare **MIC./SCATTO DIST.** >  **MIC.** (80).

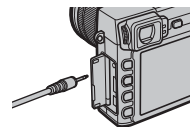

## Visualizzazione di filmati

Durante la riproduzione, i filmati vengono visualizzati come mostrato a destra. Durante la visualizzazione del video è possibile eseguire le seguenti operazioni:

Icona del filmato

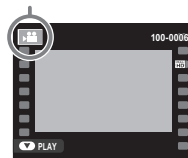

Operazione	Descrizione
Avvio/pausa riproduzione	<b>Premere il selettore in basso</b> per avviare la riproduzione. Premere nuovamente per mettere in pausa. Mentre la riproduzione è in pausa, si può premere il selettore verso sinistra o verso destra per riavvolgere o per avanzare di una foto alla volta.
Fine riproduzione	<b>Premere il selettore in alto</b> per terminare la riproduzione.
Regolazione velocità	<b>Premere il selettore verso sinistra o verso destra</b> per regolare la velocità di riproduzione durante la riproduzione.
Regolazione del volume	<b>Premere MENU/OK</b> per mettere in pausa la riproduzione e visualizzare i comandi del volume. Premere il selettore in alto o in basso per regolare il volume; premere di nuovo <b>MENU/OK</b> per riprendere la riproduzione. Il volume può essere regolato tramite l'opzione <b>IMPOSTAZ SUONI &gt; VOLUME PLAY</b> nel menu di riproduzione (89).

Lo stato è indicato nel display durante la riproduzione.

- ❗ Non coprire l'altoparlante durante la riproduzione.
- ❗ L'audio non viene riprodotto in modo silenzioso.

Barra di stato

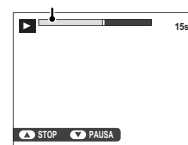

### Velocità di riproduzione

**Premere il selettore verso sinistra o verso destra** per regolare la velocità di riproduzione durante la riproduzione. La velocità viene indicata dal numero di frecce (▶ o ◀).

Freccia

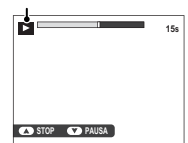

## Pulsante Q (menu rapido)

Premere **Q** per un rapido accesso alle seguenti voci. Per maggiori informazioni sulle opzioni disponibili, fare riferimento alle pagine elencate di seguito.

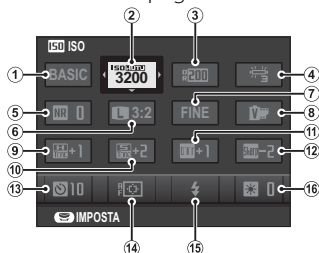

①	SELEZ. IMPOST. PERS.	68	⑨	TONO ALTE LUCI	75
②	ISO ISO	45	⑩	TONO OMBRE	75
③	GAMMA DINAMICA	75	⑪	COLORE	75
④	WB BIL. BIANCO	43	⑫	NITIDEZZA	75
⑤	NR RIDUZIONE DISTURBO	76	⑬	AUTOSCATTO	55
⑥	DIMENSIONI IMM.	74	⑭	MODALITA' AF	77
⑦	QUALITÀ IMM.	74	⑮	MODO FLASH	30
⑧	SIMULAZIONE FILM	64	⑯	LUMINOS. EVF/LCD	89

**1** Premere **Q** per visualizzare il menu rapido durante uno scatto.

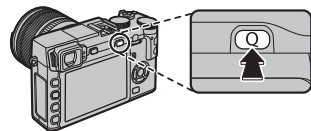

**2** Usare il selettore per evidenziare le voci e ruotare la ghiera di comando per cambiarle.

**3** Premere **Q** per uscire al termine delle impostazioni.



### Modalità filmato

In modalità filmato, il menu rapido contiene le seguenti voci:

WB	BIL. BIANCO	43	MOD.	SIMULAZIONE FILM	64
MOD.	FILM.	80	LUMINOS.	EVF/LCD	89

# Maggiori informazioni sulla fotografia e sulla riproduzione

## Selezione modalità di esposizione

La fotocamera offre la possibilità di scelta tra le modalità programma AE (**P**), priorità otturatore AE (**S**), priorità apertura AE (**A**) e esposizione manuale (**M**).

### Programma AE (**P**)

Per far sì che la fotocamera regoli sia la velocità dell'otturatore che l'apertura in modo da raggiungere un'esposizione ottimale, impostare la velocità dell'otturatore e l'apertura su **A**. Sul display viene visualizzato **P**.

- ❶ Se il soggetto si trova al di fuori della gamma di misurazione della fotocamera, i display velocità otturatore e diaframma visualizzano "---".

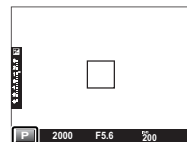
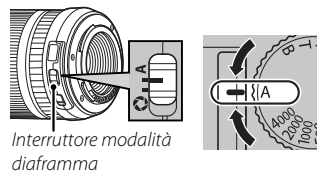

### Cambio programma

Se lo si desidera, è possibile premere il selettore verso sinistra o verso destra su altre combinazioni di tempi e diaframma senza alterare l'esposizione (cambio programma). I nuovi valori della velocità dell'otturatore e dell'apertura vengono visualizzati in giallo. Non è possibile effettuare il cambio programma quando si usa un flash che supporta TTL auto, quando **AUTO** è selezionato per **DRING GAMMA DINAMICA** nel menu di scatto (📖 75), o quando viene selezionata un'opzione automatica per **ISO ISO** nel menu di scatto (📖 45). Per annullare il cambio di programma, spegnere la fotocamera.

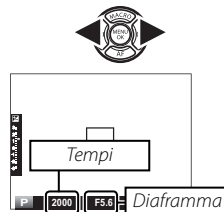

### **Priorità otturatore AE (S)**

Per regolare manualmente il tempo di posa mentre la fotocamera seleziona l'apertura per un'esposizione ottimale, impostare l'apertura su **A** e utilizzare la ghiera del tempo di posa. Nel display viene visualizzato **S**.

◆ Con impostazioni diverse da **180X**, il tempo di posa può essere regolato anche in incrementi di  $\frac{1}{3}$  EV ruotando la ghiera di comando o (eccetto che nella modalità filtro avanzato; 63) premendo il selettore verso sinistra o destra. Il tempo di posa può essere regolato anche mentre il pulsante di scatto viene premuto a metà corsa.

ⓘ Se non è possibile ottenere un'esposizione adeguata con i tempi selezionati, il diaframma viene visualizzato in rosso quando il pulsante di scatto è premuto a metà corsa. Regolare i tempi fino a raggiungere l'esposizione adeguata.

ⓘ Se il soggetto si trova al di fuori della gamma di misurazione della fotocamera, il display del diaframma visualizza "----".

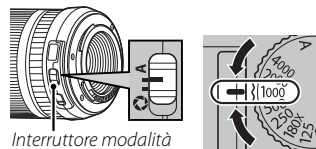

Interruttore modalità diaframma

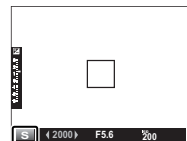

#### **Obiettivi senza ghiera diaframma**

Se l'obiettivo non è dotato di una ghiera diaframma, il tempo di posa può essere regolato solo premendo il selettore verso sinistra o destra. Il tempo di posa non può essere regolato nella modalità filtro avanzato (63).

## **Priorità diaframma AE (A)**

Per regolare manualmente l'apertura consentendo alla fotocamera di selezionare il tempo di posa per un'esposizione ottimale, ruotare la ghiera del tempo di posa su **A** e regolare l'apertura come desiderato. Nel display viene visualizzato **A**.

- ♦ L'apertura può essere regolata anche mentre il pulsante di scatto viene premuto a metà corsa.
- ⓘ Se non è possibile ottenere un'esposizione adeguata con il diaframma selezionato, i tempi verranno visualizzati in rosso quando il pulsante di scatto è premuto a metà corsa. Regolare il diaframma fino ad ottenere l'esposizione adeguata.
- ⓘ Se il soggetto si trova al di fuori della gamma di misurazione della fotocamera, il display dei tempi visualizza "---".

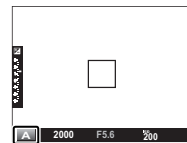
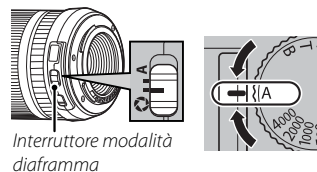

## **Anteprima della profondità di campo**

Quando **ANTEPR. PROF. CAMPO** viene assegnato a uno qualsiasi dei pulsanti **Fn**, **Fn2**, **AE** e **AF** utilizzando l'opzione **IMP. FUNZ. (Fn)** (67) nel menu di scatto, premendo il pulsante si blocca l'apertura all'impostazione selezionata, consentendo l'anteprima della profondità di campo nel mirino o nel monitor LCD.

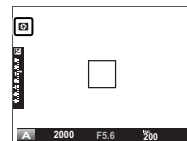

## **Esposizione manuale (M)**

L'esposizione può essere modificata rispetto al valore selezionato dalla fotocamera impostando sia la velocità dell'otturatore che l'apertura su valori diversi da **A**. Nel display viene visualizzato **M**.

- Con impostazioni diverse da **180X**, il tempo di posa può essere regolato anche in incrementi di  $\frac{1}{2}$  EV ruotando la ghiera di comando o (eccetto che nella modalità filtro avanzato;  63) premendo il selettore verso sinistra o destra.

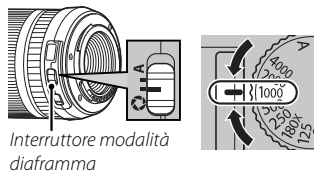

- Il display di esposizione manuale comprende un indicatore di esposizione che mostra la quantità di immagine sottoesposta o sovraesposta in base alle impostazioni correnti.

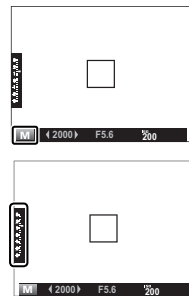

### **Anteprima dell'esposizione**

Per visualizzare l'anteprima dell'esposizione nel monitor LCD, selezionare **ON** per  **IMPOSTAZ SCHERMO > ANTEPR. ESP. MAN.**. Selezionare **OFF** quando si utilizza il flash, o in altre occasioni in cui l'esposizione potrebbe cambiare durante lo scatto dell'immagine.

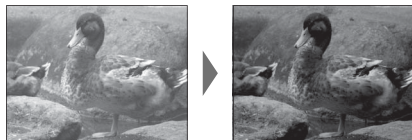

### **Obiettivi senza ghiera diaframma**

Se l'obiettivo non è dotato di una ghiera diaframma, il tempo di posa può essere regolato solo premendo il selettore verso sinistra o destra. Il tempo di posa non può essere regolato nella modalità filtro avanzato ( 63).



## Esposizioni prolungate (T/B)

Selezionare una velocità dell'otturatore **T** (tempo) o **B** (bulb) per esposizioni prolungate.

- ◆ Si consiglia l'utilizzo di un treppiede per evitare che la fotocamera si sposti durante l'esposizione.
- ◆ Per ridurre i "disturbi" (macchiettatura) nelle esposizioni prolungate, selezionare **ON** per **NR x ESPOS. LUNGA** nel menu di scatto (☰ 76). Ciò potrebbe incrementare il tempo necessario per la registrazione delle immagini dopo lo scatto.

### Tempo (T)

- 1 Ruotare la ghiera velocità otturatore su **T**.
- 2 Premere il selettore a sinistra o a destra per scegliere la velocità dell'otturatore tra 30 sec. e 1/2 sec. con incrementi di 1/3 EV.



- 3 Premere il pulsante di scatto fino in fondo per scattare un'immagine con i tempi selezionati. Viene visualizzato un conto alla rovescia mentre l'esposizione è in corso.



### Bulb (B)

- 1 Ruotare la ghiera velocità otturatore su **B**.
- 2 Premere il pulsante di scatto fino in fondo. L'otturatore rimane aperto fino a 60 minuti quando si preme il pulsante otturatore; il display visualizza il tempo trascorso da quando è cominciata l'esposizione.
- ◆ Selezionare un diaframma di **A** ad una velocità otturatore fissa di 30 s.



### **Uso di un telecomando per lo scatto a distanza**

Può essere utilizzato un telecomando per lo scatto a distanza RR-90 opzionale per esposizioni prolungate. Per ulteriori informazioni, fare riferimento al manuale fornito in dotazione con l'RR-90.

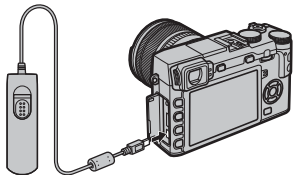

### **● Telecomando per lo scatto a distanza realizzato da produttori terzi**

I telecomandi per lo scatto a distanza di terzi (disponibili presso rivenditori terzi) possono essere collegati come indicato di seguito.

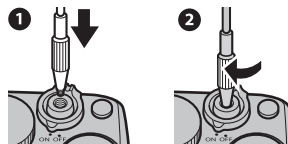



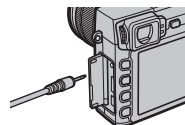





In alternativa, i telecomandi per lo scatto a distanza elettronici possono essere collegati tramite il connettore microfono/telecomando.





## Bilanciamento del bianco

Per ottenere colori naturali, selezionare **WB BIL. BIANCO** nel menu di scatto per visualizzare le seguenti opzioni, quindi tramite il selettore evidenziare un'opzione che soddisfi le condizioni di luce e premere **MENU/OK**. Viene visualizzata una finestra di dialogo in basso a destra; usare il selettore per regolare finemente il bilanciamento del bianco o premere **DISP/BACK** per uscire senza effettuare la regolazione.

Opzione	Descrizione
<b>AUTO</b>	Bilanciamento del bianco regolato automaticamente.
	Misurazione di un valore per il bilanciamento del bianco (☰ 44).
<b>K</b>	Selezionando questa opzione viene visualizzata una lista di temperature dei colori (☰ 44); evidenziare una temperatura e premere <b>MENU/OK</b> per selezionare l'opzione evidenziata e visualizzare la finestra di dialogo per la regolazione fine.
	Per soggetti sotto la luce diretta del sole.

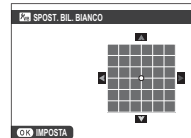

Opzione	Descrizione
	Per soggetti in ombra.
	Utilizzo con luci fluorescenti "diurne".
	Utilizzo con luci fluorescenti "bianco caldo".
	Utilizzo con luci fluorescenti "bianco freddo".
	Utilizzo con illuminazioni incandescenti.
	Riduce la dominante blu tipicamente associata con luce subacquea.



- ❖ Il bilanciamento del bianco viene regolato per l'illuminazione con flash solo nelle modalità **AUTO** e . Disattivare il flash utilizzando altre opzioni del bilanciamento del bianco.
- ❖ I risultati variano in base alle condizioni di scatto. Riprodurre le immagini dopo lo scatto per controllare i colori.
- ❖ Il bilanciamento del bianco può essere assegnato anche ad uno qualsiasi dei pulsanti **Fn**, **Fn2**, **AE** e **AF** mediante l'opzione **Fn IMP. FUNZ. (Fn)** (☰ 67) nel menu di scatto.

### **Bilanciamento del bianco personalizzato**

Scegliere  per regolare il bilanciamento del bianco per condizioni di luce insolite. Vengono visualizzate le opzioni di misurazione del bilanciamento del bianco; inquadrare un oggetto bianco in modo che occupi il display e premere il pulsante di scatto fino in fondo per misurare il bilanciamento del bianco (per selezionare il valore personalizzato più recente ed uscire senza effettuare la misurazione del bilanciamento del bianco, premere **DISP/BACK** o premere **MENU/OK** per selezionare il valore più recente e visualizzare la finestra di dialogo per la regolazione fine).

- **Se viene visualizzato "COMPLETATO!",** premere **MENU/OK** per impostare il bilanciamento del bianco al valore misurato.
- **Se viene visualizzato "SOTTOESPOSTO",** aumentare la compensazione dell'esposizione ( 53) e riprovare.
- **Se viene visualizzato "SOVRAESPOSTO",** ridurre la compensazione dell'esposizione ( 53) e riprovare.

### **Temperatura colore**

La temperatura del colore è una misura oggettiva del colore di una sorgente di illuminazione, espressa in gradi Kelvin (K). Le sorgenti di illuminazione con temperatura di colore vicina a quella della luce diretta del sole appaiono bianche; le sorgenti di illuminazione con temperatura di colore inferiore hanno una dominante gialla o rossa, mentre quelle con temperatura di colore superiore si tingono di blu. È possibile associare la temperatura di colore alla sorgente di illuminazione come illustrato nella seguente tabella o scegliere le opzioni che si differenziano nettamente dal colore della sorgente di illuminazione per rendere le immagini più "calde" o "fredde."

◀ Scegliere per sorgenti di illuminazione più rosse  
o immagini più "fredde"

Scegliere per sorgenti di illuminazione più blu  
o immagini più "calde" ▶

2000 K

Lume di candela

Tramonto/alba

5000 K

Luce diretta del sole

Ombra

15000 K

Cielo azzurro

## Sensibilità

“Sensibilità” si riferisce alla sensibilità della fotocamera alla luce. Selezionare da valori compresi tra 200 e 6400 oppure selezionare **L (100)**, **H (12800)** o **H (25600)** per situazioni speciali. È possibile utilizzare valori più alti per ridurre la sfocatura quando l’illuminazione è scarsa, mentre valori più bassi consentono tempi di posa più brevi o diaframmi più ampi in condizioni di luce intensa; si noti, tuttavia, che sulle immagini scattate con sensibilità elevate potrebbe apparire un effetto macchiettatura, in particolare a **H (25600)**, mentre se si sceglie **L (100)** si riduce la gamma dinamica. Si consigliano valori da ISO 200 a ISO 6400 nella maggior parte delle situazioni. Se è selezionato **AUTO**, la sensibilità verrà regolata automaticamente in risposta alle condizioni di ripresa.

**1** Premere **MENU/OK** in modalità di scatto per visualizzare il menu di scatto. Premere il selettore in alto o in basso per evidenziare **ISO ISO** e premere **MENU/OK**.

- ◆ La sensibilità può essere assegnata anche a uno qualsiasi dei pulsanti **Fn**, **Fn2**, **AE** e **AF** mediante l’opzione **Fn IMP. FUNZ. (Fn)** (☰ 67) nel menu di scatto.

**2** Premere il selettore in alto o in basso per evidenziare l’opzione desiderata e premere **MENU/OK** per selezionare.

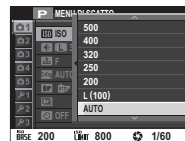
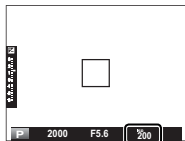

- ◆ La sensibilità non viene ripristinata allo spegnimento della fotocamera.
- ◆ **L (100)** viene reimpostato a ISO 200 e **H (12800)** e **H (25600)** vengono reimposti a ISO 6400 quando **RAW**, **FINE+RAW**, o **NORMAL+RAW** vengono selezionati per la qualità dell’immagine (☰ 74). Per ulteriori informazioni sulle impostazioni disponibili con **L (100)**, **H (12800)** e **H (25600)**, fare riferimento a pagina 127.

## ■ AUTO

Le seguenti opzioni sono disponibili quando **AUTO** è selezionato:

Opzione	Predefinito
<b>SENSIBILITÀ PREDEFINITA</b>	200
<b>SENSIBILITÀ MASSIMA</b>	800
<b>VELOC. OTTUR. MIN.</b>	1/60

La fotocamera sceglie automaticamente una sensibilità tra i valori predefinito e massimo. La sensibilità è portata sopra il valore predefinito solo se il tempo di posa richiesto per garantire un'esposizione ottimale sarebbe più lento rispetto al valore selezionato per **VELOC. OTTUR. MIN.**.

- ❖ Se il valore selezionato per **SENSIBILITÀ PREDEFINITA** è superiore a quello selezionato per **SENSIBILITÀ MASSIMA**, **SENSIBILITÀ PREDEFINITA** sarà impostata sul valore selezionato per **SENSIBILITÀ MASSIMA**.
- ❖ La fotocamera potrebbe selezionare tempi di posa più lenti di **VELOC. OTTUR. MIN.** se le immagini sarebbero ancora sottoesposte al valore selezionato per **SENSIBILITÀ MASSIMA**.

## Modalità di messa a fuoco

Utilizzare il selettore di modalità messa a fuoco per scegliere come la fotocamera mette a fuoco (osservare che indipendentemente dall'opzione selezionata, viene utilizzata la messa a fuoco manuale quando l'obiettivo è in modalità messa a fuoco manuale).

- **S** (AF singolo): La messa a fuoco si blocca quando si preme il pulsante di scatto a metà corsa. Scegliere soggetti fermi.
- **C** (AF continuo): La messa a fuoco viene regolata continuamente in modo da riflettere eventuali cambiamenti nella distanza dal soggetto durante la pressione a metà corsa del pulsante di scatto. Da utilizzare per soggetti in movimento.
- **M** (manuale): Messa a fuoco manuale tramite la ghiera messa a fuoco. Ruotare il regolatore verso sinistra per ridurre la distanza di messa a fuoco e verso destra per aumentarla. L'indicatore di messa a fuoco manuale mostra nelle parentesi di messa a fuoco quanto la distanza di messa a fuoco corrisponde alla distanza dal soggetto (la linea bianca indica la distanza di messa a fuoco, la barra blu la profondità di campo, o in altre parole la distanza davanti e dietro il punto di messa a fuoco che appare messa a fuoco); è inoltre possibile controllare visivamente la messa a fuoco nel mirino o nel monitor LCD. Selezionare questa opzione per il controllo manuale della messa a fuoco o per situazioni in cui la fotocamera non è in grado di mettere a fuoco automaticamente (📖 52).

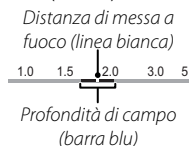
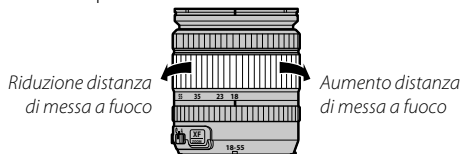
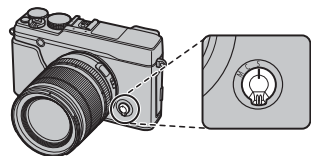

- ❖ Utilizzare l'opzione **GHIERA MESSA A FUOCO** nel menu delle impostazioni (📖 90) per invertire il senso di rotazione del regolatore della ghiera di messa a fuoco.
- ❖ Per utilizzare l'autofocus per mettere a fuoco il soggetto nell'area messa a fuoco selezionata (📖 50), premere il pulsante **AF-L**. Utilizzare questa caratteristica per mettere a fuoco rapidamente un soggetto in modalità di messa a fuoco manuale.
- ❖ La fotocamera è in grado di mostrare la distanza di messa a fuoco in metri o piedi. Utilizzare l'opzione **IMPOSTAZ SCHERMO > UNITÀ SCALA FUOCO** nel menu delle impostazioni (📖 90) per selezionare le unità usate.
- ❖ Se è selezionato **ON** per **PRE-AF** nel menu di scatto (📖 78), la messa a fuoco viene regolata continuamente nelle modalità **S** e **C** anche quando il pulsante di scatto non viene premuto.

## ■ L'indicatore di messa a fuoco

L'indicatore di messa a fuoco si illumina in verde quando il soggetto è a fuoco e lampeggia in bianco quando la fotocamera non è in grado di mettere a fuoco. Le parentesi (“ ( ) ”) indicano che la fotocamera sta mettendo a fuoco e sono visualizzate in modo continuo in modalità **C** mentre il pulsante di scatto viene premuto a metà corsa. **MF** è visualizzato in modalità messa a fuoco manuale.

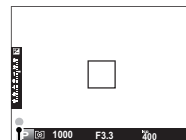

Indicatore di messa a fuoco

## ● Controllo della messa a fuoco

Per effettuare un ingrandimento della corrente area di messa a fuoco (☞ 50) per una messa a fuoco accurata, premere il centro della ghiera di comando. Premere nuovamente la ghiera per annullare lo zoom. Nella modalità di messa a fuoco manuale, lo zoom può essere regolato ruotando la ghiera di comando quando è selezionato **STANDARD** o **EVIDENZ. FOCUS PEAK** per **MF ASSIST. MF**, mentre se è selezionato **ON** per **IMPOSTAZ SCHERMO > MF CONTROLLO FUOCO**, la fotocamera effettuerà un ingrandimento automatico dell'area di messa a fuoco selezionata quando viene ruotata la ghiera di messa a fuoco. L'ingrandimento della messa a fuoco non è disponibile nella modalità di messa a fuoco **C** o quando è attivo **P-RAF PRE-AF**.





## ■ Assist. MF

L'opzione **MF ASSIST. MF** nel menu impostazioni può essere utilizzata per controllare la messa a fuoco quando le foto sono inquadrare nel monitor LCD o nel mirino elettronico nella modalità di messa a fuoco manuale.

Il menu **MF ASSIST. MF** può essere visualizzato premendo e tenendo premuto il centro della ghiera di comando.

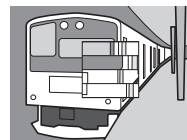

Sono disponibili le seguenti opzioni:

- **EVIDENZ. FOCUS PEAK:** Evidenzia contorni ad alto contrasto. Ruotare l'anello di messa a fuoco fino a quando il soggetto non è evidenziato.
- **IMMAGINE DIGITALE DIVISA:** Visualizza un'immagine divisa, in bianco e nero, al centro dell'inquadratura. Inquadrare il soggetto nell'area dividi-immagine e ruotare l'anello di messa a fuoco finché le tre parti dell'immagine divisa non siano allineate correttamente.





### **Selezione della cornice di messa a fuoco**

La fotocamera offre una scelta di punti di messa a fuoco, consentendo la composizione di foto con il soggetto principale posizionato quasi ovunque nell'inquadratura.

- ① Nei modi di messa a fuoco **S** e **C**, la selezione dell'area di messa a fuoco è disponibile solo quando è selezionato  **AREA** per  **MODALITA' AF** nel menu di scatto ed è disattivato il Rilevamento Intelligente dei Volti ( 77).

Per posizionare la cornice di messa a fuoco, premere il selettore verso il basso (**AF**) e quindi premere il selettore verso l'alto, il basso, a sinistra o a destra (la cornice di messa a fuoco può essere riportata al centro premendo **DISP/BACK**). Premere **MENU/OK** per rendere valide le impostazioni. Nella modalità di messa a fuoco manuale, è inoltre possibile selezionare il punto di messa a fuoco utilizzando il pulsante **AF**.

Nelle modalità di messa a fuoco **S** e **C**, è possibile scegliere le dimensioni della cornice di messa a fuoco premendo il selettore verso il basso (**AF**) e ruotando la ghiera di comando. Ruotare la ghiera verso sinistra per ridurre la cornice fino al 50%, verso destra per ingrandirla fino al 150%, oppure premere il centro della ghiera per ritornare alle dimensioni originali della cornice. Premere **MENU/OK** per rendere valide le impostazioni.

- ◆ Con le impostazioni predefinite, la selezione dell'area di messa a fuoco viene assegnata al pulsante **AF** ed è accessibile premendo il selettore verso il basso, ma può anche essere assegnata a uno qualsiasi dei pulsanti **Fn**, **Fn2** e **AE** ( 67). Si può accedere alla selezione dell'area di messa a fuoco anche utilizzando l'opzione  **AREA MESSA A FUOCO** nel menu di scatto.

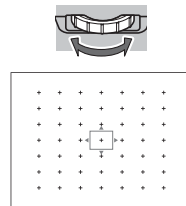
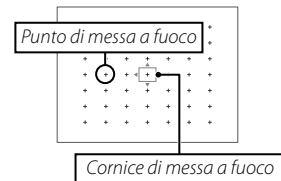
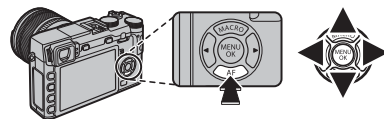

## Blocco messa a fuoco/esposizione

Per comporre fotografie con soggetti non centrati:

**1 Messa a fuoco:** Posizionare il soggetto nella cornice di messa a fuoco e premere il pulsante di scatto a metà corsa per fissare la messa a fuoco e l'esposizione. Messa a fuoco ed esposizione rimangono bloccate mentre si mantiene premuto a metà corsa il pulsante di scatto (blocco AF/AE).

- ◆ La messa a fuoco e l'esposizione possono anche essere bloccate rispettivamente con i pulsanti **AF-L** e **AE-L** (se è selezionato **BLOCCO AE/AF** per **AF-L TASTO BLOC. AF** nel menu di scatto, premendo il pulsante **AF-L** verranno bloccate la messa a fuoco e l'esposizione; 78).

**2 Ricomporre:** Tenere premuto il pulsante di scatto a metà corsa o tenere premuto il pulsante **AF-L** o **AE-L**.

- ◆ La messa a fuoco e/o l'esposizione rimarranno bloccate durante la pressione del pulsante **AF-L** o **AE-L**, indipendentemente dalla pressione del pulsante di scatto a metà corsa. Se è selezionato **ON/OFF BL. AE/AF** per **AE-L MOD. BLOCCO AE/AF** (78), la messa a fuoco e/o l'esposizione vengono bloccate quando si preme il pulsante e rimangono bloccate fino a una successiva pressione del pulsante.

**3 Scatto:** Premere il pulsante di scatto fino in fondo.



### **Messa a fuoco automatica**

Sebbene la fotocamera includa un sistema di messa a fuoco automatica ad alta precisione, potrebbe non essere in grado di mettere a fuoco i soggetti elencati di seguito.

- Soggetti molto luminosi come specchi o carrozzerie delle automobili.
- Soggetti in rapido movimento.
- Soggetti fotografati attraverso una finestra o un altro oggetto riflettente.
- Soggetti scuri o che assorbono anziché riflettere la luce, come capelli o pellicce.
- Soggetti incorporati, come fumo o fiamme.
- Soggetti con contrasto quasi inesistente con lo sfondo (ad esempio, soggetti con abiti dello stesso colore dello sfondo).
- Soggetti posizionati davanti o dietro un oggetto ad alto contrasto che si trova anch'esso nella cornice di messa a fuoco (ad esempio, un soggetto fotografato su uno sfondo con elementi di elevato contrasto).

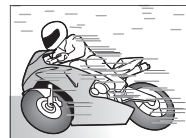

## Compensazione esposizione

Per regolare la compensazione dell'esposizione quando si fotografano soggetti molto luminosi, molto scuri o ad alto contrasto, ruotare la ghiera di compensazione esposizione. L'effetto è visibile nel display.



Indicatore di compensazione esposizione

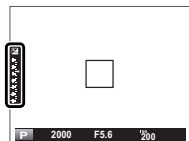

Visualizzazione standard

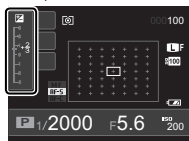

Display dettagliato (monitor LCD)

Scegliere valori positivi (+) per aumentare l'esposizione



Scegliere valori negativi (-) per ridurre l'esposizione



ⓘ La quantità di compensazione disponibile varia in base alla modalità di scatto.

### ● Valore esposizione (EV)

Il valore di esposizione è determinato dalla sensibilità del sensore dell'immagine e dalla quantità di luce alla quale è esposto il sensore. Raddoppiare la quantità aumenta EV di uno, mentre dimezzarla riduce EV di uno. È possibile controllare la quantità di luce che penetra nella fotocamera regolando diaframma e tempi.

### ● Scelta di un valore di compensazione esposizione

• **Soggetti in controluce:** Selezionare valori da  $+2/3$  EV a  $+1 2/3$  EV.



• **Soggetti altamente riflettenti o scene estremamente luminose** (es. campi innevati): +1 EV



• **Scene che includono principalmente cielo:** +1 EV



• **Soggetti sotto i riflettori** (in particolare se fotografati su sfondi scuri):  $-2/3$  EV

• **Soggetti con scarsa riflettanza** (alberi di pino o foglie scure):  $-2/3$  EV

## Misurazione

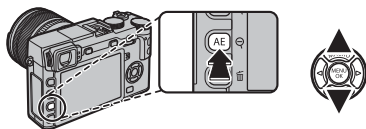
Per scegliere la modalità di misurazione della fotocamera, premere il pulsante **AE** per visualizzare le opzioni di misurazione. Usare il selettore per evidenziare un'opzione e premere **AE** per selezionare.



Modalità	Descrizione
 (MULTI)	La fotocamera determina immediatamente l'esposizione in base ad un'analisi di composizione, colore e distribuzione della luminosità. Consigliato nella maggior parte delle situazioni.
 (SPOT)	La fotocamera misura le condizioni di illuminazione in un'area al centro dell'inquadratura equivalente al 2% del totale. Raccomandato con soggetti in controluce e in altri casi in qui lo sfondo è più luminoso o più scuro del soggetto principale.
 (MEDIA)	L'esposizione viene impostata su un livello medio per l'intera inquadratura. Fornisce un'esposizione costante in tutti gli scatti multipli con la stessa luminosità ed è particolarmente adatto per i paesaggi e ritratti di soggetti vestiti di bianco o nero.

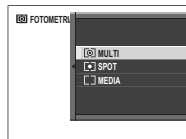

- ❖ Con le impostazioni predefinite, la selezione della misurazione esposimetrica viene assegnata al pulsante **AE**, ma può essere assegnata anche a uno qualsiasi dei pulsanti **Fn**, **Fn2** e **AF** (📖 67) o vi si può accedere utilizzando l'opzione  **FOTOMETRIA** nel menu di scatto.
- ⚠ L'opzione selezionata diventerà attiva solo quando il rilevamento intelligente dei volti è spento (📖 77).



## Uso dell'autoscatto

Utilizzare il timer per gli autoritratti o per evitare le sfocature provocate dal movimento della fotocamera.

**1** Premere **MENU/OK** in modalità di scatto per visualizzare il menu di scatto. Premere il selettore in alto o in basso per evidenziare  **AUTOSCATTO** e premere **MENU/OK**.



**2** Premere il selettore verso l'alto o verso il basso per evidenziare una delle seguenti opzioni e premere **MENU/OK** per selezionare.

Modalità	Descrizione
 <b>2 SEC</b>	Il pulsante di scatto viene rilasciato due secondi dopo la pressione. Utilizzare per ridurre le sfocature provocate dal movimento della fotocamera quando si preme il pulsante di scatto.
 <b>10 SEC</b>	Il pulsante di scatto viene rilasciato dieci secondi dopo la pressione. Utilizzare in fotografie in cui si desidera apparire.
<b>OFF</b>	Autoscatto disattivato.



**3** Premere il pulsante di scatto a metà corsa per mettere a fuoco.

① Rimanere dietro la fotocamera quando si utilizza il pulsante di scatto. Se ci si posiziona davanti all'obiettivo, messa a fuoco ed esposizione possono risentirne negativamente.



- 4** Premere il pulsante di scatto fino in fondo per avviare il timer. Il monitor mostra il numero di secondi rimanenti prima che l'otturatore scatti. Per interrompere il timer prima dello scatto della foto, premere **DISP/BACK**.

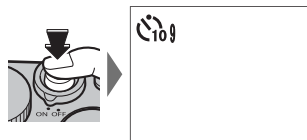

La spia dell'autoscatto sul lato anteriore della fotocamera lampeggia immediatamente prima dello scatto della fotografia. Se si seleziona il timer di due secondi, la spia dell'autoscatto lampeggia durante il conto alla rovescia del timer.

- ◆ L'autoscatto si spegne automaticamente quando si spegne la fotocamera.

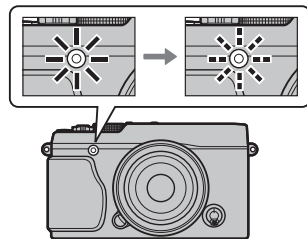





## Modalità di scatto continuo (modalità burst)

Catturare il movimento in una serie di immagini.

- 1 Premere il pulsante **DRIVE** per visualizzare le opzioni di azionamento.



- 2 Premere il selettore verso l'alto o verso il basso per evidenziare , quindi premere il selettore verso sinistra o verso destra per scegliere una frequenza fotogrammi di  (alta) o  (bassa). Premere **MENU/OK** per uscire al termine delle impostazioni.



- 3 Premere il pulsante di scatto a metà corsa per mettere a fuoco.



- 4 Premere il pulsante di scatto fino in fondo per avviare lo scatto. Lo scatto termina quando si rilascia il pulsante di scatto, quando si è scattato il massimo numero di foto possibile oppure quando la scheda di memoria è piena.



- ❖ La messa a fuoco e l'esposizione sono determinate dalla prima immagine della serie. Il flash si disattiva automaticamente; la modalità flash precedentemente selezionata è ripristinata quando si disattiva lo scatto in modalità burst. Per consentire che la messa a fuoco e l'esposizione varino automaticamente di fotogramma in fotogramma, selezionare  e ruotare il selettore della modalità di messa a fuoco su **C**.
- ❖ La velocità dei fotogrammi varia a seconda del soggetto, del tempo di posa e della modalità di messa a fuoco, e può rallentare man mano che vengono scattate le foto.
- ❖ Potrebbe essere necessario del tempo ulteriore per salvare le immagini al termine dello scatto.
- ❖ Se il numero di file raggiunge 999 prima di terminare lo scatto, le fotografie rimanenti vengono registrate su una nuova cartella (📖 91).
- ❖ In alcune modalità di azionamento, lo scatto potrebbe non cominciare se lo spazio disponibile nella memory card è insufficiente.

## Bracketing

Varia automaticamente le impostazioni in una serie di immagini.

- 1 Premere il pulsante **DRIVE** per visualizzare le opzioni di azionamento e premere il selettore in alto o in basso per evidenziare una delle seguenti:

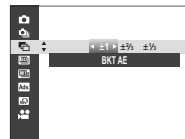

Opzione	Descrizione
<b>BKT AE</b>	Premere il selettore verso sinistra o verso destra per evidenziare una quantità di bracketing. Ogni volta che viene premuto il pulsante di scatto, la fotocamera effettua tre scatti fino a 6 fps: il primo usa il valore misurato per l'esposizione, il secondo sovraesposto rispetto al valore selezionato e il terzo sottoesposto rispetto allo stesso valore (indipendentemente dalla quantità selezionata, l'esposizione non supera i limiti del sistema di misurazione dell'esposizione).
<b>ISO BKT</b>	Premere il selettore verso sinistra o verso destra per evidenziare una quantità di bracketing. Ogni volta che si rilascia l'otturatore, la fotocamera scatta una fotografia alla sensibilità corrente (☞ 45) e la elabora per creare due copie supplementari, una con maggiore sensibilità e l'altra con minore sensibilità rispetto al valore selezionato (indipendentemente dal valore selezionato, la sensibilità non sarà superiore a ISO 6400 né inferiore a ISO 200).
<b>BKT SIMULAZIONE FILM</b>	Ogni volta che viene rilasciato l'otturatore, la fotocamera effettua uno scatto e lo processa per creare copie con le impostazioni simulazione film selezionate per <b>BKT SIMULAZIONE FILM</b> nel menu di scatto (☞ 75).
<b>BKT GAMMA DINAMICA</b>	Ad ogni pressione del pulsante di scatto, la fotocamera realizza tre scatti con differenti gamme dinamiche (☞ 75): 100% per il primo, 200% per il secondo e 400% per il terzo. Gli scatti vengono effettuati a velocità fino a circa 6 fps. Quando il bracketing della gamma dinamica è in azione, la sensibilità viene ridotta ad un minimo di ISO 800; la sensibilità precedente viene ripristinata quando termina il bracketing.

Premere **MENU/OK** per selezionare l'opzione evidenziata.

- 2 Scattare fotografie.

Per creare una panoramica, seguire la guida su schermo.

- 1 Premere il pulsante **DRIVE** per visualizzare le opzioni di azionamento. Premere il selettore verso l'alto o verso il basso per evidenziare **Adv**, quindi premere il selettore verso sinistra o verso destra per evidenziare **PowerShot** **AUTO PANORAMA** e premere **MENU/OK**.



- 2 Per selezionare l'angolo di inquadratura della fotocamera durante lo scatto panoramico, premere il selettore verso sinistra. Evidenziare una dimensione e premere **MENU/OK**.
- 3 Premere il selettore verso destra per visualizzare le possibilità di scelta dell'inquadratura panoramica. Evidenziare una direzione panoramica e premere **MENU/OK**.



- 4 Premere il pulsante di scatto fino in fondo per avviare la registrazione. Durante la registrazione non è necessario tenere premuto il pulsante di scatto.
- 5 Spostare la fotocamera nella direzione indicata dalla freccia. Lo scatto termina se si preme il pulsante dell'otturatore fino in fondo durante lo scatto.

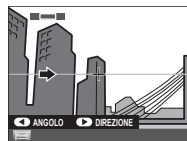



- ◆ Lo scatto termina automaticamente quando si sposta la fotocamera alla fine delle guide e l'immagine panoramica è completa. Non è possibile salvare una panoramica se si preme il pulsante dell'otturatore prima che la panoramica sia stata completata.

- ❶ Le panoramiche sono create da più inquadrature; l'esposizione per l'intera panoramica è determinata dalla prima immagine. In alcuni casi la fotocamera potrebbe registrare un angolo superiore o inferiore rispetto a quello selezionato e non essere in grado di unire le inquadrature perfettamente. L'ultima parte della panoramica potrebbe non essere registrata se lo scatto termina prima del completamento della panoramica.
- ❷ Lo scatto può essere interrotto se si sposta la fotocamera troppo velocemente o troppo lentamente. Lo spostamento della fotocamera in una direzione diversa da quella illustrata annulla lo scatto.
- ❸ Potrebbe non essere possibile ottenere i risultati desiderati in presenza di soggetti in movimento, soggetti molto vicini alla fotocamera, soggetti uniformi come il cielo o un prato, soggetti in movimento costante come onde o cascate, soggetti che subiscono cambiamenti di luminosità notevoli. Le panoramiche potrebbero risultare sfocate se il soggetto è scarsamente illuminato.

#### **Per migliori risultati**

Per ottenere migliori risultati, usare un obiettivo con una lunghezza focale di 35 mm o inferiore (50 mm o inferiore con formato 35 mm). Portare i gomiti vicino al corpo e muovere lentamente la fotocamera compiendo dei piccoli circoli a velocità costante, mantenendo la fotocamera parallela o alla giusta angolazione orizzontale e facendo attenzione a effettuare gli spostamenti nella direzione indicata dalle guide. Per ottenere risultati ottimali, utilizzare un treppiede. Se non si ottengono i risultati desiderati, provare a effettuare gli spostamenti a una differente velocità.

### **Visualizzazione immagini panoramiche**

Per ingrandire un'immagine panoramica durante la visualizzazione a pieno formato, premere il pulsante  e usare i pulsanti  e  per ingrandire e ridurre l'immagine. In alternativa, è possibile riprodurre di nuovo il panorama utilizzando il selettore. Premere il selettore verso il basso per avviare la riproduzione e premerlo nuovamente per mettere in pausa. Mentre la riproduzione è in pausa, è possibile scorrere l'immagine panoramica manualmente premendo il selettore a sinistra o a destra; i panorami verticali scorrono verticalmente, i panorami orizzontali scorrono orizzontalmente. Per uscire dalla riproduzione a schermo intero, premere il selettore verso l'alto.

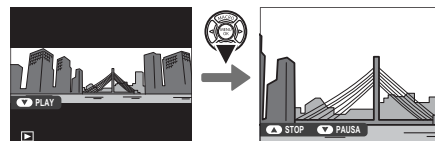

## Esposizioni multiple

Creare una foto che unisce due esposizioni.



- 1 Premere il pulsante **DRIVE** per visualizzare le opzioni di azionamento. Premere il selettore verso l'alto o verso il basso per evidenziare **Adv**, quindi premere il selettore verso sinistra o verso destra per evidenziare **ESPOSIZ. MULTIPLA** e premere **MENU/OK**.



- 2 Scattare la prima foto.
- 3 Premere **MENU/OK**. Il primo scatto verrà visualizzato sovrapposto alla vista attraverso l'obiettivo e verrà richiesto di effettuare il secondo scatto.



- ◆ Per ritornare al passo 2 e ripetere il primo scatto, premere il selettore verso sinistra. Per memorizzare il primo scatto ed uscire senza creare un'esposizione multipla, premere **DISP/BACK**.

- 4 Effettuare il secondo scatto, utilizzando il primo fotogramma come guida.

- 5 Premere **MENU/OK** per creare un'esposizione multipla o premere il selettore verso sinistra per tornare al passo 4 e ripetere il secondo scatto.



## Filtro avanzato

Consente di scattare foto con effetti filtro.

- 1 Premere il pulsante **DRIVE** per visualizzare le opzioni di azionamento. Premere il selettore verso l'alto o verso il basso per evidenziare **ADV**, quindi premere **MENU/OK**.



- 2 Scegliere fra i seguenti filtri e premere **MENU/OK**.



Filtro	Descrizione
<b>TOY CAMERA</b>	Scegliere un effetto toy camera rétro.
<b>MINIATURA</b>	Le fasce superiori e inferiori delle immagini vengono sfocate per un effetto diorama.
<b>COLORE POP</b>	Consente di creare immagini ad alto contrasto con colori saturi.
<b>HIGH-KEY</b>	Consente di creare immagini chiare e a basso contrasto.
<b>LOW-KEY</b>	Creare toni scuri uniformi con poche aree fortemente evidenziate.

Filtro	Descrizione
<b>TONI DINAMICI</b>	L'espressione dei toni dinamici viene utilizzata per creare un effetto fantasy.
<b>SOFT FOCUS</b>	Per creare un aspetto che sia morbido in modo uniforme nell'intera immagine.
<b>COLORE PARZIALE (ROSSO)</b>	Le aree dell'immagine del colore selezionato sono registrate in quel colore. Tutte le altre aree dell'immagine vengono registrate in bianco e nero.
<b>COLORE PARZIALE (ARANC)</b>	
<b>COLORE PARZIALE (GIALL)</b>	
<b>COLORE PARZIALE (VERDE)</b>	
<b>COLORE PARZIALE (BLU)</b>	
<b>COLORE PARZIALE (VIOLA)</b>	

- ◆ In base al soggetto e alle impostazioni della fotocamera, le immagini in alcuni casi potrebbero essere sgranate o variare in luminosità e tonalità.
- ◆ Gli effetti filtro possono essere selezionati anche premendo il selettore verso sinistra quando la fotocamera è in modalità di scatto.











## Simulazione film

Simula gli effetti di diversi tipi di filmato, incluso il bianco e nero (con o senza filtri di colore).

- 1 Premere **MENU/OK** in modalità di scatto per visualizzare il menu di scatto. Premere il selettore in alto o in basso per evidenziare  **SIMULAZIONE FILM** e premere **MENU/OK**.



- 2 Premere il selettore verso l'alto o verso il basso per evidenziare una delle seguenti opzioni e premere **MENU/OK** per selezionarle.

Opzione	Descrizione
 (PROVIA/STANDARD)	Riproduzione colore standard. Idoneo per una vasta gamma di soggetti, da ritratti a paesaggi.
 (Velvia/VIVACE)	Una tavolozza ad alto contrasto di colori saturi, idonea per fotografie della natura.
 (ASTIA/MORBIDA)	Aumenta la gamma dei colori disponibili per i toni della pelle nei ritratti, conservando allo stesso tempo il blu intenso di un cielo luminoso. Consigliato per ritratti all'aperto.
 (PRO Neg. Hi)	Offre un contrasto leggermente maggiore rispetto  (PRO Neg. Std). Consigliato per ritratti all'aperto.
 (PRO Neg. Std)	Tavolozza colori tenui. La gamma dei colori disponibili per i toni della pelle aumenta, rendendola un'ottima scelta per i ritratti in studio.
 (MONOCROMATICO)	Consente di scattare immagini in bianco e nero standard.
 (MONOCROM.+FILTRO Ye)	Consente di scattare immagini in bianco e nero con contrasto leggermente aumentato. Questa impostazione riduce leggermente anche la luminosità del cielo.
 (MONOCROMATICO+FILTRO R)	Consente di scattare immagini in bianco e nero con maggiore contrasto. Questa impostazione riduce anche la luminosità del cielo.
 (MONOCROMATICO+FILTRO G)	Consente di attenuare i toni della pelle nei ritratti in bianco e nero.
 (SEPPIA)	Scatta fotografia in color seppia.

-  Le opzioni di simulazione film possono essere combinate con le impostazioni di tonalità e nitidezza ( 75).



## Registrazione immagini in formato RAW

Per registrare i dati RAW non elaborati dal sensore di immagine della fotocamera, selezionare un'opzione **RAW** per la qualità dell'immagine nel menu di scatto come descritto di seguito. È possibile creare copie JPEG di immagini RAW tramite l'opzione **RAW CONVERSIONE RAW** nel menu di riproduzione oppure è possibile visualizzare immagini RAW su un computer tramite l'applicazione RAW FILE CONVERTER installata con il software sul CD in dotazione (📖 97, 98).

- 1 Premere **MENU/OK** in modalità di scatto per visualizzare il menu di scatto. Premere il selettore verso l'alto o verso il basso per evidenziare **QUALITÀ IMM.** e premere **MENU/OK**.
- 2 Evidenziare un'opzione e premere **MENU/OK**. Selezionare **RAW** per registrare solo immagini RAW, oppure **FINE+RAW** o **NORMAL+RAW** per registrare una copia in formato JPEG insieme alle immagini RAW. **FINE+RAW** utilizza rapporti di compressione JPEG inferiori per immagini JPEG di qualità superiore, mentre **NORMAL+RAW** utilizza rapporti di compressione JPEG superiori per aumentare il numero di immagini che possono essere memorizzate.

### Il Pulsante Funzione

Per attivare o disattivare la qualità di immagine RAW per un singolo scatto, assegnare **RAW** a uno qualsiasi dei pulsanti **Fn**, **Fn2**, **AE** o **AF** (📖 67). Se un'opzione JPEG è attualmente selezionata per la qualità dell'immagine, la pressione del pulsante seleziona temporaneamente l'opzione JPEG+RAW equivalente. Se attualmente è selezionata un'opzione JPEG+RAW, la pressione del pulsante seleziona temporaneamente l'opzione JPEG equivalente, mentre se si seleziona **RAW**, la pressione del pulsante seleziona temporaneamente **FINE**. Scattando una foto o premendo di nuovo il pulsante si ripristina la precedente impostazione.

- ◆ Le sensibilità di **L (100)**, **H (12800)** e **H (25600)** non sono disponibili quando è attivata la qualità immagine RAW (📖 45).

## **Creazione di copie JPEG di immagini RAW**

Le immagini RAW custodiscono le informazioni sulle impostazioni della fotocamera separatamente dai dati catturati dal sensore immagine della fotocamera. Utilizzando l'opzione **RAW CONVERSIONE RAW** nel menu di riproduzione, è possibile creare copie JPEG di immagini RAW tramite diverse opzioni per le impostazioni elencate di seguito. I dati dell'immagine originale non subiscono conseguenze, consentendo ad una singola immagine RAW di essere elaborata in vari modi.

- 1 Premere **MENU/OK** durante la riproduzione per visualizzare il menu di riproduzione, quindi premere il selettore in alto o in basso per evidenziare **RAW CONVERSIONE RAW** e premere **MENU/OK** per visualizzare le impostazioni elencate nella tabella a destra.

◆ Queste opzioni possono essere visualizzate anche premendo il pulsante **Q** durante la riproduzione.

- 2 Premere il selettore in alto o in basso per evidenziare un'impostazione e premere il selettore a destra per selezionare. Premere il selettore in alto o in basso per evidenziare l'opzione desiderata e premere **MENU/OK** per selezionare e tornare all'elenco delle impostazioni. Ripetere questa procedura per regolare ulteriori impostazioni.



- 3 Premere il pulsante **Q** per l'anteprima della copia JPEG, quindi premere **MENU/OK** per salvare.

Impostazione	Descrizione
<b>RIFL. COND. SCATTO</b>	Creare una copia JPEG utilizzando le impostazioni utilizzate al momento dello scatto della foto.
<b>ELABORAZ. PUSH/PULL</b>	Regolare l'esposizione tra -1 EV e +3 EV con incrementi di 1/3 EV (📖 53).
<b>GAMMA DINAMICA</b>	Aumenta i dettagli nelle zone di luce maggiore per un contrasto naturale (📖 75).
<b>SIMULAZIONE FILM</b>	Simula gli effetti di diversi tipi di pellicola (📖 64).
<b>BIL. BIANCO</b>	Regola il bilanciamento del bianco (📖 43).
<b>SPOST. BIL. BIANCO</b>	Regola finemente il bilanciamento del bianco (📖 43).
<b>COLORE</b>	Regola la densità di colore (📖 75).
<b>NITIDEZZA</b>	Rende i contorni più nitidi o più morbidi (📖 75).
<b>TONO ALTE LUCI</b>	Regola le alte luci (📖 75).
<b>TONO OMBRE</b>	Regola le ombre (📖 75).
<b>RIDUZIONE DISTURBO</b>	Elabora la copia per ridurre la macchiatura (📖 76).
<b>OTTIM. MODUL. OB.</b>	Migliorare la definizione regolando la diffrazione e la lieve perdita di messa a fuoco sul bordo dell'obiettivo (📖 76).
<b>ESPACIOS COLOR</b>	Sceglie lo spazio colore usato per la riproduzione del colore (📖 92).

## Pulsanti Funzione

I ruoli ricoperti dai pulsanti **Fn**, **Fn2**, **AE** e **AF** possono essere selezionati tramite l'opzione **[Fn] IMP. FUNZ. (Fn)** nel menu di ripresa (📖 90).

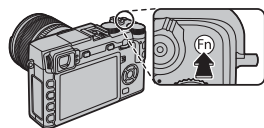

Tasto **Fn**

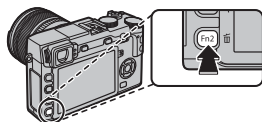

Tasto **Fn2**

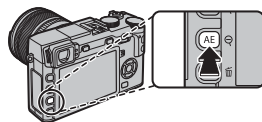

Pulsante **AE**

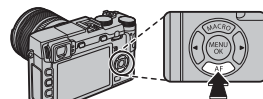

Pulsante **AF**

Le opzioni disponibili includono filtri avanzati (📖 63), esposizione multipla (📖 62), anteprima di profondità di campo (📖 39), sensibilità (📖 45), autoscatto (📖 55), dimensioni dell'immagine (📖 74), qualità dell'immagine (📖 74), gamma dinamica (📖 75), simulazione film (📖 64), bilanciamento del bianco (📖 43), misurazione esposimetrica (📖 54), modalità AF (📖 77), selezione dell'area di messa a fuoco (📖 50), impostazioni personalizzate (📖 68), registrazione di filmati (📖 33), commutazione RAW/JPEG (📖 65), e le opzioni di impostazione apertura (📖 79) e di connettività senza fili (📖 95).

- ◆ Inoltre è possibile visualizzare le opzioni per uno qualsiasi dei pulsanti **Fn**, **Fn2**, **AE** e **AF**, premendo e tenendo premuto il pulsante.

## Salvataggio delle impostazioni

È possibile salvare fino a 7 set di impostazioni personalizzate della fotocamera per le situazioni più comuni. Le impostazioni salvate possono essere richiamate mediante l'opzione **SELEZ. IMPOST. PERS.** nel menu di scatto.

- 1 Premere **MENU/OK** in modalità di scatto per visualizzare il menu di scatto. Premere il selettore in alto o in basso per evidenziare **MODIF./SALVA IMPOST. PERS.** e premere **MENU/OK**.



- 2 Evidenziare una serie di impostazioni personalizzate e premere **MENU/OK** per selezionare. Regolare quanto segue in base alle proprie preferenze e premere **DISP/BACK** al termine delle regolazioni: **ISO ISO**, **D-Rng GAMMA DINAMICA**, **Simulazione Film SIMULAZIONE FILM**, **WB BIL. BIANCO**, **Color COLORE**, **Sharp NITIDEZZA**, **L+ Tone TONO ALTE LUCI**, **L- Tone TONO OMBRE**, e **NR RIDUZIONE DISTURBO**.



◆ Per sostituire le impostazioni nella serie selezionata con le impostazioni correntemente selezionate con la fotocamera, selezionare **SALVA IMPOST. CORRENTI** e premere **MENU/OK**.

- 3 Viene visualizzata una finestra di dialogo di conferma; evidenziare **OK** e premere **MENU/OK**.

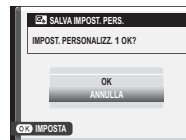

## Uso di un adattatore

Quando sono installati degli adattatori per obiettivi M tramite un **FUJIFILM M MOUNT ADAPTER** opzionale, la fotocamera elabora le immagini come sono state scattate per mantenere la qualità dell'immagine e correggere una varietà di effetti.

- ◆ Installare un adattatore consente **LENS SCATTA SENZA OBIETTIVO** (📖 77) e nasconde l'indicatore di distanza nel display standard.
- ◆ Prima di controllare la messa a fuoco, impostare il selettore di messa a fuoco su **M** (📖 47).

### Impostazioni adattatore

Premendo il pulsante funzione sull'adattatore visualizza le opzioni **LENS IMP ADATTATORE**.

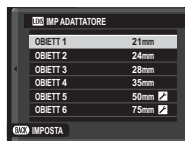

### Scelta della lunghezza focale

Se l'obiettivo ha una lunghezza focale di 21, 24, 28 o 35 mm, scegliere l'opzione corrispondente nel menu **LENS IMP ADATTATORE**. Per altri obiettivi, selezionare l'opzione 5 o 6 e utilizzare il selettore per inserire la lunghezza focale.



### Correzione della distorsione

Scegliere tra le opzioni **FORTE**, **MEDIO** o **LIEVE** per correggere la distorsione **BARILE** o **CUSCINO**.

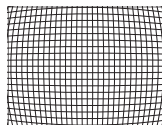

*Distorsione a barile*

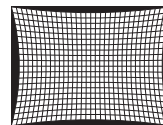

*Distorsione a cuscinetto*

- ◆ Per determinare la quantità necessaria, regolare la correzione della distorsione mentre si scattano foto di grafici su carta o altri oggetti che presentano linee verticali ed orizzontali ripetute, come le finestre di un edificio molto alto.

## ■ Correzione ombreggiatura del colore

Le variazioni del colore (ombreggiatura) tra il centro e i bordi della cornice possono essere regolati separatamente per ciascun angolo.

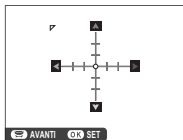

Per utilizzare la correzione ombreggiatura del colore, seguire i passaggi di seguito.

- 1 Ruotare la ghiera di comando per scegliere un angolo. L'angolo selezionato viene indicato da un triangolo.



- 2 Utilizzare il selettore per regolare l'ombreggiatura fin quando non c'è alcuna differenza di colore visibile tra l'angolo selezionato e il centro dell'immagine. Premere il selettore a sinistra o destra per regolare i colori sull'asse ciano-rosso, in alto o in basso per regolare i colori sull'asse blu-giallo. Sono disponibili 19 posizioni per ciascun asse.



- ◆ Per determinare la quantità necessaria, regolate la correzione ombreggiatura colore mentre si scattano foto di un cielo blu o di un foglio di carta grigio.

## ■ Correzione illuminazione periferica

Selezionare tra i valori compresi tra -5 e +5. Scegliere valori positivi aumenta l'illuminazione periferica, mentre scegliere valori negativi riduce l'illuminazione periferica. I valori positivi sono consigliati per obiettivi d'epoca, valori negativi per creare l'effetto di immagini scattate con un obiettivo antico o con uno stenoscopio.

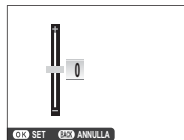

- ◆ Per determinare la quantità necessaria, regolate la correzione illuminazione periferica mentre si scattano foto di un cielo blu o di un foglio di carta grigio.

## Ricerca delle immagini



Per effettuare la ricerca delle immagini, procedere come segue.

- 1 Premere **MENU/OK** durante la riproduzione per visualizzare il menu riproduzione. Premere il selettore in alto o in basso per evidenziare  **CERCA IMMAGINE** e premere **MENU/OK**.
- 2 Evidenziare un'opzione e premere **MENU/OK**.

Opzione	Descrizione
<b>PER DATA</b>	Ricerca per data.
<b>PER VOLTO</b>	Ricerca di immagini che includono volti.
<b>IN ★ PREFERITI</b>	Cerca per valutazione (🗨️ 26).
<b>PER TIPO DI DATI</b>	Permette di trovare tutte le immagini, tutti i filmati o tutte le immagini RAW.
<b>TRA IMM.DA CARIC.</b>	Trova tutte le immagini selezionate per l'upload su una destinazione specifica.

- 3 Selezionare un parametro di ricerca. Vengono visualizzate solo le immagini che rispettano il parametro di ricerca. Per cancellare o proteggere le immagini selezionate o per visualizzare le immagini selezionate in una presentazione, premere **MENU/OK** e scegliere tra le opzioni a destra.



- 4 Per terminare la ricerca, selezionare **FINE RICERCA**.

Opzione	Fare riferimento a pagina
 <b>CANCELLA</b>	81
 <b>PROTEGGI</b>	83
 <b>RIPROD. AUT. IMM.</b>	84

## Assist. per album

Creare un album delle vostre foto preferite.

### **Creazione di un album**

**1** Selezionare **NUOVO ALBUM** per  **ASSIST. PER ALBUM** nel menu di riproduzione ( 85) e scegliere tra le seguenti opzioni:

- **SELEZIONA DA TUTTI:** Consente di scegliere fra tutte le immagini disponibili.
- **SEL. PER RICERCA IMG:** Seleziona tra le immagini che corrispondono ai parametri di ricerca selezionati ( 71).

❖ Per gli album non possono essere selezionati né fotografie **640** o inferiori, né filmati.

**2** Scorrere le immagini e premere il selettore in alto per selezionare o deselegionare. Per visualizzare l'immagine corrente sulla copertina, premere in basso. Premere **MENU/OK** per uscire quando l'album è completo.

❖ La prima immagine selezionata diventa la copertina. Premere il selettore in basso per selezionare un'immagine differente per la copertina.

**3** Evidenziare **ALBUM COMPLETO** e premere **MENU/OK** (per selezionare tutte le foto, oppure tutte le foto che rispettano i parametri di ricerca selezionati per l'album, scegliere **SELEZIONA TUTTO**). Il nuovo album sarà aggiunto alla lista nel menu dell'album guidato.

- ① Gli album possono contenere fino a 300 immagini.
- ① Gli album che non contengono alcuna foto vengono cancellati automaticamente.



### **Visualizzazione di album**

Evidenziare un album nel menu dell'album guidato e premere **MENU/OK** per visualizzare l'album, quindi premere il selettore verso sinistra o verso per scorrere le immagini.

### **Modifica e cancellazione di album**

Visualizzare l'album e premere **MENU/OK**. Vengono visualizzate le seguenti opzioni; selezionare l'opzione desiderata e seguire le istruzioni a schermo.

- **MODIFICA:** Modifica l'album come descritto in "Creazione di un album" (📖 72).
- **ELIMINA:** Consente di cancellare l'album.

#### Album

Gli album possono essere copiati su un computer usando il software MyFinePix Studio in dotazione (📖 96).

## Uso dei menu: Modalità di scatto

Il menu di scatto viene utilizzato per regolare le impostazioni per una vasta gamma di condizioni di scatto. Per visualizzare il menu di scatto, premere **MENU/OK** in modalità di scatto. Evidenziare le voci e premere il selettore verso destra per visualizzare le opzioni, quindi evidenziare un'opzione e premere **MENU/OK**. Premere **DISP/BACK** per uscire al termine delle impostazioni.



### Opzioni del menu di scatto (fotografie)

#### ISO ISO

Controlla la sensibilità della fotocamera alla luce (☞ 45).

#### ☞ DIMENSIONI IMM.

Sceglie le dimensioni e il formato in cui si registrano le immagini.

##### ● Rapporto d'aspetto

Immagini con un rapporto d'aspetto di 3:2 hanno le stesse proporzioni di una foto con pellicola di 35 mm, mentre un rapporto d'aspetto di 16:9 è indicato per visualizzazioni su dispositivi High Definition (ad alta definizione). Immagini con un rapporto d'aspetto di 1:1 sono quadrate.

Opzione	Stampe in formati fino a
<b>L</b> 3:2	41×28 cm
<b>L</b> 16:9	41×23 cm
<b>L</b> 1:1	28×28 cm
<b>M</b> 3:2	29×20 cm
<b>M</b> 16:9	29×16 cm
<b>M</b> 1:1	20×20 cm

Opzione	Stampe in formati fino a
<b>S</b> 3:2	21×14 cm
<b>S</b> 16:9	21×12 cm
<b>S</b> 1:1	14×14 cm

☞ **DIMENSIONI IMM.** non viene ripristinato quando si spegne la fotocamera o si seleziona un'altra modalità di scatto.

#### ☞ QUALITÀ IMM.

Scegliere un formato di file e un rapporto di compressione. Selezionare **FINE** o **NORMAL** per registrare immagini JPEG, **RAW** per registrare immagini RAW o **FINE+RAW** o **NORMAL+RAW** per registrare immagini JPEG e RAW. **FINE** e **FINE+RAW** utilizzano rapporti di compressione JPEG inferiori per immagini JPEG di qualità superiore, mentre **NORMAL** e **NORMAL+RAW** utilizzano rapporti di compressione JPEG superiori per incrementare il numero di immagini da memorizzare.

**GAMMA DINAMICA**

Controllo contrasto. Scegliere valori inferiori per aumentare il contrasto quando si scatta in ambienti interni o con cielo nuvoloso e valori superiori per ridurre la perdita di dettagli in controluce e ombre quando si fotografano scene ad alto contrasto. Valori più alti sono raccomandati per scene che includono sia la luce solare sia profonde zone d'ombra, per soggetti con contrasto elevato quali la luce solare sull'acqua, foglie autunnali illuminate dalla luce, ritratti scattati sullo sfondo di un cielo azzurro e oggetti bianchi come gli abiti indossati dalle persone; si noti che, tuttavia, la macchiettatura potrebbe apparire su immagini scattate con valori alti.

◆ Se si seleziona **AUTO**, i tempi e il diaframma verranno visualizzati quando il pulsante di scatto è premuto a metà corsa.

◆ **#200 200%** è disponibile con sensibilità ISO di 400 e superiori, **#400 400%** con sensibilità ISO di 800 e superiori.

**SIMULAZIONE FILM**

Simula gli effetti di diversi tipi di pellicola (📖 64).

**BKT SIMULAZIONE FILM**

Scegliere i tipi di pellicola per il bracketing simulazione film (📖 58).

**AUTOSCATTO**

Scatta foto con l'autoscatto (📖 55).

**BIL. BIANCO**

Regola i colori in base alla sorgente di luce (📖 43).

**COLORE**

Regola la densità di colore.

**NITIDEZZA**

Consente di rendere i contorni più nitidi o più morbidi.

**TONO ALTE LUCI**

Consente di regolare l'aspetto delle alte luci.

**TONO OMBRE**

Consente di regolare l'aspetto delle ombre.

#### **NR RIDUZIONE DISTURBO**

Consente di ridurre il disturbo nelle immagini scattate a sensibilità elevate.

#### **NRx ESPOS. LUNGA**

Selezionare **ON** per ridurre la macchiettatura nelle esposizioni prolungate (📖 41).

#### **LMO OTTIM. MODUL. OB.**

Selezionare **ON** per migliorare la definizione regolando la diffrazione e la lieve perdita di messa a fuoco ai bordi dell'obiettivo.

#### **SELEZ. IMPOST. PERS.**

Consente di richiamare le impostazioni salvate con **MODIF./SALVA IMPOST. PERS.**

#### **MODIF./SALVA IMPOST. PERS.**

Salva le impostazioni (📖 68).

#### **VIS. IMPOST. PERS.**

Consente di scegliere le voci visualizzate sul mirino e sul monitor LCD (📖 22). Le seguenti voci possono essere visualizzate: griglia di inquadratura (è inoltre possibile selezionare il tipo di griglia come descritto a pagina 90), orizzonte virtuale, distanza di messa a fuoco (auto o manuale), istogramma, esposizione (tempi, diaframma e sensibilità), compensazione esposizione/indicatore esposizione, misurazione, modalità flash, bilanciamento del bianco, simulazione film, gamma dinamica, numero di esposizioni rimanenti, dimensione e qualità immagine e livello batteria. Per le posizioni di queste voci nei display, fare riferimento alle pagine 5 – 6. Premere il selettore in alto o in basso per evidenziare le voci e premere **MENU/OK** per selezionare o deselezionare. Premere **DISP/BACK** per uscire al termine delle impostazioni, quindi selezionare il display personalizzato come descritto a pagina 22.

#### **Orizzonte virtuale**

Selezionando **LIVELLO ELETTRONICO** si visualizza un orizzonte virtuale. La fotocamera è a livello quando le due linee si sovrappongono.

- ❖ L'orizzonte virtuale potrebbe non essere visualizzato se l'obiettivo della fotocamera è puntato verso l'alto o verso il basso.

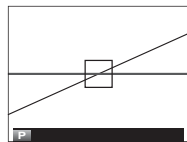

**IMP ADATTATORE**

Regola le impostazioni per l'adattatore M per obiettivi collegato tramite un **FUJIFILM M MOUNT ADAPTER** (📖 69).

**SCATTA SENZA OBIETTIVO**

Scegliere se abilitare il rilascio dell'otturatore quando l'obiettivo non è montato.

**ILLUMIN. AF**

Se viene selezionato **ON**, la spia di illuminazione AF-assist si accende per consentire la messa a fuoco automatica.

🔍 La spia di illuminazione AF-assist si spegne automaticamente in modo silenzioso.

- ① In alcune circostanze la fotocamera potrebbe non essere in grado di mettere a fuoco utilizzando la spia di illuminazione AF-assist. Se la fotocamera non è in grado di mettere a fuoco in modalità macro, provare ad aumentare la distanza dal soggetto.
- ① Evitare di puntare la spia di illuminazione AF-assist direttamente negli occhi del soggetto.

**MODALITA' AF**

Consente di scegliere il modo in cui la fotocamera seleziona l'area di messa a fuoco nelle modalità di messa a fuoco **S** e **C**.

- **MULTI**: Quando il pulsante di scatto viene premuto a metà corsa, la fotocamera rileva i soggetti con contrasto elevato e seleziona automaticamente l'area di messa a fuoco.
- **AREA**: Consente di scegliere manualmente l'area di messa a fuoco (📖 50).

**RILEVAM. VOLTO**

Il rilevamento intelligente del volto imposta la messa a fuoco e l'esposizione per i volti umani in qualsiasi punto della foto, evitando che la fotocamera effettui la messa a fuoco sullo sfondo in ritratti di gruppo. Scegliere per scatti che enfatizzano i soggetti di ritratto.

Per utilizzare il rilevamento intelligente dei volti, premere **MENU/OK** per visualizzare il menu di scatto e selezionare **ON** per **RILEVAM. VOLTO**. I volti possono essere rilevati con la fotocamera in orientamento orizzontale o verticale; se viene rilevato un volto, verrà indicato da un bordo verde. Se sono presenti più volti nell'inquadratura, verrà selezionato il volto più vicino al centro; gli altri volti saranno indicati da bordi bianchi.

- ① In alcune modalità, la fotocamera potrebbe impostare l'esposizione per l'intera foto piuttosto che per il soggetto del ritratto.
- ① Se il soggetto si sposta quando si preme il pulsante di scatto, il volto potrebbe non trovarsi nell'area indicata dal bordo verde quando viene scattata l'immagine.



#### AREA MESSA A FUOCO

Consente di scegliere l'area di messa a fuoco (📖 50).

#### PRE-AF

Se è selezionato **ON**, la fotocamera continuerà a regolare la messa a fuoco anche quando non si preme il pulsante di scatto a metà corsa. Si noti che ciò aumenta il consumo della batteria.

#### FOTOMETRIA

Scegliere il modo in cui la fotocamera misura l'esposizione (📖 54).

#### MOD. BLOCCO AE/AF

Se si seleziona **PREMI PER BL. AE/AF**, l'esposizione e/o la messa a fuoco si bloccano quando si preme il pulsante **AE-L** o **AF-L**. Se si seleziona **ON/OFF BL. AE/AF**, l'esposizione e/o la messa a fuoco si bloccano quando si preme il pulsante **AE-L** o **AF-L** e rimangono bloccate fino a una nuova pressione del pulsante.

#### TASTO BLOC. AF

Consente di selezionare il ruolo svolto dal pulsante **AF-L** (📖 51).

#### COMUNIC. WIRELESS

È possibile collegarsi tramite una rete wireless per caricare le immagini su smartphone o tablet, per sfogliare le immagini in remoto sulla fotocamera, per selezionare immagini da scaricare o per copiare i dati di località sulla fotocamera (📖 95).

❖ Per ulteriori informazioni, visitare il sito <http://app.fujifilm-dsc.com>.

#### MODO FLASH

Scegliere una modalità flash (📖 30).

#### COMPENSAZ. FLASH

Regola la luminosità del flash. Scegliere i valori tra +2EV e -2EV. Osservare che potrebbe non essere possibile ottenere i risultati desiderati, a seconda delle condizioni di scatto e della distanza dal soggetto.

**👁️ RIMOZ. OCCHI ROSSI**

Scegliere **ON** per eliminare gli effetti occhi rossi causati dal flash.

- La riduzione occhi rossi è eseguita solo quando un volto viene rilevato.
- La rimozione occhi rossi non è disponibile con immagini RAW.

**📷 MODALITA' IS**

Riduce la sfocatura. Questa opzione è disponibile solo con obiettivi che supportano la stabilizzazione delle immagini.

- **🔄 CONTINUO**: Stabilizzazione immagine attiva.
- **👉 SOLO SCATTO**: Stabilizzazione immagine attiva solo quando il pulsante di scatto viene premuto a metà corsa o viene rilasciato l'otturatore.
- **OFF**: Stabilizzazione immagine disattiva; 📵 appare sul display (📖 5). Consigliata quando si usa un treppiede.

**📷 IMPOST. APERTURA**

Scegliere il metodo utilizzato per regolare il diaframma quando si usano obiettivi senza ghiera diaframma.

- **AUTO + 📷 MANUALE**: Ruotare la ghiera di comando per scegliere l'apertura. Ruotare oltre l'apertura minima per scegliere **A** (auto).
- **AUTO**: L'apertura viene selezionata automaticamente; funzioni della fotocamera in modalità esposizione **P** (programma AE) o **S** (priorità otturatore AE).
- **MANUALE**: Ruotare la ghiera di comando per scegliere l'apertura; funzioni della fotocamera in modalità esposizione **A** (priorità apertura AE) o **M** (manuale).
- L'apertura non può essere regolata mentre si effettua un ingrandimento della vista attraverso l'obiettivo.

**📷 ASSIST. MF**

Scegliere come la messa a fuoco è visualizzata in modalità messa a fuoco manuale (📖 49).

- **STANDARD**: La messa a fuoco è visualizzata in modo normale (picco di messa a fuoco e immagine digitale divisa non sono disponibili).
- **IMMAGINE DIGITALE DIVISA**: Un display di divisione immagine in bianco e nero.
- **EVIDENZ. FOCUS PEAK**: La fotocamera accentua i contorni ad alto contrasto. Scegliete tra **BASSO** e **ALTO**.

## **Opzioni del menu di scatto (modalità video)**

Le seguenti opzioni sono disponibili in modalità video (📖 33).

### **MOD. FILM.**

Selezionare la dimensione dei fotogrammi per la registrazione di filmati.

- **1920×1080 60 fps**: Full HD (60 fps)
- **1920×1080 30 fps**: Full HD (30 fps)
- **HD 1280×720 60 fps**: HD (60 fps)
- **HD 1280×720 30 fps**: HD (30 fps)

### **RILEVAM. VOLTO**

Il rilevamento intelligente del volto imposta la messa a fuoco e l'esposizione per i volti umani in qualsiasi punto della foto, evitando che la fotocamera effettui la messa a fuoco sullo sfondo in ritratti di gruppo (📖 77).

### **SIMULAZIONE FILM**

Simula gli effetti di diversi tipi di pellicola (📖 64).

### **BIL. BIANCO**

Regola i colori in base alla sorgente di luce (📖 43).

### **REGOL. LIV. MIC.**

Regola il livello di registrazione del microfono.

### **MIC./SCATTO DIST.**

Specifica se il dispositivo collegato al connettore microfono/telecomando per lo scatto a distanza è un microfono o un telecomando per lo scatto a distanza (📖 34, 42).

### **VIS. IMPOST. PERS.**

Consente di scegliere le voci visualizzate sul mirino e sul monitor LCD (📖 76).

### **MODALITA' IS**

Riduce la sfocatura. Questa opzione è disponibile solo con obiettivi che supportano la stabilizzazione delle immagini.

### **IMPOST. APERTURA**

Scegliere il metodo utilizzato per regolare il diaframma quando si usano obiettivi senza ghiera diaframma (📖 79).



## Uso dei menu: Modalità riproduzione

Per visualizzare il menu riproduzione, premere **MENU/OK** in modalità riproduzione. Evidenziare le voci e premere il selettore verso destra per visualizzare le opzioni, quindi evidenziare un'opzione e premere **MENU/OK**. Premere **DISP/BACK** per uscire al termine delle impostazioni.



### **Opzioni del menu di riproduzione**

#### **COMUNIC. WIRELESS**

È possibile collegarsi tramite una rete wireless per caricare le immagini su smartphone o tablet, per sfogliare le immagini in remoto sulla fotocamera, per selezionare immagini da scaricare o per copiare i dati di località sulla fotocamera (95).

Per ulteriori informazioni, visitare il sito <http://app.fujifilm-dsc.com>.

#### **CONVERSIONE RAW**

Consente di creare copie JPEG di immagini RAW (66).



#### **CANCELLA**

Consente di eliminare tutte le immagini o quelle selezionate.

- **FOTO:** Premere il selettore a sinistra o a destra per scorrere tra le immagini e premere **MENU/OK** per eliminare l'immagine corrente (non viene visualizzata nessuna finestra di dialogo di conferma).
- **IMMAGINI SELEZ.:** Evidenziare le immagini e premere **MENU/OK** per selezionare o deselezionare. Al termine dell'operazione, premere **DISP/BACK** per visualizzare una finestra di dialogo di conferma, quindi evidenziare **OK** e premere **MENU/OK**.
- **TUTTE LE FOTO:** Viene visualizzata una finestra di dialogo di conferma; evidenziare **OK** e premere **MENU/OK** per eliminare tutte le immagini non protette.

## TAGLIO

Creare una copia ritagliata dell'immagine corrente.

- 1 Visualizzare l'immagine desiderata.
  - 2 Selezionare  **TAGLIO** nel menu di riproduzione.
  - 3 Usare i pulsanti  e  per ingrandire e ridurre l'immagine e premere il selettore in alto, in basso, a sinistra o a destra per scorrere l'immagine finché non viene visualizzata la porzione desiderata.
  - 4 Premere **MENU/OK** per visualizzare una finestra di dialogo di conferma.
  - 5 Premere di nuovo **MENU/OK** per salvare la copia ritagliata su un file separato.
- ♦ Ritagli grandi producono copie grandi; tutte le copie hanno un rapporto d'aspetto di 3:2. Se la dimensione della copia finale è di **640**, **OK** viene visualizzato in giallo.

## RIDIMENSIONA

Creare una copia ritagliata dell'immagine corrente.

- 1 Visualizzare l'immagine desiderata.
  - 2 Selezionare  **RIDIMENSIONA** nel menu di riproduzione.
  - 3 Evidenziare una dimensione e premere **MENU/OK** per visualizzare una finestra di dialogo di conferma.
  - 4 Premere di nuovo **MENU/OK** per salvare la copia ridimensionata su un file separato.
- ♦ Le dimensioni disponibili variano con la dimensione dell'immagine originale.

**🔒 PROTEGGI**

Protegge le immagini dall'eliminazione accidentale. Evidenziare una delle seguenti opzioni e premere **MENU/OK**.

- **FOTO**: Protegge le immagini selezionate. Premere il selettore a sinistra o a destra per visualizzare le immagini e premere **MENU/OK** per selezionare o deselezionare. Premere **DISP/BACK** al termine dell'operazione.
- **IMPOSTA TUTTO**: Protegge tutte le immagini.
- **RESETTA TUTTO**: Rimuove la protezione da tutte le immagini.

① Le immagini protette vengono eliminate quando si formatta la memory card (📖 92).

**🔄 RUOTA IMMAGINE**

Ruotare le immagini.



- 1 Visualizzare l'immagine desiderata.
  - 2 Selezionare **🔄 RUOTA IMMAGINE** nel menu di riproduzione.
  - 3 Premere il selettore in basso per ruotare l'immagine di 90° in senso orario e in alto per ruotarla di 90° in senso antiorario.
  - 4 Premere **MENU/OK**. L'immagine viene visualizzata automaticamente nell'orientamento selezionato ogni volta che è riprodotta sulla fotocamera.
- ❖ Le immagini protette non possono essere ruotate. Rimuove la protezione prima di ruotare le immagini.
  - ❖ La fotocamera può non essere in grado di ruotare le immagini create con altri dispositivi. Le immagini ruotate sulla fotocamera non vengono ruotate quando si visualizzano su un computer o su un'altra fotocamera.
  - ❖ Le immagini scattate con **📷 IMPOSTAZ SCHERMO > RIPR. ROT. AUTO** vengono automaticamente visualizzate nel senso corretto durante la riproduzione (📖 90).

### RIMOZ. OCCHI ROSSI

Rimuove l'effetto occhi rossi dai ritratti. La fotocamera analizza l'immagine; se viene rilevato l'effetto occhi rossi, l'immagine sarà elaborata per creare una copia con l'effetto occhi rossi ridotto.



- 1 Visualizzare l'immagine desiderata.
- 2 Selezionare  **RIMOZ. OCCHI ROSSI** nel menu di riproduzione.

3 Premere **MENU/OK**.

- ❖ È possibile che l'effetto occhi rossi non venga rimosso se la fotocamera non è in grado di rilevare il volto o se il volto è di profilo. I risultati possono essere diversi in base alla scena. Non è possibile rimuovere l'effetto occhi rossi dalle immagini che sono già state elaborate utilizzando la funzione di rimozione occhi rossi o dalle immagini create con altri dispositivi.
- ❖ L'intervallo di tempo necessario per elaborare l'immagine varia in base al numero di volti rilevati.
- ❖ Le copie create con  **RIMOZ. OCCHI ROSSI** sono indicate con un'icona  durante la riproduzione.
- ❖ La rimozione effetto occhi rossi non può essere eseguita su immagini RAW.

### RIPROD. AUT. IMM.

Visualizza le immagini in una presentazione automatica. Scegliere il tipo di presentazione e premere **MENU/OK** per avviare. Premere **DISP/BACK** in qualsiasi momento durante la presentazione per visualizzare la guida su schermo. È possibile terminare la presentazione in qualsiasi momento premendo **MENU/OK**.

Opzione	Descrizione
<b>NORMALE</b>	Premere il selettore verso sinistra o verso destra per tornare indietro o per passare all'immagine successiva. Selezionare <b>DISSOLV.</b> per la dissolvenza delle transizioni tra le immagini.
<b>DISSOLV.</b>	
<b>NORMALE</b> 	Come sopra, eccetto che la fotocamera ingrandisce automaticamente i volti.
<b>DISSOLV.</b> 	
<b>MULTIPLA</b>	Consente di visualizzare più immagini contemporaneamente.

- ❖ La fotocamera non si spegnerà automaticamente durante una presentazione.

## ASSIST. PER ALBUM

Per creare un album delle proprie foto preferite (🗨 72).

## SELEZ. x CARIC.

Selezionare le immagini da caricare su YouTube, Facebook o MyFinePix.com utilizzando MyFinePix Studio (solo Windows).

- 1 Selezionare **YouTube** per scegliere i filmati da caricare su YouTube, **FACEBOOK** per scegliere le foto e i filmati da caricare su Facebook o **MyFinePix.com** per scegliere le foto per il caricamento su MyFinePix.com.
  - 2 Premere il selettore verso sinistra o verso destra per visualizzare le immagini e premere **MENU/OK** per selezionare o deselezionare. Premere **DISP/BACK** per uscire una volta selezionate tutte le immagini desiderate.
- ❖ È possibile selezionare solo filmati da caricare su YouTube.
  - ❖ Solo le foto possono essere selezionate per il caricamento su MyFinePix.com.
  - ❖ Durante la riproduzione, le immagini selezionate sono indicate dalle icone 📺 **YouTube**, 📺 **FACEBOOK** o 📺 **MyFinepix.com**.
  - ❖ Scegliere **RESETTA TUTTO** per deselezionare tutte le immagini. Se il numero di immagini interessate è molto grande, è necessario del tempo per completare l'operazione. Premere **DISP/BACK** per uscire prima del termine dell'operazione.

### Caricamento di immagini (solo Windows)

Le immagini selezionate possono essere caricate utilizzando l'opzione **YouTube/Facebook/MyFinePix.com Upload** (Caricamento YouTube/Facebook/MyFinePix.com) in MyFinePix Studio. Per informazioni sull'installazione di MyFinePix Studio e sul collegamento della fotocamera a un computer, fare riferimento a "Visualizzazione di immagini su un computer" (🗨 96).

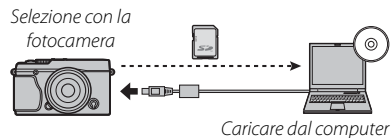

## CERCA IMMAGINE

Ricerca immagini (🗨 71).

### SALVAT. AUTOM. PC

Caricamento delle immagini su un computer tramite una rete wireless ( 95).

◆ Per ulteriori informazioni, visitare il sito <http://app.fujifilm-dsc.com>.

### ORD. STAMPA (DPOF)

Seleziona le immagini per la stampa su dispositivi compatibili con DPOF e PictBridge ( 103).

### RAPPORTO ASPETTO

Seleziona la modalità in cui i dispositivi **H**igh **D**efinition (ad alta definizione) visualizzano le immagini con un rapporto d'aspetto di 3:2 (questa opzione è disponibile solo se un cavo HDMI è connesso). Selezionare 16:9 per visualizzare l'immagine in modo che occupi lo schermo con la parte superiore e inferiore tagliate, 3:2 per visualizzare l'immagine intera con delle fasce nere sui due lati.

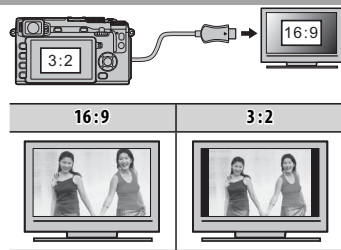

# Menu di configurazione

## Utilizzo del menu impostazioni

### 1 Visualizzare il menu impostazioni.

1.1 Premere **MENU/OK** per visualizzare il menu per la modalità corrente.



1.2 Premere il selettore verso sinistra per evidenziare la scheda per il menu corrente.



1.3 Premere il selettore verso il basso per evidenziare la scheda del menu di configurazione contenente l'opzione desiderata.

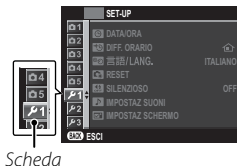

1.4 Premere il selettore verso destra per posizionare il cursore nel menu impostazioni.



### 2 Regolare le impostazioni.

Evidenziare le voci e premere il selettore verso destra per visualizzare le opzioni, quindi evidenziare un'opzione e premere **MENU/OK**. Premere **DISP/BACK** per uscire al termine delle impostazioni.

## **Opzioni del menu di configurazione**





### DATA/ORA

Imposta l'orologio della fotocamera (🗨️ 19).

### DIFF. ORARIO

Quando si viaggia, passare immediatamente l'orologio della fotocamera dal proprio fuso orario all'ora locale della propria destinazione. Per specificare la differenza tra ora locale e fuso orario residenza:





- 1 Evidenziare  LOCAL e premere MENU/OK.
- 2 Utilizzare il selettore per scegliere la differenza di orario tra l'ora locale e il fuso orario di residenza. Premere MENU/OK al termine delle impostazioni.

Per impostare l'orologio della fotocamera sull'ora locale, evidenziare  LOCAL e premere MENU/OK. Per impostare l'orologio sul proprio fuso orario, selezionare  CASA. Se  LOCAL viene selezionato,  viene visualizzato per tre secondi quando si accende la fotocamera.

### 言語/LANG.

Scegliere una lingua (🗨️ 19).

### RESET

Ripristinare lo scatto o le opzioni del menu impostazioni ai valori predefiniti. Non vengono influenzati il bilanciamento del bianco personalizzato, i banchi delle impostazioni personalizzate create usando  MODIF./SALVA IMPOST. PERS. e  DATA/ORA,  DIFF. ORARIO e  IMPOSTAZ SCHERMO > COLORE SFONDO.

- 1 Evidenziare l'opzione desiderata e premere il selettore verso destra.
- 2 Viene visualizzata una finestra di conferma; evidenziare OK e premere MENU/OK.

### SILENZIOSO

Selezionare ON per disattivare l'altoparlante, il flash e l'illuminatore in situazioni in cui i suoni o le luci della fotocamera possono arrecare disturbo (silenzioso non può essere attivato o disattivato durante la riproduzione di filmati).  appare sul display quando è attivata la modalità silenziosa.



**▶ IMPOSTAZ. SUONI**









Regolare le impostazioni audio.

Opzione	Descrizione
<b>IMPOSTA VOLUME</b>	Consente di regolare il volume del suono prodotto quando si azionano i controlli della fotocamera. Scegliere <b>OFF</b> (muto) per disattivare i suoni dei pulsanti di controllo.
<b>VOLUME PLAY</b>	Consente di regolare il volume per la riproduzione di filmati.

**☑ IMPOSTAZ. SCHERMO**

Regola le impostazioni del display.

Opzione	Descrizione									
<b>VISUAL. IMM.</b>	Consente di scegliere il tempo di visualizzazione delle immagini dopo lo scatto. I colori potrebbero differire leggermente da quelli dell'immagine finale e la macchiettatura di "disturbi" potrebbe essere visibile ad alte sensibilità.									
	<table border="1"> <thead> <tr> <th>Opzione</th> <th>Descrizione</th> </tr> </thead> <tbody> <tr> <td><b>CONTINUO</b></td> <td>Le immagini vengono visualizzate finché non viene premuto il pulsante <b>MENU/OK</b> o il pulsante di scatto viene premuto a metà corsa. Per ingrandire il punto di messa a fuoco attivo, premere il centro della ghiera di comando; premere di nuovo per annullare lo zoom.</td> </tr> <tr> <td><b>1.5 SEC</b></td> <td rowspan="2">Le immagini vengono visualizzate per 1,5 secondi (<b>1.5 SEC</b>) o 0,5 secondi (<b>0.5 SEC</b>) o finché il pulsante di scatto viene premuto a metà corsa.</td> </tr> <tr> <td><b>0.5 SEC</b></td> </tr> <tr> <td><b>OFF</b></td> <td>Le immagini non vengono visualizzate dopo lo scatto.</td> </tr> </tbody> </table>	Opzione	Descrizione	<b>CONTINUO</b>	Le immagini vengono visualizzate finché non viene premuto il pulsante <b>MENU/OK</b> o il pulsante di scatto viene premuto a metà corsa. Per ingrandire il punto di messa a fuoco attivo, premere il centro della ghiera di comando; premere di nuovo per annullare lo zoom.	<b>1.5 SEC</b>	Le immagini vengono visualizzate per 1,5 secondi ( <b>1.5 SEC</b> ) o 0,5 secondi ( <b>0.5 SEC</b> ) o finché il pulsante di scatto viene premuto a metà corsa.	<b>0.5 SEC</b>	<b>OFF</b>	Le immagini non vengono visualizzate dopo lo scatto.
	Opzione	Descrizione								
	<b>CONTINUO</b>	Le immagini vengono visualizzate finché non viene premuto il pulsante <b>MENU/OK</b> o il pulsante di scatto viene premuto a metà corsa. Per ingrandire il punto di messa a fuoco attivo, premere il centro della ghiera di comando; premere di nuovo per annullare lo zoom.								
	<b>1.5 SEC</b>	Le immagini vengono visualizzate per 1,5 secondi ( <b>1.5 SEC</b> ) o 0,5 secondi ( <b>0.5 SEC</b> ) o finché il pulsante di scatto viene premuto a metà corsa.								
<b>0.5 SEC</b>										
<b>OFF</b>	Le immagini non vengono visualizzate dopo lo scatto.									
<b>ANTEPR. ESP. MAN.</b>	Selezionare <b>ON</b> per abilitare l'anteprima dell'esposizione nel modo di esposizione manuale. Selezionare <b>OFF</b> quando si utilizza il flash o in altre occasioni in cui l'esposizione potrebbe cambiare durante lo scatto dell'immagine.									
<b>LUMINOS. EVF/LCD</b>	Controlla la luminosità del display.									

IMPOSTAZ. SCHERMO (Continua)							
Opzione	Descrizione						
GUIDA INQUAD.	Scegliere il tipo di griglia di inquadratura disponibile in modalità di scatto.						
	<table border="1"> <thead> <tr> <th>GRIGLIA 9</th> <th>GRIGLIA 24</th> <th>INQUADRATURA HD</th> </tr> </thead> <tbody> <tr> <td>  <p><i>Per composizione "regola dei terzi".</i></p> </td> <td>  <p><i>Una griglia sei per quattro.</i></p> </td> <td>  <p><i>Inquadrare immagini HD nel ritaglio mostrato dalle righe nelle parti superiore e inferiore del display.</i></p> </td> </tr> </tbody> </table>	GRIGLIA 9	GRIGLIA 24	INQUADRATURA HD	 <p><i>Per composizione "regola dei terzi".</i></p>	 <p><i>Una griglia sei per quattro.</i></p>	 <p><i>Inquadrare immagini HD nel ritaglio mostrato dalle righe nelle parti superiore e inferiore del display.</i></p>
	GRIGLIA 9	GRIGLIA 24	INQUADRATURA HD				
 <p><i>Per composizione "regola dei terzi".</i></p>	 <p><i>Una griglia sei per quattro.</i></p>	 <p><i>Inquadrare immagini HD nel ritaglio mostrato dalle righe nelle parti superiore e inferiore del display.</i></p>					
RIPR. ROT. AUTO	Scegliere <b>ON</b> per ruotare automaticamente le immagini "verticali" (orientamento ritratto) durante la riproduzione.						
COLORE SFONDO	Consente di scegliere uno schema di colori.						
CONTROLLO FUOCO	Se è selezionato <b>ON</b> , la fotocamera effettuerà automaticamente l'ingrandimento della vista attraverso l'obiettivo quando la ghiera di messa a fuoco viene ruotata nella modalità di messa a fuoco manuale (☞ 48).						
UNITÀ SCALA FUOCO	Consente di scegliere le unità usate per l'indicatore della distanza di messa a fuoco (☞ 47).						
GHIERA MESSA A FUOCO							
	Scegliere il senso di rotazione del regolatore di messa a fuoco per aumentare la distanza di messa a fuoco.						
IMP. FUNZ. (Fn)							
	Scegliere le funzioni eseguite dai pulsanti <b>Fn</b> , <b>Fn2</b> , <b>AE</b> e <b>AF</b> (☞ 67).						

**⚙️ GESTIONE ENERGIA**

Regola le impostazioni di gestione energia.

Opzione	Descrizione
<b>SPEGN. AUTOM</b>	Consente di scegliere il periodo di tempo dopo il quale la fotocamera si spegne automaticamente quando non viene eseguita alcuna operazione. Periodi di tempo ridotti aumentano la durata della batteria; se si seleziona <b>OFF</b> , la fotocamera deve essere spenta manualmente. Si noti che in alcune situazioni la fotocamera si spegne automaticamente anche se è selezionato <b>OFF</b> .
<b>PRESTAZIONI ELEVATE</b>	Selezionare <b>ON</b> per velocizzare la messa a fuoco e per ridurre il tempo necessario per riavviare la fotocamera una volta spenta.

**🧼 PULIZIA SENSORE**

Rimuove la polvere dal sensore immagine della fotocamera.

- **OK:** Pulire il sensore immediatamente (🗨️ xi).
  - **SE ATTIVATO:** Se è selezionata questa opzione, la pulizia sensore sarà effettuata quando la fotocamera si accende.
  - **SE DISATTIVATO:** Se è selezionata questa opzione, la pulizia sensore verrà effettuata quando la fotocamera si spegne (tuttavia, la pulizia sensore non viene effettuata se la fotocamera si spegne in modo riproduzione).
- 🔍 La polvere non rimossa usando la funzione pulizia sensore può essere rimossa manualmente (🗨️ 112).

**📁 FRAME NO.**

Le nuove immagini vengono memorizzate in file immagine denominati utilizzando un numero file a quattro cifre assegnato aggiungendo uno all'ultimo numero utilizzato. Il numero file è visualizzato durante la riproduzione come mostrato a destra. Con **📁 FRAME NO.** è possibile determinare se la numerazione dei file deve essere azzerata a 0001 quando viene inserita una nuova memory card o la memoria corrente viene formattata.

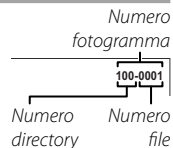

Opzione	Descrizione
<b>CONT.</b>	La numerazione continua dall'ultimo numero file utilizzato o dal primo numero file disponibile, a seconda di quale dei due è più alto. Scegliere questa opzione per ridurre il numero di immagini con nomi di file doppi.
<b>AZZERA</b>	La numerazione viene azzerata a 0001 dopo la formattazione o quando viene inserita una nuova scheda di memoria.

- 🔍 Se il numero dei fotogrammi raggiunge 999-9999, il pulsante di scatto viene disattivato (🗨️ 119).
- 🔍 La selezione di **🧲 RESET** (🗨️ 88) imposta **📁 FRAME NO.** su **CONT.** ma non azzerà il numero di file.
- 🔍 I numeri dei fotogrammi per immagini scattate con altre fotocamere possono essere diversi.

### ESPACIOS COLOR

Scegliere la gamma di colori disponibile per la riproduzione del colore.

Opzione	Descrizione
sRGB	Consigliato nella maggior parte delle situazioni.
Adobe RGB	Per stampa commerciale.

### IMPOSTAZ. EVF/LCD

Scegliere un display (📄 20).

### IMPOST. WIRELESS

Regolare le impostazioni per la connessione alle reti wireless.

❖ Per ulteriori informazioni, visitare il sito <http://app.fujifilm-dsc.com>.

### IMP. SALVAT. AUT. PC

Scegliere una destinazione di caricamento.

❖ Per ulteriori informazioni, visitare il sito <http://app.fujifilm-dsc.com>.

### IMP GEOTAGGING

Regolare le impostazioni dei dati località.

❖ Per ulteriori informazioni, visitare il sito <http://app.fujifilm-dsc.com>.

### SALVA IMM. ORIG.

Scegliere **ON** per salvare le copie di immagini non elaborate scattate utilizzando  **RIMOZ. OCCHI ROSSI**.

### FORMATTA























Selezionare **OK** per formattare la memory card.



















- ① Tutti i dati — incluse le immagini protette — vengono cancellati dalla memory card. Assicurarsi che i file importanti siano stati copiati su un computer o su un altro dispositivo di memorizzazione.
- ① Non aprire lo sportello del vano batteria durante la formattazione.

## Impostazioni predefinite









Le impostazioni predefinite per le opzioni del menu di ripresa e di impostazione sono elencate di seguito. Queste impostazioni possono essere ripristinate utilizzando l'opzione  **RESET** nel menu di configurazione (📖 88).

### Menu di scatto

Menu	Predefinito
 ISO	200
 DIMENSIONI IMM.	 3:2
 QUALITÀ IMM.	FINE
 GAMMA DINAMICA	 100%
 SIMULAZIONE FILM	 PROVIA/STANDARD
 BKT SIMULAZIONE FILM	 PROVIA/STANDARD
PELLICOLA 1	 Velvia/VIVACE
PELLICOLA 2	 ASTIA/MORBIDA
PELLICOLA 3	
 AUTOSCATTO	OFF
 BIL. BIANCO	AUTO
 COLORE	(0) STANDARD
 NITIDEZZA	(0) STANDARD
 TONO ALTE LUCI	(0) STANDARD
 TONO OMBRE	(0) STANDARD
 RIDUZIONE DISTURBO	(0) STANDARD
 NR x ESPOS. LUNGA	ON
 OTTIM. MODUL. OB.	ON
 SELEZ. IMPOST. PERS.	—
 MODIF./SALVA IMPOST. PERS.	—
 VIS. IMPOST. PERS.	Tutti gli elementi selezionati
 IMP ADATTATORE	OBIETT5 (50mm)
 SCATTA SENZA OBIETTIVO	OFF

Menu	Predefinito
 ILLUMIN. AF	ON
 MODALITA' AF	 AREA
 RILEVAM. VOLTO	OFF
 AREA MESSA A FUOCO	—
 PRE-AF	OFF
 FOTOMETRIA	 MULTI
 MOD. BLOCCO AE/AF	PREMI PER BL. AE/AF
 TASTO BLOC. AF	SOLO BLOCCO AF
 COMMUNIC. WIRELESS	—
 MODO FLASH	AUTO
 COMPENSAZ. FLASH	±0
 RIMOZ. OCCHI ROSSI	OFF
 MODALITÀ IS	 CONTINUO
 IMPOST. APERTURA	AUTO +  MANUALE
 ASSIST. MF	STANDARD

### Menu filmato

Menu	Predefinito
 MOD. FILM.	 1920×1080 60 fps
 RILEVAM. VOLTO	ON
 SIMULAZIONE FILM	 PROVIA/STANDARD
 BIL. BIANCO	AUTO
 REGOL. LIV. MIC.	3
 MIC./SCATTO DIST.	 MIC

Menu	Predefinito
VIS. IMPOST. PERS.	Tutti gli elementi selezionati
MODALITA' IS	CONTINUO
IMPOST. APERTURA	AUTO +  MANUALE

## Menu impostazioni

Menu	Predefinito
DATA/ORA	—
DIFF. ORARIO	—
言語/LANG.	—
RESET	—
SILENZIOSO	OFF
IMPOSTAZ SUONI	
IMPOSTA VOLUME	
VOLUME PLAY	7
IMPOSTAZ SCHERMO	
VISUAL. IMM.	OFF
ANTEPR. ESP. MAN.	ON
LUMINOS. EVF/LCD	0
GUIDA INQUAD.	GRIGLIA 9
RIPR. ROT. AUTO	ON
COLORE SFONDO	—
CONTROLLO FUOCO	OFF
UNITÀ SCALA FUOCO	METRI
GHIERA MESSA A FUOCO	SENSO ORARIO
IMP. FUNZ. (Fn)	
PULSANTE Fn	ISO
PULSANTE Fn2	BIL. BIANCO
PULSANTE AF	AREA MESSA A FUOCO
PULSANTE AE	FOTOMETRIA

Menu	Predefinito
GESTIONE ENERGIA	
SPEGN. AUTOM	2 MIN
PRESTAZIONI ELEVATE	OFF
PULIZIA SENSORE	
OK	—
SE ATTIVATO	OFF
SE DISATTIVATO	ON
FRAME NO.	CONT.
ESPACIOS COLOR	sRGB
IMPOSTAZ. EVF/LCD	SENS OCC
IMPOST. WIRELESS	
IMPOSTAZ. GENERALI	—
RIDIM. IMM. SM	ON
IMP. SALVAT. AUT. PC	—
IMP. SALV. AUT. PC	—
IMP GEOTAGGING	
GEOTAGGING	ON
INFO LOCALITÀ	ON
SALVA IMM. ORIG.	OFF
FORMATTA	—

# Connections

## Trasferimento wireless

Per accedere a reti wireless e collegarsi a computer, smartphone o tablet. Per scaricamento di software e altre informazioni, visitare il sito <http://app.fujifilm-dsc.com/>.

### Connessioni wireless: smartphone

Installare l'app "FUJIFILM Camera Application" sul proprio smartphone per sfogliare le immagini presenti sulla fotocamera, scaricare le immagini selezionate o copiare i dati località sulla fotocamera. È inoltre possibile caricare le immagini dalla fotocamera utilizzando le opzioni **COMUNIC. WIRELESS** presenti nei menu di ripresa e di riproduzione della fotocamera o premendo il pulsante **Wi-Fi** in modalità di riproduzione.

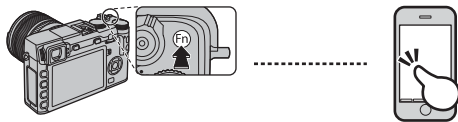

### Connessioni wireless: computer

Dopo avere installato l'applicazione "FUJIFILM PC AutoSave" e configurato il computer come una destinazione per le immagini copiate dalla fotocamera, è possibile caricare le immagini dalla fotocamera utilizzando l'opzione **SALVAT. AUTOM. PC** nel menu di riproduzione della fotocamera o premendo e tenendo premuto il pulsante **Wi-Fi** in modalità di riproduzione.

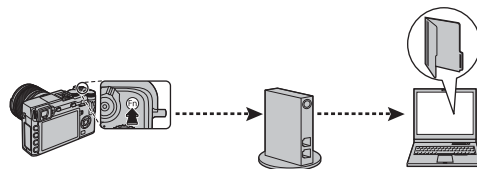

## Visualizzazione immagini su computer

È possibile utilizzare il software in dotazione per copiare le immagini su un computer, sul quale è possibile memorizzare, visualizzare, organizzare e stampare le immagini. Prima di procedere, eseguire l'installazione del software come descritto di seguito. **Non collegare la fotocamera al computer prima del completamento dell'installazione.**

### **Windows: Installazione di MyFinePix Studio**

1 Assicurarsi che il computer soddisfi i seguenti requisiti:

	Windows 8/Windows 7 (Service Pack 1)/ Windows Vista (Service Pack 2) <sup>1</sup>	Windows XP (Service Pack 3) <sup>1</sup>
<b>CPU</b>	3 GHz Pentium 4 o superiore (2,4 GHz Core 2 Duo o superiore <sup>2</sup> )	2 GHz Pentium 4 o superiore (2,4 GHz Core 2 Duo o superiore <sup>2</sup> )
<b>RAM</b>	1 GB o più	512 MB o più (1 GB o più <sup>2</sup> )
<b>Spazio libero su disco</b>	2 GB o più	
<b>GPU</b>	Supporta DirectX 9 o versioni successive (consigliate)	Supporta DirectX 7 o versioni successive (richiesto; prestazioni non garantite con altre GPU)
<b>Video</b>	1024 x 768 pixel o più, con profondità di colore 24-bit o superiore	
<b>Altro</b>	<ul style="list-style-type: none"><li>• Consigliata porta USB integrata. Il funzionamento con altre porte USB non è garantito.</li><li>• .NET Framework 3.5 Service Pack 1 è richiesto quando si caricano immagini o si usa Map Viewer.</li><li>• È necessaria una connessione Internet (si consiglia banda larga) per installare .NET Framework (se necessario) per utilizzare la funzione di auto aggiornamento e quando si eseguono operazioni come la condivisione di immagini online o via e-mail.</li></ul>	

<sup>1</sup> Altre versioni di Windows non sono supportate. Sono supportati solo sistemi operativi preinstallati; il funzionamento su computer assemblati e computer su cui il sistema operativo è stato aggiornato da versioni precedenti di Windows non è garantito.

<sup>2</sup> Consigliato per la visualizzazione di filmati HD.

2 Avviare il computer. Prima di continuare, accedere ad un account con privilegi di amministratore.



### 3 Chiudere tutte le applicazioni in esecuzione e inserire il CD di installazione nell'unità CD-ROM.

#### **Windows 8/Windows 7/Windows Vista**

Se viene visualizzata una finestra di dialogo AutoPlay, fare clic su **SETUP.EXE**. Una finestra di dialogo "Controllo account utente" verrà visualizzata; fare clic su **Sì** (Windows 8/Windows 7) o **Consenti** (Windows Vista).

La procedura di installazione si avvia automaticamente; fare clic su **Installa MyFinePix Studio** e seguire le istruzioni visualizzate sullo schermo per installare MyFinePix Studio e RAW FILE CONVERTER.

#### **Se il programma di installazione non si avvia automaticamente**

Se il programma di installazione non si avvia automaticamente, seguire i passaggi indicati di seguito.

- **Windows 8:** Selezionare **Desktop** dalla schermata iniziale, quindi selezionare **File Explorer** nella barra delle applicazioni del desktop e selezionare **Computer** nel pannello di navigazione. Fare doppio clic sull'unità contenente il CD del programma di installazione e seguire le istruzioni su schermo.
- **Altre versioni di Windows:** Selezionare **Computer** o **Mio Computer** dal menu **Start**, quindi fare doppio clic sull'icona CD di **FINEPIX** per aprire la finestra FINEPIX CD e fare doppio clic su **impostazione** o **SETUP.EXE**.

- 4 Se viene richiesta l'installazione di Windows Media Player, DirectX o .NET Framework, seguire le istruzioni sullo schermo per completare l'installazione.
- 5 Espellere il CD di installazione dall'unità CD-ROM quando l'installazione è completa. Conservare il CD di installazione in un luogo asciutto e lontano dalla luce diretta del sole nel caso in cui sia necessario reinstallare il software.

L'installazione è stata completata. Procedere con "Collegamento della fotocamera" (📖 99).

**Macintosh: Installazione di RAW FILE CONVERTER**

RAW FILE CONVERTER viene utilizzato per visualizzare immagini RAW sul computer.

- 1** Assicurarsi che il computer soddisfi i seguenti requisiti di sistema:

<b>CPU</b>	Intel (Core 2 Duo o superiore)
<b>Sistema operativo</b>	Versioni preinstallate di Mac OS X versione 10.6–10.8 (per maggiori informazioni, visitare il sito <a href="http://www.fujifilm.com/support/digital_cameras/compatibility/">http://www.fujifilm.com/support/digital_cameras/compatibility/</a> ).
<b>RAM</b>	1 GB o più
<b>Spazio libero su disco</b>	È necessario uno spazio minimo di 200 MB per l'installazione e ulteriori 400 MB per l'esecuzione di RAW FILE CONVERTER
<b>Video</b>	1024 × 768 pixel o più, con colore 24-bit o superiore

- 2** Dopo avere avviato il computer e chiuso tutte le applicazioni in esecuzione, inserire il CD di installazione nell'unità CD-ROM e fare doppio-clic su **SILKYRFXEXInstaller**.
- 3** Quando richiesto, inserire il nome e la password dell'amministratore e fare clic su **OK**, quindi seguire le istruzioni visualizzate sullo schermo per installare. Fare clic su **Fine** per uscire dall'installazione quando sarà completata.
- 4** Espellere il CD di installazione dall'unità CD-ROM. Si noti che se Safari è in esecuzione, potrebbe non essere possibile espellere il CD; se necessario, chiudere Safari prima di espellere il CD. Conservare il CD di installazione in un luogo asciutto e lontano dalla luce diretta del sole nel caso in cui sia necessario reinstallare il software.

L'installazione è stata completata. Procedere con "Collegamento della fotocamera" (📖 99).

**Macintosh: Importazione di foto**

Le immagini fisse e i filmati possono essere importati usando Image Capture o altre applicazioni standard di Mac OS.

**Collegamento della fotocamera**

- 1 Inserire nella fotocamera una memory card contenente immagini che si desiderano salvare su un computer (📖 14).
  - ◆ Gli utenti di Windows potrebbero aver bisogno del CD di installazione di Windows quando il software viene avviato per la prima volta.
  - ⌚ L'interruzione di corrente durante il trasferimento potrebbe causare la perdita dei dati o danni alla memory card. Inserire una batteria nuova o completamente carica prima di collegare la fotocamera.
- 2 Spegnere la fotocamera e collegare un cavo USB (disponibile separatamente da fornitori terzi) come illustrato, assicurandosi che i connettori siano inseriti completamente. Collegare la fotocamera direttamente al computer; non utilizzare hub USB o tastiere.
  - ⌚ Il cavo USB non deve essere più lungo di 1,5 m e deve essere adatto per il trasferimento dei dati.
- 3 Accendere la fotocamera.
- 4 Caricare le immagini in MyFinePix Studio e seguire le istruzioni sullo schermo per copiare le immagini sul computer. Per uscire senza copiare le immagini, fare clic su **Annulla**.

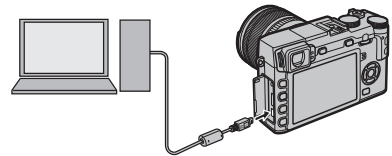

Per ulteriori informazioni sull'utilizzo del software in dotazione, avviare l'applicazione e selezionare l'opzione appropriata dal menu **Help** (Guida).

- ① Se viene inserita una memory card che contiene un elevato numero di immagini, l'avvio del software potrebbe verificarsi con ritardo e potrebbe non essere possibile importare o salvare immagini. Per trasferire le immagini, utilizzare un lettore di schede di memoria.
- ① Prima di spegnere la fotocamera o disconnettere il cavo USB, assicurarsi che il computer non visualizzi un messaggio che indica la copia di file in atto e che la spia sia spenta (se il numero di immagini copiate è molto grande, la spia potrebbe rimanere illuminata anche dopo che il messaggio è scomparso dal monitor del computer). La mancata osservanza di questa precauzione potrebbe causare la perdita dei dati o danni alla memory card.
- ① Disconnettere la fotocamera prima di inserire o rimuovere schede di memoria.
- ① In alcuni casi, potrebbe non essere possibile accedere a immagini salvate su un server di rete utilizzando il software in dotazione con lo stesso metodo utilizzato su un computer autonomo.
- ① Quando si utilizzano servizi che richiedono la connessione a Internet, tutte le tariffe applicabili addebitate dalla compagnia telefonica o dal proprio provider di servizi Internet sono a carico dell'utente.

#### **Scollegamento della fotocamera**

Dopo avere verificato che la spia di stato è spenta, spegnere la fotocamera e scollegare il cavo USB.

#### **Disinstallazione del software in dotazione**

Disinstallare il software in dotazione soltanto prima di reinstallarlo oppure quando non è più necessario. Dopo avere chiuso il software e scollegato la fotocamera, trascinare la cartella "RAW FILE CONVERTER EX powered by SILKYPIX" da "Applicazioni" nel Cestino e selezionare **Svuota cestino** nel menu **Finder** (Macintosh) o aprire il pannello di controllo e utilizzare "Programmi e funzionalità" (Windows 8/Windows 7/Windows Vista) o "Aggiungi/Rimuovi programmi" (Windows XP) per disinstallare MyFinePix Studio. In Windows, potrebbero essere visualizzate una o più finestre di conferma; leggerne attentamente il contenuto prima di fare clic su **OK**.

## Stampa di immagini tramite USB

Se la stampante supporta PictBridge, è possibile collegare la fotocamera direttamente alla stampante e le immagini possono essere stampate senza essere prima copiate su un computer. Osservare che, a seconda della stampante utilizzata, non tutte le funzioni descritte di seguito potrebbero essere supportate.



### Collegamento della fotocamera

- 1 Collegare un cavo USB (disponibile separatamente da fornitori terzi) come illustrato e accendere la stampante.

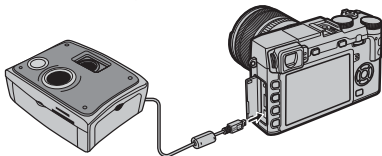

① Il cavo USB non deve essere più lungo di 1,5 m e deve essere adatto per il trasferimento dei dati.

- 2 Accendere la fotocamera. Nel monitor viene visualizzato  **USB**, seguito dal display PictBridge mostrato di seguito a destra.

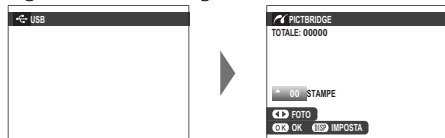

- ◆ Le immagini possono essere stampate dalle memory card formattate nella fotocamera.
- ◆ Formato pagina, qualità di stampa e selezione dei bordi vengono impostati attraverso la stampante.

### Stampa delle immagini selezionate

- 1 Premere il selettore verso sinistra o verso destra per visualizzare un'immagine che si desidera stampare.



- ◆ Per stampare una copia dell'immagine corrente, procedere direttamente al passaggio 3.

- 2 Premere il selettore in alto o in basso per scegliere il numero di copie (fino a 99). Ripetere i passaggi 1–2 per selezionare altre immagini.



- 3 Premere **MENU/OK** per visualizzare una finestra di dialogo di conferma.





- 4 Premere **MENU/OK** per avviare la stampa.



### **Stampa della data di registrazione**

Per stampare la data di registrazione sulle immagini, premere **DISP/BACK** nel display PictBridge e selezionare **STAMPA CON DATA**  (per stampare immagini senza la data di registrazione, selezionare **STAMPA SENZA DATA**). Per assicurarsi che la data sia corretta, impostare l'orologio della fotocamera prima di scattare foto. Alcune stampanti non supportano la stampa delle date. Per ulteriori informazioni, consultare il manuale della stampante.

### **Stampa dell'ordine di stampa DPOF**

Per stampare l'ordine di stampa creato con  **ORD. STAMPA (DPOF)** nel menu di riproduzione ( 86):

- 1 Nel display PictBridge, premere **DISP/BACK** per aprire il menu PictBridge.
- 2 Premere il selettore in alto o in basso per evidenziare  **STAMPA DPOF**.

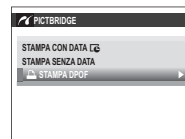

- 3 Premere **MENU/OK** per visualizzare una finestra di dialogo di conferma.

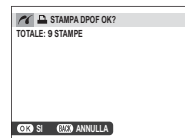

- 4 Premere **MENU/OK** per avviare la stampa.



### Durante la stampa

Il messaggio mostrato a destra viene visualizzato durante la stampa. Premere **DISP/BACK** per annullare prima di stampare tutte le immagini (a seconda della stampante, la stampa potrebbe terminare prima che sia stampata l'immagine corrente).

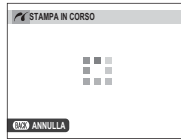

Se la stampa viene interrotta, spegnere e riaccendere la fotocamera.

### Scollegamento della fotocamera

Verificare che non venga visualizzato il messaggio precedente e spegnere la fotocamera. Scollegare il cavo USB.

### Creazione di un ordine di stampa DPOF



L'opzione  **ORD. STAMPA (DPOF)** nel menu di riproduzione può essere utilizzata per creare un "ordine di stampa" digitale per le stampanti compatibili con PictBridge o dispositivi che supportano DPOF.

### DPOF

DPOF (**D**igital **P**rint **O**rdere **F**ormat) è lo standard che consente di stampare le immagini da "ordini di stampa" memorizzati nella memory card. Le informazioni nell'ordine includono le immagini da stampare e il numero di copie di ciascuna immagine.



## ■ CON DATA /SENZA DATA

Per modificare l'ordine di stampa DPOF, selezionare  **ORD. STAMPA (DPOF)** nel menu di riproduzione e premere il selettore in alto o in il basso per evidenziare **CON DATA ** o **SENZA DATA**.



**CON DATA 

**SENZA DATA**: Stampa le immagini senza data.**

Premere **MENU/OK** e procedere come segue.

**1** Premere il selettore a sinistra o a destra per visualizzare un'immagine da includere o rimuovere dall'ordine di stampa.



**2** Premere il selettore in alto o in basso per scegliere il numero di copie (fino a 99). Per rimuovere un'immagine dall'ordine di stampa, premere il selettore in basso finché il numero di copie è 0.

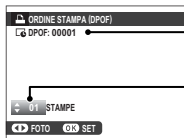

Numero totale di stampe

Numero di copie

**3** Ripetere i passaggi 1–2 per completare l'ordine di stampa. Premere **MENU/OK** per salvare l'ordine di stampa al completamento delle impostazioni o **DISP/BACK** per uscire senza modificare l'ordine di stampa.



**4** Nel monitor viene visualizzato il numero totale di stampe. Premere **MENU/OK** per uscire.



Le immagini nell'ordine di stampa corrente sono indicate da un'icona  durante la riproduzione.





## ■ RESETTA TUTTO

Per annullare l'ordine di stampa corrente, selezionare **RESETTA TUTTO** per **ORD. STAMPA (DPOF)**. Viene visualizzata la conferma mostrata a destra; premere **MENU/OK** per rimuovere tutte le immagini dall'ordine.

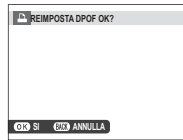

- ❖ Gli ordini di stampa possono contenere un massimo di 999 immagini.
- ❖ Se viene inserita una memory card contenente un ordine di stampa creato da un'altra fotocamera, viene visualizzato il messaggio mostrato a destra. Premendo **MENU/OK** si annulla l'ordine di stampa; deve essere creato un nuovo ordine di stampa, come descritto in precedenza.

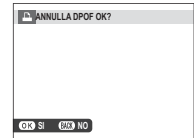

## Visualizzazione delle immagini sul televisore

Per visualizzare immagini su un gruppo, collegare la fotocamera ad un televisore con un cavo HDMI (disponibile presso i fornitori terzi; il televisore può essere utilizzato solo per la riproduzione, non per lo scatto).

- 1 Spegnerla fotocamera.
- 2 Collegare il cavo come mostrato di seguito.

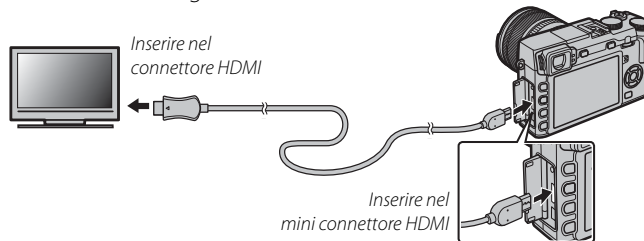

- ① Utilizzare un cavo HDMI lungo non più di 1,5 m.
  - ◆ Assicurarsi che i connettori siano inseriti completamente.
  - 3 Sintonizzare il televisore sul canale di ingresso HDMI. Per ulteriori informazioni, vedere la documentazione fornita con il televisore.
  - 4 Accendere la fotocamera e premere il pulsante . Il monitor della fotocamera si spegne e le immagini e i filmati vengono riprodotti sul televisore. Notare che i controlli del volume della fotocamera non hanno effetto sui suoni prodotti dal televisore; usare i controlli del volume del televisore per regolare il volume.
- ◆ Non è possibile utilizzare il cavo USB mentre è collegato un cavo HDMI.
  - ◆ Alcuni televisori potrebbero visualizzare brevemente una schermata nera all'avvio della riproduzione del filmato.

## Note tecniche

### Accessori opzionali

La fotocamera supporta un'ampia gamma di accessori di FUJIFILM e di altri produttori.

#### **Accessori di FUJIFILM**

I seguenti accessori opzionali sono disponibili presso FUJIFILM. Per le ultime informazioni riguardo gli accessori disponibili nella propria zona, contattare il rivenditore FUJIFILM di zona o visitare il sito [http://www.fujifilm.com/products/digital\\_cameras/index.html](http://www.fujifilm.com/products/digital_cameras/index.html).

#### **Batterie agli ioni di litio ricaricabili**

**NP-W126:** Batterie ricaricabili aggiuntive NP-W126 di grande capacità possono essere acquistate secondo le necessità.



#### **Caricabatterie**

**BC-W126:** Caricabatterie di ricambio possono essere acquistati secondo le necessità. A +20°C, il BC-W126 ricarica una batteria NP-W126 in circa 150 minuti.

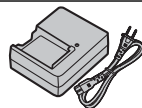

#### **Telecomandi per lo scatto a distanza**

**RR-90:** Utilizzato per ridurre le vibrazioni della fotocamera o per tenere aperto l'otturatore durante il tempo dell'esposizione.

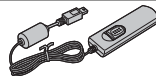

#### **Microfoni stereofonici**

**MIC-ST1:** Un microfono esterno per la registrazione di filmati.



### Obiettivi FUJINON

**Obiettivi serie XF:** obiettivi intercambiabili per l'uso esclusivo con l'attacco FUJIFILM X.



**Obiettivi serie XC:** obiettivi intercambiabili per l'uso esclusivo con l'attacco FUJIFILM X.



### Unità attacco flash

**EF-20:** Questa unità flash clip-on (alimentata da due batterie AA) dispone di un numero guida di 20 (ISO 100, m) e supporta il controllo flash TTL. La testa del flash può essere ruotata verso l'alto di 90° per l'illuminazione di rimbalzo.



**EF-42:** Questa unità flash clip-on (alimentata da quattro batterie AA) dispone di un numero guida di 42 (ISO 100, m) e supporta il controllo flash TTL e lo zoom automatico nella gamma di 24–105 mm (formato 35 mm equivalente). La testa del flash può essere ruotata verso l'alto di 90°, verso sinistra di 180° o verso destra di 120° per l'illuminazione di rimbalzo.



**EF-X20:** Questa unità flash clip-on dispone di un numero guida di 20 (ISO 100, m).



### Adattatori di montaggio

**FUJIFILM M MOUNT ADAPTER:** Consente di utilizzare la fotocamera con un'ampia selezione di obiettivi con adattatore M.

### Filtri di protezione

**PRF-39/PRF-49S/PRF-52/PRF-58/PRF-62:** usare per proteggere l'obiettivo.

**Impugnature**

**HG-XE1:** Dall'impugnatura migliorata.

**Custodie in cuoio**

**BLC-XE1:** Questa custodia unisce la praticità al lusso del cuoio e dispone di una tracolla dello stesso materiale, così come di un panno che può essere utilizzato per avvolgere la fotocamera prima di riporla nella custodia e in altre occasioni. Si possono scattare foto e inserire o rimuovere le batterie e le memory card con la fotocamera nella custodia.

**Copriobiettivi anteriori**

**FLCP-39/FLCP-52/FLCP-58/FLCP-62:** Proteggere l'elemento frontale dell'obiettivo quando l'obiettivo non è utilizzato.

**Copriobiettivi posteriori**

**RLCP-001:** Proteggere l'elemento posteriore dell'obiettivo quando l'obiettivo non è utilizzato.

**Tappi corpo**

**BCP-001:** Coprire l'attacco dell'obiettivo della fotocamera quando l'obiettivo non è montato.

## Collegamento della fotocamera ad altri dispositivi

### ■ Pulsante di scatto a distanza

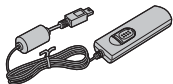

Telecomando per lo scatto a distanza RR-90\*



Telecomando per lo scatto a distanza †

### ■ Stampa

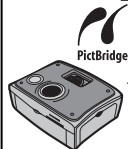

Stampante compatibile PictBridge†

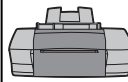

Stampante†

### ■ Relativo al computer



Computer†

Cavo USB †

Cavo USB †

X-E2



Memory card  
SD/SDHC/SDXC†



### ■ Microfoni esterni



MIC-ST1 microfono stereofonico\*

### ■ Fotografia con flash



Supporto flash  
EF-20\*



Supporto flash  
EF-42\*



Supporto flash  
EF-X20\*

### ■ Obiettivo



Obiettivi serie XF\*



Obiettivi serie XC\*

### ■ Adattatore M



ADATTATORE M FUJIFILM\*

### ■ Audio/video

Cavo HDMI †



HDTV†

\* Disponibile separatamente presso FUJIFILM.

† Disponibile separatamente presso altri fornitori. I cavi USB e HDMI non devono essere più lunghi di 1,5 m.

## Cura della fotocamera

Per garantire l'utilizzo ottimale della fotocamera, adottare le seguenti precauzioni.

### **Conservazione e utilizzo**

Se si prevede di non usare la fotocamera per un lungo periodo di tempo, rimuovere la batteria e la memory card. Non conservare né utilizzare la fotocamera in luoghi:

- esposti a pioggia, vapore o fumo
- molto umidi o estremamente polverosi
- esposti alla luce diretta del sole o a temperature molto alte, come in un veicolo chiuso in una giornata soleggiata
- estremamente freddi
- soggetti a forti vibrazioni
- esposti a campi magnetici forti, come in prossimità di antenne per la trasmissione, linee elettriche, emittenti radar, motori, trasformatori o magneti
- in contatto con sostanze chimiche volatili, come i pesticidi
- vicino a prodotti in vinile o gomma

### **■ Acqua e sabbia**

L'esposizione all'acqua e alla sabbia può inoltre danneggiare la fotocamera, i circuiti e i meccanismi interni. Quando si utilizza la fotocamera in spiaggia o al mare, evitare di esporla ad acqua e sabbia. Non collocare la fotocamera su superfici umide.

### **■ Condensa**

Gli aumenti improvvisi della temperatura, come quando si entra in un edificio riscaldato in una giornata fredda, possono provocare la formazione di condensa all'interno della fotocamera. In tal caso, spegnere la fotocamera e attendere un'ora prima di riaccenderla. Se si forma della condensa sulla memory card, rimuovere la scheda e attendere che la condensa si asciughi.

### **In viaggio**

Riporre la fotocamera nel bagaglio a mano. Il bagaglio imbarcato può subire urti violenti che possono danneggiare la fotocamera.

## Pulizia del sensore immagine

La presenza di macchie nella stessa posizione su varie foto, potrebbe indicare la presenza di polvere sul sensore immagine della fotocamera. Pulire il sensore usando l'opzione  **PULIZIA SENSORE** nel menu impostazioni (📖 91); se il problema persiste, è possibile effettuare la pulizia manuale del sensore come descritto di seguito. Se durante le operazioni di pulizia il sensore viene danneggiato, ci sono dei costi per la riparazione o la sostituzione del sensore.

- 1 Usare un soffiatore (non una spazzola) per rimuovere la polvere dal sensore.

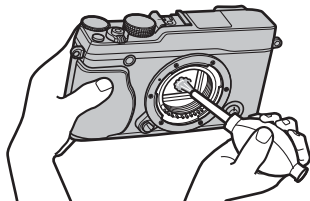

- ⓘ Non usare una spazzola o una pompeta. La mancata osservanza di questa precauzione potrebbe arrecare danni al sensore.
- 2 Verificare che la polvere sia stata effettivamente rimossa.
  - ◆ Ripetere i passaggi 1 e 2 se necessario.
- 3 Riposizionare il tappo protezione corpo macchina o l'obiettivo.



# Risoluzione dei problemi

## Problemi e soluzioni

### ■ Alimentazione e batteria

Problema	Soluzione
La fotocamera non si accende.	<ul style="list-style-type: none"><li>• <b>La batteria è scarica:</b> Caricare la batteria (📖 13) o inserire una batteria di ricambio carica (📖 14).</li><li>• <b>La batteria è inserita in modo scorretto:</b> Reinsierirla nell'orientamento corretto (📖 14).</li><li>• <b>Lo sportello del vano batteria non è chiuso correttamente:</b> Chiudere lo sportello del vano batteria (📖 15).</li></ul>
Il monitor non si accende.	Il monitor potrebbe non accendersi se la fotocamera viene spenta e accesa nuovamente molto rapidamente. Premere il pulsante di scatto a metà corsa per attivare il monitor.
Le batteria si scarica velocemente.	<ul style="list-style-type: none"><li>• <b>La batteria è fredda:</b> Riscaldare la batteria collocandola in una tasca o in un altro luogo caldo e reinserirla nella fotocamera immediatamente prima di scattare un'immagine.</li><li>• <b>È presente dello sporco sui terminali della batteria:</b> Pulire i terminali con un panno morbido e asciutto.</li><li>• <b>ON è selezionato per PRE-AF:</b> Disattivare <b>PRE-AF</b> (📖 78).</li><li>• <b>La batteria è stata ricaricata molte volte:</b> La batteria ha raggiunto il termine della sua vita utile. Acquistare una batteria nuova.</li></ul>
La fotocamera si spegne all'improvviso.	<b>La batteria è scarica:</b> Caricare la batteria (📖 13) o inserire una batteria di ricambio carica (📖 14).
La ricarica non si avvia.	Reinsierire la batteria nell'orientamento corretto e assicurarsi che il caricatore sia collegato (📖 13).
La ricarica è lenta.	Caricare la batteria a temperatura ambiente (📖 iv).
La spia di ricarica lampeggia ma la batteria non si carica.	<ul style="list-style-type: none"><li>• <b>È presente dello sporco sui terminali della batteria:</b> Pulire i terminali con un panno morbido e asciutto.</li><li>• <b>La batteria è stata ricaricata molte volte:</b> La batteria ha raggiunto il termine della sua vita utile. Acquistare una batteria nuova. Se la batteria non si carica ancora, contattare il rivenditore FUJIFILM.</li></ul>

### ■ Menu e display







Problema	Soluzione
La visualizzazione non è in italiano.	Selezionare <b>ITALIANO</b> per 言語/LANG. (📖 88).

**■ Scatto**

Problema	Soluzione
Non vengono scattate immagini quando si preme il pulsante di scatto.	<ul style="list-style-type: none"> <li>• <b>La memory card è piena:</b> Inserire una nuova memory card o eliminare le immagini (📖 14, 29).</li> <li>• <b>La memory card è formattata:</b> Formattare la memory card (📖 92).</li> <li>• <b>I terminali della scheda di memoria sono sporchi:</b> Pulire i contatti con un panno morbido e asciutto.</li> <li>• <b>La memory card è danneggiata:</b> Inserire una nuova memory card (📖 14).</li> <li>• <b>La batteria è scarica:</b> Caricare la batteria (📖 13) o inserire una batteria di ricambio carica (📖 14).</li> <li>• <b>La fotocamera si è spenta automaticamente:</b> Accendere la fotocamera (📖 18).</li> <li>• <b>La spia di stato era arancione durante la ripresa di un'immagine panoramica:</b> Attendere finché la spia di stato non si spegne (📖 3).</li> </ul>
Quando il pulsante di scatto viene premuto a metà appare una macchiettatura ("disturbi") sul monitor o nel mirino.	Quando il soggetto è scarsamente illuminato e il diaframma viene ristretto, aumenta il guadagno per aiutare la composizione, il che potrebbe determinare una macchiettatura percepibile quando le immagini sono visualizzate in anteprima sui display. Le immagini scattate con la fotocamera non ne subiscono conseguenze.
La fotocamera non mette a fuoco.	<ul style="list-style-type: none"> <li>• <b>Il soggetto è vicino alla fotocamera:</b> Selezionare la modalità macro (📖 32), se disponibile. Se la modalità macro non è disponibile, scegliere una modalità di scatto differente (📖 127).</li> <li>• <b>Il soggetto è lontano dalla fotocamera:</b> Annullare la modalità macro (📖 32).</li> <li>• <b>Il soggetto non è adatto per la messa a fuoco automatica:</b> Usare il blocco della messa a fuoco (📖 51) o la messa a fuoco manuale (📖 47).</li> </ul>
Il rilevamento intelligente dei volti non è disponibile.	<b>Il rilevamento intelligente dei volti non è disponibile nella modalità di scatto corrente:</b> scegliere una differente modalità di scatto (📖 127).
Nessun volto rilevato.	<ul style="list-style-type: none"> <li>• <b>Il volto del soggetto è oscurato da occhiali da sole, un cappello, capelli lunghi o altri oggetti:</b> rimuovere gli ostacoli.</li> <li>• <b>Il volto del soggetto occupa solo una piccola area della foto:</b> cambiare la composizione in modo che il volto del soggetto occupi un'area maggiore della foto (📖 51).</li> <li>• <b>La testa del soggetto è inclinata o orizzontale:</b> chiedere al soggetto di tenere la testa dritta.</li> <li>• <b>La fotocamera è inclinata:</b> mantenere la fotocamera orizzontale.</li> <li>• <b>Il volto del soggetto è scarsamente illuminato:</b> riprendere in condizioni di luce chiara.</li> </ul>
Selezionato soggetto errato.	Il soggetto selezionato è più vicino al centro della foto rispetto al soggetto principale. Ricomporre l'immagine o disattivare il rilevamento dei volti e inquadrare l'immagine utilizzando il blocco della messa a fuoco (📖 51).

Problema	Soluzione
Il flash non si attiva.	<ul style="list-style-type: none"> <li>• <b>Non è possibile utilizzare il flash con le impostazioni correnti:</b> Fare riferimento all'elenco delle impostazioni utilizzabili con il flash (📖 128).</li> <li>• <b>Il flash è abbassato:</b> Sollevare il flash (📖 30).</li> <li>• <b>La batteria è scarica:</b> Caricare la batteria (📖 13) o inserire una batteria di ricambio carica (📖 14).</li> <li>• <b>La fotocamera è in modalità bracketing o continuo:</b> Selezionare la modalità fotogramma singolo (📖 57, 58).</li> <li>• <b>La fotocamera è in modalità silenziosa:</b> Disattivare silenzioso (📖 88).</li> </ul>
Alcune modalità flash non sono disponibili.	La fotocamera è in modalità silenziosa. Disattivare silenzioso (📖 88).
Il flash non illumina completamente il soggetto.	<ul style="list-style-type: none"> <li>• <b>Il soggetto non è alla portata del flash:</b> Posizionare il soggetto entro la portata del flash (📖 123).</li> <li>• <b>La finestra del flash è ostruita:</b> Sorreggere correttamente la fotocamera (📖 24).</li> <li>• <b>I tempi sono superiori a 1/180 s:</b> Scegliere tempi più lenti (📖 31, 38, 40).</li> </ul>
Le immagini sono sfocate.	<ul style="list-style-type: none"> <li>• <b>L'obiettivo è sporco:</b> Pulire l'obiettivo (📖 xi).</li> <li>• <b>L'obiettivo è bloccato:</b> Tenere gli oggetti lontani dall'obiettivo.</li> <li>• <b>!AF viene visualizzato durante lo scatto e la cornice di messa a fuoco è visualizzata in rosso:</b> Verificare la messa a fuoco prima dello scatto (📖 25).</li> <li>• <b>!C' viene visualizzato durante lo scatto:</b> Utilizzare il flash o fissare la fotocamera su un treppiede (📖 30).</li> </ul>
Le immagini presentano un effetto macchiettatura.	<ul style="list-style-type: none"> <li>• <b>I tempi sono lenti e la temperatura ambiente elevata:</b> Ciò è normale e non indica un malfunzionamento.</li> <li>• <b>La fotocamera è stata utilizzata per un lungo periodo a temperature elevate o viene visualizzato un avviso temperatura:</b> Spegnerne la fotocamera e attendere che si raffreddi.</li> </ul>

## ■ Riproduzione

Problema	Soluzione
Le immagini sono granulose.	Le immagini sono state scattate con una marca o un modello di fotocamera diverso.
Zoom durante la riproduzione non disponibile.	Le immagini sono state create con  <b>RIDIMENSIONA</b> o con una marca o un modello di fotocamera diverso.
Nessun audio durante la riproduzione di filmati.	<ul style="list-style-type: none"> <li>• <b>Il volume di riproduzione è troppo basso:</b> Regolare il volume di riproduzione ( 89).</li> <li>• <b>Il microfono è ostruito:</b> Tenere la fotocamera correttamente durante la registrazione ( 2, 33).</li> <li>• <b>L'altoparlante è ostruito:</b> Tenere la fotocamera correttamente durante la riproduzione ( 2, 35).</li> <li>• <b>La fotocamera è in modalità silenziosa:</b> Disattivare silenzioso ( 88).</li> </ul>
Le immagini selezionate non vengono eliminate.	Alcune immagini selezionate per l'eliminazione sono protette. Rimuovere la protezione utilizzando il dispositivo utilizzato originariamente per applicare la protezione stessa (  83).
La numerazione dei file viene azzerata improvvisamente.	Lo sportello del vano batteria è stato aperto con la fotocamera accesa. Spegnerne la fotocamera prima di aprire lo sportello del vano batteria (  14, 18).





## ■ Collegamenti/Varie

Problema	Soluzione
Problemi con la connessione o con il caricamento delle immagini su smartphone.	<ul style="list-style-type: none"> <li>• <b>Lo smartphone è troppo lontano:</b> avvicinare il dispositivo.</li> <li>• <b>I dispositivi nelle vicinanze causano interferenze radio:</b> allontanare la fotocamera e lo smartphone da forni a microonde o da telefoni cordless.</li> </ul>
Caricamento immagini impossibile.	<ul style="list-style-type: none"> <li>• <b>Lo smartphone è connesso a un altro dispositivo:</b> lo smartphone e la fotocamera possono essere collegati a un solo dispositivo per volta. Terminare la connessione e riprovare.</li> <li>• <b>Sono presenti diversi smartphone nelle vicinanze:</b> riprovare il collegamento. La presenza di più smartphone può creare problemi di connessione.</li> </ul>
La selezione di <b>TRASMETTI</b> o lo sfioramento di  non produce effetti.	L'immagine corrente è un filmato o è stata creata con un altro dispositivo e non può essere caricata su uno smartphone.
Lo smartphone non visualizza immagini.	Selezionare <b>ON</b> per  <b>IMPOST. WIRELESS &gt; RIDIM. IMM. SM</b>  . Selezionando <b>OFF</b> aumenta il tempo necessario per caricare immagini più grandi; inoltre, alcuni telefoni potrebbero non visualizzare immagini superiori a certe dimensioni.

Problema	Soluzione
Nessuna immagine o suono sul televisore.	<ul style="list-style-type: none"> <li>• <b>La fotocamera non è collegata correttamente:</b> Collegare correttamente la fotocamera (☎ 106). Una volta collegata la fotocamera, le immagini vengono visualizzate sul televisore piuttosto che sul monitor della fotocamera.</li> <li>• <b>L'ingresso sul televisore è impostato su "TV":</b> Impostare l'ingresso su "HDMI".</li> <li>• <b>Il volume del televisore è troppo basso:</b> Per regolare il volume, utilizzare i relativi comandi del televisore.</li> </ul>
Il computer non rileva la fotocamera.	Assicurarsi che la fotocamera e il computer siano collegati correttamente (☎ 99).
Non trasferisce file RAW o JPEG ad un computer.	Per il trasferimento delle immagini, utilizzare il software in dotazione (☎ 96).
Impossibile stampare le immagini.	<ul style="list-style-type: none"> <li>• <b>La fotocamera non è collegata correttamente:</b> Collegare correttamente la fotocamera (☎ 101).</li> <li>• <b>La stampante è spenta:</b> Accendere la stampante.</li> </ul>
Viene stampata solo una copia/la data non viene stampata.	La stampante non è compatibile con PictBridge.
La fotocamera non risponde.	<ul style="list-style-type: none"> <li>• <b>Malfunzionamento temporaneo della fotocamera:</b> Rimuovere e reinserire la batteria (☎ 14, 16).</li> <li>• <b>La batteria è scarica:</b> Caricare la batteria (☎ 13) o inserire una batteria di ricambio carica (☎ 14).</li> </ul>
La fotocamera non funziona come previsto.	Rimuovere e reinserire la batteria (☎ 14, 16). Se il problema persiste, contattare il rivenditore FUJIFILM.
Nessun audio.	Disattivare silenzioso (☎ 88).

## Messaggi di avviso e display

I seguenti messaggi di avviso vengono visualizzati sul display.

Avviso	Descrizione
 (rosso)	Batteria scarica. Caricare la batteria (📖 13) o inserire una batteria di ricambio carica (📖 14).
 (lampeggia in rosso)	Batteria completamente scarica. Caricare la batteria (📖 13) o inserire una batteria di ricambio carica (📖 14).
	Tempi lenti dell'otturatore. Le immagini potrebbero essere sfocate; utilizzare il flash o un treppiede.
<b>!AF</b> (visualizzato in rosso con cornice di messa a fuoco rossa)	La fotocamera non mette a fuoco. Provare una delle seguenti soluzioni: <ul style="list-style-type: none"><li>• Utilizzare il blocco di messa a fuoco su un altro soggetto alla stessa distanza, quindi ricomporre l'immagine (📖 51).</li><li>• Utilizzare la modalità macro per mettere a fuoco quando si scattano primi piani (📖 32).</li></ul>
<b>Diaframma o tempi dell'otturatore visualizzati in rosso</b>	Il soggetto è troppo chiaro o troppo scuro e l'immagine sarà sovraesposta o sottoesposta. Utilizzare il flash per aver ulteriore illuminazione quando si scattano foto di soggetti scarsamente illuminati (📖 30).
<b>ERRORE FUOCO</b>	
<b>SPEGNI E RIACCENDI LA FOTOCAMERA</b>	Malfunzionamento della fotocamera. Spegner e riaccendere la fotocamera. Se il messaggio continua a essere visualizzato, contattare il rivenditore FUJIFILM.
<b>ERRORE CONTROLLO LENTI</b>	
<b>ERRORE OBIETTIVO</b>	Spegner la fotocamera, smontare l'obiettivo e pulire la superficie del supporto obiettivo sul corpo macchina, quindi rimontare l'obiettivo e accendere la fotocamera. Se il problema persiste, contattare il rivenditore FUJIFILM.
<b>ATTENDERE</b>	La scheda di memoria è formattata in modo errato. Utilizzare la fotocamera per formattare la scheda (📖 92).
<b>MEMORIA NON INIZIALIZZATA</b>	<ul style="list-style-type: none"><li>• <b>La memory card non è formattata o è stata formattata in un computer o su un altro dispositivo:</b> Formattare la memory card usando l'opzione  <b>FORMATTA</b> nel menu delle impostazioni della fotocamera (📖 92).</li><li>• <b>È necessario pulire i contatti della memory card:</b> Pulire i contatti con un panno morbido e asciutto. Se il messaggio viene visualizzato nuovamente, formattare la scheda (📖 92). Se il messaggio non scompare, sostituire la scheda.</li><li>• <b>Malfunzionamento della fotocamera:</b> Contattare un rivenditore FUJIFILM.</li></ul>
<b>MEMORIA PROTETTA</b>	La memory card è bloccata. Sbloccare la scheda (📖 15).









Avviso	Descrizione
ERRORE MEMORIA	<ul style="list-style-type: none"> <li>• <b>La memory card non è formattata per l'uso nella fotocamera:</b> Formattare la scheda (📖 92).</li> <li>• <b>I contatti della memory card devono essere puliti o la memory card è danneggiata:</b> Pulire i contatti con un panno morbido e asciutto. Se il messaggio viene visualizzato nuovamente, formattare la scheda (📖 92). Se il messaggio non scompare, sostituire la scheda.</li> <li>• <b>Memory card non compatibile:</b> Utilizzare una scheda compatibile (📖 17).</li> <li>• <b>Malfunzionamento della fotocamera:</b> Contattare un rivenditore FUJIFILM.</li> </ul>
SD MEMORIA PIENA	La memory card è piena e le immagini non possono essere salvate. Eliminare le immagini (📖 29) o inserire una memory card con maggiore spazio libero (📖 14).
NESSUNA MEMORIA	L'otturatore può essere rilasciato solo quando viene inserita una memory card. Inserire una memory card.
ERRORE SCRITTURA	<ul style="list-style-type: none"> <li>• <b>Errore della memory card o errore di collegamento:</b> Reinserire la scheda di memoria o spegnere e riaccendere la fotocamera. Se il messaggio continua a essere visualizzato, contattare il rivenditore FUJIFILM.</li> <li>• <b>Memoria insufficiente per registrare altre immagini:</b> Eliminare le immagini (📖 29) o inserire una memory card con maggiore spazio libero (📖 14).</li> <li>• <b>La memory card è formattata:</b> Formattare la memory card (📖 92).</li> </ul>
ERRORE LETTURA	<ul style="list-style-type: none"> <li>• <b>Il file è danneggiato o non è stato creato con la fotocamera:</b> Il file non può essere visualizzato.</li> <li>• <b>È necessario pulire i contatti della memory card:</b> Pulire i contatti con un panno morbido e asciutto. Se il messaggio viene visualizzato nuovamente, formattare la scheda (📖 92). Se il messaggio non scompare, sostituire la scheda.</li> <li>• <b>Malfunzionamento della fotocamera:</b> Contattare un rivenditore FUJIFILM.</li> </ul>
NUM. FOTO PIENA	I numeri di fotogramma della fotocamera sono esauriti (il numero del fotogramma corrente è 999-9999). Formattare la memory card e selezionare <b>AZZERA</b> per 📖 FRAME NO. Scattare una foto per azzerare la numerazione dei fotogrammi a 100-0001, quindi selezionare <b>CONT.</b> per 📖 FRAME NO. (📖 91).
TROPPE IMMAGINI	<ul style="list-style-type: none"> <li>• <b>Una ricerca ha prodotto più di 30000 risultati:</b> Scegliere una ricerca con meno risultati.</li> <li>• <b>Oltre 999 immagini selezionate per l'eliminazione:</b> Scegliere meno immagini.</li> </ul>

Avviso	Descrizione
<b>IMM. PROTETTA</b>	È stato eseguito un tentativo di cancellare o ruotare un'immagine protetta. Rimuovere la protezione e riprovare (🗨 83).
<b>IMP. TAGLIARE</b>	Il file è danneggiato o non è stato creato con la fotocamera.
<b>🗨 COMANDO NON ESEGUIBILE</b>	Non è possibile rimuovere l'effetto occhi rossi dalle immagini create con altri dispositivi.
<b>🗨 COMANDO NON ESEGUIBILE</b>	La rimozione effetto occhi rossi non può essere applicata ai filmati.
<b>IMPOSSIBILE RUOTARE</b>	L'immagine selezionata non può essere ruotata.
<b>🗨 IMPOSSIBILE RUOTARE</b>	Impossibile ruotare i filmati.
<b>ERRORE FILE DPOF</b>	L'ordine di stampa DPOF sulla memory card corrente contiene oltre 999 immagini. Copiare le immagini su un computer e creare un nuovo ordine di stampa.
<b>DPOF NON IMPOSTAB.</b>	Non è possibile stampare l'immagine utilizzando DPOF.
<b>🗨 DPOF NON IMPOSTAB.</b>	Non è possibile stampare i filmati utilizzando DPOF.
<b>ERRORE DI COMUNICAZIONE</b>	Si è verificato un errore di collegamento durante la stampa o la copia delle immagini su un computer o un altro dispositivo. Verificare che il dispositivo sia acceso e controllare che il cavo USB sia collegato.
<b>ERRORE STAMPANTE</b>	Carta o inchiostro esaurito o altro errore della stampante. Controllare la stampante (per ulteriori informazioni, vedere il manuale della stampante). Per riprendere la stampa, spegnere e riaccendere la stampante.
<b>ERRORE STAMPANTE RIPRENDERE?</b>	Carta o inchiostro esaurito o altro errore della stampante. Controllare la stampante (per ulteriori informazioni, vedere il manuale della stampante). Se la stampa non riprende automaticamente, premere <b>MENU/OK</b> per riprendere.
<b>STAMPA IMPOSSIBILE</b>	È stato eseguito un tentativo di stampare un filmato, un'immagine non creata con la fotocamera o un'immagine in un formato non supportato dalla stampante. I filmati, le immagini RAW e alcune immagini create con altri dispositivi non possono essere stampati; se si tratta di un fermo immagine creato con la fotocamera, verificare sul manuale della stampante e assicurarsi che la stampante supporti i formati JFIF-JPEG o Exif-JPEG. In caso contrario, non è possibile stampare le immagini.
<b>!⚠</b>	Spegnere la fotocamera e attendere che si raffreddi. La macchiatura potrebbe aumentare nelle immagini scattate mentre viene visualizzato questo avviso.



## Capacità della memory card

Nella seguente tabella è mostrato il tempo di registrazione o il numero di immagini disponibili con qualità diverse. Tutti i dati sono approssimativi; la dimensione dei file varia in base alla scena registrata, generando notevoli variazioni nel numero di file memorizzabili. Il numero di esposizioni o il tempo rimanente possono non diminuire uniformemente.

Capacità		4 GB		8 GB	
		 FINE	 NORMAL	 FINE	 NORMAL
Foto	 3:2	600	960	1210	1910
	RAW	120		230	
Filmati <sup>1</sup>	 1920×1080 60 fps <sup>2</sup>	13 min.		26 min.	
	 1920×1080 30 fps <sup>2</sup>				
	 1280×720 60 fps <sup>3</sup>	25 min.		51 min.	
	 1280×720 30 fps <sup>3</sup>				



1 Utilizzare una scheda **CLASS10** o superiore.

2 I singoli filmati non possono superare 14 minuti di lunghezza.

3 I singoli filmati non possono superare 27 minuti di lunghezza.

## Specifiche

<b>Sistema</b>	
<b>Modello</b>	Fotocamera digitale FUJIFILM X-E2
<b>Pixel effettivi</b>	16,3 milioni
<b>Sensore immagine</b>	23,6 × 15,6 mm (APS-C), sensore X-Trans CMOS II con square pixel e filtro di colore primario
<b>Supporto di memorizzazione</b>	FUJIFILM consiglia memory card SD/SDHC/SDXC
<b>File system</b>	Conforme agli standard <b>D</b> esign <b>R</b> ule for <b>C</b> amera <b>F</b> ile <b>S</b> ystem (DCF), Exif 2.3, e <b>D</b> igital <b>P</b> rint <b>O</b> rders <b>F</b> ormat (DPOF)
<b>Formato file</b>	<ul style="list-style-type: none"><li>• <b>Fermi Immagine</b>: Exif 2.3 JPEG (compresso); RAW (formato RAF originale, si richiede software apposito); RAW+JPG disponibili</li><li>• <b>Filmati</b>: H.264 standard con audio stereo (MOV)</li></ul>
<b>Dimensione immagine</b>	<ul style="list-style-type: none"><li>• <b>L 3:2</b>: 4896 × 3264</li><li>• <b>M 3:2</b>: 3456 × 2304</li><li>• <b>S 3:2</b>: 2496 × 1664</li><li>• <b>L panorama</b>: 2160 × 9600 (verticale) / 9600 × 1440 (orizzontale)</li><li>• <b>M panorama</b>: 2160 × 6400 (verticale) / 6400 × 1440 (orizzontale)</li><li>• <b>L 16:9</b>: 4896 × 2760</li><li>• <b>M 16:9</b>: 3456 × 1944</li><li>• <b>S 16:9</b>: 2496 × 1408</li><li>• <b>L 1:1</b>: 3264 × 3264</li><li>• <b>M 1:1</b>: 2304 × 2304</li><li>• <b>S 1:1</b>: 1664 × 1664</li></ul>
<b>Supporto obiettivo</b>	Supporto FUJIFILM X
<b>Sensibilità</b>	Sensibilità di uscita standard equivalente a ISO 200 – 6400 con incrementi di 1/3 EV; AUTO; sensibilità di uscita estesa equivalente a ISO 100, 12800 o 25600
<b>Misurazione</b>	Misurazione <b>through-the-lens</b> (attraverso l'obiettivo; TTL) 256 segmenti; MULTI, SPOT, MEDIA
<b>Controllo esposizione</b>	AE programmata (con cambio programma), AE a priorità dei tempi, AE a priorità dei diaframmi ed esposizione manuale
<b>Compensazione esposizione</b>	-3 EV – +3 EV con incrementi di 1/3 EV
<b>Velocità otturatore</b> (otturatore meccanico)	<ul style="list-style-type: none"><li>• <b>P modalità</b>: Da 1/4 sec. a 1/4000 sec.</li><li>• <b>Bulb</b>: Max. 60 min.</li><li>• <b>Tempo</b>: Da 30 sec. a 1/2 sec.</li><li>• <b>Tutte le altre modalità</b>: Da 30 sec. a 1/4000 sec.</li></ul>

Sistema			
Scatto continuo	continua		Foto per burst
			Fino a circa 28
			Fino a quando la scheda non è piena
<ul style="list-style-type: none"> <li>Utilizzare una scheda <b>CLASS</b> o superiore.</li> <li>La frequenza fotogrammi varia a seconda delle condizioni di scatto e al numero di immagini registrate.</li> </ul>			
Messa a fuoco	<ul style="list-style-type: none"> <li><b>Modalità:</b> AF singolo o continuo; messa a fuoco manuale con regolatore di messa a fuoco</li> <li><b>Selezione area di messa a fuoco:</b> Multi, area con selezione della dimensione dell'area di messa a fuoco; 49 (7 × 7) aree disponibili nel mirino e nel monitor LCD</li> <li><b>Sistema di messa a fuoco automatica:</b> AF ibrido intelligente (AF a rilevamento di contrasto/rilevamento di fase TTL) con spia di illuminazione AF-assist</li> </ul>		
Bilanciamento del bianco	Personalizzato, selezione temperatura di colore, automatico, luce diretta del sole, ombra, luce diurna fluorescente, luce calda bianca fluorescente, luce fredda bianca fluorescente, luce ad incandescenza, subacqueo		
Autoscatto	Off, 2 sec., 10 sec.		
Flash	<ul style="list-style-type: none"> <li><b>Tipo:</b> Unità flash pop-up manuale</li> <li><b>Numero guida:</b> Circa 7 (ISO 200, m)</li> </ul>		
Modalità	Auto, fill flash, off, sincro lenta, sincro tendina posteriore, commander (rimozione occhi rossi off); auto con rimozione occhi rossi, fill flash con rimozione occhi rossi, off, sincro lenta con rimozione occhi rossi, sincro tendina posteriore con rimozione occhi rossi, commander (rimozione occhi rossi on)		
Attacco flash	Attacco accessorio con contatti TTL		
Mirino	Mirino OLED a colori da 0,5 pollici, 2360k punti, con regolazione diottrica (da -4 a +2m <sup>-1</sup> ); punto occhio circa 23 mm; copertura fotogramma circa 100%		
Monitor LCD	Monitor LCD a colori da 3,0 pollici, 1040k punti; copertura fotogramma circa 100%		
Filmati	<ul style="list-style-type: none"> <li><b>1920 × 1080 60 fps:</b> Dimensione foto 1920 × 1080 (1080p); 60 fps; suono stereo</li> <li><b>1920 × 1080 30 fps:</b> Dimensione foto 1920 × 1080 (1080p); 30 fps; suono stereo</li> <li><b>1280 × 720 60 fps:</b> Dimensione foto 1280 × 720 (720p); 60 fps; suono stereo</li> <li><b>1280 × 720 30 fps:</b> Dimensione foto 1280 × 720 (720p); 30 fps; suono stereo</li> </ul>		

Terminali di ingresso/uscita					
Uscita HDMI	Mini connettore HDMI				
Ingresso/uscita digitale	USB 2.0 ad alta velocità				
Connettore microfono/ scatto a distanza	φ2,5 mm jack mini stereo				
Alimentazione/altro					
Alimentazione	Batteria ricaricabile NP-W126				
Durata della batteria (numero indicativo di scatti eseguibili con una batteria completamente carica e con un obiettivo XF 35 mm f/1.4 R)	<table border="1"> <thead> <tr> <th>Tipo di batteria</th> <th>Numero indicativo di scatti</th> </tr> </thead> <tbody> <tr> <td>NP-W126 (tipo in dotazione con la fotocamera)</td> <td>350</td> </tr> </tbody> </table>	Tipo di batteria	Numero indicativo di scatti	NP-W126 (tipo in dotazione con la fotocamera)	350
	Tipo di batteria	Numero indicativo di scatti			
NP-W126 (tipo in dotazione con la fotocamera)	350				
Standard CIPA, misurata utilizzando la batteria fornita in dotazione con la fotocamera e la scheda di memoria SD. <b>Nota:</b> Il numero di scatti eseguibili con la batteria varia in base al livello di carica della batteria e diminuisce in presenza di basse temperature.					
Dimensioni fotocamera (L × A × P)	129,0 mm × 74,9 mm × 37,2 mm (30,9 mm escluse le sporgenze, misurate sulla parte meno spessa)				
Peso fotocamera	Circa 300 g, esclusa la batteria, gli accessori e la memory card				
Peso al momento dello scatto	Circa 350 g incluse la batteria e la memory card				
Condizioni di funzionamento	<ul style="list-style-type: none"> <li>• <b>Temperatura:</b> Da 0 °C a +40 °C</li> <li>• <b>Umidità:</b> 10% – 80% (senza condensazione)</li> </ul>				
Trasmettitore wireless					
Standard	IEEE 802.11b/g/n (protocollo wireless standard)				
Frequenza di funzionamento	<ul style="list-style-type: none"> <li>• <b>Stati Uniti, Canada, Taiwan:</b> 2412 MHz – 2462 MHz (11 canali)</li> <li>• <b>Altri paesi:</b> 2412 MHz – 2472 MHz (13 canali)</li> </ul>				
Protocolli di accesso	Infrastruttura				

<b>Batteria ricaricabile NP-W126</b>	
<b>Voltaggio nominale</b>	7,2V CC
<b>Capacità nominale</b>	1260 mAh
<b>Temperatura di funzionamento</b>	Da 0°C a +40°C
<b>Dimensioni (L × A × P)</b>	36,4 mm × 47,1 mm × 15,7 mm
<b>Peso</b>	Circa 47 g
<b>Caricabatterie BC-W126</b>	
<b>Valutazione d'ingresso</b>	100V – 240V CA, 50/60 Hz
<b>Capacità ingresso</b>	13 – 21 VA
<b>Valutazione d'uscita</b>	8,4V CC, 0,6 A
<b>Batterie supportate</b>	Batterie ricaricabili NP-W126
<b>Tempo di ricarica</b>	Circa 150 minuti (+20°C)
<b>Temperatura di funzionamento</b>	Da 5°C a +40°C
<b>Dimensioni (L × A × P)</b>	65 mm × 91,5 mm × 28 mm, escluse le sporgenze
<b>Peso</b>	Circa 77 g, esclusa la batteria

Peso e dimensioni variano secondo il Paese o la regione di vendita. Etichette, menu e altri display potrebbero differire da quelli effettivi della fotocamera.

### ■ Avvisi

- Le specifiche sono soggette a modifiche senza preavviso; per informazioni più aggiornate, visitare il sito [http://www.fujifilm.com/products/digital\\_cameras/index.html](http://www.fujifilm.com/products/digital_cameras/index.html). FUJIFILM declina qualsiasi responsabilità per i danni risultanti da errori nel presente manuale.
- Sebbene il mirino e il monitor LCD siano stati prodotti utilizzando una tecnologia avanzata ad alta precisione, possono apparire piccoli punti chiari e colori anomali, in particolare nelle vicinanze del testo. Ciò è normale per questo tipo di monitor LCD e non indica un malfunzionamento; le immagini registrate con la fotocamera non ne subiscono conseguenze.
- Le fotocamere digitali possono non funzionare correttamente quando vengono esposte a forti interferenze radio (ad esempio campi elettrici, elettricità statica o rumore di linea).
- A causa del tipo di obiettivo utilizzato, possono presentarsi distorsioni ai bordi delle immagini. Ciò è normale.

## Restrizioni relative alle impostazioni della fotocamera

Le opzioni disponibili in ciascuna modalità di scatto sono elencate di seguito.

Opzione		P	S	A	M				
MACRO	OFF	✓	✓	✓	✓	✓	✓	✓	✓
		✓	✓	✓	✓	✓	✓	✓	
Modalità di messa a fuoco	C	✓	✓	✓	✓	✓	✓		✓
	S	✓	✓	✓	✓	✓	✓	✓	✓
	M	✓	✓	✓	✓	✓	✓	✓	✓
Compensazione esposizione		✓	✓	✓			✓	✓	✓
ISO ISO	H (25600)	✓	✓	✓	✓				
	H (12800)	✓	✓	✓	✓				
	6400	✓	✓	✓	✓				
	5000	✓	✓	✓	✓				
	4000	✓	✓	✓	✓				
	3200	✓	✓	✓	✓				
	2500	✓	✓	✓	✓				
	2000	✓	✓	✓	✓				
	1600	✓	✓	✓	✓				
	1250	✓	✓	✓	✓				
	1000	✓	✓	✓	✓				
	800	✓	✓	✓	✓				✓
	640	✓	✓	✓	✓				✓
	500	✓	✓	✓	✓				✓
	400	✓	✓	✓	✓				✓
	320	✓	✓	✓	✓				✓
	250	✓	✓	✓	✓				✓
	200	✓	✓	✓	✓				✓
	L (100)	✓	✓	✓	✓				
	AUTO	✓	✓	✓	✓				✓

Opzione		P	S	A	M				
DIMENSIONI IMM.	L	✓	✓	✓	✓	✓	✓	✓	
	M	✓	✓	✓	✓	✓	✓	✓	
	S	✓	✓	✓	✓	✓		✓	
QUALITÀ IMM.	FINE	✓	✓	✓	✓	✓	✓	✓	
	NORMAL	✓	✓	✓	✓	✓	✓	✓	
	FINE+RAW	✓	✓	✓	✓				
	NORMAL+RAW	✓	✓	✓	✓				
GAMMA DINAMICA	RAW	✓	✓	✓	✓				
	AUTO	✓	✓	✓	✓		✓	✓	
	∞100	✓	✓	✓	✓	✓	✓	✓	
	∞200	✓	✓	✓	✓	✓	✓	✓	
SIMULAZIONE FILM	∞400	✓	✓	✓	✓	✓	✓	✓	
	STP	✓	✓	✓	✓	✓	✓		✓
	V	✓	✓	✓	✓	✓	✓		✓
	S	✓	✓	✓	✓	✓	✓		✓
	DN	✓	✓	✓	✓	✓	✓		✓
	DN	✓	✓	✓	✓	✓	✓		✓
	B	✓	✓	✓	✓	✓	✓		✓
	B	✓	✓	✓	✓	✓	✓		✓
	B	✓	✓	✓	✓	✓	✓		✓
	B	✓	✓	✓	✓	✓	✓		✓
B	✓	✓	✓	✓	✓	✓		✓	
AUTOSCATTO	✓	✓	✓	✓	✓			✓	
BIL. BIANCO	✓	✓	✓	✓	✓	✓		✓	
COLORE	✓	✓	✓	✓	✓				
NITIDEZZA	✓	✓	✓	✓	✓				

## Restrizioni relative alle impostazioni della fotocamera

Opzione	P	S	A	M				
TONO ALTE LUCI	✓	✓	✓	✓	✓			
TONO OMBRE	✓	✓	✓	✓	✓			
RIDUZIONE DISTURBO	✓	✓	✓	✓	✓			
NR x ESPOS. LUNGA	✓	✓	✓	✓	✓		✓	
OTTIM. MODUL. OB.	✓	✓	✓	✓	✓	✓	✓	
SELEZ. IMPOST. PERS.	✓	✓	✓	✓	✓			
MODIF./SALVA IMPOST. PERS.	✓	✓	✓	✓	✓			
VIS. IMPOST. PERS.	GUIDA INQUAD.	✓	✓	✓	✓	✓	✓	✓
	LIVELLO ELETTRONICO	✓	✓	✓	✓	✓	✓	✓
	INDIC. DISTANZE AF	✓	✓	✓	✓	✓	✓	✓
	INDIC. DISTANZA MF	✓	✓	✓	✓	✓		
	ISTOGRAMMA	✓	✓	✓	✓	✓		✓
	APERT./VEL. OTT./ISO	✓	✓	✓	✓	✓	✓	✓
	COMPENSAZIONE ESP.	✓	✓	✓	✓	✓	✓	✓
	FOTOMETRIA	✓	✓	✓	✓	✓		
	FLASH	✓	✓	✓	✓	✓	✓	✓
	BIL. BIANCO	✓	✓	✓	✓	✓		✓
	SIMULAZIONE FILM	✓	✓	✓	✓	✓		✓
	GAMMA DINAMICA	✓	✓	✓	✓	✓		
	FOTOGRAMMI RIMASTI	✓	✓	✓	✓	✓	✓	✓
	LIVELLO BATTERIA	✓	✓	✓	✓	✓	✓	✓
DIMENS. IMMAG./QUALITÀ	✓	✓	✓	✓	✓	✓	✓	

Opzione	P	S	A	M					
ILLUMIN. AF	✓	✓	✓	✓	✓				
MODALITA' AF		✓	✓	✓	✓	✓	✓	✓	
		✓	✓	✓	✓	✓	✓	✓	
RILEVAM. VOLTO	✓	✓	✓	✓	✓		✓	✓	
AREA MESSA A FUOCO	✓	✓	✓	✓	✓		✓		
PRE-AF	✓	✓	✓	✓	✓	✓			
FOTOMETRIA		✓	✓	✓	✓	✓	✓	✓	
		✓	✓	✓	✓				
		✓	✓	✓	✓				
MODO FLASH	AUTO	✓			✓ <sup>3</sup>		✓ <sup>3</sup>		
		✓	✓	✓	✓ <sup>3</sup>		✓ <sup>3</sup>		
	SLOW	✓		✓	✓ <sup>3</sup>		✓ <sup>3</sup>		
	HIGH	✓	✓	✓	✓ <sup>3</sup>		✓ <sup>3</sup>		
	FE	✓	✓	✓	✓ <sup>3</sup>		✓ <sup>3</sup>		
	ON		✓			✓ <sup>3</sup>		✓ <sup>3</sup>	
			✓	✓	✓	✓ <sup>3</sup>		✓ <sup>3</sup>	
		SLOW	✓		✓	✓ <sup>3</sup>		✓ <sup>3</sup>	
		HIGH	✓	✓	✓	✓ <sup>3</sup>		✓ <sup>3</sup>	
		FE	✓	✓	✓	✓ <sup>3</sup>		✓ <sup>3</sup>	
COMPENSAZ. FLASH	✓	✓	✓	✓	✓		✓		
RIMOZ. OCCHI ROSSI	✓	✓	✓	✓	✓				
MODALITA' IS	✓	✓	✓	✓	✓	✓	✓		
IMPOST. APERTURA	✓		✓	✓	✓	✓	✓		
ASSIST. MF	STANDARD	✓	✓	✓	✓		✓		
	IMMAGINE DIGITALE DIVISA	✓	✓	✓	✓				
	EVIDENZ. FOCUS PEAK	✓	✓	✓	✓			✓	



Opzione		P	S	A	M				
	MOD. FILM.								✓
	REGOL. LIV. MIC.								✓
	MIC./SCATTO DIST.								✓
	IMPOSTAZ. SCHERMO								
	ANTEPR. ESP. MAN.				✓	✓ <sup>1</sup>	✓ <sup>2</sup>	✓ <sup>4</sup>	
	CONTROLLO FUOCO	✓	✓	✓	✓	✓			✓
	GHIERA MESSA A FUOCO	✓	✓	✓	✓	✓	✓		✓
	GESTIONE ENERGIA								
	SPEGN. AUTOM	✓	✓	✓	✓	✓	✓	✓	✓
	PRESTAZIONI ELEVATE	✓	✓	✓	✓	✓	✓	✓	✓
	ESPACIOS COLOR	✓	✓	✓	✓	✓	✓	✓	✓ <sup>5</sup>

- 1 L'AF continuo viene utilizzato quando si seleziona **S** come modalità di messa a fuoco.
- 2 Centro dell'area di messa a fuoco selezionato automaticamente.
- 3 Le opzioni disponibili variano a seconda della modalità di scatto.
- 4 Solo modo di esposizione manuale.
- 5 sRGB selezionato automaticamente.

# FUJIFILM

---

**FUJIFILM Corporation**

7-3, AKASAKA 9-CHOME, MINATO-KU, TOKYO 107-0052, JAPAN

[http://www.fujifilm.com/products/digital\\_cameras/index.html](http://www.fujifilm.com/products/digital_cameras/index.html)