

HERO

/ Entra a far parte del movimento GoPro



facebook.com/GoPro



youtube.com/GoPro



twitter.com/GoPro



instagram.com/GoPro

To download this user manual in a different language, visit **gopro.com/support**.

Pour télécharger ce manuel de l'utilisateur dans une autre langue, rendez-vous sur **gopro.com/support**.

Wenn Sie dieses Benutzerhandbuch in einer anderen Sprache herunterladen möchten, besuchen Sie **gopro.com/support**.

Per scaricare questo manuale utente in un'altra lingua, visita **gopro.com/support**.

Para descargar este manual de usuario en otro idioma, visite **gopro.com/support**.

Para baixar este manual do usuário em outro idioma, acesse **gopro.com/support**.

このユーザーマニュアルの他言語版をダウンロードするには、**gopro.com/support**にアクセスしてください。

若要下載其他語言版本的使用說明書，請前往：**gopro.com/support**。

如需下載本用戶手冊的其他語言版本，請訪問**gopro.com/support**。

/ Sommario

Accessori opzionali	6
Operazioni di base	8
Operazioni preliminari	10
Schermo di stato della videocamera	17
Icone della videocamera	18
Menu della videocamera	19
Modalità della videocamera	20
Modalità video	21
Modalità Foto	22
Modalità Burst	23
Modalità Time Lapse	24
Modalità Impostazioni	25
Requisiti minimi del sistema	32
Trasferimento e riproduzione dei file	33
Batteria	34
Messaggi importanti	38
Custodia della videocamera	40
Utilizzo dei supporti	43

/ Sommario

Domande frequenti	46
Assistenza clienti	48
Marchi	48
Informazioni di carattere normativo	48



Fascia per la testa + QuickClip



Chesty (imbracatura da petto)



Ventosa



Jaws: supporto flessibile



Supporti per tavole da surf



Supporto per bodyboard

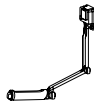

3-Way



Supporti per treppiedi



Supporto frontale per casco



Supporto per manubrio/
sellino/asta



Supporto laterale

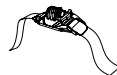

Supporto a fascia per casco
ventilato

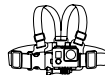

Junior Chesty
(imbracatura da petto)



Fetch (imbracatura per cani)



Portello galleggiante

Per ulteriori informazioni,
visitare il sito **gopro.com**.

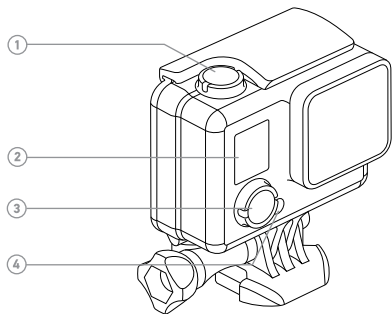

- 1. Pulsante Shutter/Select
- 2. Schermo di stato della videocamera

- 3. Pulsante Power/Mode
- 4. Spia di stato della videocamera

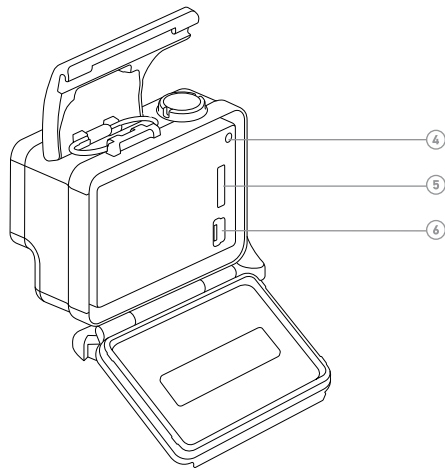

- 5. Alloggiamento per scheda microSD (scheda microSD acquistabile separatamente)
- 6. Porta mini USB

RICARICA DELLA BATTERIA

1. Aprire lo sportello posteriore della custodia.

Nota: La videocamera HERO, la batteria e la custodia sono integrate. La videocamera non può essere estratta dalla custodia e la batteria non può essere rimossa.

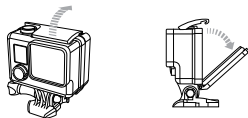

2. Caricare la batteria collegando la videocamera a un computer o ad un altro adattatore di ricarica USB attraverso il cavo USB in dotazione.

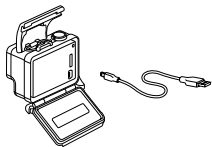

AVVISO: Utilizzare solo adattatori USB con uscita 5V 1A. Se non si conosce il voltaggio e la corrente del proprio alimentatore, utilizzare il cavo USB in dotazione per ricaricare la videocamera attraverso il computer.

Quando si effettua la ricarica con un computer, accertarsi che questo sia collegato a una fonte di alimentazione. Se la spia di stato della videocamera non si accende o se l'indicatore luminoso non è visibile, utilizzare un'altra porta USB.

Per una ricarica più veloce, spegnere la videocamera dopo averla collegata ad un computer o ad un adattatore di ricarica USB. La spia di stato si accende durante la carica e si spegne una volta che la batteria ha raggiunto la carica completa.

La videocamera o la batteria non subiscono alcun danno se vengono utilizzate prima della ricarica completa.

Per ulteriori informazioni sulla batteria, vedere [Batteria](#) (pagina 34)



AVVERTENZA: procedere con cautela quando si utilizza GoPro nell'ambito delle normali attività quotidiane. Prestare sempre attenzione all'ambiente circostante per evitare di provocare lesioni a se stessi e ad altri. Rispettare tutte le leggi locali quando si utilizza la videocamera GoPro e i vari supporti e accessori.

INSERIRE + ESTRARRE LE SCHEDE MICROSD

La videocamera HERO è compatibile con schede di memoria microSD, microSDHC e microSDXC (acquistabili separatamente) con una capacità massima di 32GB. Utilizzare schede microSD con certificazione Classe 10 o UHS-1. GoPro consiglia di utilizzare schede di memoria di marca per garantire la massima affidabilità nelle attività con forti vibrazioni.



Per inserire la scheda microSD:

Introdurre la scheda di memoria nell'apposito alloggiamento con l'etichetta rivolta verso il logo GoPro nella parte posteriore della videocamera.

Una volta inserita completamente, la scheda scatta in posizione.

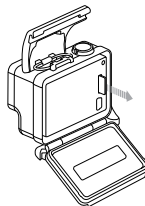

Per rimuovere la scheda microSD:

Posizionando l'unghia sul bordo della scheda di memoria, spingere ulteriormente la scheda all'interno della videocamera esercitando una leggera pressione.

La scheda fuoriesce in modo sufficiente per consentirne l'estrazione.

AVVISO: Maneggiare le schede di memoria con molta cura. Evitare il contatto con liquidi, polvere e detriti. A titolo precauzionale, spegnere la videocamera prima di inserire o rimuovere la scheda. Consultare le linee guida del produttore riguardo i valori termici ritenuti accettabili durante l'utilizzo della videocamera.

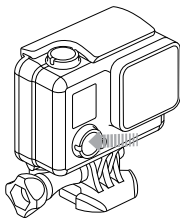

ACCENSIONE E SPEGNIMENTO

Per accendere:

Premere il pulsante **Power/Mode**. Le spie di stato della videocamera lampeggiano tre volte e l'indicatore acustico emette tre segnali. La presenza di informazioni sullo schermo di stato della videocamera indica che la videocamera è accesa.

Per spegnere:

Tenere premuto per due secondi il pulsante **Power/Mode**. Le spie di stato della videocamera lampeggiano diverse volte e l'indicatore acustico emette sette segnali.

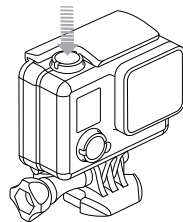

SUGGERIMENTO PRO: Per accendere velocemente la videocamera e iniziare immediatamente a riprendere o a scattare foto in modalità Time Lapse, premere il pulsante **Shutter/Select**. Premere e rilasciare per video, tenere premuto per 2 secondi per foto in modalità Time Lapse. Per ulteriori dettagli vedere [QuikCapture](#) (pagina 29).





/ Operazioni preliminari

AGGIORNAMENTI SOFTWARE DELLA VIDEOCAMERA

Per sfruttare al meglio la videocamera HERO e disporre delle funzioni più recenti, utilizzare il software della videocamera più aggiornato. Il software della videocamera può essere aggiornato tramite il software GoPro. Per maggiori informazioni, visitare gopro.com/getstarted.

IMPOSTAZIONI PREDEFINITE DELLA VIDEOCAMERA

La videocamera HERO si accende con le seguenti impostazioni predefinite:

	Video	720p60 SuperView, regolazione automatica luce scarsa
	Foto	5MP
	Burst	10 foto in 2 secondi (5 fps)
	Time Lapse	0,5 secondi
	QuikCapture	Acceso

SUGGERIMENTO PRO: Per cambiare le impostazioni **Video** o QuikCapture, vedere [Modalità Impostazioni](#) (pagina 25).

/ Schermo di stato della videocamera

La videocamera HERO è dotata di uno schermo di stato sul lato anteriore.

SCHERMO DI STATO DELLA VIDEOCAMERA

Lo schermo di stato visualizza le seguenti informazioni sulle modalità e sulle impostazioni:

1. Modalità/FOV (angolo di campo) della videocamera
2. Spot Meter (se Spot Meter è attivo)
3. Risoluzione/fps (fotogrammi al secondo)
4. Impostazione di intervallo Time Lapse (non visualizzata)
5. Contatore
6. Ora/Archiviazione/File
7. Durata batteria

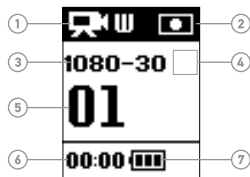

Nota: le icone che appaiono sullo schermo di stato della videocamera variano a seconda della modalità.

/ Icone della videocamera

Modalità della videocamera

 Video

 Foto

 Burst

 Time Lapse

 Impostazioni

Impostazioni

 Risoluzione

 Spot Meter

 Modalità capovolta

 QuikCapture

 NTSC/PAL

 LED

 Segnali acustici

 Data/Ora

 Elimina



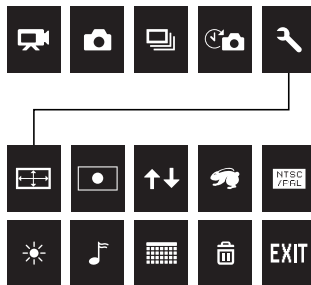

EXIT Uscita

/ Menu della videocamera



La videocamera HERO offre diverse modalità di utilizzo della videocamera. Per visualizzare le varie modalità, premere ripetutamente il pulsante **Power/Mode**.

Vengono mostrate queste modalità:

	Video (predefinito)	Registra video
	Foto	Scatta foto singole
	Burst	Scatta 10 foto in 2 secondi
	Time Lapse	Scatta una foto ogni 0,5 secondi
	Impostazioni	Regola le impostazioni della videocamera

ACQUISIRE VIDEO

Per acquisire video, verificare che la videocamera sia nella modalità **Video**. Se l'icona **Burst** [] non è visualizzata sullo schermo di stato della videocamera, premere ripetutamente il pulsante **Power/Mode** finché non appare.

Per avviare la registrazione:

Premere il pulsante **Shutter/Select**. La videocamera emette un segnale acustico e le spie di stato della videocamera lampeggiano durante la registrazione.

Per interrompere la registrazione:

Premere il pulsante **Shutter/Select**. Le spie di stato della videocamera lampeggiano tre volte e l'indicatore acustico emette tre segnali ad indicare che la registrazione è stata arrestata.

Se la scheda di memoria è piena o la batteria è scarica, la videocamera interrompe automaticamente la registrazione. Il video viene salvato prima dello spegnimento della videocamera.

SUGGERIMENTO PRO: Con QuikCapture, è possibile accendere rapidamente la videocamera e iniziare immediatamente a girare video, premendo il pulsante **Shutter/Select**. Per spegnere QuikCapture, vedere [QuikCapture](#) (pagina 29).

La modalità **Foto** consente di scattare fotografie con una risoluzione di 5MP con FOV Ultra Wide.

SCATTARE UNA FOTO

Per scattare una foto, accertarsi che la videocamera sia in modalità **Foto**. Se l'icona **Foto** [] non è visualizzata sullo schermo di stato della videocamera, premere ripetutamente il pulsante **Power/Mode** finché non appare.

Per scattare foto:

Premere il pulsante **Shutter/Select**. La videocamera emette due segnali acustici, le spie lampeggiano e il contatore sullo schermo di stato della videocamera incrementa di un valore.

La modalità Burst permette di scattare 10 foto in 2 secondi (5 fps).

SCATTARE FOTO IN MODALITÀ BURST

Per scattare una serie di foto in modalità **Burst**, verificare che la videocamera sia in modalità **Burst**. Se l'icona **Burst** [] non è visualizzata sullo schermo di stato della videocamera, premere ripetutamente il pulsante **Power/Mode** finché non appare.

Per scattare foto in modalità Burst:

Premere il pulsante **Shutter/Select**. Le spie di stato della videocamera lampeggiano e la videocamera emette una serie di segnali acustici. Il contatore sullo schermo di stato della videocamera aumenta di 10.

La modalità Time Lapse permette di scattare una foto ogni 0,5 secondi.

SCATTARE FOTO IN MODALITÀ TIME LAPSE

Per scattare una serie di foto con Time Lapse, verificare che la videocamera sia in modalità **Time Lapse**. Se l'icona **Time Lapse** [] non è visualizzata sullo schermo di stato della videocamera, premere ripetutamente il pulsante **Power/Mode** finché non appare.

Per scattare foto in modalità Time Lapse:

Premere il pulsante **Shutter/Select**. Le spie di stato della videocamera lampeggiano ogni volta che viene scattata una foto.

Per interrompere la serie Time Lapse:

Premere il pulsante **Shutter/Select**. Le spie di stato della videocamera lampeggiano tre volte e l'indicatore acustico emette tre segnali.

SUGGERIMENTO PRO: Con QuikCapture, è possibile accendere rapidamente la videocamera e iniziare subito a scattare foto in modalità Time Lapse, premendo il pulsante **Shutter/Select** per due secondi. Per spegnere QuikCapture, vedere [QuikCapture](#) (pagina 29).

Nella modalità **Impostazioni** [], è possibile modificare la risoluzione video e le impostazioni da applicare a tutte le modalità della videocamera.

NAVIGARE ALL'INTERNO DEI MENU DELLE IMPOSTAZIONI

Con la videocamera HERO è possibile navigare all'interno dei menu delle impostazioni utilizzando i pulsanti della videocamera.

Per navigare all'interno dei menu delle Impostazioni:

1. Premere ripetutamente il pulsante **Power/Mode** per accedere alla modalità **Impostazioni** [], quindi premere il pulsante **Shutter/Select** per selezionarla.
2. Premere ripetutamente il pulsante **Power/Mode** per accedere alle varie impostazioni.
3. Premere **Shutter/Select** per aprire un'impostazione.
4. Premere ripetutamente il pulsante **Power/Mode** per accedere alle opzioni dell'impostazione.
5. Premere il pulsante **Shutter/Select** per selezionare un'opzione.
6. Per uscire, premere il pulsante **Power/Mode** fino a EXIT e poi premere il pulsante **Shutter/Select**.

SUGGERIMENTO PRO: Per uscire dal menu Impostazioni in qualsiasi momento, tenere premuto il pulsante **Shutter/Select** per due secondi.

RISOLUZIONE

La videocamera HERO include le risoluzioni di acquisizione video riportate di seguito.

Tutti i video vengono registrati con FOV Ultra Wide, per avere la massima ampiezza di campo e una stabilità ottimale dell'immagine. Il FOV Ultra Wide è l'opzione migliore per inserire nel frame la massima quantità possibile di contenuti.

SuperView offre l'angolo di campo più coinvolgente del mondo. Il contenuto a 4:3 più verticale viene esteso automaticamente su 16:9 a schermo intero per una riproduzione straordinaria widescreen sul computer o sul televisore.

Risoluzione video	FPS (NTSC/PAL)	FOV (angolo di campo)	Risoluzione schermo
1080p	30/25	Ultra Wide	1920x1080, 16:9
720p*	60/50	Ultra Wide	1280x720, 16:9
720p* SuperView	60/50	Ultra Wide	1280X720, 16:9

** Tutte le risoluzioni a 720p includono la regolazione automatica luce scarsa che ottimizza automaticamente il fps in base alle condizioni luminose.*

Impostazioni video	Usò ottimale
1080p	La risoluzione massima migliora la nitidezza e i dettagli, per risultati eccellenti.
720p	Ideale per riprese effettuate tenendo la videocamera in mano e quando si desidera utilizzare la funzione slow motion. Ottima per riprendere oggetti che si spostano velocemente.
720p SuperView	Ideale per riprese con la videocamera fissata al corpo o all'equipaggiamento. Permette di ottenere una prospettiva in prima persona e il massimo FOV verticale.



SUGGERIMENTO PRO: è possibile creare facilmente video straordinari con lo stile GoPro utilizzando software gratuito GoPro. Per ulteriori dettagli e per scaricare questo software visitare gopro.com/getstarted.

SPOT METER

Spot Meter è utile per riprese in ambienti diversi da quelli in cui ci si trova, come ad esempio un filmato in esterni ripreso dall'interno di un'auto oppure la ripresa di un ambiente in ombra mentre si sta al sole. Spot Meter imposta automaticamente l'esposizione sulla base di un singolo punto al centro dell'immagine. Quando lo Spot Meter è acceso, sullo schermo di stato della videocamera compare . Le opzioni per questa impostazione sono off (predefinito) e on.

MODALITÀ CAPOVOLTA

Se si decide di montare la videocamera in posizione capovolta, potrebbe essere necessario ruotare i file durante il montaggio. Questa impostazione elimina la necessità di rovesciare i video e le foto registrati con la videocamera capovolta. L'impostazione predefinita è Su.

Impostazione	Descrizione
Su 	La videocamera viene utilizzata in posizione dritta.
Giù 	La videocamera viene usata capovolta.

QUIKCAPTURE

QuikCapture consente di accendere rapidamente la videocamera e iniziare a realizzare video o foto in modalità Time Lapse. Le opzioni per questa impostazione sono on (predefinito) e off.

Per girare video con QuikCapture:

Con la videocamera spenta, premere e lasciare il pulsante **Shutter/Select**. La videocamera si accende automaticamente e inizia a registrare video.

Per scattare foto in modalità Time Lapse con QuikCapture:

Con la videocamera spenta, tenere premuto per due secondi il pulsante **Shutter/Select**. La videocamera si accende automaticamente e inizia a scattare foto in modalità Time Lapse.

Per interrompere la registrazione:

Premere e lasciare il pulsante **Shutter/Select** per interrompere la registrazione e spegnere la videocamera.



NTSC/PAL

L'impostazione del formato video controlla la frequenza dei fotogrammi per la registrazione e la riproduzione quando si guarda un video su TV/TVHD.

Impostazione	Descrizione
NTSC (default)	Per vedere i video su un TV/TVHD NTSC (la maggior parte dei televisori del Nordamerica)
PAL	Per vedere i video su un PAL TV/HDTV (la maggior parte dei televisori fuori dal Nordamerica)



LED

Questa impostazione stabilisce quali spie di stato della videocamera attivare. Le opzioni sono: Both On (anteriore e posteriore), Both Off, Front On e Rear On. L'impostazione predefinita è Both On.



SEGNALI ACUSTICI

È possibile impostare il volume degli indicatori sonori al 100% (predefinito), 70% o disattivarlo completamente (Off).



DATA/ORA

La data e l'ora della videocamera vengono impostate automaticamente quando si collega la videocamera al software GoPro. Questa impostazione consente di impostare manualmente la data e l'ora, se necessario.



ELIMINA

Questa impostazione consente di eliminare l'ultimo file o tutti i file e di formattare la scheda di memoria. Le spie a LED lampeggiano fino al completamento dell'operazione..

AVVISO: selezionando Tutti/Formatta, la scheda di memoria viene riformattata, eliminando tutti i file presenti sulla scheda.

/ Requisiti minimi del sistema

Per ottenere i risultati migliori quando si riproducono dei contenuti sul computer, visitare il sito gopro.com/getstarted e scaricare il software GoPro più recente. Accertarsi che il proprio computer Mac® o Windows® requisiti minimi di sistema:

	Windows	Mac
Sistema operativo	Windows 7, 8.x	OS X® 10.8 o successivo
CPU	Intel® Core 2 Duo™ (Intel Quad Core™ i7 o superiore)	Intel Dual Core™ (Intel Quad Core i7 o superiore)
Scheda grafica	Scheda che supporti OpenGL1.2 o superiore	
Risoluzione schermo	1280 x 800	1280 x 768
RAM	2 GB (consigliati almeno 4 GB)	4 GB
Disco rigido	Drive interno da 5400 giri al minuto (consigliati 7200 giri al minuto o SSD). Se si utilizza un disco esterno, deve essere USB 3.0 o eSATA	Drive interno da 5400 giri al minuto (consigliati 7200 giri al minuto o SSD). Se si utilizza un disco esterno, deve essere Thunderbolt, Firewire o USB 3.0.

/ Trasferimento e riproduzione dei file

Per riprodurre video e foto su un computer, è necessario prima trasferire i file nel computer.

PER TRASFERIRE I FILE NEL COMPUTER:

1. Scaricare e installare il software GoPro più aggiornato collegandosi a gopro.com/getstarted. La videocamera HERO è progettata per comunicare con il software GoPro per semplificare l'individuazione e il trasferimento dei file.
2. Collegare la videocamera al computer tramite il cavo USB in dotazione.
3. Accendere la videocamera.
4. Copiare i file sul computer o su un disco rigido esterno.
5. Per riprodurre i file, utilizzare il software GoPro.

SUGGERIMENTO PRO: è possibile trasferire i file nel computer anche utilizzando un lettore di schede (acquistabile separatamente). Collegare il lettore al computer e inserire la scheda microSD. A questo punto, i file presenti nella scheda potranno essere eliminati o spostati nel computer.

La videocamera HERO, la batteria e la custodia sono integrate. La videocamera non può essere estratta dalla custodia e la batteria non può essere rimossa dalla videocamera.

L'icona della batteria visualizzata sullo schermo di stato della videocamera lampeggia quando la carica della batteria scende sotto il 10%. Se la batteria arriva allo 0% mentre è in corso una registrazione, la videocamera salva il file e si spegne.

PROLUNGARE LA DURATA DELLA BATTERIA

Temperature estremamente fredde possono ridurre la durata della batteria. Per prolungare la durata della batteria in presenza di temperature basse, conservare la videocamera in un luogo caldo prima di utilizzarla.

SUGGERIMENTO PRO: QuikCapture contribuisce a prolungare la durata della batteria. Per ulteriori dettagli vedere [QuikCapture](#) (pagina 29).

TEMPO DI RICARICA

La batteria si ricarica fino all'80% in circa un'ora e al 100% in circa due ore, se si utilizza un adattatore di ricarica USB. Alcuni caricabatterie possono impiegare tempi maggiori per la ricarica.

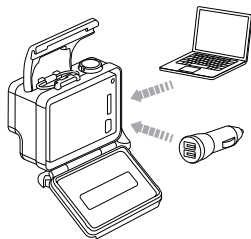

UTILIZZARE LA VIDEOCAMERA DURANTE LA RICARICA

È possibile acquisire video e scattare foto durante la ricarica della batteria. Connettere la videocamera a un caricatore USB tramite l'apposito cavo in dotazione. Le prestazioni dei caricatori diversi da GoPro non possono essere garantite. Non è possibile utilizzare la videocamera HERO mentre è collegata a un computer per la ricarica.

AVVISO: Utilizzare solo adattatori USB con uscita 5V 1A. Se non si conosce il voltaggio e la corrente del proprio alimentatore, utilizzare il cavo USB in dotazione per ricaricare la videocamera attraverso il computer.

CONSERVAZIONE E UTILIZZO DELLA BATTERIA

La videocamera contiene componenti delicati, tra cui la batteria. Evitare di esporre la videocamera e la batteria a temperature molto fredde o molto calde. Temperature basse o elevate possono accorciare temporaneamente la durata della batteria o provocare un temporaneo malfunzionamento della videocamera. Evitare forti escursioni termiche o di umidità quando si utilizza la videocamera, per evitare la formazione di condensa sulla videocamera o all'interno della stessa.

La custodia integrata della videocamera serve a proteggere la videocamera e la batteria da eventuali danni causati dall'acqua. Per maggiori informazioni, vedere *Custodia della videocamera* (pagina 40). Non accendere la videocamera se è umida (all'interno della custodia). Se la videocamera è già accesa, spegnerla immediatamente. Assicurarsi che la videocamera sia completamente asciutta prima di riutilizzarla. Non cercare di asciugare la videocamera o la batteria con una fonte di calore esterna, come un forno a microonde o un asciugacapelli. Eventuali danni alla videocamera o alla batteria causati dal contatto con liquidi non sono coperti dalla garanzia.



AVVERTENZA: Non far cadere, smontare, aprire, schiacciare, piegare, deformare, forare, lacerare, esporre a microonde, incenerire o verniciare la videocamera. Non inserire corpi estranei nelle aperture della videocamera, come ad esempio la porta mini-USB. Non utilizzare la videocamera se è danneggiata (ad esempio, se rotta, forata o danneggiata dall'acqua). Lo smontaggio o la perforazione della batteria integrata possono provocare esplosioni o incendi.

MESSAGGI SCHEDA MICROSD

NESSUNA SD	Non è presente alcuna scheda. La videocamera richiede una scheda microSD, microSDHC o microSDXC per registrare video o scattare foto.
FORMATTARE LA SD?	La scheda non è formattata o non è formattata correttamente. Selezionare Sì per formattare la scheda, oppure No e inserire un'altra scheda. AVVISO: selezionando Sì, tutto il contenuto della scheda viene cancellato.
PIENA	La scheda è piena. Eliminare alcuni file o sostituire la scheda.
ERR SD	La videocamera non è in grado di leggere la formattazione della scheda. Riformattare la scheda presente nella videocamera.

SUGGERIMENTO PRO: Riformattare regolarmente la scheda microSD. In questo modo la scheda continuerà a ricevere informazioni dalla videocamera.

ICONA DI RIPARAZIONE FILE



L'icona di Riparazione file presente sullo schermo di stato della videocamera indica che l'ultimo file video è stato danneggiato durante la registrazione. Premere un pulsante qualsiasi per riparare il file.

ICONA DELLA TEMPERATURA



L'icona della temperatura viene visualizzata sullo schermo di stato della videocamera quando quest'ultima si surriscalda ed è necessario lasciarla raffreddare. Attendere il tempo necessario per abbassare la temperatura prima di utilizzarla nuovamente. La videocamera è stata progettata in modo da rilevare le condizioni di surriscaldamento e per rispondere adeguatamente alla situazione.

La videocamera HERO è dotata di due tipi di sportelli posteriori: sportello posteriore standard (impermeabile) e sportello posteriore Skeleton (non impermeabile).

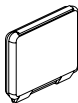

Lo sportello posteriore Standard impermeabilizza la custodia fino a 40 m. Utilizzare questo sportello per proteggere la videocamera dall'acqua, dai detriti, dalla sabbia e da altri rischi ambientali.

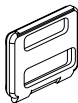

Lo sportello posteriore Skeleton (non impermeabile) garantisce una migliore qualità acustica perché lascia passare più suono verso il microfono della foto/videocamera. Inoltre, riduce il rumore del vento con velocità fino a 160 km orari, se montato su caschi, motocicli, biciclette e altri veicoli che si spostano a velocità sostenuta. Utilizzare questo sportello solo se non ci sono rischi di penetrazione di sabbia, sporcizia, polvere o acqua. L'utilizzo di questo sportello posteriore è inoltre consigliato all'interno di veicoli.

SUGGERIMENTO PRO: applicare Rain-X® o un'altra soluzione anti-pioggia alle lenti della videocamera, per impedire la formazione di punti d'acqua quando si utilizza l'unità sotto la pioggia o in acqua.

SOSTITUZIONE DEGLI SPORTELLI POSTERIORI

È possibile sostituire lo sportello posteriore della videocamera HERO in base al tipo di attività e alle condizioni di ripresa.

Nota: la videocamera HERO non deve essere rimossa dalla custodia.

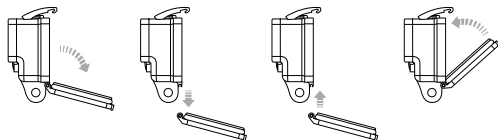

Per sostituire lo sportello posteriore:

1. Aprire lo sportello della custodia in modo che penzoli verso il basso.
2. Tirare con decisione lo sportello posteriore verso il basso finché non si sgancia dalla custodia principale.
3. Allineare lo sportello posteriore di ricambio all'apertura della cerniera.
4. Spingere lo sportello posteriore verso l'alto finché non s'incestra in posizione.

EVITARE CHE L'ACQUA DANNEGGI LA VIDEOCAMERA

La guarnizione in gomma che avvolge il profilo dello sportello posteriore standard forma una barriera impermeabile che protegge la videocamera HERO in condizioni di umidità.

La guarnizione in gomma dello sportello posteriore standard deve essere tenuta sempre pulita. Un semplice capello o granello di sabbia possono bastare per causare infiltrazioni e danneggiare la videocamera.

Dopo ogni utilizzo in acqua salata, chiudere bene lo sportello posteriore standard e risciacquare l'esterno della custodia della videocamera con acqua dolce e asciugarla. La mancata esecuzione di questa operazione può causare la corrosione del perno della cerniera e l'accumulo di sale nella guarnizione, riducendo la capacità di tenuta della custodia.

Per pulire la guarnizione, rimuoverla dallo sportello, risciacquarla in acqua dolce e scuotere fino ad asciugarla (non usare panni, per evitare che i filacci danneggino la guarnizione). Reinstallare la guarnizione nell'apposita scanalatura dello sportello posteriore standard.



AVVERTENZA: la mancata osservanza di questi passaggi ogni volta che si utilizza la GoPro può causare infiltrazioni e danneggiare la videocamera, anche in modo irreversibile. L'acqua può causare danni alla videocamera e alla batteria, con rischi di esplosioni o incendi. La garanzia non copre i danni causati dall'acqua, se derivanti da una negligenza dell'utente.

FISSARE LA VIDEOCAMERA AI SUPPORTI

Per fissare la HERO a un supporto, sarà necessario disporre di una fibbia a sgancio rapido, di una vite zigrinata o di altra ferramenta, in funzione del supporto utilizzato. Per maggiori informazioni sui supporti, visitare gopro.com/support.

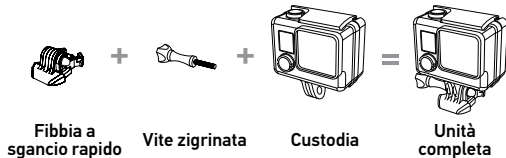

UTILIZZO DI SUPPORTI ADESIVI CURVI + PIATTI

I supporti adesivi curvi + piatti facilitano il fissaggio della videocamera a superfici curve e piatte come quelle di caschi, veicoli e attrezzature. Utilizzando la fibbia a sgancio rapido, la custodia assemblata della videocamera può essere agganciata e sganciata dai supporti curvi o piatti fissati.

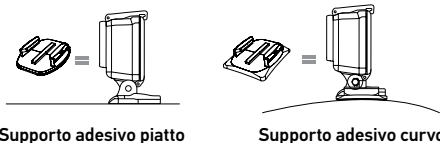

INDICAZIONI PER IL FISSAGGIO

Attenersi a queste indicazioni per il fissaggio dei supporti:

- Applicare i supporti adesivi almeno 24 ore prima dell'uso. Attendere 72 ore, in modo che l'adesivo faccia presa.
- I supporti adesivi devono essere fissati soltanto su superfici lisce. Le superfici porose o lavorate non garantiscono un fissaggio appropriato. Quando si applica il supporto, premere con fermezza e verificare che il contatto sia completo su tutta la superficie.
- Applicare i supporti adesivi esclusivamente su superfici pulite. Cera, olio, sporcizia o altri detriti compromettono l'adesione determinando un fissaggio debole con conseguenti rischi di perdere la videocamera.
- Fissare i supporti adesivi a temperatura ambiente. L'adesivo del supporto non si attacca correttamente se applicato in ambienti freddi o umidi, su superfici fredde o umide.

Per maggiori informazioni sui supporti, visitare gopro.com/support.



AVVERTENZA: Se la videocamera viene utilizzata con una fascia o un supporto per casco GoPro, scegliere sempre un casco omologato per gli standard di sicurezza applicabili. Scegliere un casco adatto allo sport o all'attività da svolgere e assicurarsi che sia della taglia giusta. Ispezionare il casco per verificare che sia in buono stato e seguire le istruzioni del produttore per un utilizzo sicuro. Any helmet that has sustained a major impact should be replaced. Se il casco ha subito un urto violento, deve essere sostituito. Il casco non può garantire la protezione assoluta da tutti gli incidenti.

COLLEGARE LO SPINOTTO DI BLOCCAGGIO

Se si utilizza la videocamera HERO mentre si praticano sport a forte impatto, come il surf o lo sci, durante i quali possono verificarsi urti di notevole entità, utilizzare l'apposito spinotto per bloccare in posizione le guide della fibbia a sgancio rapido. Lo spinotto di bloccaggio contribuisce ad evitare che la custodia si sganci accidentalmente dal supporto.

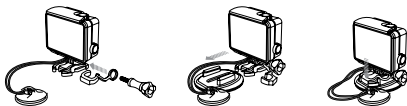

Per collegare lo spinotto di bloccaggio:

1. Inserire l'anello circolare nella vite. L'anello circolare agisce come un fermo e impedisce la caduta o il rilascio dello spinotto di bloccaggio.
2. Far scorrere la fibbia a rilascio rapido sul supporto fino a quando non scatta in posizione.
3. Premere la parte a U dello spinotto per inserirla nello spazio a U presente nella fibbia a rilascio rapido



AVVERTENZA: Per evitare lesioni in caso di incidenti, non usare lo spinotto di bloccaggio o il laccetto quando il dispositivo viene montato su un casco o su altri tipi di accessori per la protezione personale.

LA MIA GOPRO NON SI ACCENDE

Accertarsi che la videocamera GoPro sia carica. Per caricare la videocamera, collegare il cavo USB in dotazione a un computer oppure utilizzare un caricatore USB.

LA MIA GOPRO NON RISPONDE QUANDO PREMO UN PULSANTE

Tenere premuto il pulsante **Power/Mode** per 8 secondi per eseguire il ripristino della videocamera. Il ripristino salva tutti i contenuti e le impostazioni e spegne la videocamera.

LA RIPRODUZIONE È DISCONTINUA

La riproduzione discontinua normalmente non è un problema relativo al file. Se il filmato salta, è probabile che il motivo sia attribuibile a una delle seguenti cause:

- Utilizzo di un lettore video incompatibile. Non tutti i lettori video supportano il codec H.264. Per ottenere i risultati migliori, utilizzare il software GoPro più recente, scaricabile gratuitamente dal sito gopro.com/getstarted.

- Il computer non soddisfa i requisiti minimi per la riproduzione HD. Più alta è la risoluzione e la frequenza dei fotogrammi del video, maggiori difficoltà avrà il computer nella riproduzione. Verificare che il computer soddisfi i requisiti minimi indicati in [Requisiti di sistema](#) (pagina 32).
- Riproduzione dei contenuti direttamente dalla videocamera, tramite una connessione USB. Trasferire il file nel computer prima della riproduzione. Se il computer non soddisfa i requisiti minimi, verificare che tutti gli altri programmi siano chiusi.

/ Assistenza clienti

GoPro si impegna al massimo per offrire la migliore assistenza possibile. Per contattare il servizio di assistenza clienti di GoPro, visitare il sito **gopro.com/support**.

/ Marchi

GoPro, HERO, il logo GoPro, il logo GoPro Be a Hero, BacPac, Protune, SuperView e Wear It. Mount It. Love It. sono marchi o marchi registrati di GoPro, Inc. negli USA e nel mondo. Altri nomi e marchi appartengono ai rispettivi proprietari.

/ Informazioni di carattere normativo

Per ulteriori informazioni sulle certificazioni in base al paese, consultare la Guida contenente informazioni importanti sul prodotto e sulla sicurezza, fornita insieme alla videocamera.

