

Manuale Utente

Grazie per aver scelto TIM e Telecom Italia. Prima di utilizzare questo prodotto, ti consigliamo di leggere con attenzione questo manuale.

Il tuo eBook Reader è un dispositivo touch screen con uno schermo a “Inchiostro elettronico” (e-ink display - electrophoretic display) che ti consente di leggere libri come sulla carta stampata, senza riflessi e senza affaticare la vista.

Puoi acquistare i libri direttamente dal portale Telecom Italia attraverso la connessione Wi-Fi o 3G oppure puoi trasferirli direttamente dal computer in un formato compatibile. Il dispositivo ti consente inoltre di consultare notizie, vedere foto, ascoltare musica o audiolibri e molto altro.

Indice

Manuale Utente	1
Indice	2
Panoramica.....	6
Vista frontale	6
Vista posteriore	9
Primo utilizzo	10
Inserimento della SIM Card	10
Inserimento della microSD Card	10
Caricamento della batteria	11
Manutenzione della batteria	13
Accensione e spegnimento del dispositivo ..	15
Spegnere il dispositivo	15
Screen Saver e Stand by	15
Modo d'uso	17
Navigazione del Menu	17
Orientamento dello schermo	18
Utilizzo del Touch screen	19
Tocco.....	19
Scorrimento	20
Menu principale.....	21

Organizzazione del menu	22
Utilizzo della barra degli strumenti	24
Utilizzo della tastiera a video	26
Condivisione file dal tuo Computer	27
Ebook acquistati su biblet store	27
File personali.....	29
My Books	32
Ordinamento dei libri	34
Lettura di un libro.....	35
Selezione della modalità di lettura (PDF) .	37
Zoom del contenuto.....	38
Ricerca parole	39
Utilizzo del sottomenu (i)	40
Aggiungere un Segnalibro.....	41
Cancellare un Segnalibro	42
Aggiungere una Nota	43
Cancellare o modificare un Nota	44
Visualizzare Segnalibri e Note	44
Dizionario	46
Attivare la modalità di Risparmio Energetico	47
Visualizzare l'indice	48
Visualizzare informazioni su un libro	49

Shop.....	50
Immagini	51
Impostazione opzioni di presentazione	52
Riproduzione in modalità Presentazione ..	54
Ingrandire le immagini	56
Internet.....	57
Segnalibri	59
Musica.....	61
Pannello di controllo della musica	65
Controllo della modalità di riproduzione ..	65
Controllo del Volume	66
Impostazioni.....	67
Orientamento.....	67
Gestione File	68
Impostazioni Wi-Fi/3G.....	73
Configurazione Wi-Fi.....	73
Selezione e configurazione della rete Wi-Fi	73
Connessione 3G.....	80
Modalità di connessione	82
Lingua.....	82
Data e Ora.....	83
Fuso orario	83

Risparmio Energia	84
Impostazioni Avanzate	84
Informazioni dispositivo	85
Attivazione dispositivo	86
Roaming dati	86
Soluzione problemi	87
Caratteristiche	91
Copyright	93
Disclaimer	93
Informazioni sulla sicurezza.....	94

Panoramica

Vista frontale

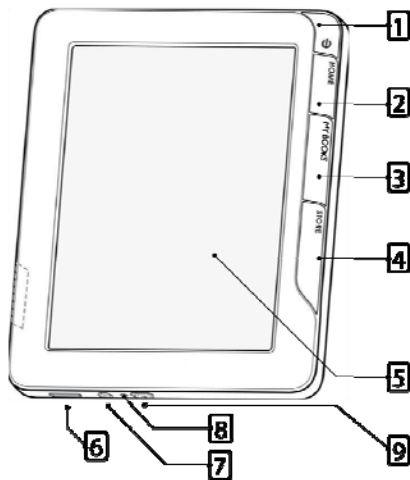

No.	Descrizione
1	<p>Tasto di Accensione / Spegnimento </p> <ul style="list-style-type: none"> • Per accendere tieni premuto il tasto  5 secondi e poi rilascia. Per spegnere premi il tasto  e poi tocca l'icona  sullo schermo • Per mettere in stand by premi il tasto  e poi tocca l'icona  sul display. Per riattivare premi di nuovo il tasto 
2	<p>Tasto HOME Torna al menu principale</p>
3	<p>Tasto MY BOOKS Visualizza tutti i libri contenuti nel dispositivo e nella memoria microSD</p>
4	<p>Tasto SHOP Entra nel portale di Telecom Italia per acquistare e scaricare libri ovunque ti trovi, collegandoti alla rete 3G di TIM o alla tua rete Wi-Fi.</p>
5	<p>Display Touch screen Visualizza contenuti, informazioni e permette di eseguire operazioni toccando le icone o trascinando le dita sullo schermo. (Vedi “Utilizzo del Touch Screen”)</p>

6 Slot microSD card

Accedi a libri, immagini o file audio contenuti nella memoria microSD o microSDHC inserendola nell'apposita fessura. (Vedi "[Inserimento della microSD Card](#)")

7 Presa Audio

Inserisci qui il jack delle cuffie o delle casse per ascoltare musica o audiolibri.

8 Indicatore di caricamento batteria

L'indicatore diventa rosso quando la batteria è in carica e si spegne a caricamento completato (circa 4 ore). (Vedi "[Ricarica della batteria](#)")

9 Porta Micro USB

Collega il dispositivo al computer per trasferire file dal computer al dispositivo e viceversa. La porta permette anche di ricaricare la batteria collegando il dispositivo alla presa di corrente o al computer tramite cavetto USB in dotazione. (Vedi "[Ricarica della batteria](#)")

Vista posteriore

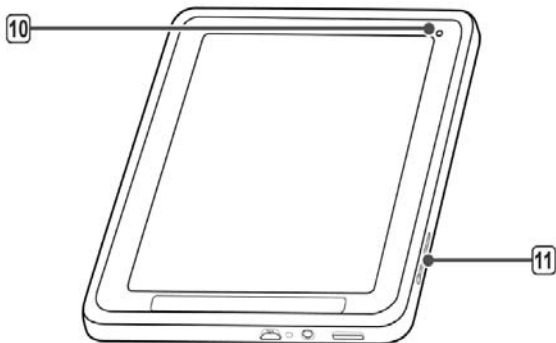

No.	Descrizione
10	Tasto Reset Se il dispositivo non risponde ai comandi puoi eseguire un reset inserendo un oggetto appuntito dentro il foro sul retro. Tieni premuto per alcuni secondi fino al riavvio del dispositivo.
11	Slot SIM Card Togli la protezione ed inserisci la SIM Card contenuta nella confezione (Vedi “Inserimento della SIM Card”) per acquistare e scaricare libri, leggere le news e molto altro, utilizzando la connessione 3G di TIM.

Primo utilizzo

Inserimento della SIM Card

1. Apri l'alloggiamento della SIM sul fianco del dispositivo
2. Inserisci la SIM Card TIM contenuta nella confezione con i contatti metallici rivolti verso il basso. Spingi con l'unghia fino al suo completo inserimento.
3. Chiudi l'alloggiamento

Inserimento della microSD Card

Inserisci la microSD card dentro la fessura con i contatti rivolti verso l'alto. Spingi con l'unghia fino al suo completo inserimento.

Per rimuovere la microSD dalla fessura, spingi nuovamente la microSD con l'unghia. La microSD uscirà e sarà quindi possibile rimuoverla.



Il dispositivo supporta solo memory card di tipo microSD/microSDHC.

Caricamento della batteria

Il tuo dispositivo è solo parzialmente carico. Carica il dispositivo prima dell'utilizzo.

1. Prendi il cavo USB contenuto nella confezione.
2. Inserisci il connettore microUSB del cavo nella porta dedicata sul dispositivo, prestando attenzione al corretto verso di inserimento.
3. Collega l'altra estremità del cavo alla porta USB dell'adattatore incluso nella confezione
4. Inserisci la spina dell'adattatore nella presa a muro

Durante la carica della batteria si accenderà l'indicatore luminoso e comparirà sullo schermo l'icona



. Al termine del caricamento (circa 4 ore) l'indicatore si spegne e l'icona della batteria diventa piena. Puoi rimuovere quindi il cavo di alimentazione e cominciare ad utilizzare il dispositivo.

Se il dispositivo è acceso apparirà il messaggio “Batteria carica”. Rimuovi quindi il cavo di alimentazione e tocca lo schermo per continuare ad utilizzare il dispositivo.

E' possibile alimentare il dispositivo collegando il cavo USB ad un computer.





1. Inserisci il connettore Micro USB del cavo in dotazione nella porta dedicata sul dispositivo
2. Collega l'altra estremità del cavo ad una porta USB libera del computer
3. Se il dispositivo è acceso, apparirà sullo schermo il messaggio “Collegare al computer per trasferire

contenuti?” Tocca  per continuare ad utilizzare il dispositivo oppure conferma per trasferire i file. Per maggiori informazioni sul trasferimento di file consulta [“Trasferimento File dal tuo Computer”](#).

Note:

- **Al primo utilizzo, carica il dispositivo per circa 8 ore per avere delle prestazioni ottimali.**

- E' possibile caricare il dispositivo connettendo il cavo USB direttamente al computer.
- Quando il dispositivo è acceso, lo stato della batteria è indicato sul display con una apposita icona in alto a destra, che può assumere i seguenti stati:

	Caricamento della batteria in corso
	Batteria piena
	Stato della batteria. Il numero di barre indica la quantità di carica residua.
	Batteria scarica. Occorre ricaricare la batteria immediatamente.

Manutenzione della batteria

Il dispositivo è dotato di una batteria ricaricabile interna in Polimeri di Litio. La capacità della batteria si riduce ad ogni ciclo di carica/scarica; è comunque possibile prolungare la durata della batteria con queste semplici operazioni:

- **Utilizza il dispositivo almeno una volta a settimana**
- **Carica la batteria regolarmente e al livello massimo.**
- **Non lasciare la batteria scarica per molto tempo.**
- **Tieni il dispositivo e la batteria lontano da fonti di calore**
- **Se il dispositivo funziona solo con il cavo di alimentazione connesso, contatta il Servizio Clienti per sostituire la batteria.**





La batteria può essere sostituita solo da personale specializzato. Il tentativo di apertura del dispositivo può causare danni al dispositivo o lesioni personali.

Accensione e spegnimento del dispositivo

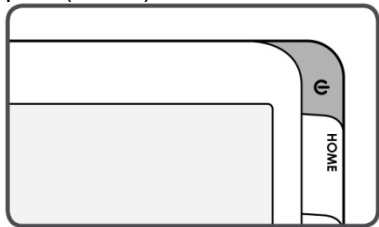
Tieni premuto il tasto  per 5 secondi e poi rilascialo per accendere il dispositivo. Apparirà una pagina di accensione per alcuni secondi, prima di visualizzare il menu principale (Home).





Spegnere il dispositivo

Per spegnere il dispositivo premi il tasto  e tocca sul display .

Screen Saver e Stand by

Il tuo dispositivo entra nella modalità di Screen Saver (Salvaschermo) quando è inutilizzato per alcuni minuti.

Tocca il display per ritornare all'ultima schermata visualizzata. Per impostare la durata prima dell'avvio dello Screen Saver, vai al menu **Impostazioni > Screen Saver**. (Vedi "[Screen Saver](#)")

Il dispositivo entra nella modalità di Stand by dopo circa 3 minuti dalla comparsa dello Screen saver. Puoi mettere il dispositivo in stand by in qualsiasi momento, premendo il tasto  e toccando sul display l'icona . Per uscire dallo stand by premi nuovamente il tasto .

!	Non lasciare il dispositivo in stand by per più di 2 settimane, perché può danneggiare permanentemente lo schermo
---	--

Modo d'uso

Navigazione del Menu

Tutte le funzioni sono accessibili utilizzando touch screen, toccando i menu visualizzati a display e la barra strumenti in basso. I tasti dedicati **HOME**, **MY BOOKS** e **SHOP** consentono l'accesso diretto alle relative sezioni.

Nota: In caso di operazione non consentita, apparirà l'icona  in alto a destra

Orientamento dello schermo

Per una visione ottimale dei contenuti puoi impostare l'orientamento dello schermo in orizzontale (paesaggio) o verticale (ritratto). Puoi impostare il cambiamento dell'orientamento in modo che ruotando il dispositivo lo schermo si adatti in modo automatico alla nuova posizione.

Tocca **Impostazioni** > **Orientamento** > **Auto**.

Per ulteriori impostazioni vai al paragrafo

["Orientamento"](#).

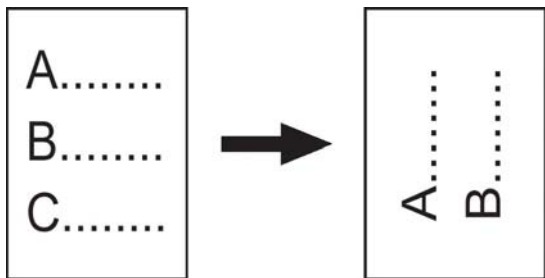

Utilizzo del Touch screen

Tocco

Tocca con l'indice della mano la superficie del display per selezionare un oggetto o eseguire un comando.

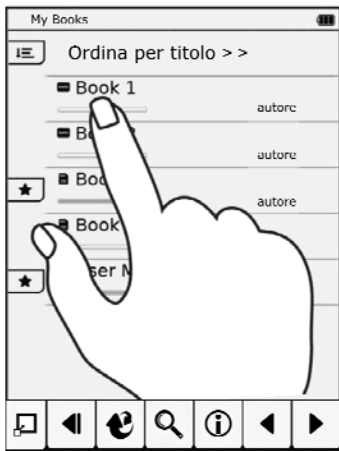

Scorrimento

Durante la lettura di un libro trascina il dito da destra verso sinistra (a) o dal basso verso l'alto (b) per cambiare pagina. Per tornare alla pagina o all'immagine precedente, esegui l'operazione in direzione opposta.

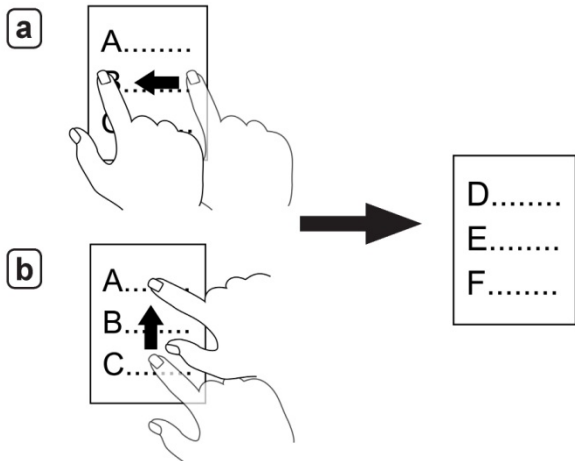

Nota: La modalità di scorrimento (b) non è disponibile quando si visualizzano immagini.

Menu principale

All'accensione il dispositivo visualizza il menu principale con tutte le funzioni.

- Per selezionare una funzione, tocca l'icona corrispondente.
- Per andare al menu principale, premi il tasto



HOME o torna indietro toccando l'icona

- L'ultimo libro letto è mostrato sul menu principale.

Tocca l'icona  o il titolo del libro per continuare la lettura.

- Altre funzioni sono disponibili nella barra degli strumenti, visualizzata in basso allo schermo





all'interno di ciascun menu. Premi  per espandere la barra degli strumenti.

Organizzazione del menu

E' possibile accedere alle diverse modalità di funzionamento toccando le icone presenti nel menù principale: My Books, Shop, Immagini, Musica, Notizie e Sport, Internet, Segnalibri, Impostazioni. Le icone della Home Page sono presenti su diverse pagine; per spostarti tra la pagine del menu principale seleziona



Fai riferimento alla seguente tabella per una descrizione delle varie modalità di utilizzo.

Icone	Descrizione
	My Books Visualizza tutti i tuoi eBook acquistati dal portale Telecom Italia o quelli presenti nella memoria dei dispositivo.
	Shop Entra nel portale Telecom Italia per acquistare e scaricare eBook ovunque ti trovi attraverso la connessione 3G o Wi-Fi.



Immagini

Visualizza immagini in un formato compatibile , anche in modalità presentazione



Musica

Ascolta musica, discorsi o audiolibri in un formato compatibile attraverso le cuffie



Notizie e Sport

Leggi le ultime notizie dal portale Virgilio



Internet

Per accedere a servizi Internet



Segnalibri

Visualizza le pagine con i tuoi segnalibri o le tue note











Impostazioni

Imposta la connessione Wi-Fi o 3G, lo screen saver e altre configurazioni del dispositivo come lingua, data e ora.

Utilizzo della barra degli strumenti

La barra degli strumenti visualizzata sulla parte inferiore dello schermo mostra le funzioni usate più frequentemente. Di seguito sono riportate le principali funzionalità. Per eseguire un comando tocca l'icona corrispondente.

	Indietro Ritorna al livello di menu precedente.
	Ricarica Ricarica la pagina corrente. E' possibile utilizzare la funzione dopo la lettura di molte pagine in caso la visione non sia ottimale.
	Ricerca Cerca una parola all'interno di un eBook o nell'elenco dei libri, immagini, file audio. (Vedi " Ricerca parole ")
	Sottomenu Visualizza le funzioni disponibili per la pagina corrente.

	Pagina Precedente Torna alla pagina precedente.
	Pagina Successiva Va alla pagina successiva.
	Segnalibri Visualizza le pagine con i tuoi segnalibri o le tue note.
 	Visualizza/Nasconde la barra degli strumenti.

Utilizzo della tastiera a video

Quando è richiesto l'inserimento di un testo o di numeri (ad esempio l'inserimento di una nota) è visualizzata sullo schermo una tastiera. Tocca i caratteri della tastiera per digitare il testo desiderato.



1	Inserisce un'interruzione di riga.
2	Passa a una differente modalità di inserimento
3	Passa da testi maiuscoli/minuscoli, numeri e simboli.
4	Cancella il carattere precedentemente inserito

Condivisione file dal tuo Computer

Puoi utilizzare il dispositivo per trasferire gli ebook già acquistati su biblet store e per riprodurre altri file di testo, immagini o musica già presenti sul tuo computer.



File supportati:

Testo (epub, pdf, html, txt)

Immagini (jpg, png)

Musica (mp3)

Ebook acquistati su biblet store

Le pubblicazioni digitali acquistate su biblet store sono protette tramite DRM (Digital Rights Management), una tecnologia di gestione dei diritti digitali che limita la condivisione degli elementi.

L'**Adobe ID** identifica univocamente la proprietà ed i diritti di utilizzo del contenuto acquistato dal portale.

! Per poter leggere contenuti su più dispositivi, tutti devono essere configurati con lo stesso Adobe ID.

! Se ti sei già registrato su www.biblestore.it da computer e hai già creato manualmente un Adobe ID, prima di proseguire vai al menu **Impostazioni > Attivazione dispositivo**, per configurare subito il tuo Adobe ID sul dispositivo.

Per visualizzare i contenuti già acquistati su biblestore dal tuo computer:

1. Accedi a **SHOP** attraverso il tasto dedicato
2. Vai alla sezione **eBook acquistati** all'interno del tuo Profilo
3. Seleziona il contenuto di tuoi interesse

Per trasferire ebook utilizzando **Adobe® Digital Editions** :

1. Lancia il programma Adobe® Digital Editions sul tuo computer
2. Collega il dispositivo al computer utilizzando il cavo USB in dotazione

3. Tocca  sullo schermo del dispositivo per utilizzarlo come disco di memoria.
4. Dopo alcuni secondi il tuo Adobe Digital Editions riconoscerà il dispositivo. Se il dispositivo non è già stato configurato con un Adobe ID, il programma procederà a configurare sul dispositivo l'Adobe ID impostato sul Computer. Una connessione al server di Adobe completerà l'autorizzazione.
5. Nella Libreria di Digital Editions sul computer comparirà il dispositivo. Per copiare un contenuto è sufficiente selezionare l'ebook e trascinarlo con il mouse sul dispositivo.

Per maggiori informazioni consulta il sito www.biblestore.it o consulta la sezione "[Soluzione problemi](#)".

File personali

Il dispositivo ti consente di visualizzare file di testo, immagini o ascoltare musica presenti sul tuo computer. Trasferisci i file dal tuo computer alla memoria del dispositivo o alla microSD come indicato di seguito.

1. Inserisci la scheda di memoria microSD nel dispositivo con i contatti metallici rivolti verso l'alto.
2. Inserisci il connettore micro USB del cavo in dotazione nella porta micro USB del dispositivo.
3. Inserisci l'altro connettore USB (standard tipo A) in una porta USB libera del computer.
4. Tocca sullo schermo del dispositivo l'icona  quando visualizzata per utilizzarlo come disco di memoria.
5. Dopo alcuni secondi il tuo computer riconoscerà la memoria del dispositivo e la microSD card come due dischi esterni, visualizzati nelle risorse del computer, nel caso di utilizzo di Sistema Operativo Windows (per prima la memoria del dispositivo, successivamente la memoria microSD card).
6. Dal computer copia i file desiderati eBook, immagini o musica nel disco desiderato (memoria interna o microSD).



Non rimuovere la microSD dal device e non scollegare il cavo USB durante l'operazione

7. Terminata l'operazione è possibile rimuovere il cavo dal dispositivo e dal computer. I file trasferiti saranno organizzati all'interno dei menu MyBooks, Immagini, Musica.

8. Vai al menu **My Books** (o **Immagini** o **Musica**) o accedi a **Gestione File** per leggere i libri, vedere le immagini o ascoltare la musica appena copiata.



Possono esserci limitazioni nella riproduzione di file da ebook reader o da PC dovute al formato delle immagini o a criteri di protezione dei contenuti. Verifica in questo caso la compatibilità del formato e della protezione con l'autore o il distributore del file.

My Books

Premi il tasto **My Books** o tocca l'icona  per visualizzare la lista, che contiene i libri presenti nella memoria interna del dispositivo o nella memoria microSD, compresi i libri acquistati dal portale Telecom Italia.

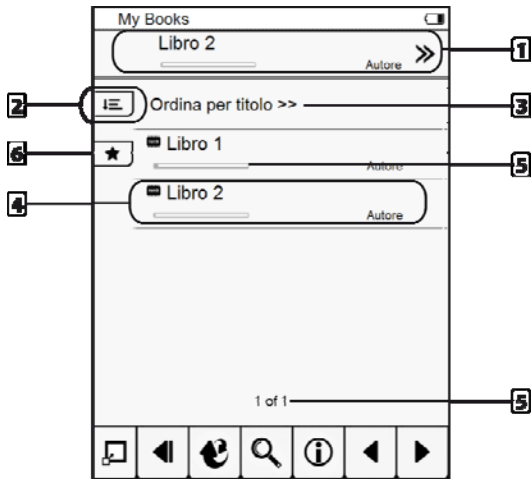

1	Ultimo libro letto. Appare quando è stato letto almeno un libro. Tocca  per continuare la lettura dal punto in cui si era interrotta.
2	Opzioni di ordinamento (Vedi “Ordinamento dei libri”)
3	Modalità di ordinamento.
4	Titolo del libro ed autore.
5	Barra di stato della lettura.
6	Libro contenente segnalibri o note.
7	Numero di pagina corrente/totale. Tocca per selezionare la pagina da visualizzare.

Note:





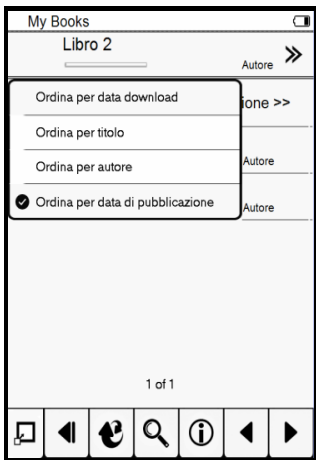

- L'icona  appare nella lista dopo che sono stati aggiunte note o segnalibri ad almeno un libro.
- La lista dei libri è aggiornata automaticamente senza alcuna notifica.

Ordinamento dei libri

Tocca  per selezionare le opzioni di ordinamento dei libri. Puoi impostare un ordinamento dei libri per data di download, titolo, autore o data di pubblicazione. La lista dei libri sarà riorganizzata di conseguenza.



Lettura di un libro

1. Seleziona il titolo di un contenuto presente nella tua lista di libri. Apparirà sullo schermo l'ultima pagina letta del libro, o la prima qualora si tratta della prima lettura.
2. Seleziona  per leggere il libro a tutto schermo. Tocca  per tornare alla visualizzazione precedente.
3. Per sfogliare le pagine seleziona  o  o utilizza il dito indice per girare le pagine (**Vedi [“Scorrimento”](#)**)
4. Per andare ad un numero di pagina specifico:
 - a. Tocca il numero di pagina visualizzato in basso o, in alternativa, tocca l'icona  e seleziona quindi .





- b. Inserisci il numero di pagina desiderato, toccando sullo schermo le cifre corrispondenti. Tocca l'icona  per confermare; il dispositivo andrà alla pagina scelta.

5. A fine lettura tocca l'icona  per chiudere il libro. Il dispositivo ricorderà l'ultima pagina letta del libro e visualizzerà l'avanzamento della lettura nella barra all'interno della lista dei libri.

Selezione della modalità di lettura (PDF)

Per documenti in formato PDF puoi selezionare la disposizione della pagina per visualizzare il documento secondo le tue esigenze:

1. Durante la lettura di un libro tocca l'icona  per aprire il sottomenu e tocca  .
2. Tocca una delle seguenti icone per selezionare la modalità di lettura scelta:

: Adatta alla pagina (visualizza sullo schermo una singola pagina)





: Continua (pagine continue)

: Riformatta (riformatta il documento e separa il testo dalle immagini)





3. Al termine seleziona  per confermare la modalità di lettura.

Zoom del contenuto

Durante la lettura di un libro, tocca l'icona  per ingrandire la pagina corrente.





- Tocca  o  per impostare il fattore di ingrandimento/riduzione della pagina.
- Per visualizzare la pagina a tutto schermo seleziona .
- Dopo aver modificato lo zoom della pagina, seleziona  per tornare alla dimensione originale.

Per documenti in formato PDF, l'area del documento potrebbe essere maggiore di quella dello schermo.

Seleziona in questo caso   /   per muoverti sull'area che vuoi visualizzare (solo per documenti in formato PDF).

Ricerca parole

Il dispositivo ti permette di cercare una parola all'interno di un libro.





1. Durante la lettura di un libro, tocca l'icona  sulla barra degli strumenti per aprire la finestra di ricerca parole.
2. Inserisci una parola utilizzando la tastiera virtuale visualizzata sul display.
3. Al termine dell'inserimento seleziona . Sarà visualizzato un elenco di frasi contenenti la parola cercata con il relativo numero di pagina. Seleziona   per scorrere la lista.
4. Per leggere il contenuto completo tocca il risultato desiderato o il numero di pagina.
5. Seleziona  per uscire dalla pagina di ricerca.

Nota: Puoi utilizzare la stessa modalità di ricerca in tutti gli elenchi di ebook, segnalibri, immagini e musica.

Utilizzo del sottomenu (i)

Durante la lettura, selezionando  sul display è visualizzato il sottomenu.



Icone	Descrizione
	Aggiunge una nota
	Aggiunge un segnalibro
	Va alla lista di tutti i segnalibri.
	Cerca parole nel dizionario.



Mostra informazioni sul libro.



Salta a una pagina specifica.



Visualizza l'indice del libri, se disponibile.



Seleziona la modalità di lettura. Attivo solo per formato PDF





Attiva la modalità di risparmio energetico.

Nota: Per chiudere il menu, senza eseguire altre operazioni tocca l'icona  .



Aggiungere un Segnalibro

Durante la lettura di un libro seleziona  per aprire il sottomenu

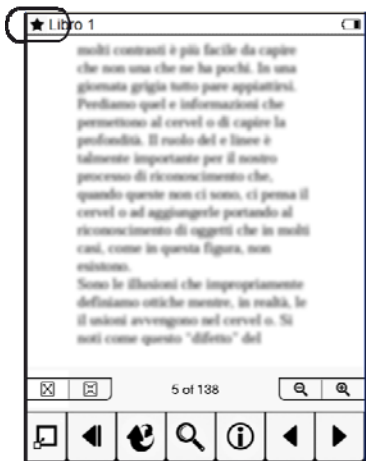

Tocca  per aggiungere un segnalibro alla pagina corrente. La pagina sarà evidenziata con .





Cancellare un Segnalibro

1. Vai alla pagina con il segnalibro che vuoi eliminare.
2. Tocca l'icona  e poi seleziona  per rimuovere il segnalibro dalla pagina.

Aggiungere una Nota

1. Dal sottomenu , tocca  per aggiungere una nota alla pagina corrente.

2. Inserisci il contenuto toccando le lettere presenti sulla tastiera virtuale.

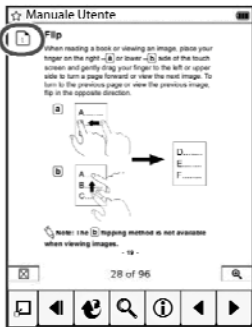

3. Al termine seleziona  per confermare. La pagina sarà evidenziata con l'icona .



Cancellare o modificare un Nota

1. Vai alla pagina con la nota che vuoi modificare o cancellare.

2. Tocca l'icona  per aprire la schermata di modifica note.



3. Tocca  e utilizza la tastiera virtuale per modificare il testo; al termine seleziona  per confermare l'inserimento. Per cancellare una nota seleziona invece .

Nota: Per visualizzare tutte le pagine con segnalibri o note presenti in tutti i libri vai alla

Home Page e seleziona Segnalibri 

Visualizzare Segnalibri e Note

Per visualizzare segnalibri e note inseriti tocca l'icona

 e successivamente l'icona .

Sarà visualizzata la lista completa di segnalibri e delle note presenti nel documento.

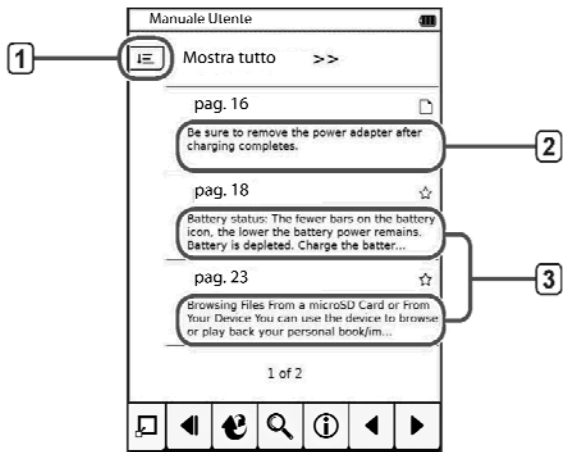



- | | |
|---|--|
| 1 | Opzioni di visualizzazione delle pagine con segnalibri e/o note. |
| 2 | Anteprima delle note aggiunte alle pagine. |
| 3 | Anteprima delle pagine contenenti segnalibri. |

Tocca  per selezionare le opzioni di visualizzazione di segnalibri e note: puoi scegliere di visualizzare i soli segnalibri, le sole note o entrambi. Per leggere il contenuto a tutto schermo, seleziona l'oggetto desiderato.





Dizionario

Il dispositivo ha un dizionario inglese preinstallato che consente di visualizzare la definizione delle parole durante la lettura di un libro.

1. Durante la lettura di un libro premi  per visualizzare il sotto-menu.
2. Seleziona  per visualizzare la finestra di ricerca della parola
3. Tocca una parola e visualizza il risultato che appare all'interno della finestra.
4. Per cercare ulteriori parole, ripeti il passo 3.
5. Al termine, tocca  per uscire.

Attivare la modalità di Risparmio Energetico

Durante la lettura dei libri, puoi abilitare la modalità di risparmio energetico per estendere la durata della batteria. L'attivazione della modalità comporta un rallentamento nella velocità di cambio pagina.

1. Durante la lettura seleziona  per aprire il sottomenu.
2. Tocca l'icona  per abilitare la modalità di Risparmio Energetico; l'icona  apparirà sull'angolo in alto a destra dello schermo.
3. Per disabilitare la modalità di Risparmio Energetico seleziona l'icona .





Note:

- **Quando il Risparmio Energetico è attivo, è possibile utilizzare solo l'orientamento Portrait; non è attivo l'orientamento automatico della pagine.**
- **La modalità di Risparmio energetico è disabilitata quando:**

- Il dispositivo è connesso all'alimentazione o al computer.
- Il dispositivo è connesso alla rete Wi-Fi o 3G.
- Il dispositivo riproduce file audio.



Visualizzare l'indice

Puoi visualizzare l'indice di un libro, **solo se presente** nel contenuto in formato elettronico.

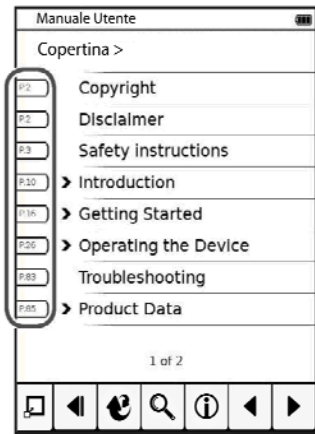
1. Durante la lettura di un libro seleziona l'icona  per aprire il sottomenu.
2. Seleziona  per visualizzare l'indice del libro come un elenco di capitoli con relativo numero di pagina a sinistra. Seleziona   per scorrere le pagine e tocca un capitolo per visualizzare la pagina corrispondente.



Visualizzare informazioni su un libro

1. Durante la lettura di un libro tocca  per aprire il sottomenu.
2. Seleziona l'icona  per visualizzare le informazioni di base sul libro quali nome del file, autore, data di creazione del file.

3. Seleziona  per uscire dalla pagina di informazioni.

Shop

Tocca l'icona **SHOP**  per accedere al portale di Telecom Italia da cui puoi acquistare e scaricare libri utilizzando la connessione 3G o Wi-Fi.

Immagini



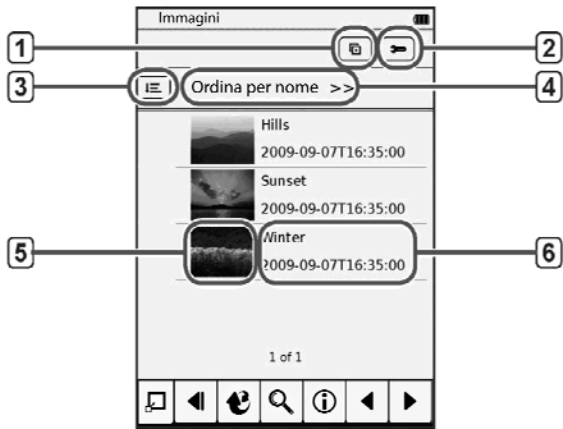

Dal menu principale tocca  : apparirà sullo schermo la lista di tutte le immagini presenti nella memoria interna o nella memoria microSD.

Tocca  per ordinare le immagini per nome o per data di modifica.



1	Avvia la modalità presentazione
2	Imposta le opzioni di presentazione per riprodurre le immagini in sequenza
3	Opzioni di ordinamento delle immagini
4	Criterio di ordinamento attuale
5	Anteprima dell'immagine
6	Nome del file e ultima modifica





Tocca  /  per scorrere le diverse pagine delle immagini, se presenti. Tocca un'immagine per vederla a tutto schermo.

Impostazione opzioni di presentazione

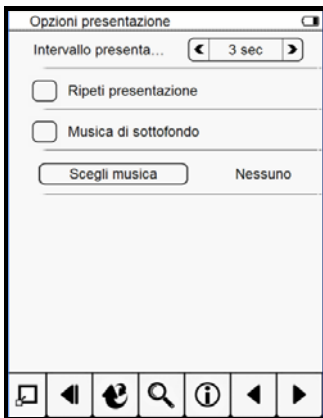
1. Nel menu Immagini, seleziona  per visualizzare le opzioni di presentazione.





2. Tocca   per impostare il tempo di cambio immagine.
3. Seleziona il riquadro  per abilitare la ripetizione della presentazione o per impostare una musica di sottofondo.
4. Tocca **Scegli Musica** e seleziona un file audio per impostare la musica di sottofondo da riprodurre durante la presentazione di immagini.

5. Al termine seleziona  per tornare al menu Immagini.

Riproduzione in modalità Presentazione

Puoi visualizzare immagini in modalità presentazioni in 2 modi.

- Vai al menu **Immagini** e tocca  per cominciare la presentazione di tutte le immagini presenti nella lista immagini.
- Quando visualizzi un'immagine in tutto schermo seleziona  per aprire il sottomenu. Tocca  per avviare la presentazione dall'immagine corrente.

Durante la presentazione, puoi modificare l'intervallo di tempo tra le immagini.





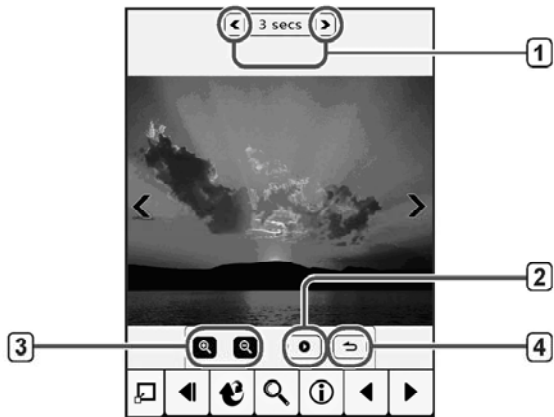



Tocca dovunque sullo schermo per mettere in pausa la presentazione e visualizzare la barra degli strumenti.

Tocca  per riprendere la riproduzione delle immagini.





- | | |
|---|---|
| 1 | Regola l'intervallo di tempo tra le immagini. |
| 2 | Inizia la riproduzione dall'immagine corrente. |
| 3 | Ingrandisce/riduce l'immagine corrente |
| 4 | Torna alla visualizzazione dell'immagine singola. |

Ingrandire le immagini

1. Durante la visualizzazione a tutto schermo di un'immagine seleziona  per aprire il sottomenu
2. Seleziona  per ingrandire l'immagine corrente
3. Seleziona  /  fino a impostare il livello di ingrandimento desiderato.
4. Tocca  /  /  /  per muoverti su un particolare che vuoi visualizzare



a	Imposta l'ingrandimento dell'immagine
b	Avvia la modalità presentazione dall'immagine corrente

5. Per visualizzare l'immagine in dimensioni originali, tocca ripetutamente  fino alla sua scomparsa o tocca  per ritornare alla lista delle immagini.

Internet

- Tocca l'icona  per accedere ad Internet. Seleziona una tra le icone dei preferiti o inserisci una URL nella barra in alto per avviare la navigazione. Qualora sia visualizzato un messaggio, conferma la connessione ad Internet utilizzando la rete Wi-Fi o 3G.

Il dispositivo è preconfigurato per collegarsi alla rete 3G TIM ogni volta che si accede al portale o ad Internet. E' possibile modificare la configurazione per utilizzare sempre la rete Wi-Fi o per scegliere la modalità di collegamento Wi-Fi/3G ad ogni accesso.

Per cambiare la modalità di collegamento:

1. Tocca  per entrare nella menu **Impostazioni**.
2. Seleziona **Modalità di connessione**
3. Selezione l'opzione scelta:
 - a. **3G**: per collegarsi automaticamente in 3G ad ogni connessione (opzione predefinita)
 - b. **WiFi**: per collegarsi automaticamente in Wi-Fi ad ogni connessione
 - c. **Scegli sempre**: per chiedere ad ogni connessione la scelta della modalità di collegamento

Nota: Per utilizzare il collegamento 3G assicurati che la SIM TIM sia inserita correttamente nella sua sede.

Segnalibri

La funzionalità consente di visualizzare tutti i segnalibri di tutti i libri presenti sul tuo dispositivo. Dal menu

principale tocca  per entrare nella modalità segnalibri e visualizzare la lista di tutti i segnalibri.

Nota: nella lista appariranno solo i libri che contengono segnalibri o note.

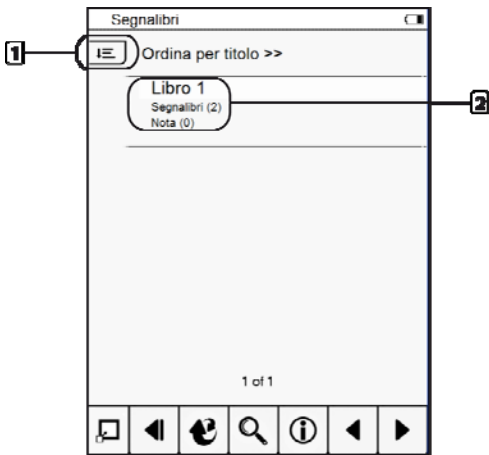

1	Opzioni di ordinamento della lista libri
2	Numero di segnalibri e note aggiunte al libro.

Seleziona un libro per visualizzare le pagine con tutti i segnalibri e le note.

Tocca  per selezionare le opzioni di visualizzazione dei libri presenti nella lista. Puoi decidere di visualizzare i segnalibri per pagina, mostrare le sole note o mostrare entrambi. Tocca uno dei contenuti per leggerlo a tutto schermo.

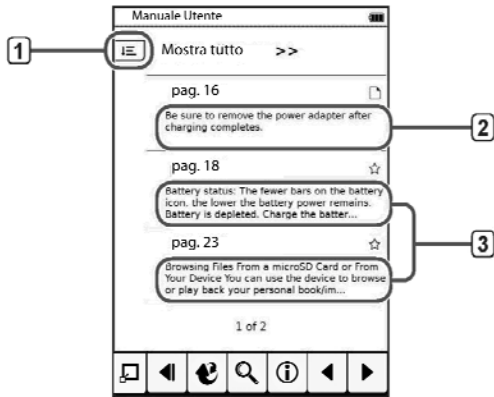



1	Visualizza opzioni per la visualizzazione di segnalibri e note.
2	Contenuti delle note aggiunti alle pagine.
3	Anteprima delle pagine contenenti segnalibri.

Musica

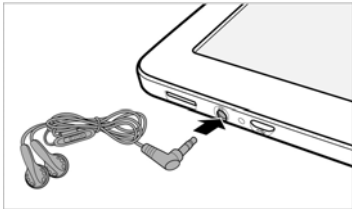
Per ascoltare musica o audiolibri inserisci prima il jack delle cuffie o delle casse nella presa audio come indicato in figura.



Dal Menu principale tocca **Musica**  : apparirà sullo schermo la lista di tutti i file audio presenti nella memoria interna o nella memoria microSD. Tocca  per ordinare la lista per nome o per data di modifica.

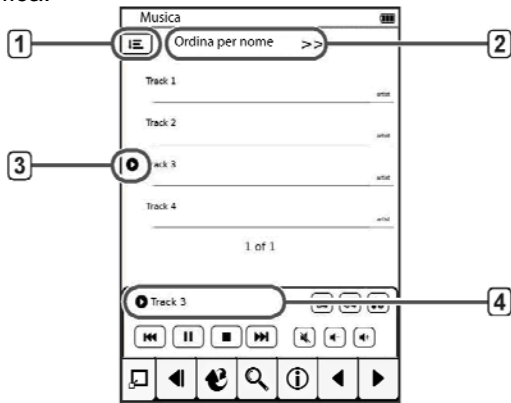



1	Opzioni di ordinamento dei brani.
---	-----------------------------------

2	Criterio di ordinamento corrente
---	----------------------------------

3	Nome del file in riproduzione, visualizzato all'avvio del brano
4	Tocca il display per avere informazioni sul brano.





Tocca   per sfogliare le pagine dei file audio, se disponibili, e tocca il brano desiderato per avviare l'ascolto. Per fermare l'ascolto, tocca nuovamente il brano.

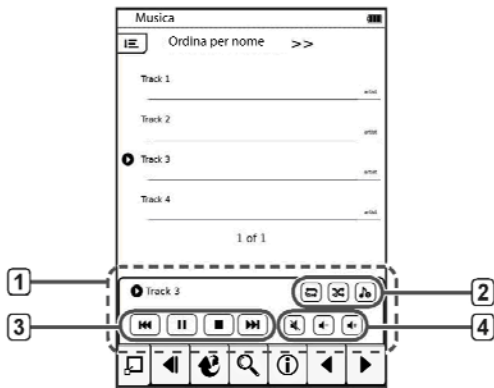



Uso del pannello di controllo per la gestione dei brani musicali







1	Pannello di controllo della musica
2	Controllo della modalità di riproduzione
3	Controllo della riproduzione
4	Controllo del volume



Nota: Per usare il pannello di controllo e avviare brani elencati sulla pagina di ricerca, tocca  e poi tocca . Per dettagli su come cercare una particolare parola, fai riferimento a “Ricerca Parole”. (Vedi “[Ricerca Parole](#)”)

Pannello di controllo della musica



- Tocca  /  per scorrere i brani e premi  per avviare la riproduzione.
- Durante la riproduzione, tocca  /  per mettere in pausa o arrestare la riproduzione.

Controllo della modalità di riproduzione

- Tocca  /  /  ripetutamente per scegliere la modalità di ascolto desiderata: una traccia soltanto, una traccia a ripetizione, tutti i brani a ripetizione
- Tocca  /  ripetutamente per fermare/riavviare l’ascolto in ordine casuale.

- Tocca  /  ripetutamente per selezionare la riproduzione di un brano/ tutti I brani.

Controllo del Volume

- Tocca  /  per alzare o abbassare il volume.
- Tocca  per sospendere il suono. Tocca ancora per ripristinare il suono.

Impostazioni

Il menu **Impostazioni** ti consente di configurare la connessione Wi-Fi/3G, gli intervalli di tempo dello Screen saver e altre informazioni come la lingua, l'orario e il calendario. Tocca un'opzione per cambiare la configurazione.

Orientamento

Regola l'orientamento dello schermo in posizione portrait (verticale) o landscape (orizzontale) in funzione del tipo di contenuto.

- Auto:

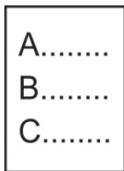

- Verticale:

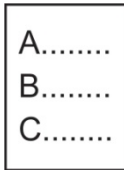

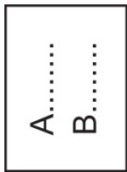

- Orizzontale:

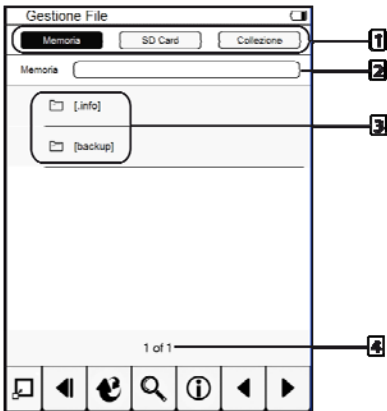

Gestione File

La funzione consente di cancellare, rinominare e/o copiare i file inseriti nella memoria interna e nella memoria microSD.



1	Tocca per selezionare la memoria di cui visualizzare il contenuto
2	Visualizza il percorso del file. Per tornare al primo livello tocca  e successivamente seleziona Indietro
3	Lista di file/cartelle
4	Numero di pagina corrente/totale. Tocca per selezionare una pagina a cui andare.

Nota:

- I file in Collezione possono solo essere visualizzati sul dispositivo. Non possono essere copiati sul computer usando il collegamento USB.
- Quando sei nelle modalità

Cancella/Copia/Rinomina, puoi toccare  per tornare alla modalità Normale

Cancellazione file

1. Seleziona la memoria: Memoria Interna/SD Card
2. Tocca  e successivamente seleziona **Cancella**.

- Dall'elenco (dettaglio **a** in figura), seleziona uno o più file da cancellare e poi tocca **OK**.
- E' visualizzata una finestra per confermare la cancellazione del file. Tocca  per confermare.

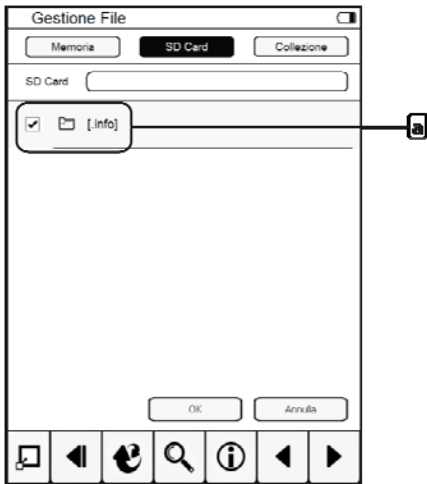

Nota: Quando sei nelle modalità



Cancella/Copia/Rinomina, puoi toccare  **per tornare alla modalità Normale**

Copia dei File



1. Tocca **SD Card** per selezionare la memoria microSD
2. Tocca  e successivamente seleziona **Copia**.
3. Dall'elenco (dettaglio **a** in figura), seleziona uno o file da copiare e poi tocca **OK**.
4. Conferma per eseguire l'operazione

Le cartelle e i file selezionate saranno copiati nella memoria interna (**Memoria**).

Nota: La funzione **Copia** è disponibile solo per copiare file memorizzati da microSD card su memoria interna (**Memoria**).

Rinomina File

1. Seleziona: Interna /SD Card/Collezione.

2. Tocca  e successivamente selezione **Rinomina**.
3. Dalla lista cartelle/file, seleziona la cartella o il file da rinominare e tocca **OK** per visualizzare la tastiera.
4. Componi il nome desiderato. Poi tocca  per confermare e chiudere la tastiera.

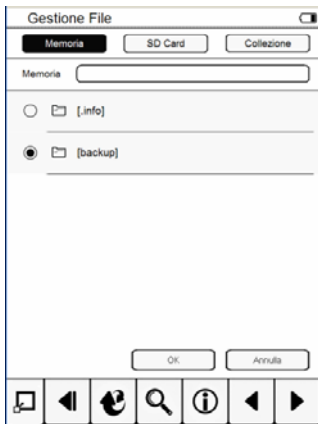



Impostazioni Wi-Fi/3G

Configurazione Wi-Fi

Per attivare manualmente la connessione Wi-Fi:

1. Seleziona **Impostazioni Wi-Fi/3G**
2. Tocca **Connetti** nella pagina **Impostazioni Wi-Fi** per attivare la ricerca delle reti Wi-Fi
3. Seleziona la rete Wi-Fi e configura il collegamento come descritto nel paragrafo successivo
4. Al termine del collegamento alla tua rete Wi-Fi comparirà vicino alla rete l'icona .

L'icona   apparirà nell'angolo in alto a destra dello schermo, indicando il livello di segnale Wi-Fi. L'operazione potrebbe durare alcuni secondi.

Selezione e configurazione della rete Wi-Fi

1. Attiva la modalità di connessione Wi-Fi. L'apparato avvia la ricerca di una rete Wi-Fi e dopo alcuni secondi saranno visualizzati i nomi delle reti Wi-Fi disponibili.

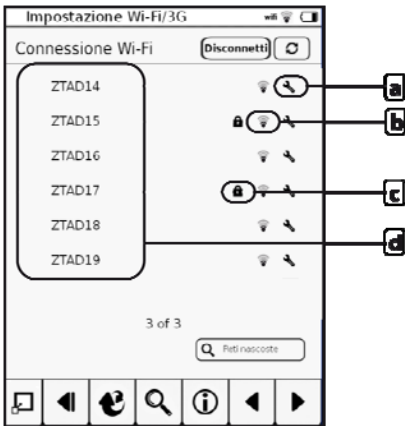

a	Modifica i parametri di rete
b	Livello del segnale Wi-Fi
c	Rete Wi-Fi protetta
d	Lista delle reti Wi-Fi

2. Procedi nella configurazione della tua rete Wi-Fi come indicato nel seguito:

Se la tua rete Wi-Fi è nella lista ed è protetta:
Seleziona la rete e utilizza la tastiera per inserire la password; tocca  per confermare i dati inseriti e avviare la connessione.





Se la tua rete preferita è nella lista e non è protetta

Tocca la rete Wi-Fi preferita per avviare la connessione.

Tocca l'icona  per modificare i parametri della rete.

Configura l'indirizzo IP come segue:

- DHCP: l'apparato ottiene automaticamente l'indirizzo IP dal server DHCP.
- IP statico (solo per utenti esperti): Inserisci indirizzo IP, Subnet Mask, indirizzo IP del router gateway e indirizzo IP del server DNS. Poi



tocca  per confermare i dati inseriti. Per salvare i dati inseriti, tocca . Infine tocca  per confermare la connessione.





Se la tua rete non è visualizzata

Assicurati che il modem router Wi-Fi sia acceso.

Se la tua rete è nascosta, tocca **Reti**

Nascoste. Tocca   per selezionare il metodo di autenticazione di sicurezza della rete Wi-Fi preferita. Tocca la casella di

inserimento testo **(a)** e inserisci nome e password della rete, se necessario. Tocca  per confermare i dati inseriti. La rete nascosta, se trovata, sarà aggiunta alla lista delle reti Wi-Fi con la sua forza di segnale e contrassegnata dall'icona .

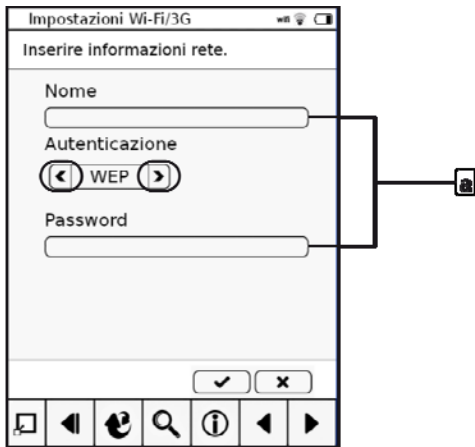

Impostazioni Wi-Fi



Connessione Wi-Fi

Connetti

Wi-Fi disattivo. Premere [Connetti]
per attivarlo.

Collegati in 3G



Connessione 3G

Il dispositivo è preconfigurato per accedere alla rete mobile di TIM.

Nella pagina è possibile visualizzare lo stato della connessione 3G.



Per attivare manualmente la connessione 3G:

1. Tocca Connessione 3G

2. Tocca **Connetti** nella pagina **Impostazioni 3G**
3. Attendi alcuni secondi. Al termine della connessione lo stato 3G diventerà **Connesso** e apparirà l'icona **3G**  sullo schermo indicando il livello del segnale 3G.



Modalità di connessione

Il dispositivo è preconfigurato per collegarsi alla rete 3G TIM ogni volta che accede al portale o ad Internet. E' possibile modificare la configurazione per utilizzare sempre la rete Wi-Fi o scegliere la modalità di collegamento Wi-Fi o 3G ad ogni connessione.

Per cambiare la modalità di collegamento:









1. Tocca  per entrare nel menu Impostazioni.
2. Seleziona **Modalità di connessione**
3. Selezione l'opzione scelta:
 - a. **3G**: per collegarsi automaticamente in 3G ad ogni connessione (opzione predefinita)
 - b. **WiFi**: per collegarsi automaticamente in Wi-Fi ad ogni connessione
 - c. **Scegli sempre**: per chiedere ad ogni connessione la scelta della modalità di collegamento

Lingua

Tocca la lingua preferita e il dispositivo aggiorna tutti i menu automaticamente.

Data e Ora

Regola data e ora. I file scaricati saranno salvati secondo la data e l'ora impostati sul tuo dispositivo.

- Per regolare la data, tocca . Tocca prima il giorno/mese/anno e poi / per la regolazione.
- Per regolare l'ora, tocca . Tocca prima ora/minuti e poi / per la regolazione.

Infine, tocca  per salvare le regolazioni. Per uscire senza salvare alcun cambiamento, tocca



Fuso orario

Consente di impostare il tuo fuso orario. Al termine tocca  per salvare l'impostazione.

Screen Saver

Regola il tempo di inattività richiesto prima dell'avvio del salvaschermo.

Tocca **ON** per attivare questa funzione e seleziona il tempo desiderato.

Risparmio Energia



Tocca **Attiva** per attivare questa funzione. È disponibile anche durante la lettura di un libro. Per maggiori informazioni consulta "[Attivare la modalità di Risparmio Energetico](#)".

Impostazioni Avanzate

Aggiornamento Software

La funzione ti consente di aggiornare la versione software del dispositivo.

1. Spegni il dispositivo ed inserisci una memoria microSD contenente la nuova versione software del dispositivo.
2. Vai al menu **Impostazioni avanzate > Aggiornamento Software**

4. Conferma l'aggiornamento del software toccando l'icona  per avviare la sequenza di aggiornamento.
5. Al termine dell'aggiornamento premi il tasto  per riavviare l'apparato.

Nota: è possibile utilizzare solo software fornito da Telecom Italia.

Ripristino delle impostazioni

Ripristina le impostazioni originarie senza cancellare i dati inseriti, come i segnalibri e le note.

Ripristino delle impostazioni e cancella i contenuti

Ripristina le impostazioni originarie. Tutti i dati inseriti nella memoria interna, come gli ebook, i file audio e le immagini, saranno cancellati.

Informazioni dispositivo

Visualizza informazioni tecniche sul dispositivo, come la versione software.

Attivazione dispositivo

Il menu permette di associare o disassociare il dispositivo ad un Adobe ID.

Per maggiori informazioni sull'Adobe ID vedi il paragrafo "[Condivisione file dal tuo Computer](#)"



L'Adobe ID è associato automaticamente alla registrazione del dispositivo. Utilizza la funzionalità solo se hai creato un Adobe ID manualmente da PC o per cambiare account.

Roaming dati

Attiva/Disattiva il collegamento dati in roaming. Per informazioni sui costi dell'utilizzo del servizio all'estero consulta il sito 119 o contatta il servizio clienti TIM.

Soluzione problemi

1) Il dispositivo non si connette in modalità 3G

- Verifica che la SIM sia inserita correttamente all'interno del dispositivo e che sia stata attivata al momento dell'acquisto o successivamente
- Verifica che il dispositivo si trovi in un'area di copertura 3G
- Se il problema persiste contattare il servizio clienti TIM al 119

2) Il dispositivo non si connette in modalità Wi-Fi

- Verifica che la rete Wi-Fi sia correttamente configurata. Se la configurazione è corretta accanto al nome della rete apparirà l'icona 
- Verifica che il collegamento ad Internet sia attivo, provando ad esempio la connessione ad Internet con un PC.
- Se il problema persiste contattare il servizio clienti TIM al 119

3) Sullo schermo persistono immagini di una precedente visione o lettura.

- La lettura continuata di molte pagine può provocare la loro permanenza sullo schermo.



Tocca  per rimuovere le immagini persistenti e ricaricare la pagina corrente. Per evitare questo fenomeno, non lasciare una foto od una pagina sullo schermo per lungo tempo.

4) Il dispositivo non risponde ai comandi.

- Verifica che la batteria sia carica, collegando ad esempio il dispositivo all'alimentazione
- Può essere necessario un Reset dell'apparato. Utilizza un oggetto appuntito, come una spilla, per premere il tasto Reset posto sul retro del dispositivo e riavvia il dispositivo.

5) Il tuo computer non rileva il dispositivo quando connessi.

- Controlla che i connettori USB siano inseriti correttamente al computer e al dispositivo.

Utilizza il cavo USB contenuto nella confezione.

6) Le immagini non sono ordinate per nome o data

- Le immagini sono automaticamente ordinate per cartella. Puoi selezionare un ordinamento per nome o per data di modifica solo all'interno della cartella.

7) Non è possibile aprire ebook trasferiti dal Computer o dal dispositivo (o viceversa)

- Verifica che la data e l'ora inseriti nel dispositivo siano corretti (**Impostazioni > Data e Ora**).
- Verifica che il computer e il dispositivo siano configurati con lo stesso Adobe ID (ovvero l'account biblet). Puoi visualizzare il tuo Adobe ID sul dispositivo accedendo **Impostazioni > Attivazione dispositivo**. Puoi visualizzare l'Adobe ID configurato sul Computer aprendo Adobe Digital Editions, selezionando **Libreria > Autorizza computer**
- Verifica che la licenza del contenuto sia valida.

8) L'Adobe ID sul dispositivo e sul computer sono diversi

- Avere Adobe ID diversi non ti consente di leggere i libri acquistati sul dispositivo da computer o viceversa.
- Per modificare l'Adobe ID impostato sul computer
 1. Apri Adobe Digital Editions.
 2. Premi Ctrl+Shift+D. Apparirà una finestra per revocare l'autorizzazione del computer. Seleziona **Revoca autorizzazione**. Adobe Digital Editions si chiuderà.
 3. Apri nuovamente Adobe Digital Editions e segui la procedura di attivazione guidata. Inserisci l'Adobe ID corretto.
- Per modificare l'Adobe ID impostato sul dispositivo accedi a **Impostazioni > Attivazione dispositivo**. Inserisci l'Adobe ID corretto.

Caratteristiche

CARATTERISTICA	DESCRIZIONE
Nome	biblet
Dimensioni schermo	6"
Formato	4:3
Touch Screen	Touch Screen Capacitive
Memoria	2 GB (Nota: la memoria disponibile per l'utilizzo può variare in funzione dei contenuti precaricati)
Porte	Micro USB 2.0
	microSD/microSDHC card slot
	Uscita audio 3,5 mm
Batteria	Batteria integrata 1530 mAh

Alimentazione	DC 5V, 1A
Connettività	Wi-Fi 802.11 b/g, 3G
Formati supportati	Testo: .pdf, .html, .txt, .epub
	Immagini: .jpg, .png, .bmp
	Audio: .mp3
Requisiti per collegamento Computer	<ul style="list-style-type: none"> • Sistema Operativo: Microsoft® Windows® 2000, XP and Windows Vista™ • Porta USB 1.1 o 2.0 disponibile

Nota: Le caratteristiche possono cambiare senza preavviso.

Copyright

Copyright 2010. All rights reserved. No part of this publication may be reproduced, transmitted, transcribed, stored in a retrieval system or translated into any language or computer language, in any form or by any means, electronic, mechanical, magnetic, optical, chemical, manual or otherwise, without the prior written permission of this company.

Disclaimer

This company makes no representations or warranties, either expressed or implied, with respect to the contents hereof and specifically disclaims any warranties, merchantability or fitness for any particular purpose. Further, this company reserves the right to revise this publication and to make changes from time to time in the contents hereof without obligation to notify any person of such revision or changes. This e-Reader contains Adobe® Reader® Mobile software under license from Adobe Systems

Incorporated, Copyright © 1995-2010 Adobe Systems Incorporated. All rights reserved. Adobe and Reader are trademarks of Adobe Systems Incorporated.

Windows is a registered trademark of Microsoft Corporation in the United States and other countries. Others are copyrights of their respective companies or organizations.

Informazioni sulla sicurezza

- Prima di accendere il dispositivo leggere attentamente e seguire le istruzioni.
- Leggere le informazioni sulla sicurezza e le istruzioni d'uso prima di usare il dispositivo. Tutte le raccomandazioni sul prodotto ed il suo funzionamento devono essere seguite.
- Non esporre il dispositivo sotto i raggi del sole o vicino a fonti di calore. La struttura potrebbe deformarsi e i sofisticati sensori interni potrebbero danneggiarsi per l'eccessivo calore.

- Non usare il prodotto in acqua ed evitare che liquidi possano introdursi. Ciò potrebbe causare cortocircuiti e generare malfunzionamento.
- Non usare il dispositivo vicino forti campi elettromagnetici. Essi possono generare malfunzionamento.
- Evitare urti, cadute o forti sollecitazioni. Ciò potrebbe danneggiare i componenti interni.
- Non inserire oggetti diversi dalla memory card compatibile, all'interno dello slot dedicato. I delicati contatti metallici potrebbero facilmente danneggiarsi.
- Non usare cariche batterie diversi da quello fornito in confezione. Ciò è molto pericoloso e potrebbe essere causa di incendi od esplosioni.
- Non tagliare, nastro, modificare, porre oggetti pesanti, o camminare sul cavo di alimentazione del caricabatteria. Altrimenti potrebbe danneggiarsi l'isolamento esterno con conseguenze di cortocircuiti o incendi.
- In caso di strani odori, surriscaldamento o malfunzionamento del dispositivo, disconnettere immediatamente l'alimentazione e contattare l'assistenza.

- Usare un panno morbido e pulito per pulire lo schermo. Non usare liquidi o detergenti per lenti.
- In caso di entrata di acqua ,spegnere immediatamente il dispositivo e disconnettere il caricabatteria. Rimuovere successivamente l'acqua e ,se possibile,spedire il prodotto in assistenza.

! Non tentare di aprire o modificare il dispositivo. Ciò compromette la validità della garanzia.

! Se la batteria non funziona correttamente,spedire il dispositivo al centro di assistenza più vicino per la sua sostituzione. Non tentare di sostituire la batteria.

! Non lasciare il dispositivo in stand by per più di due settimane in quanto ciò potrebbe causare danneggiamenti irreversibili al display .