

Honda EU20i

MANUALE D'USO E MANUTENZIONE
Traduzione dalle Istruzioni originali



ECOLOGY CONSCIOUS TECHNOLOGY

Il marchio "e-SPEC" rappresenta le tecnologie che prestano attenzione alle questioni ambientali applicate ai prodotti Power Honda, e racchiude il nostro desiderio di "preservare la natura per le generazioni future".

La ringraziamo per aver acquistato un generatore Honda.

Il presente manuale descrive le procedure d'uso e manutenzione del generatore EU20i.

Tutte le informazioni contenute in questa pubblicazione si basano sulle più recenti informazioni sul prodotto disponibili al momento della stampa.

La Honda Motor Co., Ltd. si riserva il diritto di apportare modifiche in qualunque momento senza preavviso e senza incorrere in alcun obbligo.

Nessuna parte di questa pubblicazione può essere riprodotta senza previa autorizzazione scritta.

Questo manuale va considerato come parte integrante del generatore e dovrà quindi accompagnare il prodotto anche in caso di rivendita.

Prestare particolare attenzione alle indicazioni precedute dalle seguenti parole:

▲ATTENZION Indica una forte possibilità di gravi lesioni personali o di morte nel caso in cui non ci si attenga alle istruzioni.

AVVERTENZA: Indica la possibilità di lesioni personali o di danni alle attrezzature nel caso in cui non ci si attenga alle istruzioni.

NOTA: Fornisce informazioni utili.

In caso di problemi o domande concernenti il generatore, rivolgersi a un concessionario Honda autorizzato.

▲ATTENZIONE

Il generatore Honda è progettato per garantire un funzionamento sicuro e affidabile purché ci si attenga alle istruzioni. Leggere attentamente il Manuale d'Uso e Manutenzione prima di azionare il generatore. In caso contrario potrebbero verificarsi lesioni personali o danni alle attrezzature.

- Le illustrazioni possono variare a seconda del modello.

INDICE

1. NORME DI SICUREZZA	3
2. POSIZIONE ETICHETTE DI SICUREZZA	7
Posizione marchio CE ed etichetta del livello acustico.....	11
3. IDENTIFICAZIONE COMPONENTI	12
4. CONTROLLI PRELIMINARI	16
5. AVVIAMENTO DEL MOTORE.....	21
• Modifica del carburatore per il funzionamento ad altitudini elevate	
6. USO DEL GENERATORE	25
7. ARRESTO DEL MOTORE	37
8. MANUTENZIONE.....	39
9. TRASPORTO/STOCCAGGIO	44
10. RICERCA GUASTI.....	47
11. SPECIFICHE	50
12. SCHEMI ELETTRICI.....	52
INDIRIZZI DEI PRINCIPALI CONCESSIONARI Honda	Fine manuale
"Dichiarazione di conformità CE"	
DESCRIZIONE DEI CONTENUTI	Fine manuale

1. NORME DI SICUREZZA

IMPORTANTI INFORMAZIONI DI SICUREZZA

I generatori Honda sono progettati per essere usati con attrezzature elettriche dotate dei requisiti elettrici adeguati. Un utilizzo di diverso tipo potrebbe causare lesioni all'operatore o danni al generatore e ad altre proprietà.

Per prevenire incidenti è necessario attenersi alle istruzioni riportate nel presente manuale e sul generatore stesso. Di seguito verranno illustrati i rischi più comuni e alcuni consigli per proteggere se stessi e gli altri.

Non tentare mai di modificare il generatore. Questo potrebbe provocare incidenti o danni al generatore e ad altri apparecchi.

- Non collegare prolunghe al silenziatore.
- Non modificare il sistema di aspirazione.
- Non regolare il regolatore.
- Non rimuovere il pannello di controllo né modificare la disposizione dei cavi.

Responsabilità dell'operatore

Imparare ad arrestare rapidamente il generatore in caso di emergenza.

Saper usare tutti i comandi del generatore, conoscere le prese di uscita e i collegamenti.

Accertarsi che tutti coloro che utilizzano il generatore siano sufficientemente addestrati. Non permettere ai bambini di usare il generatore senza la supervisione di un adulto.

Rispettare le istruzioni riportate nel presente manuale in merito all'utilizzo e alla manutenzione del generatore. Una mancata o parziale osservanza delle istruzioni può causare incidenti come scosse elettriche, nonché il deterioramento dei gas di scarico.

Posizionare il generatore in piano prima di azionarlo.

Non azionare il generatore se anche uno dei coperchi è rimosso. Mani o piedi potrebbero restare impigliati nel generatore e causare incidenti.

Per lo smontaggio e gli interventi di manutenzione del generatore non previsti nel presente manuale, rivolgersi al proprio concessionario autorizzato Honda.

Pericoli di intossicazione da monossido di carbonio

I gas di scarico contengono monossido di carbonio, un gas tossico incolore e inodore. L'inalazione di tali gas può causare perdita di conoscenza e portare al decesso.

Se si aziona il generatore in un ambiente chiuso o ristretto, l'aria che si respira potrebbe contenere una quantità pericolosa di gas di scarico.

Non azionare mai il generatore all'interno di un garage, di un'abitazione o in prossimità di porte o finestre aperte.

Pericolo di scosse elettriche

Il generatore produce una quantità di energia elettrica sufficiente a provocare una scossa significativa o elettrocuzione in caso di uso improprio.

L'utilizzo del generatore o delle apparecchiature elettriche in condizioni di elevata umidità, come in caso di pioggia o in presenza di neve, in prossimità di specchi d'acqua o impianti di irrigazione, oppure con le mani bagnate, potrebbe provocare elettrocuzione.

Tenere il generatore asciutto.

Se il generatore viene conservato all'aperto, senza alcuna protezione dagli agenti atmosferici, controllare tutti i componenti elettrici sul pannello di controllo prima di ogni utilizzo. Umidità e ghiaccio possono causare guasti o cortocircuiti nei componenti elettrici provocando elettrocuzione.

In caso di elettrocuzione, consultare immediatamente un medico e sottoporsi alle cure adeguate.

Non collegare il generatore all'impianto elettrico di un edificio a meno che un elettricista qualificato non abbia installato un interruttore di isolamento.

Pericolo di incendi e ustioni

Non usare il generatore in zone a elevato rischio di incendio.

Se installato in ambienti ventilati, è necessario adottare ulteriori accorgimenti al fine di prevenire incendi ed esplosioni.

Il sistema di scarico si surriscalda al punto da infiammare alcuni tipi di materiali.

- Durante l'utilizzo, tenere il generatore ad almeno 1 metro di distanza da edifici e altre attrezzature.
- Non chiudere il generatore in nessun tipo di struttura.
- Tenere i materiali infiammabili lontani dal generatore.

Alcune parti del motore a combustione interna diventano molto calde e potrebbero provocare ustioni. Prestare attenzione alle avvertenze riportate sul generatore.

Durante il funzionamento, il silenziatore si riscalda molto e resta caldo per diverso tempo dopo lo spegnimento del motore. Evitare di toccare il silenziatore fin tanto che è caldo. Lasciar raffreddare il motore prima di riporre il generatore in un luogo chiuso.

Non versare acqua direttamente sul generatore per spegnere eventuali incendi. Usare un estintore apposito per incendi provocati da componenti elettrici o oli.

In caso di inalazione di fumi prodotti da incendi accidentali causati dal generatore, rivolgersi immediatamente a un medico per le cure appropriate.

Effettuare il rifornimento con la dovuta cautela

La benzina è altamente infiammabile e, in certe condizioni, esplosiva. Lasciar raffreddare il motore dopo aver usato il generatore.

Effettuare il rifornimento solo all'aperto, in un luogo ben ventilato e a motore spento.

Non riempire eccessivamente il serbatoio del carburante.

Non fumare in prossimità della benzina, e tenere lontano altre scintille o fiamme.

Riporre la benzina sempre in un contenitore apposito.

Assicurarsi che il carburante fuoriuscito sia stato asciugato prima di avviare il motore.

Smaltimento

Nel rispetto dell'ambiente, non smaltire la batteria, l'olio motore, ecc. del generatore insieme agli altri rifiuti. Attenersi alle leggi o normative locali o rivolgersi al proprio concessionario autorizzato Honda per smaltire tali componenti.

Si prega di provvedere allo smaltimento dell'olio usato compatibilmente con l'ambiente. Si consiglia di consegnarlo in un contenitore sigillato alla stazione di servizio locale per il recupero. Non gettare l'olio nel contenitore dei rifiuti urbani né versarlo a terra.

Una batteria smaltita in modo inappropriato può creare danni ambientali. Verificare sempre le norme locali vigenti per lo smaltimento delle batterie. Contattare il concessionario Honda per la sostituzione.

2. POSIZIONE ETICHETTE DI SICUREZZA

Queste etichette avvertono dei potenziali pericoli che possono causare lesioni gravi. Leggere attentamente le etichette, le norme di sicurezza e le precauzioni riportate nel presente manuale.

Se le etichette dovessero staccarsi o diventare illeggibili, rivolgersi al concessionario Honda per la sostituzione.

[Per modello europeo: tipi G, GP3, GW, B, F, W]

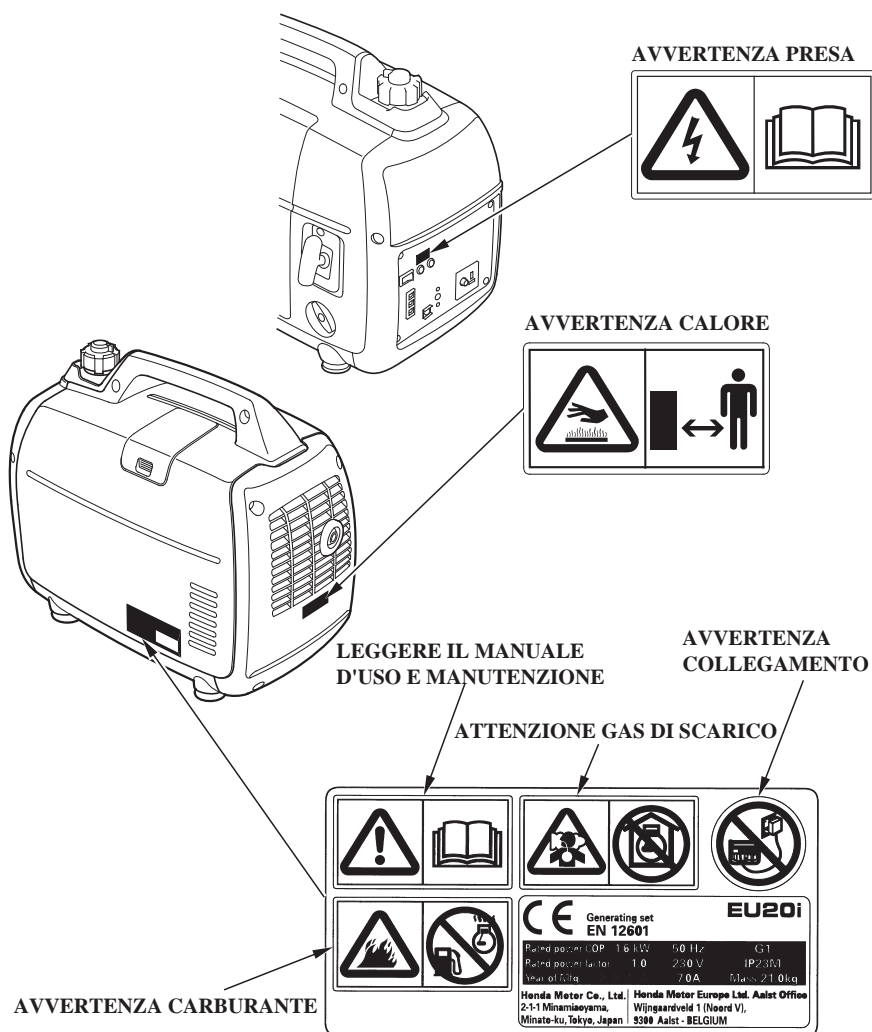



- Il generatore Honda è progettato per garantire un funzionamento sicuro e affidabile purché ci si attenga alle istruzioni.

Leggere attentamente il Manuale d'Uso e Manutenzione prima di azionare il generatore. In caso contrario potrebbero verificarsi lesioni personali o danni alle attrezzature.



- I gas di scarico contengono monossido di carbonio, un gas tossico incolore e inodore. L'inalazione di monossido di carbonio può causare perdita di conoscenza e portare al decesso.
- Se si aziona il generatore in un ambiente chiuso o ristretto, l'aria che si respira potrebbe contenere una quantità pericolosa di gas di scarico.
- Non azionare mai il generatore all'interno di un garage, di un'abitazione o in prossimità di porte o finestre aperte.



- Non collegare il generatore all'impianto elettrico di un edificio a meno che un elettricista qualificato non abbia installato un interruttore di isolamento.
- I collegamenti del gruppo elettrogeno all'impianto elettrico di un edificio devono essere eseguiti da personale qualificato e conformemente alle normative vigenti nonché alle disposizioni del settore. Collegamenti impropri possono causare un ritorno della corrente elettrica del generatore nelle linee di servizio. Tale condizione potrebbe causare la folgorazione degli operai della compagnia elettrica o di quanti vengano in contatto con le linee al momento dell'interruzione di corrente e, nel momento in cui si ristabilisce l'energia, il generatore potrebbe esplodere, bruciarsi o causare incendi nel sistema elettrico dell'edificio.



• L
S



• C
• P



• U
E

[Per modello australiano: Tipo U]

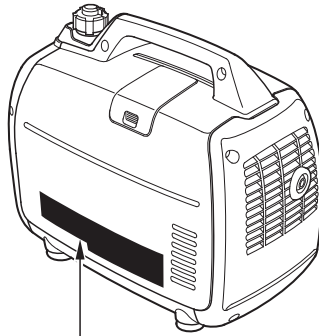

▲ CAUTION

- DO NOT USE INDOORS DUE TO DANGER OF CARBON MONOXIDE POISONING.
- DO NOT CONNECT THE RECEPTACLE OF THIS GENERATOR TO HOUSE WIRING.
- STOP THE ENGINE BEFORE REFUELING.
- CHECK FOR SPILLED FUEL OR FUEL LEAKS.
- DO NOT FILL THE FUEL TANK BEYOND THE UPPER LIMIT LINE.
- FOR DETAILED EXPLANATION, READ THE OWNER'S MANUAL.
- WHEN STORED OR IN TRANSIT, MAKE CERTAIN THAT THE ENGINE SWITCH AND THE FUEL TANK CAP LEVER ARE IN "OFF" POSITION TO PREVENT FUEL LEAKS.
- BE SURE TO CONNECT ONLY THE SPECIAL LEAD TO THE PARALLEL OPERATION RECEPTACLE.

▲ ATTENTION

- NE PAS UTILISER DANS UN LOCAL CLOS OU LES VAPEURS NOCIVES DE MONOXYDE DE CARBONE PEUVENT S'ACCUMULER.
- NE JAMAIS CONNECTER LE GROUPE ELECTROGENE A UNE PRISE DE SECTEUR.
- ARRÊTER LE MOTEUR AVANT DE FAIRE LE PLEIN D'ESSENCE.
- CONTRÔLER QU'IL N'Y A NI FUITE D'ESSENCE, NI D'ESSENCE RÉPANDUE SUR L'APPAREIL.
- NE PAS REMPLIR LE RÉSERVOIR D'ESSENCE AU-DESSUS DU NIVEAU MAXIMUM.
- POUR PLUS D'INFORMATIONS, LIRE LE MANUEL DE L'UTILISATEUR.
- QUAND LE GROUPE ELECTROGENE EST REMISE OU TRANSPORTEE, S'ASSURER QUE LE CONTACT D'ARRÊT DU MOTEUR ET LA MISE À L'AIR LIBRE DU RÉSERVOIR D'ESSENCE SONT SUR LA POSITION "OFF" AFIN D'ÉVITER TOUTE FUITE D'ESSENCE.
- CONNECTER UNIQUEMENT LE CORDON SPECIAL A LA PRISE POUR UTILISATION EN PARALLELE.

- Posizione marchio CE ed etichetta del livello acustico

[Per modello europeo: tipi G, GP3, GW, B, F, W]

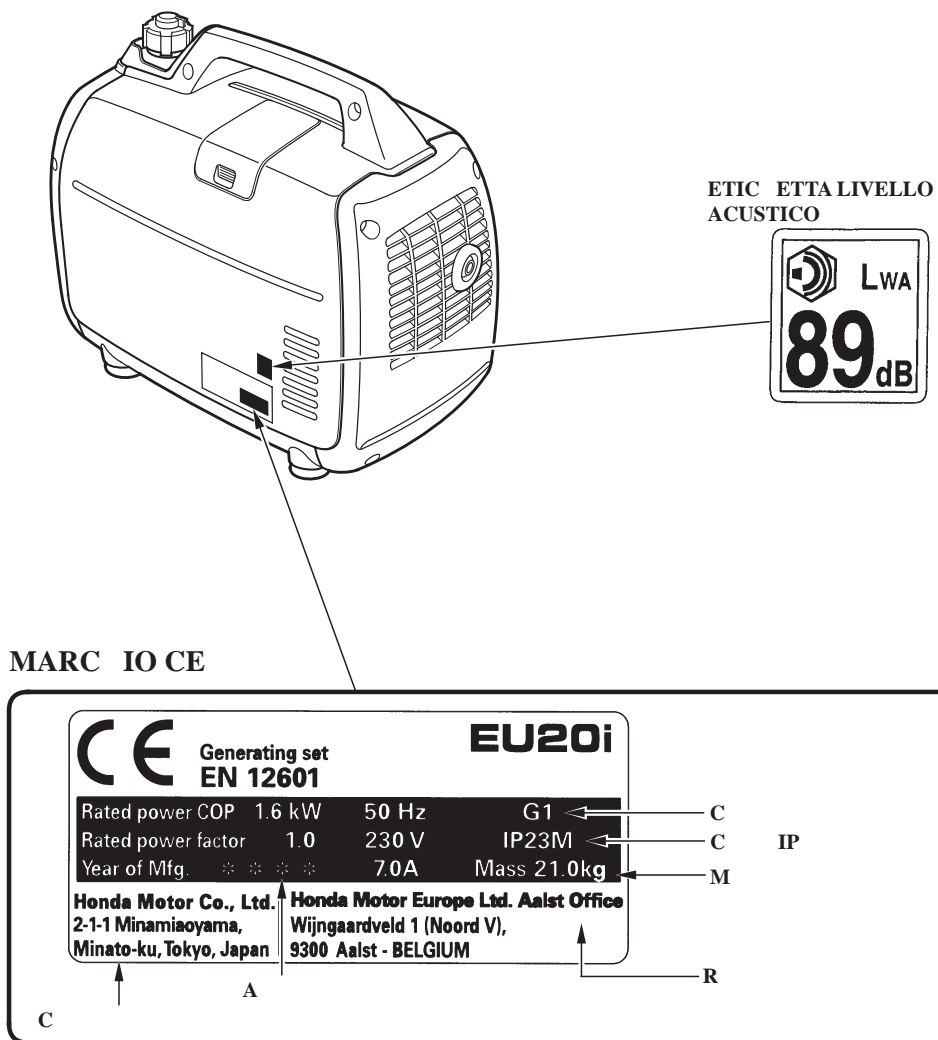

3. IDENTIFICAZIONE COMPONENTI

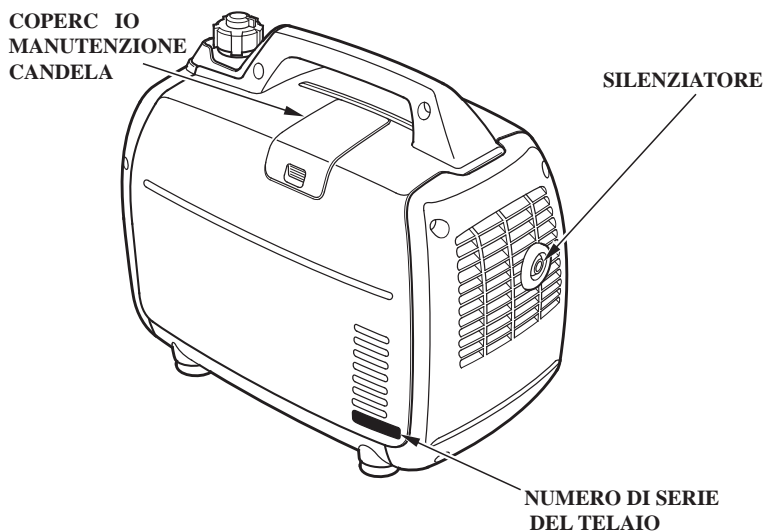
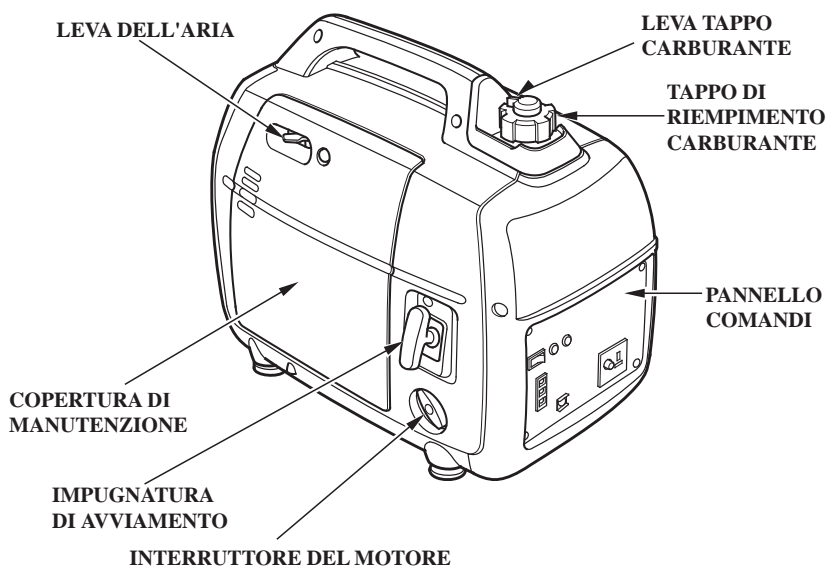

Annotare il numero di serie del telaio nello spazio sottostante: sarà necessario per ordinare i ricambi.

Numero di serie del telaio: _____

PANNELLO COMANDI

Tipi G, GP3, GW, F, W e B

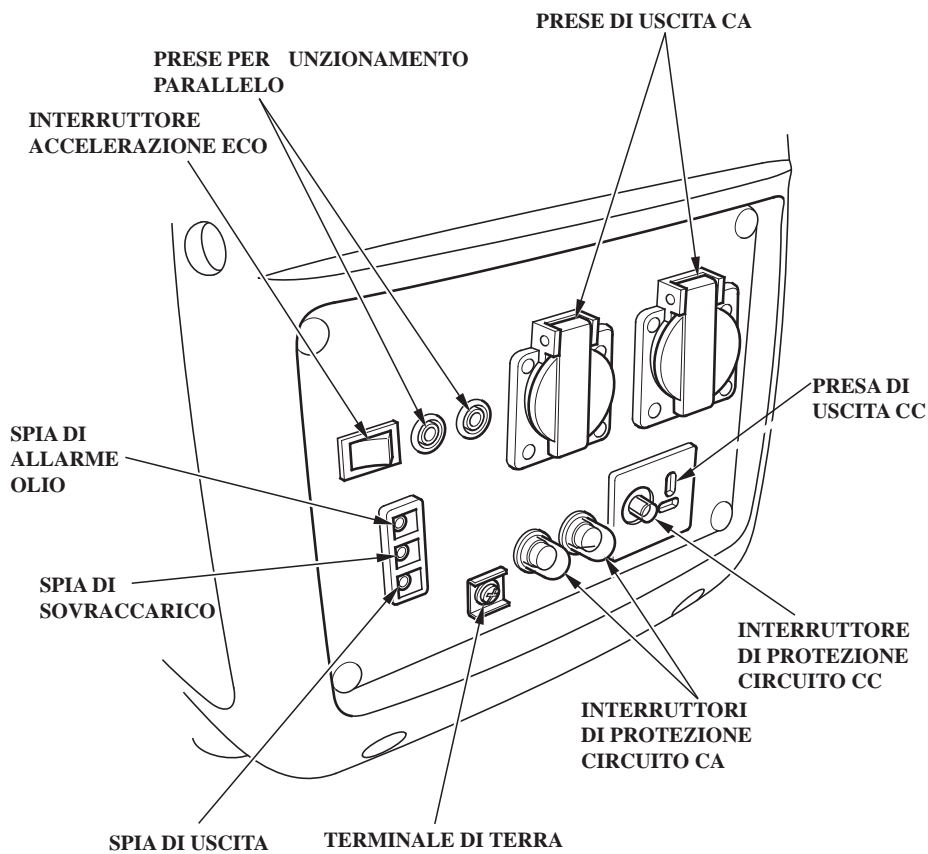

Tipo U

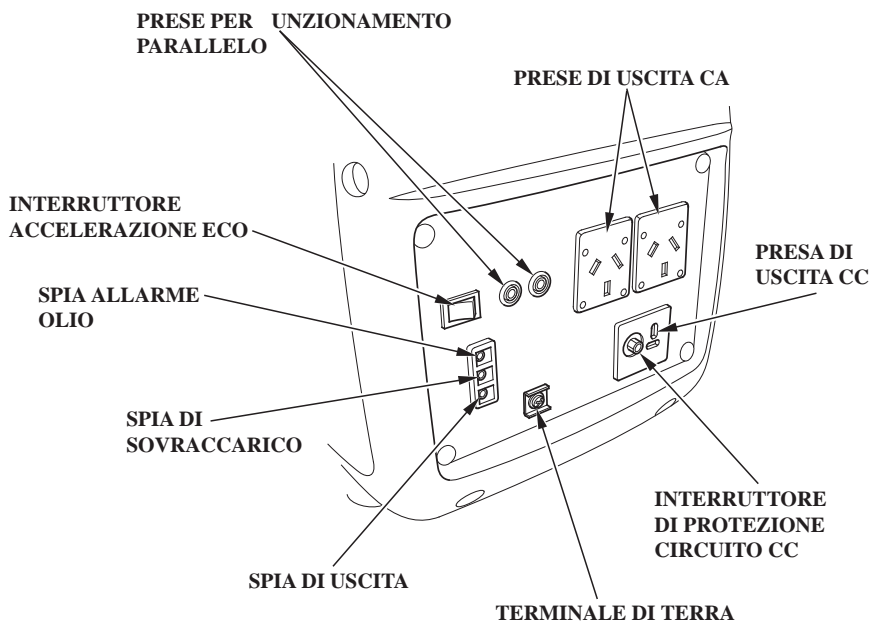

Accelerazione Eco

ECO:

Il regime del motore è tenuto automaticamente al minimo quando l'apparecchio non è collegato e ritorna a una potenza adeguata al carico elettrico quando l'apparecchio è collegato. Si consiglia tale posizione per ridurre al minimo il consumo di carburante durante il funzionamento.

NOTA:

- Il sistema di accelerazione Eco non funziona adeguatamente se l'apparecchio elettrico richiede una potenza provvisoria.
- Quando si collegano contemporaneamente apparecchi con carichi elettrici elevati, portare l'interruttore di accelerazione Eco in posizione OFF per ridurre i cambi di tensione.
- Durante il funzionamento in CC, portare l'interruttore di accelerazione Eco in posizione OFF.

OFF:

Il sistema di accelerazione Eco non è in funzione. Il regime del motore si mantiene al di sopra del valore nominale.

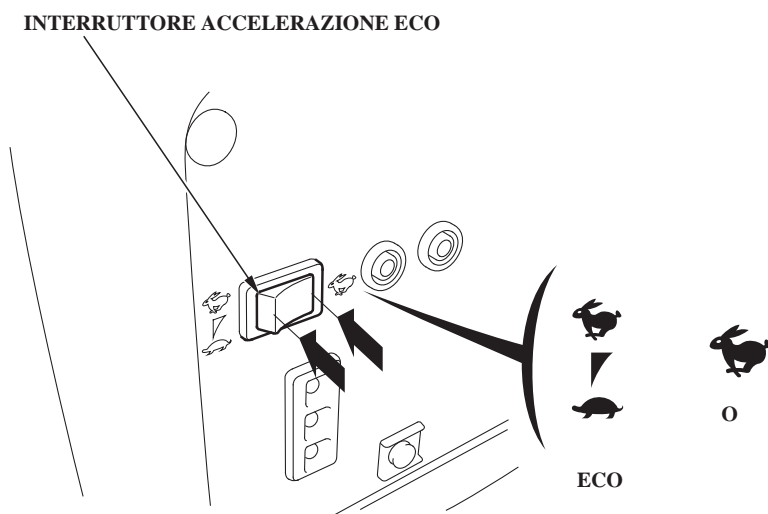

4. CONTROLLI PRELIMINARI

AVVERTENZA:

Accertarsi di controllare il generatore collocandolo su una superficie piana a motore spento.

1. Controllare il livello dell'olio motore.

AVVERTENZA:

L'utilizzo di un olio non detergente o di un olio per motore a 2 tempi potrebbe ridurre la durata di servizio del motore.

Olio raccomandato

Utilizzare olio per motori a 4 tempi che risponda almeno ai requisiti per la classificazione di servizio API SE o successiva (o equivalente). Controllare sempre l'etichetta del servizio API sul contenitore dell'olio per accertarsi che siano riportate le lettere SE o una classificazione successiva (o equivalente).

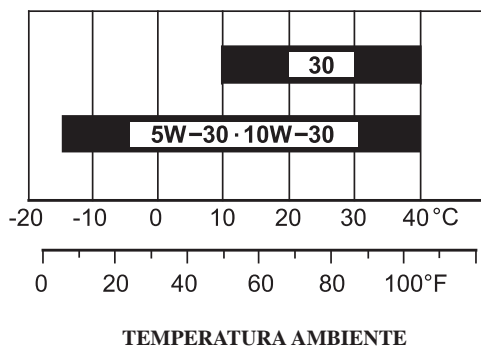

Per un uso generico è raccomandato SAE 10W-30. Quando la temperatura media della propria zona è compresa nella fascia sotto indicata, è possibile utilizzare oli con viscosità diversa, come mostrato nella tabella seguente.

Allentare la vite della copertura e rimuovere la copertura di manutenzione.
Rimuovere il tappo di riempimento olio e asciugare l'astina con un panno pulito.
Controllare il livello dell'olio inserendo nuovamente l'astina senza avvitare.
Se il livello dell'olio risulta inferiore all'estremità dell'astina, riempire con olio raccomandato fino all'orlo del collo di riempimento.

AVVERTENZA:

Il funzionamento del motore con una quantità insufficiente di olio può danneggiare seriamente il motore.

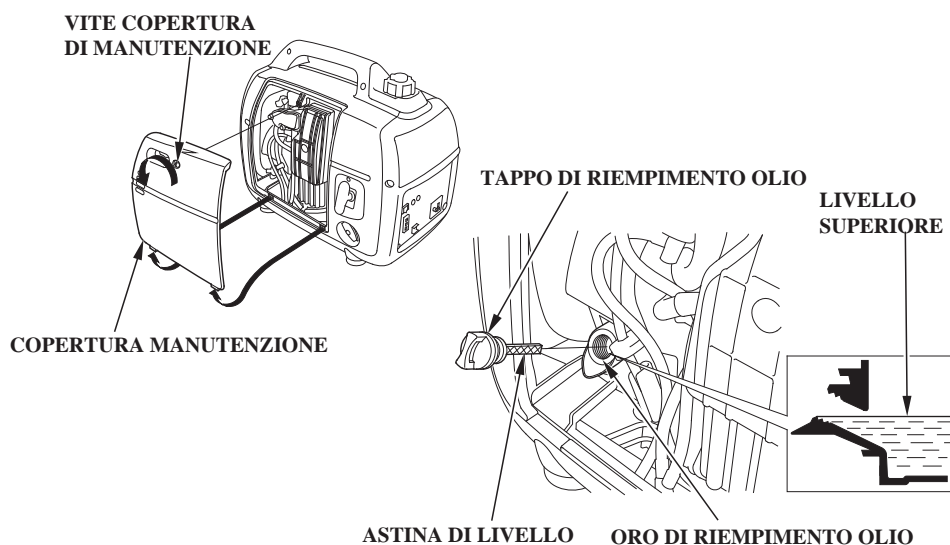

NOTA:

Il sistema di allarme olio arresta automaticamente il motore prima che il livello dell'olio scenda al di sotto del limite di sicurezza. In ogni caso, onde evitare inconvenienti dovuti a un arresto improvviso, si consiglia di controllare regolarmente il livello dell'olio.

2. Controllare il livello del carburante.

Se il livello del carburante è basso, riempire il serbatoio carburante fino al livello prescritto. Dopo il rifornimento, serrare il tappo di riempimento carburante.

Utilizzare benzina per autotrazione senza piombo con un Numero di Ottani di ricerca pari a 91 o superiore (un Numero di Ottani alla pompa pari a 86 o superiore).

Non utilizzare mai benzina vecchia o contaminata o miscela olio/benzina.

Evitare che polvere o acqua penetrino nel serbatoio del carburante.

▲ATTENZIONE

- **La benzina è estremamente infiammabile e, in determinate condizioni, esplosiva.**
- **Effettuare il rifornimento in un luogo ben ventilato e a motore spento. Non fumare e non avvicinare fiamme o scintille laddove viene effettuato il rifornimento o dove si conserva la benzina.**
- **Non riempire eccessivamente il serbatoio (non riempire oltre il segno del limite superiore). Dopo il rifornimento, accertarsi che il tappo di riempimento carburante sia ben chiuso.**
- **Prestare attenzione a non far fuoriuscire benzina durante il rifornimento. La benzina versata o i suoi vapori potrebbero incendiarsi. Qualora dovesse fuoriuscire della benzina, accertarsi che l'area sia asciutta prima di avviare il motore.**
- **Evitare il contatto ripetuto o prolungato con la pelle ed evitare altresì di inalare i vapori.**

TENERE FUORI DALLA PORTATA DEI BAMBINI.

TAPPO DI RIEMPIMENTO CARBURANTE

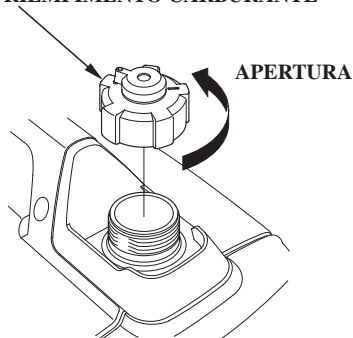

SEGNO DI LIMITE SUPERIORE

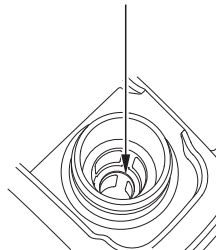

NOTA:

La benzina si deteriora molto rapidamente a causa di fattori quali l'esposizione alla luce, la temperatura e il tempo.

Nei casi peggiori, la benzina può contaminarsi in 30 giorni.

L'uso di benzina contaminata può danneggiare seriamente il motore (carburatore ostruito, valvole bloccate).

Tali danni dovuti alla benzina contaminata non sono coperti da garanzia.

Per evitare ciò, seguire scrupolosamente le raccomandazioni seguenti:

- Utilizzare solo la benzina prescritta (vedere pagina 18).
- Utilizzare benzina fresca e pulita.
- Per rallentare il deterioramento, conservare la benzina in un apposito contenitore per carburanti.
- Se si prevede un rimessaggio prolungato (più di 30 giorni), svuotare il serbatoio del carburante e il carburatore (vedere pagina 45).

Benzine contenenti alcol

Se si decide di utilizzare benzina contenente alcol (gasohol), accertarsi che il numero di ottani presenti sia almeno pari a quello consigliato dalla Honda. Esistono due tipi di "gasohol": uno contenente etanolo e l'altro contenente metanolo.

Non utilizzare gasohol contenente più del 10% di etanolo. Non utilizzare benzina contenente metanolo (metile o alcol metilico) priva di cosolventi e anticorrosivi specifici per il metanolo. Non utilizzare benzina contenente più del 5% di metanolo, anche se dotata di cosolventi e inibitori della corrosione.

NOTA:

- I danni al sistema di carburazione o i problemi di prestazione del motore derivanti dall'uso di carburanti contenenti alcol non sono coperti da garanzia. Honda non può avallare l'uso di carburanti contenenti metanolo in quanto non esistono ancora prove definitive circa la loro idoneità.
- Prima di acquistare carburante presso una stazione sconosciuta, informarsi se il carburante contiene alcol e, in caso affermativo, accertarsi del tipo e della percentuale di alcol contenuto.
Se si notano delle anomalie di funzionamento, usando benzina contenente alcol, o una benzina che si pensa contenga alcol, passare a un tipo di benzina di cui si è certi che non contenga alcol.

3. Controllare il filtro aria.

Controllare che gli elementi del filtro aria siano puliti e in buono stato.

Allentare la vite della copertura di manutenzione e rimuoverla. Premere la linguetta situata sull'estremità superiore del corpo del filtro aria, rimuovere il coperchio del filtro e controllare gli elementi.

Pulire o sostituire gli elementi secondo necessità (vedere pagina 41).

AVVERTENZA:

Non azionare mai il motore in assenza degli elementi del filtro dell'aria. Materiali contaminanti, come polvere o sporcizia, penetrerebbero nel motore attraverso il carburatore, causandone una rapida usura.

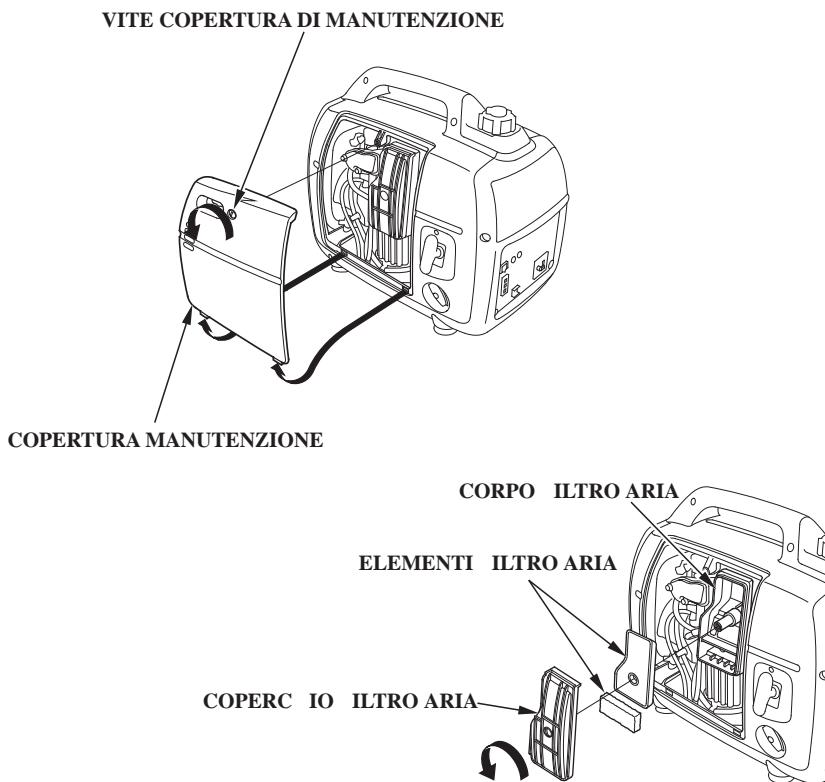

5. AVVIAMENTO DEL MOTORE

Prima di avviare il motore scollegare il carico elettrico dalla presa CA.

1. Ruotare completamente la leva del tappo carburante in senso orario, verso la posizione ON.

NOTA:

Durante il trasporto del generatore, ruotare la leva del tappo carburante verso la posizione OFF.

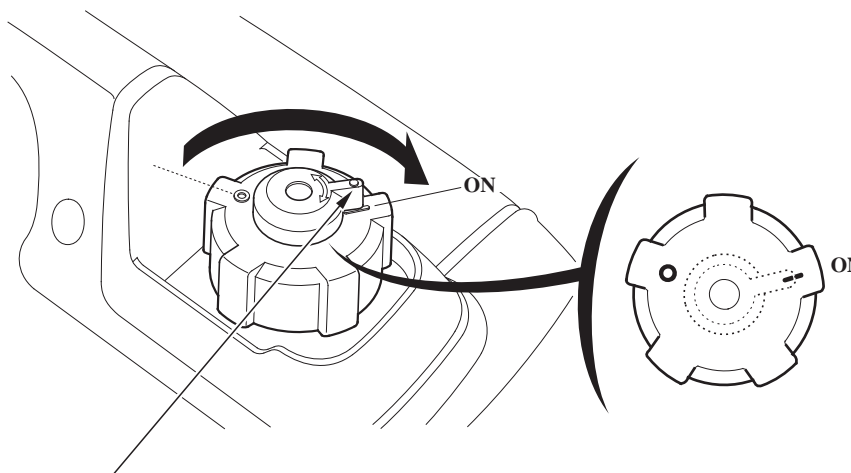

LEVA TAPPO CARBURANTE

2. Portare l'interruttore del motore sulla posizione ON.

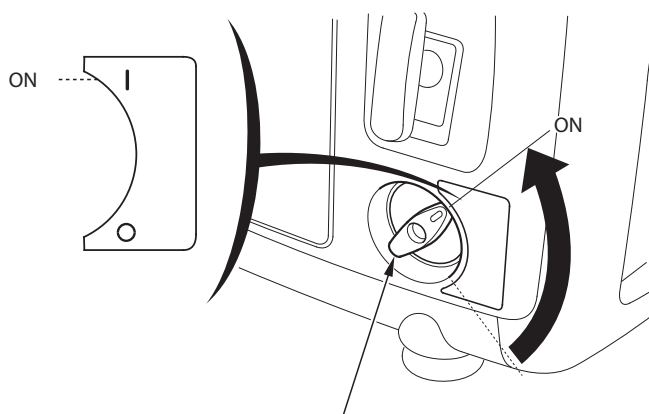

INTERRUTTORE DEL MOTORE

3. Spostare la leva dell'aria nella posizione di CHIUSURA.

NOTA:

Non utilizzare la leva dell'aria se il motore è caldo o la temperatura dell'aria è elevata.

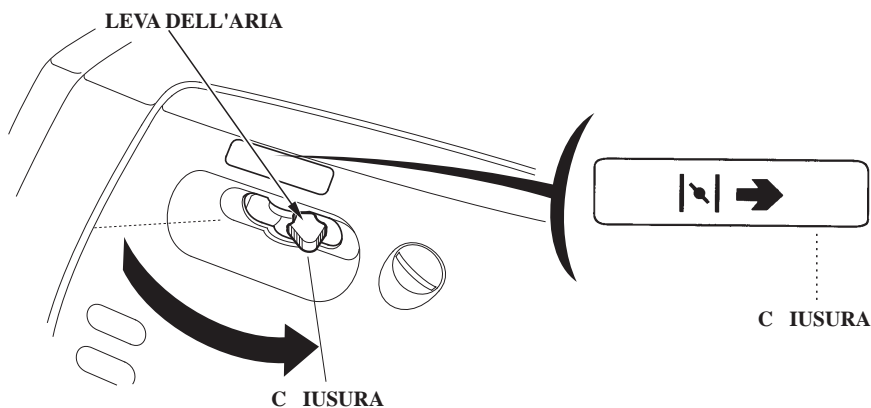

4. Tirare leggermente l'impugnatura di avviamento fino ad avvertire una certa resistenza, quindi tirarla di scatto nella direzione indicata dalla freccia in figura.

AVVERTENZA

- L'impugnatura di avviamento potrebbe riavvolgersi molto rapidamente prima di essere rilasciata. La mano potrebbe essere tirata con forza verso il motore e subire lesioni.
- Non consentire che l'impugnatura di avviamento ritorni di scatto nella posizione iniziale. Accompagnarla lentamente.

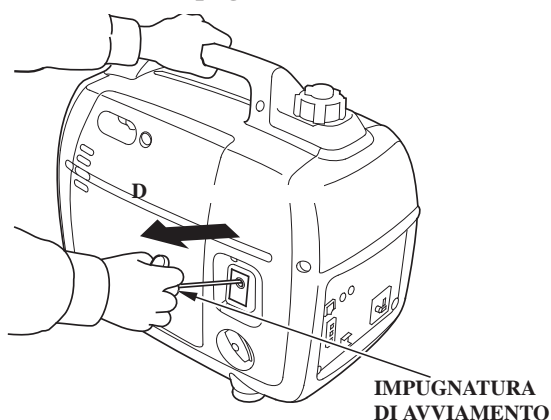

-
5. Portare la leva dell'aria nella posizione di APERTURA mentre il motore si riscalda.

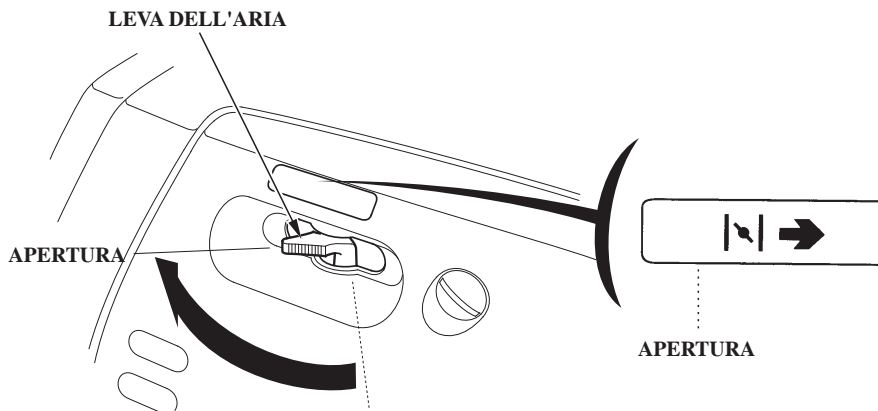

NOTA:

Se il motore si spegne e non si riavvia, controllare il livello dell'olio motore (vedere pagina 17) prima di eseguire la ricerca guasti in altre aree.

- **Modifica del carburatore per il funzionamento ad altitudini elevate**

Ad altitudini elevate, la miscela standard aria-carburante risulta eccessivamente grassa. Le prestazioni diminuiscono e il consumo di carburante aumenta. Inoltre, una miscela troppo grassa imbratta le candele e causa difficoltà di avviamento. L'uso prolungato a una altitudine diversa da quella prescritta per questo motore può aumentare le emissioni di scarico.

Il rendimento ad altitudini elevate può essere migliorato grazie ad alcune modifiche specifiche del carburatore. Se il generatore viene sempre utilizzato ad altitudini superiori a 1500 m, rivolgersi a un concessionario autorizzato Honda per la modifica del carburatore. Il motore, se usato ad altitudini elevate, con il carburatore appositamente modificato, sarà conforme a tutti gli standard sulle emissioni per tutta la durata utile.

Anche con le modifiche al carburatore, la potenza del motore diminuirà di circa il 3,5% per ogni 300 metri di aumento dell'altitudine. L'effetto dell'altitudine sulla potenza sarà maggiore in assenza di modifiche al carburatore.

AVVERTENZA:

Il funzionamento del generatore a un'altitudine inferiore rispetto a quella per la quale il carburatore è stato predisposto, può ridurre le prestazioni, causarne il surriscaldamento o provocare seri danni al motore dovuti a una miscela di aria/carburante troppo magra.

6. USO DEL GENERATORE

Assicurarsi di collegare a terra il generatore quando l'apparecchio ad esso connesso è collegato a terra.

ATTENZIONE

- **Non collegare il generatore all'impianto elettrico di un edificio a meno che un elettricista qualificato non abbia installato un interruttore di isolamento.**
- **I collegamenti del gruppo elettrogeno all'impianto elettrico di un edificio devono essere eseguiti da personale qualificato e conformemente alle normative vigenti nonché alle disposizioni del settore. Collegamenti impropri possono causare ritorni di corrente del generatore nelle linee di servizio. Tale condizione potrebbe provocare la folgorazione degli operai della compagnia elettrica o di quanti vengano in contatto con le linee durante il guasto. Inoltre, una volta riabilitata la linea, il generatore può esplodere, bruciarsi o provocare incendi nel sistema elettrico dell'edificio.**

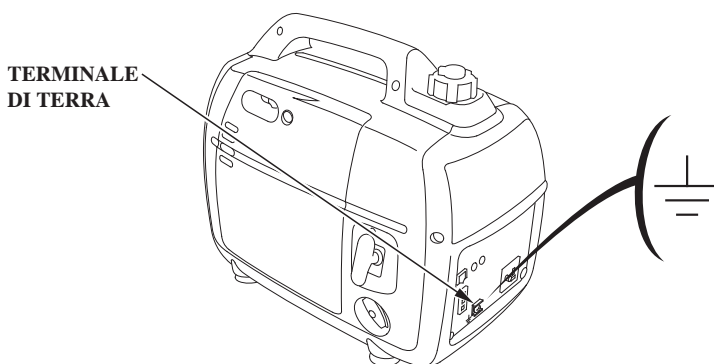

AVVERTENZA:

- **Non superare il limite di corrente specificato per ciascuna presa.**
- **Non collegare il generatore al circuito degli elettrodomestici. Ciò potrebbe danneggiare il generatore e gli apparecchi presenti in casa.**
- **Non modificare o utilizzare il generatore per scopi non previsti. Durante l'utilizzo del generatore, attenersi a quanto segue.**
- **Non collegare una prolunga al condotto di scarico.**
- **Se è necessario un cavo di prolungamento, utilizzare esclusivamente un cavo flessibile rivestito in gomma resistente (IEC 245 o equivalente).**
- **Limite di lunghezza per i cavi di prolungamento: 60 m per i cavi di 1,5 mm² e 100 m per i cavi di 2,5 mm². Maggiore è la lunghezza dei cavi, minore sarà la potenza utilizzabile a causa della resistenza del cavo.**
- **Tenere il generatore lontano da altri cavi o fili elettrici, come quelli di normale alimentazione elettrica.**

NOTA:

- La presa CC può essere usata contemporaneamente all'alimentazione CA.
Se vengono utilizzate contemporaneamente, non superare la potenza massima per CA.
Potenza massima CA: 1,5 kVA
- Molti apparecchi elettrici richiedono un wattaggio superiore al loro wattaggio nominale per avviarsi.
- Verificare che la potenza nominale del dispositivo o apparecchio non superi quella del generatore. Non superare mai la potenza nominale massima del generatore. Non utilizzare i livelli di potenza compresi tra la potenza nominale e quella massima per più di 30 minuti.
- Un sovraccarico considerevole potrebbe determinare lo spegnimento del sistema di protezione del circuito CA (eccetto tipo U). Il superamento del limite temporale previsto per l'utilizzo con la potenza massima o un leggero sovraccarico del generatore potrebbe non determinare lo spegnimento dell'interruttore di protezione del circuito ma ridurre la durata del generatore.
- Limitare a 30 minuti il funzionamento al massimo della potenza.
La potenza massima è: 2,0 kVA
- Per un funzionamento continuo non superare la potenza nominale.
La potenza nominale è: 1,6 kVA
- In entrambi i casi, si deve considerare la potenza totale (VA) richiesta da tutti gli apparecchi collegati.

Applicazioni CA

1. Avviare il motore e accertarsi che la spia di uscita (verde) sia accesa.
2. Verificare che l'apparecchio da utilizzare sia spento, quindi collegarlo.

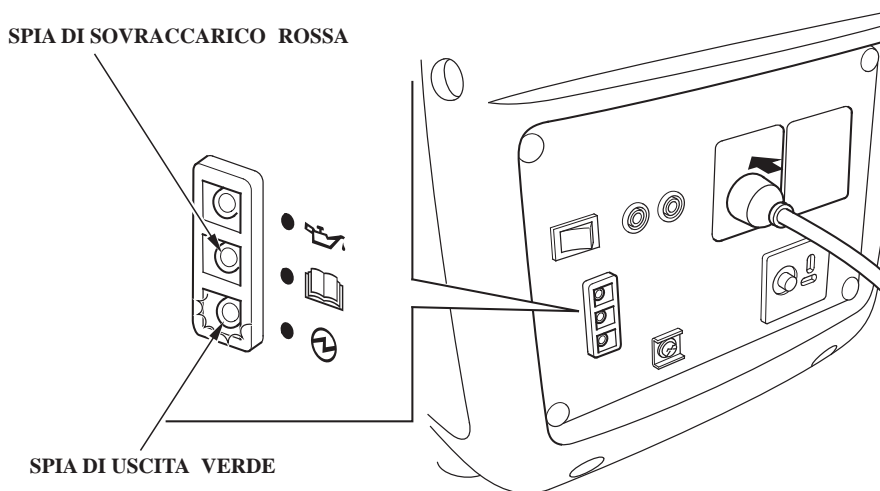

AVVERTENZA:

- Un sovraccarico considerevole, indicato in maniera continua dall'apposita spia (rossa), può danneggiare il generatore. Un sovraccarico marginale, indicato da un'accensione temporanea dell'apposita spia (rossa), può ridurre la durata del generatore.
- Verificare che tutti gli apparecchi elettrici si trovino in una buona condizione di funzionamento prima di collegarli al generatore. Gli apparecchi elettrici (compresi fili e collegamenti delle prese) non devono presentare difetti. Se un apparecchio comincia a funzionare in maniera anomala, rallenta o si ferma improvvisamente, spegnere immediatamente l'interruttore del generatore. Scollegare quindi l'apparecchio e verificare l'eventuale presenza di un guasto.

Interruttore di protezione del circuito CA (tipi B, F, G, GP3, GW e W)

In caso di cortocircuito o di un sovraccarico importante del generatore sulla presa, gli interruttori di protezione del circuito CA vengono portati automaticamente su OFF (il pulsante fuoriesce).

In caso di spegnimento automatico di un interruttore di protezione del circuito CA, verificare che l'apparecchio funzioni correttamente e che non superi la capacità di carico nominale del circuito prima di riposizionare l'interruttore di protezione del circuito CA su ON (premendo il pulsante).

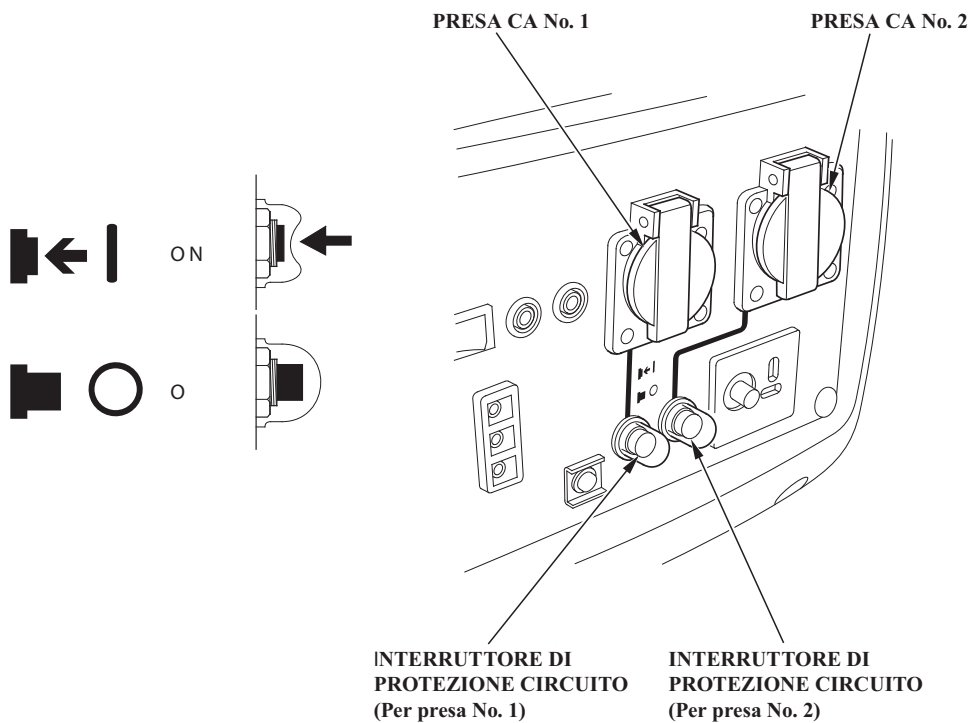

Spia di uscita e di sovraccarico

La spia di uscita (verde) rimane accesa nelle normali condizioni di funzionamento.

Se il generatore è sovraccarico (vedere pagina 26), o se è presente un corto nell'apparecchio collegato, la spia di uscita (verde) si spegne, la spia di sovraccarico (rossa) si accende e la corrente all'apparecchio collegato si interrompe.

Arrestare il motore e verificare l'origine del sovraccarico nel caso in cui la spia di sovraccarico (rossa) si accenda.

- Prima di collegare un apparecchio al generatore, controllare che sia in buone condizioni e che la sua intensità non sia superiore a quella del generatore. Collegare quindi il filo di alimentazione dell'apparecchio e avviare il motore.

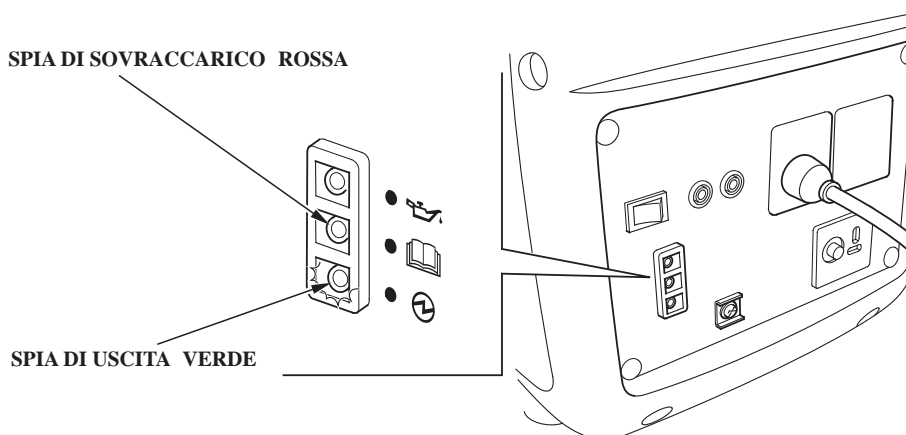

NOTA:

Quando si avvia un motore elettrico, la spia di sovraccarico (rossa) e la spia di uscita (verde) possono accendersi simultaneamente. Ciò rientra nella normalità se, dopo circa quattro (4) secondi la spia del sovraccarico (rossa) si spegne. Nel caso in cui la spia di sovraccarico (rossa) rimanga accesa, rivolgersi a un concessionario Honda.

Funzionamento parallelo

Si prega di leggere il paragrafo "USO DEL GENERATORE" prima di collegare qualsiasi apparecchio.

Utilizzare esclusivamente un'apposita scatola presa per il funzionamento parallelo Honda (opzionale) quando si collegano due generatori EU20i per il funzionamento parallelo.

Verificare che la potenza nominale del dispositivo o apparecchio non superi quella del generatore. Non superare mai la potenza nominale massima del generatore. Non utilizzare i livelli di potenza compresi tra la potenza nominale e quella massima per più di 30 minuti.

Limitare a 30 minuti il funzionamento al massimo della potenza.

La potenza massima nel funzionamento parallelo è:

Eccetto tipo U: 3,6 kVA

Tipo U: 4,0 kVA

Per un funzionamento continuo non superare la potenza nominale.

La potenza nominale nel funzionamento parallelo è: 3,2 kVA

In entrambi i casi, si deve considerare la potenza totale (VA) richiesta da tutti gli apparecchi collegati.

AVVERTENZA:

Un sovraccarico considerevole, indicato in maniera continua dall'apposita spia (rossa), può danneggiare il generatore. Un sovraccarico marginale, indicato da un'accensione temporanea dell'apposita spia (rossa), può ridurre la durata del generatore.

ATTENZIONE

- Non collegare mai modelli o tipi di generatore differenti.
- Non collegare mai cavi che non siano specifici per la scatola presa per il funzionamento parallelo.
- Collegare e rimuovere la scatola presa per il funzionamento parallelo a motore spento.
- Per azionamenti singoli, è necessario rimuovere la scatola presa per il funzionamento parallelo.

1. Installare la scatola presa per il funzionamento parallelo ad un generatore e fissarla con la fascetta come mostrato in figura.
 - Posizionare la cinghia sul lato anteriore del manico.
 - Fissare la cinghia stretta al manico con il fermo.
 - Fare passare la cinghia larga superiore attraverso il gancio della cinghia inferiore e fissarla con il fermo.
 - Far passare i cavi della scatola presa sotto l'interruttore del motore.
 - Installare le cinghie e verificare che non siano allentate.

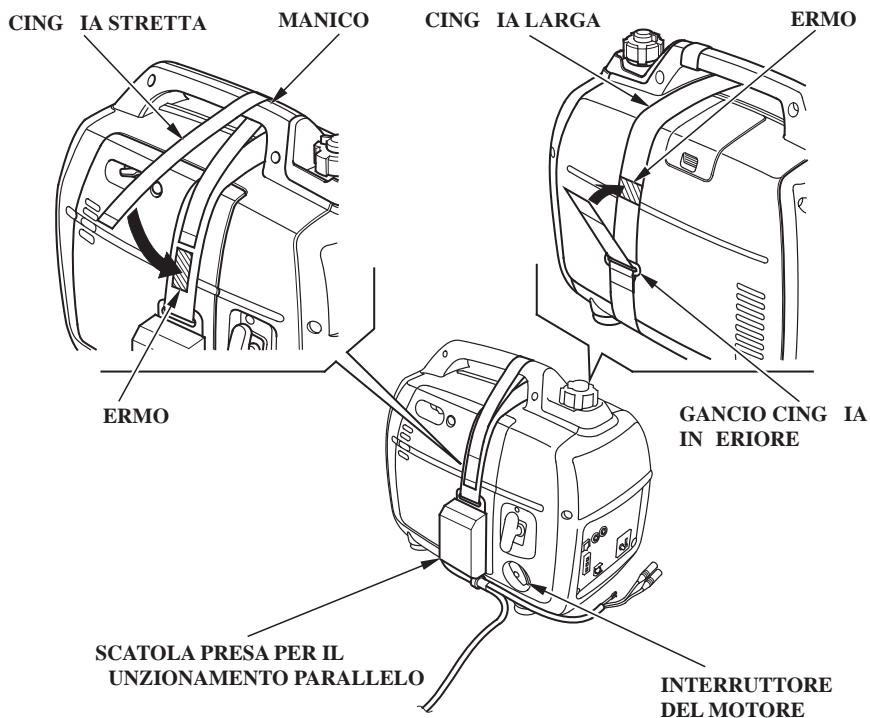

-
2. Collegare i connettori dei cavi e i terminali di terra della scatola presa per il funzionamento parallelo ai generatori e fissare la fascetta stringicavo al manico.
- Durante il funzionamento parallelo, tenere i due generatori ad almeno 1 metro di distanza.
 - Fare passare il cavo attraverso il manico e fissarlo ad esso con la fascetta.
 - Prestare attenzione a non allentare il cavo in corrispondenza dell'impugnatura di avviamento.
 - Collegare il cavo più lungo al generatore sul quale non è installata la scatola presa per il funzionamento parallelo.
 - Non posizionare i generatori con i rispettivi lati di scarico uno di fronte all'altro.

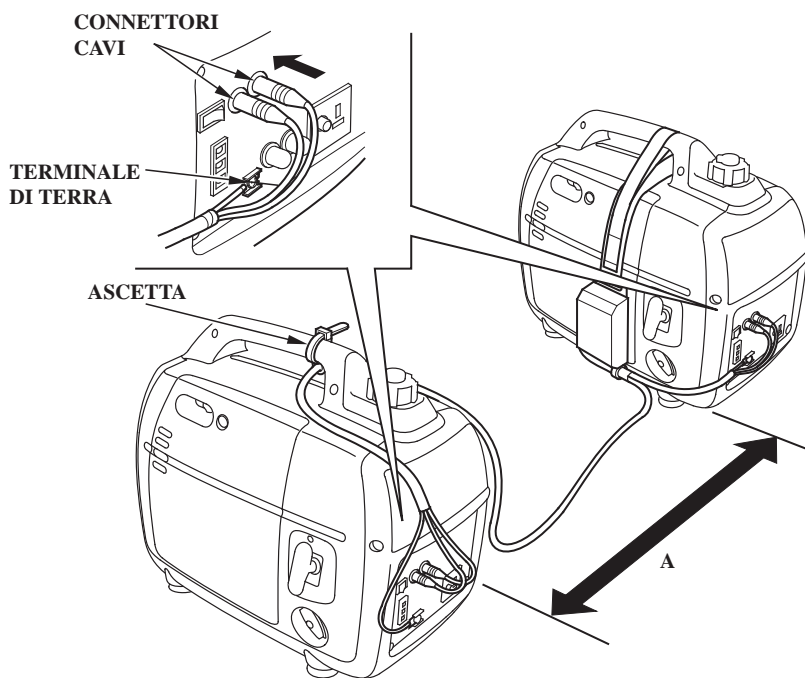

3. Collegare il terminale di terra di un generatore a terra.
- Quando un apparecchio è collegato a terra, collegare anche il generatore a terra.

-
4. Avviare i motori e accertarsi che le spie di uscita (verde) siano accese.
 5. Verificare che l'apparecchio da utilizzare sia spento, quindi collegarlo.
 6. Accendere l'apparecchio da utilizzare.

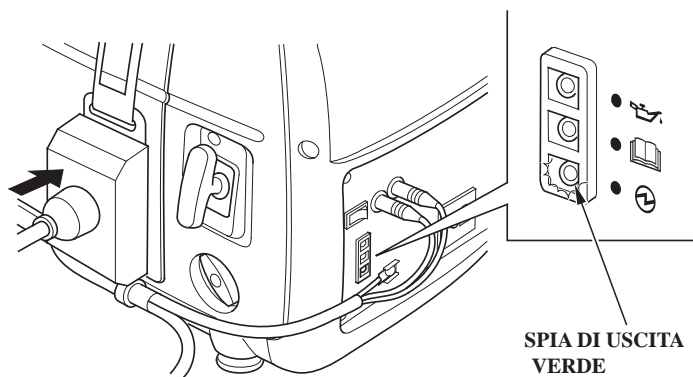

Interruttore di protezione del circuito CA (eccetto tipo U)

L'interruttore di protezione del circuito CA sulla scatola presa per il funzionamento parallelo si spegnerà automaticamente (il pulsante fuoriesce) in presenza di un cortocircuito o di un sovraccarico importante del generatore sulla presa.

In caso di spegnimento automatico dell'interruttore di protezione del circuito CA, verificare che l'apparecchio stia funzionando normalmente e che non superi la capacità di carico nominale del circuito (16 A) prima di riposizionare l'interruttore di protezione del circuito CA su ON (premendo il pulsante).

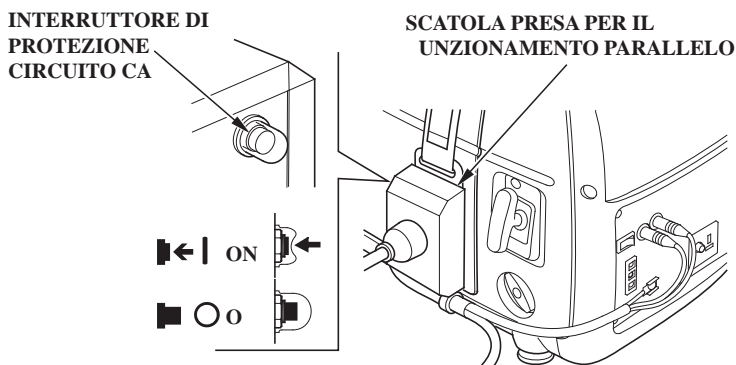

Applicazione CC

La presa CC può essere usata esclusivamente per caricare batterie da 12 volt del tipo ad autotrazione.

NOTA:

Durante il funzionamento in CC, portare l'interruttore di accelerazione Eco in posizione OFF.

1. Collegare i cavi di carica alla presa CC del generatore, quindi ai terminali della batteria.

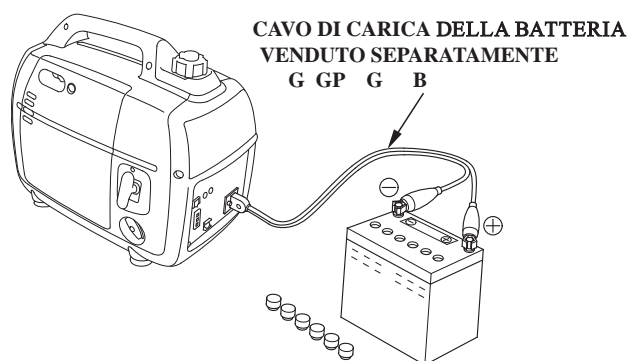

⚠ATTENZIONE

- Per evitare che si creino eventuali scintille vicino alla batteria, collegare il cavo di carica prima al generatore, quindi alla batteria. Scollegare il cavo partendo dalla batteria.
- Prima di collegare i cavi di carica ad una batteria installata su un veicolo, scollegare il cavo della batteria. Ricollegare questo cavo solo dopo aver rimosso i cavi di carica. Tale procedura consente di evitare scintille o un cortocircuito in caso di contatto accidentale tra il terminale della batteria e il telaio o il corpo del veicolo.

AVVERTENZA:

- Non tentare di avviare il motore di un'automobile con il generatore ancora collegato alla batteria. Il generatore potrebbe danneggiarsi.
- Collegare il terminale positivo della batteria al cavo positivo di carica. Non invertire i cavi di carica. Il generatore e/o la batteria potrebbero danneggiarsi gravemente.

ATTENZIONE

- La batteria emana gas esplosivi: se incendiata, l'esplosione può causare gravi lesioni o cecità. Durante la carica provvedere ad un'adeguata ventilazione.
- **PERICOLI CHIMICI:** L'elettrolito della batteria contiene acido solforico. Il contatto con la pelle o gli occhi, anche se attraverso dei rivestimenti di protezione, può causare gravi ustioni. Indossare indumenti e una mascherina di protezione.
- Tenere lontane fiamme e scintille e non fumare in prossimità dell'area.
ANTIDOTO: Se l'elettrolito viene a contatto con gli occhi, lavarli abbondantemente con acqua tiepida per almeno 15 minuti e contattare immediatamente un medico.
- **VELENO:** L'elettrolito è velenoso.

ANTIDOTO

– Esterno: Lavare abbondantemente con acqua.

– Interno: Bere grandi quantità di acqua o latte.

Proseguire con latte di magnesia o olio vegetale e consultare immediatamente un medico.

- **TENERE FUORI DALLA PORTATA DEI BAMBINI.**

2. Avviare il motore.

NOTA:

- La presa CC può essere usata mentre si utilizza l'alimentazione CA.
- Un sovraccarico nel circuito CC farà scattare l'interruttore di protezione del circuito CC (il pulsante scatta verso l'esterno).

In tal caso, attendere qualche minuto prima di premere nuovamente l'interruttore di protezione del circuito per ripristinare il funzionamento.

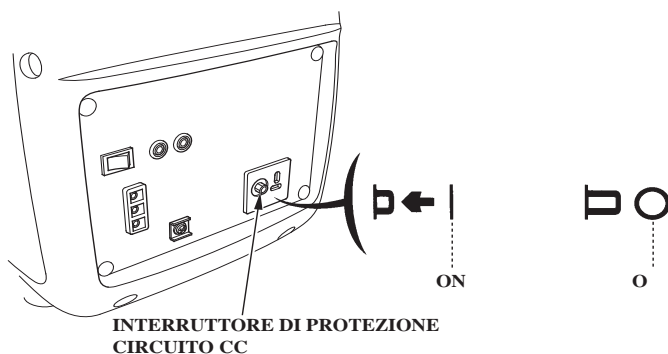

Sistema di allarme olio

Il sistema di allarme olio è progettato per evitare che il motore subisca dei danni dovuti ad un'insufficiente presenza di olio nel carter. Prima che il livello dell'olio scenda al di sotto del limite consentito, il sistema di allarme olio arresta automaticamente il motore (l'interruttore del motore rimane in posizione ON).

Se il motore viene arrestato dal sistema di allarme olio, la spia di allarme olio (rossa) si accende nel momento in cui si aziona l'avviatore e il motore non parte. Se ciò accade, controllare il livello dell'olio motore (vedere pagina 17).

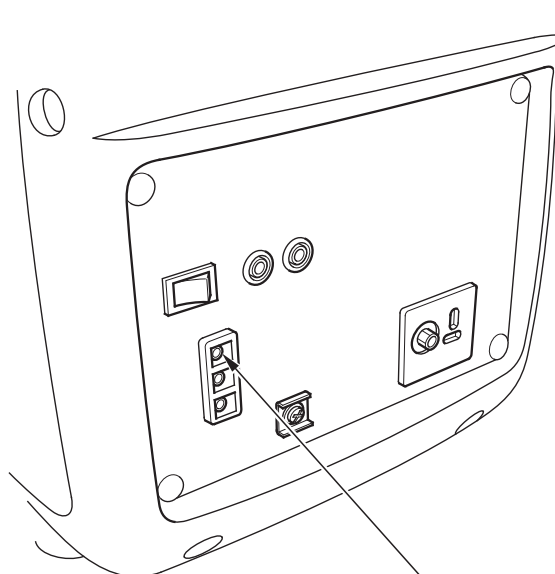

SPIA ALLARME OLIO ROSSA

7. ARRESTO DEL MOTORE

Per arrestare il motore in caso di emergenza, porre l'interruttore del motore su OFF.

DURANTE IL NORMALE UTILIZZO:

1. Spegnere l'apparecchio collegato e disinserire la spina.

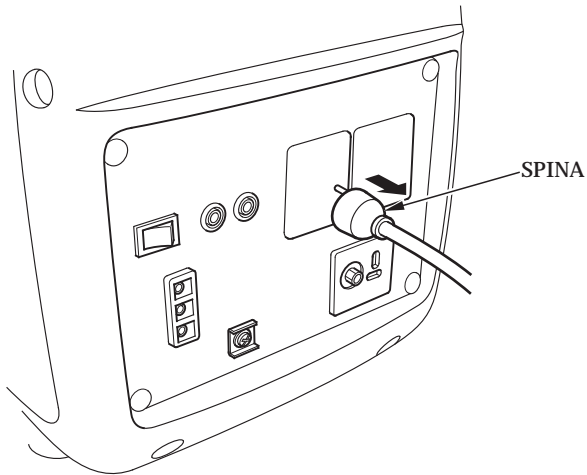

2. Portare l'interruttore del motore in posizione OFF.

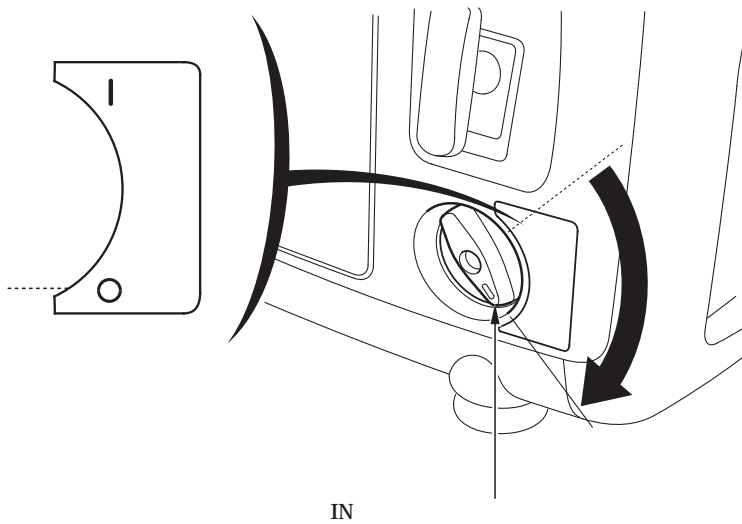

3. Ruotare la leva del tappo carburante in senso antiorario, verso la posizione OFF.

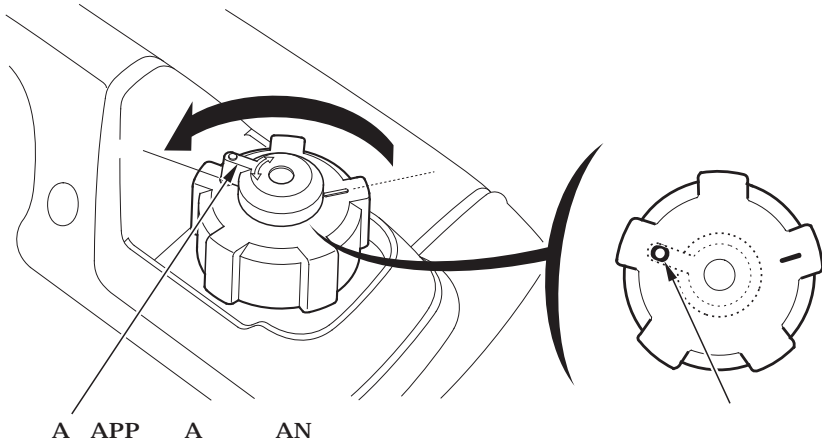

AVVERTENZA:

Accertarsi che la leva del tappo carburante e l'interruttore del motore siano in posizione OFF quando si arresta, si trasporta e/o si immagazzina il generatore.

4. Dopo il funzionamento parallelo, staccare l'apposita scatola presa per il funzionamento parallelo.

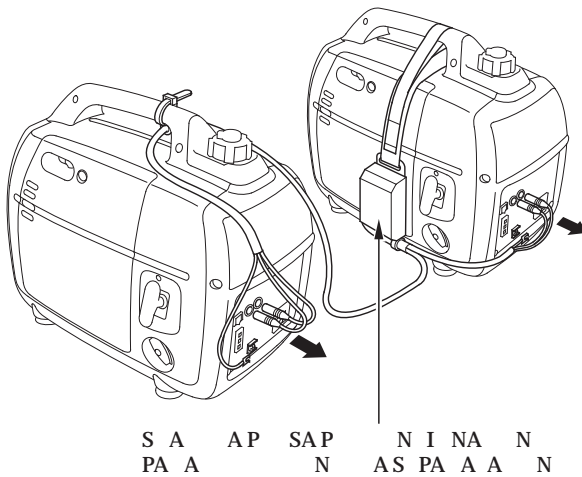

8. MANUTENZIONE

Una manutenzione e una registrazione periodica sono determinanti per mantenere il generatore nelle migliori condizioni di funzionamento.

Procedere ai controlli e alla manutenzione programmata in accordo con la tabella indicata di seguito.

▲ATTENZIONE

Controllare che il motore sia spento prima di iniziare qualsiasi tipo di intervento di manutenzione o di riparazione. Ciò ridurrà la possibilità di trovarsi in situazioni di pericolo, quali:

- **Avvelenamento da monossido di carbonio. Garantire un'adeguata ventilazione nel caso in cui il motore debba rimanere acceso.**
- **Ustioni da parti molto calde. Lasciar raffreddare il motore e il sistema di scarico prima di intervenire su di essi.**
- **Lesioni causate da parti in movimento. Mettere in moto il motore solo se espressamente indicato.**

Durante il funzionamento, il silenziatore si riscalda molto e resta caldo per diverso tempo dopo lo spegnimento del motore. Evitare di toccare il silenziatore fin tanto che è caldo. Lasciar raffreddare il motore prima di procedere alla manutenzione.

AVVERTENZA:

Utilizzare particolari originali Honda o loro equivalenti. L'uso di particolari di ricambio di qualità non equivalente potrebbe danneggiare il generatore.

Programma di manutenzione

INTERVALLO REGOLARE DI MANUTENZIONE (3)		Ad ogni uso	Primo mese o 20 ore	Ogni 3 mesi o 50 ore	Ogni 6 mesi o 100 ore	Ogni anno o 200 ore
VOCE Da eseguire nei mesi indicati o alla scadenza delle ore di utilizzo, a seconda di quale evento si verifichi per primo.						
Olio motore	Controllare il livello	○				
	Cambiare		○		○	
Filtro aria	Controllare	○				
	Pulire			○ (1)		
Candela	Controllare-regolare				○	
	Sostituire					○
Gioco valvole	Controllare-regolare					○ (2)
Camera di combustione	Pulire	Dopo ogni 300 ore (2)				
Serbatoio carburante e filtro	Pulire				○ (2)	
Condotto carburante	Controllare	Ogni 2 anni (sostituire se necessario) (2)				

- NOTA: (1) Procedere alla manutenzione con maggiore frequenza in caso di uso in zone polverose.
 (2) La manutenzione di tali parti deve essere effettuata dal vostro concessionario Honda, a meno che non si abbiano gli utensili adeguati e conoscenze meccaniche qualificate. Fare riferimento al Manuale d'Officina Honda per le procedure di manutenzione.
 (3) In caso di uso professionale del generatore, annotare le ore di utilizzo per stabilire gli intervalli di manutenzione.

1. CAMBIO DELL'OLIO

Per un drenaggio rapido e completo, drenare l'olio con il motore ancora caldo.

AVVERTENZA:

Prima di effettuare il drenaggio, verificare che l'interruttore del motore e la leva del tappo carburante siano in posizione OFF.

1. Allentare la vite della copertura di manutenzione e rimuovere la copertura.
2. Rimuovere il tappo di riempimento olio.
3. Versare tutto l'olio sporco in un contenitore adeguato.
4. Riempire con olio raccomandato (vedere pagina 16) fino al livello specificato.
5. Reinstallare la copertura di manutenzione e serrare saldamente la vite.

CAPACITÀ OLIO MOTORE: 0,4 litri

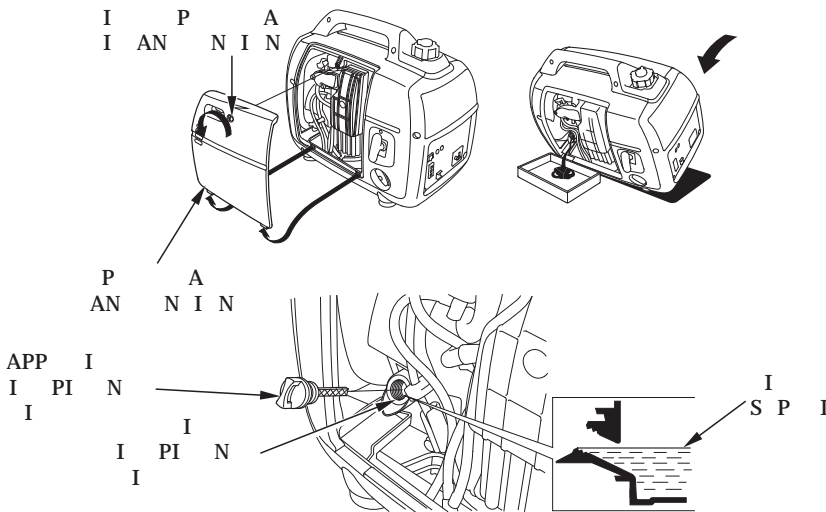

Lavare le mani con acqua e sapone dopo aver maneggiato l'olio usato.

NOTA:

Si prega di provvedere allo smaltimento dell'olio usato compatibilmente con l'ambiente. Si consiglia di consegnarlo in un contenitore sigillato alla stazione di servizio locale per il recupero. Non gettare l'olio nel contenitore dei rifiuti urbani né versarlo a terra.

2. MANUTENZIONE DEL FILTRO DELL'ARIA

Un filtro sporco riduce il passaggio dell'aria al carburatore. Per evitare un funzionamento irregolare del carburatore, controllare regolarmente il filtro dell'aria. Effettuare una manutenzione più frequente se si utilizza il generatore in ambienti particolarmente polverosi.

ATTENZIONE

Non utilizzare benzina o solventi ad alto grado di infiammabilità per la pulizia. Questi sono infiammabili e, in determinate condizioni, esplosivi.

AVVERTENZA:

Non azionare mai il generatore in assenza del filtro dell'aria. Ne deriverebbe una rapida usura del motore.

1. Allentare la vite della copertura di manutenzione e rimuovere la copertura.
2. Allentare la vite del coperchio del filtro aria e rimuoverlo.
3. Lavare l'elemento principale ed esterno del filtro aria con del solvente non infiammabile o a basso grado di infiammabilità e lasciarlo asciugare accuratamente.
4. Immergere gli elementi in olio motore pulito e strizzare l'olio in eccesso.
5. Reinstallare l'elemento principale ed esterno e il coperchio del filtro aria. Serrare saldamente la vite del coperchio.
6. Reinstallare la copertura di manutenzione e serrare saldamente la vite.

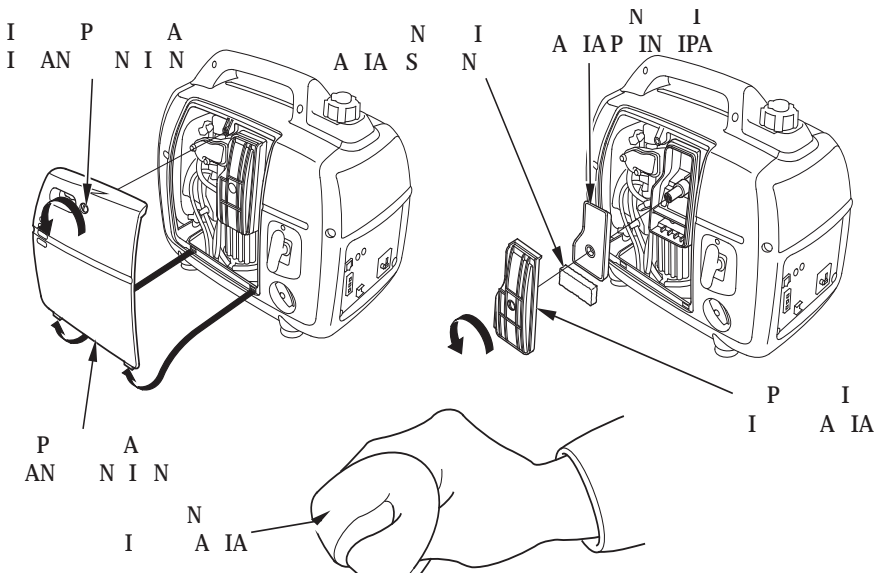

3. MANUTENZIONE CANDELE

CANDELA CONSIGLIATA: CR5HSB (NGK)

Per un funzionamento appropriato del motore, la distanza tra gli elettrodi deve essere corretta e non devono esserci depositi.

1. Rimuovere il coperchio di manutenzione candela.

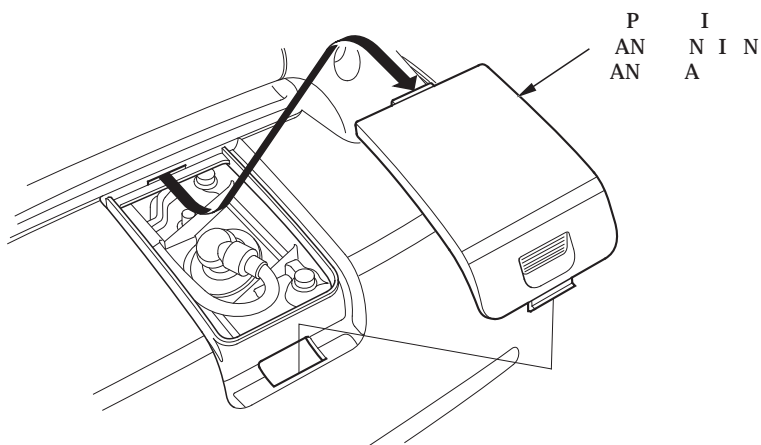

2. Rimuovere la pipetta della candela.
3. Pulire la sporcizia presente attorno alla base della candela.
4. Rimuovere la candela con l'apposita chiave.

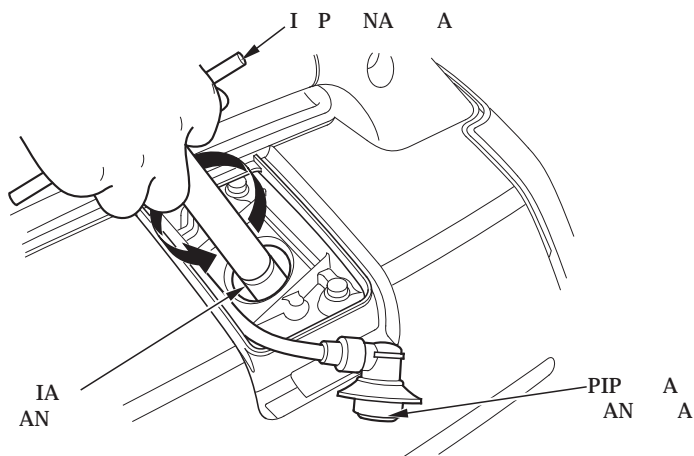

-
5. Esaminare visivamente la candela. Scartare la candela se l'isolatore appare rotto, scheggiato o contaminato. Pulire la candela con una spazzola metallica nel caso in cui si intenda riutilizzarla.
 6. Misurare la distanza fra gli elettrodi con uno spessimetro.
Se necessario correggere la distanza piegando con cautela l'elettrodo laterale.
La distanza deve essere:
0,6–0,7 mm

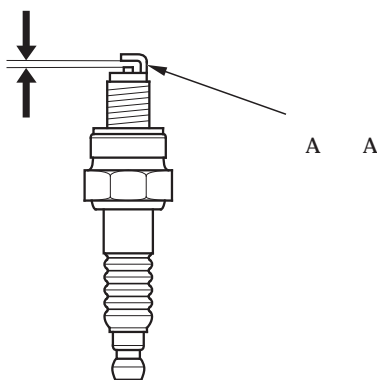

7. Installare con attenzione la candela, a mano, per evitare di danneggiare la filettatura.
8. Dopo aver posizionato a mano la nuova candela, serrare di $\frac{1}{2}$ giro con una chiave fino a comprimere la rondella.
9. Se si reinstalla una candela usata, serrarla di $\frac{1}{8}$ - $\frac{1}{4}$ di giro dopo averla posizionata.
10. Reinstallare saldamente la pipetta sulla candela.
11. Reinstallare il coperchio per la manutenzione della candela.

AVVERTENZA:

- **La candela deve essere ben serrata. Una candela serrata in modo non corretto può diventare molto calda e danneggiare così il generatore.**
- **Non usare mai una candela che abbia un grado termico non adeguato.**

9. TRASPORTO/STOCCAGGIO

Per evitare fuoriuscite di carburante durante il trasporto o l'immagazzinamento temporaneo, fissare il generatore in verticale nella normale posizione di funzionamento con l'interruttore del motore su OFF.

Ruotare la leva del tappo carburante in senso antiorario, verso la posizione OFF.

Lasciar raffreddare il motore prima di posizionare la leva del tappo carburante su OFF.

▲ATTENZIONE

Nel trasportare il generatore:

- **Non riempire eccessivamente il serbatoio carburante (non deve esserci carburante nel collo di riempimento).**
- **Non mettere in funzione il generatore mentre è ancora sul mezzo di trasporto. Scaricarlo dal mezzo ed azionarlo in un'area ben aerata.**
- **Nel caricare il generatore su un mezzo di trasporto, evitare di esporlo alla luce diretta del sole. Se il generatore viene lasciato all'interno di un veicolo per molte ore, l'elevata temperatura interna potrebbe far evaporare la benzina e causare un'esplosione.**
- **Non guidare per un periodo prolungato su strade dissestate con il generatore a bordo. Se ciò fosse necessario, scaricare in precedenza il carburante dal generatore.**

NOTA:

Trasportare il generatore afferrandolo dal manico (area ombreggiata nella figura sottostante).

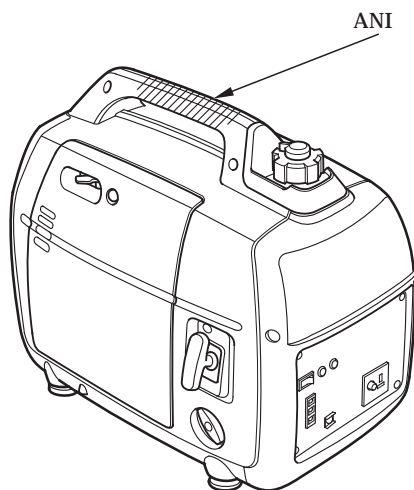

Prima di immagazzinare l'apparecchio per un periodo prolungato:

1. Accertarsi che l'area di stoccaggio sia priva di umidità e che non sia eccessivamente polverosa.
2. Scaricare il carburante.

▲ATTENZIONE

La benzina è estremamente infiammabile e, in determinate condizioni, esplosiva. Eseguire l'operazione in un luogo ben ventilato e a motore spento. Non fumare e non avvicinare fiamme o scintille mentre si svolge questa procedura.

- a. Scaricare tutta la benzina dal serbatoio in un apposito contenitore. Si consiglia di utilizzare una pompa manuale per benzina reperibile in commercio. Non utilizzare una pompa elettrica.

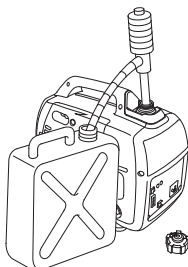

- b. Portare l'interruttore del motore su ON, allentare la vite di drenaggio del carburatore e scaricare la benzina in un contenitore apposito.
- c. Con la vite di drenaggio allentata, rimuovere la pipetta della candela e tirare l'impugnatura di avviamento 3 o 4 volte per svuotare la pompa carburante.
- d. Portare l'interruttore del motore su OFF e serrare saldamente la vite di drenaggio.
- e. Reinstallare la pipetta sulla candela.

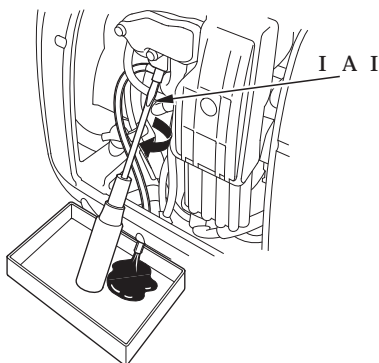

-
3. Cambiare l'olio motore.
 4. Rimuovere la candela e versare un cucchiaino di olio motore pulito all'interno del cilindro. Avviare il motore più volte per distribuire l'olio, quindi reinstallare la candela.
 5. Tirare lentamente l'impugnatura di avviamento fino ad avvertire una certa resistenza. A questo punto, il pistone risale nella sua fase di compressione, con le valvole di aspirazione e di scarico chiuse. Immagazzinando il motore in questa condizione è possibile proteggerlo dalla corrosione interna.

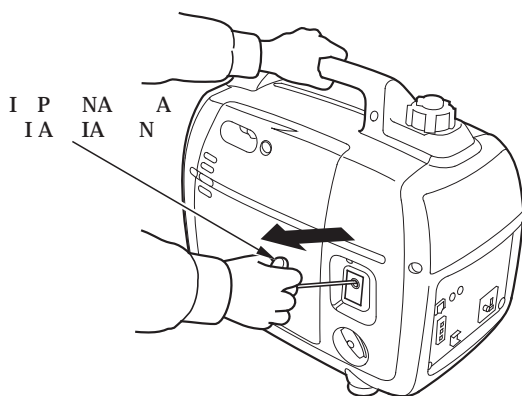

10. RICERCA GUASTI

Se il motore non parte:

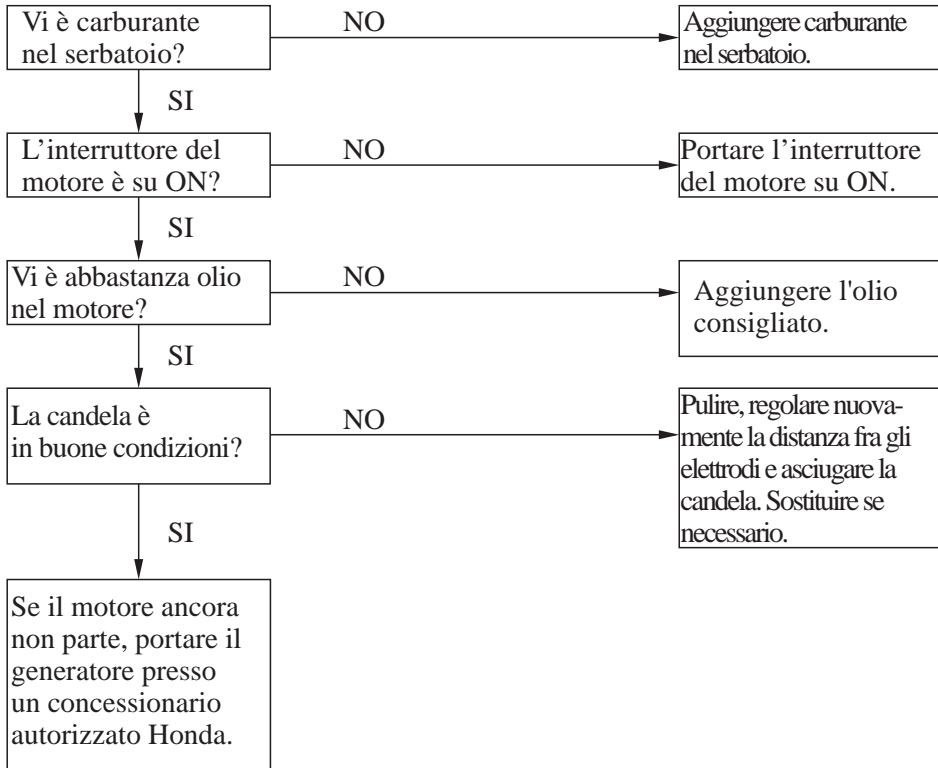

L'apparecchio non funziona:

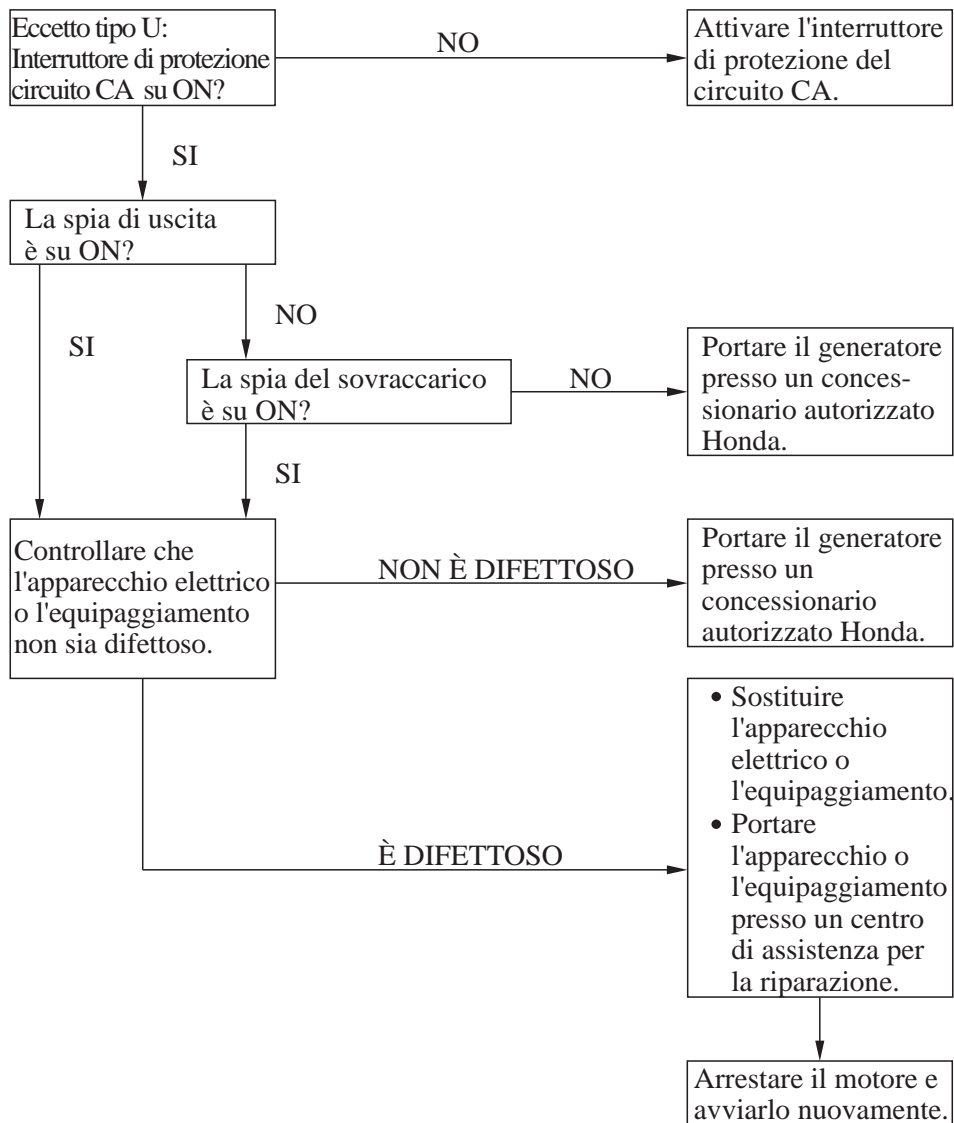

Assenza di elettricità nella presa CC:

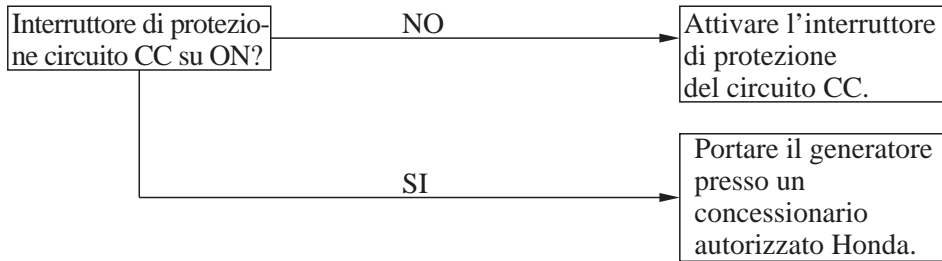

11. SPECIFICHE

Dimensioni e peso

Modello	EU20i
Codice descrittivo	EAAJ
Lunghezza	512 mm
Larghezza	290 mm
Altezza	425 mm
Peso a secco	20,8 kg

Motore

Modello	GX100
Tipo di motore	4 tempi, albero a camme in testa, monocilindrico
Cilindrata	98,5 cm ³
Alesaggio × Corsa	56,0 × 40,0 mm
Rapporto di compressione	8,5:1
Regime motore	4.300–5.000 rpm (con interruttore accelerazione ECO su OFF)
Sistema di raffreddamento	Ad aria forzata
Sistema di accensione	Completamente transistorizzata
Capacità olio	0,4 litri
Capacità serbatoio carburante	3,6 litri
Candela	CR5HSB (NGK)

Generatore

Modello	EU20i		
Tipo	G, GP3, GW, B, F, W	U	
Uscita CA	Tensione nominale (V)	230	240
	Frequenza nominale (Hz)	50	
	Corrente nominale (A)	7,0	6,7
	Potenza nominale (kVA)	1,6	
	Potenza massima (kVA)	2,0	
Uscita nominale CC	Solo per carica di batterie per autotrazione da 12 V. 12 V, 8 A		

Rumorosità

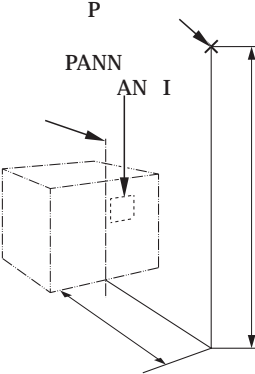
Modello	EU20i	
	Tipo	G, GP3, GW, B, F, W
Livello di pressione acustica nella postazione di lavoro (2006/42/CE) 	Entro il limite 70 dB (A)	—
Incertezza	—	—
Livello di potenza acustica misurata (2000/14/CE, 2005/88/CE)	88 dB (A)	—
Incertezza	1 dB (A)	—
Livello di potenza acustica garantita (2000/14/CE, 2005/88/CE)	89 dB (A)	—

"le cifre fornite rappresentano i livelli di emissione e non corrispondono necessariamente ai livelli di sicurezza. Sebbene esista una correlazione tra i livelli di emissione e quelli di esposizione, non è possibile determinare con certezza se siano necessarie ulteriori precauzioni. Tra i fattori che influiscono sull'effettivo livello di esposizione della forza lavoro vi sono le caratteristiche del luogo di lavoro, le altre fonti di rumore, come il numero di macchinari e altri processi adiacenti, e il tempo di esposizione al rumore. Il livello di esposizione consentito può variare a seconda del Paese, tuttavia queste informazioni consentono all'utente di valutare meglio i rischi e i pericoli".

NOTA:

Le specifiche sono soggette a variazioni senza preavviso.

12. SCHEMI ELETTRICI

INDICE

(vedere fine manuale)

Tipi B, W, F, G	W-1
Tipo U	W-2





ABBREVIAZIONI

Simbolo	Nome particolare	Simbolo	Nome particolare
AC, CP	Interruttore di protezione circuito CA	StpM	Motore a stadi (Controllo accelerazione)
AC, NF	Filtro antirumore CA	SW	Avvolgimento secondario
ACOR	Presa di uscita CA	To Ge	Al generatore
(B)	Tipo B	(W)	Tipo W
Cot	Presa per funzionamento parallelo		
CPB	Blocco pannello comandi		
DC, CP	Interruttore di protezione circuito CC		
DC, D	Diodo CC		
DC, NF	Filtro antirumore CC		
DCOR	Presa di uscita CC		
DC,W	Avvolgimento CC		
EcoSw	Interruttore accelerazione ECO		
EgB	Blocco motore		
EgG	Massa motore		
ESw	Interruttore motore		
ExW	Avvolgimento di eccitazione		
FrB	Blocco telaio		
FrG	Massa telaio		
(G)	Tipi G, GW, GP3		
GeB	Blocco generatore		
GT	Terminale di terra		
IgC	Bobina di accensione		
IU	Unità di inversione		
MW	Avvolgimento principale		
OAL	Spia allarme olio		
OI	Spia sovraccarico		
OLSw	Interruttore livello olio		
PC	Bobina a impulsi		
PL	Spia di uscita		
RBx	Scatola presa per funzionamento parallelo		
SP	Candela		
SpU	Unità di accensione		









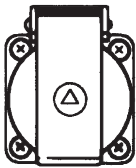

CODICE COLORE CAVO

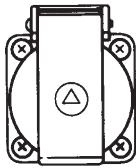
Bl	NERO
Y	GIALLO
Bu	BLU
G	VERDE
R	ROSSO
W	BIANCO
Br	MARRONE
Lg	VERDE CHIARO
Gr	GRIGIO
Lb	AZZURRO
O	ARANCIONE
P	ROSA

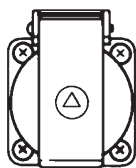
COLLEGAMENTI INTERRUTTORI

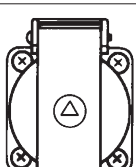
ACCELERAZIONE ECO		
	COM (-)	SW
ON 		
		
OFF 		

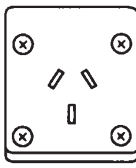
PRESE

		
		
		
		P
		

SCHEMI ELETTRICI

W-1

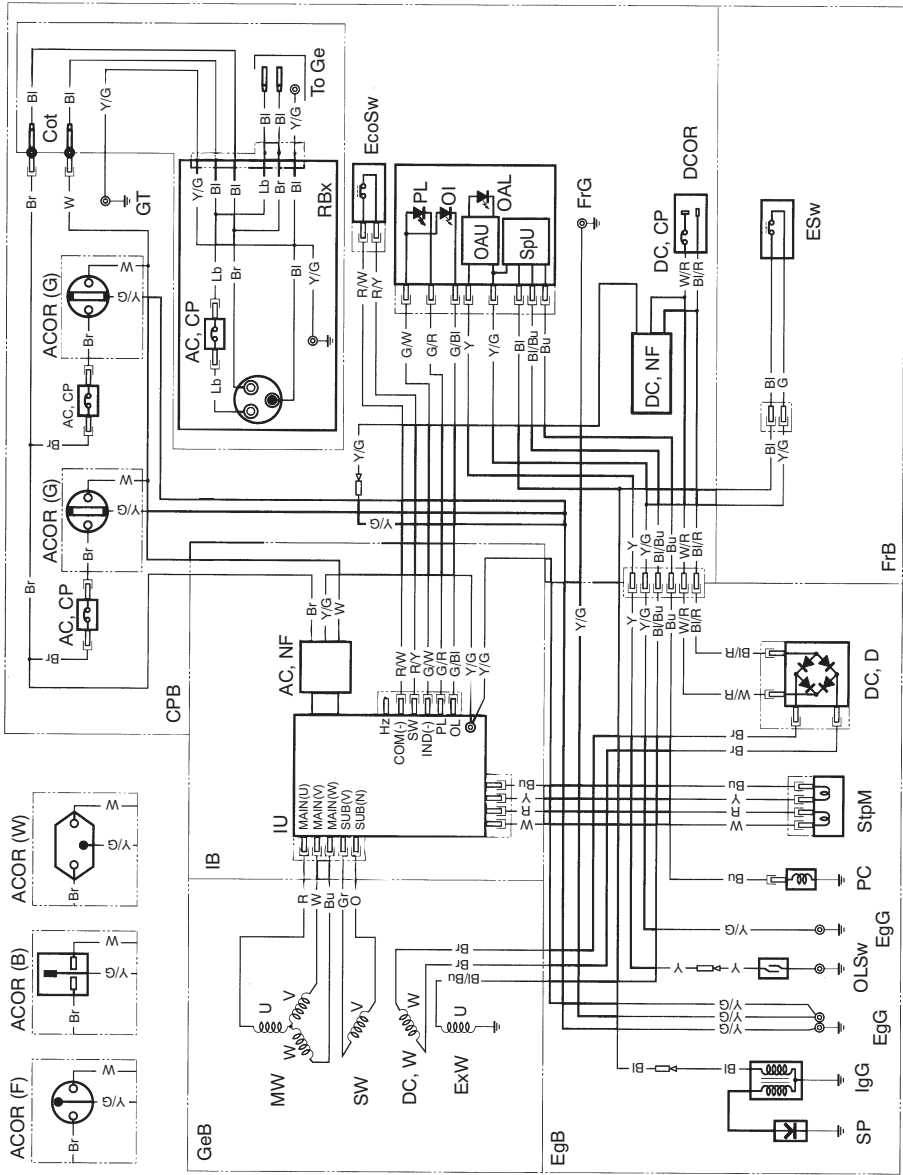

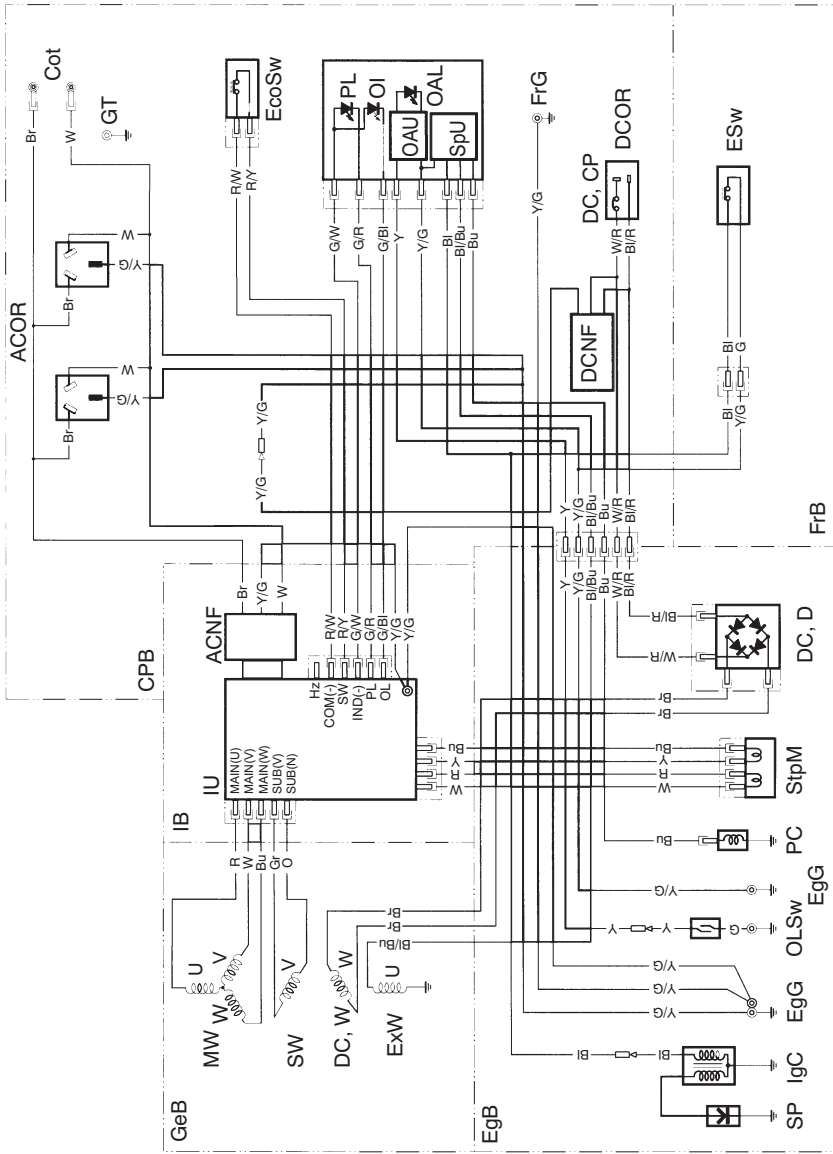

PRINCIPALI DISTRIBUTORI Honda

Per ulteriori informazioni, si prega di contattare il Servizio clienti Honda agli indirizzi o numeri di telefono riportati nelle pagine seguenti:

AUSTRIA

Honda Motor Europe (Nord)

Hondastraße 1
2351 Wiener Neudorf
Tel.: +43 (0)2236 690 0
Fax: +43 (0)2236 690 480
<http://www.honda.at>

STATI BALTICI (Estonia/Lettonia/ Lituania)

Honda Motor Europe Ltd.

Estonian Branch
Tulika 15/17
10613 Tallinn
Tel.: +372 6801 300
Fax: +372 6801 301
✉ honda.baltic@honda-eu.com

BELGIO

Honda Motor Europe (North)

Doornveld 180-184
1731 Zellik
Tel.: +32 2620 10 00
Fax: +32 2620 10 01
<http://www.honda.be>
✉ BH_PE@HONDA-EU.COM

BULGARIA

Kirov Ltd.

49 Tsaritsa Yoana blvd
1324 Sofia
Tel.: +359 2 93 30 892
Fax: +359 2 93 30 814
<http://www.kirov.net>
✉ honda@kirov.net

CROAZIA

Hongoldonia d.o.o.

Jelkovecka Cesta 5
10360 Sesvete - Zagreb
Tel.: +385 1 2002053
Fax: +385 1 2020754
<http://www.hongoldonia.hr>
✉ jure@hongoldonia.hr

CIPRO

Alexander Dimitriou & Sons Ltd.

162, Yiannos Kranidiotis Avenue
2235 Latsia, Nicosia
Tel.: +357 22 715 300
Fax: +357 22 715 400

REPUBBLICA CECA

BG Technik cs, a.s.

U Zavodiste 251/8
15900 Prague 5 - Velka
Chuchle
Tel.: +420 2 838 70 850
Fax: +420 2 667 111 45
<http://www.honda-stroje.cz>

DANIMARCA

Tima Products A/S

Tårnfalkevej 16
2650 Hvidovre
Tel.: +45 36 34 25 50
Fax: +45 36 77 16 30
<http://www.tima.dk>

FINLANDIA

OY Brandt AB.

Tuupakantie 7B
01740 Vantaa
Tel.: +358 20 775 7200
Fax: +358 9 878 5276
<http://www.brandt.fi>

FRANCIA

Honda Relations Clients

TSA 80627
45146 St Jean de la Ruelle Cedex
Tel.: 02 38 81 33 90
Fax: 02 38 81 33 91
<http://www.honda-fr.com>
✉ espaceclient@honda-eu.com

GERMANIA

Honda Motor Europe (North) GmbH

Sprendlinger Landstraße 166
63069 Offenbach am Main
Tel.: +49 69 8309-0
Fax: +49 69 8320 20
<http://www.honda.de>
✉ info@post.honda.de

GRECIA

General Automotive Co S.A.

71 Leoforos Athinon
10173 Athens
Tel.: +30 210 349 7809
Fax: +30 210 346 7329
<http://www.honda.gr>
✉ info@saracakis.gr

UNGHERIA

Motor Pedo Co., Ltd.

Kamaraerdei ut 3.
2040 Budaors

Tel.: +36 23 444 971

Fax: +36 23 444 972

<http://www.hondakisgepek.hu>

✉ info@hondakisgepek.hu

ISLANDA

Bernhard ehf.

Vatnagarðar 24-26
104 Reykjavík

Tel.: +354 520 1100

Fax: +354 520 1101

<http://www.honda.is>

IRLANDA

Two Wheels Ltd

M50 Business Park, Ballymount
Dublin 12

Tel.: +353 1 4381900

Fax: +353 1 4607851

<http://www.hondaireland.ie>

✉ Service@hondaireland.ie

ITALIA

Honda Italia Industriale S.p.A.

Via della Cecchignola, 5/7
00143 Roma

Tel.: +848 846 632

Fax: +39 065 4928 400

<http://www.hondaitalia.com>

info.power@honda-eu.com

MALTA

**The Associated Motors
Company Ltd.**

New Street in San Gwakkın Road
Mriehel Bypass, Mriehel QRM17

Tel.: +356 21 498 561

Fax: +356 21 480 150

PAESI BASSI

Honda Motor Europe (North)

Afd. Power Equipment-
Capronilaan 1

1119 NN Schiphol-Rijk

Tel.: +31 20 7070000

Fax: +31 20 7070001

<http://www.honda.nl>

NORVEGIA

Berema AS

P.O. Box 454
1401 Ski

Tel.: +47 64 86 05 00

Fax: +47 64 86 05 49

<http://www.berema.no>

✉ berema@berema.no

POLONIA

Aries Power Equipment Sp. z o.o.

ul. Wroclawska 25
01-493 Warszawa

Tel.: +48 (22) 861 43 01

Fax: +48 (22) 861 43 02

<http://www.ariespower.pl>

<http://www.mojahonda.pl>

✉ info@ariespower.pl

PORTUGAL

Honda Portugal, S.A.

Rua Fontes Pereira de Melo 16
Abrunheira, 2714-506 Sintra

Tel.: +351 21 915 53 33

Fax: +351 21 915 23 54

<http://www.honda.pt>

✉ honda.produtos@honda-eu.com

REPUBBLICA DELLA BIELORUSSIA

Scanlink Ltd.

Kozlova Drive, 9
220037 Minsk

Tel.: +375 172 999090

Fax: +375 172 999900

<http://www.hondapower.by>

ROMANIA

Hit Power Motor Srl

Calea Giulesti N° 6-8 Sector 6
060274 Bucuresti

Tel.: +40 21 637 04 58

Fax: +40 21 637 04 78

<http://www.honda.ro>

✉ hit_power@honda.ro

RUSSIA

Honda Motor RUS LLC

21. MKAD 47 km., Leninsky district.
Moscow region, 142784 Russia

Tel.: +7 (495) 745 20 80

Fax: +7 (495) 745 20 81

<http://www.honda.co.ru>

✉ postoffice@honda.co.ru

SERBIA e MONTENEGRO

Bazis Grupa d.o.o.
Grcica Milenka 39
11000 Belgrade
Tel.: +381 11 3820 295
Fax: +381 11 3820 296
<http://www.hondasrbija.co.rs>

SLOVACCHIA

Honda Slovakia, spol. s r.o.
Prievozská 6 821 09 Bratislava
Tel.: +421 2 32131112
Fax: +421 2 32131111
<http://www.honda.sk>

SLOVENIA

AS Domzale Moto Center D.O.O.
Blatnica 3A
1236 Trzin
Tel.: +386 1 562 22 42
Fax: +386 1 562 37 05
<http://www.as-domzale-motoc.si>

SPAGNA e Provincia di Las Palmas

(Isole Canarie)
Greens Power Products, S.L.
Poligono Industrial Congost-
Av Ramon Ciurans n°2
08530 La Garriga - Barcelona
Tel.: +34 93 860 50 25
Fax: +34 93 871 81 80
<http://www.hondaencasa.com>

Provincia di Santa Cruz de Tenerife

(Isole Canarie)
Automocion Canarias S.A.
Carretera General del Sur, KM. 8,8
38107 Santa Cruz de Tenerife
Tel.: +34 (922) 620 617
Fax: +34 (922) 618 042
<http://www.aucasa.com>
✉ ventas@aucasa.com
✉ taller@aucasa.com

SVEZIA

Honda Nordic AB
Box 50583 - Väst kustvägen 17
20215 Malmö
Tel.: +46 (0)40 600 23 00
Fax: +46 (0)40 600 23 19
<http://www.honda.se>
✉ hpesinfo@honda-eu.com

SVIZZERA

Honda Suisse S.A.
10, Route des Moulières
1214 Vemier - Genève
Tel.: +41 (0)22 939 09 09
Fax: +41 (0)22 939 09 97
<http://www.honda.ch>

TURCHIA

Anadolu Motor Uretim ve
Pazarlama AS
Esentepe mah. Anadolu
Cad. No: 5
Kartal 34870 Istanbul
Tel.: +90 216 389 59 60
Fax: +90 216 353 31 98
<http://www.anadolumotor.com.tr>
✉ antor@antor.com.tr

UCRAINA

Honda Ukraine LLC
101 Volodymyrska Str. - Build. 2
Kyiv 01033
Tel.: +380 44 390 1414
Fax: +380 44 390 1410
<http://www.honda.ua>
✉ CR@honda.ua

REGNO UNITO

Honda (UK) Power Equipment
470 London Road
Slough - Berkshire, SL3 8QY
Tel.: +44 (0)845 200 8000
<http://www.honda.co.uk>

AUSTRALIA

Honda Australia Motorcycle and
Power Equipment Pty. Ltd
1954-1956 Hume Highway
Campbellfield Victoria 3061
Tel.: (03) 9270 1111
Fax: (03) 9270 1133

DESCRIZIONE DEI CONTENUTI DELLA "Dichiarazione di conformità CE"

EC Declaration of Conformity

1. The undersigned, Piet Renneboog, on behalf of the authorized representative, herewith declares that the machinery described below fulfils all the relevant provisions of:
- Directive 98/37/EC and 2006/42/EC on machinery
 - Directive 2004/108/EC on electromagnetic compatibility
 - Directive 2000/14/EC - 2005/88/EC on outdoor noise

2. Description of the machinery

- a) Generic denomination: Generating sets
b) Function: producing electrical power

c) Commercial name	d) Type	e) Serial number
*1	*1	

3. Manufacturer

Honda Motor Co., Ltd.
2-1-1 Minamiaoyama
Minato-ku, Tokyo, JAPAN

4. Authorized representative

Honda Motor Europe Ltd. Aalst Office
Wijngaardveld 1 (Noord V),
9300 Aalst - BELGIUM

5. References to harmonized standards	6. Other standards or specifications
EN 12601:2001	-

7. Outdoor noise Directive

- a) Measured sound power : *1
b) Guaranteed sound power : *1
c) Noise parameter : *1
d) Conformity assessment procedure : ANNEX VI
e) Notified body : VINCOTTE Environment
Jan Olieslagerslaan 35
B-1800 Vilvoorde BELGIUM

8. Done at :

Aalst, BELGIUM

9. Date :

Piet Renneboog
Homologation Manager
Honda Motor Europe, Ltd., Aalst Office

*1: vedere la pagina delle specifiche.

	French	Italian	German
	Déclaration CE de Conformité	Dichiarazione CE di Conformità	EG-Konformitätserklärung
1	Le sous signé, Piet Renneboog, de la part du représentant autorisé, déclare que la machine décrit ci-dessous répond à toutes les dispositions applicables de * Directive Machine 98/37/EC, 2006/42/EC * Directive 2004/108/EC sur la compatibilité électromagnétique * Directive 2000/14/EC - 2005/88/EC des émissions sonores dans l'environnement des matériels destinés à être utilisé à l'extérieur des bâtiments	Il sottoscritto, Piet Renneboog, in qualità di rappresentante autorizzato, dichiara qui di seguito che la macchina sotto descritta soddisfa tutte le disposizioni pertinenti delle: * Direttiva macchina 98/37/CE, 2006/42/CE * Direttiva sulla compatibilità elettromagnetica 2004/108/CE * Direttiva sulla emissione acustica delle macchine e attrezzature destinate a funzionare all'aperto 2000/14/CE - 2005/88/CE	Der Unterzeichner, Piet Renneboog erklärt hiermit im Namen der Bevollmächtigten, dass das hierunter genannte Maschine allen einschlägigen Bestimmungen der * entspricht. * Maschinenrichtlinie 98/37/EC, 2006/42/EC * Richtlinie der Elektromagnetischen Kompatibilität 2004/108/EC * Geräuschrichtlinie im Freien 2000/14/EC - 2005/88/EC
2	Description de la machine a) Dénomination générique Générateur b) Fonction produire du courant électrique c) Nom Commercial d) Type e) Numéro de série	Descrizione della macchina a) Denominazione generica Generatore b) Funzione Produzione di energia elettrica c) Denominazione commerciale d) Tipo e) Numero di serie	Beschreibung der Maschine a) Allgemeine Bezeichnung Stromerzeuger b) Funktion Strom produzieren c) Handelsbezeichnung d) Typ e) Seriennummer
3	Constructeur	Costruttore	Hersteller
4	Représentant autorisé	Rappresentante Autorizzato	Bevollmächtigter
5	Référence aux normes harmonisées	Riferimento agli standard armonizzati	Verweis auf harmonisierte Normen
6	Autres normes et spécifications	Altri standard o specifiche	Andere Normen oder Spezifikationen
7	Directive des émissions sonores dans l'environnement des matériels destinés à être utilisé à l'extérieur des bâtiments a) Puissance acoustique mesurée b) Puissance acoustique garantie c) Paramètre du bruit d) Procédure d'évaluation de conformité e) Organisme notifié	Direttiva sulla emissione acustica delle macchine e attrezzature destinate a funzionare all'aperto a) Livello di potenza sonora misurato b) Livello di potenza sonora garantito c) Parametri emissione acustica d) Procedura di valutazione della conformità e) Organismo notificato	Geräuschrichtlinie im Freien a) gemessene Lautstärke b) Schalleistungsspiegel c) Geräuschvorgabe d) Konformitätsbewertungs Ablauf e) Benannte Stelle
8	Fait à	Fatto a	Ort
9	Date	Data	Datum

	Dutch	Danish	Greek
	EG-verklaring van overeenstemming	EU OVERENSTEMMELSEERKLÆRING	EK-δ/λωση συμμόρφωσης
1	Ondergetekende, Piet Renneboog, in naam van de gemachtigde van de fabrikant, verklaart hiermee dat het hieronder beschreven machine voldoet aan alle toepasselijke bepalingen van : * Richtlijn 98/37/EC, 2006/42/EC betreffende machines * Richtlijn 2004/108/EC betreffende elektromagnetische overeenstemming * Richtlijn 2000/14/EC - 2005/88/EC betreffende geluidsemissie (openlucht)	UNDERTEGNEDE, PIET RENNEBOOG, PÅ VEGNE AF DEN AUTORISEREDE REPRÆSENTANT, ERKLÆRER HERMED AT MASKINEN, SOM ER BESKREVET NEDENFOR, OPFYLDER ALLE RELEVANTE BESTEMMELSER IFØLGE: * MASKINDIREKTIV 98/37/EF, 2006/42/EF * EMC-DIREKTIV 2004/108/EF * DIREKTIV OM STØJEMMISSION 2000/14/EF - 2005/88/EF	Ο κάτωθι υπογεγραμμένος, Piet Renneboog, εκ μέρους του εξουσιοδοτημένου αντιπροσώπου με το παρόν δηλώνω ότι το παρακάτω περιγραφόμενο όχημα πληροί όλες τις σχετικές προδιαγραφές του: * Οδηγία 98/37/EK, 2006/42/EK για μηχανές * Οδηγία 2004/108/EK για την ηλεκτρομαγνητική συμβατότητα * Οδηγία 2000/14/EK - 2005/88/EK για το επίπεδο θορύβου σε εξωτερικούς χώρους
2	Beschrijving van de machine a) Algemene benaming Generator b) Functie elektricitet produceren c) Handelsbenaming d) Type e) Serienummer	BESKRIVELSE AF PRODUKTET a) FÆLLESBETGNELSE Generator b) ANVENDELSE Produktion af elektricitet c) HANDELSBETGNELSE d) TYPE e) SERIENUMMER	Περιγραφή μηχανήματος a) Γενική ονομασία Ηλεκτροπαραγωγό ζεύγος b) Λειτουργία για παραγωγή ηλεκτρικής ενέργειας c) Εμπορική ονομασία d) Τύπος e) Αριθμός σειράς παραγωγής Κατασκευαστής
3	Fabrikant	PRODUCENT	
4	Gemachtigde van de fabrikant	AUTORISERET REPRÆSENTANT	Εξουσιοδοτημένος αντιπρόσωπος
5	Referaert naar geharmoniseerde normen	REFERENCETIL HARMONISEREDE STANDARDER	Αναφορά σε εναρμονισμένα πρότυπα
6	Andere normen of specificaties	ANDRE STANDARDER ELLER SPECIFIKATIONER	Λοιπά πρότυπα ή προδιαγραφές
7	Geluidsemissierichtlijn (openlucht) a) Gemeten geluidsvormogensniveau b) Gewaarborgd geluidsvormogensniveau c) Geluidparameter d) Conformiteitsbeoordelingsprocedure e) Aangemelde instantie	DIREKTIV OM STØJEMMISSION FRA MASKINER TIL UDENDØRS BRUG a) MÅLT LYEFFEKTIVNIVEAU b) GARANTERET LYEFFEKTIVNIVEAU c) STØJPARAMETER d) PROCEDURE FOR OVERENSTEMMELSESVURDERING e) BEMYNDIGET ORGAN	Οδηγία επίπεδου θορύβου εξωτερικών χώρων a) Μετρηθείσα ηχητική ένταση b) Εγγυημένη ηχητική ένταση c) Ηχητική παράμετρος d) Διαδικασία πιστοποίησης e) Οργανισμός πιστοποίησης
8	Plaats	STED	Η δοκιμή έγινε
9	Datum	DATO	Ημερομηνία

	Swedish	Spanish	Romanian
	EG-försäkran om överensstämmelse	Declaración de Conformidad CE	UE -Declarație de Conformitate
1	Undertecknad, Piet Renneboog, på uppdrag av auktoriserad representant, deklarerar härmed att maskinen beskriven nedan fullföljer alla relevanta bestämmelser enligt: * Direktiv 98/37/EC, 2006/42/EC gällande maskiner * Direktiv 2004/108/EC gällande elektromagnetisk kompatibilitet * Direktiv 2000/14/EC - 2005/88/EC gällande buller utomhus	El abajo firmante, Piet Renneboog, en representación del representante autorizado, adjunto declara que la máquina abajo descrita, cumple las cláusulas relevantes de: * Directiva 98/37/EC, 2006/42/EC de maquinaria * Directiva 2004/108/EC de compatibilidad electromagnética * Directiva 2000/14/EC - 2005/88/EC de ruido exterior	Subsemnatul Piet Renneboog, în numele reprezentantului autorizat, declar prin prezenta faptul ca echipamentul descris mai jos îndeplinește toate condițiile necesare din: * Directiva 98/37/EC, 2006/42/EC privind echipamentul * Directiva 2004/108/EC privind compatibilitatea electromagnetică * Directiva 2000/14/EC - 2005/88/EC privind poluarea fonica în spațiu deschis
2	Maskinbeskrivning a) Allmän benämning Elverk b) Funktion producera el c) Och varunamn d) Typ e) Serienummer	Descripción de la máquina a) Denominación genérica Generador b) Función Producción de electricidad c) Denominación comercial d) Tipo e) Número de serie	Descrierea echipamentului a) Denumire generică Motogenerator electric b) Domeniu de utilizare generarea energiei electrice c) Denumire comercială d) Tip e) Serie produs Producator
3	Tillverkare	Fabricante	Producator
4	Auktoriserad representant	Reprezentante autorizado	Reprezentantul Autorizat
5	referens till överensstämmande standarder	Referencia de los estándares armonizados	Referința la standardele armonizate
6	Andra standarder eller specifikationer	Otros estándares o especificaciones	Alte standarde sau norme
7	Direktiv för buller utomhus a) Uppmätt ljudnivå b) Garanterad ljudnivå c) Buller parameter d) Förfarande för bedömning e) Anmälda organ	Directiva sobre ruido exterior a) Potencia sonora Medida b) Potencia sonora Garantizada c) Parámetros ruido d) Procedimiento evaluación conformidad e) Organismo notificado	Directiva privind poluarea fonica în spațiu închis a) Puterea acustică măsurată b) Putere acustică maxim garantată c) Indici poluare fonica d) Procedura de evaluare a conformității e) Notificari
8	Utfärdat vid	Realizado en	Emita la
9	Datum	Fecha	Data

	Portuguese	Polish	Finnish
	Declaração CE de Conformidade	Deklaracja zgodności WE	EY-VAATIMUSTENMUKAISUUSVAKUUTUS
1	O abaixo assinado, Piet Renneboog, declara deste modo, em nome do mandatário, que o máquina abaixo descrito cumpre todas as estipulações relevantes da: * Directiva 98/37/EC, 2006/42/EC de máquina * Directiva 2004/108/EC de compatibilidade electromagnética * Directiva 2000/14/EC - 2005/88/EC de ruido exterior	Niżej podpisany, Piet Renneboog, w imieniu upoważnionego przedstawiciela, niniejszym deklaruje, że urządzenie opisane poniżej spełnia wszystkie odpowiednie postanowienia: * Dyrektywa Maszynowa 98/37/EC, 2006/42/EC * Dyrektywa Kompatybilności Elektromagnetycznej 2004/108/EC * Dyrektywa Hałasowa 2000/14/EC - 2005/88/EC	Allekirjoittanut, Piet Renneboog valtuutettu valmistajan edustaja, vakuuttaa täten että alla mainittu kone/tuote täyttää kaikki seuraavia määräyksiä: * Konsidirektiivi 98/37/EY, 2006/42/EY * Direktiivi 2004/108/EY sähkömagneettinen yhteensopivisuus * Direktiivi 2004/14/EY - 2005/88/EY ympäristön melu
2	Descrição da máquina a) Denominação genérica Gerador b) Função produção de energia eléctrica c) Marca d) Tipo e) Número de série	Opis urządzenia a) Ogólne określenie Agregat prądowórczy b) Funkcja produkcja energii elektrycznej c) Nazwa handlowa d) Typ e) Numery seryjne	TUOTTEEN KUVAUS a) Yleisarvomäärä Aggregaatti b) Toiminto sähkön tuottaminen c) KAUPALLINEN NIMI d) TYYPPI e) SARJANUMERO
3	Fabricante	Producant	VALMISTAJA
4	Mandatário	Upoważniony Przedstawiciel	VALMISTAJAN EDUSTAJAN
5	Referência a normas harmonizadas	Zastosowane normy zharmonizowane	VIITTAUS YHTEISIIN STANDARDEIHIN
6	Outras normas ou especificações	Pozostałe normy i przepisy	MUU STANDARDI TAI TEKNISET TIEDOT
7	Directiva de ruido exterior a) Potência sonora medida b) Potência sonora garantida c) Parâmetro de ruído d) Procedimento de avaliação da conformidade e) Organismo notificado	Dyrektywa Hałasowa a) Zmierzony poziom mocy akustycznej b) Gwarantowany poziom mocy akustycznej c) Wartość hałasu d) Procedura oceny zgodności e) Jednostka notyfikowana	Ympäristön meludirektiivi a) Mittattu melutaso b) Todenmukainen melutaso c) Melu parametri d) Yhdenmukaisuuden arvioinnin menetelmä e) Tiedonantolin
8	Feito em	Miejsce	TEHTY
9	Data	Data	PAIVÄMÄÄRÄ

	Hungarian	Czech	Latvian
	EK-megfelelősségi nyilatkozata	EC – Prohlášení o shodě	ĒK atbilstības deklarācija
1	Alulírott Piet Renneboog, a gyártó cég törvényes képviselőjeként nyilatkozom, hogy az általunk gyártott gép megfelel az összes, alább felsorolt direktívának: * 98/37/EC, 2006/42/EC Direktívának berendezésünkre * 2004/108/EC Direktívának elektromágneses megfelelőségére * 2000/14/EC - 2005/88/EC Direktívának külséri zajszintre	Podepsaný Piet Renneboog, jako autorizovaná osoba zde potvrzuje, že stroj popsany níže splňuje požadavky příslušných opatření: * Směrnice 98/37/ES, 2006/42/ES pro strojní zařízení * Směrnice 2004/108/ES stanovující technické požadavky na výrobky z hlediska elektromagnetické kompatibility * Směrnice 2000/14/ES - 2005/88/ES stanovující technické požadavky na výrobky z hlediska emisí hluku zařízení pro venkovní použití	Piet Renneboog ar savu parakstu zem šī dokumenta, autorizētā pārstāvja vārdā, paziņo, ka zemāk aprakstītie mašīna, atbilst visām zemāk norādīto direktīvu sadalām: * Direktīva 98/37/EK, 2006/42/EK par mašīnām * Direktīva 2004/108/EK attiecībā uz elektromagnētisko savietojamību * Direktīva 2000/14/EK - 2005/88/EK par trokšņa emisiju vidi
2	A gép leírása a) Általános megnevezés Áramfejlesztő b) Funkció elektromos áram előállítás c) Kereskedelmi nevét	Popis zařízení a) Všeobecné označení Elektrocentrála b) Funkce Výraba elektrické energie c) Obchodní název	iekārtas apraksts a) Vispārējais nosaukums Generators iekārta b) Funkcija elektriskās strāvas ražošana c) Komercnosaukums

	Hungarian (continued)	Czech (continued)	Latvian (continued)
2	d) Típus e) Sorozatszám	d) Typ e) Výrobní číslo	d) Tips e) Sērijas numurs
3	Gyártó	Výrobce	Ražotājs
4	Jogosult képviselő	Autorizovaná osoba	Autorizētais pārstāvis
5	Hivatkozással a szabványokra	Odkazy na harmonizované normy	Atsauce uz saskaņotajiem standartiem
6	Más előírások, megjegyzések	Ostatni použité normy a specifikace	Citi noteiktie standarti vai specifikācijas
7	Külföldi zajsztint Direktíva a) Mért hangerő b) Szavatolt hangerő c) Zajsztint paraméter d) Megfelelőségi becselési eljárás e) Kijelölt szervezet	Směrnice pro hluk pro venkovní použití a) Naměřený akustický výkon b) Garantovaný akustický výkon c) Parametr hluku d) Způsob posouzení shody e) Notifikovaná osoba	Ārējo trokšņu Direktīva a) Izmērīta trokšņa līdums b) Pielāujamais trokšņa līdums c) Trokšņa parametri d) Atbilstības vērtējuma procedūra e) Informētā iestāde
8	Kétfézés helye	Podepsáno v	Vieta
9	Kétfézés ideje	Datum	Datums

	Slovak	Estonian	Slovenian
	ES vyhlásenie o zhode	EÜ vastavusdeklaratsioon	ES izjava o skladnosti
1	Dolupodpisany, Piet Renneboog, ako autorizovaný zástupca výrobcu, týmto vyhlasuje, že uvedený stroj je v zhode s nasledovnymi smernicami: * Smernica 98/37/ES, 2006/42/ES (Strojné zariadenia) * Smernica 2004/108/ES (Elektromagnetická kompatibilita) * Smernica 2000/14/ES - 2005/88/ES (Emisie hluku)	Käesolevaga kinnitab allakirjutanu, Piet Renneboog, volitatud esindaja nimel, et allpool kirjeldatud masina vastab kõikidele alljärgnevale direktiivide sätetele: * Masinate direktiiv 98/37/EÜ, 2006/42/EÜ * Elektromagnetilise ühilduvuse direktiiv 2004/108/EÜ * Välistõura direktiiv 2000/14/EÜ - 2005/88/EÜ	Spodaj podpisani, Piet Renneboog, ki je pooblaščen osoba in v imenu proizvajalca izjavlja, da spodaj opisana stroj ustreza vsem navedenim direktivam: * Direktiva 98/37/EC, 2006/42/EC o strojih * Direktiva 2004/108/EC o elektromagnetni združljivosti * Direktiva 2000/14/EC - 2005/88/EC o hrupnosti
2	Popis stroja a) Orluhové označenie Elektrocentrála b) Funkcia Výroba elektrického napätia c) Obchodný názov d) Typ e) Výrobné číslo	Seadmete kirjeldus a) Üldnimetus Generaator b) Funktsioon elektrienergia tootmine c) Kaubanduslik nimetus d) Tüüp e) Seerianumber	Opis naprave a) Vrsta stroja Agregat za proizvodnjo el. energije b) Funkcija proizvodnja električne energije c) Trgovski naziv d) Tip e) Serijska številka
3	Výrobca	Tootja	Proizvajalec
4	Autorizovaný zástupca	Volitatud esindaja	Pooblaščen predstavnik
5	Referencia k harmonizovaným štandardom	Vide ühtlustatud standarditeid	Upoštevani harmonizirani standardi
6	Daňšie štandardy alebo špecifikácie	Muud standardid ja spetsifikatsioonid	Ostali standardi ali specifikaciji
7	Smernica pre emisie hluku vo voľnom priestranstve a) Nameraná hladina akustického výkonu b) Zaručená hladina akustického výkonu c) Rozmer d) Procedúra posudzovania zhody e) Notifikovaná osoba	Välisõura direktiiv a) Mõeldatud helivõimsuse tase b) Lubatud helivõimsuse tase c) Mõõra parameeter d) Vastavushindamismenetlus e) Teavitatud asutus	Direktiva o hrupnosti a) Izmernena zvočna moč b) Garantirana zvočna moč c) Parametar d) Postopek e) Postopek opravi
8	Miesto	Koht	Kraj
9	Dátum	Kuupäev	Datum

	Lithuanian	Bulgarian	Norwegian
	EB atļitiskā deklarācija	EO декларация за съответствие	Samsvārs sertifikat
1	Igalitotoj atstovo vardu pasirašys Piet Renneboog patvirtina, kad žemiau aprašyta mašina atitinka visas išvardintų direktivų nuostatas: * Mechanizmų direktiva 98/37/EB, 2006/42/EB * Elektromagnetinio suderinamumo direktiva 2004/108/EB * Triukšmo lauke direktiva 2000/14/EB - 2005/88/EB	Долуподписаният Пайът Ренебург, от името на упълномощения представител, с настоящото декларирам, че машините, описани по-долу, отговарят на всички съответни разпоредби на: * Директивна 98/37/EO, 2006/42/EO относно машините * Директивна 2004/108/EO относно електромагнитната съвместимост * Директивна 2000/14/EO - 2005/88/EO относно шумовите емисии на съоръжения, предназначени за употреба извън сградите	Underteignede Piet Renneboog på vegne av autorisert representant herved erklærer at maskinene beskrevet nedenfor innfrir relevant informasjon fra følgende forskrifter: * Maskindirektiv 98/37/EC, 2006/42/EC * Direktiv EMC: 2004/108/EC * Elektromagnetisk kompatibilitet * Direktiv om støy utendørs 2000/14/EC - 2005/88/EC
2	Prietaiso aprašymas a) Bendras pavadinimas Generatorius b) Funkcija elektros energijos gaminimas c) Komerčinis pavadinimas d) Tipas e) Serijos numeris	Описание на машините a) Общо наименование Генераторен комплект b) Функция производство на електроенергия c) Търговско наименование d) Тип e) Серийен номер	Beskrivelse av produkt a) Felles benevnelse Generator b) Funksjon Producere strøm c) Handelsnavn d) Type e) Serienummer
3	Gaminiojas	Производител	Produsent
4	Igalitotasis atstovas	Упълномощен представител	Autorisert representant
5	Nuorodos į suderintus standartus	Съответствие с хармонизирани стандарти	Referanse til harmoniserte standarder
6	Kiti standartai ir specifikacija	Други стандарти или спецификации	Øvrige standarder eller spesifikasjoner
7	Triukšmo lauke direktiva a) Išmatuotas garso galimumo lygis b) Garantuojamas garso galimumo lygis c) Triukšmo parametras d) Tipas e) Registruota įstaiga	Директивна относно шумовите емисии на съоръжения, предназначени за употреба извън сградите a) Измерена звукова мощност b) Гарантирана звукова мощност c) Параметърът шум d) Процедурата за оценка на съответствието e) Нотифициран орган	Utendørs direktiv får støy a) Målt støy b) Maks støy c) Konstant støy d) Verdi vurderings prosedyre e) Gjeldende kjellerstø/kropps/stamme/skrog
8	Vieta	Място на изготвяне	Sted
9	Data	Дата на изготвяне	Dato