

Enterprise IP Solutions

OfficeServ Telefono Digitale

DS-5038D/DS-5021D/DS-5014D

Manuale Utente

ED:01

10 Ottobre 2003

COPYRIGHT

Il presente manuale è esclusivo della SAMSUNG Electronics Italia S.p.A. ed è protetto da copyright. Nessuna informazione in esso contenuta può essere copiata, tradotta, trascritta o duplicata a scopi commerciali o divulgata a terzi in qualsiasi forma senza previo consenso scritto della SAMSUNG Electronics Co., Ltd.

MARCHI REGISTRATI

DS-5038D, DS-5021D, DS-5014D sono marchi registrati di SAMSUNG. I nomi dei prodotti menzionati in questo documento possono essere marchi e/o marchi registrati delle rispettive ditte produttrici.

Leggere questo manuale prima di utilizzare un telefono della serie DS-5000D, seguendo attentamente le istruzioni per l'uso corretto dei telefoni della serie DS-5000D.

Il presente manuale può essere soggetto, senza alcun preavviso, a modifiche volte al miglioramento del sistema, alla standardizzazione o determinate da altri motivi tecnici.

Per ulteriori informazioni sul manuale aggiornato o per qualsiasi quesito relativo al contenuto del manuale, contattate il Vostro Rivenditore Autorizzato Samsung.

<http://www.tlc.samsung.it>

INFORMAZIONI SU QUESTO MANUALE

Si tratta del manuale utente per gli utenti di telefoni digitali LCD a 2 Linee (DS-5038D, DS-5021D, DS-5014D) che possono essere utilizzati in connessione con il Sistema OfficeServ Enterprise IP Solutions di Samsung.

Convenzioni

Per sottolineare le informazioni di questo manuale utente vengono utilizzate le seguenti convenzioni. Questa informazione può essere messa in risalto rispetto al testo circostante, ma è sempre preceduta da un titolo in grassetto maiuscolo.



ATTENZIONE

Indica una situazione potenzialmente pericolosa che se non evitata può provocare danni minori o moderati. Può anche essere utilizzato per evitare abitudini poco sicure.



NOTA

Indica un'informazione aggiuntiva di riferimento

PRESCRIZIONI PER LA SICUREZZA

Per il corretto uso del prodotto in sicurezza, è necessario fornire le seguenti informazioni all'operatore/utente che devono essere lette prima dell'installazione e dell'uso.

Simboli

**Attenzione**

Indicazione di prudenza generale

**Limitazione**

Indicazione di proibizione di una determinate azione per un prodotto

**Istruzione**

Indicazione di imposizione di una azione specificatamente richiesta



ATTENZIONE

**Non porre strumenti umidi o metallici vicino al telefono.**

Non porre strumenti che contengono acqua quali vasi, tazze, cosmetici, e medicinali, o piccoli oggetti di metallo vicino al telefono. La presenza di umidità nel telefono può provocare incendi e folgorazioni.

**Non installare il telefono nelle seguenti posizioni.**

- All'esposizione diretta della luce o vicino ad un calorifero
- In aree umide o in posizioni in cui scorre acqua
- In posizioni soggette ad elevata temperatura, bassa temperatura, e valori fluttuanti di variazioni di temperatura.
- Posizioni polverose

**Usare un panno morbido e asciutto per la pulizia del telefono.**

Non utilizzare solventi chimici quali cere, benzene, alcool, diluenti, spray antizanzare, aerosol, lubrificanti e detergenti.

**Non separare, riparare nè rimodellare arbitrariamente il telefono**

Se sono necessarie delle riparazioni, contattare il centro di assistenza.



Se vi sono parti mancanti o danneggiate rispetto al manuale utente all'apertura della confezione del telefono, contattare il rivenditore presso il quale è stato acquistato il telefono per richiedere ulteriori informazioni.

INDICE

INFORMAZIONI SU QUESTO MANUALE	iii
Convenzioni	iii
PRESCRIZIONI PER LA SICUREZZA	iv
Simboli	iv
INDICE	vi
Elenco delle Figure	xii
Capitolo 1 Cosa bisogna sapere	1-1
Pannello Frontale del Telefono	1-1
Tasti Programmabili	1-3
Tasto Flessibile	1-4
Tasto di Scorrimento.....	1-4
Indicatore di Stato	1-5
Pannello LCD.....	1-5
Tasto del Volume	1-5
Tasto di Ripetizione	1-5
Tasto Conferenza	1-5
Tasto di Trasferimento	1-6
Tasti di Navigazione.....	1-6
Microfono	1-8
Tasto di Attesa	1-8
Tasto Altoparlante.....	1-8
Tasto di Chiamata.....	1-8
Altoparlante.....	1-8
Pannello Inferiore del Telefono	2-9
Capitolo 2 Montaggio Telefoni Serie DS-5000D	2-1
Prima di usare il telefono	2-1
Verifica delle componenti della confezione	2-1
Installazione del telefono	2-2

Inserimento di un Modulo Addizionale	2-4
Verifica dei Moduli Addizionali.....	2-5
Inserimento di un Modulo KDB.....	2-7
Inserimento di un Modulo AOM.....	2-8
Capitolo 3 Funzioni di Base	3-1
Prima di Utilizzare le Funzioni	3-1
LED del Tasto.....	3-1
Regolazione del Volume.....	3-2
Indicatore dello Stato del Telefono.....	3-2
Uso dei codici delle Funzioni.....	3-3
Per Selezionare le Funzioni	3-4
Uso dei Tasti Flessibili.....	3-4
Uso del Tasto di Scorrimento.....	3-5
Assegnazione delle Funzioni ai Tasti	3-6
Regolazione del Volume	3-8
Regolazione del Volume del Microtelefono.....	3-8
Regolazione del Volume dell'Altoparlante.....	3-9
Regolazione del Volume della Suoneria.....	3-9
Selezione del Tono della Suoneria	3-10
Per Modificare il Codice di Accesso	3-11
Impostazione della Modalità di Risposta	3-12
Uso delle Cuffie/Microtelefono (Uso delle Cuffie)	3-13
Per Abilitare/Disabilitare il Tono di Conferma dei Tasti	3-14
Tastierino Diretto	3-15
Composizione per Nome della Rubrica	3-16
Chiamate Interne	3-17
Assegnazione dei Nomi ai Derivati.....	3-17
Per Chiamare il Numero del Derivato.....	3-18
Per Rispondere ad una Chiamata Interna.....	3-19
Modalità Cercapersona Vocale (Solo per Chiamate Interne).....	3-19
Modalità di Risposta Automatica (Solo per Chiamate Interne).....	3-20

Richiamata su Postazione Occupata.....	3-21
Prenotazione su Postazione Occupata.....	3-22
Per Chiamare il Proprio Operatore di Sistema	3-22
Chiamate Esterne	3-23
Per Chiamare le Linee del Centralino.....	3-23
Codice di Autorizzazione e Codice Commessa.....	3-25
Risposta ad una Chiamata Esterna	3-25
Risposta Universale.....	3-25
Richiamata	3-26
Attesa su Linea Occupata con Richiamata.....	3-26
Annullamento della Richiamata	3-27
Per Porre una Chiamata in Attesa.....	3-28
Attesa di Sistema	3-28
Attesa Automatica.....	3-29
Attesa Esclusiva.....	3-30
Attesa per Consultazione.....	3-31
Richiamata su Attesa.....	3-32
Risposta alle Chiamate in Attesa presso un Altra Postazione	3-32
Parcheggio delle Chiamate	3-33
Trasferimento delle Chiamate	3-34
Trasferimento con Prenotazione.....	3-35
Trasferimento alla Casella di Posta Vocale.....	3-36
Chiamate in Attesa.....	3-37
Capitolo 4 Uso dei Menu di Navigazione.....	4-1
Descrizione dei Tasti di Navigazione.....	4-1
Tasto Menu	4-2
Tasto di Invio.....	4-3
Tasto di Terminazione	4-3
Tasto di Annullamento	4-3
Tasto Enter	4-3
Tasti di Direzione	4-4
Menu Principali.....	4-5
Come Selezionare le Voci	4-5

Ricerca e Chiamata dei Numeri Chiamati di Recente.....	4-6
Ricerca e Chiamata dei Numeri Ricevuti di Recente.....	4-7
Ricerca e Chiamata dei Numeri Rapidi Personali.....	4-8
Ricerca e Chiamata dei Numeri Brevi di Sistema.....	4-9
Ricerca e Chiamata Numeri Brevi Personali per Nome.....	4-10
Ricerca e Chiamata Numeri Brevi di Sistema per Nome.....	4-12
Ricerca e Chiamata Numero di Interno per Nome.....	4-14
Impostazione del Tipo di Deviazione e del Numero.....	4-16
Impostazione dell'Avviso.....	4-18
Capitolo 5 Funzioni di Composizione.....	5-1
Selezione Abbreviata.....	5-1
Programmazione dei Numeri di Selezione abbreviata.....	5-1
Descrizione dei Tasti Programmabili.....	5-3
Uso dei Tasti di Selezione abbreviata.....	5-4
Per Assegnare un Nome al Tasto di Selezione abbreviata.....	5-5
Programmazione dei Tasti di Selezione abbreviata.....	5-6
Uso della Composizione a Catena.....	5-7
Ripetizione.....	5-7
Per Memorizzare il Numero per la Ripetizione.....	5-7
Ripetizione/Nuovo Tentativo Automatico.....	5-8
Commutazione da Impulsi a Toni.....	5-8
Chiamate in Conferenza.....	5-9
Capitolo 6 Risposta alla Chiamata.....	6-1
Risposta a Chiamata su Postazione.....	6-1
Risposta a Chiamata di Gruppo.....	6-2
Capitolo 7 Deviazione di Chiamata.....	7-1
Deviazione delle Chiamate.....	7-1

Deviazione di Tutte le Chiamate.....	7-2
Deviazione su Occupato	7-3
Deviazione su Non Risponde	7-3
Deviazione su Occupato/Non Risponde.....	7-3
Deviazione su Occupato/Non Risponde.....	7-4
Deviazione su Non Disturbare.....	7-5
Deviazione con Opzione Seguimi.....	7-6
Opzione di Deviazione della Chiamata.....	7-7
Capitolo 8 Cercapersone e Messaggistica	8-1
Cercapersone Interno	8-1
Cercapersone Esterno	8-2
Ricerca completa	8-3
Cercapersone Meet Me: MMPG.....	8-4
Parcheggio della Chiamata e Cercapersone	8-5
Parcheggio della Chiamata e Cercapersone.....	8-5
Per ricevere la chiamata in parcheggio	8-6
Continuazione della Ricerca.....	8-7
Impostazione dell'Avviso di Messaggio.....	8-8
Cancellazione dei Messaggi.....	8-9
Per Rispondere ai Messaggi	8-10
Visualizzazione dell'Avviso di Messaggio	8-11
Messaggi Predefiniti.....	8-12
Capitolo 9 Funzioni Speciali	9-1
Non Disturbare	9-1
Impostazione del Non Disturbare	9-1
Annullamento del Non Disturbare.....	9-2
Silenziatore Microfono.....	9-3

Musica di Sottofondo.....	9-3
Funzioni di Avviso	9-4
Annullamento del Messaggio di Avviso	9-8
Uso del Citofono.....	9-9
Per Rispondere al Citofono.....	9-9
Per Chiamare il Citofono/Controllo della Stanza	9-9
Linea Diretta Direttore/Segretaria.....	9-10
Ascolto di Gruppo.....	9-11
Codice Commessa.....	9-12
Blocco del Telefono.....	9-13
Annuncio Vocale su Telefono in Conversazione	9-14
Annullamento OHVA.....	9-15
Blocco OHVA.....	9-15
Rifiuto OHVA.....	9-15
Nel Gruppo/Fuori dal Gruppo	9-16
Funzioni Timer	9-17
Timer di Durata della Chiamata.....	9-17
Timer Automatico.....	9-17
Funzione Timer	9-18
Preferenze della Suoneria.....	9-19
Capitolo 10 Visualizzazione ID del Chiamante.....	10-1
Visualizzazione Identificativo dell'Utente Chiamante	10-1
Opzioni dell'ID dell'Utente Chiamante	10-2
Allegato A Ulteriori Informazioni	A-1
Codici Funzione del Sistema.....	A-1
Elenco dei Messaggi Programmati.....	A-3
Inserimento dei Caratteri.....	A-4

ELENCO DELLE FIGURE

Figura 1.1	Pannello frontale del modello DS-5038D	1-1
Figura 1.2	Pannello frontale del modello DS-5021D	1-2
Figura 1.3	Pannello frontale del modello DS-5014D	1-2
Figura 1.4	Pannello Inferiore dei Telefoni della Serie DS-5000D	1-9
Figura 2.1	Contenuto della Confezione di un Telefono della Serie DS-5000D.....	2-1
Figura 2.2	Collegamento del Microtelefono	2-2
Figura 2.3	Inserimento del Supporto da Scrivania.....	2-2
Figura 2.4	Montaggio del Telefono alla Parete	2-3
Figura 2.5	Regolazione del Gancio del Microtelefono per Telefono a Parete	2-3
Figura 2.6	Collegamento del Cavo di Linea.....	2-4
Figura 2.7	Modulo KDB.....	2-5
Figura 2.8	Modulo AOM.....	2-6
Figura 2.9	Inserimento di un modulo KDB nel Telefono	2-7
Figura 2.10	Inserimento del KDB nel Telefono	2-7
Figura 2.11	Preparazione dei Connettori e delle Viti del Modulo AOM	2-8
Figura 2.12	Inserimento di un Modulo AOM nel Telefono	2-8
Figura 4.1	Tasti di Navigazione del telefono DS-5021D/5014D	4-1
Figura 5.1	Tasti Programmabili utilizzati come Numeri di Selezione abbreviata	5-3
Figura A.1	Tasto Programmabile utilizzato per l'Inserimento dei Caratteri.....	A-4

Capitolo 1 Cosa bisogna sapere

La serie DS-5000D comprende I telefoni DS-5038D, DS-5021D, e DS-5014D.
 In questo capitolo vengono esaminati attentamente l'aspetto di ciascun telefono ed il nome e le funzioni di ciascuna delle sue componenti.

Pannello Frontale del Telefono

Figura 1.1 Pannello frontale del modello DS-5038D

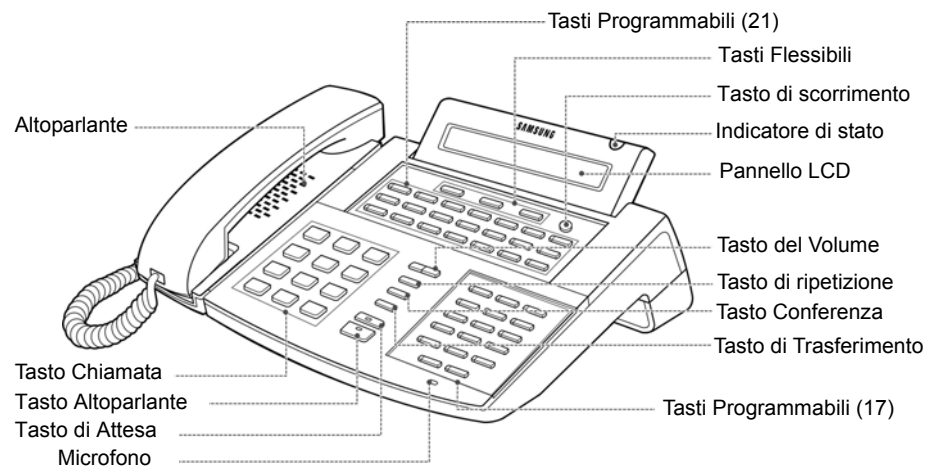



Figura 1.2 Pannello frontale del modello DS-5021D



Figura 1.3 Pannello frontale del modello DS-5014D

La serie DS-5000D (DS-5038D, DS-5021D, DS-5014D) è costituita da un telefono digitale LCD a 2 Linee che può essere utilizzato con il sistema principale.

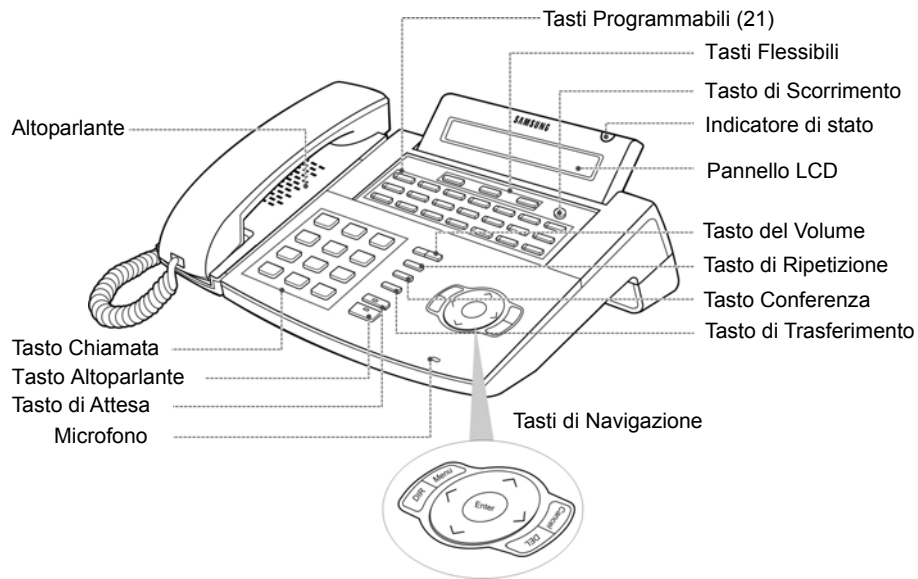
Il telefono della serie DS-5000D dispone di 38/21/14 tasti di programmazione, che consentono agli abbonati di memorizzare le funzioni desiderate. Inoltre, sono disponibili un tasto di chiamata, il tasto del Volume che consente la regolazione del Volume, il tasto di ripetizione che compone l'ultimo numero selezionato da tastiera, il tasto conferenza che viene utilizzato per le chiamate in conferenza, il tasto di trasferimento che trasferisce la chiamata ad un altro numero telefonico durante la conversazione, il tasto di attesa che sospende la chiamata temporaneamente, il tasto altoparlante, ed i tasti di navigazione che guidano l'utente in modo semplice nell'uso delle funzioni del telefono. Infine, sono disponibili il pannello LCD che visualizza lo stato della chiamata e diverse altre informazioni, e l'indicatore dello stato del telefono che visualizza lo stato attuale del telefono mediante i colori rosso, verde, e giallo.

Prendendo come base questo telefono DS-5021D, esaminiamo ora in maggiore dettaglio i nomi e le funzioni di ciascun componente.

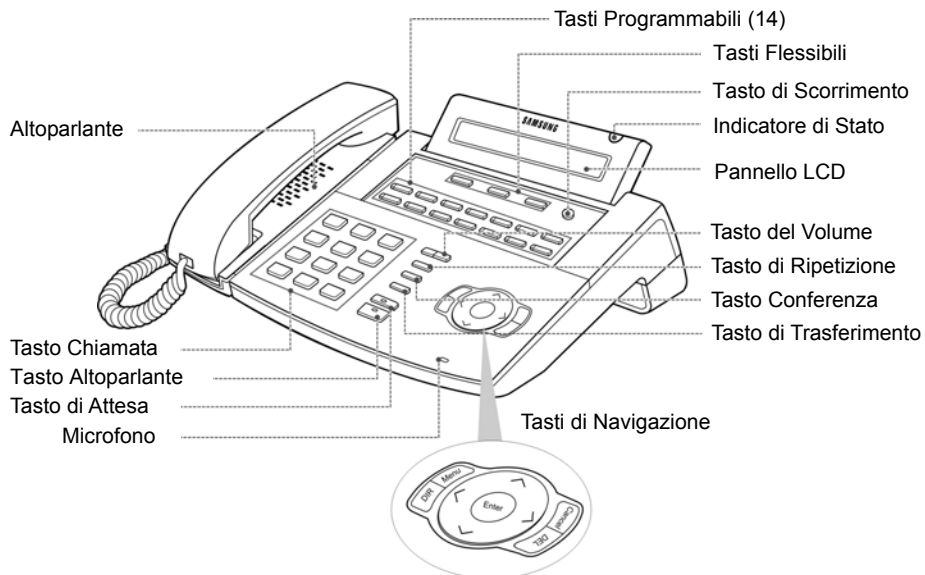
Tasti Programmabili

Si tratta dei tasti programmabili posti sotto al pannello LCD. Il telefono DS-5038D dispone di 38 tasti programmabili (avendo sostituito i tasti di navigazione con 17 tasti programmabili), il telefono DS-5021D dispone di 21 tasti programmabili, ed il telefono DS-5014D dispone di 14 tasti programmabili. I tasti programmabili consentono all'utente di memorizzare le funzioni desiderate oppure i numeri telefonici che rendono più comodo l'uso del proprio telefono. Il gestore del sistema memorizzerà diversi tasti funzione che sono descritti in questo manuale (DIR, PAGE, ACCT, UA, NEW, FLASH, VT, PARK, PICKUP, CAMP, PREN, FWD, DND, BOSS, LISTEN, OHVA, BLOCK, REJECT, IN/OUT, TIMER, AME, MMPG, WAIT, NND, ecc.) utilizzando la programmazione del sistema (MMC). Pertanto, l'utente dovrà richiedere al gestore del sistema le informazioni necessarie per conoscere le funzioni assegnate a ciascun tasto prima di utilizzare i telefoni della serie DS-5000D.

Ogni tasto programmabile è associato ad un LED. A seconda della situazione, il LED può spegnersi durante l'uso o accendersi in 3 diversi colori. Al 'Capitolo 3' di questo manuale viene spiegato lo stato del LED dei tasti programmabili per ciascuna situazione.

Tra gli altri tasti programmabili, le funzioni di 3 tasti sono pre-impostate come segue:

- Tasto Messaggio
Il LED di questo tasto lampeggia se qualcuno ha lasciato un messaggio.
- Tasti Chiamata 1, Chiamata 2
Quando si utilizza la funzione di attesa o di conferenza il LED del tasto corrispondente lampeggia. Possono essere impostati fino a 6 tasti di Chiamata e di base 2 di questi sono pre-impostati.

Tasto Flessibile

Premendo il tasto di scorrimento viene visualizzato sul pannello LCD il menu delle funzioni e vengono sempre indicati contemporaneamente 3 menu di funzioni. È possibile utilizzare il tasto flessibile per selezionare il menu desiderato tra i 3 menu di funzioni visualizzati sul pannello LCD.

Ad esempio, utilizzare il tasto flessibile di sinistra per selezionare il menu [CHIAM], il tasto soft centrale per selezionare il menu [ALTRO], ed utilizzare il tasto flessibile di destra per selezionare il menu [ANS].

Tasto di Scorrimento

Questo tasto è utilizzato per visualizzare il menu delle funzioni sul pannello LCD. Premendo questo tasto di scorrimento, vengono visualizzati sul pannello LCD 3 menu quali [CHIAM, ALTRO, ANS]. Ad ogni successiva pressione del tasto di scorrimento comparirà sul pannello un altro menu.

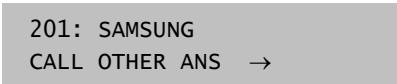

201: SAMSUNG
CALL OTHER ANS →

Indicatore di Stato

L'indicatore dello stato del telefono è posto in alto presso il lato superiore destro del pannello LCD. L'indicatore visualizza lo stato del telefono mediante 3 colori, quali il rosso, verde e giallo. Consultare il 'Capitolo 3' di questo manuale per ulteriori spiegazioni più dettagliate.

Pannello LCD

Sul pannello LCD possono essere visualizzati 32 numeri o lettere dell'alfabeto. Il pannello LCD mostra lo stato di gestione e di avanzamento di una chiamata, e visualizza diverse funzioni quali un menu. Al di sotto del pannello LCD si trovano il tasto di scorrimento e 3 tasti flessibili. Le funzioni di tali tasti sono le seguenti:

Tasto del Volume

Il tasto del volume viene utilizzato per regolare il volume del microtelefono, dell'altoparlante, della suoneria, della musica di sottofondo e degli annunci. Premendo il tasto [▼] il volume diminuisce, mentre premendo il tasto [▲] il volume aumenta.

Questi tasti di direzione sono utilizzati per spostarsi nei menu del pannello LCD. Premendo il tasto [▼] si passa al menu precedente, mentre premendo il tasto [▲] si passa al menu successivo.

Tasto di Ripetizione

Questo tasto compone nuovamente l'ultimo numero telefonico chiamato.

Tasto Conferenza

Questo tasto può impostare una chiamata in conferenza di fino a 5 utenti complessivi.

- Chiamare i partecipanti alla conferenza in una conversazione privata utilizzando il tasto conferenza.
- Una volta che il partecipante è collegato, premere due volte il tasto conferenza. A questo punto viene attivata la conversazione multi-utente.

Tasto di Trasferimento

Questo tasto viene utilizzato nei seguenti casi:

- Per il trasferimento di una chiamata in corso ad un altro abbonato.
- Una volta trasferita la chiamata in corso, per tornare alla chiamata precedente.
- Per accedere alla modalità di programmazione.
- Quando viene premuto il codice della funzione.

Tasti di Navigazione

Questi tasti sono utili per supportare l'utente nell'uso delle numerose funzioni di cui dispone questo telefono.



Il modello DS-5038D non dispone di tasti di navigazione. Nella stessa posizione sono invece disponibili 17 tasti programmabili.

Tasto Menu

Questo tasto viene utilizzato per l'impostazione delle funzioni mediante MMC, e tali funzioni sono i numeri chiamanti di recente, i numeri ricevuti di recente, la ricerca di nomi e utenti, il trasferimento delle chiamate in ingresso, la richiesta di numeri rapidi di chiamata, e la funzione di avviso.



Utilizzando il telefono in collegamento con il sistema telefonico principale (ad es., il Sistema OfficeServ), è possibile modificare le impostazioni del sistema. In tal caso, il programma che modifica le impostazioni del sistema utilizzando un telefono viene chiamato MMC (Man Machine Communication).

Tasto di Invio

Questo tasto viene utilizzato per verificare il numero ricevuto di recente oppure il numero chiamante più recente. Inoltre, premendo a lungo questo tasto è possibile ripetere l'ultima chiamata.

Tasto di Terminazione

Questo tasto viene utilizzato per terminare una chiamata in corso o per uscire dalla modalità del menu.

Tasto di Annullamento

Premendo il tasto [Cancel] in modalità di menu, si torna al passo precedente. Premendo il tasto [Cancel] durante l'accesso alla modalità di menu si esce dalla modalità stessa. Premendo il tasto [Cancel] durante l'inserimento di numeri o caratteri si cancella l'ultimo valore digitato.

Tasto Enter

Questo tasto è utilizzato in modalità di menu per selezionare o salvare la voce indicata dal cursore. Il tasto può anche essere utilizzato come tasto [NND] (Name Number Display) durante la ricezione delle chiamate.

Il tasto [NND] visualizza a rotazione il 'numero del chiamante', il 'nome del chiamante', e 'l'ora di ricezione' ad ogni pressione del tasto, se la linea di ricezione è quella dell'ufficio centrale e le informazioni sul chiamante sono disponibili.

Tasti di Direzione

Questi tasti vengono utilizzati per le modifiche quali l'inserimento o cancellazione di informazioni sul pannello LCD, oppure per spostarsi tra le voci del menu.

- tasto [^]
per spostare il cursore verso l'alto in modalità di menu.
- tasto [v]
per spostare il cursore verso il basso in modalità di menu..
- tasto [<]
per spostare il cursore verso sinistra in modalità di menu..
- Tasto [>]
per spostare il cursore verso destra in modalità di menu.

Microfono

Sul lato destro del tasto altoparlante è presente un microfono che ha l'aspetto di un piccolo foro. L'utente può quindi parlare attraverso il microfono senza dover tenere in mano il microtelefono. Per parlare nel microfono senza sollevare il microtelefono, premere il tasto altoparlante.

Tasto di Attesa

Il tasto di attesa viene utilizzato per mantenere attiva una chiamata senza riagganciare la chiamata corrente.

Tasto Altoparlante

Viene utilizzato quando un utente effettua una chiamata o parla al telefono attraverso l'altoparlante.

È possibile rispondere al telefono semplicemente premendo il tasto [Speaker] oppure il tasto [Send]. Per passare dal microtelefono all'altoparlante, premere il tasto [Speaker] e riagganciare il microtelefono.

Tasto di Chiamata

Il tasto di chiamata viene utilizzato per la composizione del numero, e pertanto è composto da 10 cifre [0]-[9] nonché dai tasti [*] e [#]. Inoltre, mantenendo premuto a lungo questo tasto, è possibile comporre il corrispondente numero di selezione rapida.

Altoparlante

Attraverso l'altoparlante vengono diffusi gli annunci.



Consultare il '**Capitolo 3**' di questo manuale per istruzioni più dettagliate sull'uso di ciascun tasto.

Pannello Inferiore del Telefono

Sul pannello inferiore del telefono sono presenti il jack del cavo del microtelefono ed il jack del cavo di linea.





Figura 1.4 Pannello Inferiore dei Telefoni della Serie DS-5000D

❶ Jack di Collegamento del Microtelefono

Inserire il cavo del microtelefono in questo jack indicato con il simbolo .

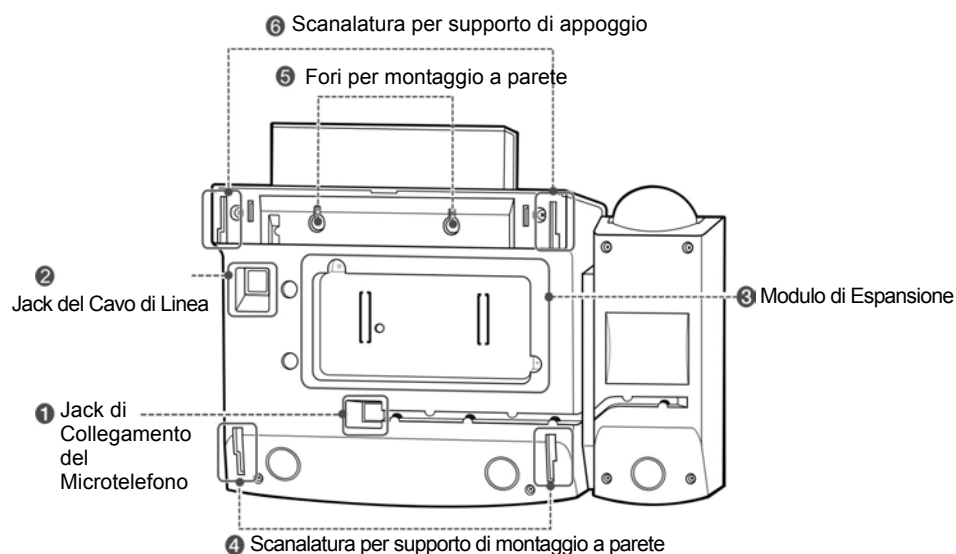
❷ Jack del Cavo di Linea

Inserire il cavo della linea telefonica in questo jack del pannello inferiore.

❸ Modulo di Espansione

Inserire il modulo KDB in questo modulo e fissarlo con le due viti fornite.

❹ Scanalatura per Supporto di Montaggio a Parete

Se utilizzato come telefono a parete, inserire il supporto di montaggio del telefono in queste scanalature.

⑤ Fori per Montaggio a Parete

Se utilizzato come telefono a parete, appenderlo mediante questi due fori alle viti che sono state installate sulla parete.

⑥ Scanalatura per Supporto di Appoggio

Se utilizzato come telefono da scrivania, inserire il supporto del telefono in queste scanalature.

Capitolo 2 Montaggio Telefoni Serie DS-5000D

Questo capitolo spiega come effettuare il montaggio dei telefoni della serie DS-5000 (DS-5021D, DS-5014D, DS-5038D), i tipi di moduli che possono essere utilizzati con il telefono, e come inserire tali moduli nel telefono. Per una migliore descrizione verrà utilizzato in questo capitolo l'esempio del telefono DS-5038D.

Prima di usare il telefono

Prima di utilizzare un telefono della serie DS-5000D, verificare innanzitutto tutte le parti della confezione e quindi metterle assieme con un montaggio elementare.

Verifica delle componenti della confezione

- Dopo l'acquisto di un telefono della serie DS-5000D l'utente deve verificare che la scatola della confezione contenga le seguenti voci





Figura 2.1 Contenuto della Confezione di un Telefono della Serie DS-5000D.

Installazione del telefono

1. Inserire il cavo del microtelefono nel jack indicato con il simbolo .

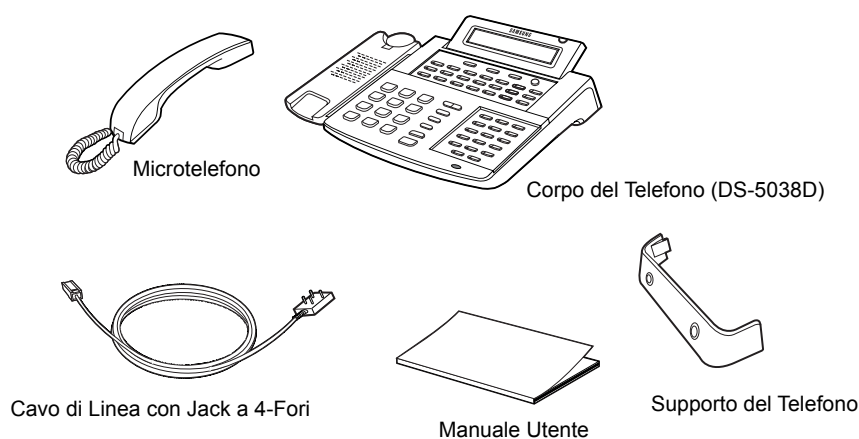

Figura 2.2 Collegamento del Microtelefono

2. Il telefono della serie DS-5000D può essere utilizzato come telefono da scrivania o come telefono da parete.
 - Se utilizzato come telefono da scrivania, montare il supporto nei fori sinistro/destro posizionati nella parte superiore del pannello inferiore.

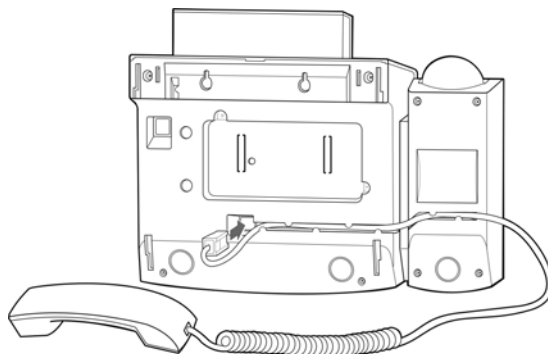

Figura 2.3 Inserimento del Supporto da Scrivania.

- Se utilizzato come telefono da parete,
Montare il supporto del telefono nei fori sinistro/destro posizionati nella parte bassa del pannello inferiore. Appendere il telefono mediante questi due fori per il montaggio a parete alle viti installate sulla parete.

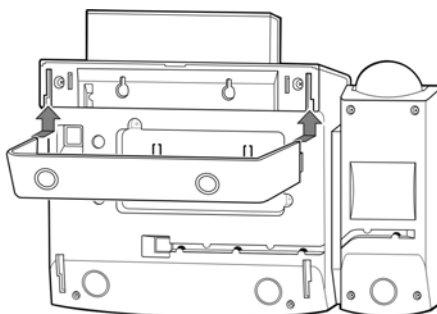

Figura 2.4 Montaggio del Telefono alla Parete

- Quando viene utilizzato come telefono a parete, è anche necessario modificare la posizione del gancio del microtelefono in modo tale che la cornetta possa essere fissata saldamente. Estrarre il gancio del microtelefono, farlo scorrere verso il basso e quindi inserire nuovamente il gancio in posizione.

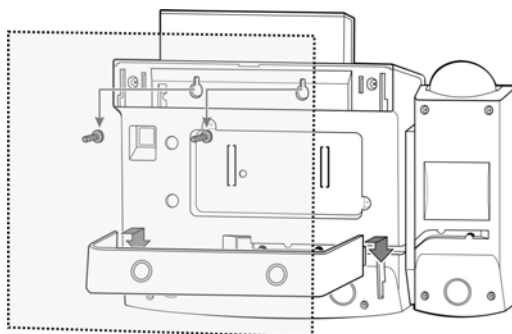

Figura 2.5 Regolazione del Gancio del Microtelefono per Telefono a Parete

3. Inserire il cavo di linea nell'apposito jack sul pannello inferiore.

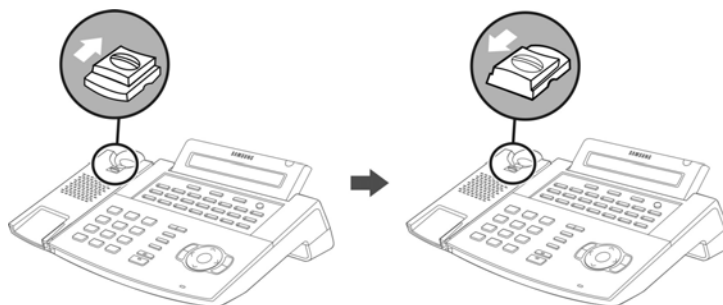

Figura 2.6 Collegamento del Cavo di Linea

Inserimento di un Modulo Aggiuntivo

Come moduli aggiuntivi che possono essere collegati ai telefoni della serie DS-5000D per fornire diverse funzioni, sono disponibili i moduli KDB-D/KDB-S/KDB-F. È anche possibile collegare ad un telefono della serie DS-5000D il modulatore ottico-acustico (AOM).

Modulo	Funzioni
DS-5000 KDB-D	Consente di collegare un dispositivo di estensione digitale (fornisce la Porta DLI).
DS-5000 KDB-S	Consente di collegare un normale telefono con un cordless (fornisce la porta SLI)
DS-5000 KDB-F	Modifica la modalità dell'altoparlante in full duplex e consente di migliorarne le prestazioni.
DS-5064 AOM	Questo modulo, costituito da 64 tasti programmabili, può essere collegato ad un telefono della serie DS-5000D.

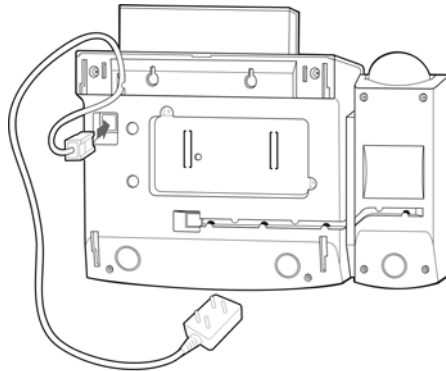
Verifica dei Moduli Addizionali

Modulo KDB

I telefoni della serie DS-5000 accettano 3 tipi di moduli KDB, ovvero il KDB-D/KDB-S/KDB-F, ed è possibile installare uno di essi sul telefono. Se viene installato il modulo KDB, è possibile migliorare le prestazioni del telefono e, a seconda del tipo di modulo, è possibile aumentare il numero delle porte locali. L'aspetto del modulo KDB è illustrato in figura.



Figura 2.7 Modulo KDB

KDB-D

Se il telefono è inserito sulla porta DLI (Digital Line Interface) che supporta 2B+D, è possibile installare un modulo KDB-D. Il modulo KDB-D fornisce una porta DLI, e consente quindi la connessione ai dispositivi di estensione digitale quali un telefono digitale o un modulo a 64-tasti.

KDB-S

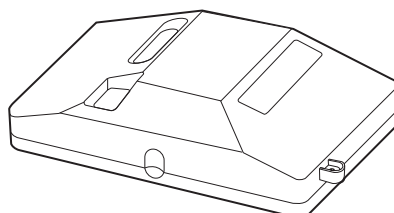
Se il telefono è inserito sulla porta DLI (Digital Line Interface) che supporta 2B+D, è possibile installare un modulo KDB-S. Il modulo KDB-S fornisce una porta SLI (Single Line Interface) che consente la connessione di un telefono cordless con un normale telefono.

KDB-F

La modalità standard dell'altoparlante nei telefoni della serie DS-5000D è 'Half Duplex'. Half duplex significa che può comunicare in entrambe le direzioni ma soltanto in una direzione alla volta. Il modulo KDB-F incrementa la modalità dell'altoparlante a full duplex, in modo tale da consentire una migliore comunicazione.

Se si collegano fino a 3 microfoni esterni al modulo KDB-F tale configurazione può essere molto utile per una chiamata in conferenza. Per utilizzare questa funzione, sul telefono deve essere stato pre-impostato il tasto EXTMIC.

AOM

Per quanto riguarda i moduli aggiuntivi che forniscono diverse funzioni una volta collegati al telefono DS-5000D, oltre ai moduli KDB sono disponibili i moduli AOM (Add On Module).

Il modulo AOM è un'espansione della tastiera composta da soli tasti programmabili. Il telefono DS-5000D consente il collegamento di moduli AOM da 64 tasti. L'installazione di un modulo AOM significa l'aggiunta di ulteriori tasti programmabili. Sarà quindi possibile memorizzare più funzioni per una maggiore facilità d'uso.



Figura 2.8 Modulo AOM

Vediamo ora come inserire i moduli precedenti in modo ordinato.

Inserimento di un Modulo KDB

Vediamo come inserire i moduli DS-5000 KDB nel telefono. In questo esempio, viene descritta l'installazione nel telefono DS-5038D.

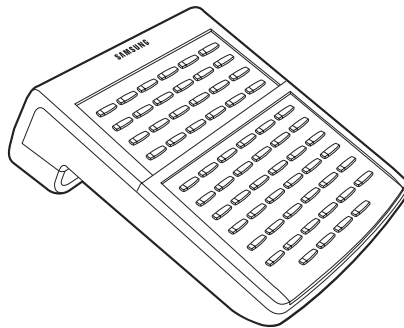
1. Al centro del pannello inferiore è posizionato un modulo di espansione che consente l'installazione del modulo KDB. I due connettori sono coperti da una protezione in plastica, che deve essere rimossa per poter installare il modulo KDB.



Figura 2.9 Inserimento di un modulo KDB nel Telefono

2. Dopo aver rimosso la protezione, inserire il modulo KDB e fissarlo con le due viti fornite.

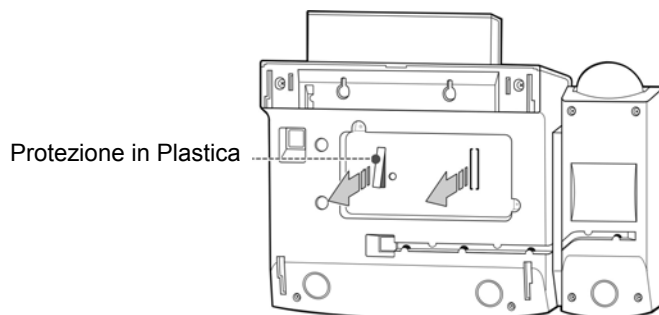

Figura 2.10 Inserimento del KDB nel Telefono

Inserimento di un Modulo AOM

La seguente procedura descrive come collegare un modulo AOM al telefono DS-5000D.

1. Collegare il cavo DLI del sistema principale alla porta DLI sul retro del modulo AOM. A questo punto, è necessario assegnare il doppino del derivato AOM nel sistema principale per poter utilizzare il modulo AOM.
2. Preparare i connettori e le 4 viti fornite con il modulo AOM stesso.

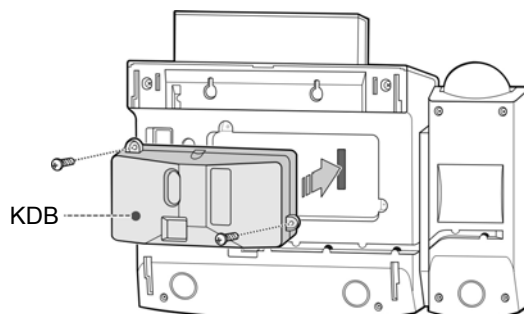

Figura 2.11 Preparazione dei Connettori e delle Viti del Modulo AOM

3. Collegare il modulo AOM al telefono usando il connettore AOM. Posizionare il connettore AOM sui fori delle due viti sul lato destro del modulo AOM e gli altri due fori per le viti sul lato del jack del cavo di linea del DS-5000D. Quindi serrare tutte le viti.

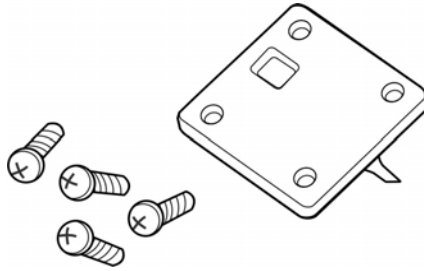

Figura 2.12 Inserimento di un Modulo AOM nel Telefono

Capitolo 3 Funzioni di Base

Questo capitolo descrive le funzioni di base dei telefoni della serie DS-5000D (DS-5038D, DS-5021D, DS-5014D). Prima di utilizzare effettivamente il telefono, l'utente dovrebbe conoscere le funzioni di base dei telefoni della serie DS-5000D, tra cui le chiamate interne/esterne, e le funzioni di attesa e di trasferimento.

Prima di Utilizzare le Funzioni

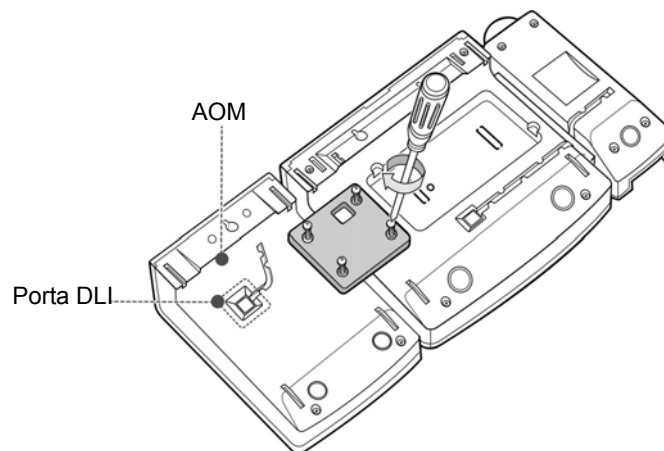
Studiare con attenzione il funzionamento dei vari tasti dei telefoni della serie DS-5000D. Consultare il '*Capitolo 1*' di questo manuale, che descrive l'uso dei vari tasti disponibili sui telefoni della serie DS-5000D.

LED del Tasto

I tasti programmabili, il tasto [Transfer], il tasto [Hold], ed il tasto [Speaker] sono dotati di un LED di illuminazione. I LED possono assumere tre diversi colori, rosso, verde, e giallo a seconda della situazione.

In caso di chiamate esterne o in ingresso, il telefono accende il LED verde del tasto della linea del centralino, mentre si illumina il LED rosso del telefono del chiamante.

Durante una chiamata in attesa, il LED verde della linea del centralino lampeggia. La seguente tabella riassume le funzioni dei diversi LED.

Funzioni	Stato del LED del Tasto
Linea del Centralino o altre funzioni in uso	LED illuminato stabilmente in verde.
Nuova chiamata in ingresso	LED lampeggiante rapidamente in verde
Chiamata in attesa	LED lampeggiante lentamente in verde o in rosso
Indicazione di richiamata verso il telefono	LED lampeggiante lentamente in giallo

Regolazione del Volume

Sui telefoni della serie DS-5000D il Volume del campanello, dell'altoparlante, e della suoneria possono essere regolati durante la conversazione utilizzando il tasto [▼ Volume ▲]. Il livello di queste tre regolazioni del volume viene salvato in memoria. Se è impostata l'opzione della musica di sottofondo, anche il Volume della musica e quello degli annunci cercapersone può essere regolato utilizzando il tasto [▼ Volume ▲].

Il Volume può essere regolato secondo 16 livelli. Il Volume con telefono sganciato può essere regolato mediante le impostazioni programmabili dall'utente.

Indicatore dello Stato del Telefono

L'indicatore dello stato del telefono si trova sopra alla parte superiore destra del pannello LCD. Per mostrare lo stato del telefono l'indicatore utilizza tre colori, il rosso, il verde, ed il giallo.

Funzioni	Stato degli Indicatori LCD
Occupato/Sganciato	Rosso stabile
Suoneria Derivato	Rosso lampeggiante
Suoneria Centralino	Verde lampeggiante
Richiamata in corso	Giallo lampeggiante
Messaggio in attesa	Rosso lampeggiante
Chiamata Respinta	Rosso lampeggiante rapidamente ad intervalli di 1 secondo.

Uso dei codici delle Funzioni

Questo manuale è stato scritto sulla base dei codici delle funzioni del sistema che vengono impostati di base. Se viene modificato il sistema di numerazione, una parte dei codici delle funzioni non corrisponderà ai codici originali delle funzioni. Per verificare il numero corretto, l'utente dovrà chiamare la società telefonica che ha installato il telefono.

In particolare, per i codici delle funzioni che registrano le funzioni dopo aver premuto i numeri di programmazione [1][1][0], il numero delle cifre può essere modificato in 4 cifre, 3 cifre, o 2 cifre, a seconda del sistema telefonico. Pertanto, l'utente dovrà richiedere ulteriori informazioni alla società telefonica che ha installato il telefono e tentare di utilizzarlo correttamente.



Consultare l' **'Allegato'** di questo manuale per i codici delle funzioni di base del sistema.

Per Selezionare le Funzioni

Per utilizzare le varie funzioni del telefono, premere il tasto programmabile associato alla singola funzione. Se i tasti non sono stati associati alle rispettive funzioni, selezionare la funzione desiderata utilizzando il tasto di scorrimento ed i 3 tasti flessibili che si trovano subito sotto al pannello LCD.

Uso dei Tasti Flessibili

Sono disponibili tre tasti flessibili posizionati al di sotto del pannello LCD. Di questi tre tasti flessibili, quello di sinistra è chiamato tasto flessibile sinistro, quello al centro è chiamato tasto flessibile centrale, ed infine quello a destra è chiamato tasto flessibile destro.



Consultare il '**Capitolo 1**' per la posizione dei tasti flessibili sul telefono.

Selezione del Menu

Il tasto flessibile viene utilizzato per selezionare il menu desiderato tra i 3 menu di funzioni visualizzati sul pannello LCD. Ad esempio, per selezionare il menu [CHIAM] tra i menu [CHIAM, ALTRO, RISP], premere il tasto flessibile sinistro, per selezionare il menu [ALTRO] premere il tasto flessibile centrale, ed infine per selezionare il menu [RISP], premere semplicemente il tasto flessibile destro.

Selezione della Funzione

Se si utilizzano diversi tasti funzione e se esiste un tasto programmabile associato alla funzione memorizzata, premere tale tasto. Se non esiste un tasto programmabile associato alla funzione memorizzata, premere il tasto flessibile corrispondente a tale funzione sul pannello LCD.

Ad esempio, se viene richiesto il tasto [PREN], individuare per prima cosa il tasto programmabile associato a tale funzione. Se il tasto non esiste, premere il tasto flessibile corrispondente alla posizione del [PREN] sul pannello LCD.

Se si utilizzano i tasti flessibili, i tasti programmabili possono essere utilizzati per assegnare ulteriori tasti [DSS] e tasti di selezione abbreviata. Inoltre, I tasti flessibili possono essere utilizzati per selezionare una specifica opzione a seconda dello stato della chiamata (Non Disturbare, Trasferimento, ecc.).

Uso del Tasto di Scorrimento

Il tasto di scorrimento viene utilizzato per indicare il menu delle funzioni sul pannello LCD. Premendo il tasto di scorrimento, il pannello LCD mostrerà tre menu quali [CHIAM], [ALTRO], e [RISP] in una riga. Premendo una volta il tasto di scorrimento apparirà un altro menu.

1. Premere una volta il tasto di scorrimento quando il telefono si trova in stato di pausa ed il pannello LCD mostrerà la seguente schermata.

```
201: SAMSUNG  
CHIAM ALTRO RISP→
```

Menu [CHIAM]: Indica il menu della chiamata.

Menu [ALTRO]: Indica funzioni diverse dalla chiamata o dalla ricezione.

Menu [RISP]: Indica il menu della risposta.

2. Per prima cosa selezionare uno dei tre menu; [CHIAM], [ALTRO], oppure [RISP]. Per selezionare il menu [CHIAM], premere il tasto flessibile sinistro, per selezionare il menu [ALTRO] premere il tasto flessibile centrale, ed infine per selezionare il menu[RISP] premere il tasto flessibile destro.
3. Mantenere premuto il tasto di scorrimento fino a quando non appare la funzione desiderata.
Il simbolo → indica che sono disponibili ulteriori menu.
4. Quando la funzione desiderata appare sul pannello LCD, selezionarla utilizzando il tasto flessibile di quella particolare funzione.

Assegnazione delle Funzioni ai Tasti

Aggiungendo un'estensione ad alcuni tasti, l'utente potrà utilizzare più efficacemente il telefono. In questo esempio viene aggiunta l'estensione 4 al tasto [PAGE] ed il tasto viene quindi impostato per richiamare la sezione 4. Consultare la seguente tabella per selezionare le estensioni che possono essere assegnate a ciascun tasto programmabile.

Tasto	Descrizione	Estensioni
BOSS	Direttore/Segretaria	1-4
DP	Risposta Diretta alla Chiamata	Numero di Postazione o gruppo di postazioni
DS	Postazione Diretta	Qualsiasi numero di postazione
FWRD	Trasferimento di Chiamata	0-6
GPIK	Risposta a Chiamata di Gruppo	01-20
IG	Gruppo Incluso/Escluso	Qualsiasi gruppo appartenente a 5XX
MMPG	Cercapersone Meet Me	0-9, *
PMSG	Messaggio Programmato	01-20
PAGE	Cercapersone	0-9, *
SG	Selezione Gruppo Postazione	5XX
SPD	Selezione abbreviata	00-49, 500-999
DIR	Composizione Nome da Rubrica	PERS(1), SYS(2) oppure STN(3)
VT	Casella Vocale	Casella Vocale di Gruppo (5XX)

1. Premere il tasto [Transfer].
2. Premere [1][0][7].
3. Usando il tasto [▼ Volume ▲], scorrere i tasti programmabili oppure premere il tasto programmabile per aggiungere un'estensione.
4. Quando il cursore entra nell'area di inserimento sul pannello LCD, premere l'estensione corrispondente.
5. Una volta salvata l'estensione premendo il tasto [Transfer], uscire dalla programmazione.

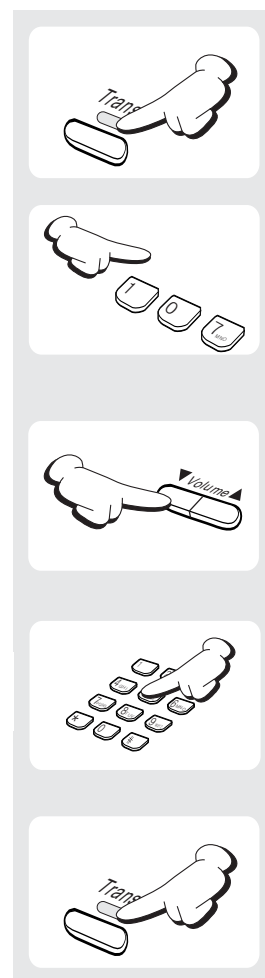

Regolazione del Volume

Regolazione del Volume del Microtelefono

Il Volume del microtelefono può essere regolato con la seguente procedura.

1. Sollevare il microtelefono.

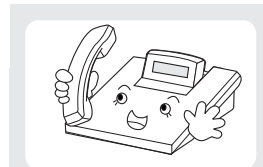

2. Per alzare il Volume del microtelefono, premere il tasto [Volume ▲].

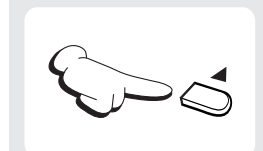

3. Per abbassare il Volume del microtelefono, premere il tasto [▼ Volume].

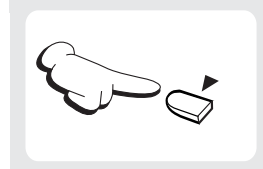

Regolazione del Volume dell'Altoparlante

Il Volume dell'altoparlante può essere regolato con la seguente procedura.

1. Premere il tasto [Speaker].

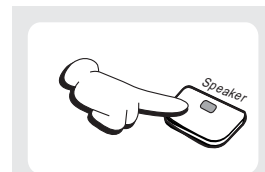

2. Per alzare il Volume dell'altoparlante, premere il tasto [Volume ▲].

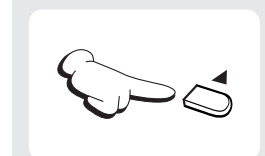

3. Per abbassare il Volume dell'altoparlante, premere il tasto [▼ Volume].

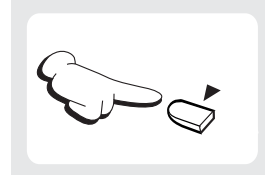

Regolazione del Volume della Suoneria

1. Per alzare il Volume della suoneria, premere il tasto [Volume ▲] durante il suono.

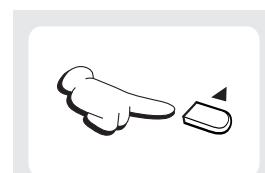

2. Per abbassare il Volume della suoneria, premere il tasto [▼ Volume] durante il suono.

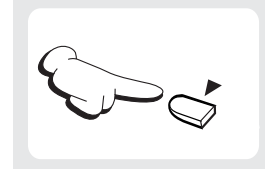

Selezione del Tono della Suoneria

È possibile scegliere uno degli 8 toni di suoneria disponibili.

1. Premere il tasto [Transfer].
2. Premere [1][1][1].
3. Premere [1]-[8] in sequenza oppure il tasto [▼ Volume ▲] per ascoltare ciascun tono di suoneria.
4. Quando si ascolta il tono di suoneria desiderato, premere il tasto [Transfer] per salvare le impostazioni.

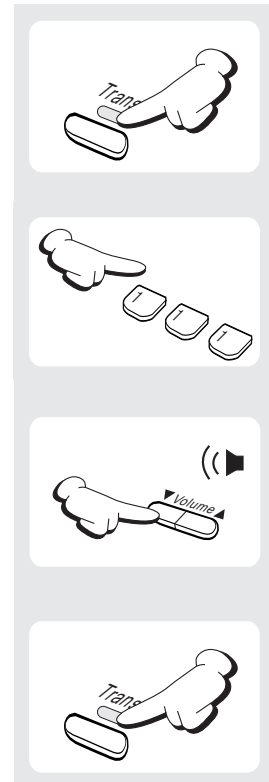

Per Modificare il Codice di Accesso

Alla consegna del telefono da parte del magazzino il codice pre-assegnato della postazione è 1234. Se necessario l'utente può modificare il codice della postazione.

1. Premere il tasto [Transfer].

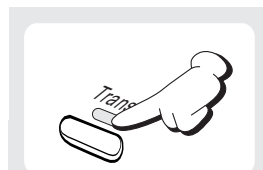

2. Premere [1][0][1].

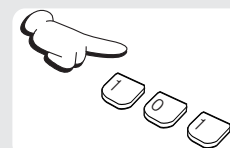

3. Inserire il vecchio codice di accesso.

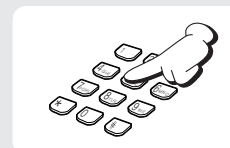

4. Inserire il nuovo codice di accesso. Il codice deve essere un numero a 4 cifre comprese tra 0~9.

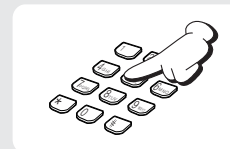

5. Inserire nuovamente il nuovo codice di accesso per conferma. Se il codice viene inserito correttamente, viene emesso un doppio segnale acustico. Se vengono emessi quattro suoni significa che il codice inserito non è corretto. Inserire nuovamente il nuovo codice.

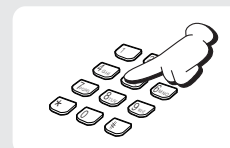

6. Memorizzare il nuovo codice d'accesso premendo il tasto [Transfer].

Impostazione della Modalità di Risposta

È possibile rispondere alle chiamate interne con una delle tre modalità di risposta disponibili. Prima di impostare la modalità di risposta per la chiamata è necessario selezionare il tipo di connessione della chiamata come segue.

- [103] MOD RISPOSTA : Imposta una modalità di risposta per le normali chiamate.
- [125] STATO DIR : Imposta una modalità di risposta per le chiamate con linea diretta direttore/di sicurezza.

1. Premere il tasto [Transfer].
2. Premere [1][0][3] oppure [1][2][5].
3. Selezionare il tipo di avviso di chiamata desiderato utilizzando il tasto [▼ Volume ▲].
4. Premere [0] (Suoneria), [1] (Risposta Viva Voce), o [2] (Annuncio Vocale).
5. Premere [Transfer] per salvare la voce selezionata.

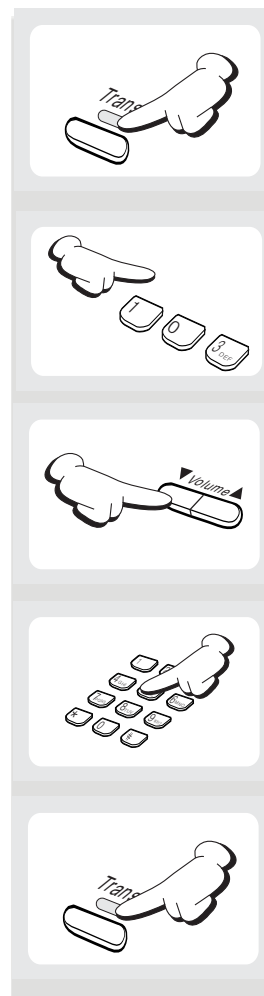



In un telefono che dispone della funzione di risposta con cercapersone vocale, la funzione Trasferimento di Chiamata su Non Risponde è attiva. Pertanto, l'utente deve premere il tasto [Speaker] o [Send] per rispondere prima della scadenza del tempo di non risponde per il trasferimento. Altrimenti, la chiamata viene trasferita.

Uso delle Cuffie/Microtelefono (Uso delle Cuffie)

L'utente dei telefoni della serie DS-5000D può commutare tra la modalità microtelefono e la modalità cuffie. Con la modalità microtelefono dei telefoni DS-5021D/5014D, l'utente può rispondere o terminare una chiamata premendo il tasto [Send] oppure il tasto [End].

1. Premere il tasto [Transfer].
2. Premere [1][1][0].
3. Per utilizzare il microtelefono premere [0][2][0], e per utilizzare le cuffie premere [0][2][1].
4. Salvare la voce selezionata premendo il tasto [Transfer].

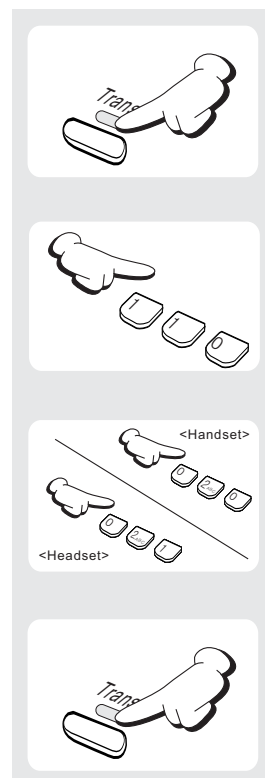



Il telefono potrebbe disporre del tasto per la modalità cuffie. In tal caso, premere tale tasto quando il relativo LED è spento. Il telefono passa in modalità cuffie ed il LED si accende. Premere nuovamente tale tasto. Il telefono ritorna in modalità microtelefono ed il LED del tasto si spegne.

Per Abilitare/Disabilitare il Tono di Conferma dei Tasti

Premendo il tasto di chiamata, viene emesso un breve segnale acustico di conferma. L'utente può abilitare o disabilitare tale tono di conferma.

1. Premere il tasto [Transfer].
2. Premere [1][1][0].
3. Per usare il tono di conferma dei tasti, premere [0][4][1], per disabilitarlo, premere [0][4][0].
4. Salvare la voce selezionata premendo il tasto [Transfer].

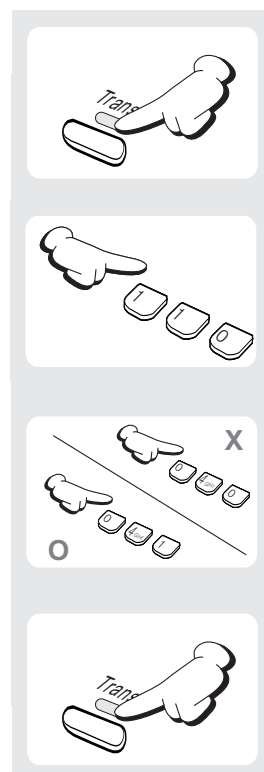

Tastierino Diretto

Il tastierino diretto consente all'utente di effettuare una chiamata premendo direttamente i tasti di chiamata, senza dover sollevare il microtelefono o premere il tasto [Speaker]. L'utente può effettuare la chiamata premendo semplicemente il numero della linea urbana esterna, i numeri del gruppo di linee urbane, i numeri delle postazioni interne, ed i codici funzione. Inoltre, è anche possibile attivare altre funzioni.

Se la funzione del tastierino diretto è disabilitata, l'utente dovrà sollevare il microtelefono oppure premere il tasto [Speaker].

1. Premere il tasto [Transfer].
2. Premere [1][1][0].
3. Per usare il tastierino diretto premere [0][3][1], e per disabilitarlo premere [0][3][0].
4. Salvare la voce selezionata premendo il tasto [Transfer].

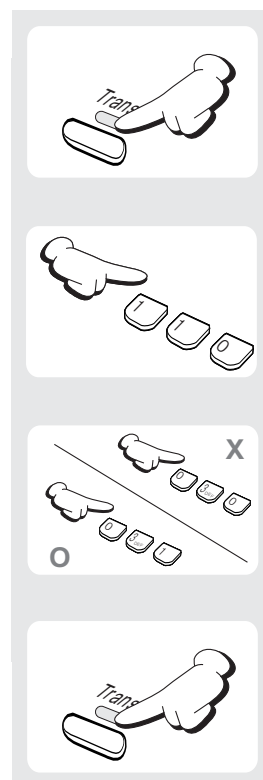

Composizione per Nome della Rubrica

Tutti i numeri di derivato o di selezione abbreviata sono associati al rispettivo nome nella rubrica.

L'utente può selezionare il numero di derivato o di selezione abbreviata dall'elenco di nomi della rubrica scorrendoli in ordine alfabetico. Questa rubrica in linea consente all'utente di effettuare una chiamata a qualsiasi derivato o di individuare un numero di selezione abbreviata in pochi secondi.

1. Premere il tasto [DIR], oppure un qualsiasi tasto flessibile relativo alla voce [DIR] del pannello LCD.
2. Selezionare la rubrica che si desidera utilizzare, PERS (Numeri di selezione abbreviata, Personale), SIS (Numeri di selezione abbreviata, Sistema) o INT (Nome Postazione).
3. Premere il tasto di chiamata che corrisponde alla prima lettera del nome che si desidera trovare.
4. Individuare il nome usando il tasto [▼ Volume ▲].
5. Premere il tasto flessibile che corrisponde alla voce [DIR] del pannello LCD. Effettuare la chiamata al relativo numero.

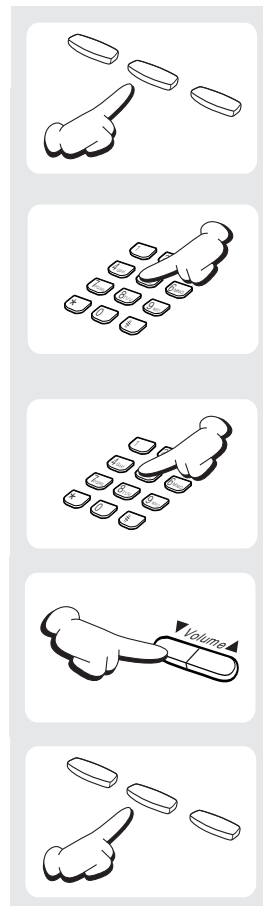

Per spostarsi direttamente su una delle rubriche, è possibile aggiungere un'estensione al tasto [DIR].

Chiamate Interne

Assegnazione dei Nomi ai Derivati

È possibile assegnare al telefono un nome di fino ad 11 lettere dell'alfabeto. Quindi, utilizzando la funzione di composizione dalla rubrica, l'utente di un telefono dotato di pannello LCD può chiamare un altro utente.

1. Premere il tasto [Transfer].
2. Premere [1][0][4].
3. Inserire il nome. Consultare l'*Allegato* di questo manuale per l'inserimento dei caratteri.
4. Salvare il nome premendo il tasto [Transfer].

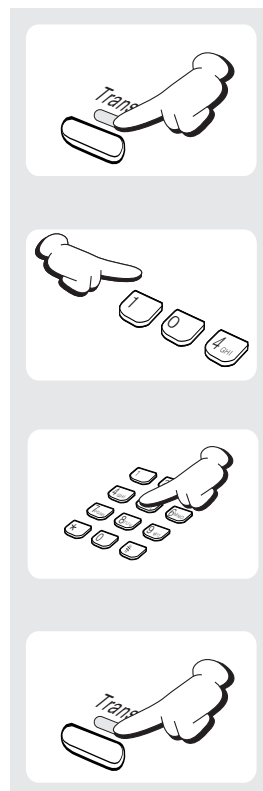

Per Chiamare il Numero del Derivato

1. Sollevare il microtelefono ed attendere il tono di linea.
2. Chiamare il numero locale o il numero del gruppo.
3. Attendere che l'altro utente risponda alla chiamata. Se viene emesso un breve segnale acustico (non il tono della suoneria), il derivato chiamato ha impostato il Cercapersone Vocale o la funzione di Risposta Automatica. Se il breve segnale acustico termina, l'utente può iniziare la composizione.
4. Riagganciare il microtelefono o premere il tasto [Speaker] oppure [End] per terminare la chiamata.

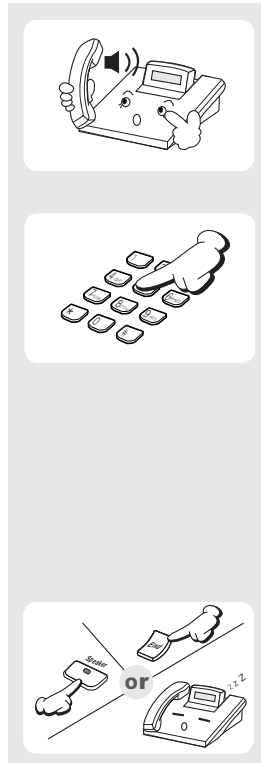

Se un numero di derivato oppure un tasto [DSS] sono assegnati al gruppo di derivati, premere questo tasto invece di comporre il corrispondente numero telefonico.

Per Rispondere ad una Chiamata Interna

1. Quando il telefono squilla, sollevare il microtelefono o premere il tasto [Speaker] o il tasto [Send].
2. La chiamata viene scollegata se si riaggancia il microtelefono. Per far ciò è anche possibile premere il tasto [Speaker] oppure [End].

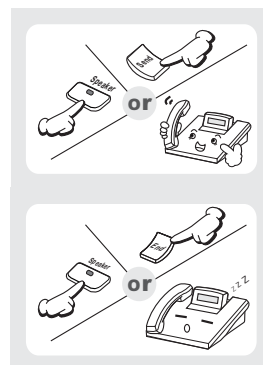

Modalità Cercapersona Vocale (Solo per Chiamate Interne)

Se la chiamata proviene da un derivato, il telefono emette un breve segnale acustico ed è possibile ascoltare il messaggio cercapersona del chiamante.

1. Sollevare il microtelefono o premere il tasto [Send].
Oppure premere il tasto [Speaker] per comunicare attraverso il microfono.
2. Per terminare la chiamata, riagganciare il microtelefono o premere il tasto [End] oppure [Speaker].

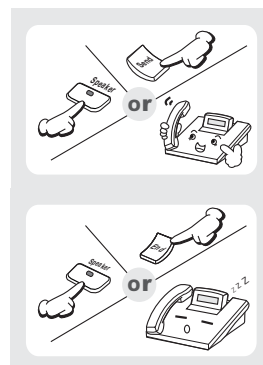

Modalità di Risposta Automatica (Solo per Chiamate Interne)

Se la chiamata proviene da un altro derivato, il telefono emette un breve segnale acustico ed il telefono risponde automaticamente alla chiamata.

1. Se il microfono e l'altoparlante sono accesi, l'utente potrà comunicare senza utilizzare le mani.
2. Per una conversazione privata, usare il microtelefono.
3. Per terminare la chiamata, riagganciare il microtelefono o premere il tasto [End] oppure [Speaker].

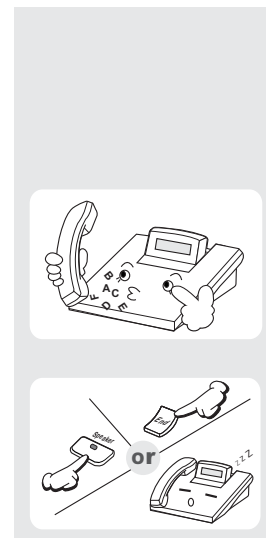

Richiamata su Postazione Occupata

Se l'utente chiamato è occupato, è possibile impostare la richiamata su postazione occupata. Quando la postazione occupata si libera, il proprio telefono squilla. Se si solleva il microtelefono, il telefono dell'altra postazione squillerà anch'esso.

1. Se si riceve un segnale di occupato, premere il tasto [PREN] oppure [4][4]. Oppure, premere il tasto flessibile corrispondente alla voce [PREN] del pannello LCD.
2. Se si riceve il segnale di conferma, riagganciare il microtelefono.
3. Se la postazione prenotata si libera, il proprio telefono squilla. Sul pannello LCD appare il messaggio 'Prenotazione'.
4. Se la postazione chiamata solleva il microtelefono a questo punto, la chiamata viene connessa.
5. Per terminare la chiamata, riagganciare il microtelefono oppure premere il tasto [Speaker] o [End].



Se la postazione chiamata non risponde al telefono entro 30 secondi, la richiamata viene annullata. Quando viene impostata la richiamata, il LED del tasto [PREN] si illumina.

Prenotazione su Postazione Occupata

Se chiamando un'altra postazione interna si riceve un segnale di occupato, è possibile inviare alla postazione chiamata un segnale di suoneria con microtelefono sganciato ed attendere un momento.

1. Premere il tasto [INOLT] oppure [4][5].
Oppure, premere il tasto flessibile corrispondente alla voce [INOLT] sul pannello LCD.
2. Quindi, la postazione chiamata riceverà un segnale con microtelefono sganciato che viene ripetuto ogni pochi secondi ed il primo tasto di Chiamata disponibile lampeggerà per indicare una chiamata in attesa.
3. Attendere che l'utente chiamato risponda al telefono.
4. La postazione chiamata deve chiudere la sua prima chiamata o porla in attesa prima di poter rispondere alla chiamata con prenotazione.

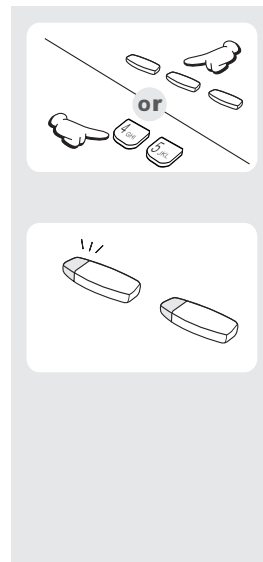

Per Chiamare il Proprio Operatore di Sistema

Selezionare [9] per chiamare il proprio operatore di sistema o operatore del gruppo.

Se si desidera chiamare uno specifico operatore, comporre il numero di derivato della persona.

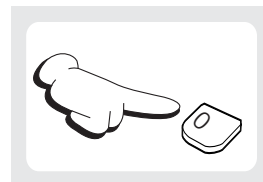

Chiamate Esterne

Per Chiamare le Linee del Centralino

Per chiamare su di una qualsiasi linea urbana è possibile utilizzare il microtelefono o l'altoparlante. Se si tenta di effettuare una chiamata interna o su linea urbana quando non vi sono tasti disponibili per le linee urbane, si riceve il segnale di Linea non Disponibile.

- Per effettuare una chiamata su linea urbana con il microtelefono, utilizzare la seguente procedura.

1. Sollevare il microtelefono.
2. Premere il tasto di linea urbana o gruppo di linee urbane. (ad es., 0).
3. Digitare il numero telefonico che si desidera chiamare.
3. Una volta terminata la chiamata, riagganciare il microtelefono.

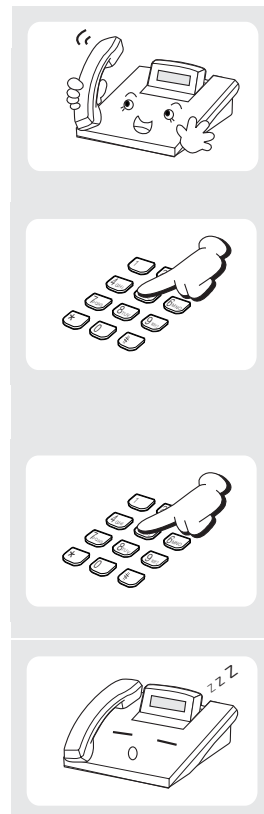

Se si usa la funzione del tastierino diretto, è possibile effettuare direttamente una chiamata su linea urbana o gruppo di linee urbane, senza sollevare il microtelefono. Si riceve sempre il segnale acustico di chiamata.

- Per effettuare una chiamata su linea urbana con l'altoparlante, utilizzare la seguente procedura.

1. Premere il tasto [Speaker].



2. Premere il tasto di linea urbana o gruppo di linee urbane.



3. Comporre il numero telefonico.



3. Una volta terminata la chiamata, premere il tasto [Speaker].



Se la funzione LCR (Least Cost Routing) è abilitata sul sistema principale, premere il tasto LCR o il codice LCR.

Codice di Autorizzazione e Codice Commessa

- Codice di Autorizzazione : Se il proprio sistema telefonico è impostato per richiedere un codice di autorizzazione prima di effettuare una chiamata, selezionare il tasto [#] ed inserire un codice valido prima di selezionare la linea urbana.
- Codice Commessa: Se il proprio sistema telefonico è impostato per richiedere un codice commessa prima di effettuare una chiamata, premere il tasto [ACCT] o selezionare [4][7] ed inserire un codice valido, premere nuovamente il tasto [ACCT] e quindi selezionare la linea urbana.



Chiedere all'amministratore del sistema per ulteriori informazioni sul codice di autorizzazione e sul codice commessa.

Risposta ad una Chiamata Esterna

Sollevando il microtelefono mentre il telefono sta squillando si viene connessi automaticamente alla chiamata in ingresso.

Oppure, premere il tasto [Speaker] o [Send] per rispondere automaticamente attraverso l'altoparlante.

Consultare il '*Capitolo 9*' per ulteriori dettagli sul servizio di Preferenze Suoneria.



Se una chiamata fa lampeggiare il LED del proprio telefono ma il telefono non squilla, sarà necessario premere il tasto lampeggiante per rispondere.

Risposta Universale

Se perviene una chiamata durante la modalità Notturna, è possibile impostare la chiamata per squillare da un altoparlante esterno. In tal caso, premere [6][7] oppure il tasto [UA] per rispondere alla chiamata.

Richiamata

Premere il tasto [NUOVA] per disconnettere la chiamata in corso, attendere il tono di linea e quindi effettuare una nuova chiamata sulla stessa linea. Se il tasto [NUOVA] non appare sul proprio telefono, premere il tasto flessibile corrispondente alla voce [NUOVA] sul pannello LCD per effettuare la richiamata.

Attesa su Linea Occupata con Richiamata

Se non vi sono linee urbane disponibili o gruppi di linee urbane (si riceve il segnale di occupato) mentre si sta selezionando una chiamata su linea urbana, impostare la richiamata. Quando la linea si libera, il telefono dell'abbonato squilla. È possibile prenotare fino a 5 richiamate per ogni derivato o chiamata su linea urbana.

1. Se si riceve il segnale di occupato quando si seleziona una chiamata su linea urbana, premere il tasto [PREN] oppure [4][4]. Oppure, premere il tasto flessibile corrispondente alla voce [PREN] sul pannello LCD.
2. Se si riceve il segnale di conferma, riagganciare il microtelefono.
3. Quando la linea si libera, il sistema vi richiamerà.
3. Sollevare il microtelefono o premere il tasto [Speaker] o [Send] per rispondere alla chiamata del sistema. Attendere il segnale di linea e comporre nuovamente il numero telefonico o di selezione rapida.





La richiamata viene cancellata se non ottiene risposta entro 30 secondi. Se è stata impostata la richiamata, il LED del tasto [PREN] si illumina.

Annullamento della Richiamata

La richiamata viene cancellata se non ottiene risposta entro 30 secondi. Se è stata impostata la richiamata, il LED del tasto [PREN] si illumina.

È possibile effettuare contemporaneamente un massimo di 5 richiamate per derivati o chiamate su linea urbana. Per annullare una richiamata, utilizzare la seguente procedura.

1. Premere il tasto [PREN] oppure [4][4]. Si riceve il segnale di conferma. Oppure, premere il tasto flessibile corrispondente alla voce [PREN] del pannello LCD.
2. Premere il tasto [Hold]. Ciò annulla la richiamata più vecchia che era stata impostata.

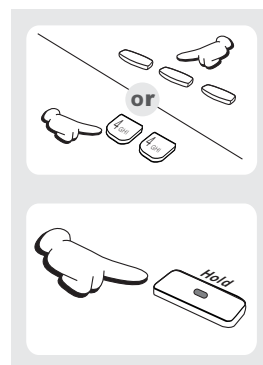

Per Porre una Chiamata in Attesa

Se capita di dover terminare un lavoro mentre si è impegnati in una conversazione, può essere necessario riprendere la chiamata una volta terminato il lavoro. Inoltre, se si riceve un'altra chiamata che sembra più urgente della chiamata in corso, può essere necessario porre in attesa la prima chiamata e premere il tasto della nuova chiamata per rispondere. Si dovrà semplicemente premere nuovamente il tasto di attesa per riprendere la conversazione.

La funzione di attesa si divide in attesa di sistema (attesa generale), attesa automatica, attesa esclusiva, ed attesa per consultazione.

Attesa di Sistema

1. Se capita di dover terminare un lavoro mentre si è impegnati in una conversazione o si riceve una chiamata urgente su altra linea, premere il tasto [Hold].
2. La chiamata in attesa lampeggia in verde sul proprio telefono e la linea viene indicata in rosso stabile su un altro telefono.
3. Per rilasciare lo stato di attesa dell'utente chiamante, premere il tasto di linea. Quindi, il LED verde smette di lampeggiare e diventa una luce verde stabile.
4. Riprendere la conversazione con l'altro utente.

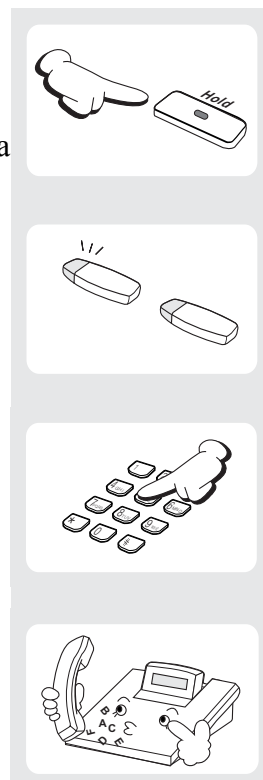

Nel corso di una chiamata, premendo un tasto di linea urbana o un tasto di Chiamata lampeggiante si pone automaticamente la prima chiamata in attesa e ci si collega alla nuova chiamata.

Attesa Automatica

Quando si risponde ad una chiamata esterna, premendo il tasto della linea urbana o il tasto di Chiamata lampeggiante si pone automaticamente in attesa la chiamata esterna e ci si connette alla chiamata successiva. Per usare questa funzione premere [0][0][1], mentre se non la si desidera premere [0][0][0].

1. Premere il tasto [Transfer].
2. Premere [1][1][0].
3. Per usare questa funzione, premere [0][0][1],
mentre se non la si desidera, premere [0][0][0].
4. Premere il tasto [Transfer] per salvare la voce selezionata.

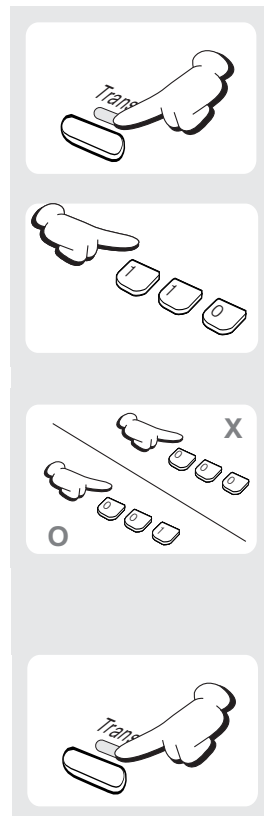

Le chiamate interne vengono poste in attesa premendo il tasto [Hold] oppure [Transfer]. Se si preme un altro tasto di linea urbana o un tasto Chiamata lampeggiante durante una chiamata interna, la chiamata viene disconnessa.

Attesa Esclusiva

Per porre in attesa una chiamata esterna al proprio telefono in modo tale che altri utenti non possano riprenderla :

1. Premere due volte il tasto [Hold].
2. La chiamata lampeggia in verde sul proprio telefono e questa linea viene indicata con una luce rossa fissa sugli altri telefoni.
3. Per riprendere la chiamata in attesa, premere il tasto di linea verde lampeggiante o premere tre volte il tasto [Hold].

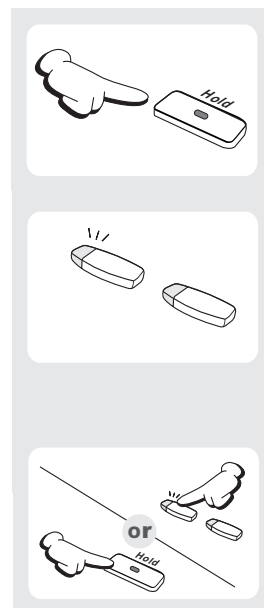

Le chiamate interne sono sempre impostate per l'attesa esclusiva.

Attesa per Consultazione

È possibile porre in attesa una chiamata esterna e riprendere un'altra chiamata interna.

1. Premere il tasto [Transfer]; si riceve il segnale di linea. La chiamata viene posta in attesa di Trasferimento.
2. Comporre il numero del derivato.
3. Consultarsi con l'utente interno.
4. Premere il tasto [Transfer] per tornare all'utente esterno o per riagganciare e trasferire la chiamata.

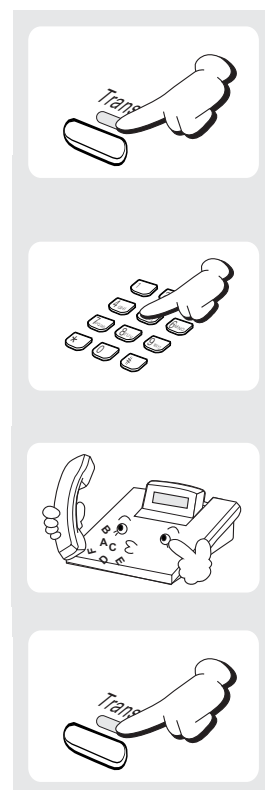

Premendo ripetutamente il tasto [Transfer] si alterna tra l'utente esterno ed il derivato interno.

Richiamata su Attesa

Se una chiamata viene lasciata in attesa più a lungo del timer di attesa, verrà effettuata una richiamata alla propria postazione.

A questo punto, il tasto di attesa si illumina con una luce color ambra lentamente lampeggiante. Se non si risponde a questa richiamata entro un periodo di tempo pre-impostato, la chiamata viene trasferita all'operatore di sistema.

Quando il telefono squilla, sollevare il microtelefono oppure premere il tasto [Speaker] o [Send] per rispondere alla richiamata.

Risposta alle Chiamate in Attesa presso un Altra Postazione

Quando una linea è in attesa viene indicata da una luce lampeggiante. Per riprendere la chiamata in attesa premere il tasto di linea indicato da una luce rossa lampeggiante.

Quando una linea è in attesa ma non è visualizzata sul proprio telefono, premere [1][2] più il numero di linea oppure il numero di derivato della postazione che ha posto la chiamata in attesa.

Parccheggio delle Chiamate

Una chiamata esterna può essere parcheggiata in una delle 10 “orbite di parcheggio disponibili”.

1. Premere il tasto [PARK].
Oppure, premere il tasto flessibile corrispondente alla voce [PARK] del pannello LCD.
2. Premere il numero di orbita desiderato, [0]-[9];
il tasto [PARK] inizierà a lampeggiare.
Oppure, premere un tasto [PARK] dedicato;
Anche il tasto [PARK] inizierà a lampeggiare.
3. Per consentire ad un'altra postazione di rispondere alla chiamata in attesa, informare l'utente della postazione del numero di orbita di parcheggio.
4. Per rispondere alla chiamata parcheggiata, premere il tasto [PARK] seguito dal numero di orbita desiderato oppure premere il tasto [PARK] che lampeggia.

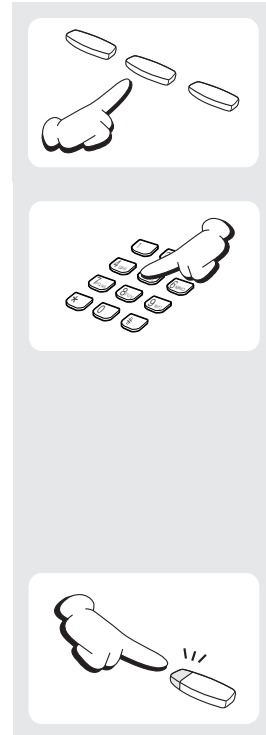

Trasferimento delle Chiamate

Il telefono della serie DS-5000D può trasferire la propria chiamata ad un altro derivato oppure riprendere la conversazione con l'utente esterno.

1. Durante la chiamata, premere il tasto [Transfer].
2. Inoltre, premere un numero di chiamata di derivato oppure un numero di gruppo.
A questo punto la propria chiamata viene posta automaticamente in attesa di trasferimento.
Oppure, premere il tasto [DSS] o il tasto del gruppo della postazione. La chiamata viene posta automaticamente in attesa di trasferimento.
3. Per il trasferimento cieco, riagganciare quando si riceve il segnale della suoneria.
Oppure, attendere la risposta dell'utente chiamato per informarlo della chiamata. Quindi riagganciare.

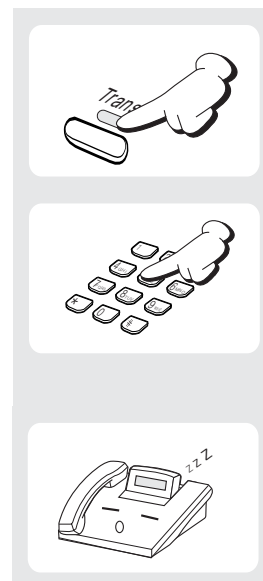

Riconnessione con l'Utente Esterno

Se il trasferimento viene rifiutato e la postazione chiamata riaggancia, si viene ricollegati alla linea esterna. Oppure, è possibile premere il tasto [Transfer] per ritornare all'utente esterno.

Ritrasferimento della Chiamata

Se si desidera trasferire la chiamata ad un altro derivato senza attendere che la prima postazione riagganci, premere semplicemente un altro tasto [DSS]. Oppure, premere il tasto LINEA oppure il tasto di linea urbana per tornare all'utente esterno ed iniziare nuovamente il processo di trasferimento.



- Durante il trasferimento di una chiamata ad un telefono per un Annuncio Vocale o per la Risposta Automatica, la chiamata trasferita continua a squillare.
- Dopo la risposta dell'utente interno, è possibile alternare la comunicazione tra le parti premendo il tasto di trasferimento.
- Se si riceve il segnale di Chiamate Non Ammesse, significa che la postazione non ha tasti a disposizione per ricevere un'altra chiamata. Premere il tasto [Transfer] per ritornare all'altro utente.
- Non è possibile trasferire una chiamata interna premendo il tasto [DSS]. Premere per prima cosa il tasto [Transfer] e quindi comporre il numero del derivato di destinazione.

Trasferimento con Prenotazione

Se durante il trasferimento di una chiamata ad un'altra postazione si riceve il segnale di occupato, è possibile prenotare la chiamata presso tale postazione. In tal modo, quando tale postazione si libera, sarà possibile stabilire la connessione della chiamata con l'utente desiderato.

Riagganciare semplicemente quando si riceve il segnale di occupato per la chiamata trasferita. A questo punto, l'utente chiamato sarà avvisato da un segnale di chiamata in attesa.

Trasferimento alla Casella di Posta Vocale

Questa funzione viene utilizzata per inviare una chiamata direttamente ad una casella di posta vocale. Per far ciò, il proprio telefono deve disporre di un tasto [VT] correttamente programmato.

1. Premere il tasto [VT] durante la chiamata.
Oppure, premere il tasto flessibile corrispondente alla voce [VT] del pannello LCD.
2. Comporre il numero della casella di posta vocale.
3. Riagganciare una volta terminata la composizione.

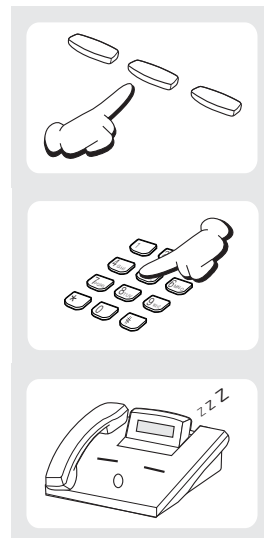

Chiamate in Attesa

Se una chiamata esterna o un'altra postazione ha effettuato una prenotazione sul proprio telefono, questo squillerà ed il LED di chiamata in attesa lampeggerà in verde.

1. Premere il tasto lampeggiante per rispondere alla chiamata in attesa.
2. Se il proprio telefono dispone della funzione di Attesa Automatica impostata, l'altra chiamata viene posta automaticamente in attesa.
3. Se la funzione di Attesa Automatica non è impostata, premere il tasto [Hold] e quindi il tasto con il LED lampeggiante. Oppure, concludere la prima chiamata e riagganciare; la chiamata in attesa squilla.
4. Sollevare il microtelefono oppure premere il tasto [Speaker] o [Send].

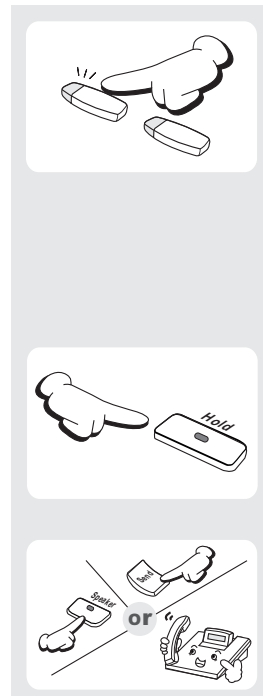

(Pagina intenzionalmente bianca.)

Capitolo 4 Uso dei Menu di Navigazione

I telefoni DS-5021D and DS-5014D sono equipaggiati con i tasti di navigazione per una migliore gestione dei serizi interni. Questo capitolo introduce le funzioni di ciascun tasto di navigazione e le procedure per l'uso delle diverse applicazioni che sono implementate dai tasti del menu.



Poiché il telefono DS-5038D non è dotato del tasto di navigazione, questo capitolo si applica solo ai telefoni DS-5021D e DS-5014D.

Descrizione dei Tasti di Navigazione



Figura 4.1 Tasti di Navigazione del telefono DS-5021D/5014D

Tasto Menu

Se viene premuto il tasto [Menu] in modalità libero o di chiamata, si visualizza il seguente menu principale, ed è possibile selezionare ed eseguire la funzione desiderata.

1. CHIAMATE OUT
2. CHIAMATE IN
3. NUMERI RUBRICA
4. NOMI RUBRICA
5. DEVIAZIONI
6. PROMEMORIA

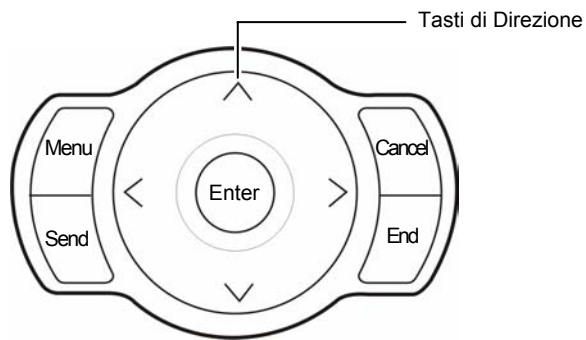
Se viene premuto il tasto [Transfer] in modalità di chiamata o di trasferimento, si visualizza il seguente menu principale, ed è possibile selezionare ed eseguire la funzione desiderata.

1. CHIAMATE OUT
2. CHIAMATE IN
3. NUMERI RUBRICA
4. NOMI RUBRICA



Le chiamate vengono mantenute attive anche se viene premuto il tasto [Menu] durante la conversazione. Se viene premuto il tasto [End] o un altro tasto con esclusione dei tasti di Navigazione in modalità menu, si esce ed entra automaticamente dalla modalità di menu.

Tasto di Invio

Premendo il tasto [Send] mentre viene selezionata la funzione [CHIAMATE OUT], [CHIAMATE IN], [RICERCA NUMERI], oppure [RICERCA NOMI] premendo il tasto [Menu], si compone il numero corrispondente.

- Premendo il tasto [Send] in modalità libero, si entra in stato [CHIAMATE OUT].
- Premendo il tasto [Send] in modalità di chiamata, si entra in stato di [CHIAMATE OUT] indipendentemente dai numeri premuti in precedenza.
- Premendo il tasto [Send] con chiamata in arrivo (stato di suoneria attiva), si entra in stato di chiamata (modalità altoparlante).

Tasto di Terminazione

Questo tasto è utilizzato per scollegare le chiamate o per uscire dalla modalità di menu.

Tasto di Annullamento

Il tasto [Cancel] è utilizzato in modalità menu per passare al livello precedente. Se il tasto [Cancel] viene premuto al primo accesso alla modalità di menu, si esce dalla modalità di menu.

Il tasto [Cancel] è anche utilizzato per cancellare le lettere precedentemente inserite durante l'inserimento di numeri o caratteri.

Tasto Enter

Questo tasto è utilizzato in modalità menu per selezionare o salvare la voce indicata dal cursore. Questo tasto può anche essere utilizzato come tasto [NND (Nome Numero Data)] durante la ricezione delle chiamate.

- Il tasto [NND] visualizza ciclicamente il 'numero del chiamante, 'nome del chiamante, ed 'ora di ricezione' ad ogni pressione del tasto se la linea di ricezione è il centralino e se le informazioni sul chiamante sono disponibili.

Tasti di Direzione

Questi tasti sono utilizzati per le modifiche quali l'inserimento o la cancellazione delle informazioni sul pannello LCD, o per spostarsi tra le voci dei menu.

- Tasto [^]
Utilizzato per spostarsi al menu precedente.
- Tasto [v]
Utilizzato per spostarsi al menu successivo.
- Tasto [<]
Se il numero telefonico è lungo, questo tasto è utilizzato per visualizzare la parte iniziale del numero che non rimane visualizzata sullo schermo LCD.
- Tasto [>]
Se il numero telefonico è lungo, questo tasto è utilizzato per visualizzare la parte finale del numero che non rimane visualizzata sullo schermo LCD.

Menu Principali

Premere il tasto [Menu] tra i tasti di navigazione per visualizzare il menu principale di navigazione illustrato in figura.

1. CHIAMATE OUT
2. CHIAMATE IN
3. NUMERI RUBRICA
4. NOMI RUBRICA
5. DEVIAZIONI
6. PROMEMORIA

Come Selezionare le Voci

Per selezionare le voci del menu l'utente può scegliere se utilizzare il tasto di direzione della navigazione, il tasto del volume, oppure il tasto di chiamata.

- Usare i tasti di direzione ~~oppure~~ il tasto [▼ Volume ▲] per spostarsi sul menu desiderato.
- Il menu può essere selezionato direttamente premendo il tasto di chiamata corrispondente al numero di menu.
- Premere il tasto [Enter] per selezionare il sottomenu indicato dal cursore.
- Premere il tasto [End] per uscire dalla modalità di menu.
- Se viene premuto un tasto diverso dai tasti di navigazione, si esce dalla modalità di menu.



Se viene chiamato un numero di postazione dalla modalità menu, la chiamata viene processata come occupata.

Ricerca e Chiamata dei Numeri Chiamati di Recente

È possibile memorizzare fino a 50 numeri chiamati di recente ed il loro numero può essere impostato dall'amministratore del sistema. I numeri chiamati di recente possono essere consultati o chiamati direttamente.

1. Premere il tasto [Menu] tra i tasti di navigazione per visualizzare la schermata del menu principale.
2. Premere il tasto di composizione [1] e selezionare [1.CHIAMATE OUT].
3. Viene visualizzato l'elenco dei numeri chiamati più di recente. È possibile scorrere a turno ciascun numero dell'elenco utilizzando il tasto [^]/[v] di direzione oppure il tasto [▼ Volume ▲]. Usare il tasto [<]/[>] di direzione per visualizzare i numeri troppo lunghi che non appaiono completamente sullo schermo.
4. Spostarsi sul numero che si desidera comporre e premere il tasto [Send] per effettuare la chiamata.

Ricerca e Chiamata dei Numeri Ricevuti di Recente

È possibile memorizzare fino a 50 numeri ricevuti di recente ed il loro numero può essere impostato dall'amministratore del sistema. I numeri ricevuti di recente possono essere consultati o chiamati direttamente.

1. Premere il tasto [Menu] tra i tasti di navigazione per visualizzare la schermata del menu principale.
2. Premere il tasto di composizione [2] e selezionare [2.CHIAMATE IN].
3. Viene visualizzato l'elenco dei numeri ricevuti più di recente. È possibile scorrere a turno ciascun numero dell'elenco utilizzando il tasto [^]/[v] di direzione oppure il tasto [▼ Volume▲]. Usare il tasto [<]/[>] di direzione per visualizzare i numeri troppo lunghi che non appaiono completamente sullo schermo.
4. Spostarsi sul numero che si desidera comporre e premere il tasto [Send] per effettuare la chiamata.

Ricerca e Chiamata dei Numeri Rapidi Personali

È possibile consultare o chiamare direttamente i numeri rapidi personali che sono stati impostati.

1. Premere il tasto [Menu] tra i tasti di navigazione per visualizzare la schermata del menu principale.
2. Premere il tasto di composizione [3] e selezionare [3.NUMERI RUBRICA]. Viene visualizzato il seguente sottomenu.

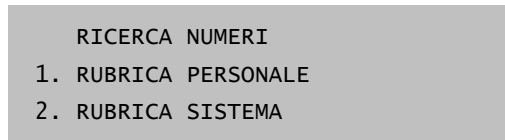

Premere il tasto di composizione [1] e selezionare [1.RUBRICA PERS.].

3. Viene visualizzato l'elenco dei Numeri personali. memorizzati. è possibile consultare a turno ciascun numero dell'elenco utilizzando il tasto di direzione [^]/[v] oppure il tasto [▼ Volume ▲]. Utilizzare il tasto [<]/[>] di direzione per visualizzare i numeri troppo lunghi che non appaiono completamente sullo schermo.
4. Spostarsi sul numero che si desidera comporre e premere il tasto [Send] per effettuare la chiamata.

Ricerca e Chiamata dei Numeri Brevi di Sistema

È possibile consultare o chiamare direttamente il numero breve di sistema impostato nel sistema. L'amministratore del sistema deve impostare separatamente i numeri brevi ed i relativi nomi presso l'MMC 705 e l'MMC 706.

1. Premere il tasto [Menu] tra i tasti di navigazione per visualizzare la schermata del menu principale.
2. Premere il tasto di composizione [3] e selezionare [3. NUMERI RUBRICA.]. Viene visualizzato il sottomenu rappresentato in figura.

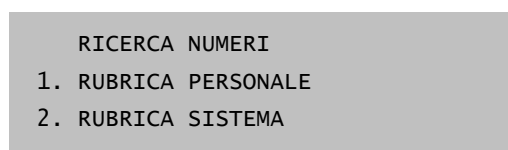

Premere il tasto di composizione [2] e selezionare [2.RUBRICA SISTEM.].

3. Viene visualizzato l'elenco dei Numeri di Sistema. memorizzati. È possibile consultare a turno ciascun numero dell'elenco utilizzando il tasto [^]/[v] di direzione oppure il tasto [▼ Volume▲]. Utilizzare il tasto [<|>] di direzione per visualizzare i numeri troppo lunghi che non appaiono completamente sullo schermo.
4. Spostarsi sul numero che si desidera comporre e premere il tasto [Send] per effettuare la chiamata.

Ricerca e Chiamata Numeri Brevi Personali per Nome

È possibile consultare per nome oppure chiamare direttamente i numeri brevi che sono stati impostati personalmente. L'amministratore del sistema deve impostare separatamente i numeri brevi ed i relativi nomi presso l'MMC 705 e l'MMC 706.

1. Premere il tasto [Menu] tra i tasti di navigazione per visualizzare la schermata del menu principale.
2. Premere il tasto di composizione [4] e selezionare [4.NOMI RUBRICA]. Viene visualizzato il sottomenu rappresentato in figura.

```
RICERCA NOMI
1. RUBRICA PERSONALE
2. RUBRICA SISTEMA
3. NUMERI INTERNI
```

Premere il tasto di chiamata [1] e selezionare [1.RUBRICA PERS.].

3. Utilizzare il tasto di composizione per inserire la prima lettera del nome che si desidera ricercare, e premere il tasto [Enter].

```
digitare il nome
M
```

Vengono visualizzati i numeri brevi personali dei nomi che iniziano con la lettera inserita. Se non vi sono numeri brevi personali per il nome che inizia con la lettera inserita, viene visualizzato il primo numero dell'intero elenco dei numeri brevi personali.

```
MARCO
0 - 1 2 3 4 5 6 3 2 2 4
```

```
MARTINI
0 - 4 3 2 4 5 5 6 5 4 6
```



Consultare l'Allegato di questo manuale per come inserire i caratteri. Usare il tasto di direzione [←]/[→] per spostare il cursore nella schermata di inserimento. Premere il tasto [Cancel] per cancellare le lettere inserite. Premendo il tasto [Cancel] quando non vi sono lettere inserite si ritorna al menu superiore.

- È possibile consultare a turno ciascun numero dell'elenco utilizzando il tasto di direzione [^]/[v] oppure il tasto [▼ Volume ▲]. Usare il tasto [←]/[→] di direzione per visualizzare i numeri troppo lunghi che non appaiono completamente sullo schermo.



Premere il tasto [Cancel] per ritornare al menu superiore.

- Spostarsi sul numero dell'elenco che si desidera comporre e premere il tasto [Send] per effettuare la chiamata.

Ricerca e Chiamata Numeri Brevi di Sistema per Nome

È possibile consultare per nome oppure chiamare direttamente il numero breve di sistema designato per il sistema. L'amministratore di sistema deve impostare separatamente i numeri brevi ed i relativi nomi presso l'MMC 705 e l'MMC 706.

1. Premere il tasto [Menu] tra i tasti di navigazione per visualizzare la schermata del menu principale.
2. Premere il numero di composizione [4] e selezionare [4. NOMI RUBRICA]. Viene visualizzato il sottomenu riportato in figura.

```
RICERCA NOMI
1. RUBRICA PERSONALE
2. RUBRICA SISTEMA
3. NUMERI INTERNI
```

Premere il tasto di composizione [2] e selezionare [2.RUBRICA SISTEM].

3. Utilizzare il tasto di composizione per inserire la prima lettera del nome che si desidera ricercare, e premere il tasto [Enter].

```
digitare il nome
M
```

Vengono visualizzati i SYSTEM SPD NO. del nome con la lettera iniziale inserita. Se non vi è il numero del nome che inizia con la lettera inserita, viene visualizzato un messaggio di errore ed è possibile inserire ancora il nome.

```
MARCO
0 - 9 3 8 5 0 5 3 6 4 5
```

```
MARTINI
0 - 4 3 2 3 4 5 6 6 6 2
```



Consultare l'Allegato di questo manuale per come inserire i caratteri. Usare il tasto di direzione [<]/[>] per spostare il cursore nella schermata di inserimento. Premere il tasto [Cancel] per cancellare le lettere inserite. Premendo il tasto [Cancel] quando non vi sono lettere inserite si ritorna al menu superiore.

4. È possibile consultare a turno ciascun numero dell'elenco utilizzando il tasto di direzione [^]/[v] oppure il tasto [▼ Volume ▲]. Usare il tasto [<]/[>] di direzione per visualizzare i numeri troppo lunghi che non appaiono completamente sullo schermo.
5. Spostarsi sul numero dell'elenco che si desidera comporre e premere il tasto [Send] per effettuare la chiamata.

Ricerca e Chiamata Numero di Interno per Nome

È possibile effettuare la ricerca per nome oppure chiamare direttamente il numero di interno.

1. Premere il tasto [Menu] tra i tasti di navigazione per visualizzare la schermata del menu principale.
2. Premere il tasto di composizione [4] e selezionare [4.RICERCA NOMI]. Viene visualizzato il sottomenu riportato in figura.

```
RICERCA NOMI
1. RUBRICA PERSONALE
2. RUBRICA SISTEMA
3. NUMERI INTERNI
```

Premere il tasto di composizione [3] e selezionare [3.NUMERI INTERNI].

3. Usare il tasto di composizione per inserire la prima lettera del nome che si desidera ricercare, quindi premere il tasto [Enter].

```
digitare il nome
M
```

Vengono visualizzati gli STATION NO. del nome che inizia con la lettera inserita. Se non esiste il numero del nome che inizia con la lettera inserita, viene visualizzato un messaggio di errore e si può inserire ancora il nome.

```
MATTEO
3 6 4 5
```

```
MARTINA
6 6 6 2
```

4. È possibile consultare a turno ciascun numero dell'elenco utilizzando il tasto di direzione [^]/[v] oppure il tasto [▼ Volume▲]. Usare il tasto [<]/[>] di direzione per visualizzare i numeri troppo lunghi che non appaiono completamente sullo schermo.
5. Spostarsi sul numero dell'elenco che si desidera comporre e premere il tasto [Send] per effettuare la chiamata.

Impostazione del Tipo di Deviazione e del Numero

Se non si è in grado di rispondere alle proprie chiamate sui telefoni DS-5021D o DS-5014D, è possibile impostare la funzione di deviazione per poter rispondere alle chiamate da un altro telefono.

Le procedure per l'impostazione del tipo di deviazione e dei relativi numeri sono descritte nel seguito.

1. Premere il tasto [Menu] tra i tasti di navigazione per visualizzare la schermata del menu principale.
2. Premere il tasto di composizione [5] e selezionare [5.DEVIAZIONI]. Viene visualizzato il sottomenu riportato in figura.

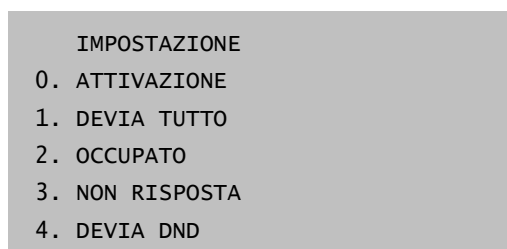

```
IMPOSTAZIONE
0. ATTIVAZIONE
1. DEVIA TUTTO
2. OCCUPATO
3. NON RISPOSTA
4. DEVIA DND
```

4. Usare il tasto di direzione oppure il tasto [▼ Volume ▲], o selezionare il numero del menu della deviazione desiderata utilizzando il tasto di composizione, quindi premere il tasto [Enter].
5. Inserire il numero a cui deviare la chiamata utilizzando i tasti di composizione. Ad esempio, se viene selezionato [1. DEVIA TUTTO], inserire i numeri nel pannello LCD come illustrato in figura.

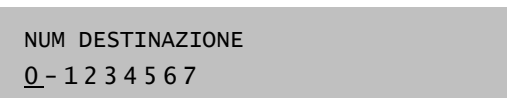

```
NUM DESTINAZIONE
0 - 1 2 3 4 5 6 7
```

Usare il tasto [◀/▶] di direzione per spostare il cursore sulla schermata di inserimento del numero. Usare il tasto [Cancel] per cancellare tutti i numeri inseriti e re-inserire i numeri.

6. Premere il tasto [Enter] per salvare il numero inserito e passare al menu superiore.

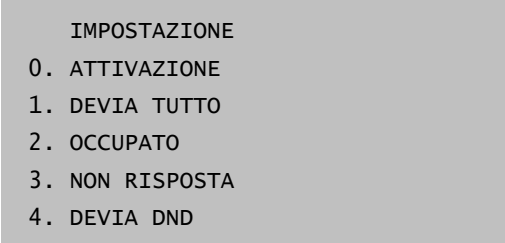

```
IMPOSTAZIONE
0. ATTIVAZIONE
1. DEVIA TUTTO
2. OCCUPATO
3. NON RISPOSTA
4. DEVIA DND
```

7. Usare il tasto di direzione [^]/[v] oppure il tasto [▼ Volume▲], quindi premere il tasto [Enter], o selezionare il menu [0.ATTIVAZIONE]. Viene visualizzato il sottomenu dei tipi di deviazione disponibili come illustrato in figura.

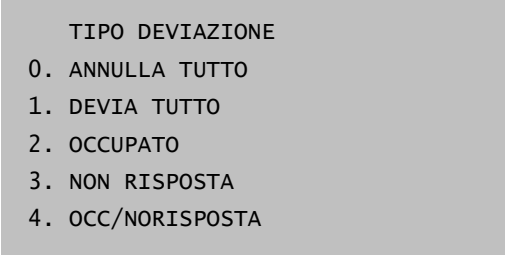

```
TIPO DEVIAZIONE
0. ANNULLA TUTTO
1. DEVIA TUTTO
2. OCCUPATO
3. NON RISPOSTA
4. OCC/NORISPOSTA
```

8. Usare il tasto di direzione [^]/[v] oppure il tasto [▼ Volume▲], quindi premere il tasto [Enter], o selezionare il tipo di deviazione che si desidera attivare utilizzando i tasti di composizione.
9. Premere il tasto [End] ed uscire dalla modalità di menu.

Impostazione Promemoria

È possibile impostare il tipo di avviso e l'orario di notifica.

1. Premere il tasto [Menu] tra i tasti di navigazione per visualizzare la schermata del menu principale.
2. Premere il numero di composizione [6] e selezionare [6.PROMEMORIA]. Viene visualizzato il sottomenu riportato in figura.

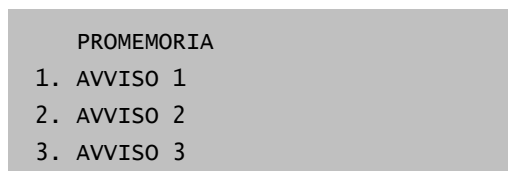

3. Usare il tasto [^]/[v] di direzione oppure il tasto [▼ Volume ▲], o selezionare il tasto di composizione corrispondente al numero di avviso desiderato, e premere il tasto [Enter].
4. Ad esempio, se viene selezionato [1. AVVISO 1], viene visualizzato il sottomenu di impostazione del tipo di avviso e dell'ora.

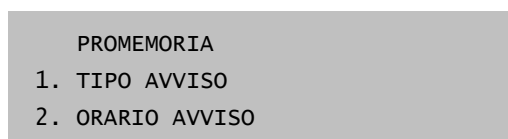

5. Usare il tasto di direzione [^]/[v], il tasto [▼ Volume ▲], o il tasto di composizione per selezionare [1. TIPO AVVISO], e premere il tasto [Enter].
6. Viene visualizzato il sottomenu dei tre tipi di avviso come illustrato in figura.



Se viene selezionato [0.NON IMPOSTATO] l'avviso non verrà notificato. Se viene selezionato [1.OGGI] la notifica avverrà una sola volta all'ora impostata. Se viene impostato [2.SEMPRE] la notifica avverrà tutti i giorni all'orario impostato.

7. Usare il tasto di direzione [^]/[v], il tasto [▼ Volume ▲], o il tasto di composizione per selezionare il tipo di avviso, e premere il tasto [Enter]. Il tipo di avviso selezionato viene memorizzato e si passa al menu superiore che visualizza il sottomenu illustrato in figura.

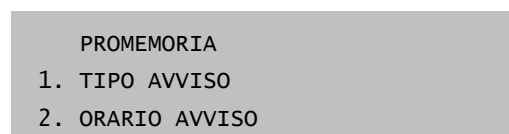

```
PROMEMORIA
1. TIPO AVVISO
2. ORARIO AVVISO
```

8. Usare il tasto di direzione [^]/[v], il tasto [▼ Volume ▲], o il tasto di composizione e selezionare [2. ORARIO AVVISO] per impostare l'orario della notifica, e premere il tasto [Enter].
9. Usare il tasto di composizione ed inserire l'orario della notifica quando appare la schermata di inserimento dell'orario sul pannello LCD.

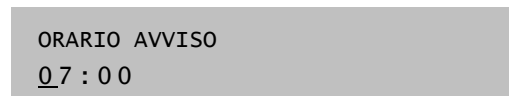

```
ORARIO AVVISO
07 : 00
```

Usare il tasto di direzione [<]/[>] per spostare il cursore nella schermata di inserimento. Usare il tasto [Cancel] per cancellare tutti i numeri inseriti e re-inserire i numeri.

10. Premere il tasto [Enter] per salvare l'orario inserito e per passare al menu superiore.
11. Premere il tasto [End] per uscire dalla modalità di menu.

(Pagina intenzionalmente bianca.)

Capitolo 5 Funzioni di Composizione

In questo capitolo, vengono descritte brevemente le funzioni di composizione, quali ad esempio come utilizzare i tasti di selezione abbreviata, come usare la funzione conferenza con cui diverse persone possono effettuare una chiamata contemporaneamente, come interrompere e proseguire una chiamata, e come lasciare un messaggio.

Selezione abbreviata

È possibile assegnare i numeri utilizzati più di frequente ad un singolo elenco di numeri di selezione abbreviata. Se la selezione abbreviata viene programmata in questo modo, non sarà più necessario comporre i numeri di telefono uno per uno ma basterà premere semplicemente il tasto di selezione abbreviata.

Programmazione dei Numeri di Selezione Abbreviata

Alla propria postazione possono essere assegnati fino a cinquanta numeri, 00~49. Chiedere all'amministratore del sistema ulteriori informazioni sul numero massimo di numeri di selezione abbreviata che possono essere assegnati alla propria postazione.

- Per impostare i numeri di selezione abbreviata,

Registrare i numeri telefonici dei tasti programmabili con la seguente procedura.

1. Premere il tasto [Transfer] oppure [1][0][5], senza sollevare il microtelefono.
2. Selezionare il numero di selezione abbreviata (00-49).

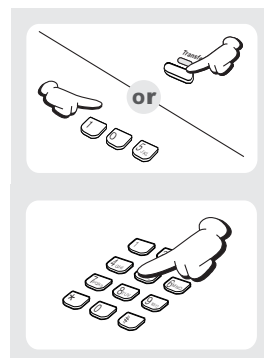

3. Premere il numero di linea urbana o il numero del gruppo di linee urbane.
4. Inserire i numeri telefonici da memorizzare (di massimo 24 cifre), compresi i simboli #, *, FLASH, PAUSA, ecc.
5. Premere il tasto [Transfer] per memorizzare il numero di telefono.

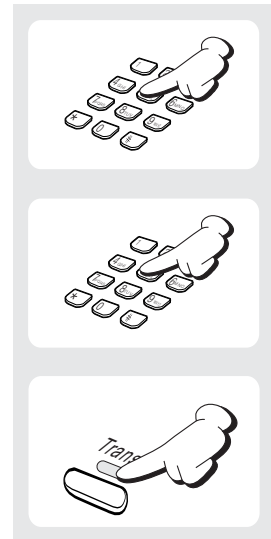

Descrizione dei Tasti Programmabili

Per registrare i numeri di selezione abbreviata, vengono utilizzati i tasti programmabili che sono indicati come tasti A, B, C, D, E, ed F. Ciascun tasto programmabile è descritto nella seguente tabella.

Tasto	Funzioni
Tasto A	Non utilizzato
Tasto B	Per inserire un FLASH
Tasto C	Per inserire una PAUSA
Tasto D	Per convertire dal metodo ad impulsi (metodo decadico) al metodo a toni (metodo multifrequenza)
Tasto E	Utilizzato per nascondere i numeri nella visualizzazione su pannello LCD.
Tasto F	Utilizzato per inserire un nome.
Tasto di Attesa	Per cancellare un numero di selezione abbreviata.

I tasti A,B,C,D,E, ed F dei telefoni della serie DS-5000D sono i 6 tasti dell'ultima riga di tasti programmabili posti al di sotto del pannello LCD.

Ad esempio, in figura è illustrato il telefono DS-5021D.



Figura 5.1 Tasti Programmabili utilizzati come Numeri di Selezione Abbreviata

Uso dei Tasti di Selezione Abbreviata

Selezionare il numero programmato di composizione automatica utilizzando la seguente procedura.

Utilizzare i numeri programmati del telefono contenuti nell'elenco dei numeri di selezione abbreviata di sistema nell'intervallo 500-999, oppure nell'elenco dei numeri personali nell'intervallo 00-49.

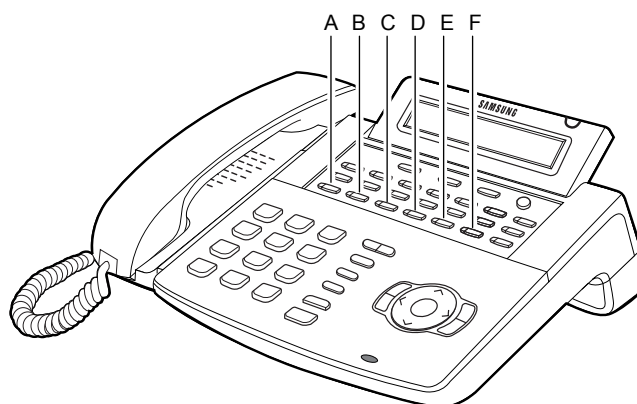
1. Premere il tasto [Memory] oppure [1][6], senza sollevare il microtelefono.
2. Premere il numero di selezione abbreviata programmato per il numero di telefono che si desidera chiamare.
3. A questo punto la chiamata viene effettuata automaticamente.

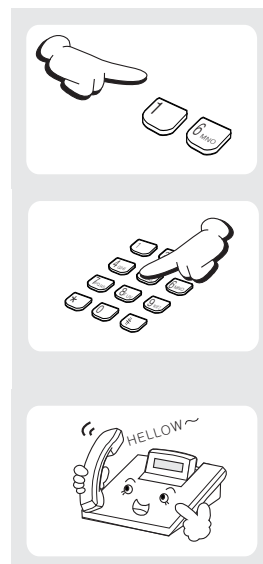

NOTE

1. Senza sollevare il microtelefono, premere il numero di selezione abbreviata che è stato programmato per il numero di telefono che si desidera chiamare.
2. A questo punto, premere l'ultima cifra per un tempo leggermente più lungo.
3. Quindi, la chiamata può essere effettuata automaticamente.

Per Assegnare un Nome al Tasto di Selezione Abbreviata.

A ciascun tasto di selezione abbreviata è possibile assegnare un nome di 11 caratteri Inglesi. Tale nome è utilizzato per effettuare le chiamate mediante la funzione di rubrica.

1. Premere il tasto [Transfer].
2. Premere [1][0][6].
3. Premere il numero di selezione abbreviata a cui deve essere assegnato il nome (00-49).
4. Inserire il nome. Consultare l' *'Allegato'* di questo manuale per come inserire una lettera.
5. Premere il tasto [Transfer] per salvare il nome del tasto di selezione abbreviata.
6. Per assegnare un altro nome al tasto di composizione rapida, ripetere i passi precedenti.

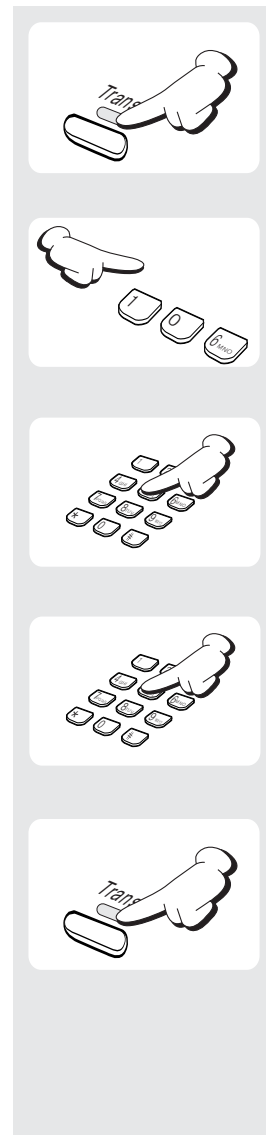

Programmazione dei Tasti di Selezione Abbeviata

I numeri utilizzati più di frequente possono essere trasformati da numeri di selezione rapida in un tasto unico di selezione per maggiore facilità d'uso.

1. Senza sollevare il microtelefono, premere il tasto [Transfer].
2. Premere [1][0][7].
3. Premere il tasto [SPD].
4. Premere il numero di selezione rapida (00-49 o 500-999) da assegnare a tale tasto.
5. Premere il tasto [Transfer] per salvare il numero selezionato.
6. Premendo un tasto unico di composizione viene dunque effettuata direttamente una chiamata al numero rapido memorizzato.

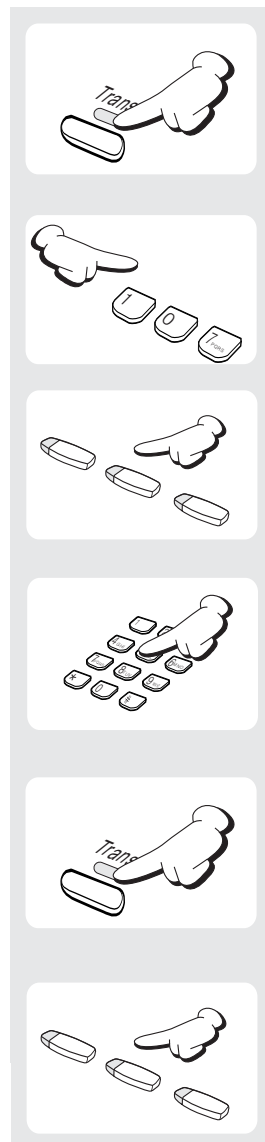

Uso della Composizione a Catena

Dopo aver premuto il numero di selezione rapida, è possibile comporre manualmente un ulteriore numero o il numero di selezione rapida desiderato.

Dopo il primo numero di selezione rapida, premere il tasto [memory] oppure [1][6] e quindi premere un altro numero di selezione rapida. Dopo il numero di selezione rapida, comporre direttamente il numero aggiuntivo.

Ripetizione

È possibile effettuare una chiamata esterna verso l'ultimo numero telefonico chiamato. Per ripetere l'ultimo numero telefonico chiamato, premere il tasto [Redial] oppure [1][9].



- Se la funzione di tastierino rapido è disattivata, sarà necessario sollevare il microtelefono oppure premere il tasto [Speaker] prima di iniziare la composizione.

- La Ripetizione non si applica alle chiamate interne.

Per Memorizzare il Numero per la Ripetizione

Per memorizzare il numero appena chiamato per uso futuro, premere il tasto [SAVE] sul pannello LCD prima di riagganciare.

Il numero così memorizzato potrà essere richiamato in qualsiasi momento premendo il tasto [SNR] oppure [1][7]. In quel momento per la chiamata verrà selezionata la stessa linea.



- Il numero telefonico memorizzato viene conservato in memoria fino a quando non verrà salvato un altro numero.

- La Ripetizione non si applica alle chiamate interne.

Ripetizione/Nuovo Tentativo Automatico

Quando si effettua una chiamata esterna e si riceve un segnale di occupato, il sistema potrà richiamare automaticamente il numero occupato. La ripetizione avviene automaticamente ad intervalli pre-impostati fino ad un massimo di 99 tentativi.

1. Quando si riceve il segnale di occupato, premere il tasto [RIPETI] oppure premere il tasto flessibile corrispondente alla voce [RIPETI] del pannello LCD.
2. Il sistema prenota la linea e compone automaticamente lo stesso numero. Attraverso l'altoparlante si può ascoltare la composizione della chiamata. A questo punto il microfono è disattivato.
3. Quando l'utente chiamato risponde, è necessario sollevare il microtelefono o premere il tasto [Speaker] oppure [Send] prima di iniziare a parlare. È necessario rispondere entro 10 secondi.

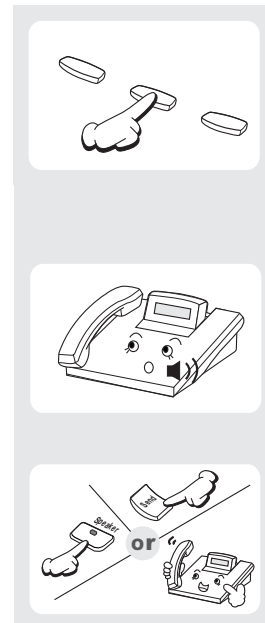

- Se si effettua un'altra chiamata, la ripetizione automatica viene cancellata.
- Per annullare la ripetizione, sollevare e riagganciare il microtelefono.

Commutazione da Impulsi a Toni

Quando si effettua una chiamata esterna su di una linea ad impulsi (decadica), premere il tasto [#]. In tal modo, tutti i numeri selezionati dopo il tasto [#] verranno inviati come toni (metodo multifrequenza).

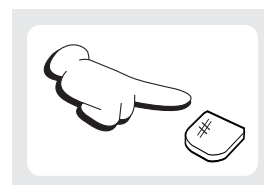

Chiamate in Conferenza

È possibile effettuare una chiamata in conferenza con un massimo di 5 utenti compreso il chiamante (abbonati su derivato e su linea urbana). Inoltre, è possibile effettuare questo tipo di conferenza raggruppando 6 gruppi contemporaneamente.

1. Premere il tasto [Conference] mentre si è impegnati in una conversazione. Quindi, si riceve il segnale di conferenza.
2. Effettuare un'altra chiamata, interna oppure esterna.
3. Premere il tasto [Conference] due volte se connessi con altri utenti. Quindi, si riceve il segnale di conferenza.
4. Ripetere l'ultimo passo, ovvero, chiamare l'utente e premere il tasto [Conference] fino a quando tutti gli utenti non saranno collegati.
5. Per escludere una persona dalla propria chiamata in conferenza, premere il tasto [Conference] e comporre il numero di derivato o di linea urbana che si desidera escludere.
6. Quindi, premere nuovamente il tasto [Conference] per ristabilire la conversazione in conferenza.

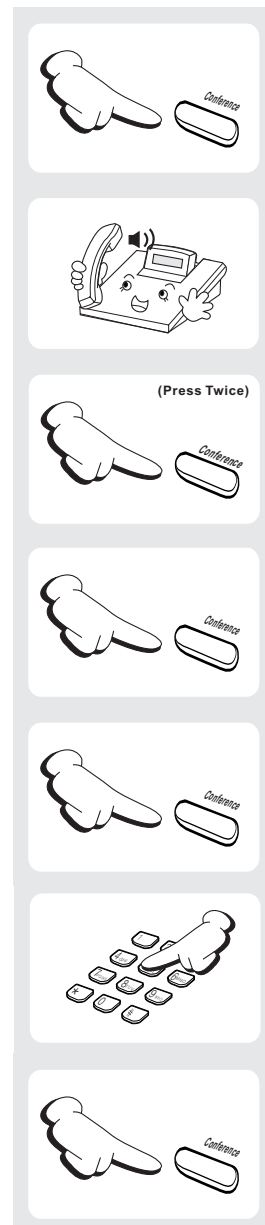



Se si tenta di aggiungere un'altra persona alla conferenza e non si è in grado di raggiungere la persona desiderata, premere semplicemente il tasto [Conference] una seconda volta.

Capitolo 6 Risposta alla Chiamata

Questo capitolo descrive come rispondere ad una chiamata che suona presso un altro telefono.

Risposta a Chiamata su Postazione

Se una chiamata suona presso il telefono di un'altra postazione e si conosce il numero della postazione, è possibile ricevere la chiamata sul proprio telefono.

1. Il telefono di un'altra postazione sta squillando.

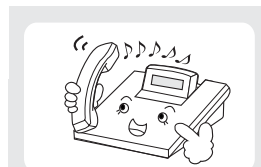

2. Sollevare il microtelefono ed attendere il tono di linea.



3. Premere [6][5].

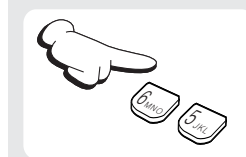

4. Comporre il numero di postazione del telefono che sta squillando.



Risposta a Chiamata di Gruppo

Gli abbonati di una postazione possono indicare il proprio gruppo di risposta alla chiamata. Quando il telefono della postazione riceve una chiamata, premere [6][6] e quindi il numero di risposta di gruppo del telefono che sta squillando, oppure premere il tasto [GROUP PICKUP] lampeggiante.

1. Il telefono di una postazione assegnata al proprio gruppo sta squillando.
2. Sollevare il microtelefono ed attendere il tono di linea.
3. Premere [6][6].
4. Premere il tasto [GROUP PICKUP] lampeggiante, oppure premere il relativo numero di gruppo.

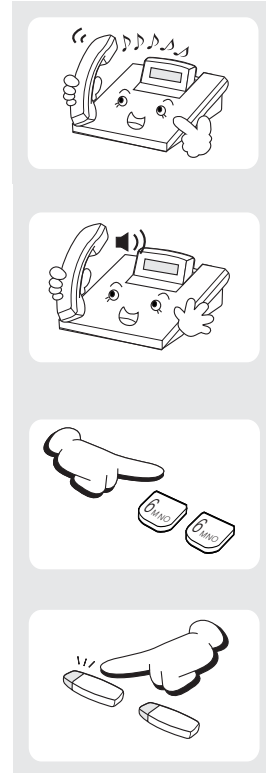

- È possibile assegnare un numero di postazione (come estensione) al tasto [GROUP PICKUP].
- La Risposta a Chiamata su Altra Postazione e la Risposta a Chiamata di Gruppo non possono rispondere alle richiamate indirizzate alla postazione, e vengono utilizzate solamente per le nuove chiamate in arrivo (esterne/interne) ed alle richiamate da operatore.

Capitolo 7 Deviazione di Chiamata

Questo capitolo descrive varie funzioni relative alla deviazione di chiamata che consentono ad altri abbonati di rispondere alle proprie chiamate.

Deviazione delle Chiamate

Le chiamate possono essere deviate ad un'altra postazione, ad un gruppo postazione, oppure ad un numero esterno. Nel seguito vengono descritte in dettaglio le procedure di programmazione per i diversi tipi di deviazione delle chiamate. Se il proprio telefono dispone dei tasti DEVIA TUTTO, OCCUPATO, e NON RISPOSTA, sarà possibile deviare le chiamate premendo uno di tali tasti. In questo caso, un LED rosso si illumina sul tasto per indicare le opzioni di deviazione della chiamata che risultano abilitate.

Per annullare tutte le opzioni di deviazione delle chiamate, sollevare il microtelefono e premere [6][0][0].

Deviazione di Tutte le Chiamate

È possibile deviare tutte le proprie chiamate verso un altro numero.

1. Premere [6][0][1].

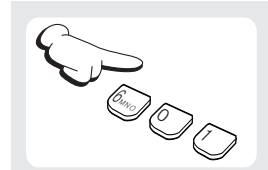

2. Premere il numero di postazione, il numero del gruppo, oppure il numero esterno.



3. Riagganciare dopo il tono di attenzione.



- La postazione che riceve tutte le chiamate deviate può trasferire la chiamata ad una postazione di deviazione. Questa funzione è molto utile quando si è in attesa di una chiamata importante e non si desidera essere disturbati.
- Se l'utente della postazione imposta il proprio telefono per la Deviazione di Tutte le Chiamate, il tasto [DEVIA TUTTO] viene disabilitato ed il tasto [Transfer] si illumina. Ciò indica che il telefono è stato impostato per la deviazione di Tutte le Chiamate e che la chiamata in ingresso è stata trasferita ad un altro telefono.

Deviazione su Occupato

Se l'utente è occupato, le chiamate in ingresso possono essere deviate ad un altro numero.

1. Premere [6][0][2].

2. Premere il numero di postazione, il numero di gruppo, oppure il numero esterno.

3. Riagganciare dopo il segnale di conferma.

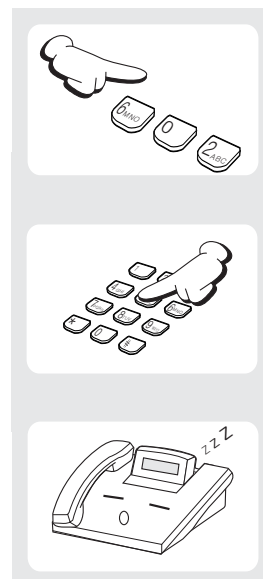

Deviazione su Non Risponde

È possibile deviare le chiamate quando l'utente non risponde.

1. Premere [6][0][3].

2. Premere il numero di postazione, il numero di gruppo, oppure il numero esterno.

3. Riagganciare dopo il tono di conferma.

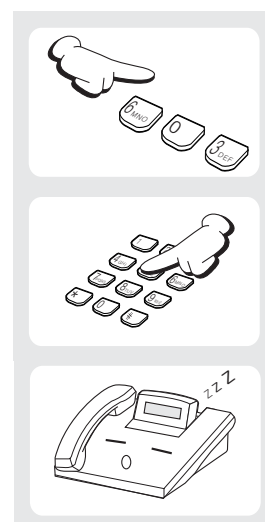

Deviazione su Occupato/Non Risponde

Se vengono impostati sia la Deviazione su Occupato (OCCUPATO) che la Deviazione su Non Risponde (NON RISPOSTA), le chiamate vengono deviate ai numeri specificati per ciascuna delle opzioni.

Se l'utente è occupato, le chiamate verranno trasferite al numero specificato per la Deviazione su Occupato. Se l'utente non risponde, le chiamate verranno trasferite al numero specificato per la Deviazione su Non Risponde.

1. Premere [6][0][4].

2. Riagganciare dopo il segnale di conferma.

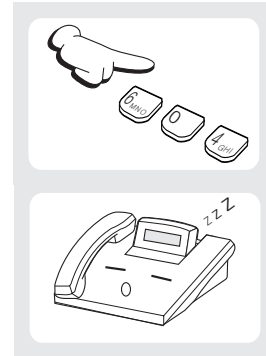

Deviazione su Non Disturbare

Se l'utente è occupato, le chiamate in ingresso possono essere deviate ad un altro numero.

1. Premere [6][0][5] sul telefono correntemente in uso.

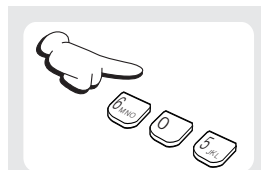

2. Premere il numero di postazione, il numero di gruppo, o il numero esterno.

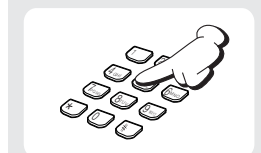

3. Riagganciare dopo il segnale di conferma.



Deviazione con Opzione Seguimi

Tutte le chiamate deviate al telefono dell'utente possono essere trasferite alla postazione correntemente in uso. Inoltre, le chiamate deviate ad una specifica postazione possono essere seguite al telefono dell'utente (Deviazione su Remoto).

Per trasferire tutte le chiamate deviate al telefono dell'utente verso la postazione che l'utente sta correntemente utilizzando:

1. Premere [6][0][6] sul telefono correntemente in uso.

2. Premere il numero di postazione dell'utente.

3. Riagganciare dopo il segnale di conferma.

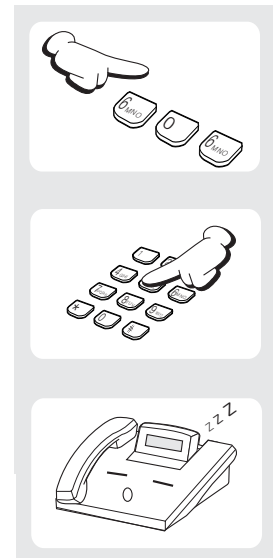

Opzione di Deviazione della Chiamata

È possibile verificare o modificare l'opzione di Deviazione della Chiamata ed il numero specificato per l'Deviazione dal pannello LCD del proprio telefono. La Deviazione delle Chiamate può essere impostato utilizzando i tasti di composizione oppure attraverso il pannello LCD.

1. Premere il tasto [Transfer].
2. Premere [1][0][2].
3. Selezionare l'opzione di Deviazione delle Chiamate premendo uno dei tasti da [0] a [5], oppure usando il tasto [▼ Volume ▲].
4. Premere il tasto flessibile di destra per spostare il cursore.
5. Premere il numero di postazione, del gruppo di postazione, oppure del numero esterno e selezionare il numero di Deviazione delle Chiamate.
6. Premere il tasto flessibile di destra per spostare il cursore.

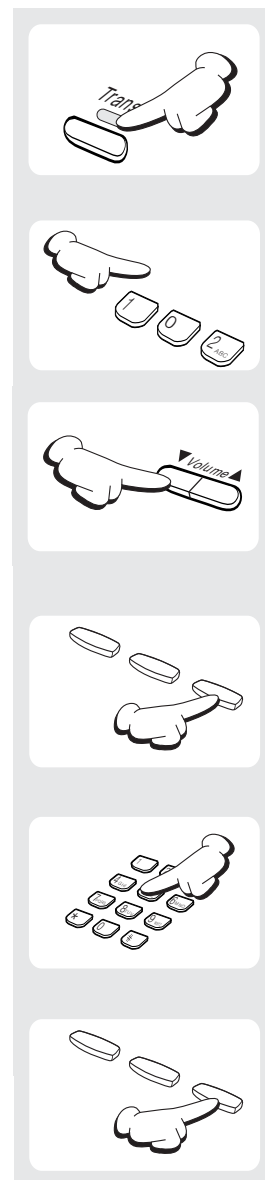

7. Premere [1] per confermare le impostazioni, oppure premere il tasto [▼ Volume ▲] e selezionare SI oppure NO.

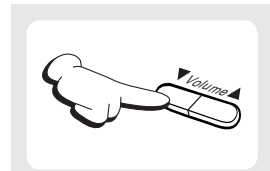

8. Premere il tasto [Transfer] per salvare ed uscire.

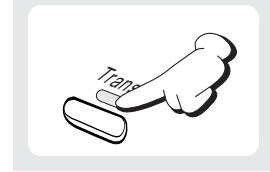

Capitolo 8 Cercapersone e Messaggistica

Questo capitolo descrive come ricercare una specifica postazione e come lasciare un messaggio.



- Usare il proprio microtelefono per effettuare la ricerca in modo che la qualità del segnale possa essere migliorata.

- Se è presente un tasto dedicato alla ricerca della zona, non sarà necessario premere il tasto [PAGE] o il numero della zona.

Cercapersone Interno

È possibile effettuare un annuncio mediante l'altoparlante del telefono.

1. Sollevare il microtelefono ed attendere il tono di linea.
2. Premere il tasto [PAGE] oppure [5][5], o selezionare [PAGE] dal pannello LCD utilizzando il tasto flessibile.
3. Selezionare un numero di zona tra [0], [1], [2], [3], e [4].
4. Iniziare il proprio annuncio dopo il segnale di conferma.
5. Riagganciare dopo aver effettuato la ricerca.

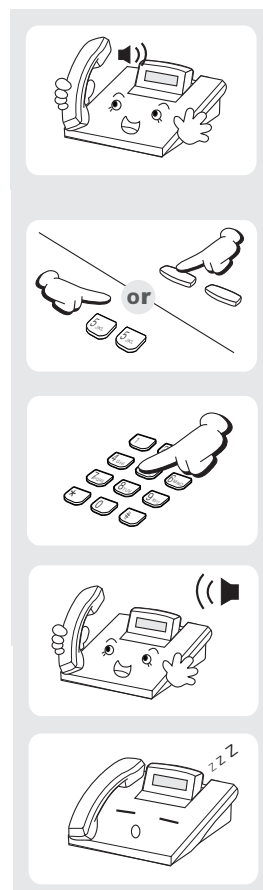

Cercapersone Esterno

È possibile effettuare una ricerca esterna attraverso l'altoparlante esterno.

1. Sollevare il microtelefono ed attendere il tono di linea.
2. Premere il tasto [PAGE] oppure [5][5], o selezionare [PAGE] dal pannello LCD utilizzando il tasto flessibile
3. Selezionare un numero di zona tra [5], [6], [7], e [8], o ricercare su tutte le zone esterne premendo [9].
4. Iniziare il proprio annuncio dopo il segnale di conferma.
5. Riagganciare dopo aver effettuato la ricerca.

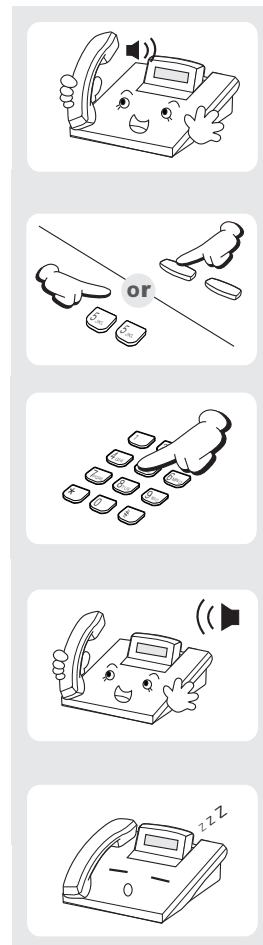

Ricerca completa

È possibile effettuare la ricerca sia internamente sia esternamente attraverso l'altoparlante del telefono o l'altoparlante esterno.

1. Sollevare il microtelefono ed attendere il tono di linea.
2. Premere il tasto [PAGE] oppure [5][5], o selezionare [PAGE] dal pannello LCD usando il tasto flessibile.
3. Premere il tasto [*] oppure [ALL PAGE].
4. Iniziare il proprio annuncio dopo il segnale di conferma.
5. Riagganciare dopo aver effettuato la ricerca.

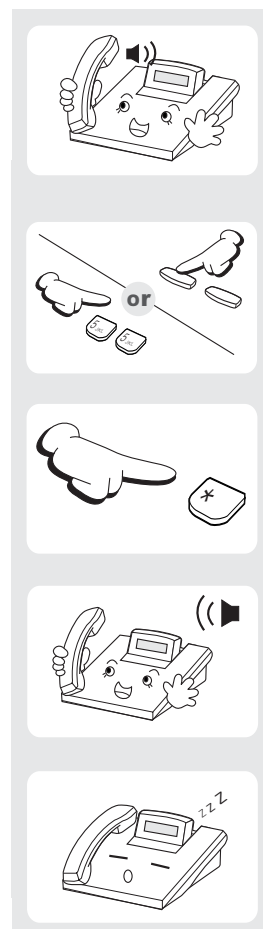

Cercapersone Meet Me: MMPG

1. Sollevare il microtelefono ed attendere il tono di linea.
2. Premere il tasto [MMPG] oppure [5][4], o selezionare [MMPG] dal pannello LCD utilizzando il tasto flessibile.
3. Premere il numero di zona.
4. Chiedere all'altro utente di premere [5][6] dopo il segnale di conferma.
5. Premere il tasto [ATTESA] oppure [Transfer].
6. Mantenere sollevato il microtelefono fino a quando l'altro utente non digita il codice di risposta al cercapersone ([5][6]).
7. La chiamata viene collegata automaticamente quando l'altro utente digita il codice di risposta al cercapersone.



Parccheggio della Chiamata e Cercapersone

È possibile trasferire una chiamata esterna verso un'altra persona parcheggiando la chiamata ed informando della chiamata attraverso il cercapersone. Questa funzione può essere utile in una fabbrica o in un grande ufficio quando non è possibile trovare la persona che deve rispondere alla chiamata.

Parccheggio della Chiamata e Cercapersone

1. Premere il tasto [PAGE] mentre la chiamata è in linea e la chiamata sulla propria postazione viene posta automaticamente in attesa. È anche possibile selezionare [PAGE] dal pannello LCD utilizzando il tasto flessibile.
2. Premere il numero di zona cercapersone appropriato per informare che la chiamata è in attesa e per informare il proprio numero di postazione o numero di ufficio.
3. Riagganciare.



Per ricevere la chiamata in parcheggio

Per rispondere alla chiamata in parcheggio effettuare i seguenti passi.

1. Premere il tasto [PARK] oppure [1][0], e digitare il numero annunciato. È anche possibile digitare il numero dopo aver selezionato [PARK] dal pannello LCD.
2. La chiamata in parcheggio viene connessa.

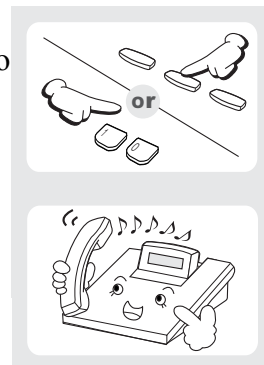

Se la chiamata in parcheggio non ottiene risposta entro il limite di tempo pre-impostato, viene richiamato il telefono dell'utente ed un LED color ambra inizia a lampeggiare lentamente. Sulle chiamate interne non è possibile effettuare il parcheggio e la ricerca.

Continuazione della Ricerca

Mediante questa opzione, è possibile continuare ad ascoltare l'annuncio dopo aver terminato una chiamata.

1. Premere il tasto [Transfer] oppure [1][1][0] con il microtelefono agganciato.
2. Premere [0][5][1] per abilitare questa opzione, e [0][5][0] per disabilitarla.
3. Premere il tasto [Transfer] per salvare le impostazioni.

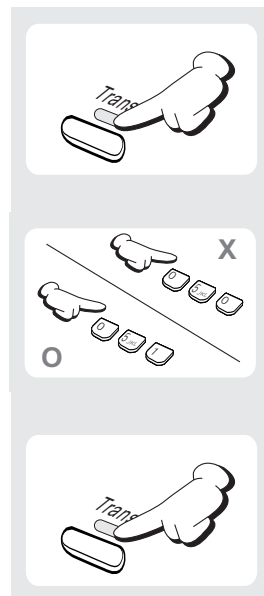

Impostazione dell'Avviso di Messaggio

Quando non si ottiene risposta o quando la linea è occupata è possibile lasciare un avviso di messaggio.

1. Premere il tasto [Messagi] oppure [4][3].

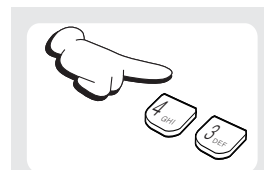

2. Riagganciare dopo il segnale di conferma.



3. Il tasto [Messagi] della postazione ricevente lampeggia. I telefoni che non dispongono del tasto [Messagi] riceveranno un tono speciale di linea come avviso di messaggio.



NOTE

È possibile lasciare fino a 5 messaggi per postazione.

Cancellazione dei Messaggi

I numeri lasciati su alter postazioni o quelli che sono stati lasciati sulla propria postazione possono essere cancellati.

1. Premere [4][2] e digitare il numero di postazione su cui è stato lasciato il proprio numero.

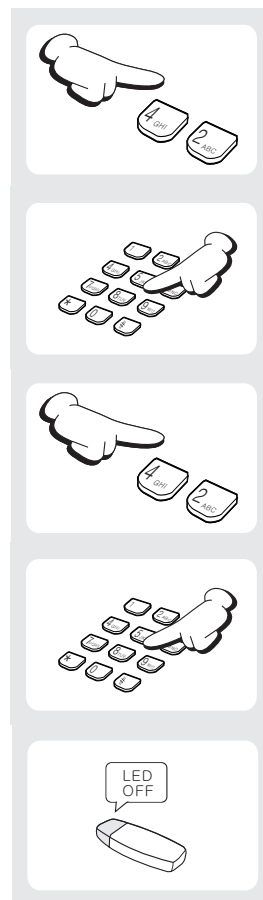

2. Per cancellare tutti i numeri lasciati sulla propria postazione, premere [4][2] e digitare il proprio numero di postazione.

Il LED del proprio tasto [Messagi] si spegne.

Per Rispondere ai Messaggi

1. Premere il tasto [Messagi] oppure [4][3].
2. La prima postazione che ha lasciato il proprio numero viene ricercata automaticamente.
3. Il LED del proprio tasto [Messagi] continua a lampeggiare fino a quando la postazione non risponde.
3. Ripetere i passi precedenti per tutti i messaggi che sono stati ricevuti.
5. Il LED del proprio tasto [Messagi] si spegne quando tutti i messaggi hanno avuto risposta o sono stati cancellati.

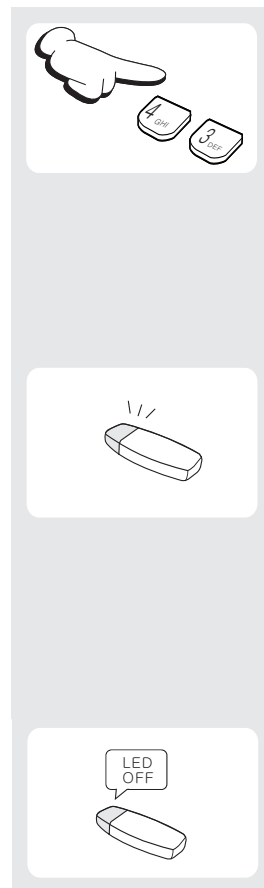

- I numeri lasciati ed i messaggi di ritorno possono essere visualizzati in qualsiasi ordine mediante il pannello LCD.
- Se un messaggio è stato lasciato sul proprio telefono in modalità di Risposta Automatica, i messaggi devono essere cancellati manualmente dalla postazione in modalità di Risposta Automatica dopo aver risposto al messaggio.

Visualizzazione dell'Avviso di Messaggio

È possibile visualizzare tutti i messaggi prima di rispondere.

1. Premere il tasto [Messagi] sul quale il LED rosso lampeggia mentre il microtelefono è agganciato.
2. Sullo schermo viene visualizzata la prima postazione che ha lasciato il proprio numero.
3. Premere il tasto [▼ Volume ▲] per scorrere la postazione
4. Usare il tasto flessibile per rispondere o cancellare il messaggio o per passare al numero successivo.
5. Premere il tasto [Speaker] oppure [End] per impostare il telefono in modalità di libero.

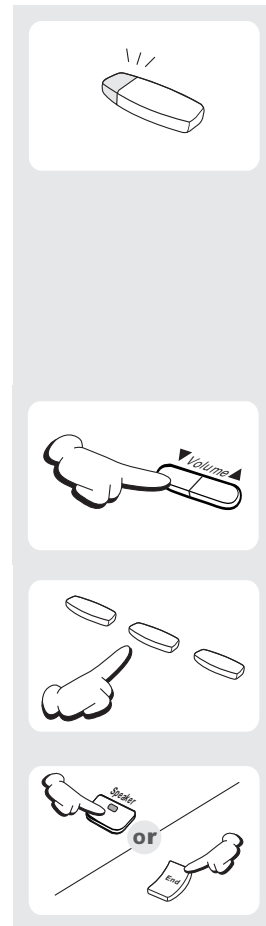

Messaggi Predefiniti

È possibile lasciare un messaggio programmato sulla propria postazione quando si è lontani dal proprio telefono. L'utente chiamante vedrà il messaggio e saprà che non siete disponibili.

1. Premere [4][8] e selezionare il codice desiderato dall'elenco dei codici messaggio.

Consultare l'*Allegato* di questo manuale per l'elenco dei codici messaggio ed i relativi messaggi.

2. Premere [4][8] e quindi [0][0] per cancellare il messaggio.

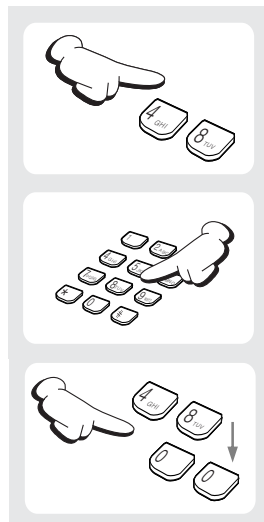

Il proprio telefono può disporre di diversi tasti di messaggio programmato, ciascuno dei quali corrisponde a diversi codici messaggio.

- Premere un qualsiasi tasto di messaggio programmato. Il LED del tasto di illumina in rosso per indicare che il messaggio è stato impostato. Premere nuovamente il tasto per cancellare il messaggio.
- Premere un altro tasto di messaggio programmato per cancellare il messaggio precedente ed impostare il nuovo messaggio.

Capitolo 9 Funzioni Speciali

Questo capitolo descrive diverse funzioni di protezione della privacy quali il Non Disturbare ed il Non Disturbare Singolo

Non Disturbare

Se viene impostato il Non Disturbare, le chiamate verso il proprio telefono possono essere bloccate ma il telefono può essere utilizzato per effettuare le chiamate. Le procedure per l'impostazione, cancellazione, ed inserimento del Non Disturbare Singolo sono descritte nel seguito.

Impostazione del Non Disturbare

Questa funzione blocca le chiamate in ingresso. In modalità Non Disturbare è sempre possibile effettuare le chiamate.

1. Premere il tasto [DND] oppure [4][0][1] con il telefono agganciato, oppure selezionare [DND] dal pannello LCD utilizzando il tasto flessibile.
2. L'indicatore di stato lampeggia per informare che è stata impostata la modalità Non Disturbare.

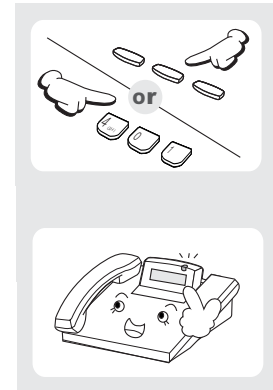

Quando il telefono è impostato in modalità Non Disturbare, l'indicatore di stato del telefono (LED sopra all'LCD) lampeggia per indicare che è stata impostata la modalità Non Disturbare.

Annullamento del Non Disturbare

La procedura di annullamento della modalità Non Disturbare è descritta nel seguito.

1. Controllare se l'indicatore di stato lampeggia.

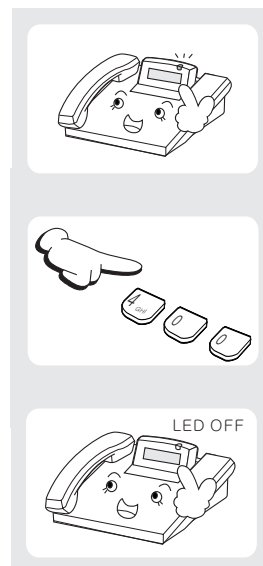

2. Premere il tasto [DND] oppure [4][0][0].

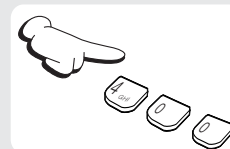

3. L'indicatore di stato si spegne.

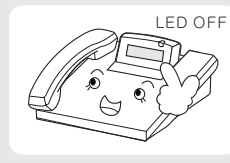

Non Disturbare Singolo

Se non si desidera essere disturbati nel corso di una chiamata, premere il tasto [DND] ed impostare la postazione su Non Disturbare. Quando la chiamata viene scollegata, la modalità Non Disturbare viene annullata automaticamente e sarà possibile ricevere le nuove chiamate.

Per poter utilizzare questa funzione è necessario disporre del tasto [DND].

Silenziatore Microfono

Questa funzione blocca la propria voce. Pertanto, l'altro utente non potrà sentire quello che si sta dicendo.

1. Premere il tasto [MUTE] oppure selezionare [MUTE] dal pannello LCD usando il tasto flessibile. L'indicatore rosso del LED del tasto lampeggia.
2. Premere nuovamente il tasto [MUTE] per annullare. L'indicatore rosso del LED del tasto si spegne.

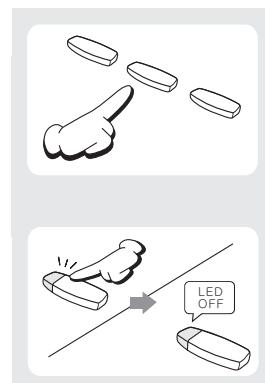

Musica di Sottofondo

È possibile ascoltare della musica attraverso l'altoparlante del telefono se viene collegata una sorgente musicale.

1. Per ascoltare la musica, premere il tasto [Hold] con telefono agganciato.
2. Premere nuovamente il tasto [Hold] per annullare.
3. Usare il tasto [▼ Volume ▲] per regolare il volume della musica. Ciò non altera il Volume dell'altoparlante.

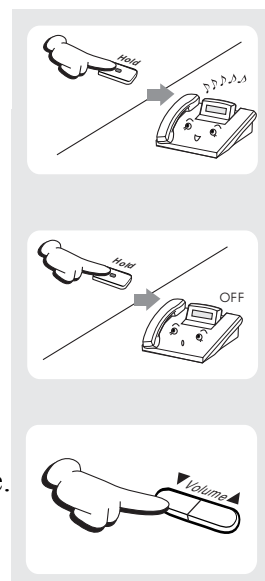

Funzioni di Avviso

Promemoria Appuntamenti / Sveglia

Questa funzione serve come sveglia. È possibile impostare fino a 3 avvisi. Ciascun avviso viene impostato come notifica di un giorno o per tutti i giorni.

Tre brevi squilli si ripetono tre volte. Sollevare il microtelefono per rispondere all'avviso. Se non si risponde, l'avviso suonerà altre due volte ad intervalli di 5 minuti.

1. Premere il tasto [Transfer].
2. Premere [1][1][2].
3. Premere il numero di avviso [1], [2] oppure [3].
4. Digitare l'ora alla quale si desidera che l'avviso suoni.
Digitare l'ora in formato HHMM (ore e minuti) utilizzando l'orologio a 24 ore.
5. Selezionare il tipo di avviso tra [0] (Non Impostato), [1] (Oggi) oppure [2] (Sempre).

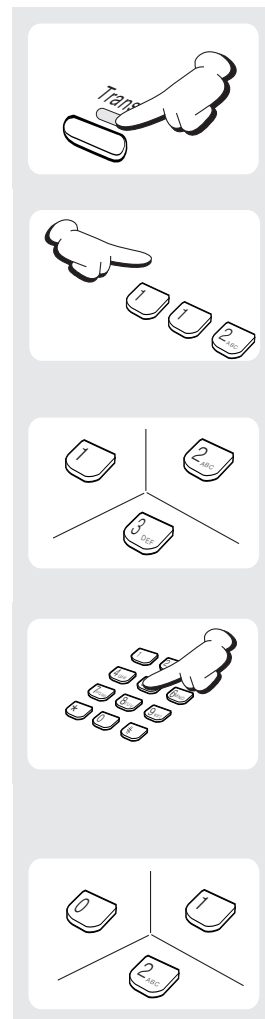

6. Premere il tasto [Transfer] per salvare le impostazioni.

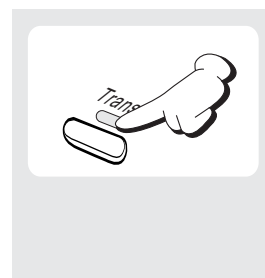

6. Ripetere i passi precedenti per impostare gli avvisi se necessario.

Annullamento dell'Avviso

La procedura per annullare tutti gli avvisi precedentemente registrati è descritta nel seguito.

1. Premere il tasto [Transfer].

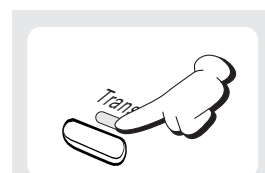

2. Premere [1][1][2].

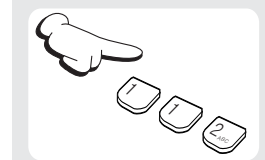

3. Premere il numero di avviso [1], [2] oppure [3].

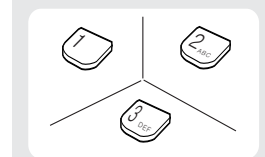

4. Premere il tasto [Hold].

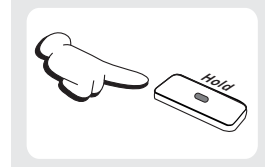

È possibile visualizzare il messaggio di avviso sul pannello LCD. Consultare il seguente paragrafo "Messaggi di Avviso" per ulteriori dettagli.

Messaggi di Avviso

Con la funzione di avviso è possibile inviare un messaggio di 16 caratteri.

1. Premere il tasto [Transfer].
2. Premere [1][1][6].
3. Premere il numero di avvisi [1], [2] oppure [3].
4. Digitare l'ora alla quale si desidera che l'avviso suoni.
Digitare l'ora in formato HHMM (ore e minuti)
utilizzando l'orologio a 24 ore.
5. Selezionare il tipo di avviso tra [0] (Non Impostato),
[1] (Solo Oggi) oppure [2] (Giornaliero).
6. Digitare il messaggio utilizzando il tasto di selezione.
Consultare l'*Allegato* di questo manuale per le
procedure di inserimento dei caratteri.

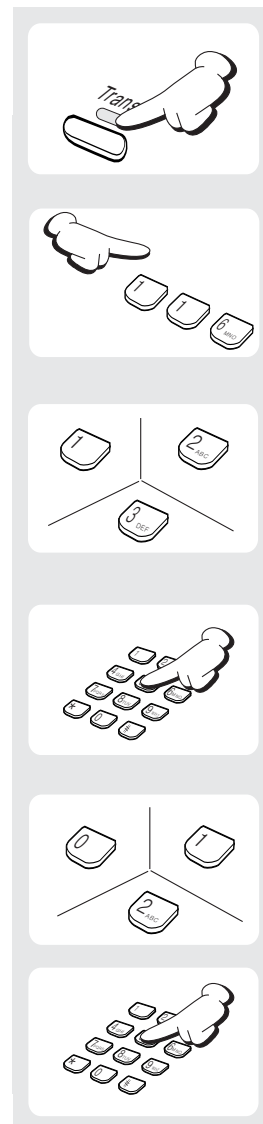

7. Premere il tasto [Transfer] e salvare l'ora ed il messaggio dell'avviso.

8. Ripetere i passi precedenti per impostare altri avvisi ed i relativi messaggi se necessario.

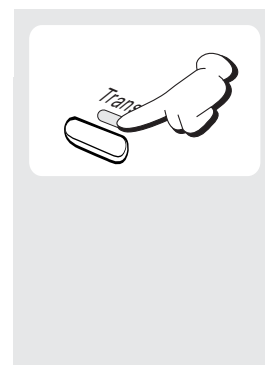

Annullamento del Messaggio di Avviso

La procedura di annullamento degli avvisi è descritta nel seguito.

1. Premere il tasto [Transfer].

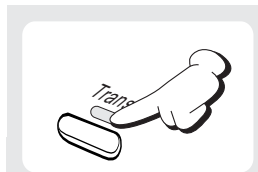

2. Premere [1][1][2].

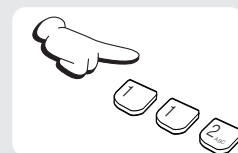

3. Premere il numero di avviso [1], [2] oppure [3].

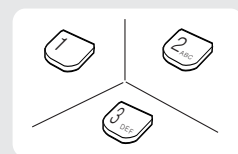

4. Premere due volte il tasto flessibile destro.

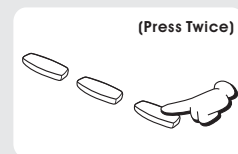

5. Premere il tasto [Hold] per annullare.

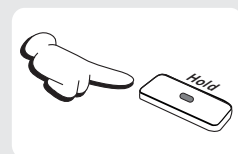

NOTE

È possibile visualizzare il messaggio di avviso sul pannello LCD. Consultare il paragrafo precedente '**Messaggi di Avviso**' per ulteriori dettagli.

Uso del Citofono

Per Rispondere al Citofono

È possibile rispondere alle chiamate da citofono oppure aprire la porta.

1. Quando arriva una chiamata dal citofono, la suoneria emette tre brevi squilli ripetuti.
2. Sollevare il microtelefono o premere il tasto [Speaker], oppure il tasto [Linea] per collegarsi al citofono.
3. Se è stato installato un apriporta elettrico, è possibile aprire la porta premendo [1][3].



Per Chiamare il Citofono/Controllo della Stanza

È possibile chiamare il Citofono per ascoltare ciò che accade all'esterno oppure in un'altra stanza.

1. Premere il numero di postazione del Citofono.
2. Una volta collegati con il Citofono è possibile ascoltare o effettuare una conversazione.
3. Se è stato installato un apriporta elettrico, è possibile aprire la porta premendo [1][3].

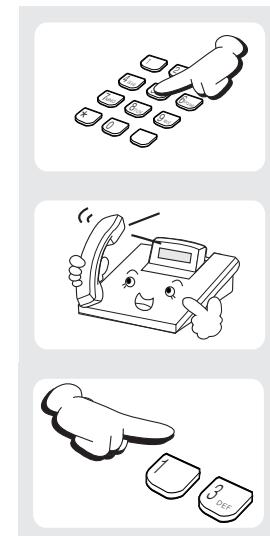

Linea Diretta Direzione/Segretaria

- Le postazioni di un ufficio direttore e della segretaria possono essere impostate come linee dirette.

- Entrambe le postazioni possono effettuare chiamate all'altra postazione premendo il tasto [BOSS] o selezionando [BOSS] dal pannello LCD con il tasto flessibile.
- Se la postazione del direttore è impostata su DND, tutte le chiamate verranno deviate alla postazione segretaria. Quando la postazione segretaria riceve la chiamata, un indicatore rosso lampeggia sulla postazione direttore. (Modificare la figura in modo tale che lampeggi il LED di un tasto programmabile)

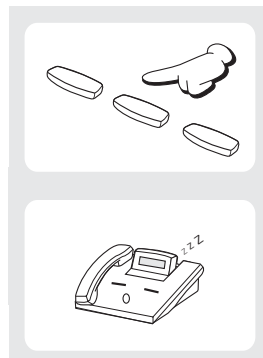

- È anche possibile trasferire le chiamate alla postazione direttore impostata come DND.

- Premere il tasto [Transfer] e quindi il tasto [BOSS], oppure selezionare [BOSS] dal pannello LCD utilizzando il tasto flessibile.
- Attendere che la postazione direttore risponda ed informarla della chiamata. Quindi, riagganciare.

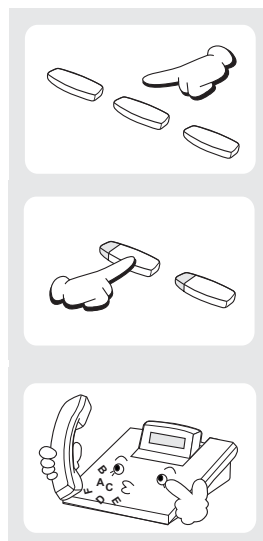

È anche possibile informare indirettamente della chiamata premendo il tasto [BOSS] e riagganciando.

Ascolto di Gruppo

Nel corso di una chiamata, è possibile abilitare altri ad ascoltare la conversazione attraverso l'altoparlante.

1. Accendere l'altoparlante premendo il tasto [ASCOLTO] o selezionare [ASCOLTO] dal pannello LCD usando il tasto flessibile. Poiché il microfono del telefono non è acceso, l'altro utente non potrà ascoltare le voci del vostro ufficio.
2. Premere nuovamente il tasto [ASCOLTO], o selezionare [ascolto] dal pannello LCD utilizzando il tasto flessibile per riprendere la conversazione in privato.
3. Ripetere i passi precedenti se necessario.

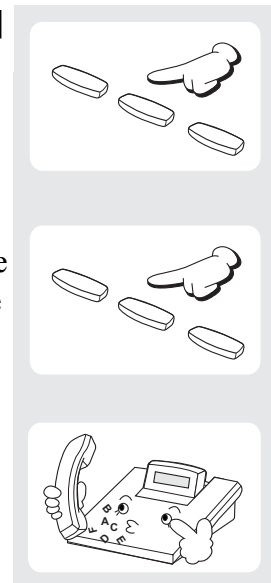

A seconda del volume dell'altoparlante e dell'acustica del proprio ufficio, può essere consigliabile spegnere l'opzione di ascolto di gruppo prima di riagganciare. Ciò consente di evitare uno squittio temporaneo.

Codice Commessa

Se specificato dalla programmazione, sarà possibile stampare il codice commessa assieme alla cronologia delle chiamate e modificare l'utente utilizzando il codice commessa specifico.

1. Premere il tasto [ACCT] o selezionare [ACCT] utilizzando il tasto flessibile durante una chiamata esterna su linea urbana.
2. Digitare il codice commessa (Massimo 12 caratteri compreso [#]).
3. Premere nuovamente il tasto [ACCT] o selezionare [ACCT] utilizzando il tasto flessibile. Ciò non ha effetto sulla propria conversazione con un altro utente.



Se si commette un errore nella digitazione del codice commessa, premere due volte il tasto [ACCT] e digitare nuovamente il codice. Verrà stampato solamente l'ultimo codice commessa digitato.

Blocco del Telefono

È possibile bloccare il proprio telefono per evitare che altri possano utilizzarlo in propria assenza. Il telefono potrà essere sbloccato al proprio ritorno.

1. Premere il tasto [Transfer].
2. Premere [1][0][0].
3. Premere il codice di accesso a 4 cifre.
4. Premere [2] per bloccare il telefono, [0] per annullare, ed [1] per bloccare solamente le chiamate in uscita.
5. Premere il tasto [Transfer] per salvare le impostazioni.



Annuncio Vocale su Telefono in Conversazione

È possibile effettuare un annuncio separato alla postazione con telefono sganciato (Off-Hook Voice Announce). Questa funzione è utile quando si deve inviare un messaggio urgente ad un utente in conversazione. La postazione chiamante deve disporre di un tasto [OHVA]. Non è possibile ricevere chiamate [OHVA] in modalità “Non Disturbare”. La funzione [OHVA] può essere usata per le chiamate interne e trasferite.

Eeguire la seguente procedura per effettuare un annuncio vocale su telefono sganciato.

1. Premere il numero del derivato o il tasto [DSS].
2. Se si riceve il segnale di occupato, premere il tasto [OHVA] oppure selezionare [OHVA] dal pannello LCD utilizzando il tasto flessibile
3. Iniziare l'annuncio dopo il segnale di conferma.
4. Terminare le chiamata riponendo il microtelefono, oppure premendo il tasto [Speaker] o [End].

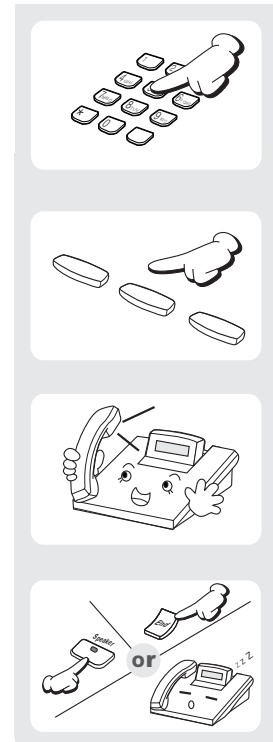

Quando si effettua l'annuncio vocale verso una postazione vicina, utilizzare il microtelefono in modo da evitare gli effetti di eco.

Annullamento OHVA

Quando si riceve un OHVA, lo si ascolta attraverso il proprio microtelefono o altoparlante a seconda di ciò che si sta utilizzando. In entrambi i casi, è possibile continuare la propria chiamata con l'utente originale.

1. Premere il tasto [LINEA] lampeggiante. Ciò pone l'utente originale in attesa e consente di parlare con l'utente che effettua l'annuncio.
3. Premere il relativo tasto [LINEA] per tornare all'utente originale. Ciò disconnette la chiamata OHVA.

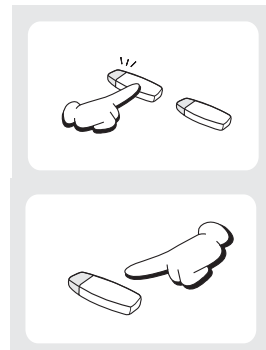

Blocco OHVA

È possibile impostare un tasto di [BLOCK] con telefono sganciato, sul proprio telefono. Le chiamate OHVA non verranno ricevute fino a quando l'utente non annullerà la funzione di blocco premendo nuovamente il tasto [BLOCK]. Se non è presente il tasto [BLOCK], selezionarlo dal pannello LCD utilizzando il tasto flessibile.

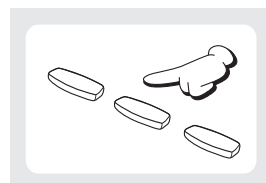

Rifiuto OHVA

È possibile impostare un tasto di [REJECT] con telefono sganciato sul proprio telefono. Se si riceve un OHVA, premere il tasto [REJECT] per disconnettere la chiamata OHVA e tornare al chiamante originale. Se non è presente il tasto [REJECT], selezionare [REJECT] dal pannello LCD utilizzando il tasto flessibile.

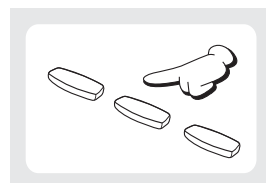

Nel Gruppo/Fuori dal Gruppo

Se il proprio telefono è assegnato ad un gruppo di postazione, è possibile rimuovere il telefono dal gruppo o riassegnarlo al gruppo. Se il telefono viene rimosso dal gruppo, non sarà possibile rispondere alle chiamate verso il numero del gruppo ma solamente alle chiamate verso il proprio numero di postazione.

1. Premere il tasto [IN/OUT], oppure selezionare [IN/OUT] dal pannello LCD utilizzando il tasto flessibile. Se il telefono è assegnato ad un gruppo, sul tasto [IN/OUT] lampeggia un indicatore rosso.
2. Premere nuovamente il tasto [IN/OUT] per rimuovere il telefono dal gruppo. L'indicatore rosso si spegne. Ripetere il passo precedente se necessario. (Inserire una figura per indicare che il LED del tasto si spegne.)
3. Se non è presente il tasto [IN/OUT], premere [5][3] ed il numero del gruppo, quindi premere [0] per rimuovere il telefono dal gruppo oppure [1] per assegnare il telefono al gruppo.
4. Ripetere i passi precedenti se necessario.

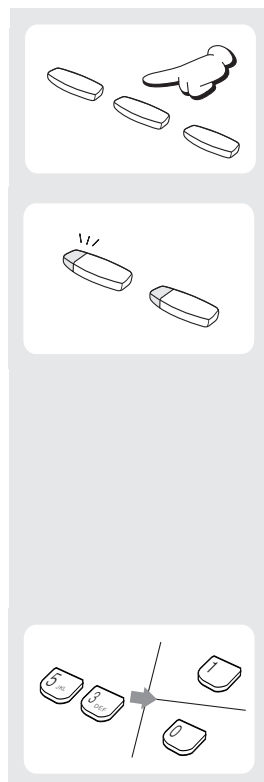

È possibile assegnare un numero di derivato (Estensione) che indica un gruppo predefinito al tasto [IN/OUT]. In altre parole, se si fa parte di diversi gruppi, si può decidere per quale gruppo si desidera ricevere le chiamate.

Funzioni Timer

Timer di Durata della Chiamata

Il timer può essere impostato per l'attivazione automatica in caso di chiamate esterne. Il timer appare sul pannello LCD subito dopo aver digitato il numero telefonico per le chiamate urbane deviate, e dopo un certo periodo di tempo quando l'altro utente risponde alla chiamata in caso di chiamate in uscita. Il timer della chiamata opera durante la chiamata. La durata della chiamata viene visualizzata in minuti e secondi, e viene azzerato quando la chiamata dura più a lungo di 100 minuti.

Premere il tasto [TIMER], oppure selezionare [TIMER] dal pannello LCD per azzerare il timer manualmente. Premere nuovamente il tasto [TIMER] per interrompere il timer. Premendo il tasto [TIMER] quando il timer automatico è attivo, il timer della chiamata viene riavviato.

Timer Automatico

Un telefono con pannello LCD può disporre di un timer automatico che si avvia automaticamente dopo un breve periodo di tempo per le chiamate urbane deviate e per le chiamate in uscita.

1. Con microtelefono agganciato, premere il tasto [Transfer].
2. Premere [1][1][0].
3. Premere [0][1][1] per attivare il timer automatico o [0][1][0] per disattivarlo.

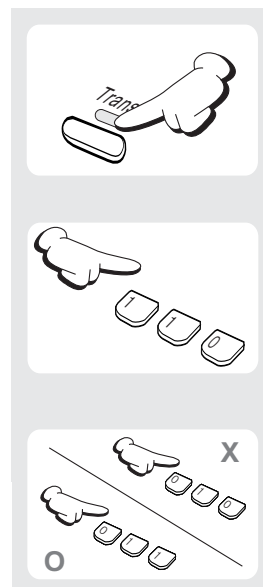

4. Premere il tasto [Transfer] per salvare le impostazioni.

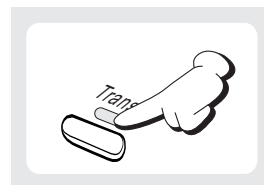

Funzione Timer

Per I telefoni con pannello LCD, il timer può essere usato come orologio di controllo.

1. Premere il tasto [TIMER], o selezionare [TIMER] dal pannello LCD usando il tasto flessibile quando il telefono è libero.
2. Premere nuovamente il tasto [TIMER], o selezionare [TIMER] dal pannello LCD usando il tasto flessibile per interrompere il timer.
3. Verificare il tempo trascorso sul pannello LCD.
4. Sollevare e riporre il microtelefono, verranno così visualizzate nuovamente sullo schermo LCD la data e l'ora.

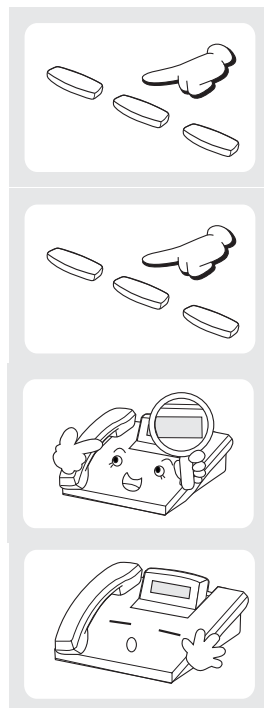

Preferenze della Suoneria

È possibile rispondere automaticamente ad una chiamata sollevando il microtelefono o premendo il tasto [Speaker] o [Call]. Si risponde alle chiamate nell'ordine in cui queste arrivano al proprio telefono. Se l'opzione delle preferenze della suoneria è disattivata, è necessario rispondere alle chiamate premendo i tasti lampeggianti, ed in tal caso sarà possibile rispondere alle chiamate indipendentemente dall'ordine in cui sono arrivate.

1. Premere il tasto [Transfer].
2. Premere [1][1][0].
3. Premere [0][6][1] per la funzione di preferenza per la suoneria. Altrimenti, premere [0][6][0].
4. Premere il tasto [Transfer] per salvare le impostazioni.

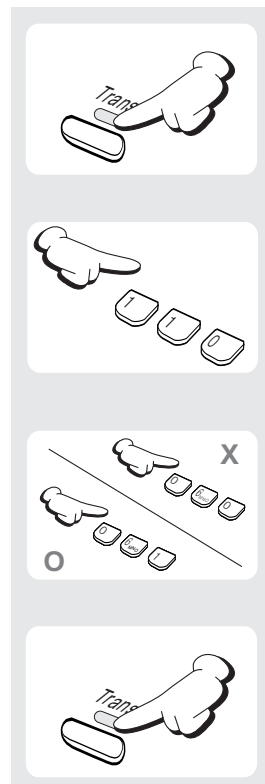

(Pagina intenzionalmente bianca.)

Capitolo 10 Visualizzazione ID del Chiamante

Visualizzazione Identificativo dell'Utente Chiamante

L'ID del chiamante o il CLIP vengono fornite dal Centralino e consentono di visualizzare il numero o il nome dell'utente chiamante.

La funzione CLIP viene fornita dal sistema principale. Se alla risposta alle chiamate vengono visualizzati solo i numeri, è possibile impostare il sistema per la visualizzazione del nome del chiamante. È possibile identificare fino a 250 numeri a seconda del tipo di sistema principale.

CLIP è un servizio a pagamento fornito dal Centralino e si applica sia alla linea ISDN sia alla linea analogica PSTN. Tuttavia, in alcuni casi l'informazione può non essere disponibile. In generale ciò può essere dovuto alle seguenti motivazioni.

- L'utente chiamante ha richiesto al Centralino di non comunicare la propria ID.
- L'utente chiama da un'area in cui il servizio CLIP non è abilitato.
(ad es., le chiamate internazionali)
- L'utente chiama da un Centralino
- L'informazione trasmessa dal Centralino è danneggiata.
- Il Centralino non fornisce il servizio CLIP.
- Il Centralino trasmette il nome MOBILE al sistema.

Opzioni dell'ID dell'Utente Chiamante

È possibile impostare una priorità per le informazioni visualizzate sul pannello LCD tra il nome ed il numero dell'utente chiamante. Selezionare (0) per disabilitare la funzione CLIP, (1) per visualizzare prima il numero, e (2) per visualizzare prima il nome.

1. Premere il tasto [Transfer].

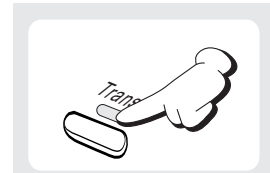

2. Premere [1][1][9].

Selezionare l'opzione dell'ID dell'utente chiamante (PRIMA NUMERO, PRIMA NOME, NESSUNA INFO) oppure premendo il tasto [▼ Volume▲] e spostare il cursore sulla riga successiva premendo il tasto Soft.

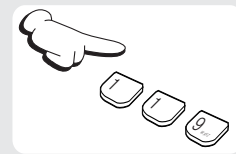

3. Premere [0] per disabilitare la funzione CLIP, [1] per visualizzare prima il numero, e [2] per visualizzare prima il nome.

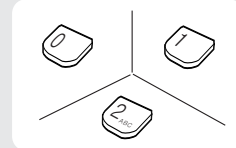

4. Premere il tasto [Transfer] per salvare le impostazioni.

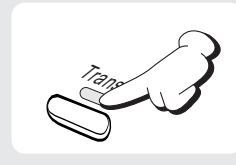

Per Visualizzare l'ID del Successivo Utente Chiamante

Se una chiamata è in attesa, selezionare il tasto [Next] dal pannello LCD utilizzando il tasto Soft. Sullo schermo verrà visualizzata l'ID dell'utente chiamante. Verrà visualizzato il nome o il numero dell'utente chiamante a seconda dell'opzione (nome o numero) selezionata.

Per Memorizzare il Numero dell'Utente Chiamante

Selezionando [Save] dallo schermo LCD mediante il tasto Soft durante una chiamata dotata del servizio CLIP, è possibile memorizzare il numero di telefono dell'utente chiamante.

Per Chiamare un Numero del Chiamante Memorizzato

Premere [1][7] per richiamare un numero memorizzato. Per poter comporre un numero memorizzato il sistema principale deve essere dotato della funzione di Instradamento di Minimo Costo (LCR) adeguatamente impostata.

Per Salvare Numero ID come Tasto di Selezione Rapida.

Il numero del chiamante dotato del servizio CLIP può essere salvato come numero di selezione rapida nel proprio elenco personale di tasti rapidi.

1. Premere il tasto [STORE], oppure selezionare [STORE] premendo il tasto flessibile [CID] dal pannello LCD.
2. Il numero di selezione rapida nel quale è stato salvato il Numero può essere visualizzato premendo il tasto [Scroll].

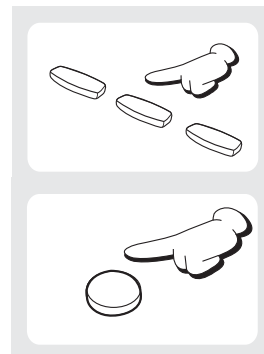

Per poter richiamare un numero memorizzato il sistema principale deve essere dotato della funzione di Instradamento di Minimo Costo (LCR) opportunamente impostata. Il numero CID non può essere memorizzato senza LCR.

Per Visualizzare l'ID del Chiamante per le Chiamate in Attesa

Se una chiamata in ingresso è in coda o in attesa, è possibile visualizzare l'ID del chiamante prima di rispondere alla chiamata. Si può pertanto decidere in anticipo come gestire la chiamata che si trova in coda o in attesa.

1. Premere il tasto [INTERR] quando il telefono è libero o durante la comunicazione. È anche possibile premere il tasto Soft [CID] e selezionare [INTERR] dal pannello LCD. Se si preme questo tasto durante la conversazione, la chiamata viene posta in attesa.
2. Comporre il numero della linea urbana.
3. Dopo la richiesta, premere il tasto [Linea] per rispondere alla chiamata in attesa, il tasto [NND] per richiedere ulteriori informazioni sulla chiamata, oppure il tasto [IGNORA] per liberare il telefono. Se non è presente il tasto [IGNORA], premere il tasto Soft [CID] e quindi selezionare [IGNORA].



- In caso di chiamata interna o se è stata disabilitata la funzione di attesa automatica, sarà necessario disconnettersi o porre la chiamata corrente in attesa.
- Se si esegue la precedente procedura per una chiamata esterna, sullo schermo verrà visualizzato il messaggio [chiamata non più disponibile].

Per Visualizzare l'ID del Chiamante di Chiamate Precedenti

È possibile visualizzare l'ID del chiamante per le chiamate ricevute. L'elenco, che può contenere da 10 a 50 chiamate, si presenta con struttura primo memorizzato - primo cancellato. L'elenco comprende sia le chiamate che hanno ottenuto risposta sia le chiamate pervenute ma senza risposta. È possibile richiamare un utente che ha chiamato premendo un tasto da questo elenco. Per poter richiamare un numero memorizzato il sistema principale deve essere dotato della funzione di Instradamento di Minimo Costo (LCR) opportunamente impostata.

1. Premere il tasto [RIVEDI], oppure premere il tasto Soft [CLI] e selezionare [RIVEDI] dal pannello LCD.
2. Le chiamate più vecchie sono elencate per prime nell'elenco [RIVEDI].
3. È possibile cancellare una voce, visualizzare maggiori informazioni sulla chiamata premendo il tasto [NND], oppure richiamare l'utente chiamante premendo il tasto [CHIAMA]. È anche possibile memorizzare il numero nel proprio elenco personale di numeri rapidi premendo il tasto [Scroll], e selezionare [STORE] dal pannello LCD dopo aver premuto il tasto Soft [CLI].

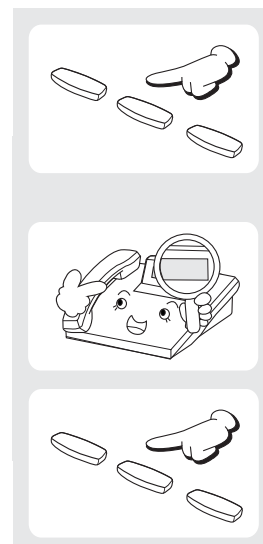

- Sono disponibili sostanzialmente 10 spazi di memoria per ciascun telefono. Contattare il gestore del proprio sistema per conoscere il numero di spazi di memoria assegnati al proprio apparecchio telefonico.
- Il telefono deve essere dotato della funzione LCR opportunamente impostata per poter selezionare un numero dall'elenco o per poter memorizzare una voce.

(Pagina intenzionalmente bianca.)

Allegato A Ulteriori Informazioni

Codici Funzione del Sistema

I telefoni della serie DS-5000D dispongono dei seguenti codici funzione preimpostati. È possibile utilizzare i tasti di composizione di tali numeri quando non vi siano tasti specifici per la funzione desiderata. L'utente di un telefono non specifico deve sempre utilizzare tali codici.

Codice	Funzione	Codice	Funzione
9	O.C. numero di gruppo	55+0	Ricerca su zona interna 0
10+xxx	Risponde a chiamata in parcheggio	55+1	Ricerca su zona interna 1
11	Pone la chiamata in attesa o annulla le chiamate in attesa	55+2	Ricerca su zona interna 2
12+xxx	Risponde a chiamata in attesa su un'altra postazione	55+3	Ricerca su zona interna 3
13	Rilascia il blocco della porta	55+4	Ricerca su zona interna 4
16+xxx	Assegna numero di selezione abbreviata	55+5	Ricerca su zona esterna 1
17	Compone il numero memorizzato	55+6	Ricerca su zona esterna 2
19	Ripete la composizione	55+7	Ricerca su zona esterna 3
2xx	Numero di Postazione	55+8	Ricerca su zona esterna 4
3xx	Numero di Postazione	55+9	Ricerca su tutte le zone esterne
400	Annulla il DND	55+*	Ricerca su tutte le zone
401	Imposta il DND	56	Risponde a ricerca trasferita
41	Imposta il Messaggio Senza Suoneria	57	Annulla sensore di allarme
42+xxx	Cancella il messaggio	58	Annulla Allarme DISA

Codice	Funzione	Codice	Funzione
43	Imposta/Accetta il messaggio	59	Cambia livello della postazione
44	Prenota la connessione su postazione occupata/O.C.	600	Annulla la deviazione di tutte le chiamate
45	Prenotazione su postazione occupata	601+xxx	Imposta la deviazione di tutte le chiamate
46	Conferenza	602+xxx	Imposta la deviazione su occupato
47	Inserisce codice utente	603+xxx	Imposta la deviazione su non risponde
48	Imposta messaggio di postazione	604+xxx	Imposta la deviazione su Occupato/Non Risponde
49	Flash	66	Risposta alla chiamata di gruppo
500~529	Gruppo Postazione	67	Risposta a suoneria notturna
53+grp+0	Esclude il gruppo	681	Compositore Vocale
53+grp+1	Include il gruppo	682	Registra Compositore Vocale
54+zone	Trasferimento cercapersone	7xx	Numero O.C
605 + xxx	Imposta Deviazione Seguimi	8x	Numero gruppo O.C
65	Risposta Diretta alla chiamata	0	Gruppo Operatore Console



NOTE

- I codici funzione possono essere modificati in base a disponibilità della numerazione ed esigenze tecniche, pertanto si invita a consultare il vostro centro di assistenza per eventuali variazioni.

Elenco dei Messaggi Programmati

In caso ci si debba assentare per un certo periodo di tempo, è possibile lasciare un messaggio sulla postazione selezionando il corrispondente messaggio. L'utente chiamante vedrà il messaggio e saprà che l'utente chiamato è assente.

Codice Messaggio	Messaggio
01	GIVE ME THE CALL
02	TAKE A MESSAGE
03	ASK THEM TO HOLD
04	SEND TO MY VM
05	TRSF TO MY SECY
06	LEAVE A MESSAGE
07	PAGE ME
08	OUT OF TOWN
09	IN A MEETING
10	I WILL CALLBACK
11~20	MESSAGGIO VUOTO (personalizzabile da utente)

Inserimento dei Caratteri

Tasti Utilizzati

I tasti utilizzati per l'inserimento dei caratteri sono i seguenti.

- Tasto A : Commuta le lettere maiuscole/minuscole nell'inserimento dei caratteri alfanumerici
- Il tasto A dei telefoni della serie DS-5000D è posizionato sulla riga inferiore dei tasti programmabili al di sotto del pannello LCD. In figura è riportato l'esempio del modello DS-5021D.



Figura A.1 Tasto Programmabile utilizzato per l'Inserimento dei Caratteri

Elenco dei Caratteri

Premere il tasto [▼ Volume▲] per spostare il cursore ed inserire o modificare il tasto desiderato. Premere il tasto [Volume▲] e spostare il cursore di uno spazio verso destra per usare lo stesso tasto precedentemente utilizzato.

Le procedure per l'inserimento dei caratteri sono descritte nel seguito.

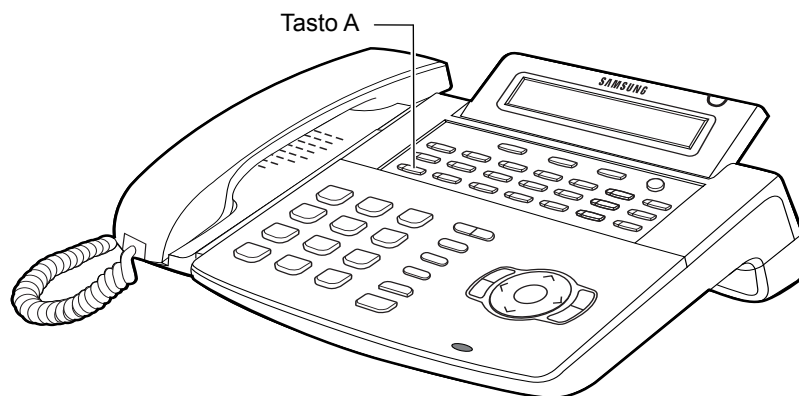
Inserire il carattere secondo la seguente tabella. Premere il tasto A per commutare tra lettere maiuscole/minuscole.

Numero di Pressioni Tasto	1	2	3	4	5
0	<	>	.)	0
1	Spazio	?	,	!	1
2	A	B	C	@	2
3	D	E	F	#	3
4	G	H	I	\$	4
5	J	K	L	%	5
6	M	N	O	^	6
7	P	Q	R	S	7
8	T	U	V	*	8
9	W	X	Y	Z	9
*	:	=	[]	*
#	#	spazio	&	!	:
	?	.	„	%	\$
	-	<	>	/	=
	[]	@	^	(
)	_	+	{	}
		;	”	→	'

Premere il tasto [#] per inserire i caratteri speciali. I caratteri speciali sono visualizzati in ordine come segue:

#, spazio, &, !, :, ?, ,, ,, %, \$, -, <, >, /, =, [,], @, ^, (,), _, +, {, }, |, ;, ”, →, ’

(Pagina intenzionalmente bianca.)

Enterprise IP Solutions

OfficeServ Digital Phone **DS-5038D/DS-5021D/DS-5014D**

Guida Utente

©2003 Samsung Electronics Co., Ltd.
Tutti i diritti riservati.

Questo manuale è protetto da copyright da SAMSUNG.
Nessuna informazione ivi contenuta può essere copiata,
tradotta, trascritta o duplicata per scopi commerciali né
fornita a terzi in qualsiasi forma senza il preventivo
consenso scritto di SAMSUNG Electronics.