



ASPIRATORE SEMOVENTE BILLY GOAT KV

Manuale Istruzioni

KV600SP, KV650SPH, TKV650SPH

Accessori

KIT TUBO ASPIRAZIONE	KIT SACCO ANTIPOLVERE	PROTEZIONI BOCCHETTONE	KIT RUOTE PIVOTTANTI	KIT TRITURATORE
Per aspirare in luoghi difficili da raggiungere. (102 mm x 2,13 m)	Da utilizzare in condizioni polverose.	Prolungano la durata del bocchettone sul lavoro lungo i marciapiedi e sulle superfici dure.	Da usare su superfici dure.	Tritura le foglie e ne riduce il volume.
P/N 891125	P/N 891126	P/N 891127	P/N 891128	P/N 890209



A PROPOSITO DI QUESTO MANUALE

GRAZIE per aver acquistato un aspiratore BILLY GOAT ® KV. La vostra nuova macchina è stata progettata e realizzata con cura per un funzionamento affidabile e duraturo. Questo manuale contiene istruzioni complete per l'uso e la manutenzione che vi aiuteranno a mantenere il vostro aspiratore MV in perfetta efficienza. Leggere con attenzione questo manuale prima di assemblare, utilizzare o effettuare la manutenzione sulla vostra macchina.

INDICE

Dati Targhetta Identificazione e Caratteristiche	3
Istruzioni Generali di Sicurezza	4
Dati Rumore e Vibrazioni.....	6
Etichette di Istruzione	7
Istruzioni di Montaggio	8
Uso	9-10
Manutenzione	11
Risoluzione Problemi e Procedura Richiesta Garanzia	12
Registro Manutenzione.....	13
Lista Componenti Illustrata	14-15

DATI TARGHETTA IDENTIFICAZIONE

Riportare il codice modello, il numero di serie, data e luogo d'acquisto.

Data Acquisto: _____

Luogo Acquisto: _____

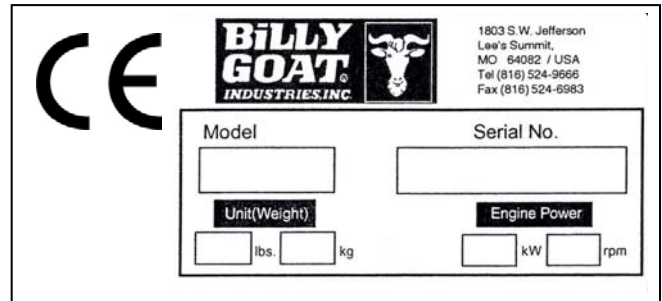

Caratteristiche

	KV600SP	KV650SPH	TKV650SPH
Tipo Motore	B&S Quantum	Honda	Honda
Modello Motore	112K020124E1	GSV190AN1L	GSV190AN1L
Capacità Serbatoio Carburante	1,4 L	1,5 L	1,5 L
Capacità Coppa Olio	0,6 L	0,54 L	0,54 L
Peso Unità	kg 58,5	kg 58,9	kg 64
Lunghezza Complessiva	cm 150	cm 150	cm 150
Larghezza Complessiva	cm 60	cm 60	cm 60
Altezza Complessiva	cm 110	cm 110	cm 110
Pendenza Massima (motore)	20°	20°	20°
Livello Sonoro secondo 2000/14/EEC	109 dB(A)	109 dB(A)	112 dB(A)
Livello Sonoro (operatore)	88 dB(A)	89 dB(A)	91 dB(A)
Livello Vibrazioni (operatore)	0,71 g (6,96 m/s ²)	0,32 g (3,16 m/s ²)	0,43 g (4,25 m/s ²)

ISTRUZIONI GENERALI DI SICUREZZA E SIMBOLI

I simboli di sicurezza illustrati più in basso sono utilizzati in tutto questo manuale. Prendere familiarità con essi prima di assemblare, utilizzare o effettuare la manutenzione sulla macchina.



WARNING: Questo simbolo indica informazioni importanti per prevenire lesioni a voi o agli altri.



Questo simbolo indica che si raccomanda l'uso di protezioni per l'udito utilizzando la macchina.



Questo simbolo indica che si raccomanda l'uso di protezioni per gli occhi utilizzando la macchina.



Questo simbolo indica che si dovrebbero indossare guanti protettivi mentre si effettua la manutenzione sulla macchina.



Questo simbolo indica che questo manuale e il manuale del produttore del motore dovrebbero essere letti con attenzione prima di assemblare, utilizzare o effettuare la manutenzione sulla macchina.



CAUTION: Questo simbolo indica informazioni importanti per prevenire possibili danni al vostro Aspiratore Semovente BILLY GOAT® KV.



Questo simbolo indica che il livello dell'olio motore deve essere controllato prima di utilizzare la macchina.

Leggere e assicurarsi di aver completamente compreso le seguenti precauzioni di sicurezza prima di assemblare, utilizzare o effettuare la manutenzione sulla macchina:



LEGGERE questo manuale e il manuale del produttore del motore prima di assemblare, utilizzare o effettuare manutenzione sulla macchina.



PROTEZIONI PER L'UDITO Si raccomanda di indossarle utilizzando questa macchina.



PROTEZIONI PER GLI OCCHI Si raccomanda di indossarle utilizzando questa macchina.





















PROTEZIONI PER IL RESPIRO Si raccomanda di indossarle utilizzando questa macchina.



WARNING: **I FUMI DI SCARICO** prodotti da questa macchina contengono sostanze chimiche ritenute possibili cause di cancro, malformazioni prenatali o danni all'apparato riproduttore. **NON** utilizzare questa macchina su terreni boschivi, erbosi o con cespugli non curati a meno che sul condotto di scarico non sia installata una protezione per le scintille. La protezione deve essere mantenuta in buona efficienza. **NON** fare girare il motore in luoghi chiusi. I fumi di scarico contengono monossido di carbonio, un veleno inodore e potenzialmente mortale.

**WARNING:**

-  **NON** utilizzare la macchina in luoghi chiusi o poco ventilati. Si consiglia di effettuare i rifornimenti all'aperto.
-  **NON** rifornire il serbatoio di carburante mentre il motore è acceso. Attendere almeno due minuti per permettere al motore di raffreddarsi, prima di procedere al rifornimento.
-  **NON** conservare la benzina vicino a fiamme libere.
-  **NON** rimuovere il tappo del serbatoio carburante mentre il motore è acceso.
-  **NON** avviare o utilizzare il motore nel caso ci sia un forte odore di benzina.
-  **NON** avviare o utilizzare il motore se è stata versata della benzina. Allontanare la macchina dalla benzina versata finchè la benzina non è completamente evaporata.
-  **NON** fumare mentre si rifornisce il serbatoio di carburante.
-  **NON** controllare il funzionamento della candela di accensione con la candela rimossa o con il cavo candela scollegato. Utilizzare un apposito tester.
-  **NON** utilizzare il motore senza il silenziatore. Controllare il silenziatore periodicamente e sostituirlo se necessario. Se sul silenziatore è installato un deflettore, controllarlo periodicamente e sostituirlo se necessario.
-  **NON** utilizzare il motore se vicino al silenziatore c'è erba, foglie o altri materiali infiammabili.
-  **NON** toccare il silenziatore, il cilindro o le alette di raffreddamento finchè sono calde. Il contatto con superfici calde può causare gravi ustioni.
-  **NON** lasciare la macchina incustodita finchè è accesa.
-  **NON** lasciare la macchina in sosta su terreni in pendenza.
-  **NON** utilizzare la macchina se nelle vicinanze ci sono altre persone.
-  **NON** permettere ai bambini di utilizzare questa macchina.
-  **NON** utilizzare la macchina con le protezioni rimosse.
-  **NON** utilizzare la macchina vicino a detriti caldi o in fiamme o qualunque tipo di materiali tossici o esplosivi.
-  **NON** utilizzare la macchina su pendenze maggiori di quelle prescritte nella sezione Caratteristiche di questo manuale.
-  **NON** utilizzare la macchina se la temperatura esterna è inferiore a 4° C. Il freddo rende la plastica fragile e la macchina potrebbe danneggiarsi più facilmente.

Rimuovere **SEMPRE** la candela mentre si effettua manutenzione alla macchina per evitare accensioni accidentali.

Controllare **SEMPRE** i condotti di alimentazione e le connessioni per eventuali crepe o perdite. Sostituirli se necessario.

Tenere **SEMPRE** mani e piedi lontani dalle parti in movimento o rotanti.

Conservare **SEMPRE** il carburante in contenitori di sicurezza certificati.

**ATTENZIONE: Importante**

Verificare attentamente l'area di lavoro, prima di usare la macchina. Rimuovere pietre, fili, corde, od altri oggetti che possano rappresentare un pericolo, prima di iniziare il lavoro.



Identificare e contrassegnare tutti gli ostacoli fissi da evitare durante il lavoro, come testine degli irrigatori, rubinetti acqua, cavi interrati, picchetti, ecc.

RUMORE

LIVELLO RUMORE 92 dB(a) alla Posizione Operatore

Le prove rumore sono state condotte secondo le direttive 2000/14/EEC, in data 25/07/2007 nelle condizioni specificate qui di seguito.

⚠NOTA: il livello rumore riportato è il più elevato tra tutti i modelli considerati in questo manuale. Fare riferimento alla targhetta di identificazione della propria macchina per il livello di rumore del modello specifico.

Condizioni generali:	Soleggiato
Temperatura:	31.1°C
Velocità del Vento:	3.8 km/h
Direzione del Vento:	Sud Sud-Est
Umidità:	44%
Pressione Barometrica:	101,8 kPa

VIBRAZIONILIVELLO VIBRAZIONI 0.34 g (3.29 m/s²)

I livelli di vibrazioni sulle impugnature per l'operatore sono stati rilevati sulle direzioni verticale, laterale e longitudinale utilizzando apparecchiature di prova tarate. Le prove sono state effettuate il 19/12/2007 nelle condizioni specificate sotto.

Condizioni Generali:	Soleggiato
Temperatura:	10°C
Velocità del Vento:	6.4 km/h
Direzione del Vento:	Sud Sud-Est
Umidità:	68%
Pressione Barometrica:	101.6 kPa

USO PREVISTO

Questa macchina è progettata per aspirare foglie, sfalcio d'erba ed altri tipi di residui organici.

Detriti frammisti a barattoli, bottiglie e piccole quantità di sabbia possono essere aspirate, sebbene non sia lo scopo principale della macchina. Aspirare barattoli, bottiglie e sabbia abbrevia la vita utile della macchina.

Non utilizzare se ci sono vibrazioni eccessive. In caso di vibrazioni eccessive, arrestare il motore immediatamente e controllare la ventola per possibili danni o usura, il serraggio della chiavetta e dei bulloni di fissaggio della ventola, il fissaggio del motore o la presenza di materiali estranei incastrati nella ventola.

Nota: Controllare la lista dei componenti per la corretta coppia di serraggio dei bulloni fissaggio ventola. (Fare riferimento alla sezione risoluzione dei problemi a pagina 12).

ETICHETTE ISTRUZIONI

Le etichette illustrate qui di seguito sono applicate al vostro BILLY GOAT®. Se qualche etichetta è danneggiata o mancante, sostituirla prima di utilizzare la macchina. I numeri progressivi sulla Lista Componenti Illustrata e i codici di ricambio sono riportati per facilitare l'ordine di etichette sostitutive. La posizione corretta di ciascuna etichetta può essere determinata facendo riferimento all'Illustrazione e al Numero Progressivo mostrati.



**ETICHETTA PERICOLO TENERE
MANI E PIEDI LONTANI**
ITEM #18 P/N 400424



ETICHETTA UDITO OCCHI RESPIRAZIONE
ITEM #20 P/N 890254



**ETICHETTA PERICOLO
PROIEZIONE OGGETTI**
ITEM # 19 P/N 810736



**ETICHETTA LEGGERE
MANUALE ISTRUZIONI**
ITEM #17 P/N 890301

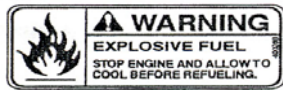

**ETICHETTA NON RIFORNIRE
FINCHÉ IL MOTORE È CALDO**
ITEM # 16 P/N 400268



**ETICHETTA ATTENZIONE
CIPPATORE**
ITEM #82 P/N 890152 (TKV ONLY)



**ETICHETTA PERICOLO
PROTEZIONI**
ITEM #39 P/N 900327

BAG ENCLOSURE INSTRUCTION:
NOTE: IT IS IDEAL TO DO THIS PROCEDURE WITH THE BAG ON THE GROUND WITH BOTTOM PAD FACING UP.

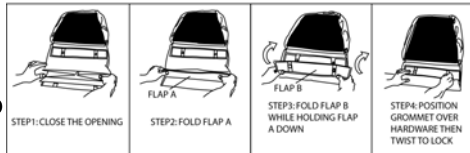

ISTRUZIONI CHIUSURA SUL SACCO

ITEM # 16 P/N 400268 – ATTENZIONE – CARBURANTE ESPLOSIVO – ARRESTARE IL MOTORE E ATTENDERE CHE SIA FREDDO PRIMA DI PROCEDERE AL RIFORNIMENTO

ITEM #82 P/N 890152 (SOLO MODELLO TKV) – PERICOLO – CIPPATORE, SOLO PER LEGNO. NON INTRODURRE MANI E PIEDI

ISTRUZIONI CHIUSURA SACCO

NOTA: PER FACILITARE L'OPERAZIONE, APPOGGIARE IL SACCO A TERRA CON IL FONDO RIVOLTO VERSO L'ALTO.

PASSAGGIO 2: RIPIEGARE IL LEMBO "A"

PASSAGGIO 3: RIPIEGARE IL LEMBO "B" TENENDO IL LEMBO "A" IN POSIZIONE

PASSAGGIO 4: PORTARE LE ASOLE SOPRA I BOTTONI A SCATTO E CHIUDERLI

ETICHETTE MOTORE

HONDA

■ READ OWNER'S MANUALS BEFORE OPERATION.
 ■ LIRE LE MANUEL D'UTILISATEUR AVANT USAGE.
 ■ VOR INBETRIEBNAHME UNBEDINGT
 BEDIENUNGSANLEITUNG DURCHLESEN.
 ■ NO UTILIZAR SIN ANTES NO HABER LEIDO EL MANUAL.

	WARNING
	Read and follow Operating Instructions before running engine.
	Gasoline is flammable. Allow engine to cool at least 2 minutes before fueling.
	Engines emit carbon monoxide, DO NOT run in enclosed area.

BRIGGS & STRATTON

Read Owner's Manual Before Operating.
 Lire le manuel d'utilisation avant la mise en route.
 Vor Inbetriebnahme Bedienungs- und Wartungsanleitung lesen.
 Favor leer las instrucciones de operacion antes de operar el motor.
 Consultare il Manuale Uso e Manutenzione prima dell'utilizzo.
 Las Skotselinstruktionen Innan Start.

COMANDI MOTORE E TRASMISSIONE



Honda – Comando Acceleratore



Briggs & Stratton
Comando Acceleratore

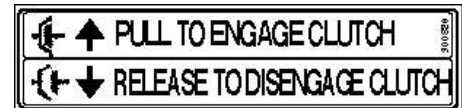

Etichetta Innesto/Disinnesto
Trazione

ETICHETTE MOTORE (HONDA)

- LEGGERE IL MANUALE DI ISTRUZIONI PRIMA DELL'USO
- ATTENZIONE
 - LEGGERE E SEGUIRE LE ISTRUZIONI OPERATIVE PRIMA DI UTILIZZARE IL MOTORE.
 - LA BENZINA È ALTAMENTE INFIAMMABILE. ATTENDERE ALMENO 2 MINUTI AFFINCHÈ IL MOTORE SI RAFFREDDI PRIMA DI RIFORNIRLO.
 - I MOTORI EMETTONO MONOSSIDO DI CARBONIO, NON UTILIZZARE IN LUOGHI CHIUSI.

COMANDI MOTORE E TRASMISSIONE

- TIRARE PER INSERIRE LA TRAZIONE
- RILASCIARE PER DISINSERIRE LA TRAZIONE

CONTROLLI IMBALLAGGIO

Il vostro Billy Goat è spedito dalla fabbrica in un cartone ed è completamente montato tranne che per il manubrio superiore, il sacco raccolta e il connettore rapido.



Leggere tutte le istruzioni per la sicurezza prima di assemblare la macchina. Prestare **Cautela** nel togliere la macchina dall'imballo.



RIFORNIRE DI OLIO IL MOTORE PRIMA DI AVVIARLO

SACCHETTO COMPONENTI E DOCUMENTAZIONE

Cartolina Garanzia P/N- 400972, Manuale di Istruzioni P/N-891058, Dichiarazione di Conformità P/N-891057.

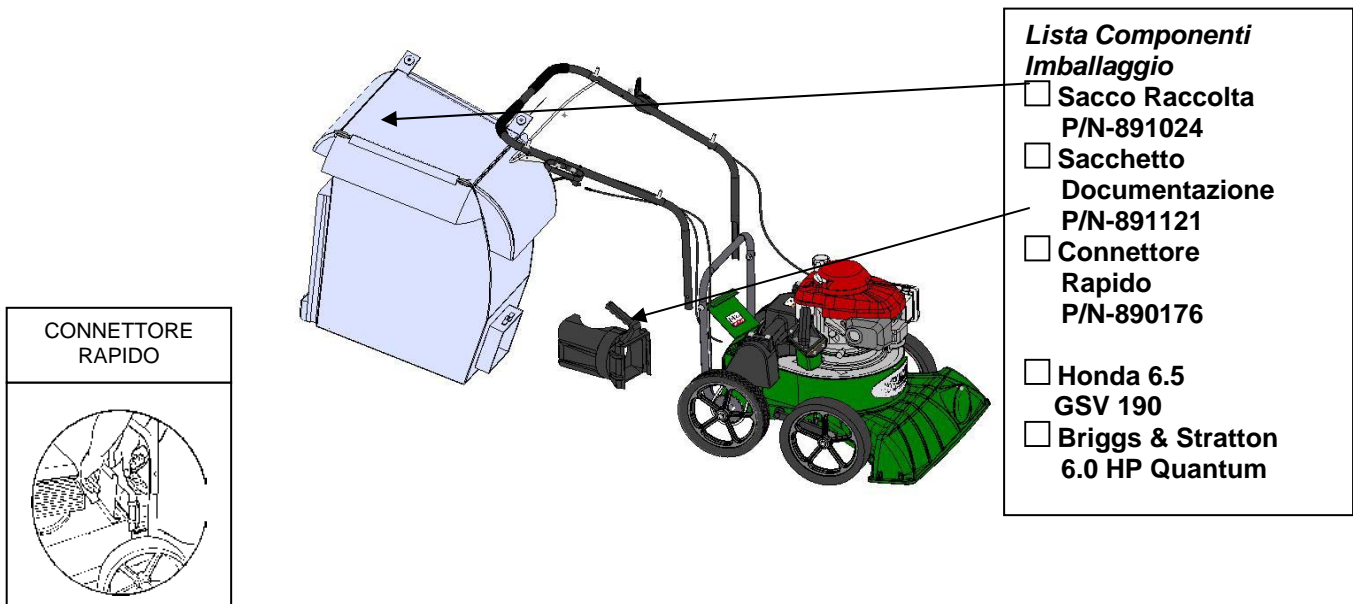



Fig. 2

ASSEMBLAGGIO

1. **ASSEMBLARE** il manubrio superiore (parte 11), rimuovere le parti 49, 50, & 51 dal supporto inferiore (parte 10). Collegare e fissare il manubrio superiore come mostrato utilizzando la stessa bulloneria.
2. **APRIRE** il sacco raccolta (parte 21) e fissarlo al connettore rapido (parte 12). Collegare saldamente all'uscita sul corpo macchina (parte 1) vedi figura 2.
3. **COLLEGARE** il sacco ai quattro supporti (parte 13) preassemblati sul manubrio superiore.
4. **COLLEGARE** il cavo candela.

USO

 Come tutte le apparecchiature meccaniche, prestare una ragionevole attenzione durante l'uso. **Controllare la zona di lavoro prima di utilizzare la macchina. Assicurarsi che tutti gli utilizzatori della macchina siano istruiti sul suo funzionamento generale e sulla sicurezza.**

 **RIFORNIRE IL MOTORE DI OLIO PRIMA DI AVVIARLO**

ACCENSIONE

 **MOTORE:** Fare riferimento alle istruzioni del produttore del motore per il tipo e la quantità di olio e carburante da utilizzare. Il motore deve essere in piano per controllare il livello e rifornirlo di olio e carburante.

RUBINETTO CARBURANTE: Spostare il rubinetto carburante sulla posizione "ON" (se il motore ne è dotato).

POMPA ADESCAMENTO: Premere come da istruzioni (solo Briggs & Stratton).

STARTER: Comandato dalla leva starter sul fianco del motore (Briggs & Stratton) o sul comando acceleratore (Honda).

ACCELERATORE: Comandato dalla leva acceleratore sul manubrio. Spostare il comando acceleratore sulla posizione RUN. Tirare l'impugnatura avviamento per avviare il motore.

VELOCITA' MOTORE: In condizioni normali, utilizzare il regime minimo necessario per effettuare il lavoro di pulizia richiesto.

SE LA MACCHINA NON SI ACCENDE: Fare riferimento alla sezione Risoluzione dei Problemi a pagina 12.

TRASMISSIONE: Si innesta spingendo la leva frizione verso l'impugnatura.

SPOSTAMENTO & TRASPORTO

 Si raccomanda di essere in due persone nel sollevare la macchina. Utilizzare l'impugnatura e le ruote anteriori. Assicurarsi che la macchina sia ben fissata prima di trasportarla. Vedere pagina 3 per i pesi.

 Non sollevare la macchina finché è accesa.

RIMESSAGGIO

 Non riporre mai la macchina con benzina nel serbatoio al chiuso od in luoghi scarsamente ventilati. I vapori della benzina potrebbero raggiungere fiamme libere, fiamme pilota o scintille di caldaie, scaldabagni, stufe od altre apparecchiature a gas.

Se il motore rimarrà prevedibilmente inattivo per 30 o più giorni, prepararlo come segue per il periodo di inattività:

 Svuotare completamente tutta la benzina da serbatoio e carburatore, per prevenire la formazione al loro interno di lacche e depositi, che impedirebbero il corretto funzionamento del motore. Eseguire le operazioni di svuotamento all'aperto, riponendo la benzina in un contenitore specifico, lontano da fiamme libere e scintille. Assicurarsi prima che il motore sia freddo. Non fumare. Dopo svuotato il serbatoio, avviare il motore per svuotare il carburatore e lasciarlo girare al minimo fino a che non si arresti per mancanza di carburante.

USO

UTILIZZO DELL'ASPIRATORE

REGOLAZIONE ALTEZZA BOCCHETTONE ASPIRAZIONE: Premere leggermente l'impugnatura verso il basso e agire sul comando di regolazione (parte 23) nella parte posteriore destra della macchina.

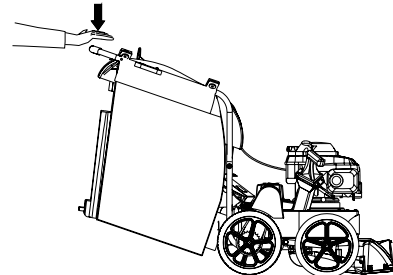

PER LA MASSIMA ASPIRAZIONE: Regolare l'altezza del bocchettone in modo che sia il più vicino possibile ai detriti, senza però che il flusso d'aria sia bloccato.

NOTA: Non affondare mai il bocchettone nei detriti.

LIBERARE UN BOCCHETTONE O UN CONDOTTO DI SCARICO OSTRUITI: Spegnerne il motore e attendere che la ventola si arresti completamente. Scollegare il cavo della candela. Prestare attenzione, l'ostruzione potrebbe contenere materiali taglienti. Rimuovere l'ostruzione indossando dei guanti robusti. Ricollegare il cavo della candela.

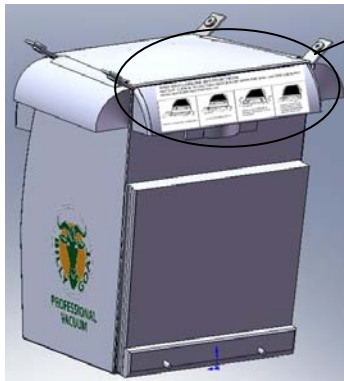

ISTRUZIONI CHIUSURA SACCO

NOTA: PER FACILITARE L'OPERAZIONE, APPOGGIARE IL SACCO A TERRA CON IL FONDO RIVOLTO VERSO L'ALTO.



SACCO RACCOLTA

I sacchi raccolta sono parti soggette ad usura e sostituibili.

Nota: Svuotare spesso i detriti per evitare di sovraccaricare il sacco con un peso maggiore di quello che si riesce a sollevare. Come accessori sono disponibili un sacco e un coperchio specifici da utilizzare in condizioni di lavoro polverose (vedere Accessori Opzionali a pagina 1).

NON posizionare il sacco sopra o vicino a superfici calde, come ad esempio il motore. Assicurarsi che il motore sia completamente fermo prima di rimuovere o svuotare il sacco.

Questo aspiratore è progettato per aspirare rifiuti, materiali organici e altri residui simili (vedere Avvertenze di Sicurezza a pagina 4-5).

Molti aspiratori sono utilizzati in luoghi dove c'è polvere assieme ai detriti. La vostra macchina può aspirare in modo non continuativo in aree polverose.

Seguire le seguenti regole per aiutare la macchina a mantenere la propria capacità di aspirare in condizioni polverose:

- Fare girare il motore con l'acceleratore tra il minimo ed un quarto della potenza.
- Il sacco raccolta deve essere pulito con maggiore frequenza. Un aspiratore con un sacco vuoto e pulito funziona al meglio. Un sacco pieno e sporco lavora male. Se il sacco è sporco, svuotarlo e scuoterlo con forza per liberarlo dalla polvere.
- Nel caso un normale lavaggio non riesca a pulire il sacco di raccolta, lavarlo a macchina o con l'idropulitrice. Il sacco deve essere ben asciutto prima dell'uso.

NOTA: Avere a disposizione uno o più sacchi di ricambio è un buon modo per diminuire i fermi macchina mentre i sacchi sporchi vengono puliti.

NON lasciare i detriti nel sacco durante il rimessaggio.

COMPOSTAGGIO

Le foglie, l'erba e gli altri materiali organici aspirati dal vostro giardino possono essere svuotati in un composte per fornire un terriccio arricchito utile come fertilizzante.

PACCIAMATURA

I residui di legno prodotti dai rami costituiscono un'ottima pacciamatura. Uno spesso strato di residui tiene lontani gli infestanti e l'umidità all'interno del terreno.

USO CIPPATORE (solo TKV)

Il cippatore *TKV* è progettato per sminuzzare rami fino a 50 mm di diametro.

È possibile inserire nel cippatore più rami sottili (vedere figura a lato).

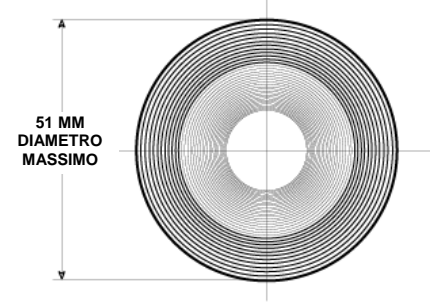

Liberare un cippatore ostruito (solo TKV)

In circostanze normali, attendere che la macchina finisca di tritare completamente i materiali presenti nel bocchettone del cippatore prima di arrestare il motore, per evitare che residui di legno si incastrino all'interno. (Vedi tappo).

Scollegare il cavo candela.

 Rimuovere il connettore rapido del sacco raccolta dallo scarico della macchina. Indossando dei guanti robusti accedere alla ventola e farla ruotare in senso antiorario in modo da sbloccare e rimuovere le ostruzioni, utilizzando anche delle pinze se necessario. Reinstallare il connettore rapido del sacco raccolta alla macchina. Ricollegare il cavo candela.

TAPPO (solo TKV)

Prima di arrestare la macchina, utilizzare il tappo per spingere lentamente i pezzi di legno verso il cippatore. Questa operazione previene eventuali ostruzioni della macchina dopo l'arresto.

Riporre sempre il tappo nel bocchettone del cippatore.





MANUTENZIONE

MANUTENZIONE PERIODICA

Attenersi alle seguenti scadenze per le operazioni di manutenzione

Operazioni di manutenzione	Ad ogni utilizzo	Ogni 5 ore di lavoro	Ogni 25 ore di lavoro
Controllo parti allentate, usurate o danneggiate		•	
Pulizia sacco raccolta	•		
Controllare fissaggio chiusura sacco	•		
Motore (fare riferimento al manuale istruzioni del motore)			
Controllare per vibrazioni eccessive		•	

RIMOZIONE VENTOLA

1. Attendere finché il motore non è freddo e scollegare il cavo candela.
2. Svuotare il motore da carburante ed olio.
3. Rimuovere il sacco, il raccordo rapido ed il manubrio superiore. Non piegare, tirare o rompere i cavi di comando, le scatole comandi o le connessioni mentre si smontano le impugnature.
4. Rimuovere la copertura trasmissione, puleggia tendicinghia, la trasmissione e la cinghia dalla trasmissione.
5. Rimuovere la piastra trasmissione e la copertura superiore svitando i bulloni attorno alla parte esterna del corpo macchina.
6. Lasciando il motore fissato alla copertura superiore, capovolgerlo in modo che la ventola sia in alto.
7. Rimuovere il bullone e la rondella di fissaggio della ventola.
8. Sfilare la ventola dall'albero verso l'alto. Se la ventola si sfilava liberamente, procedere al punto 10.
9. Se non è possibile allentare la ventola, procurarsi un bullone da 3/4-16x3" (Billy Goat P/N 440192) o più lungo. Avvitare il bullone a mano fino a quando non tocca. Serrare lentamente il bullone, per staccare la ventola dall'albero motore. Utilizzare olio sbloccante per allentare più facilmente una ventola bloccata.
10. Seguire l'ordine inverso per rimontare la ventola, utilizzando un bullone ed una rondella nuovi.
11. Stringere il bullone di fissaggio della ventola ad una coppia di 68 Nm (vedere parte 45 a pagina 15).
12. Rimontare il motore sul corpo macchina, assicurandosi che la cinghia sia all'interno delle guide e in posizione sulla puleggia prima di fissare la trasmissione.
13. Rifornire di benzina e olio

SOSTITUZIONE E REGOLAZIONE CATENA TRASMISSIONE

1. Attendere finché il motore non è freddo e scollegare il cavo candela.
2. Tenere alzata la parte posteriore della macchina per sollevare le ruote da terra.
3. Rimuovere la copertura trasmissione e la cinghia dalla trasmissione.
4. Rimuovere i bulloni di fissaggio dai supporti cuscinetti su entrambi i lati della trasmissione; le catene dovrebbero allentare a sufficienza da consentire di sfilarle.
5. Sostituire le catene.
6. Controllare che le ruote girino liberamente, altrimenti regolare i supporti cuscinetti fino a che le catene scorrano liberamente.
7. Riasssemblare i componenti della trasmissione.

REGOLAZIONE TENSIONE CINGHIA**NON PROCEDERE ALLA REGOLAZIONE CON IL MOTORE ACCESO!**

1. Attendere finché il motore non è freddo e scollegare il cavo candela.
2. Rimuovere la copertura trasmissione.
3. Utilizzando due chiavi da 1/2" allentare i dadi sul cavo collegato al braccio tendicinghia.
4. La tensione della cinghia è regolata dal registro a vite, avvicinarlo al braccio tendicinghia per allentare la tensione, allontanarlo per aumentarla.
5. Controllare il funzionamento del braccio tendicinghia, la trasmissione dovrebbe innestarsi quando la leva di innesto trazione è a circa 5 cm dal manubrio. La molla dovrebbe avere una lunghezza di 3,8 cm a riposo e 4,5 quando la leva di comando è a contatto con l'impugnatura. Se la cinghia è troppo tesa potrebbe danneggiarsi prematuramente, se troppo lenta potrebbe uscire dalla puleggia.
6. Quando si raggiunge una regolazione soddisfacente, rimontare la copertura trasmissione. Provare la macchina per controllarne il corretto funzionamento. Se la trasmissione non si innesta o non si disinnesta correttamente, regolare nuovamente.

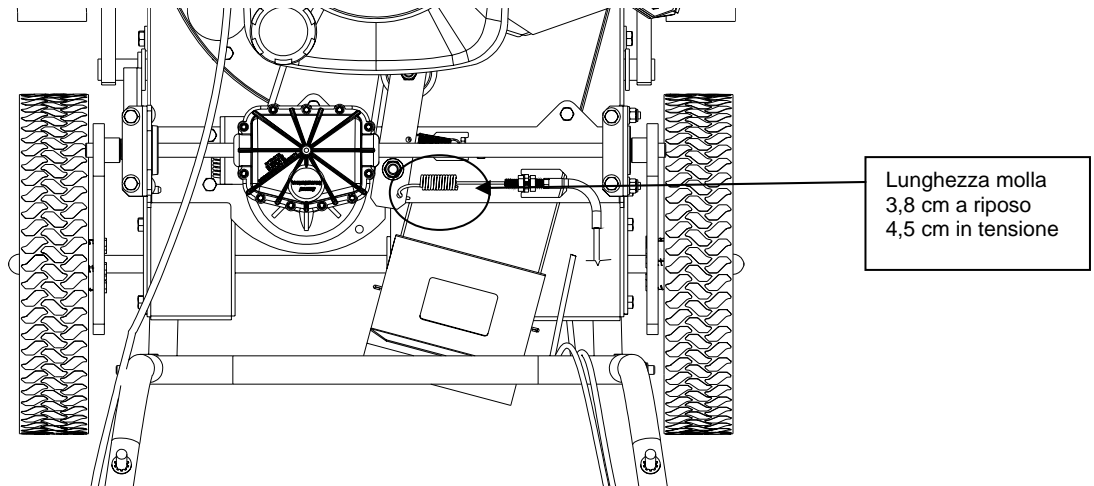
**SOSTITUZIONE CINGHIA**

1. Attendere finché il motore non è freddo e scollegare il cavo candela.
2. Svuotare il motore da carburante ed olio.
3. Rimuovere il sacco, il raccordo rapido e l'impugnatura superiore. Non piegare, tirare o rompere i cavi di comando, le scatole comandi o le connessioni mentre si smontano le impugnature.
4. Rimuovere la copertura trasmissione, puleggia tendicinghia, la trasmissione e la cinghia dalla trasmissione.
5. Rimuovere la piastra trasmissione e la copertura superiore svitando i bulloni attorno alla parte esterna del corpo macchina.
6. Lasciando il motore fissato alla copertura superiore, capovolgerlo in modo che la ventola sia in alto.
7. Rimuovere il bullone e la rondella di fissaggio della ventola.
8. Sfilare la ventola dall'albero verso l'alto. Se la ventola si sfilava liberamente, procedere al punto 10.
9. Se non è possibile allentare la ventola, procurarsi un bullone da 3/4-16x3" (Billy Goat P/N 440192) o più lungo. Avvitare il bullone a mano fino a quando non tocca. Serrare lentamente il bullone, per staccare la ventola dall'albero motore. Utilizzare olio sbloccante per allentare più facilmente una ventola bloccata.
10. Posizionare la nuova cinghia sull'albero motore.
11. Seguire l'ordine inverso per rimontare la ventola, utilizzando un bullone ed una rondella nuovi.
12. Stringere il bullone di fissaggio della ventola ad una coppia di 68 Nm (vedere parte 45 a pagina 15).
13. Controllare che la cinghia sia correttamente posizionata nella sede sulla ventola e farla passare attraverso il foro della piastra superiore.
14. Rimontare il motore sul corpo macchina, assicurandosi che la cinghia sia all'interno delle guide e in posizione sulla puleggia tendicinghia prima di fissare la trasmissione.
15. Rifornire di benzina e olio

RIMOZIONE ED AFFILATURA LAME CIPPATORE (SOLO TKV)

Le lame del cippatore sono componenti di usura sostituibili.

⚠ PERICOLO La lama del cippatore è affilata. Sostituire le lame danneggiate.

A seconda del tipo e della quantità di legno con cui si utilizza il cippatore, la lama perderà l'affilatura e la capacità di tagliare. Una lama poco affilata riduce l'efficienza del cippatore e non taglia in modo netto le estremità dei rami.

Nota: Lo spessore di taglio della lama del cippatore è impostata in fabbrica, dovrebbe essere controllata ogni volta che si smonta la ventola dal motore e ripristinata se necessario. Utilizzare esclusivamente spessori Billy Goat® se necessario.

1. Seguire i passaggi da 1 a 6 delle istruzioni per la rimozione della ventola.
2. Utilizzando una chiave esagonale da 3/16" e una chiave da 1/2", rimuovere la lama dalla ventola.
3. Affilare la lama mantenendo un angolo di 40° sul bordo della lama (vedi figura sotto). Non è necessario rimuovere completamente eventuali segni dal bordo. **ATTENZIONE:** evitare di surriscaldare la lama durante l'affilatura, per evitare che perda le caratteristiche del trattamento termico e si riduca la sua durata. Un segno di surriscaldamento eccessivo è una variazione di colore sul bordo affilato.
4. La stessa lama può essere affilata più volte. Sarà necessario sostituire la lama quando non si sovrappone al foro di scarico o le vibrazioni aumentano (vedi figura sotto). Seguire i passaggi al contrario per rimontare la lama.

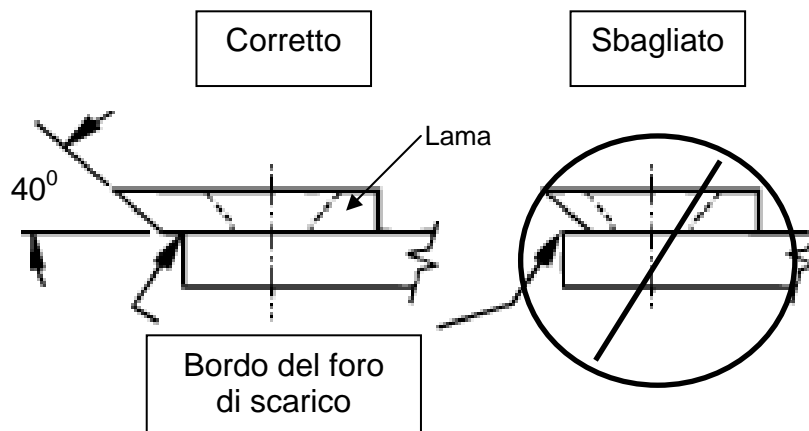



Risoluzione dei problemi

Problema	Possibile causa	Soluzione
Vibrazione anomala	Ventola allentata o sbilanciata. Motore allentato.	Controllare ventola e sostituirla se necessario. Controllare motore.
Non aspira o aspira male	Sacco raccolta sporco. Coperchio kit tubo aspirazione mancante. Bocchettone o scarico ostruiti. Quantità di detriti eccessiva. Altezza bocchettone errata.	Pulire il sacco raccolta, scuotendolo o lavandolo. Controllare coperchio kit tubo aspirazione. Liberare bocchettone o scarico. Permettere all'aria di passare assieme ai detriti. Regolare altezza bocchettone.
Il motore non si avvia	Acceleratore su posizione off. Starter disinserito. Senza benzina o benzina vecchia. Cavo candela scollegato. Filtro aria sporco.	Controllare interruttori, comando acceleratore, posizione starter e carburante. Collegare il cavo candela. Pulire o sostituire il filtro aria. Contattare un tecnico qualificato per l'assistenza.
Motore bloccato, non gira	Ventola incastrata od ostruita. Problema al motore.	Vedi pagina 5. Contattare un rivenditore con assistenza motori.
Il bocchettone striscia sul terreno se regolato alla altezza minima	Regolazione altezza bocchettone errata	Regolare altezza bocchettone
Trazione non funzionante	Comando trazione disinserito. Cinghia consumata o rotta. Cavo innesto trazione regolato male o rotto. Catena trasmissione fuori sede.	Inserire comando trazione. Controllare cinghia trasmissione. Controllare cavo innesto trazione, controllare catena (vedi pagina 12).
La trazione non si disinnesta	Regolazione cavo innesto trazione errata o cavo bloccato.	Controllare cavo innesto trazione (vedi pagina 13).
Catena rotta o rumorosa	Lubrificazione catena insufficiente. Errato allineamento o tensione catena.	Lubrificare la catena. Controllare la catena (vedi pagina 12).
La macchina non si muove liberamente all'indietro	Nessuna	Spingere leggermente la macchina in avanti, poi all'indietro.
Troppa polvere dal sacco	Detriti molto secchi, piccoli o friabili	Utilizzare il sacco antipolvere (vedi accessori a pagina 1)

Per la manutenzione e l'assistenza al motore, fare riferimento allo specifico manuale istruzioni. Ogni garanzia sul motore è coperta dalle condizioni di garanzia del fabbricante. Per eventuali richieste di garanzia od assistenza al motore, rivolgersi al rivenditore e/o alla rete assistenziale diretta del fabbricante. Per ogni richiesta di garanzia, assistenza, ricambi, citare sempre i dati caratteristici del motore riportati a pagina 3.

PROCEDURA RICHIESTA GARANZIA

Nel caso una macchina BILLY GOAT® dovesse guastarsi a causa di un difetto nei materiali e/o nella lavorazione, il proprietario deve procedere come segue per ottenere la garanzia:

- La macchina deve essere portata dal rivenditore dov'è stata acquistata o presso un rivenditore con assistenza autorizzata BILLY GOAT.
- Il proprietario dovrà presentare la sua metà della Cartolina di Garanzia o, se non disponibile, scontrino o fattura di acquisto.
- La Richiesta di Garanzia sarà completata dal Rivenditore Autorizzato BILLY GOAT e spedita al rispettivo Distributore BILLY GOAT competente per il territorio. Qualunque componente sostituito in garanzia deve essere contrassegnato e conservato per 90 giorni. Il numero di modello e il numero di serie della macchina devono essere trascritti sulla Richiesta di Garanzia.
- Il responsabile dell'assistenza del distributore dovrà firmare la richiesta e sottoporla alla BILLY GOAT per le valutazioni del caso.
- Il Servizio di Assistenza Tecnica presso BILLY GOAT valuterà la richiesta e potrebbe richiedere la spedizione dei componenti danneggiati per ispezionarli. BILLY GOAT metterà a conoscenza delle proprie conclusioni il responsabile dell'assistenza del distributore da cui la richiesta è stata ricevuta.
- La decisione di approvare o rifiutare una Richiesta di Garanzia da parte del Servizio di Assistenza Tecnica di BILLY GOAT è definitiva e vincolante.



LISTA COMPONENTI ILLUSTRATA

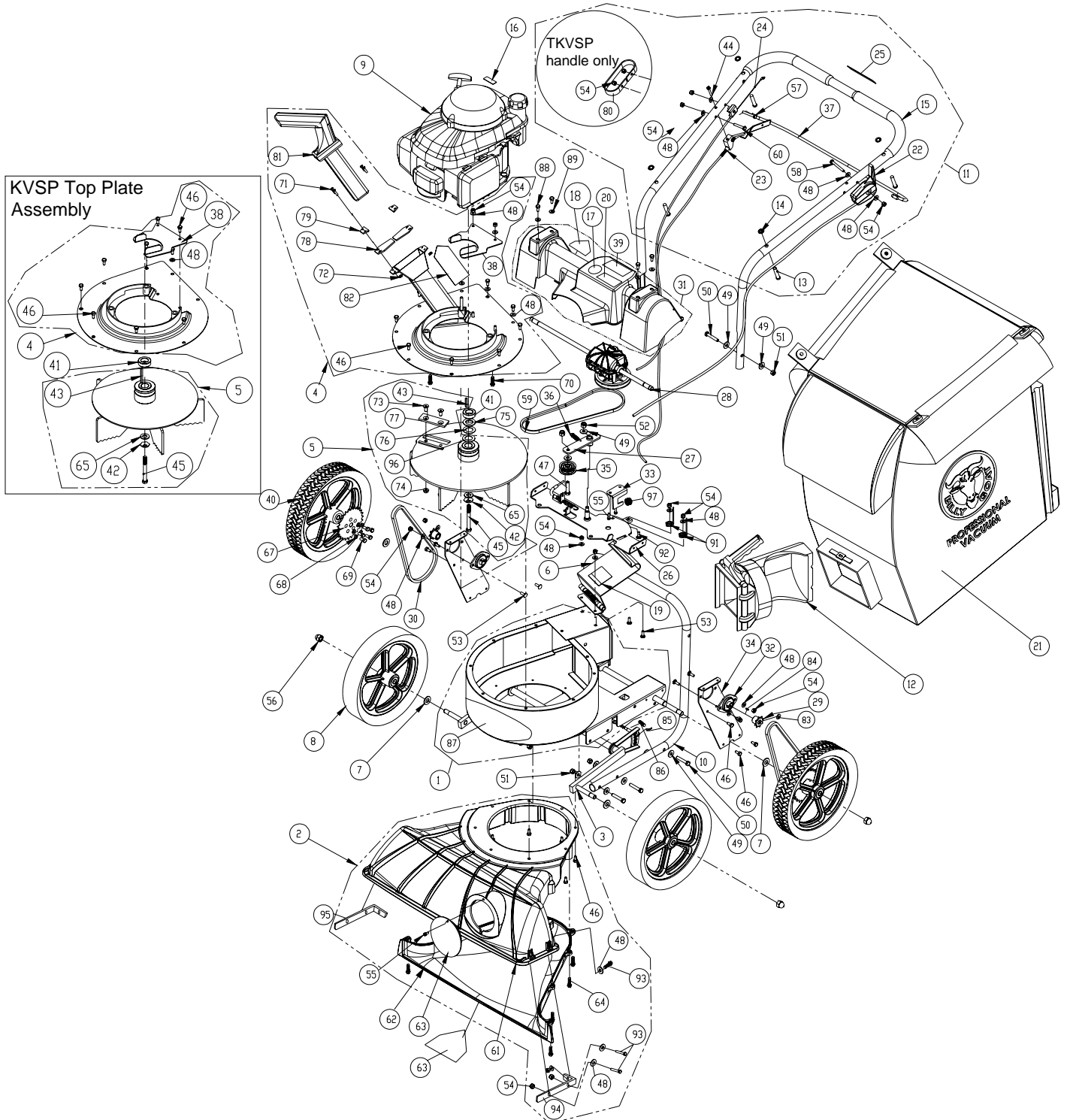



Manuale Utente Aspiratore Semovente KVSP/TKVSP

LISTA COMPONENTI

* Indica che è possibile utilizzare bulloneria standard

ITEM NO	Description	KV600SP PART	QTY	KV650SPH PART	QTY	TKV650SPH PART	QTY
1	MAIN FRAME HOUSING KV	891100-S	1	891100-S	1	891100-S	1
2	NOZZLE ASSEMBLY TKV	891110-S	1	891110-S	1	891110-S	1
3	AXLE FRONT WA KV	891103	1	891103	1	891103	1
4	PLATE TOP WA KVSP	891101-S	1	891101-S	1	891107-S	1
5	IMPELLER SERRATED 14.25 WA KVSP	891104-S	1	891104-S	1	891109-S	1
6	DOOR EXHAUST ASSY RAW	890148-01	1	890148-01	1	890148-01	1
7	WASHER 1/2" SAE Z/P	8172011	4	8172011	4	8172011	4
8	WHEEL ASSY 12" X 2.5" TREAD	900509	4	900509	2	900509	2
9	ENGINE 6.5 HP HONDA GSV190AN1L	-	-	840069	1	840069	1
	ENGINE 6 BRIGGSAND STRATTON	890622	1	-	-	-	-
10	LOWER HANDLE KV	891050	1	891050	1	891050	1
11	HANDLE UPPER KVSP	891054-S	1	891054-S	1	891054-S	1
12	QUICK DISCONNECT	890176	1	890176	1	890176	1
13	PIN CLEVIS 3/8" x 2.125" LONG	520120	4	520120	4	520120	4
14	RETAINER	360279	4	360279	4	360279	4
15	GRIP HANDLE 1" X 9.5" LG	430342	2	430342	2	430342	2
16	LABEL HOT ENGINE	400268	1	400268	1	400268	1
17	LABEL READ	890301	1	890301	1	890301	1
18	LABEL WARNING DANGER	400424	2	400424	2	400424	2
19	LABEL DANGER FLYING DEBRIS	810736	1	810736	1	810736	1
20	LABEL EAR EYE BREATHING	890254	1	890254	1	890254	1
21	BAG DEBRIS NO ZIPPER KV	891132	1	891132	1	891132	1
22	CABLE THROTTLE ASSY 42" W/CHOKE	891036	1	891027	1	891027	1
23	CABLE HGT ADJ TRIGGER KV	891001	1	891001	1	891001	1
24	CABLE CLUTCH DRIVE ASSY 40" KVSP	891032	1	891032	1	891032	1
25	LABEL CLUTCH VO	900328	1	900328	1	900328	1
26	BRACKET TRANS MOUNT WA KV	891106	1	891106	1	891106	1
27	ARM IDLER DRIVE WA KV	891105	1	891105	1	891105	1
28	TRANS SINGLE SPEED W/DIFF	891020	1	891020	1	891020	1
29	SPROCKET 8 TOOTH #43 OR #65	891022	2	891022	2	891022	2
30	CHAIN #43 X 58 PITCHES	891023	2	891023	2	891023	2
31	GUARD DRIVE KV	891004-S	1	891004-S	1	891004-S	1
32	BEARING 1/2" PRESSED STEEL HOUSING	891025	2	891025	2	891025	2
33	BRACKET TRANS FIX KV	891012	1	891012	1	891012	1
34	PLATE CHAIN REINFORCE KV	891014	2	891014	2	891014	2
35	PULLEY IDLER 2" OD X 3/8" ID	840087	1	840087	1	840087	1
36	SPRING TENSION	800242	1	800242	1	800242	1
37	BAIL CLUTCH WA KVSP	891102	1	891102	1	891102	1
38	BRACKET IDLER BELT FINGER KV	891028	1	891028	1	891028	1
39	LABEL DANGER GUARD	900327	1	900327	1	900327	1
40	WHEEL ASSY SP 26T SPROCKET	890242	2	890242	2	890242	2
41	SPACER 1.50OD X .890ID X .5 THK	-	-	840083	1	840083	1
42	WASHER LOCK 3/8 TWISTED TOOTH	400502	1	400502	1	400502	1
43	SO KEY 2.125 X .187	9201087	1	9201087	1	9201087	1
44	SCREW MACHINE #10-16 X 1 1/2" HWF ZP	891042	1	891042	1	891042	1
45	SCREWCAP 3/8-24 x 3 1/2 GR. 8 W/PATCH	440151	1	440151	1	440151	1
46	SCREWCAP 1/4 - 20 x 5/8 HWH	890359	28	890359	28	890359	28
47	BOLT IDLER 3/8-16 X 1 1/2	800888	1	800888	1	800888	1
48	WASHER 1/4" SAE ZP	8172007	17	8172007	17	8172007	17
49	WASHER 5/16 FLATWASHER Z/P	8171003	17	8171003	17	8171003	17
50	SCREWCAP 5/16-18 X 1.75 ZP	8041031	8	8041031	8	8041031	8
51	NUT LOCK 5/16-18	8160002	8	8160002	8	8160002	8
52	NYLON INSERT LOCKNUT, 3/8-16 UNC	8160003	2	8160003	2	8160003	2
53	SCREWCAP 1/4-20 X 3/4"	8041004	6	8041004	6	8041004	6
54	NYLON INSERT LOCKNUT, 1/4-20 UNC	8160001	15	8160001	15	8160001	15
55	SCREWCAP #10-14 X 3/4" HWH ZP	891043	3	891043	3	891043	3
56	1/2-13 CAP NUT NP W/PATCH	890530	4	890530	4	890530	4
57	SCREWCAP 1/4-20 x 1 3/4 HCS ZP	8041009	1	8041009	1	8041009	1
58	SCREWCAP 1/4-20x2.25x0.75-N	8041011	1	8041011	1	8041011	1
59	BELT 3L310	891026	1	891026	1	891026	1
60	SCREWCAP 1/4" - 20 X1 1/2" HCS ZP	-	-	-	-	8041008	1
61	NOZZLE TOP HALF KV	891002	1	891002	1	891002	1
62	NOZZLE BOTTOM HALF KV	891003	1	891003	1	891003	1
63	PLUG HOUSING KD LB	900146-01	1	900146-01	1	900146-01	1
64	SCREW PLASTIC 1/4-20 X 1	891039	8	891039	8	891039	8
65	WASHER 1.5 OD X .453 ID X .25 THK	440153	1	440153	1	440153	1
66	SCREW SELF TAP 10-24 X 1/2	8123086	1	8123086	1	8123086	1
67	SPROCKET 65A26 26 TOOTH	890238	1	890238	1	890238	1
68	WASHER LOCK 1/4" EXTERNAL TOOTH	8181007	5	8181007	5	8181007	5
69	SCREW SELF TAP 1/4 x 0.75	900505	5	900505	5	900505	5
70	SCREW TAPTITE 3/8 X 1 1/2	900564	3	900564	3	900564	3
71	SCREWCAP #10-24 X 5/8"	-	-	-	-	8059135	4
72	NYLON INSERT LOCKNUT 10-32 UNF ZINC	-	-	-	-	8164005	4
73	SCREW SOCKET HD 5/16-18 X 3/4 GR. 8	-	-	-	-	890103	2
74	NUT KEPS 5/16-18	-	-	-	-	890104	2
75	WASHER SHIM 0.875 ID X 0.060	-	-	-	-	891040	1
76	WASHER SHIM 0.875 ID X 0.020	-	-	-	-	891041	0-3
77	BLADE CHIPPER KD501	-	-	-	-	890101	1
78	GUARD FLAPPER	-	-	-	-	890119	2
79	PLATE FLAPPER ENTRANCE	-	-	-	-	890127	2
80	BRACKET LOPPER LOOP	-	-	-	-	890167	1
81	TAMPER CHIPPER	-	-	-	-	890229	1
82	LABEL DANGER CHIPPER	-	-	-	-	890152	1
83	CLIP 1/2"	350146	4	350146	4	350146	4
84	WOODRUFF KEY 1/8 X 1/2	510180	2	510180	2	510180	2
85	HAIR PIN COTTER 1/4	900471	1	900471	1	900471	1
86	SPRING COMPRESSION KD HGT	900136	1	900136	1	900136	1
87	LABEL DECAL KV/TKV	891046	1	891046	1	891047	1
88	SCREW SM 1/4 X 3/4 DRILL PT	510208	4	510208	4	510208	4
89	WASHER 1/4" SAE BLACK OXIDE	510193	4	510193	4	510193	4
91	BELT FINGER GUIDE	891063	2	891063	2	891063	2
92	CARRIAGE BOLT 1/4"-20 X 3/4"	8024021	2	8024021	2	8024021	2
93	SCREWCAP 1/4-20 X 1" HCS ZP	8041006	6	8041006	6	8041006	6
94	KV REINFORCEMENT NOZZLE BRACKET LFT	891062	1	891062	1	891062	1
95	KV REINFORCEMENT NOZZLE BRACKET RT	891064	1	891064	1	891064	1
96	WASHER SHIM 0.060	-	-	-	-	891065	1
97	SPRING LEVER GZ	610429	1	610429	1	610429	1

