

CERTIFICATO D'INSTALLAZIONE

Il sottoscritto installatore certifica di aver eseguito personalmente l'installazione del sistema d'allarme sul veicolo descritto qui di seguito, come da istruzioni del fabbricante.

Da :

Venduto il :

Tipo di dispositivo : 823MH

Veicolo :

GEMINI Technologies S.p.A.
Via Luigi Galvani 12 - 21020 Bodio Lomnago (VA) - Italia
Tel. +39 0332 943211 - Fax +39 0332 948080
Web site: www.gemini-alarm.com



823MH

MANUALE DI INSTALLAZIONE ED USO



Made in Italy

AC2788 Rev. 01 - 11/11

| | |
|---|---------|
| 1.0 - NOTA INTRODUTTIVA..... | PAG. 03 |
| 2.0 - FUNZIONAMENTO RADIOCOMANDO E SOSTITUZIONE BATTERIA..... | PAG. 03 |
| MANUALE UTENTE | |
| 3.0 - DESCRIZIONE DI FUNZIONAMENTO..... | PAG. 04 |
| 3.1 - Inserimento totale del sistema..... | PAG. 04 |
| 3.2 - Inserimento sistema con esclusione sensori..... | PAG. 04 |
| 3.3 - Inserimento passivo..... | PAG. 04 |
| 3.4 - Tempo neutro di inserimento..... | PAG. 04 |
| 3.5 - Sistema inserito..... | PAG. 04 |
| 3.6 - Allarme, tempo neutro tra allarmi e cicli d'allarme..... | PAG. 04 |
| 3.7 - Disinserimento del sistema..... | PAG. 04 |
| 3.8 - Disinserimento d'emergenza con chiave elettronica..... | PAG. 05 |
| 3.9 - Memoria allarme..... | PAG. 05 |
| 4.0 - CONDIZIONI DI GARANZIA..... | PAG. 05 |
| MANUALE INSTALLATORE | |
| 5.0 - TABELLE CONNETTORI..... | PAG. 06 |
| 5.1 - Connettore a 20 vie..... | PAG. 06 |
| 5.2 - Connettore ad 8 vie..... | PAG. 06 |
| 6.0 - SCHEMA ELETTRICO COMPLETO..... | PAG. 07 |
| 7.0 - COLLEGAMENTI PER ATTIVAZIONE INDICATORI DI DIREZIONE..... | PAG. 08 |
| 7.1 - Collegamenti tradizionali..... | PAG. 08 |
| 7.2 - Collegamenti su vetture con linee separate..... | PAG. 08 |
| 7.3 - Collegamenti al pulsante emergenza (hazard)..... | PAG. 08 |
| 8.0 - MODALITA' DI COLLEGAMENTO CHIUSURE PER ATTIVAZIONE SISTEMA..... | PAG. 09 |
| 8.1 - Collegamenti alla barra motori con ricevitore radio separato..... | PAG. 09 |
| 8.2 - Collegamenti alla barra motori con switch serratura..... | PAG. 09 |
| 8.3 - Collegamenti agli indicatori di direzione..... | PAG. 09 |
| 9.0 - APPRENDIMENTO LAMPEGGI INDICATORI DI DIREZIONE DELLA VETTURA..... | PAG. 09 |
| 10.0 - PROGRAMMAZIONI DEL SISTEMA..... | PAG. 10 |
| 10.1 - Segnalazioni ottiche..... | PAG. 10 |
| 10.2 - Segnalazioni acustiche..... | PAG. 10 |
| 10.3 - Inserimento passivo..... | PAG. 10 |
| 10.4 - Abilitazione comandi per sirena 7725..... | PAG. 10 |
| 10.5 - Selezione polarità pulsante baule..... | PAG. 10 |
| 10.6 - Selezione segnalazioni ottiche ad impulso..... | PAG. 10 |
| 11.0 - ESEMPIO PROGRAMMAZIONE DEL SISTEMA..... | PAG. 11 |
| 12.0 - TABELLA PROGRAMMAZIONE DIP-SWITCHES..... | PAG. 12 |
| 13.0 - PROTEZIONE VOLUMETRICA AD ULTRASUONI..... | PAG. 12 |
| 13.1 - Collegamenti e posizionamento..... | PAG. 12 |
| 13.2 - Regolazione del sensore..... | PAG. 12 |
| 14.0 - APPRENDIMENTO NUOVI DISPOSITIVI..... | PAG. 13 |
| 15.0 - CANCELLAZIONE DISPOSITIVI..... | PAG. 14 |
| 16.0 - RESET DEL SISTEMA..... | PAG. 15 |
| 17.0 - CARATTERISTICHE TECNICHE..... | PAG. 15 |
| 18.0 - DIRETTIVA RIFIUTI DI APPARECCHIATURE ELETTRICHE ED ELETTRONICHE (RAEE)..... | PAG. 15 |

1.0 - NOTA INTRODUTTIVA

Gentile Cliente, nel ringraziarLa per aver preferito un prodotto Gemini, abbiamo il piacere di presentarLe il nuovo prodotto 823MH, pensato e progettato appositamente per Camper e Motor-Home. La invitiamo a leggere il presente manuale per poter utilizzare al meglio il sistema d'allarme 823MH. Per indicare ad installatore ed utente alcuni funzionamenti o connessioni particolari, è stata inserita una simbologia ad icone, brevemente descritta a seguire:



Indicazioni utili all'utente.

Questa icona fornisce all'utente indicazioni utili per un utilizzo diversificato del sistema o fornisce semplicemente suggerimenti per l'utilizzo.



Indicazioni utili all'installatore.

Questa icona indica all'installatore un funzionamento diversificato in base al collegamento ed alla programmazione del sistema o fornisce semplicemente indicazioni utili per l'installazione.

2.0 - FUNZIONAMENTO RADIOCOMANDO E SOSTITUZIONE BATTERIA



Se effettuati i collegamento dei fili preposti, premendo i tasti del radiocomando di inserimento/disinserimento si avrà anche la chiusura/apertura del veicolo.

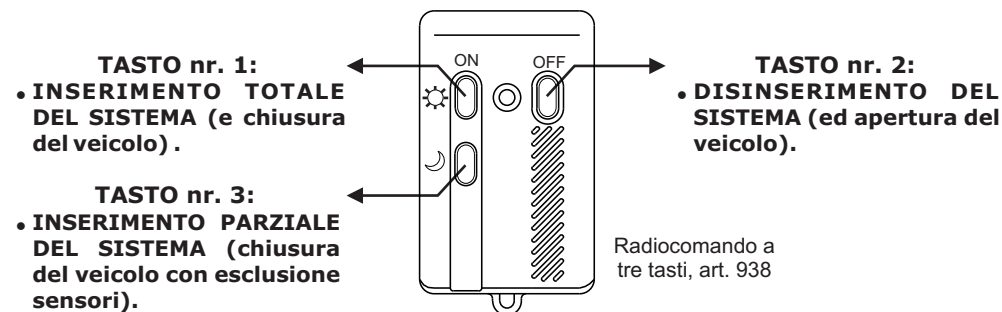

In caso di batterie in fase di esaurimento, ad ogni pressione di un tasto del radiocomando il LED si illumina ad intermittenza; per la sostituzione della batteria seguire le indicazioni seguenti.

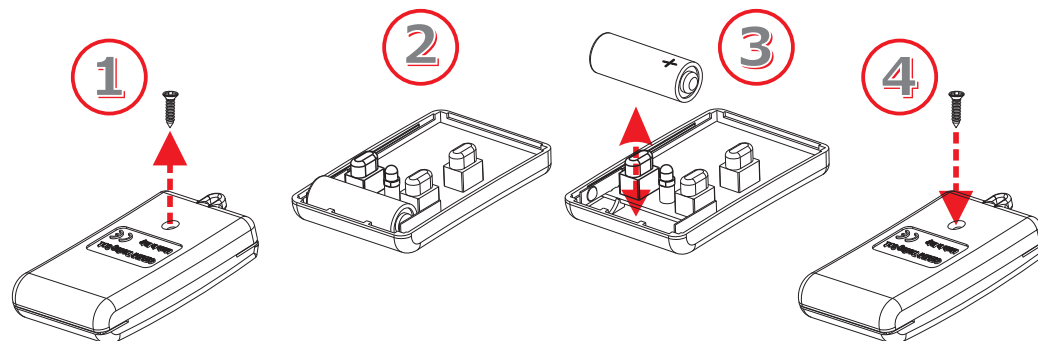

Utilizzare solo batterie tipo 23AE; si raccomanda inoltre di non disperdere le batterie esauste nell'ambiente ma provvedere allo smaltimento utilizzando gli appositi contenitori.

3.0 - DESCRIZIONE DI FUNZIONAMENTO

3.1 - INSERIMENTO TOTALE DEL SISTEMA

Premere il tasto di chiusura del radiocomando del veicolo o premere il tasto "1" del radiocomando (art. 938); a conferma dell'inserimento del sistema si ha una segnalazione acustica della sirena ed una segnalazione ottica degli indicatori di direzione.

Il sistema ha un "tempo neutro" di pre-inserimento della durata di 30" (indicato dal LED acceso fisso).

3.2 - INSERIMENTO SISTEMA CON ESCLUSIONE SENSORI

Questa funzione permette all'utente di attivare il sistema escludendo la protezione volumetrica interna ed i sensori esterni (infrarossi via radio).

Per attivare tale funzione occorre che il sistema sia disinserito e la chiave di avviamento sia in posizione "OFF"; procedere poi come descritto di seguito.

- Con le portiere chiuse: premere il tasto "3" del radiocomando a tre canali (art. 938).
- Con le portiere aperte: inserire la chiave elettronica nell'apposito ricettacolo, chiudere le porte del veicolo e premere il tasto di chiusura del radiocomando originale del veicolo.
- In entrambi i casi si ha la chiusura del veicolo e l'attivazione del sistema è indicata da una singola segnalazione ottico/acustica.

 L'esclusione dei sensori è vincolata al singolo ciclo d'attivazione.

3.3 - INSERIMENTO PASSIVO

A seguito della programmazione della funzione, il sistema è predisposto per inserirsi passivamente circa 60" dopo lo spegnimento del veicolo, dall'apertura e dalla successiva chiusura di una portiera. L'attivazione del sistema è indicata dalle canoniche segnalazioni ottico/acustiche di inserimento.

 Se il sistema si inserisce per passivo verranno esclusi i sensori interni. L'apertura di una porta del veicolo durante i 60" che precedono l'attivazione del sistema interrompe temporaneamente la procedura d'inserimento, la quale riprenderà alla chiusura della portiera.

3.4 - TEMPO NEUTRO DI INSERIMENTO

Il tempo neutro di inserimento ha una durata di 30" ed è segnalato dall'accensione fissa del LED di stato; durante tale tempo si può abbandonare il veicolo senza provocare condizioni di allarme.

3.5 - SISTEMA INSERITO

Terminato il tempo neutro il sistema è "armato", cioè pronto a rilevare un tentativo di effrazione. Tale condizione è segnalata dal lampeggio del LED in modo intermittente.

3.6 - ALLARME, TEMPO NEUTRO TRA ALLARMI E CICLI D'ALLARME

I tentativi di effrazione sono indicati dal sistema con segnalazioni ottiche ed acustiche. Terminata la causa d'allarme, prima di un'altra possibile segnalazione, vi è un "tempo neutro" di 5". Ciascuna causa d'allarme ha una limitazione di 10 cicli da 30" per ogni ingresso e per ogni ciclo d'inserimento del sistema.

3.7 - DISINSERIMENTO DEL SISTEMA

Premere il tasto di apertura del radiocomando originale del veicolo od il tasto "2" del radiocomando (art. 938); a conferma del disinserimento del sistema si hanno due segnalazioni acustiche della sirena e due segnalazioni ottiche degli indicatori di direzione.

Nel caso si fosse verificata una condizione d'allarme la segnalazione sarà composta da cinque segnalazioni acustiche della sirena e da cinque segnalazioni ottiche degli indicatori di direzione.

Per le cause e le segnalazioni vedere le indicazioni riportate nel paragrafo relativo (3.9).

3.8 - DISINSERIMENTO D'EMERGENZA CON CHIAVE ELETTRONICA

Questo tipo di disinserimento è stato concepito come "SBLOCCO D'EMERGENZA" e "DISINSERIMENTO TOTALE".

Inserendo la chiave elettronica nell'apposito ricettacolo il sistema si disinserisce e si spegne, senza inserirsi nuovamente alla successiva pressione del tasto di chiusura sul radiocomando del veicolo.

 Per ripristinare il normale funzionamento occorre inserire nuovamente la chiave elettronica nell'apposito ricettacolo; una breve segnalazione acustica ed un lampeggio del LED di stato indicheranno il ripristino del sistema.

3.9 - MEMORIA ALLARME

Se al disinserimento del sistema si hanno cinque segnalazioni ottico/acustiche, grazie alla memoria LED è possibile individuare la causa che ha generato l'ultima condizione d'allarme.

Ruotare la chiave d'avviamento in posizione "ON" ed osservare il LED di stato; quest'ultimo inizia a lampeggiare, indicando l'ultima causa d'allarme.

La segnalazione ottica sarà ripetuta per 3 volte e può essere interrotta semplicemente portando la chiave d'avviamento in posizione "OFF".

Le possibili cause e relative segnalazioni d'allarme sono indicate nella tabella seguente.

| SEGNALAZIONE LED | CAUSA D'ALLARME | NR. CICLI D'ALLARME |
|------------------|--|---------------------|
| ***●*** | Tentato avviamento (+15/54) | 10 |
| ****●**** | Apertura porte | 10 |
| *****●***** | Apertura cofano | 10 |
| *****●***** | Apertura baule | 10 |
| *****●***** | Sensore volumetrico o esterno | 10 |
| *****●***** | Contatti magnetici o rilevatori d'apertura via radio | 10 |
| *****●***** | Sensori infrarosso via radio (PIR) | 10 |
| *****●***** | Taglio cavi | 10 |

● LED OFF (2 secondi) * LED ON (1 secondo)

4.0 - CONDIZIONI DI GARANZIA

Questo apparecchio è garantito contro ogni difetto di fabbricazione per un periodo di 24 mesi dalla data di installazione riportata sul presente tagliando di garanzia, secondo quanto stabilito dalla direttiva 1999/44/CE con attuazione del D. L. N° 24 del 02/02/2002.

Si prega pertanto di compilare nella sua interezza il certificato di garanzia contenuto nel presente libretto di istruzione e di NON RIMUOVERE l'etichetta di garanzia riportata sull'apparecchio.

La rimozione o la rottura di tali etichette, la mancanza di uno solo dei particolari nella compilazione del certificato di installazione, o la mancanza del documento di vendita allegato invalida la garanzia stessa.

La garanzia ha validità esclusivamente presso i centri autorizzati da Gemini Technologies S.p.A. La ditta costruttrice declina ogni responsabilità per eventuali anomalie o guasti all'apparecchio e all'impianto elettrico del veicolo dovuti a una cattiva installazione, manomissione o uso improprio. L'allarme ha esclusivamente una funzione dissuasiva contro eventuali furti.

5.0 - TABELLE CONNETTORI

5.1 - CONNETTORE A 20 VIE

| POSIZIONE | FUNZIONE DEL FILO | COLORE DEL FILO |
|-----------|---|------------------|
| - 1 - | Ingresso segnale switch serratura porta veicolo (negativo) | GIALLO-ROSSO |
| - 2 - | Segnale per attivazione sistema | GIALLO-BLU |
| - 3 - | Segnale per disattivazione sistema | VERDE-BLU |
| - 4 - | Ingresso positivo/negativo pulsante baule | VERDE-BIANCO |
| - 5 - | Ingresso negativo pulsanti porte | VERDE-MARRONE |
| - 6 - | Ingresso ricettacolo per chiave elettronica | VERDE |
| - 7 - | Massa ricettacolo per chiave elettronica | MARRONE |
| - 8 - | Uscita negativa LED | NERO |
| - 9 - | Uscita positiva LED | ROSSO |
| - 10 - | Positivo sotto chiave | NERO marcato "G" |
| - 11 - | Ingresso segnale switch serratura porta veicolo (positivo) | ROSSO-MARRONE |
| - 12 - | Ingresso segnale switch serratura porta veicolo (programmabile) | BIANCO-AZZURRO |
| - 13 - | Uscita positiva a sistema inserito (+A) | ROSA |
| - 14 - | Ingresso negativo sensori esterni | VERDE-NERO |
| - 15 - | Ingresso negativo pulsante cofano | VERDE |
| - 16 - | Uscita sirena auto-alimentata (mancanza negativo in allarme) o segnalazioni ottiche ad impulso | BLU |
| - 17 - | Comando di chiusura (impulso negativo di un secondo se premuti i tasti "1" o "3" del radiocomando) | BIANCO-NERO |
| - 18 - | Comando di apertura (impulso negativo di un secondo se premuto il tasto "2" del radiocomando) | GIALLO-NERO |
| - 19 - | Antenna | NERO |
| - 20 - | Ingresso apprendimento ed inserimento/disinserimento sistema tramite lampeggi indicatori di direzione vettura | BIANCO-ARANCIO |

! Lasciare SEMPRE collegato il filo BIANCO-ARANCIO se il sistema deve funzionare tramite gli indicatori di direzione.

5.1 - CONNETTORE AD 8 VIE

| POSIZIONE | FUNZIONE DEL FILO | COLORE DEL FILO |
|-----------|--|------------------|
| - 1 - | Massa alimentazione | NERO marcato "M" |
| - 2 - | Uscita sirena | ---- |
| - 3 - | Positivo alimentazione | NERO marcato "R" |
| - 4 - | Uscita positiva indicazioni di direzione | ARANCIO |
| - 5 - | Blocco motore | NERO marcato "H" |
| - 6 - | Uscita sirena | ---- |
| - 7 - | Blocco motore | NERO marcato "H" |
| - 8 - | Uscita positiva indicazioni di direzione | ARANCIO |

6.0 - SCHEMA ELETTRICO COMPLETO

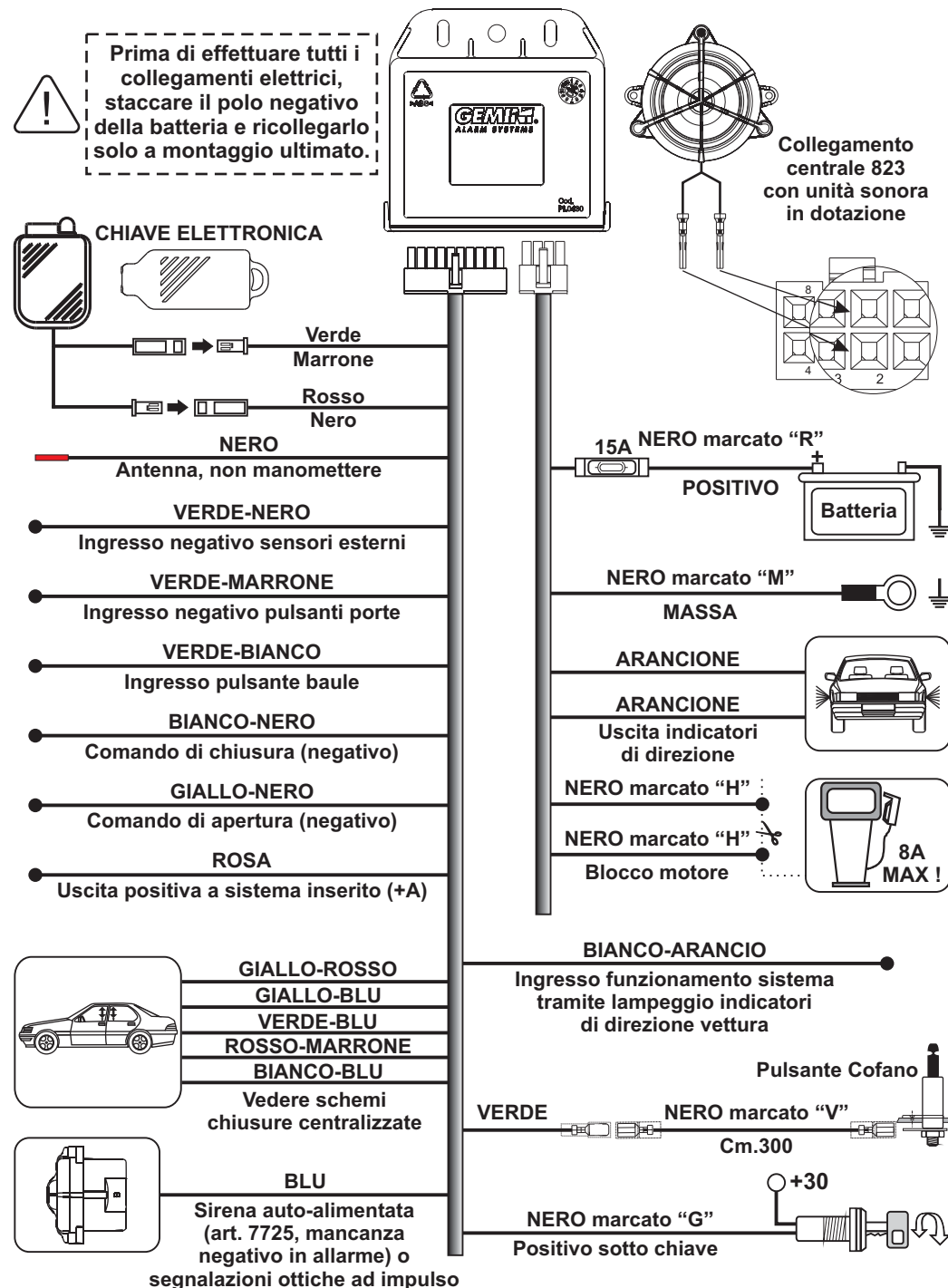

7.1 - COLLEGAMENTI TRADIZIONALI

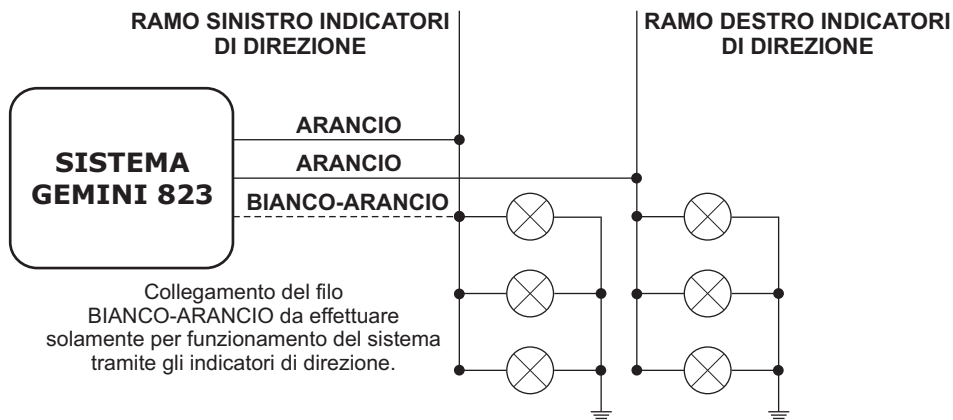

7.2 - COLLEGAMENTI SU VETTURE CON LINEE SEPARATE

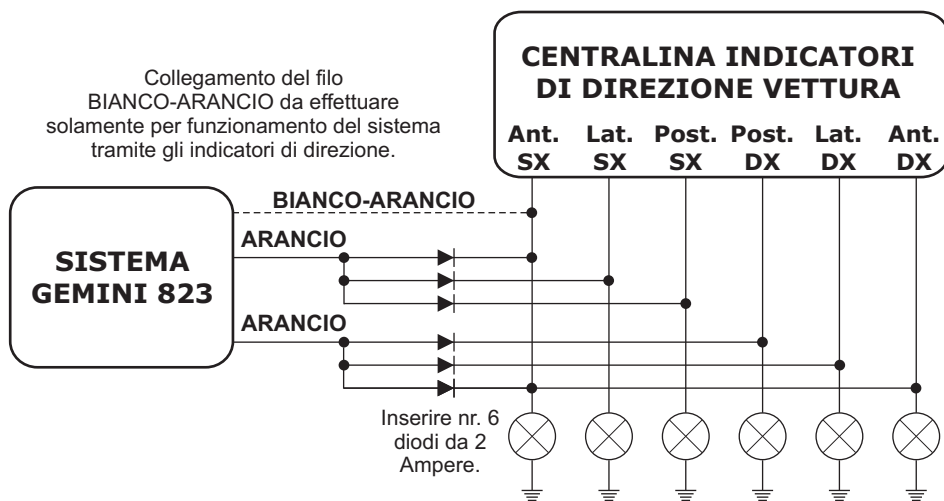

7.3 - COLLEGAMENTI AL PULSANTE EMERGENZA (HAZARD)

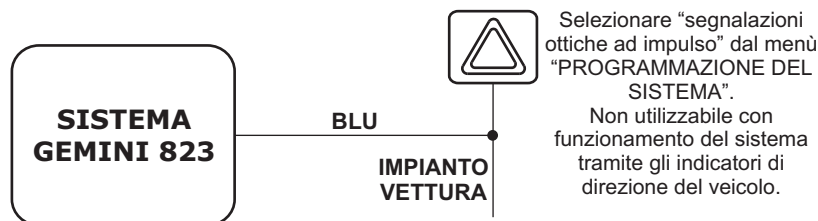

È possibile collegare le chiusure centralizzate in base al veicolo sul quale si sta effettuando l'installazione; verificare i possibili collegamenti consultando le schede tecniche d'installazione, controllare le possibili attivazioni descritte di seguito ed effettuare uno dei collegamenti descritti nei successivi paragrafi.

- Attivazione tramite barra motori.
- Attivazione tramite barra motori e switches di controllo delle serrature.
- Attivazione tramite apprendimento del lampeggio degli indicatori di direzione.
- Attivazione tramite lampeggio degli indicatori di direzione e barra motori.
- Attivazione tramite lampeggio degli indicatori di direzione, barra motori e switches delle serrature.

8.1 - COLLEGAMENTI ALLA BARRA MOTORI CON RICEVITORE RADIO SEPARATO

Collegamenti di attivazione/disattivazione del sistema da effettuare su vetture con il ricevitore del radiocomando separato dalla centralina chiusure del veicolo (vedi schema di collegamento "A", disponibile sul sito www.gemini-alarm.com). Selezionare il dip-switch nr. 4 in posizione "ON".

8.2 - COLLEGAMENTI ALLA BARRA MOTORI CON SWITCH SERRATURE

Collegamenti di attivazione/disattivazione del sistema da effettuare su vetture che, oltre ai collegamenti della barra motori, necessitano anche il controllo dello switch della serratura o dei tasti blocca-porte interni (vedi schemi di collegamento "C", "D", "E", disponibili sul sito www.gemini-alarm.com). Selezionare il dip-switch nr. 4 in posizione "ON".

8.3 - COLLEGAMENTI AGLI INDICATORI DI DIREZIONE



Nel caso la vettura presenti identici lampeggi degli indicatori di direzione sia in apertura che in chiusura è necessario effettuare anche i collegamenti delle barre motori.

La connessione di attivazione/disattivazione del sistema va effettuato collegando il filo BIANCO-ARANCIO agli indicatori di direzione.

Se il collegamento di attivazione/disattivazione del sistema avviene tramite i soli indicatori di direzione selezionare il dip-switch nr. 4 in posizione "OFF".

Se il collegamento di attivazione/disattivazione del sistema avviene tramite indicatori di direzione e barra motori selezionare il dip-switch nr. 4 in posizione "ON".

9.0 - APPRENDIMENTO LAMPEGGI INDICATORI DI DIREZIONE DELLA VETTURA

Per potersi attivare e disattivare tramite gli indicatori di direzione della vettura, il sistema deve apprendere i lampeggi di quest'ultima durante la chiusura (inserimento del sistema) e l'apertura (disinserimento del sistema).

Perché la procedura abbia buon fine è necessario effettuare il collegamento del filo BIANCO-ARANCIO agli indicatori di direzione; proseguire poi come descritto di seguito:

- Scollegare il connettore ad 8 vie del cablaggio dal connettore ad 8 vie della centralina.
- Ruotare la chiave d'accensione del veicolo in posizione "ON".
- Collegare il connettore ad 8 vie del cablaggio al connettore ad 8 vie del sistema; il LED si accenderà con luce fissa.
- Ruotare la chiave d'accensione del veicolo in posizione "OFF".
- Chiudere le portiere eventualmente aperte e premere il tasto di chiusura del radiocomando originale del veicolo.
- Una volta terminati i lampeggi degli indicatori di direzione del veicolo il sistema emetterà una segnalazione acustica con tonalità acuta (memorizzazione dei lampeggi all'inserimento).
- Premere il tasto di apertura del radiocomando originale del veicolo.
- Una volta terminati i lampeggi degli indicatori di direzione del veicolo il sistema emetterà due segnalazioni acustiche con tonalità acuta (memorizzazione dei lampeggi al disinserimento).
- Con queste ultime segnalazione acustiche ha termine la procedura.

10.0 - PROGRAMMAZIONE DEL SISTEMA

La tabella riportata di seguito fa riferimento al sistema programmato in "configurazione standard". Ogni ingresso in programmazione riporta il sistema d'allarme alla configurazione iniziale.

| FUNZIONE | STATO | LAMPEGGI LED |
|--|--------------|--------------|
| Esclusione segnalazioni ottiche inserimento/disinserimento | Disabilitata | * |
| Esclusione segnalazioni acustiche inserimento/disinserimento | Disabilitata | ** |
| Inserimento passivo sistema | Disabilitata | *** |
| Abilitazione codifica sirena auto-alimentata | Disabilitata | **** |
| Segnale ingresso baule positivo | Disabilitata | ***** |
| Segnalazioni ottiche ad impulso | Disabilitata | ***** |
| Funzione disabilitata, ruotare la chiave in "OFF" ed "ON" | ----- | ***** |

Nel caso si dovesse intervenire sull'impianto elettrico del veicolo, un'eventuale mancanza di alimentazione non andrebbe a variare la programmazione effettuata.

La procedura di programmazione va effettuata nella sua interezza; infatti, variando la posizione della chiave d'accensione del veicolo si disabilita unicamente la funzione, passando alla successiva sino al termine della programmazione.

Nell'esempio del paragrafo seguente sono riportate le indicazioni per la programmazione, mentre a seguire sono brevemente descritte le funzioni programmabili.

10.1 - SEGNALAZIONI OTTICHE

Funzione che attiva le segnalazioni ottiche all'inserimento (1) ed al disinserimento (2) del sistema.



Si consiglia l'esclusione dei lampeggi degli indicatori di direzione comandati dal sistema d'allarme se il veicolo presenta segnalazioni ottiche in apertura e chiusura.

10.2 - SEGNALAZIONE ACUSTICHE

Funzione che attiva le segnalazioni acustiche all'inserimento (1) ed al disinserimento (2) del sistema.

10.3 - INSERIMENTO PASSIVO

Funzione che attiva il sistema 60" dopo lo spegnimento del veicolo, l'apertura e la richiusura di una portiera; aprendo una portiera durante tale tempo si interrompe la procedura, la quale riprenderà alla chiusura della portiera.

10.4 - ABILITAZIONE COMANDI PER SIRENA 7725

Funzione che attiva l'uscita preposta (connettore a 20 vie, posizione 13, filo ROSA) per il funzionamento della sirena auto-alimentata codificata (art. 7725).

10.5 - SELEZIONE POLARITÀ PULSANTE BAULE

Funzione che modifica il segnale d'ingresso allarme (positivo o negativo) in base al segnale proveniente dal pulsante baule della vettura.

10.6 - SELEZIONE SEGNALAZIONI OTTICHE AD IMPULSO

Funzione che attiva le segnalazioni ottiche in base al collegamento; da attivare su particolari veicoli nei quali si effettuano i collegamenti direttamente sul filo proveniente dal tasto "emergenza" (hazard).



Attivando le segnalazioni ottiche con il collegamento al filo proveniente dal tasto emergenza si hanno segnalazioni ottiche SOLO durante il periodo d'allarme. Si deve inoltre collegare il filo BLU del sistema al filo del pulsante emergenza della vettura ma non i fili ARANCIONI del sistema ai fili degli indicatori di direzione (vedi capitolo 7.3).

11.0 - ESEMPIO PROGRAMMAZIONE DEL SISTEMA

Per meglio comprendere la programmazione, di seguito è esemplificata la procedura per variare le funzioni programmabili.

Come descritto in precedenza, il positivo sotto chiave disabilita la funzione, mentre la chiave elettronica la abilita.

Inoltre, ogni volta che si ruota la chiave d'accensione del veicolo o si inserisce la chiave elettronica nell'apposito ricettacolo, si ha una differente segnalazione acustica (con tonalità acuta o grave), ed una segnalazione ottica del LED (indicata nella tabella riportata nel paragrafo 10.0).

A sistema d'allarme disinserito, ruotare la chiave d'accensione in posizione "ON".



Il LED si accende per circa due secondi; durante tale tempo inserire la chiave elettronica nell'apposito ricettacolo.



La conferma dell'ingresso in programmazione è indicata da due segnalazioni acustiche, una con tonalità acuta ed una con tonalità grave, e da due lampeggi degli indicatori di direzione.

Ruotare la chiave d'accensione in posizione "OFF" e riportarla in posizione "ON" per disabilitare la funzione.



A conferma si avrà una segnalazione acustica con tonalità grave.

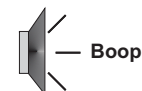

I lampeggi del LED saranno dipendenti dalla funzione che si sta programmando (da 1 a 7).

OPPURE

Inserire una sola volta la chiave elettronica nel ricettacolo per abilitare la funzione.

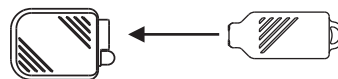

A conferma si avrà una segnalazione acustica con tonalità acuta.



I lampeggi del LED saranno dipendenti dalla funzione che si sta programmando (da 1 a 7).

In entrambi i casi il sistema passe alla funzione successiva.

Ripetere le medesime operazioni sopra descritte per le altre funzioni.

Una volta programmata l'ultima funzione, sia che sia stata inserita la chiave elettronica nel ricettacolo, sia che sia stata ruotata la chiave d'accensione, oltre alla tonalità della funzione programmata si hanno due segnalazioni acustiche con tonalità grave, una con tonalità acuta e due lampeggi degli indicatori di direzione.

Queste ultime segnalazioni indicano il termine della procedura di programmazione.

12.0 - TABELLA PROGRAMMAZIONE DIP-SWITCHES



Si raccomanda di regolare i dip-switches PRIMA di alimentare il sistema d'allarme. Nel caso si rendessero necessarie regolazioni successive all'installazione, togliere prima alimentazione al sistema e poi regolare i dip-switches.

| Nr. | POSIZIONE | FUNZIONE |
|-----|-----------|--|
| 1 | ON | Polarità POSITIVA per comando sul filo BIANCO/AZZURRO |
| 1 | OFF | Polarità NEGATIVA per comando sul filo BIANCO/AZZURRO |
| 2 | ON | Segnale positivo (+A) sul filo MARRONE/ROSSO a sistema inserito |
| 2 | OFF | Normale funzionamento |
| 3 | ON | Comandi negativi di inserimento/disinserimento sistema |
| 3 | OFF | Comandi positivi di inserimento/disinserimento sistema |
| 4 | ON | Attivazione sistema tramite i soli motori di chiusura della vettura o motori ed indicatori di direzione (vedi paragrafo 8.0) |
| 4 | OFF | Attivazione sistema tramite i soli indicatori di direzione |



Selezionando il dip-switch nr. 2 in posizione "ON" si forza a massa il filo GIALLO-ROSSO a sistema inserito.
Lasciare il dip-switch in questa posizione nel momento in cui si collega il solo filo BIANCO-AZZURRO allo switch serratura (collegato a massa) con veicolo chiuso.

13.0 - PROTEZIONE VOLUMETRICA AD ULTRASUONI

13.1 - COLLEGAMENTI E POSIZIONAMENTO

Inserire il connettore BIANCO in corrispondenza della scritta "W" sulla centralina.
Inserire il connettore ROSSO in corrispondenza della scritta "R" sulla centralina.
Installare i trasduttori dei sensori ultrasuoni nel punto più alto dei montanti interni del parabrezza anteriore, lontano dagli ingressi della ventilazione e rivolti verso la parte centrale del lunotto posteriore.

13.2 - REGOLAZIONE DEL SENSORE

Per verificare l'efficienza del sensore procedere come descritto di seguito:

- Con il sistema disinserito, abbassare di circa 20cm il vetro anteriore del veicolo.
- Regolare in una posizione intermedia il trimmer posto sulla centralina.
- Chiudere porte, cofano e baule ed inserire il sistema.
- Durante il tempo neutro di inserimento introdurre un corpo estraneo nell'abitacolo del veicolo ed agitarlo; la rilevazione della presenza verrà segnalata dallo spegnimento del LED di stato.
- Se la sensibilità non dovesse risultare corretta, agire nuovamente sul trimmer e ripetere le operazioni daccapo.

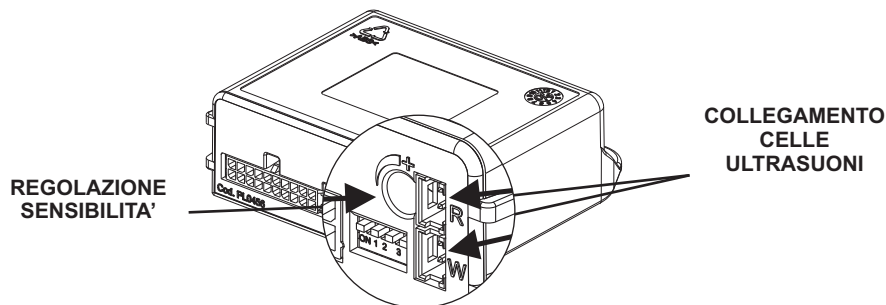

14.0 - APPRENDIMENTO NUOVI DISPOSITIVI



Affinché l'operazione abbia esito positivo, è necessario che siano stati effettuati i collegamenti elettrici richiesti (pulsante porte, pulsante cofano e positivo sotto chiave).



Il sistema può memorizzare un numero massimo di 55 dispositivi. La memorizzazione del 56° dispositivo implica la cancellazione del dispositivo inserito in locazione uno nella memoria del sistema.

Per attivare la procedura seguire le indicazioni riportate di seguito.

- A sistema disinserito, aprire e mantenere aperti cofano e porta lato guida del veicolo.



Le operazioni di "ON-OFF" vanno eseguite in un tempo massimo di quattro secondi. Se ciò non dovesse avvenire la procedura di verrà invalidata.

- Ruotare la chiave d'accensione del veicolo in posizione "ON-OFF"-"ON-OFF"-"ON-OFF"-"ON".
- Alla quarta commutazione in "ON", lasciare la chiave in tale posizione.
- Il sistema indica l'ingresso nella procedura di apprendimento di nuovi dispositivi di comando, contatti magnetici, rilevatori d'apertura o sensori ad infrarosso mediante due segnalazioni acustiche, una con tonalità grave, un lampeggio degli indicatori di direzione e l'accensione del LED di stato.



Non modificare la posizione del cofano altrimenti si avrà la cancellazione dei dispositivi precedentemente memorizzati, così come descritto nel paragrafo successivo.

- Il sistema è ora in attesa, pronto a ricevere il codice dei dispositivi.
- A seconda del dispositivo da memorizzare, premere uno dei tasti del radiocomando, inserire la chiave elettronica nell'apposito ricettacolo, far trasmettere il contatto magnetico (avvicinare ed allontanare contatto e magnete), premere il pulsante posto sul rilevatore d'apertura o far trasmettere il sensore ad infrarosso (vedi istruzioni allegate al sensore).
- In tutti i casi il sistema indica l'apprendimento del nuovo dispositivo mediante una segnalazione acustica con tonalità acuta ed un breve spegnimento del LED di stato.
- Ripetere la stessa operazione per memorizzare altri dispositivi.
- Portare la chiave d'accensione del veicolo in posizione "OFF".
- Il termine della procedura verrà indicato da una segnalazione acustica con tonalità grave, un lampeggio degli indicatori di direzione e dallo spegnimento del LED di stato.

15.0 - CANCELLAZIONE DISPOSITIVI



Affinché l'operazione abbia esito positivo, è necessario che siano stati effettuati i collegamenti elettrici richiesti (pulsante porte, pulsante cofano e positivo sotto chiave).

Il sistema è stato dotato di procedura di cancellazione dei dispositivi, siano essi dispositivi di comando, contatti magnetici, rilevatori d'apertura o sensori ad infrarosso.

Per attivare la procedura seguire le indicazioni riportate di seguito.

- A sistema disinserito, aprire e mantenere aperti cofano e porta lato guida del veicolo.



Le operazioni di "ON-OFF" vanno eseguite in un tempo massimo di quattro secondi. Se ciò non dovesse avvenire la procedura di verrà invalidata.

- Ruotare la chiave d'accensione del veicolo in posizione "ON-OFF-ON-OFF-ON-OFF-ON".
- Alla quarta commutazione in "ON", lasciare la chiave in tale posizione.
- Il sistema segnalerà l'ingresso nella procedura di cancellazione dei dispositivi mediante due segnalazioni acustiche, una con tonalità acuta ed una con tonalità grave, un lampeggio degli indicatori di direzione e l'accensione del LED di stato.
- Chiudere il cofano.
- Lasciare chiuso il cofano sino al momento in cui, dopo circa otto secondi, si avrà la cancellazione completa dei dispositivi.



Lasciando chiuso il cofano della vettura per meno di otto secondi non si ottiene la cancellazione dei dispositivi.

- L'avvenuta cancellazione sarà indicata dallo spegnimento del LED di stato.
- Portare la chiave d'accensione del veicolo in posizione "OFF".
- Il termine della procedura sarà indicato da una lunga segnalazione acustica con tonalità grave.

16.0 - RESET DEL SISTEMA



Attivando la procedura a seguire si riporta il sistema allo stato iniziale, così come programmato da Gemini.

Si prega pertanto di utilizzare tale procedura solo in caso di necessità, prima di eseguire la programmazione o l'apprendimento dei lampeggi degli indicatori di direzione.

Per attivare la procedura, seguire le indicazioni riportate di seguito:

- Togliere alimentazione al sistema.
- Cortocircuitare i fili ROSSO e NERO del connettore a due vie per il collegamento del LED.
- Alimentare il sistema; una volta alimentato si avranno 4 segnalazioni acustiche e 4 lampeggi degli indicatori di direzione.
- Togliere il cortocircuito effettuato precedentemente; il LED di stato si illuminerà con luce fissa.
- Ruotare la chiave d'accensione del veicolo in posizione "ON"; un segnale acustico ed il suono della sirena per circa 3 secondi indicheranno il reset del sistema.
- Ruotare la chiave d'accensione del veicolo in posizione "OFF"; il LED si spegnerà e non vi saranno segnalazioni acustiche.

17.0 - CARATTERISTICHE TECNICHE

| | |
|--|------------------|
| Tensione nominale | 12 Vdc |
| Assorbimento di corrente @ 12Vdc a sistema inserito e LED lampeggiante | 15 mA |
| Range temperatura di funzionamento | Da -30°C a +70°C |
| Portata contatti relè indicatori di direzione | 8 A a 20°C |
| Portata contatti relè blocco motore | 8 A a 20°C |
| Durata di un ciclo d'allarme | 30 sec. |
| Corrente massima positivo ad allarme inserito (+A) | 700 mA |
| Portata corrente uscita sirena | 1 A |

18.0 - DIRETTIVA RIFIUTI DI APPARECCHIATURE ELETTRICHE ED ELETTRONICHE (RAEE)

Il dispositivo non ricade nel campo di applicazione della Direttiva 2002/96CE (DIRETTIVA RAEE) come indicato nell'articolo 2.1 del D.Lgs 25/07/2005 N.151.