

Grazie per avere acquistato questo prodotto **Clarion**.

- \* Prima di utilizzare questo apparecchio, leggere il manuale di istruzioni per intero.
- \* Dopo aver letto il manuale, accertarsi di conservarlo a portata di mano (per esempio, nel comparto porta-guanti).
- \* Verificare il contenuto della cartolina di garanzia acclusa e conservarla con cura insieme a questo manuale.
- \* Questo manuale comprende le procedure operative per il funzionamento degli scambiatori CD del sistema DAB e del sintonizzatore TV collegati all'apparecchio per mezzo del cavo CeNET. Gli scambiatori CD, ed il sintonizzatore TV dispongono di un proprio manuale di istruzioni, che però non contiene istruzioni per il loro funzionamento.

Italiano

VXZ758R **171**

# Indice

<b>1. PRECAUZIONI</b> .....	<b>172</b>
Modo di impiego dei compact disc .....	173
<b>2. CONTROLLI</b> .....	<b>5</b>
<b>3. NOMENCLATURA</b> .....	<b>174</b>
Nomi dei tasti e loro funzioni .....	174
Principali funzioni dei tasti quando un'apparecchiatura esterna è connessa a questa unità .....	175
Display delle opzioni .....	176
Schermo LCD .....	176
<b>4. DCP</b> .....	<b>177</b>
<b>5. SISTEMA VIDEO DVD</b> .....	<b>178</b>
<b>6. TELECOMANDO</b> .....	<b>179</b>
Tasti utilizzati in modalità DVD .....	179
Inserimento delle batterie .....	180
Funzioni de tasti dell'unità telecomando .....	181
<b>7. OPERAZIONI</b> .....	<b>182</b>
Operazioni basilari .....	182
Operazioni relative alla radio .....	185
Operazioni RDS .....	186
Operazioni DVD .....	190
Funzioni video DVD .....	191
Visione di un CD video (V-CD) .....	195
Ascolto di un CD .....	198
Ascolto di MP3/WMA .....	199
Modifica delle impostazioni iniziali quali il Menu lingua, ecc. ....	204
Operazioni comuni .....	212
<b>8. FUNZIONI DEGLI ACCESSORI</b> .....	<b>216</b>
Operazioni del cambia-CD .....	216
Operazioni TV .....	218
Operazioni Radio digitale / DAB .....	220
<b>9. IN CASO DI DIFFICOLTÀ</b> .....	<b>223</b>
<b>10. DISPLAY DI ERRORE</b> .....	<b>224</b>
<b>11. SPECIFICHE</b> .....	<b>225</b>

## 1. PRECAUZIONI

- Questo apparecchio è progettato per l'uso su veicoli da strada. L'uso su trattori, carrelli elevatori, veicoli fuoristrada, motocicli e ciclomotori a 2 o 3 ruote, imbarcazioni o altri veicoli speciali non è autorizzato.
- In caso di basse temperature all'interno della vettura, accendendo il lettore subito dopo aver acceso il riscaldamento, è possibile la formazione di condensa sul disco o sulle altre parti ottiche del lettore, e la normale riproduzione potrebbe risultare impossibile. In caso di umidità sul disco, rimuoverla con un panno morbido. In caso di umidità sulle parti ottiche



del lettore, non usare quest'ultimo per almeno un'ora. La condensa scomparirà naturalmente consentendo il normale funzionamento.

- La guida su strade estremamente dissestate suscettibili di causare intense vibrazioni può causare salti nella riproduzione del suono.

### **INFORMAZIONI PER GLI UTENTI:**

**EVENTUALI ALTERAZIONI O MODIFICHE APPORTATE A QUESTO PRODOTTO SENZA APPROVAZIONE DEL PRODUTTORE ANNULLERANNO LA GARANZIA.**

## Modo di impiego dei compact disc

Usare solamente compact disc riportanti il marchio  o .

Non utilizzare in riproduzione dischi a forma di cuore, ottagonali o di altre forme particolari.

Alcuni CD registrati nella modalità CD-R/CD-RW potrebbero non essere utilizzabili.

### Modo di impiego

- Rispetto ai normali CD di musica, i dischi CD-R e CD-RW sono facilmente influenzati da temperatura o umidità elevate e alcuni dischi CD-R o CD-RW possono non essere riprodotti.

Non lasciarli dunque per lungo tempo in auto.

- I dischi nuovi potrebbero presentare qualche asperità intorno ai bordi. Se si usa questo tipo di disco, il lettore potrebbe non funzionare o ci potrebbero essere dei salti nella riproduzione. Utilizzare una penna a sfera o un oggetto simile per rimuovere qualsiasi asperità dai bordi del disco.

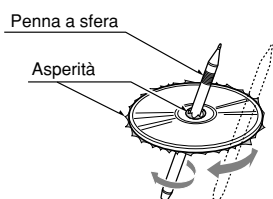

- Non attaccare mai etichette sulla superficie del compact disc e non scrivere mai sulla superficie con una matita o una penna.
- Non eseguire mai la riproduzione di un compact disc chiuso in una confezione di plastica o con colla sopra di esso o con indicatori per l'apertura della confezione. Se si tenta di riprodurre un disco del genere, si potrebbe non riuscire più a estrarlo dal lettore CD o potrebbe danneggiare il lettore CD.
- Non utilizzare compact disc che presentano graffi estesi, deformazioni, incrinature, ecc. L'uso di dischi in condizioni simili potrebbe causare malfunzionamenti o danni.
- Per rimuovere un compact disc dalla custodia, premere il centro della custodia e sollevare fuori il disco, tenendolo con attenzione per i bordi.
- Non usare fogli protettivi per CD disponibili in commercio o dischi dotati di stabilizzatori, ecc. Essi potrebbero causare danni al disco o rotture del meccanismo interno.

### Conservazione

- Non esporre i compact disc alla luce diretta del sole o a nessuna fonte di calore.
- Non esporre i compact disc alla luce diretta del sole o a nessuna fonte di calore.
- Non esporre i compact disc al calore diretto prodotto da apparecchi per il riscaldamento.

### Pulizia

- Per rimuovere le impronte delle dita e la polvere, utilizzare un panno morbido e pulire in linea retta partendo dal centro del compact disc per arrivare al bordo.
- Non utilizzare nessun solvente, come i liquidi per la pulizia disponibili sul mercato, nessuno spray antistatico e nessun diluente per pulire i compact disc.
- Dopo l'uso di dispositivi di pulizia speciali per compact disc, lasciare che il compact disc si asciughi per bene prima di utilizzarlo di nuovo.

Italiano

## 3. NOMENCLATURA

### Nota:

- Leggere questo capitolo consultando le viste frontali del capitolo "2 CONTROLLI" a pagina 5 (aprire).

### Nomi dei tasti e loro funzioni

#### Tasto [RELEASE]

- Spingere fino in fondo il tasto per sbloccare il DCP.

#### Ricevitore-IR

- Ricevitore per l'unità telecomando. (Gamma operativa: 30° in tutte le direzioni)

#### Manopola [ROTARY]

- Ruotare per regolare il volume.
- Effettua varie impostazioni.

#### [DVD/CD SLOT]

- Fessura per l'inserimento dei CD.

#### Tasto [▲]

- Consente di estrarre un CD caricato nell'unità.

#### Tasto [Z+]

- Utilizzare questo tasto per selezionare uno dei 4 tipi di caratteristiche del suono già archiviate in memoria. Premere e tenere premuto per almeno 1 secondo per tornare al valore predefinito "FLAT".

#### Tasto [SCN], [MENU]

- Effettua la riproduzione a scansione dei primi 10 secondi di ogni traccia in modalità DVD.
- Premere e tenere premuto per almeno 1 secondo per effettuare la riproduzione a scansione delle cartelle durante la riproduzione di un disco MP3/WMA.
- Il menu del DVD viene visualizzato durante la riproduzione del DVD. Premendo e tenendo premuto per almeno 1 secondo si può visualizzare la schermata dei titoli del DVD.
- Il menu VCD viene visualizzato durante la riproduzione di un video CD (se PBC si trova su ON).

#### Tasto [RPT]

- Ripete la riproduzione in modalità DVD.
- Premere e tenere premuto per almeno 1 secondo per effettuare la riproduzione ripetuta delle cartelle durante la riproduzione di un disco MP3/WMA.
- Premere e tenere premuto per almeno un secondo per ripetere un titolo durante la riproduzione di un DVD.

#### Tasto [RDM]

- Esegue la riproduzione casuale in modalità DVD.
- Premere e tenere premuto per almeno 1 secondo per effettuare la riproduzione casuale delle cartelle durante la riproduzione di un disco MP3/WMA.

#### Tasti [DIRECT]

- In modalità radio, memorizza una stazione o la richiama direttamente.

#### Tasto [P.LIST]

- Premere e tenere premuto per almeno 1 secondo per attivare o disattivare la modalità lista di riproduzione. (Solo disco MP3/WMA)

#### Tasti [UP], [DN]

- Seleziona la cartella durante la riproduzione di un disco MP3/WMA.
- Seleziona la lista di riproduzione in modalità lista di riproduzione.

#### Tasto [TA]

- Attiva /disattiva il TA (notiziario sul traffico).

#### Tasto [TITLE]

- Cambia i titoli.
- Premere e tenere premuto per 1 secondo o più per inserire o scorrere il titolo.

#### Tasto [BND]

- Cambia la banda.
- Premere e tenere premuto per 1 secondo o più cambiare la sintonizzazione automatica o manuale.
- Ritorna alla prima scena o traccia in modalità DVD.

#### Tasto [DISP]

- Commuta l'indicazione del display (display principale, display orologio).
- Premere e tenere premuto per almeno 1 secondo per passare alla modalità di regolazione del display.

#### Tasto [SRC]

- Premere per accendere l'apparecchio.
- Premere e tenere premuto per almeno 1 secondo per spegnere l'apparecchio.
- Commuta le modalità di funzionamento tra modalità radio, ecc.

#### Tasto [A-M]

- Commuta le modalità audio (CENTER-VOL, SUB-WOOF VOL, BASS, TREBLE, BALANCE, FADER, Z-Enhancer Plus).
- Premere e tenere premuto per almeno 1 secondo per attivare o disattivare la funzione MANGNA BASS EXTEND.

### Tasto [ADJ]

- Passa alla modalità di regolazione.
- Premere e tenere premuto per almeno 1 secondo per passare alla modalità RDS. (radio, solo in modalità DAB)
- Premere e tenere premuto per almeno 1 secondo per visualizzare il menu principale di configurazione in modalità DVD.

### Tasti [◀] / [▶]

- Selezionare una stazione in modalità radio o selezionare una scena o una traccia in modalità DVD.
- Questi tasti vengono utilizzati per effettuare numerose impostazioni.

## Principali funzioni dei tasti quando un'apparecchiatura esterna è connessa a questa unità

### ● Quando il cambia-CD è connesso

- \* Per ulteriori informazioni, vedere la sezione "funzioni del cambia CD".

### Tasto [SCN]

- Effettua la riproduzione a scansione dei primi 10 secondi di ogni traccia.
- Premere e tenere premuto per almeno 1 secondo per eseguire la riproduzione a scansione del disco.

### Tasto [RPT]

- Effettua la riproduzione ripetuta.
- Premere e tenere premuto per almeno 1 secondo per eseguire la riproduzione ripetuta del disco.

### Tasto [RDM]

- Effettua la riproduzione casuale.
- Premere e tenere premuto per almeno 1 secondo per eseguire la riproduzione casuale del disco.

### Tasti [UP], [DN]

- Seleziona il disco.

### Tasto [TITLE]

- Cambia i titoli.
- Premere e tenere premuto per 1 secondo o più per inserire o scorrere il titolo.

### Tasto [BND]

- Procede al disco successivo.

### Tasto [DISP]

- Commuta l'indicazione del display (display principale, display orologio).

### Tasti [◀] / [▶]

- Ripete una traccia o avanza alla traccia successiva durante l'ascolto di un disco.
- Premere e tenere premuto per almeno un secondo per attivare il riavvolgimento veloce avanti – indietro.

- Premere e tenere premuto per almeno un secondo per attivare il riavvolgimento veloce avanti – indietro.

### Tasto [PS/AS], [▶||]

- Riproduce o interrompe la riproduzione di un CD o un DVD mentre si trova in modalità DVD.
- Premere e tenere premuto per almeno 1 secondo in modalità DVD per arrestare la riproduzione.
- Esegue una scansione predefinita nella modalità radio.
- Premere e tenere premuto per almeno 2 secondi per eseguire l'auto-memorizzazione in modalità radio.
- Conferma le varie impostazioni.

### Tasto [▶||]

- Riproduce o interrompe la riproduzione di un CD.

### ● Quando il TV/DAB è connesso

- \* Per ulteriori informazioni, vedere la sezione "funzioni TV" o "funzioni DAB".

### Tasti [DIRECT]

- Memorizza una stazione o la richiama direttamente.

### Tasto [TA]

- In modalità DAB, imposta la modalità di standby di TA (notiziario sul traffico). (Solo per sintonizzatore DAB).
- Premere e tenere premuto per almeno 1 secondo per attivare o disattivare la modalità INFO. (Solo per sintonizzatore DAB).

### Tasto [BND]

- Cambia la banda.
- Premere e tenere premuto per 1 secondo o più cambiare la sintonizzazione automatica o manuale.

### Tasto [ADJ]

- Premere e tenere premuto per almeno 1 secondo per commutare tra la modalità immagine TV e la modalità immagine VTR (esterna).
- Premere e tenere premuto per almeno 1 secondo per passare alla modalità RDS. (radio, solo in modalità DAB)

### Tasti [◀] / [▶]

- Seleziona una stazione.

### Tasto [PS/AS]

- Esegue una scansione dei canali di preselezione nella modalità TV.
- Premere e tenere premuto per almeno 2 secondi per eseguire l'auto-memorizzazione in modalità TV.
- Esegue la scansione del servizio in modalità DAB.

## Display delle opzioni

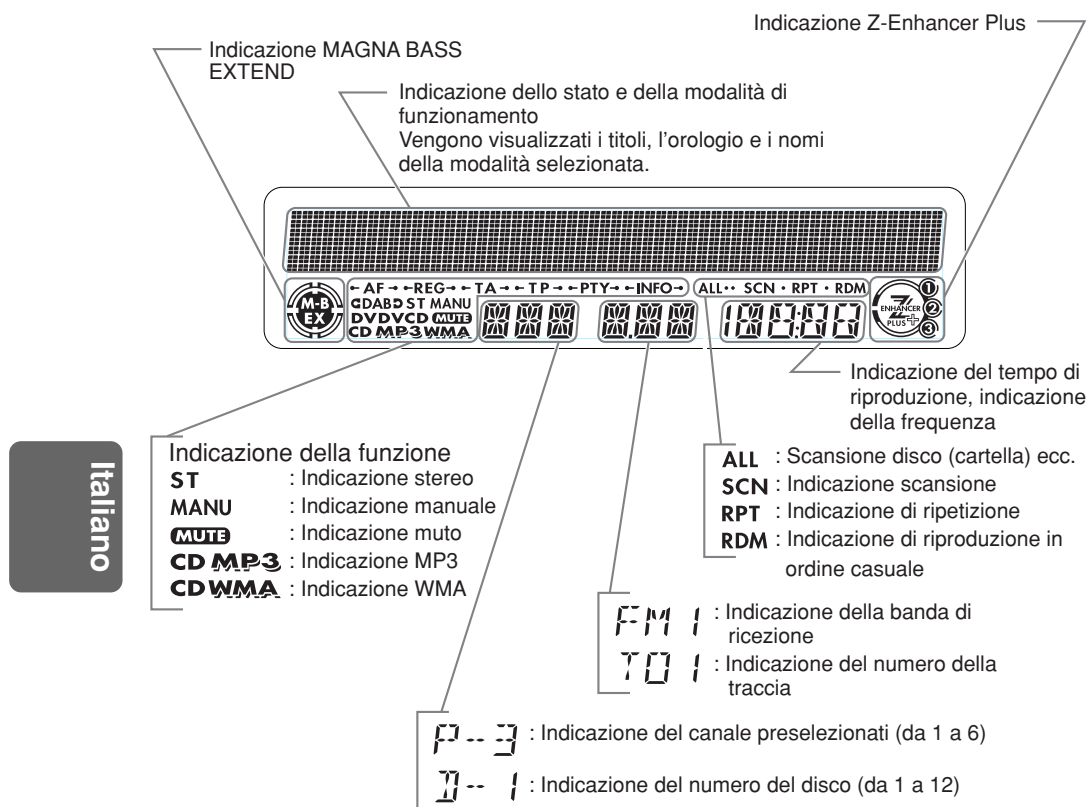

## Schermo LCD

Con il freddo estremo, il movimento dello schermo potrebbe rallentare e lo schermo potrebbe diventare scuro, ma è un fatto normale. Lo schermo funzionerà di nuovo normalmente quando la temperatura ritornerà a un valore normale.

## 4. DCP

Il pannello dei comandi può essere rimosso per prevenire furti. Quando si rimuove il FRONTALINO ESTRAIBILE (DCP), conservarlo nella custodia apposita, per evitare graffiature. Si raccomanda di portarsi con sé il frontalino quando si lascia l'automobile.

### Rimozione del DCP

1. Premere il tasto [SRC] per almeno 1 secondo per spegnere l'alimentazione.
2. Premere a fondo il tasto [RELEASE] per aprire il DCP.

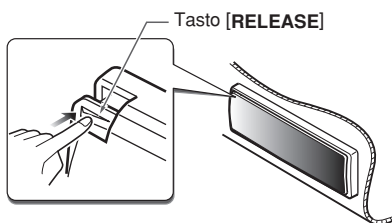

3. Tirare il DCP verso di sé e rimuoverlo.

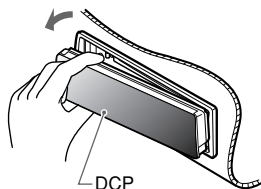

### Fissaggio del DCP

1. Inserire il DCP in modo che la sezione (A) sul lato destro del DCP si inserisca nel gancio (B) dell'unità.

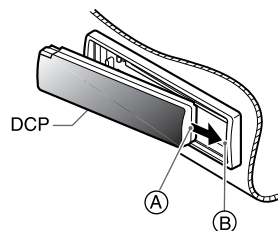

2. Premere con attenzione il lato sinistro (C) del DCP per montarlo al suo posto.

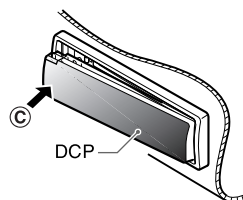

Italiano

### ATTENZIONE

- Il DCP può essere facilmente danneggiato dagli urti. Dopo averlo rimosso, accertarsi di non farlo cadere o di non assoggettarlo a forti urti.
- Se il tasto di [RELEASE] è premuto e il DCP non è bloccato al suo posto, il DCP potrebbe cadere a causa delle vibrazioni dell'auto. Ciò provocherebbe dei danni al DCP, per cui dopo averlo rimosso installarlo sull'unità oppure conservarlo nella relativa custodia.
- Il connettore che collega l'unità al DCP è un componente estremamente importante. Fare attenzione a non danneggiarlo premendo su di esso con le unghie, con uncacciavite, ecc.

#### Nota:

- Se il DCP è sporco, pulirlo solamente con un panno morbido e asciutto.

## 5. SISTEMA VIDEO DVD

Il video DVD è una sorgente video digitale ad alta qualità che consente la visione di immagini chiare e nitide. Un disco da 12 cm è in grado di contenere un film o quattro ore di musica.

### ● Caratteristiche del video DVD

Questa unità consente di usufruire delle seguenti funzioni oltre all'elevata qualità dell'immagine e del suono del video DVD.

#### Note:

- Le funzioni ad esempio, quali la lingua registrata, i sottotitoli, le angolazioni ecc. sono differenti a seconda del disco video DVD. Fare riferimento alle istruzioni fornite con il video DVD.
- Alcune funzioni dei DVD possono operare in modo differente da quello descritto nel presente manuale.

### ● Funzione multi suono

I video DVD possono comprendere fino a un massimo di 8 lingue per un film; selezionare la lingua preferita.

- Le lingue contenute nel disco vengono indicate dall'icona come da illustrazione.

### ● Funzione multi angolazione

Un video DVD che è stato ripreso da angolazioni multiple consente di scegliere l'angolazione preferita.

- Il numero delle angolazioni registrate viene indicato dall'icona come da illustrazione.

### ● Funzione sottotitoli

Un video DVD può contenere sottotitoli per un massimo di 32 lingue ed è possibile selezionare la lingua dei sottotitoli che si desidera visualizzare.

- Il numero delle lingue dei sottotitoli registrati viene indicato dall'icona come da illustrazione.

### ● Funzione multi trama

Se un video DVD contiene più di una trama per un film, è possibile selezionare la trama che si desidera vedere. Le procedure per questa opzione variano a seconda del disco; seguire le istruzioni per la selezione di una trama fornite durante la riproduzione.

### ● Dolby Digital

Dolby Digital consente una riproduzione audio multi-canale indipendente 5,1, lo stesso tipo del sistema surround utilizzato nei cinema.

### ● DTS

DTS (Digital Theater System) è un sistema audio differente dal sistema Dolby Digital. DTS fornisce una maggiore quantità di dati rispetto al Dolby Digital consentendo una riproduzione surround di alta qualità e incorpora un software DTS-CD per la musica che come un software DVD consente una riproduzione audio multi-canale indipendente a 5,1 canali.

### ● Schermate del menu

Durante la riproduzione del video DVD è possibile richiamare i menu per eseguire l'impostazione del menu.

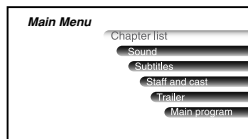

### Dischi

#### ● Dischi riproducibili

Questo lettore DVD è in grado di riprodurre i seguenti dischi.

#### Note:

- Durante la riproduzione di un disco CD Extra, viene riconosciuta soltanto la prima sessione.

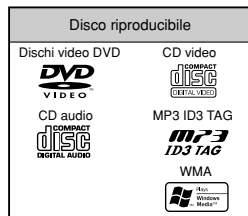

### ● Informazioni sui dischi CD Extra

Un disco CD Extra è un disco su cui è stato registrato un totale di due sessioni. La prima sessione è una sessione Audio mentre la seconda è una sessione dati.

I CD creati personalmente con ulteriori sessioni di dati secondarie non possono essere riprodotti con questo lettore DVD.

### ● Riproduzione di dischi CD-R/CD-RW, DVD±R/RW

Questo lettore è in grado di riprodurre dischi CD-R/CD-RW, DVD±R/RW precedentemente registrati in formato di CD video o CD musicale.

### ● Dischi non riproducibili

Questo lettore DVD non può riprodurre audio DVD, DVD-RAM, CD fotografici, ecc.

#### Note:

- Inoltre non è possibile riprodurre CD registrati in un'unità CD-R o CD-RW. (Causa: caratteristiche del disco, graffi, polvere/sporco, polvere/sporco sulle lenti del lettore, ecc.)
- Se viene riprodotto un CD-R o CD-RW non finalizzato, occorrerà più tempo per avviare la riproduzione. Addirittura, a seconda delle condizioni di registrazione, la riproduzione potrebbe non essere possibile.
- Non è possibile riprodurre CD super audio. La riproduzione di CD non è supportata neanche nel caso di dischi ibridi.

### ● Nota sui codici locali

Il sistema video DVD assegna un codice locale ai lettori DVD e ai dischi DVD a seconda dell'area di vendita.

Questo lettore è in grado di riprodurre "ALL" e "2" (e "2" compreso). Per informazioni sul riconoscimento di "2", consultare pagina 207 "Elenco dei codici locali". Il numero della regione del video DVD viene riportato sulla copertina del CD.



### ● Sistema TV color

Questo lettore DVD riproduce soltanto dischi PAL e NTSC e non può essere utilizzato per la riproduzione di dischi SECAM.

### ● Informazioni sulla riproduzione MP3/WMA

Questa unità è in grado di riprodurre dischi CD-R/CD-RW su cui sono stati registrati dati musicali MP3/ WMA. Per maggiori informazioni, consultare la sezione "Ascolto di MP3/ WMA".

### Informazioni sui marchi registrati ecc.

- Questo prodotto incorpora la tecnologia di protezione del copyright che è protetta da metodi di rivendicazione di determinati brevetti USA e di altri diritti di proprietà intellettuale posseduti dalla Macrovision Corporation e da altri titolari. L'uso della tecnologia di protezione del copyright deve essere autorizzato dalla Macrovision Corporation, ed è inteso per visione in ambito privato se non diversamente specificato dalla Macrovision Corporation. Si ne proibisce la modifica o lo smontaggio.
- Fabbriato sotto licenza da Dolby Laboratories. "Dolby", "Pro Logic" e il simbolo con la doppia D sono marchi della Dolby Laboratories.
- Fabbriato su licenza di Digital Theater Systems, comp. Brevetto USA N. 5,451,942; 5,956,674; 5,974,380; 5,978,762; 6,226,616; 6,487,535 e di altri brevetti USA e internazionali pubblicati o in fase di pubblicazione. "DTS" e "DTS Digital Surround" son marchi registrati di Digital Theater Systems, Inc. Copyright 1996, 2003 Digital Theater Systems, Inc. Tutti i diritti riservati.



## 6. TELECOMANDO

### Tasti utilizzati in modalità DVD

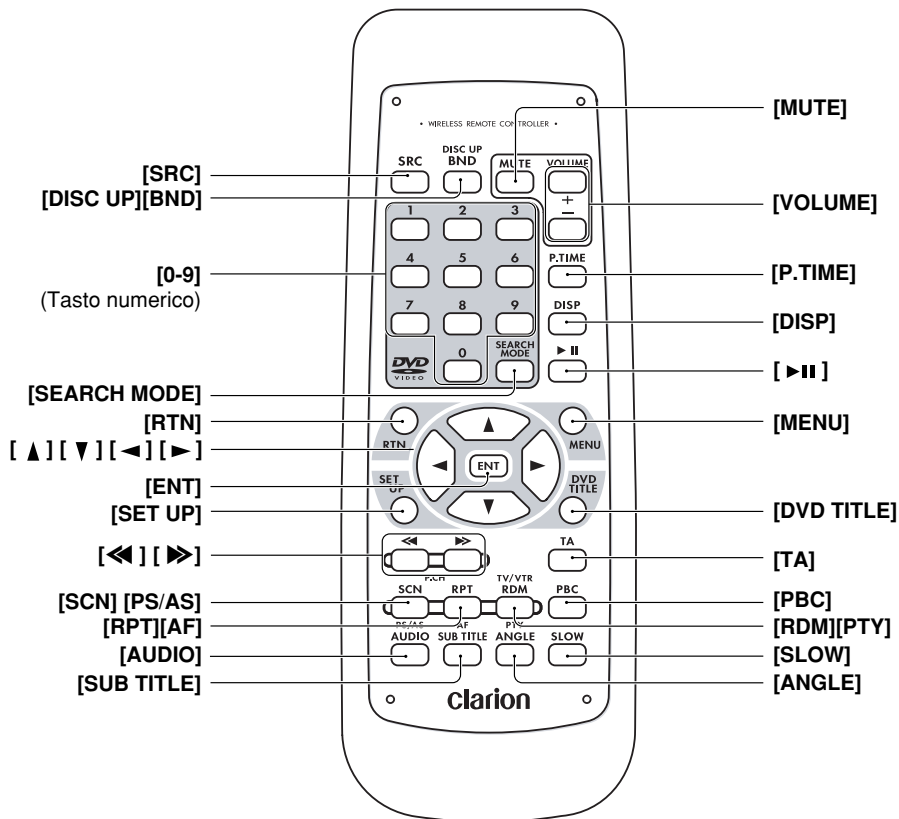

Italiano

#### Tasto [P.TIME]

Utilizzato per cambiare le visualizzazioni del tempo di riproduzione.

#### Tasti [0-9] (tasti numerici)

Utilizzato per digitare i numeri.

#### Tasto [MENU]

V-CD (con PBC): visualizza il menu PBC.

DVD VIDEO: Visualizza la schermata del menu.

#### Tasto [RTN]

Torna al menu precedente.

#### Tasti [◀], [▶], [▲], [▼] (tasti del cursore)

Per selezionare le opzioni del menu visualizzate nella schermata del monitor, utilizzare i tasti del cursore per spostarsi verso l'alto, verso il basso, a sinistra e a destra.

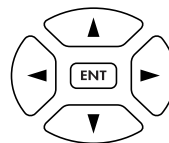

#### Tasto [ENT]

Premere questo tasto per accedere all'opzione di configurazione.

#### Tasto [DVD TITLE]

DVD VIDEO: Visualizza la schermata del titolo.

#### Tasto [SET UP]

Visualizza la schermata di configurazione dell'unità.

VXZ758R **179**

**Tasto [PBC]**

Attiva/disattiva la funzione di controllo della riproduzione (PBC) per V-CD dotati di tale funzione.

**Tasto [AUDIO]**

DVD VIDEO: Cambia la lingua per la riproduzione audio (per DVD provvisti di due o più lingue).

V-CD: cambia i metodi di riproduzione audio.

**Tasto [SUB TITLE]**

Cambia le lingue dei sottotitoli.

**Tasto [ANGLE]**

Modifica le angolazioni durante la riproduzione del DVD.

(Questo tasto è disponibile soltanto su DVD con angolazioni multiple.)

**Tasto [SLOW]**

Tenendo premuto questo tasto, si esegue la riproduzione lenta.

**Tasto [SEARCH MODE]**

Dopo aver premuto questo tasto, digitare i numeri utilizzando i tasti numerici.

**DVD-VIDEO:** Esegue la ricerca per titolo/numero del capitolo.

**MP3/WMA:** Numero CARTELLA/TRACCIA

**V-CD** (le digitazioni con i tasti vengono accettate sole se PBC è spento.):  
Numero TRACCIA

**CD:** Numero TRACCIA.

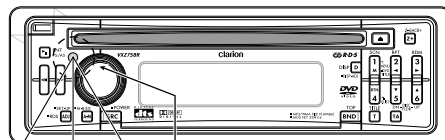

Ricevitore per l'unità telecomando

Gamma operativa:  
30° in tutte le direzioni

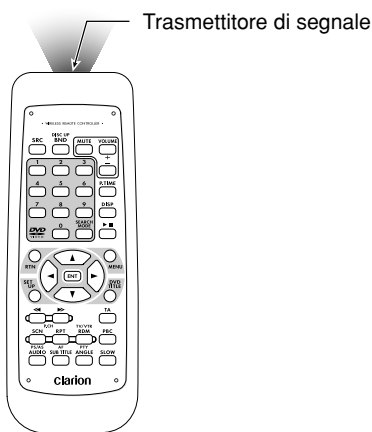

Trasmittitore di segnale

## Inserimento delle batterie

1. Aprire il coperchio posteriore delle batterie.

Coperchio posteriore

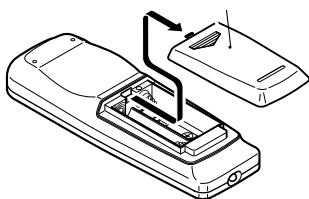

2. Inserire le due batterie AA (SUM-3, R6/1.5V) in dotazione orientando i poli positivo e negativo delle batterie rispettando i simboli ⊕ e ⊖ riportati all'interno del vano batterie. Chiudere il coperchio delle batterie:

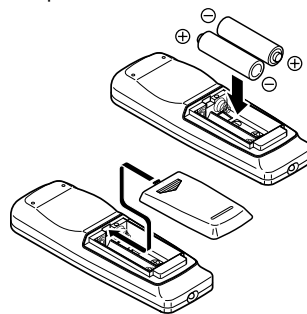
**Note:**

L'uso improprio delle batterie può provocarne l'esplosione. Si rammentino i seguenti punti:

- Quando si sostituiscono le batterie, sostituirle entrambe con batterie nuove.
- Non cortocircuitare, smontare o scaldare le batterie.
- Non gettare le batterie nel fuoco o sulle fiamme.
- Smaltire le batterie usate in conformità con le leggi vigenti.

## Funzioni de tasti dell'unità telecomando

Modalità Tasto	Radio (RDS) /DAB	DVD (CD/MP3/WMA)	Cambia-CD	TV
[SRC]	Consente di cambiare tra la modalità, DVD(CD/MP3/WMA), cambia CD, TV e AUX. Premere per annullare la trasmissione di un bollettino sul traffico, una trasmissione di emergenza, o una trasmissione PTY durante un'interruzione TA, ALARM o PTY (tranne in modalità TV).			
[DISC UP], [BND]	Commuta la banda di ricezione.	Torna alla prima traccia.	Passa al disco successivo in ordine crescente.	Commuta la banda di ricezione.
[VOLUME]	Aumenta e diminuisce il volume (in tutte le modalità).			
[◀], [▶]	Scorre su e giù i canali preimpostati.	Scorre su e giù le tracce. Quando viene premuto per almeno 1 secondo: Avvolgimento veloce avanti/indietro.		Scorre su e giù i canali preimpostati.
[▶  ]	Nessuna funzione.	Commuta tra riproduzione e pausa. Quando viene premuto per almeno 1 secondo per arrestare la riproduzione.	Commuta tra riproduzione e pausa.	Nessuna funzione.
[MUTE]	Attiva / disattiva mute.			
[TA]	Attiva / disattiva TA. Premere per annullare la trasmissione di un notiziario sul traffico durante un'interruzione TA.			Nessuna funzione.
[DISP]	Consente di passare dalla visualizzazione principale alla visualizzazione orologio. Quando viene premuto per almeno 1 secondo: Scorre i titoli (eccetto in modalità TV).			
[SCN], [PS/AS]	Scansione dei canali di preselezione. Quando viene premuto per almeno 2 secondi: Memorizzazione automatica.	Riproduzione a scansione. Quando viene premuto per almeno 1 secondo: Riproduzione a scansione delle cartelle (modalità disco MP3/WMA).	Riproduzione a scansione. Quando viene premuto per almeno 1 secondo: Riproduzione a scansione dei dischi.	Scansione dei canali di preselezione. Quando viene premuto per almeno 2 secondi: Memorizzazione automatica.
[RPT], [AF]	Attiva /disattiva funzione AF. Quando viene premuto per almeno 1 secondo: Attiva /disattiva funzione REG.	Riproduzione ripetuta. Quando viene premuto per almeno 1 secondo: Riproduzione ripetuta delle cartelle (modalità disco MP3/WMA).	Riproduzione ripetuta. Quando viene premuto per almeno 1 secondo: Riproduzione ripetuta dei dischi.	Nessuna funzione.
	Premere per annullare una trasmissione di emergenza durante un'interruzione ALARM.			Nessuna funzione.
[RDM], [PTY]	Attiva / disattiva modalità PTY.	Riproduzione in ordine casuale. Quando viene premuto per almeno 1 secondo: Riproduzione casuale delle cartelle (modalità disco MP3/WMA).	Riproduzione in ordine casuale. Quando viene premuto per almeno 1 secondo: Riproduzione in ordine casuale dei dischi.	Commuta tra TV e VTR.
	Premere per annullare una trasmissione PTY durante un'interruzione PTY.			Nessuna funzione.

Italiano

\* Alcuni dei tasti corrispondenti sull'unità principale e sull'unità telecomando hanno funzioni differenti.

VXZ758R **181**

## 7. OPERAZIONI

### Operazioni basilari

**Nota:** Leggere questo capitolo consultando le viste frontali del capitolo "2. CONTROLLI" a pagina 5 (aprire).

#### ⚠ ATTENZIONE

Abbassare il volume prima di spegnere l'apparecchio o di girare la chiave di accensione. L'unità memorizza l'ultima impostazione di volume. Spegnendo con il volume alzato, alla successiva accensione, l'improvviso impatto sonoro potrebbe risultare nocivo per l'udito e danneggiare l'unità.

#### Controllo del sistema e impostazione degli altoparlanti

All'accensione iniziale dell'apparecchio, esso avvierà una procedura di controllo del sistema.

Questa procedura verifica qualsiasi dispositivo connesso tramite CeNET. Collegando qualsiasi dispositivo aggiuntivo CeNET all'apparecchio dopo l'accensione iniziale, si avvierà la procedura di controllo del sistema.

Quando l'apparecchio è acceso, se la connessione dei cavi è stata modificata sul display appare la dicitura "SYSTEM CHK".

Il controllo del sistema si avvierà automaticamente.

Quando il controllo di sistema viene completato, "SP-SETTING" appare sul display. Consente di eseguire l'impostazione degli altoparlanti.

1. Ruotare la manopola [ROTARY] per selezionare il sistema degli altoparlanti.
  - \* L'impostazione predefinita alla fabbrica è "2can". (Regolazione 2can/5.1can)
2. Premere il tasto [▶II].
  - \* L'impostazione è completata e il display torna alla modalità radio.

#### Accensione/spegnimento dell'apparecchio

##### Nota:

• Prestare attenzione quando si usa questo apparecchio per lungo tempo a motore spento. Usando a lungo la batteria della vettura, può poi non essere possibile avviare il motore e questo può ridurre la vita della batteria.

1. Premere il tasto [SRC].
2. La retroilluminazione e il display dell'apparecchio s'illuminano. L'unità memorizza l'ultima modalità di funzionamento, che sarà automaticamente visualizzata.
3. Premere e tenere premuto per almeno 1 secondo il tasto [SRC] per spegnere l'apparecchio.

#### Scelta di una modalità

1. Premere il tasto [SRC] per cambiare la modalità della sorgente di funzionamento.
2. Ogni volta che si preme il tasto [SRC], la modalità di funzionamento cambia nel seguente ordine:

**Modalità radio → modalità DAB → modalità DVD → modalità cambia CD → modalità TV → modalità AUX → modalità Radio...**

\* Non vengono visualizzate le apparecchiature esterne non connesse con CeNET.

#### Regolazione del volume

Ruotare la manopola [ROTARY] per regolare il volume.

\* Il livello del volume va da 0 (il minimo) a 33 (il massimo).

#### Commutazione del display

##### ● Quando l'apparecchio è acceso

Ogni volta che si preme il tasto [DISP], il display cambia nel seguente ordine:

**Display principale → display orologio → display principale ...**

\* Una volta selezionato, il display desiderato diventa il predefinito. Quando viene effettuata una regolazione di funzione come quella del volume, la schermata passerà momentaneamente a quella della relativa funzione, quindi tornerà al display preferito diversi secondi dopo la regolazione.

#### Funzione CT (Orologio)

La funzione CT permette di ricevere i dati CT inviati da una stazione RDS e di visualizzare l'ora. Premere il tasto [DISP] per passare al display CT.

\* Se non si ricevono dati CT, nel display viene visualizzato "—:—CT".

##### Nota:

• I dati CT non sono trasmessi in alcuni paesi e da alcune stazioni emittenti. Inoltre, in alcune zone, i dati CT possono non essere visualizzati perfettamente.

#### Impostazione di Z-Enhancer Plus

Questo apparecchio ha memorizzato 4 tipi di tonalità. Selezionare la preferita.

\* La regolazione di questa funzione non può essere effettuata nelle seguenti condizioni: "Pro Logic" impostato su "ON", il sistema degli altoparlanti impostato su "5.1can", riproduzione di DVD/DTS-CD.

- \* L'impostazione predefinita alla fabbrica è "Z+ OFF".
- Ogni volta che si preme il tasto [Z+], l'effetto della tonalità cambia nel seguente ordine:  
 "Z+ OFF" → "BASS BOOST" → "IMPACT" → "EXCITE" → "CUSTOM" → "Z+ OFF"...
- **BASS BOOST**: maggiore enfasi ai toni bassi
- **IMPACT**: maggiore enfasi ai toni bassi e acuti
- **EXCITE**: maggiore enfasi ai toni bassi e acuti, i toni medi privi di enfasi
- **CUSTOM**: Impostazioni utente
- **Z+ OFF**: nessun effetto sonoro

### Regolazione di Z-Enhancer Plus

- \* La regolazione di questa funzione non può essere effettuata nelle seguenti condizioni: "Pro Logic" impostato su "ON", il sistema degli altoparlanti impostato su "5.1can", riproduzione di DVD/DTS-CD.
1. Premere il tasto [Z+] e selezionare la modalità Z-Enhancer Plus da regolare.
  2. Premere il tasto [A-M] e girare la manopola [ROTARY] per selezionare l'opzione da regolare.
    - Selezionando "B-BOOST 0" è possibile regolare i bassi nell'intervallo da -3 a 3.
    - Selezionando "IMPACT 0" è possibile regolare i bassi e gli acuti nell'intervallo da -3 a 3.
    - Selezionando "EXCITE 0" è possibile regolare i bassi e gli acuti nell'intervallo da -3 a 3.
- \* Selezionando Z-Enhancer Plus, premere e tenere premuto il tasto [Z+] per almeno 1 secondo per passare alla modalità "CUSTOM". Le caratteristiche dei bassi/degli acuti diventano uniformi e sul display appare l'indicazione "Z+ FLAT".

### Regolazione della tonalità

- \* La regolazione di questa funzione non può essere effettuata nelle seguenti condizioni: "Pro Logic" impostato su "ON", il sistema degli altoparlanti impostato su "5.1can", riproduzione di DVD/DTS-CD.

Premere il tasto [A-M] e selezionare l'opzione da regolare. Ogni volta che si preme il tasto [A-M], l'opzione cambia nell'ordine seguente:

- Quando è impostato "BASS BOOST"  
 "CTR-VOL 0" → "SW-VOL 0" → "B-BOOST 0" → "BAL 0" → "FAD 0" → ultima modalità di funzionamento.
- Quando è impostato "IMPACT"  
 "CTR-VOL 0" → "SW-VOL 0" → "IMPACT 0" → "BAL 0" → "FAD 0" → ultima modalità di funzionamento.
- Quando è impostato "EXCITE"  
 "CTR-VOL 0" → "SW-VOL 0" → "EXCITE 0" → "BAL 0" → "FAD 0" → ultima modalità di funzionamento.
- Quando è impostato "CUSTOM"  
 "CTR-VOL 0" → "SW-VOL 0" → "BASS" → "TREBLE" → "BAL 0" → "FAD 0" → ultima modalità di funzionamento.

- Quando è impostato "Z+ OFF"  
 "CTR-VOL 0" → "SW-VOL 0" → "BAL 0" → "FAD 0" → ultima modalità di funzionamento.
- \* "CTR-VOL" non compare quando il sistema degli altoparlanti è impostato su "2can".
- \* Il display ritorna automaticamente alla precedente modalità quando non viene eseguita alcuna funzione.

### Regolazione dell'altoparlante centrale

- \* La regolazione di questa funzione non può essere effettuata nelle seguenti condizioni: "Pro Logic" impostato su "ON", il sistema degli altoparlanti impostato su "5.1can", riproduzione di DVD/DTS-CD.
- \* Questa funzione non può essere regolata quando l'altoparlante centrale è impostato su "OFF" o il sistema degli altoparlanti è impostato su "2can". Per maggiori dettagli sulle modalità di impostazione dell'altoparlante centrale fare riferimento al sottoparagrafo "Accensione/spegnimento degli altoparlanti" nella presente sezione "Modifica delle impostazioni iniziali quali il Menu lingua, ecc."
- \* L'impostazione predefinita alla fabbrica è "CTR-VOL 0".

1. Premere il tasto [A-M] e selezionare "CTR-VOL 0".
2. Ruotare la manopola [ROTARY] per impostare tra -4 e +8 o OFF.
3. Una volta terminata la regolazione, premere più volte il tasto [A-M] fino a raggiungere la modalità di funzionamento.

### Regolazione del subwoofer

- \* La regolazione di questa funzione non può essere effettuata nelle seguenti condizioni: "Pro Logic" impostato su "ON", il sistema degli altoparlanti impostato su "5.1can", riproduzione di DVD/DTS-CD.
- \* Questa funzione non è regolabile quando l'uscita del subwoofer è impostata su "OFF". Per maggiori dettagli sulle modalità di impostazione del subwoofer fare riferimento al sottoparagrafo "Accensione/spegnimento degli altoparlanti" nella presente sezione "Modifica delle impostazioni iniziali quali il Menu lingua, ecc."
- \* L'impostazione predefinita alla fabbrica è "SW-VOL 0".

1. Premere il tasto [A-M] e selezionare "SW-VOL 0".
2. Ruotare la manopola [ROTARY] per impostare tra -6 e +6 o OFF.
3. Una volta terminata la regolazione, premere più volte il tasto [A-M] fino a raggiungere la modalità di funzionamento.

## Operazioni basilari

### Regolazione dei toni bassi (Guadagno, frequenza, curva Q)

\* La regolazione di questa funzione non può essere effettuata nelle seguenti condizioni: "Pro Logic" impostato su "ON", il sistema degli altoparlanti impostato su "5.1can", riproduzione di DVD/DTS-CD.

\* È possibile effettuare questa regolazione solo quando Z-Enhancer Plus è impostato su "CUSTOM".

1. Premere il tasto [A-M] e selezionare "BASS".
2. Ruotare la manopola [ROTARY] per regolare i toni bassi.
  - \* L'impostazione predefinita alla fabbrica è "B◀GAIN 0▶". (Gamma di regolazione: da -6 a +6)
3. Premere il tasto [◀|/▶] per selezionare "B◀F 60▶".  
Ruotare la manopola [ROTARY] per selezionare la frequenza.
  - \* L'impostazione predefinita alla fabbrica è "B◀F 60▶". (Regolazione 60/100/200 Hz)
4. Premere il tasto [◀|/▶] per selezionare "B◀Q 1▶".  
Ruotare la manopola [ROTARY] per selezionare la curva Q.
  - \* L'impostazione predefinita alla fabbrica è "B◀Q 1▶". (Regolazione 1/1.25/1.5/2)
5. Una volta terminata la regolazione, premere più volte il tasto [A-M] fino a raggiungere la modalità di funzionamento.

### Regolazione dei toni alti (Gain, Frequenza)

\* La regolazione di questa funzione non può essere effettuata nelle seguenti condizioni: "Pro Logic" impostato su "ON", il sistema degli altoparlanti impostato su "5.1can", riproduzione di DVD/DTS-CD.

\* È possibile effettuare questa regolazione solo quando Z-Enhancer Plus è impostato su "CUSTOM".

1. Premere il tasto [A-M] e selezionare "TREBLE".
2. Ruotare la manopola [ROTARY] per regolare i toni alti.
  - \* L'impostazione predefinita alla fabbrica è "T◀GAIN 0▶". (Gamma di regolazione: da -6 a +6)
3. Premere il tasto [◀|/▶] per selezionare "T◀F 15k▶".  
Ruotare la manopola [ROTARY] per selezionare la frequenza.
  - \* L'impostazione predefinita alla fabbrica è "T◀F 15k▶". (Regolazione 10 kHz/15 kHz)
4. Una volta terminata la regolazione, premere più volte il tasto [A-M] fino a raggiungere la modalità di funzionamento.

184 VXZ758R

### Regolazione del bilanciamento

\* La regolazione di questa funzione non può essere effettuata nelle seguenti condizioni: "Pro Logic" impostato su "ON", il sistema degli altoparlanti impostato su "5.1can", riproduzione di DVD/DTS-CD.

1. Premere il tasto [A-M] e selezionare "BAL 0".
2. Ruotare la manopola [ROTARY] per regolare il bilanciamento degli altoparlanti destri e sinistri.
  - \* L'impostazione predefinita alla fabbrica è "BAL 0". (Gamma di regolazione: da L13 a R13)
3. Una volta terminata la regolazione, premere più volte il tasto [A-M] fino a raggiungere la modalità di funzionamento.

### Regolazione del fader

\* La regolazione di questa funzione non può essere effettuata nelle seguenti condizioni: "Pro Logic" impostato su "ON", il sistema degli altoparlanti impostato su "5.1can", riproduzione di DVD/DTS-CD.

1. Premere il tasto [A-M] e selezionare "FAD 0".
2. Ruotare la manopola [ROTARY] per regolare il bilanciamento degli altoparlanti anteriori e posteriori.
  - \* L'impostazione predefinita alla fabbrica è "FAD 0". (Gamma di regolazione: da F12 a R12)
3. Una volta terminata la regolazione, premere più volte il tasto [A-M] fino a raggiungere la modalità di funzionamento.

### Regolazione di MAGNA BASS EXTEND

La funzione MAGNA BASS EXTEND regola l'area del suono caratterizzata da toni bassi come la normale funzione di regolazione audio, ma dà risalto all'area caratterizzata da toni ultrabassi per offrire una sonorità dinamica.

\* La regolazione di questa funzione non può essere effettuata nelle seguenti condizioni: "Pro Logic" impostato su "ON", il sistema degli altoparlanti impostato su "5.1can", riproduzione di DVD/DTS-CD.

\* L'impostazione predefinita alla fabbrica è "OFF".

1. Premere e tenere premuto il tasto [A-M] per almeno 1 secondo per attivare l'effetto MAGNA BASS EXTEND. "M-B EX" appare sul display.
2. Premere e tenere premuto il tasto [A-M] per almeno 1 secondo per disattivare l'effetto MAGNA BASS EXTEND. "M-B EX" scompare dal display.

## Operazioni relative alla radio

### Ascolto della radio

1. Premere il tasto [SRC] e selezionare la modalità radio. Sul display apparirà la frequenza o PS.
  - \* PS : Nome servizio programma
2. Premere il tasto [BND] e selezionare la modalità radio. Ogni volta che si preme il tasto, la banda di ricezione della radio varia nell'ordine seguente:  
**FM1 → FM2 → FM3 → AM (MW/LW) → FM1...**
3. Premere il tasto [◀]/[▶] per sintonizzarsi sulla stazione desiderata.

### Sintonizzazione

Ci sono 3 tipi di modalità di sintonizzazione disponibili: sintonizzazione automatica, sintonizzazione manuale e sintonizzazione delle preselezioni.

### Sintonizzazione automatica

1. Premere il tasto [BND] e selezionare la banda desiderata (FM o AM (MW, LW)).
2. Sintonizzarsi su una stazione.
  - \* Se sul display s'illumina "MANU", premere e tenere premuto il tasto [BND] per almeno 1 secondo. "MANU" scomparirà dal display e sarà subito disponibile la sintonizzazione automatica.
  - \* Se "TA" appare illuminato nel display, vengono ricercate automaticamente le stazioni TP.

#### ● DX SEEK

Premere il tasto [◀]/[▶] in modo da cercare automaticamente una stazione.

Quando viene premuto il tasto [▶], la stazione viene ricercata in direzione delle frequenze più alte, mentre se viene premuto il tasto [◀], la stazione viene ricercata in direzione delle frequenze più basse.

\* Quando si avvia la ricerca automatica, "DX SEEK" appare nel display.

#### ● LOCAL SEEK

Premendo il tasto [◀]/[▶] per almeno 1 secondo, viene eseguita la ricerca per la sintonizzazione locale. Vengono selezionate solo le stazioni radio con buona sensibilità di ricezione.

\* Quando si avvia la ricerca per la sintonizzazione locale, "LO SEEK" appare nel display.

### Sintonizzazione manuale

Ci sono 2 modalità disponibili: sintonizzazione rapida e sintonizzazione a passo.

Quando ci si trova in modalità di sintonizzazione a passo, la frequenza cambia di un passo per volta. In modalità di ricerca rapida, è possibile sintonizzarsi rapidamente sulla frequenza desiderata.

1. Premere il tasto [BND] e selezionare la banda desiderata (FM o AM (MW, LW)).
  - \* Se sul display non s'illumina "MANU", premere e tenere premuto il tasto [BND] per almeno 1 secondo. Sul display s'illumina "MANU", e la sintonizzazione manuale sarà disponibile.
2. Sintonizzarsi su una stazione.

#### ● Sintonizzazione rapida:

Premere il tasto [◀]/[▶] per almeno 1 secondo per sintonizzarsi su una stazione.

#### ● Sintonizzazione a passo:

Premere il tasto [◀]/[▶] in modo da sintonizzarsi manualmente su una stazione.

### Richiamare una stazione preselezionata

Per memorizzare singole stazioni radio sono disponibili 24 posizioni preselezionate (6-FM1, 6-FM2, 6-FM3, 6-AM). Premendo il tasto [DIRECT] corrispondente, si richiama automaticamente la frequenza radio memorizzata.

1. Premere il tasto [BND] e selezionare la banda desiderata (FM o AM (MW, LW)).
2. Premere il tasto [DIRECT] corrispondente per richiamare la stazione memorizzata.
  - \* Premere e tenere premuto uno dei tasti [DIRECT] per almeno 2 secondi per memorizzare la stazione nella memoria di preselezione.

### Memoria manuale

1. Selezionare la stazione desiderata con la sintonizzazione automatica, la sintonizzazione manuale o la sintonizzazione delle preselezioni.
2. Premere e tenere premuto uno dei tasti [DIRECT] per almeno 2 secondi per memorizzare la stazione corrente nella memoria di preselezione.

## Operazioni relative alla radio

### Memorizzazione automatica

La memorizzazione automatica è una funzione che permette la memorizzazione sino a 6 stazioni che sono automaticamente sintonizzate in sequenza. Se non è possibile ricevere 6 stazioni, una delle stazioni memorizzate in precedenza sulla posizione di memoria non viene soprascritta.

1. Premere il tasto **[BND]** e selezionare la banda desiderata (FM o AM (MW, LW)).
2. Premere e tenere premuto per almeno 2 secondi il tasto **[PS/AS]**. Le stazioni con buona ricezione vengono automaticamente memorizzate sui canali di preselezione.
  - \* Se la memorizzazione automatica viene effettuata nelle bande FM, le stazioni sono memorizzate in FM3 anche se FM1 o FM2 erano state scelte per la memorizzazione delle stazioni.

### Scansione dei canali di preselezione

La scansione dei canali di preselezione riceve le stazioni presenti nella memoria di preselezione in sequenza. Questa funzione è utile se si vuole cercare una stazione in memoria.

1. Premere il tasto **[PS/AS]**.
2. Quando si è sintonizzati su una stazione, premere nuovamente il tasto **[PS/AS]** per continuare a ricevere quella stazione.

#### Nota:

- Non tenere premuto il tasto **[PS/AS]** per 2 secondi o più, oppure si attiverà la funzione di memorizzazione automatica e l'apparecchio inizierà a memorizzare altre stazioni.

## Operazioni RDS

### RDS (Radio Data System)

Questa unità è dotata di un sistema decoder RDS integrato che supporta le stazioni radiofoniche che trasmettono dati RDS.

Questo sistema può visualizzare il nome della stazione radiofonica ricevuta (PS) e può automaticamente passare alla stazione radiofonica che offre la migliore ricezione man mano che si procede su lunghe distanze (commutazione AF).

Inoltre, se su una stazione RDS viene trasmesso un tipo di programma o di annuncio del traffico, indipendentemente dalla modalità in cui ci si trova, viene ricevuta questa trasmissione.

In più, se vengono ricevute informazioni EON, queste ultime abilitano la commutazione automatica delle altre stazioni preselezionate sulla stessa rete e l'interruzione delle stazioni in ricezione con le informazioni sul traffico trasmesse da altre stazioni (TP). Questa funzione non è disponibile in alcune aree.

Per utilizzare la funzione RDS, impostare la radio sempre in modalità FM.

- AF : Frequenza Alternativa
- PS : Nome servizio programma
- PTY : Tipo programma
- EON : Rete avanzata
- TP : Programma sul traffico

\* L'interruzione RDS non funziona durante la ricezione AM.

\* Quando l'apparecchio riceve il segnale RDS, e può leggere i dati PS, sul display appare la dicitura PS.

### Commutazione del display

Consente di commutare l'indicazione durante la ricezione RDS.

1. Ogni volta che si preme il tasto **[TITLE]**, il display cambia nel seguente ordine.

**PS-NAME ↔ PTY**

### Funzione AF

La funzione AF passa a una frequenza differente sulla stessa rete al fine di mantenere una ricezione ottimale.

\* L'impostazione predefinita alla fabbrica è "ON".

1. Premere e tenere premuto il tasto **[ADJ]** per almeno 1 secondo per passare alla modalità RDS.
2. Premere il tasto **[◀]/[▶]** per selezionare "AF".
3. Ruotare la manopola **[ROTARY]** per selezionare "ON" o "OFF".

#### ● ON:

"AF" sul display s'illumina e si attiva la funzione AF.

#### ● OFF:

"AF" sul display si spegne e si disattiva la funzione AF.



4. Premere il tasto [ADJ] per tornare alla modalità precedente.

\* Nel caso in cui peggiori la ricezione della stazione emittente in ascolto, nel display appare "PI SEARCH" e la radio cerca lo stesso programma in un'altra frequenza.

#### ● Funzione AF tra RDS e DAB

Quando lo stesso programma viene trasmesso sia da RDS che da DAB, e questa funzione è attiva, l'unità passa automaticamente alla frequenza di ricezione migliore.

\* Questa funzione è attiva solo quando è connessa l'unità DAB DAH923 o DAH913, venduta separatamente.

\* L'impostazione predefinita in fabbrica è "ON".

1. Premere il tasto [ADJ] per passare alla modalità di regolazione.
2. Premere il tasto [◀|▶] per selezionare "LINK ACT".
3. Ruotare la manopola [ROTARY] per selezionare "ON" o "OFF".

#### ● ON:

L'alternanza di AF tra DAB e RDS è attivata.

#### ● OFF:

L'alternanza di AF tra DAB e RDS è disattivata.

4. Premere il tasto [ADJ] per tornare alla modalità precedente.

### Funzione REG (programma regionale)

Quando la funzione REG è attiva, è possibile ricevere la stazione regionale ottimale. Quando questa funzione è disattivata, se l'area della stazione regionale cambia mentre si procede con l'auto, viene ricevuta la stazione regionale relativa a quella zona.

\* L'impostazione predefinita alla fabbrica è "OFF".

#### Note:

- Questa funzione è disabilitata quando viene ricevuta una stazione nazionale come BBC R2.
- L'impostazione ON/OFF della funzione REG è valida quando la funzione AF è attiva.

1. Premere e tenere premuto il tasto [ADJ] per almeno 1 secondo per passare alla modalità RDS.
2. Premere il tasto [◀|▶] per selezionare "REG".
3. Ruotare la manopola [ROTARY] per selezionare "ON" o "OFF".
  - ON:  
"REG" sul display s'illumina e si attiva la funzione REG.
  - OFF:  
"REG" sul display si spegne e si disattiva la funzione REG.
4. Premere il tasto [ADJ] per tornare alla modalità precedente.

### Sintonizzazione manuale di una stazione regionale nella stessa rete

1. Questa funzione è valida quando la funzione AF è attiva e la funzione REG è disattiva.

#### Nota:

• Questa funzione può essere usata quando si riceve una trasmissione regionale della stessa rete.

2. Premere uno dei tasti [DIRECT] per richiamare la stazione regionale.
3. Se la condizione di ricezione della stazione richiamata non è buona, premere il tasto [DIRECT] dello stesso numero. L'unità riceve una stazione locale sulla stessa rete.

### TA (notiziario sul traffico)

Nella modalità standby di TA, quando inizia la trasmissione di un notiziario sul traffico, quest'ultima viene ricevuta con la massima priorità indipendentemente dalla modalità di funzionamento che state ascoltando. Inoltre è possibile la sintonizzazione automatica sul programma del traffico (TP).

\* Questa funzione è utilizzabile solo quando sul display è illuminata la scritta "TP". Quando quest'ultima è illuminata, significa che la stazione di trasmissione RDS ricevuta offre programmi con notiziari sul traffico.

#### ● Impostazione della modalità standby di TA

Premendo il tasto [TA] quando solo "TP" è illuminato sul display, "TP" e "TA" s'illuminano sul display e l'unità viene impostata nella modalità standby di TA fino alla trasmissione di un notiziario sul traffico. Quando inizia la trasmissione di un notiziario sul traffico, sul display appare "TRA INFO". Premendo il tasto [TA], durante la ricezione di un'emittente d'informazioni sul traffico, la ricezione dell'emittente d'informazioni sul traffico viene interrotta e l'unità commuta in modalità standby TA.

#### ● Annullamento della modalità standby di TA

Quando "TP" e "TA" sono illuminate nel display, premere il tasto [TA] o il tasto [SRC]. "TA" sparisce dal display e viene annullata la modalità standby di TA.

\* Se "TP" non è illuminato, premendo il tasto [TA] si cercherà una stazione TP.

#### ● Ricerca di una stazione TP

Se si preme il tasto [TA] quando "TP" non è illuminato, "TA" si illumina nel display e questa unità riceve automaticamente una stazione TP mediante "TP-SEEK".

#### Nota:

• Se non viene ricevuta una stazione TP, l'unità continua l'operazione di ricerca. Premendo nuovamente il tasto [TA] sul display "TA" si spegne e la ricerca della stazione TP s'interrompe.

## Operazioni RDS

### Funzione di memorizzazione automatica delle stazioni TP

È possibile memorizzare automaticamente fino a 6 stazioni TP nella memoria di preselezione. Se il numero di TP ricevibili è inferiore a 6, le stazioni di normale ricezione già memorizzate non saranno soprascritte.

Se sul display s'illumina "TA", premere e tenere premuto il tasto [PS/AS] per almeno 2 secondi. Le stazioni TP con una buona sensibilità di ricezione sono memorizzate nelle memorie preselezionate.

\* Anche se viene selezionato FM1 o FM2, una stazione TP è memorizzata come FM3.

### PTY

Questa funzione permette di ascoltare una trasmissione del tipo di programma selezionato anche se l'unità si trova in una modalità di funzionamento diversa dalla radio.

\* L'impostazione predefinita alla fabbrica è "OFF".

\* In alcuni paesi non è ancora disponibile la trasmissione PTY.

\* Nella modalità standby di TA, una stazione TP ha la priorità su una stazione di trasmissione PTY.

#### ● Impostazione/annullamento della modalità standby di PTY

1. Premere e tenere premuto il tasto [ADJ] per almeno 1 secondo per passare alla modalità RDS.

2. Premere il tasto [◀]/[▶] per selezionare "PTY".

3. Ruotare la manopola [ROTARY] per selezionare "ON" o "OFF".

\* Non è possibile selezionare "ON" o "OFF" durante un'interruzione TA; ALARM o PTY.

#### ● ON:

Sul display s'illumina la dicitura "PTY" e si attiva la modalità standby di PTY.

#### ● OFF:

Sul display si spegne la dicitura "PTY" e si disattiva la modalità standby di PTY.

4. Premere il tasto [ADJ] per tornare alla modalità precedente.

#### ● Annullamento della trasmissione di un'interruzione PTY

Premere il tasto [TA] o [SRC] durante la trasmissione PTY, l'interruzione PTY verrà annullata e l'unità ritornerà in modalità standby di PTY.

### Selezione PTY

1. Premere e tenere premuto il tasto [ADJ] per almeno 1 secondo per passare alla modalità RDS.

2. Premere il tasto [◀]/[▶] per selezionare "PTY SEL E".

\* Non è possibile selezionare "PTY SEL E" durante un'interruzione TA; ALARM o PTY.

3. Premere il tasto [▶▶] per entrare in modalità di selezione PTY.

4. Premere uno dei tasti [DIRECT]. Oppure, ruotare la manopola [ROTARY] per selezionare il PTY desiderato.

\* Di seguito sono riportate le impostazioni di fabbrica memorizzate per i tasti [DIRECT].

Numero di preselezione	Opzione PTY	
	ENGLISH	Indice
1	News	News
2	Info	Informazioni
3	Pop M	Pop Music
4	Sport	Sport
5	Classics	Musica classica
6	Easy M	Musica leggera

5. La modalità di selezione PTY viene annullata automaticamente e ritorna alla modalità RDS 7 secondi dopo la selezione di PTY.

### Ricerca PTY

1. Premere e tenere premuto il tasto [ADJ] per almeno 1 secondo per passare alla modalità RDS.

2. Premere il tasto [◀]/[▶] per selezionare "PTY SEL E".

3. Premere il tasto [▶▶] per entrare in modalità di selezione PTY.

4. Selezionare PTY.

5. Premere il tasto [◀]/[▶]. Premendo il tasto [▶], l'unità cercherà una trasmissione PTY tra le frequenze più alte; premendo il tasto [◀], cercherà tra le frequenze più basse.

\* Se non risulta possibile la ricezione di alcuna stazione con il tipo di programma PTY selezionato, l'apparecchio ritorna alla modalità precedente.

### Memoria di preselezione PTY

1. Premere e tenere premuto il tasto [ADJ] per almeno 1 secondo per passare alla modalità RDS.
2. Premere il tasto [◀|▶] per selezionare "PTY SEL **E**".
3. Premere il tasto [▶▶] per entrare in modalità di selezione PTY.
4. Ruotare la manopola [ROTARY] per selezionare il PTY desiderato.  
È possibile selezionare 29 tipi tra i PTY di seguito indicati.
5. Premendo e tenendo premuto uno dei tasti [DIRECT] per almeno 2 secondi, il PTY selezionato viene memorizzato nella memoria dei canali di preselezione.

### Trasmissioni d'emergenza

Se viene ricevuta una trasmissione d'emergenza, tutte le operazioni della modalità di funzionamento vengono interrotte. Sul display appare la dicitura "ALARM" e sarà possibile ascoltare la trasmissione di emergenza.

#### ● Annullamento di una trasmissione di emergenza

Premendo il tasto [TA] o [SRC], viene annullata la ricezione della trasmissione di emergenza.

Opzione PTY				
ENGLISH	DEUTSCH	SVENSKA	FRANÇAIS	Indice
News	Nachricht	Nyheter	Infos	News
Affairs	Aktuell	Aktuellt	Magazine	Eventi odierni
Info	Service	Info	Services	Informazioni
Sport	Sport	Sport	Sport	Sport
Educate	Bildung	Utbildn	Educatif	Educazione
Drama	Hör + Lit	Teater	Fiction	Teatro
Culture	Kultur	Kultur	Culture	Cultura
Science	Wissen	Vetenskap	Sciences	Scienza
Varied	Unterh	Underh	Divers	Varietà
Pop M	Pop	Pop	M Pop	Pop Music
Rock M	Rock	Rock	M Rock	Rock music
Easy M	U-Musik	Lättlyss	Chansons	Musica commerciale
Light M	L-Musik	L klass	M Cl Lég	Musica leggera
Classics	E-Musik	Klassisk	Classiq	Classica
Other M	-- Musik	Övrig m	Autre M	Musica diversa
Weather	Wetter	Väder	Météo	Meteo
Finance	Wirtsch	Ekonomi	Economie	Finanza
Children	Kinder	För barn	Enfants	Per bambini
Social	Soziales	Socialt	Société	Sociale
Religion	Religion	Andligt	Religion	Religione
Phone In	Anruf	Telefon	Forum	Telefonate in trasmissione
Travel	Reise	Resor	Voyages	Viaggi
Leisure	Freizeit	Fritid	Loisirs	Tempo libero
Jazz	Jazz	Jazz	Jazz	Jazz
Country	Country	Country	Country	Country
Nation M	Landes M	Nation m	Ch pays	Musica nazionale
Oldies	Oldies	Oldies	Rétro	Revival
Folk M	Folklore	Folkm	Folklore	Folk music
Document	Feature	Dokument	Document	Documentari

Italiano

## Operazioni RDS

### Commutazione della lingua del display PTY

Per i PTY visualizzati nel display è possibile selezionare una delle 4 lingue disponibili (Inglese, Tedesco, Svedese o Francese).

\* L'impostazione predefinita alla fabbrica è "Inglese".

1. Premere il tasto [ADJ] per passare alla modalità di regolazione.
2. Premere il tasto [◀|▶] per selezionare "LANGUAGE".
3. Ruotare la manopola [ROTARY] per selezionare la lingua desiderata.
4. Premere il tasto [ADJ] per tornare alla modalità precedente.

Italiano

### Impostazione del volume di TA, trasmissioni d'allarme (ALARM) e PTY

Durante le trasmissioni di interruzione TA, ALARM, PTY è possibile impostare il volume delle trasmissioni di interruzione TA, ALARM e PTY.

\* L'impostazione predefinita alla fabbrica è "15".

Durante una trasmissione di interruzione TA, ALARM o PTY, girare la manopola [ROTARY] per impostare il volume al livello desiderato (da 0 a 33).

\* Dopo che la trasmissione di interruzione TA, ALARM o PTY finisce, il volume ritorna al livello precedente alla trasmissione di interruzione.

## Operazioni DVD

### Caricamento di un disco

Inserire il disco nella fessura per l'inserimento dei DVD/CD con l'etichetta rivolta verso l'alto; quindi avrà inizio la riproduzione del disco.

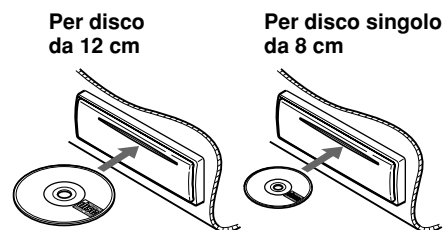

#### Note:

- Non inserire mai oggetti estranei nel DVD/CD SLOT.
- Se l'inserimento del disco risulta difficoltoso, potrebbe esserci un altro disco nel meccanismo o che l'apparecchio non funzioni perfettamente e richieda una revisione.

### Inserimento di compact disc da 8 cm

- \* Per la riproduzione di CD da 8 cm non è necessario alcun tipo di adattatore.
- \* Inserire il CD da 8 cm al centro dell'apposita fessura.

### Funzione di espulsione di emergenza

Premendo il tasto [▲] il disco verrà espulso anche se l'apparecchio è spento.

Premere il tasto [▲] e il disco verrà espulso.

#### Nota:

- Se il disco espulso viene lasciato nella posizione di espulsione, trascorsi 15 secondi verrà caricato nuovamente. Tuttavia i CD singoli non vengono ricaricati, per cui se ne consiglia la rimozione.

## ⚠ATTENZIONE

- Non tentare di infilare le mani e le dita nella fessura d'inserimento. Inoltre, non inserire oggetti estranei nella fessura.
- Non inserire dischi con nastri adesivi o etichette adesive, o dischi con segni lasciati dalla rimozione di questi ultimi. La loro estrazione dall'unità potrebbe essere impossibile e potrebbero causare la rottura dell'unità.

## Operazioni DVD

### Ascolto di un disco già inserito nell'apparecchio

Premere il tasto [SRC] per selezionare la modalità DVD.

Quando l'unità entra nella modalità DVD, la riproduzione inizia automaticamente.

In assenza di dischi inseriti, l'indicazione "NO DISC" viene visualizzata sul display.

## Funzioni video DVD

### Visone di un video DVD

Dopo l'inserimento del disco, la modalità di riproduzione viene avviata automaticamente.

- Il funzionamento di alcuni tasti può non essere consentito a seconda della storia del disco.

#### ■ Dopo la visualizzazione della schermata di menu

Per i normali dischi video DVD, viene visualizzata la schermata del menu.

Dopo la visualizzazione della schermata del menu, selezionare un'opzione delle seguenti funzioni e avviare la riproduzione.

### Selezione del menu DVD

1. Premere il tasto [MENU] durante la riproduzione.
  - \* Vengono visualizzati i menu del DVD. I contenuti visualizzati possono essere differenti a seconda del software del DVD.
  - Esempio di visualizzazione del display del menu.

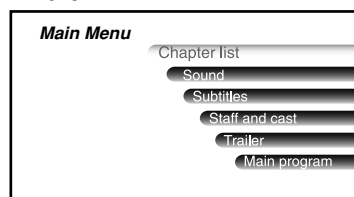

2. Selezionare un'opzione premendo i tasti [▲] e [▼] e premere il tasto [ENT]. Oppure, selezionare un'opzione utilizzando i tasti numerici sul telecomando e premere il tasto [ENT] per accedere.
  - \* Vengono visualizzate le immagini video dell'opzione selezionata.
  - A seconda del disco, non è possibile selezionare le opzioni con i tasti numerici.

### Arresto della riproduzione

Premere e tenere premuto per 1 secondo o più il tasto [▶||] durante la riproduzione.

- \* La riproduzione si arresta.

#### ■ Per riprendere la riproduzione

- Premere il tasto [▶||] e la riproduzione riprende dalla scena in cui è stata interrotta la riproduzione.

### Pausa della riproduzione

Premere il tasto [▶||] durante la riproduzione.

- \* La riproduzione si interrompe.

#### ■ Per riprendere la riproduzione

- Premere il tasto [▶||] e la riproduzione viene nuovamente avviata.

## Funzioni video DVD

### Riproduzione lenta

Premere e tenere premuto il tasto [SLOW] sul telecomando durante la riproduzione e premere e tenere premuto il tasto [▶▶] durante la pausa.

- \* Mentre viene premuto il tasto, la riproduzione lenta continua alla velocità di 1/2 della riproduzione normale.
- La riproduzione lenta non può essere eseguita nella direzione indietro. Inoltre, durante la riproduzione lenta non è possibile la riproduzione sonora.

### Salto di un capitolo (ricerca)

Un capitolo è un piccolo segmento che serve per dividere l'area dei dati del disco.

Premere il pulsante Capitolo su [◀◀] o capitolo giù [▶▶] durante la riproduzione.

- \* I capitoli vengono saltati, a seconda delle volte in cui viene premuto il tasto, e viene avviata la riproduzione.

Italiano

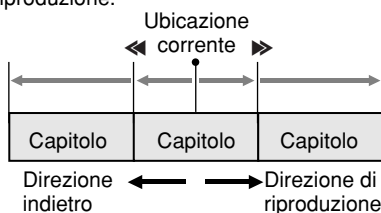

- Premere il tasto [▶▶] e la riproduzione viene avviata dall'inizio del capitolo successivo.
- Premere il tasto [◀◀] e la riproduzione viene avviata dall'inizio del capitolo corrente. Premendo nuovamente questo pulsante entro circa 2 secondi, la riproduzione viene avviata dall'inizio del capitolo precedente.
- L'unità ritorna alla schermata del menu quando viene premuto il tasto [▶▶] o il tasto [◀◀].

### Avvolgimento veloce avanti/indietro

Premere e tenere premuto il tasto avvolgimento veloce avanti [▶▶] o indietro [◀◀] durante la riproduzione.

- \* Premere e tenere premuto il tasto, e la velocità di riproduzione diventa 4 volte più rapida, quindi trascorsi almeno 3 secondi, diventa 16 volte più veloce. Rilasciando il tasto, viene recuperata la velocità normale.
- Durante l'avvolgimento veloce avanti e indietro non viene riprodotto l'audio.
- La schermata del menu, appare quando viene premuto il tasto.

### Ricerca mediante numero del capitolo/del titolo

È possibile localizzare l'inizio della scena utilizzando i numeri dei capitoli o dei titoli registrati sul disco video DVD.

- \* Questa funzione può essere utilizzata esclusivamente dal telecomando.
1. Premere il tasto [SEARCH MODE] durante la riproduzione e selezionare "[C\*\*]".
    - \* Ogni volta che si preme il tasto è possibile passare dall'immissione del numero del titolo "[T\*\*]" all'immissione del numero del capitolo "[C\*\*]".
    - **Titolo**  
Un ampio segmento che serve per dividere l'area dei dati del disco.
    - **Capitolo**  
Un piccolo segmento che serve per dividere l'area dei dati del disco.
  2. Immettere il numero del titolo che si desidera riprodurre con i tasti numerici (0 a 9).
    - Per immettere il numero del titolo "12", premere il tasto numerico "1" quindi "2".

Premere "1". **C \* \***

Premere "2". **C 0 1**

**C 1 2**

3. Premere il tasto [ENT] sul telecomando.
  - \* La riproduzione viene avviata dalla scena del numero del titolo o del capitolo immesso.
  - Se il numero del titolo immesso non esiste o la ricerca mediante il numero del titolo, non è consentita viene visualizzato il seguente messaggio che annulla l'immissione.

INVALID

### Riproduzione ripetuta

Questa operazione consente di riprodurre capitoli/titoli registrati sul video DVD a ripetizione.

Premere il tasto [RPT] per ripetere i capitoli.

Premere e tenere premuto per 1 secondo o più il tasto [RPT] per ripetere i titoli.

● **Ripetizione dei capitoli:**

Riproduce un capitolo a ripetizione.

● **Ripetizione del titolo:**

Riproduce tutti i capitoli all'interno del titolo a ripetizione.

Premere il tasto [RPT] di nuovo per disattivare la riproduzione ripetuta.

### Uso del menu del titolo

Su dischi DVD che contengono due o più titoli, è possibile selezionare la riproduzione dal menu del titolo.

1. Premere il tasto [DVD TITLE] sul telecomando o premere e tenere premuto il tasto [MENU] per almeno 1 secondo durante la riproduzione.
  - \* Appare la schermata del menu del titolo.
  - Premere il tasto [MENU] per tornare alla scena prima della schermata del menu del titolo e riprodurre il DVD.
  - A seconda del disco, non è possibile chiamare il menu del titolo con il tasto [DVD TITLE].
2. Premere i tasti [▲], [▼], [◀], [▶] o utilizzare i tasti numerici per selezionare un'opzione.
  - Lo spostamento tra le opzioni selezionate con i tasti è differente a seconda del disco. Anche la selezione mediante i tasti numerici è differente a seconda del disco. A seconda del disco, non è possibile selezionare le opzioni con i tasti numerici.
  - Depending on the disc, items cannot be selected with the ten-key buttons.
3. Premere il tasto [ENT].

### Modifica delle lingue

Sui dischi su cui sono stati registrati due o più tipi di audio o lingue audio, è possibile modificare la lingua audio durante la riproduzione.

\* Questa funzione può essere utilizzata esclusivamente dal telecomando.

Premere il tasto [AUDIO] durante la riproduzione.

- \* Ogni volta che viene premuto il tasto, si modifica la lingua audio.
- A seconda del disco, possono essere registrate fino a un massimo di 8 tipi di audio. Per maggiori dettagli vedere il marchio del disco (Ⓢ): indica che sono stati registrati 8 tipi di audio).
- Quando viene accesa l'unità o il disco viene sostituito con uno nuovo, viene selezionata la lingua impostata in fabbrica. Se tale lingua non è stata registrata, viene selezionata la lingua specificata sul disco.
- A seconda del disco, per alcune scene può non essere possibile la modifica.
- Il passaggio tra i vari tipi di audio può richiedere del tempo.

### Modifica dei sottotitoli

Sui dischi DVD su cui sono stati registrati due o più tipi di lingue dei sottotitoli, è possibile modificare la lingua dei sottotitoli durante la riproduzione.

\* Questa funzione può essere utilizzata esclusivamente dal telecomando.

Premere il tasto [SUB TITLE] durante la riproduzione.

- \* Ogni volta che viene premuto il tasto, si modifica la lingua dei sottotitoli.
- A seconda del disco, possono essere registrate fino a un massimo di 32 tipi di sottotitoli. Per maggiori dettagli vedere il marchio del disco (Ⓢ): indica che sono stati registrati 8 tipi di sottotitoli).
- A seconda del disco, per alcune scene può non essere possibile la modifica.
- Il passaggio tra i vari tipi di sottotitoli può richiedere del tempo.

● **Disattivazione dei sottotitoli**

Premere più volte il tasto [SUB TITLE] per disattivare i sottotitoli.

In impostazione iniziale:

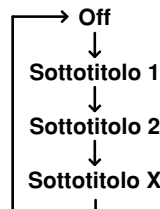

Italiano

## Funzioni video DVD

### Modifica delle angolazioni

Sui dischi DVD su cui le immagini video sono state registrate in due o più angolazioni, è possibile modificare l'angolazione durante la riproduzione.

\* Questa funzione può essere utilizzata esclusivamente dal telecomando.

Premere il tasto [ANGLE] durante la riproduzione.

- \* Ogni volta che viene premuto il tasto, si modifica l'angolazione.
- A seconda del disco, possono essere registrate fino a un massimo di 9 tipi di angolazioni. Per maggiori dettagli vedere il marchio del disco (📀): indica un'angolazione multipla).
- A seconda del disco, la modifica delle angolazioni può avvenire in modo uniforme o si possono verificare dei momentanei fermo immagine.
- A seconda del disco, per alcune scene può non essere possibile la modifica.
- Il passaggio tra i vari tipi di angolazioni può richiedere del tempo.
- È possibile riprodurre le scene registrate in due o più angolazioni a seconda del disco.

Italiano

### Visualizzazione dello stato di riproduzione

\* Questa funzione può essere utilizzata esclusivamente dal telecomando.

Premere il tasto [P.TIME] durante la riproduzione.

- \* Ogni volta che viene premuto il tasto, è possibile passare dall'attivazione (ON) alla disattivazione (OFF) dello stato di riproduzione.

Premendo il tasto per almeno 1 secondo mentre viene visualizzato lo stato di riproduzione è possibile passare tra le varie visualizzazioni di tempo.

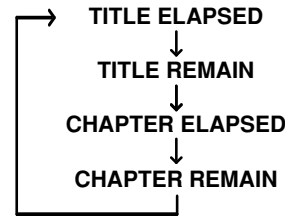
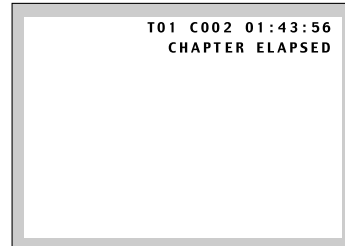

- **TITLE ELAPSED:**  
Tempo trascorso del titolo
- **TITLE REMAIN:**  
Tempo rimanente del titolo
- **CHAPTER ELAPSED:**  
Tempo trascorso del capitolo
- **CHAPTER REMAIN:**  
Tempo rimanente del capitolo
- **📀 Digital 3/2.1 (esempio):**  
Visualizzazione del formato audio corrente

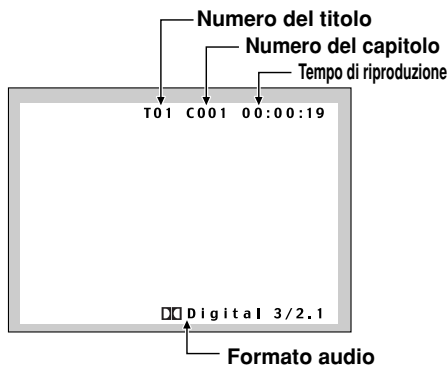



## Visione di un CD video (V-CD)

Dopo l'inserimento del disco, la modalità di riproduzione viene avviata automaticamente.

- Il funzionamento di alcuni tasti può non essere consentito a seconda della storia del disco.

### ■ Dopo la visualizzazione della schermata di menu

Per i dischi V-CD dotati di funzione PBC (Play Back Control) viene visualizzata la schermata del menu. Dopo la visualizzazione della schermata del menu, selezionare un'opzione delle seguenti funzioni e avviare la riproduzione.

### Selezione del menu V-CD (per dischi V-CD con PBC)

Questo tasto non funziona con alcuni dischi.

1. Premere il tasto [MENU] durante la riproduzione.
  - \* Viene visualizzato il menu del V-CD. I contenuti visualizzati possono essere differenti a seconda del software del V-CD.
  - Esempio di visualizzazione del display del menu.

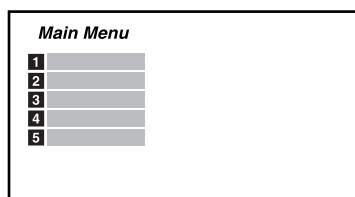

La schermata del menu può essere modificata a seconda del disco riprodotto.

2. Selezionare un'opzione utilizzando i tasti numerici sul telecomando e premere il tasto [ENT] per accedere.
  - \* Vengono visualizzate le immagini video dell'opzione selezionata.

### Arresto della riproduzione

Premere e tenere premuto per 1 secondo o più il tasto [▶||] durante la riproduzione.

- \* La riproduzione si arresta.

### ■ Per riprendere la riproduzione

#### Quando la funzione PBC è attiva

- Quando viene premuto il tasto [▶||] la riproduzione del disco avviene dall'inizio.  
Se l'unità è dotata di collegamento CeNET e la funzione è abilitata, la riproduzione del disco avviene dall'inizio.

#### Quando la funzione PBC è disattivata

- Premere il tasto [▶||] e la riproduzione riprende dalla scena in cui è stata interrotta la riproduzione.

### Pausa della riproduzione

Premere il tasto [▶||] durante la riproduzione.

- \* La riproduzione si interrompe.

### ■ Per riprendere la riproduzione

- Premere il tasto [▶||] e la riproduzione viene nuovamente avviata.

### Riproduzione lenta

Premere e tenere premuto il tasto [SLOW] sul telecomando durante la riproduzione e premere e tenere premuto il tasto [▶] durante la pausa.

- \* Mentre viene premuto il tasto, la riproduzione lenta continua alla velocità di 1/2 della riproduzione normale.
- La riproduzione lenta non può essere eseguita nella direzione indietro. Inoltre, durante la riproduzione lenta non è possibile la riproduzione sonora.

### Salto di una traccia (ricerca)

Premere il pulsante TRACCIA su [▶] o TRACCIA giù [◀] durante la riproduzione.

- \* La traccia viene saltata e la riproduzione avviata.

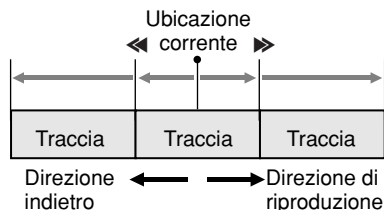

- Premere il tasto [▶] e la riproduzione viene avviata dall'inizio della traccia successiva.
- Premere il tasto [◀] e la riproduzione viene avviata dall'inizio della traccia corrente. Premendo nuovamente questo pulsante entro circa 2 secondi, la riproduzione viene avviata dall'inizio della traccia precedente.

Questa funzione non può essere eseguita su alcuni dischi dotati di PBC.

## Visione di un CD video (V-CD)

### Avvolgimento veloce avanti/ indietro

Premere e tenere premuto il tasto avvolgimento veloce avanti [▶▶] o indietro [◀◀] durante la riproduzione.

- \* Premere e tenere premuto il tasto, e la velocità di riproduzione diventa 4 volte più rapida, quindi trascorsi almeno 3 secondi, diventa 16 volte più veloce. Rilasciando il tasto, viene recuperata la velocità normale.
- Durante l'avvolgimento veloce avanti e indietro non viene riprodotto l'audio.
- L'unità può tornare alla schermata del menu quando viene premuto il tasto.

### Ricerca con il numero della traccia

Questa funzione consente la ricerca con i numeri della traccia registrata su CD video.

- \* Questa funzione può essere utilizzata esclusivamente dal telecomando.
1. Premere il tasto [SEARCH MODE] durante la riproduzione.
  2. Immettere il numero della traccia che si desidera riprodurre con i tasti numerici (0 a 9).
    - Per immettere il numero della traccia "12", premere il tasto numerico "1" quindi "2".

Premere "1".

T \* \*

Premere "2".

T 0 1

T 1 2

3. Premere il tasto [ENT] sul telecomando.
  - \* La riproduzione viene avviata dalla scena del numero della traccia inserito.
  - Se il numero della traccia immesso non esiste o la ricerca mediante il numero della traccia, non è consentita viene visualizzato il seguente messaggio che annulla l'immissione.

INVALID

In caso di dischi dotati di funzione PBC non è possibile eseguire questa operazione quando la funzione PBC è attiva.

### Modifica dell'uscita audio

È possibile modificare il metodo di riproduzione audio.

- \* Questa funzione può essere utilizzata esclusivamente dal telecomando.

Premere il tasto [AUDIO] durante la riproduzione.

- \* Ogni volta che viene premuto il tasto, si modificano i metodi di riproduzione audio.

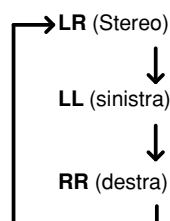

### Riproduzione a scansione

Questa operazione consente la scansione e la riproduzione dei primi 10 secondi di tutte le tracce sul disco.

Premere il tasto [SCN].

- \* Premere il tasto [SCN] di nuovo per disattivare la riproduzione a scansione.

In caso di dischi dotati di funzione PBC non è possibile eseguire questa operazione quando la funzione PBC è attiva.

### Riproduzione ripetuta

Questa operazione consente di riprodurre una traccia registrata sul video CD a ripetizione.

Premere il tasto [RPT].

- \* Premere il tasto [RPT] di nuovo per disattivare la riproduzione ripetuta.

In caso di dischi dotati di funzione PBC non è possibile eseguire questa operazione quando la funzione PBC è attiva.

### Riproduzione casuale

Questa funzione consente di riprodurre tutte le tracce sul disco in ordine casuale.

Premere il tasto [RDM].

- \* Premere il tasto [RDM] di nuovo per disattivare la riproduzione casuale.

In caso di dischi dotati di funzione PBC non è possibile eseguire questa operazione quando la funzione PBC è attiva.

### Visualizzazione dello stato di riproduzione

\* Questa funzione può essere utilizzata esclusivamente dal telecomando.

Premere il tasto [P.TIME] durante la riproduzione.

- \* Ogni volta che viene premuto il tasto, è possibile passare dall'attivazione (ON) alla disattivazione (OFF) dello stato di riproduzione.

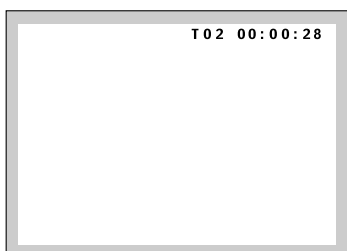

- Anche quando il display dello stato di riproduzione è disattivato, è possibile visualizzare lo stato di riproduzione utilizzando il tasto.
- A seconda dello stato di riproduzione o del disco, può comparire la seguente indicazione. Premendo il tasto 1 per almeno 1 secondo, è possibile modificare la visualizzazione del tempo.

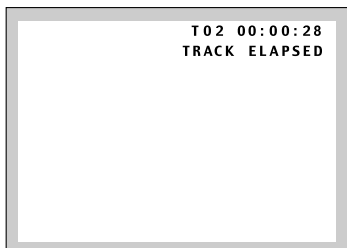

\* Visualizzato quando PBC si trova su "OFF".

**Nota:**

- A seconda dei dischi per alcune scene può non essere possibile visualizzare l'indicazione [P.TIME]. Inoltre, è probabile che l'opzione P.TIME non funzioni. In tal caso, viene visualizzata l'indicazione "INVALID".

### Attivazione/disattivazione del comando di riproduzione

Sui video CD dotati della funzione di comando della riproduzione, è possibile attivarla/disattivarla.

\* Questa funzione può essere utilizzata esclusivamente dal telecomando.

Premere il tasto [PBC].

- \* Ogni volta che viene premuto il tasto, si attiva o disattiva la funzione.
- \* Attivando o disattivando il PBC il disco viene riprodotto dall'inizio.
- \* L'impostazione predefinita alla fabbrica del PBC è "ON".

### Playback control (PBC)

Il segnale di controllo viene registrato su video CD per la versione 2.0 ed utilizzata per controllare la riproduzione. Utilizzando le schermate del menu preregistrate nei video CD con PBC, è possibile riprodurre software con una funzione di dialogo semplificata o software con una funzione di ricerca. È inoltre possibile riprodurre un fermo immagine con elevata risoluzione o standard.

**Quando la funzione PBC è attiva**

L'inizio di un disco viene riprodotto ogni volta che viene attivato o disattivato il PBC.

Italiano

## Ascolto di un CD

- \* Questa unità è un modello CD TEXT compatibile.

Questa unità supporta la visualizzazione di DISC TITLE, TRACK TITLE e ARTIST di CD TEXT.

Dopo l'inserimento del disco, la modalità di riproduzione viene avviata automaticamente.

- Esempio di visualizzazione CD TEXT.

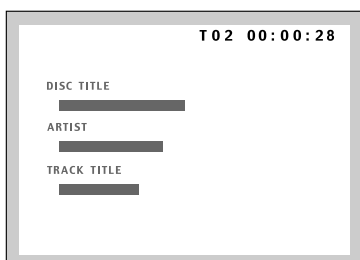

Italiano

### Nota:

- Questa unità supporta esclusivamente il formato CD TEXT. Inoltre, è probabile che alcuni dati dei caratteri non vengano visualizzati in maniera appropriata sul monitor.

### Funzione TOP

La funzione TOP riporta il lettore CD alla prima traccia del disco. Premere il tasto [BND] per riprodurre la prima traccia (traccia N. 1) sul disco.

### Pausa della riproduzione

Premere il tasto [▶||] durante la riproduzione.

- \* La riproduzione si interrompe.

#### ■ Per riprendere la riproduzione

- Premere nuovamente il tasto [▶||] e la riproduzione viene avviata di nuovo.

### Visualizzazione dei titoli dei CD

Questa unità può visualizzare i dati dei titoli per i dischi CD-testo e i titoli inseriti dall'utente con questa unità.

Ogni volta che si preme il tasto [TITLE], il titolo cambia nel seguente ordine:

**Titolo utente (disco) → Titolo/testo del CD (disco) → Nome dell'artista → Titolo/testo del CD (brano) → Titolo utente (disco)...**

### Nota:

- Se la riproduzione del CD non è CD-TEXT oppure non è stato inserito alcun titolo dall'utente, sul display appare la dicitura "NO TITLE".

### Salto di una traccia (ricerca)

Premere il pulsante TRACCIA su [▶▶] o TRACCIA GIÙ [◀◀].

- \* Le tracce vengono saltate, a seconda delle volte in cui viene premuto il tasto, e viene avviata la riproduzione.

- Premere il tasto [▶▶] e la riproduzione viene avviata dall'inizio della traccia successiva.
- Premere il tasto [◀◀] e la riproduzione viene avviata dall'inizio della traccia corrente. Premendo nuovamente questo pulsante entro circa 2 secondi, la riproduzione viene avviata dall'inizio della traccia precedente.

### Avvolgimento veloce avanti/indietro

Premere e tenere premuto il tasto avvolgimento veloce avanti [▶▶▶] o indietro [◀◀◀] durante la riproduzione.

- \* Premere e tenere premuto il tasto, e la velocità di riproduzione diventa 4 volte più rapida, quindi trascorsi almeno 3 secondi, diventa 8 volte più veloce. Rilasciando il tasto, viene recuperata la velocità normale.

### Ricerca con il numero della traccia

Questa funzione consente la ricerca con i numeri della traccia registrata su CD.

- \* Questa funzione può essere utilizzata esclusivamente dal telecomando.

1. Premere il tasto [SEARCH MODE] durante la riproduzione.
2. Immettere il numero della traccia che si desidera riprodurre con i tasti numerici (0 a 9).
  - Per immettere il numero della traccia "12", premere il tasto numerico "1" quindi "2".

Premere "1". T \* \*

Premere "2". T 0 1

T 1 2

3. Premere il tasto [ENT] sul telecomando.
  - \* La riproduzione viene avviata dalla traccia del numero della traccia inserito.
  - Se il numero della traccia immesso non esiste o la ricerca mediante il numero della traccia, non è consentita viene visualizzato il seguente messaggio che annulla l'immissione.

INVALID

## Ascolto di un CD

### Riproduzione a scansione

Questa operazione consente la scansione e la riproduzione dei primi 10 secondi di tutte le tracce registrate sul disco.

Premere il tasto [SCN].

- \* Premere il tasto [SCN] di nuovo per disattivare la riproduzione a scansione.

### Riproduzione ripetuta

Questa operazione consente di riprodurre le tracce registrate sul video CD a ripetizione.

Premere il tasto [RPT].

- \* Premere il tasto [RPT] di nuovo per disattivare la riproduzione ripetuta.

### Riproduzione casuale

Questa funzione consente di riprodurre tutte le tracce sul disco in ordine casuale.

- \* La ricerca di una traccia non è consentita durante la riproduzione casuale.

Premere il tasto [RDM].

- \* Premere il tasto [RDM] di nuovo per disattivare la riproduzione casuale.

### Modifica della visualizzazione dello stato di riproduzione

\* Questa funzione può essere utilizzata esclusivamente dal telecomando.

Premendo il tasto [P.TIME] per almeno 1 secondo, è possibile modificare la visualizzazione del tempo.

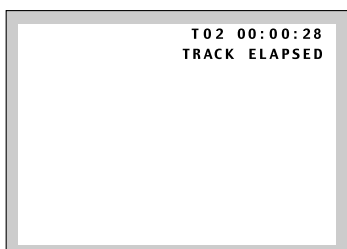

## Ascolto di MP3/WMA

### MP3/WMA

#### Che cosa vuol dire MP3?

MP3 è un metodo di compressione audio classificato nello strato audio 3 dello standard MPEG. Questo metodo di compressione audio ha riscosso successo tra gli utenti dei PC ed è diventato un formato standard.

Questo MP3 permette la compressione dei dati audio originali a circa il 10 percento delle dimensioni iniziali con un'elevata qualità del suono. Ciò significa che è possibile registrare circa 10 CD musicali su un disco CD-R o CD-RW, ottenendo un lungo tempo di ascolto senza dover cambiare CD.

#### Che cosa vuol dire WMA?

WMA è l'abbreviazione di Windows Media Audio, un formato file audio messo a punto da Microsoft Corporation.

##### Note:

- Questa unità non supporta file WMA protetti da DRM (Digital Rights Management). Vengono riprodotti esclusivamente i file con la protezione DRM disattivata.
- Windows Media™, e il logo Windows® sono marchi commerciali o marchi commerciali registrati di Microsoft Corporation negli Stati Uniti e/o in altri stati.

##### ● Per disabilitare il DRM (Digital Rights Management):

1. Se si usa Windows Media Player 8, fare clic sulla scheda TOOLS → OPTIONS → COPY MUSIC, quindi in COPY SETTINGS, deselezionare PROTECT CONTENT. Quindi, riorganizzare i file.
2. Se si usa Windows Media Player 9, fare clic sulla scheda TOOLS → OPTIONS → MUSIC RECORD, quindi in Recording settings, deselezionare RECORD PROTECTED MUSIC. Quindi, riorganizzare i file.

I file WMA di propria realizzazione verranno utilizzati sotto la propria esclusiva responsabilità.

### Precauzioni per la creazione di un disco MP3/WMA

##### ● Valori di campionamento e di bit utilizzabili:

1. MP3: Frequenza di campionamento 32 kHz-48 kHz, Velocità di bit: 8 kbps-320 kbps / VBR
2. WMA: Valori bit da 32 kbps a 192 kbps

## Ascolto di MP3/WMA

### ● Estensione del nome del file

1. Bisogna sempre aggiungere un'estensione “.MP3” o “.WMA” a un file MP3 o WMA usando lettere di un solo byte. Se si aggiunge una estensione diversa da quelle indicate o ci si dimentica di aggiungere l'estensione del file, la riproduzione del file sarà impossibile.
2. I file privi di dati MP3/WMA vengono saltati e non possono essere riprodotti.

### ● Formato logico (sistema dei file)

1. Quando si scrive un file MP3/WMA su un disco CD-R o CD-RW, si prega di selezionare “ISO9660 level 1, 2 or JOLIET or Romeo” come formato di scrittura del software. La riproduzione normale può non essere possibile se il disco è registrato in un altro formato.
2. Il nome della cartella e del file possono essere visualizzati come titolo durante la riproduzione di un MP3/WMA ma il titolo deve essere compreso in 62 caratteri ASCII a byte singoli (incluso un'estensione).
3. Non assegnare a un file lo stesso nome della cartella in cui è contenuto.

### ● Struttura della cartella

1. Non sono autorizzati dischi con cartelle costituite da più di 8 livelli gerarchici.

### ● Numero dei file o delle cartelle

1. Possono essere riprodotti fino a 999 file/255 cartelle. Se una cartella contiene 999 file, non è possibile la riproduzione di altre cartelle.
2. I brani sono riprodotti nell'ordine in cui erano registrati nel disco. (I brani possono non essere sempre riproducibili nell'ordine visualizzato nel PC.)
3. Possono esserci alcuni disturbi a secondo del tipo di programma codificatore utilizzato durante la registrazione.
4. In caso di tracce registrate a VBR (velocità di bit variabile), la visualizzazione del tempo di riproduzione della traccia può essere leggermente differente dal tempo di riproduzione effettivo.  
Inoltre il valore consigliato dell'intervallo della VBR è compreso tra 64 kbps e 320 kbps.
5. Se un file è danneggiato, questo probabilmente non viene riprodotto e la riproduzione passa invece al file successivo.  
Inoltre se il file è seriamente danneggiato, la riproduzione si arresta visualizzando il messaggio “DISC ERROR”.

Dopo la selezione del disco, la modalità di riproduzione viene avviata automaticamente.

- Esempio di visualizzazione WMA/ID3 Tag.

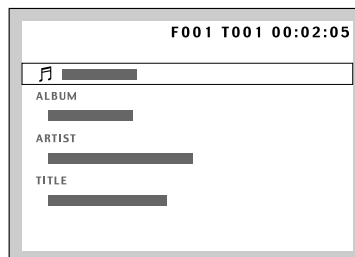

### Nota:

- Questa unità supporta esclusivamente i caratteri ASCII delle informazioni WMA/ID3 Tag. Inoltre, è probabile che alcuni dati dei caratteri non vengano visualizzati in maniera appropriata sul monitor.

## Funzione TOP

La funzione top consente di ripristinare il lettore MP3/WMA alla prima traccia di una cartella in riproduzione. Premere il tasto [BND] per riprodurre la prima traccia (traccia n.1) di una cartella.

## Pausa della riproduzione

Premere il tasto [▶||] durante la riproduzione.

- \* La riproduzione si interrompe.

### ■ Per riprendere la riproduzione

- Premere nuovamente il tasto [▶||] e la riproduzione viene avviata di nuovo.

## Visualizzazione dei titoli MP3/WMA

Questa unità può visualizzare i dati dei titoli di dischi MP3/WMA.

Ogni volta che si preme il tasto [TITLE], il titolo cambia nel seguente ordine:

**Cartella → TRACCIA → Album TAG → Artista TAG → Titolo TAG → Cartella...**

### Note:

- Se il disco MP3/WMA non ha TAG inseriti, sul display appare la dicitura "NO TAG".
- Per MP3, supporta ID3 Tags V2.4 / 2.3 / 2.2 / 1.1 / 1.0.
- I display dei tag danno la priorità a V2.4 / 2.3 / 2.2.
- Nel caso di Tag dell'album per WMA, vengono visualizzate le informazioni scritte nell'intestazione allargata.
- Nei Tag possono venire visualizzati solo i caratteri ASCII.

## Salto di una traccia (ricerca)

Premere il pulsante TRACCIA su [▶▶] o TRACCIA giù [◀◀].

- \* Le tracce vengono saltate, a seconda delle volte in cui viene premuto il tasto, e viene avviata la riproduzione.
- Premere il tasto [▶▶] e la riproduzione viene avviata dall'inizio della traccia successiva.
- Premere il tasto [◀◀] e la riproduzione viene avviata dall'inizio della traccia corrente. Premendo nuovamente questo pulsante entro circa 2 secondi, la riproduzione viene avviata dall'inizio della traccia precedente.

Questa funzione salta la traccia nella cartella.

## Selezione delle cartelle

Questa funzione consente di selezionare una cartella contenente file MP3/WMA e inizia la riproduzione dalla prima traccia della cartella.

- \* Questa funzione può essere utilizzata esclusivamente dall'unità principale.

Premere il tasto [DN] per passare alla cartella precedente.

Premere il tasto [UP] per passare alla cartella successiva.

- \* Premere il tasto [UP] mentre ci si trova nella cartella finale per saltare alla prima cartella.
- \* Le cartelle prive di file MP3/WMA non sono selezionabili.

## Avvolgimento veloce avanti/indietro

Premere e tenere premuto il tasto avvolgimento veloce avanti [▶▶▶] o indietro [◀◀◀] durante la riproduzione.

- \* Premere il tasto, e la velocità di riproduzione diventa 4 volte più rapida, quindi trascorsi almeno 3 secondi, diventa 8 volte più veloce. Rilasciando il tasto, viene recuperata la velocità normale.

### Nota:

- L'avvolgimento veloce indietro non può essere eseguito durante la riproduzione di file WMA.

## Selezione di una traccia sullo schermo

- \* Questa funzione può essere utilizzata esclusivamente dal telecomando.

Selezionare un file desiderato con il tasto del cursore ("▲" e "▼") e premere il tasto [ENT].

- \* Si avvia la riproduzione.
- Esempio di visualizzazione dell'elenco FOLDER (cartella).

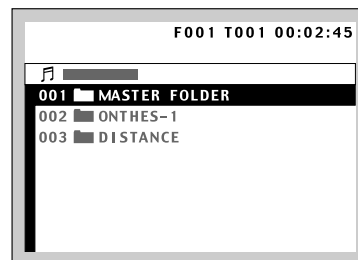

## Flusso di selezione schermata

### ② Schermata di display ID3 Tag

### ① Schermata di display elenco FILE

### ① Schermata di display elenco FOLDER

- ① Selezionare un file desiderato con il tasto del cursore ("▲" e "▼") e confermare con il tasto [ENT].
- ② In caso di un file in cui sono stati registrati i dati di informazione ID3 Tag... Se trascorso un determinato periodo di tempo dopo la selezione del file non vengono premuti tasti del cursore, viene visualizzata la schermata ID3 Tag.

Premere il tasto [RTN] o il tasto [MENU]

VXZ758R 201

## Ascolto di MP3/WMA

### Riproduzione mediante selezione di cartella e traccia (modalità di selezione diretta)

Questa operazione consente la ricerca mediante i numeri della cartella e della traccia registrati su disco MP3/WMA.

\* Questa funzione può essere utilizzata esclusivamente dal telecomando.

1. Premere il tasto [SEARCH MODE] durante la riproduzione.
  - \* Ogni volta che viene premuto il tasto, è possibile passare da "T000" per la digitazione del numero della traccia a "F000" per l'immissione del numero della cartella.
2. Immettere il numero della traccia o della cartella che si desidera riprodurre con i tasti numerici (0 a 9).
3. Premere il tasto [ENT] sul telecomando. Quando si seleziona il numero della cartella la riproduzione viene avviata dalla Traccia 1 del numero della cartella immesso.

Se durante la riproduzione di un file si effettua la ricerca di altre cartelle e tracce, premendo il tasto [MENU] si ritorna al file in riproduzione.

### Ricerca di una traccia desiderata (riproduzione a scansione di tracce)

Questa operazione consente la riproduzione dei primi 10 secondi di tutte le tracce registrate sul disco.

Premere il tasto [SCN].

\* La riproduzione a scansione viene avviata dalla traccia successiva.

#### ■ Per annullare la riproduzione a scansione di tracce

Premere di nuovo il tasto [SCN].

### Ricerca di una cartella desiderata (riproduzione a scansione di cartelle)

Questa funzione consente di riprodurre i primi 10 secondi delle prime tracce di tutte le cartelle di dischi MP3/WMA.

Premere e tenere premuto per 1 secondo o più il tasto [SCN].

\* La riproduzione a scansione viene avviata dalla prima traccia della cartella successiva a quella correntemente in riproduzione.

202 VXZ758R

#### ■ Per annullare la riproduzione a scansione di cartelle

Premere di nuovo il tasto [SCN].

### Ascolto ripetuto di una traccia (riproduzione ripetuta di tracce)

Questa funzione consente di riprodurre le tracce attualmente in riproduzione ripetuta.

Premere il tasto [RPT].

#### ■ Per annullare la riproduzione ripetuta di tracce

Premere di nuovo il tasto [RPT].

### Ascolto ripetuto di tracce in una cartella (riproduzione ripetuta di cartelle)

Questa funzione consente di riprodurre ripetutamente le tracce in una cartella MP3/WMA.

Premere e tenere premuto per 1 secondo o più il tasto [RPT].

#### ■ Per annullare la riproduzione ripetuta di cartelle

Premere di nuovo il tasto [RPT].

### Ascolto casuale di tracce (riproduzione casuale di tracce)

Questa funzione consente di riprodurre le tracce in una cartella in ordine casuale.

Premere il tasto [RDM].

\* La ricerca di una traccia non è consentita durante la riproduzione casuale.

#### ■ Per annullare la riproduzione casuale di tracce

Premere di nuovo il tasto [RDM].

### Ascolto casuale di tracce (riproduzione casuale di cartelle)

Questa funzione consente di riprodurre tutte le tracce registrate sul disco in ordine casuale.

Premere e tenere premuto per 1 secondo o più il tasto [RDM].

#### ■ Per annullare la riproduzione casuale di cartelle

Premere di nuovo il tasto [RDM].



### Modalità lista di riproduzione

Questa funzione consente di riprodurre le tracce, fino agli ultimi 5 indicatori di tempo, leggendo le informazioni presenti sul disco.

\* Questa funzione può essere utilizzata esclusivamente dall'unità principale.

1. Premere e tenere premuto il tasto **[P.LIST]** per almeno 1 secondo per attivare o disattivare la modalità lista di riproduzione.

\* La riproduzione delle liste di riproduzione è possibile solo se sul CD-R/RW è presente un file con l'estensione **“.M3U”**.

\* È possibile riconoscere fino a 5 liste di riproduzione, e fino a 255 file per ogni lista di riproduzione.

2. Premere il tasto **[DN]** per passare alla lista di riproduzione precedente.

Premere il tasto **[UP]** per passare alla lista di riproduzione successiva.

**Note:**

- Le funzioni **SCN/RPT/RDM** non sono utilizzabili in modalità lista di riproduzione.
- Il titolo cambia dal nome della cartella al nome della lista di riproduzione.

### Creazione di una lista di riproduzione

1. Scrivere le tracce desiderate su di un CD-R/RW, ecc. Utilizzare caratteri ASCII per i nomi dei file.
2. Creare una lista di riproduzione utilizzando il lettore multimediale, ecc. e salvare i dati. Il formato del file dovrà essere M3U.
3. Scrivere nuovamente la lista di riproduzione sul CD-R/RW, ecc.

**Note:**

- Per scrivere su un **CD-R/RW**, ecc., usare caratteri **ASCII**.
- Sono riconoscibili fino a 5 strati come lista. Per le liste di riproduzione scritte, le ultime 5 liste vengono riconosciute nell'ordine in cui sono state scritte.
- Per scrivere su un **CD-R/RW**, ecc., disattivare la funzione **Disc At Once**.
- Per aggiungere una lista di riproduzione, è consigliabile scriverla nella cartella **“Root”**.

### Modifica della visualizzazione dello stato di riproduzione

\* Questa funzione può essere utilizzata esclusivamente dal telecomando.

Premendo il tasto **[P.TIME]** per almeno 1 secondo, è possibile modificare la visualizzazione del tempo.

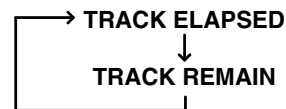
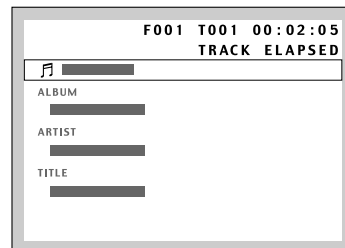

Italiano

## Modifica delle impostazioni iniziali quali il Menu lingua, ecc.

### Selezione del menu monitor

#### Note:

- Il menu principale di configurazione viene visualizzato esclusivamente in modalità DVD.
- “PREFERENCES” appare soltanto quando non è inserito alcun disco e la riproduzione si arresta.
- “AUDIO SETUP” appare soltanto quando il sistema degli altoparlanti è impostato a “5.1 can”.
- Le impostazioni di menu descritte in questa sezione vengono visualizzate sul monitor. Se la lingua impostata non è stata registrata sul disco, viene utilizzata per la visualizzazione la lingua specificata sul disco.

1. Premere il tasto [SET UP] sul telecomando o premere e tenere premuto il tasto [ADJ] per almeno 1 secondo in modalità DVD per visualizzare il menu principale.
2. Selezionare “GENERAL SETUP”, “PREFERENCES”, o “AUDIO SETUP” con il tasto “▲” o “▼” e premere [ENT] per accedere.
3. Premere il tasto “▲” o “▼” per selezionare l'opzione di menu sinistra.
4. Premere il tasto “▶” per accedere all'elenco delle opzioni.
5. Premere il tasto “◀” per tornare all'opzione di menu sinistra.
6. Premere il tasto [RTN] per visualizzare il menu principale.
7. Premere il tasto [SET UP] sul telecomando o premere il tasto [ADJ] sull'unità per tornare alla modalità originale dalla modalità di configurazione applicata.

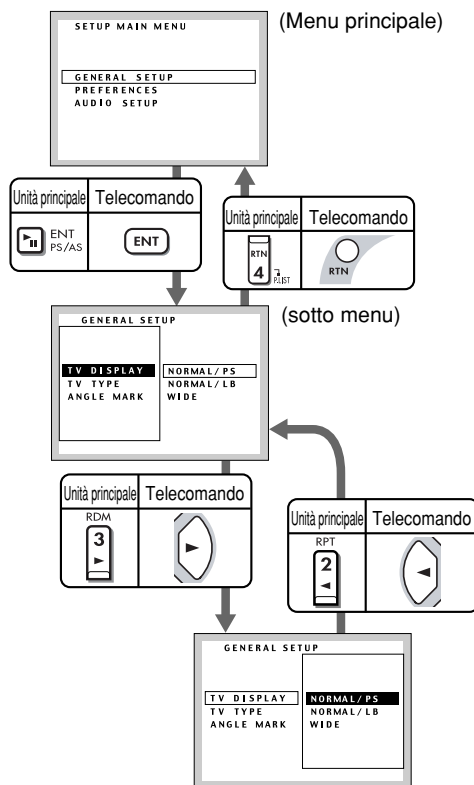

## Modifica delle impostazioni iniziali quali il Menu lingua, ecc.

### Configurazione delle dimensioni dello schermo

Configurare le dimensioni dello schermo secondo il monitor del TV cui è collegata l'unità.

\* L'impostazione predefinita in fabbrica è "NORMAL/PS".

1. Seguendo i passaggi da 1 a 3 in "Selezione del menu monitor", selezionare "TV DISPLAY" da "GENERAL SETUP", e premere il tasto "▶" per accedere all'elenco delle opzioni.

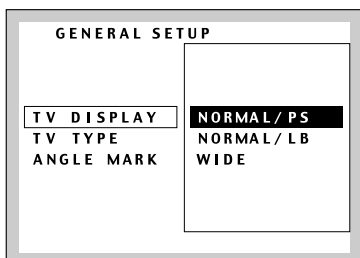

2. Premere il tasto "▲" o "▼" per selezionare una dimensione dello schermo.  
\* Il colore dell'opzione selezionata cambia.

#### ● Se il monitor TV è di tipo convenzionale (4:3)

- **NORMAL/PS** : Le aree all'estrema sinistra e all'estrema destra dello schermo sono tagliate via.

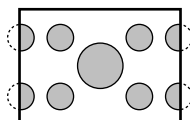

Questa funzione consente la visualizzazione completa di parti importanti dell'immagine sullo schermo. In alcuni casi, l'immagine viene visualizzata durante la panoramica (scorrimento).

- **NORMAL/LB** : Nelle aree superiori e inferiori dello schermo viene creata una zona nera.

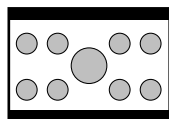

Questo metodo consente la visualizzazione di immagini Cinema Scope e Vista Vision senza tagliarle creando una zona nera nello spazio superiore e inferiore.

- Se il monitor TV è di tipo wide (16:9)  
• **WIDE**:

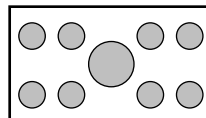

3. Premere il tasto [ENT] per accedere.

### Impostazione del tipo di TV

Impostare il tipo di TV su NTSC, PAL, MULTI.

Il valore di impostazione di questa funzione è fissato in "PAL" per cui non è necessario apportare modifiche. Se il valore viene modificato incidentalmente, eseguire una delle seguenti operazioni per ritornare all'impostazione.

- Espulsione del disco
- Commutazione della sorgente
- ACC ON/OFF

\* L'impostazione predefinita in fabbrica è "PAL" o "MULTI".

1. Seguendo i passaggi da 1 a 3 in "Selezione del menu monitor", selezionare "TV TYPE" da "GENERAL SETUP", e premere il tasto "▶" per accedere all'elenco delle opzioni.

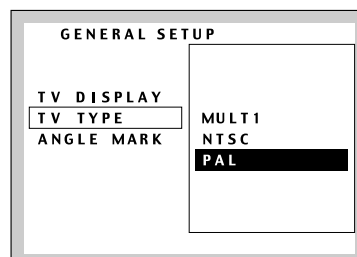

2. Premere il tasto "▲" o "▼" per selezionare "MULTI", "NTSC" o "PAL".
3. Premere il tasto [ENT].
  - Questa impostazione può essere modificata anche in modalità di regolazione. Fare riferimento alla sottosezione "Impostazione del tipo di TV" nella presente sezione "Funzioni TV" per maggiori dettagli.

### Impostazione della visualizzazione del simbolo dell'angolazione

È possibile effettuare l'impostazione di modo che il simbolo dell'angolazione appaia sulle scene in cui è possibile modificare l'angolazione.

\* L'impostazione predefinita alla fabbrica è "ON".

VXZ758R **205**

Italiano

## Modifica delle impostazioni iniziali quali il Menu lingua, ecc.

1. Seguendo i passaggi da 1 a 3 in "Selezione del menu monitor", selezionare "ANGLE MARK" da "GENERAL SETUP", e premere il tasto "▶" per accedere all'elenco delle opzioni.

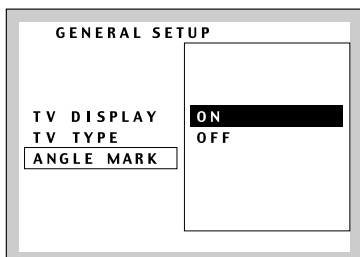

Italiano

2. Premere il tasto "▲" o "▼" per selezionare "ON" o "OFF".
3. Premere il tasto [ENT].

### Impostazione della lingua audio

\* L'impostazione predefinita alla fabbrica è "ENGLISH".

1. Seguendo i passaggi da 1 a 3 in "Selezione del menu monitor", selezionare "AUDIO" da "PREFERENCES", e premere il tasto "▶" per accedere all'elenco delle opzioni.

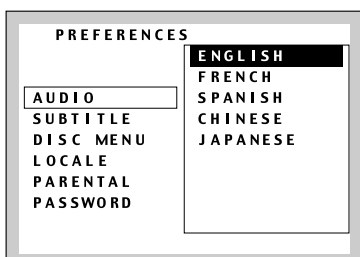

2. Premere il tasto "▲" o "▼" per selezionare la lingua da utilizzare.

Le lingue si selezionano nell'ordine:

ENGLISH  
↕  
FRENCH  
↕  
SPANISH  
↕  
CHINESE  
↕  
JAPANESE

3. Premere il tasto [ENT].

206 VXZ758R

### Impostazione della lingua dei sottotitoli

\* L'impostazione predefinita alla fabbrica è "OFF".

1. Seguendo i passaggi da 1 a 3 in "Selezione del menu monitor", selezionare "SUBTITLE" da "PREFERENCES", e premere il tasto "▶" per accedere all'elenco delle opzioni.

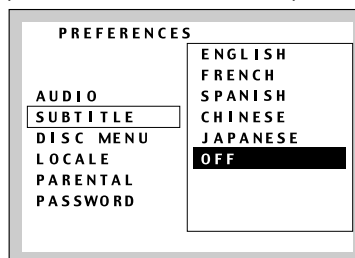

2. Premere il tasto "▲" o "▼" per selezionare la lingua da utilizzare.

Le lingue si selezionano nell'ordine:

ENGLISH  
↕  
FRENCH  
↕  
SPANISH  
↕  
CHINESE  
↕  
JAPANESE  
↕  
OFF

3. Premere il tasto [ENT].

### Impostazione della lingua del menu del disco

\* L'impostazione predefinita alla fabbrica è "ENGLISH".

1. Seguendo i passaggi da 1 a 3 in "Selezione del menu monitor", selezionare "DISC MENU" da "PREFERENCES", e premere il tasto "▶" per accedere all'elenco delle opzioni.

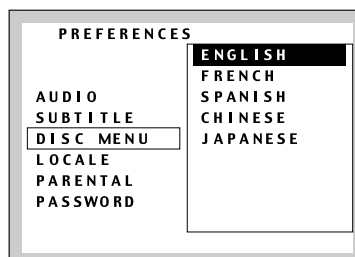

## Modifica delle impostazioni iniziali quali il Menu lingua, ecc.

2. Premere il tasto "▲" o "▼" per selezionare la lingua da utilizzare.

Le lingue si selezionano nell'ordine:

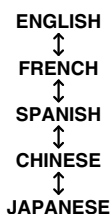

3. Premere il tasto [ENT].

### Impostazione del codice locale

Impostare il numero locale per configurare il livello di controllo genitori.

\* L'impostazione predefinita alla fabbrica è "8583" (USA).

1. Seguendo i passaggi da 1 a 3 in "Selezione del menu monitor", selezionare "LOCALE" da "PREFERENCES", e premere il tasto "►" per accedere all'elenco delle opzioni.

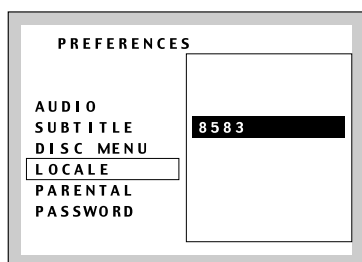

2. Premere il tasto [ENT] per visualizzare la schermata di immissione.
3. Premere i tasti numerici per digitare le 4 cifre del codice locale.
4. Premere il tasto [ENT].

#### Elenco dei codici locali

Paese	Codice da digitare
ALBANIA	6576
ANDORRA	6568
AUSTRIA	6584
BAHRAIN	6672
BELGIO	6669
BOSNIA ED ERZEGOVINA	6665
BULGARIA	6671
CROAZIA (Nome locale: Hrvataka)	7282
CIPRO	6789
REPUBBLICA CECA	6790
DANIMARCA	6875
EGITTO	6971

Paese	Codice da digitare
FINLANDIA	7073
FRANCIA	7082
(COLONIE FRANCESI)	7088
GERMANIA	6869
GRECIA	7182
UNGHERIA	7285
ISLANDA	7383
IRAN (REPUBBLICA ISLAMICA DELL')	7382
IRAQ	7381
IRLANDA	7369
ISRAELE	7376
ITALIA	7384
GIAPPONE	7480
GIORDANIA	7479
KUWAIT	7587
LIBANO	7666
LESOTHO	7683
LIECHTENSTEIN	7673
LUSSEMBURGO	7685
MACEDONIA (EX REPUBBLICA JUGOSLAVA DI)	7775
MALTA	7784
MONACO	7767
OLANDA	7876
(ANTILLE OLANDESI)	6578
NORVEGIA	7879
OMAN	7977
POLONIA	8076
PORTOGALLO	8084
QATAR	8165
ROMANIA	8279
SAN MARINO	8377
ARABIA SAUDITA	8365
SLOVACCHIA (Repubblica Slovacca)	8375
SLOVENIA	8373
SUDAFRICA	9065
SPAGNA	6983
SWAZILAND	8390
SVEZIA	8369
SVIZZERA	6772
REPUBBLICA ARABA DI SIRIA	8389
TURCHIA	8482
EMIRATI ARABI UNITI	6569
REGNO UNITO	7166
Stato della Città del Vaticano	8665
YEMEN	8969
JUGOSLAVIA	8985
ISOLE FAROE	7079
GIBILTERRA	7173
GROENLANDIA	7176
ISOLE SVALBARD E JAN MAYEN	8374

Italiano

## Modifica delle impostazioni iniziali quali il Menu lingua, ecc.

### Impostazione del livello di controllo genitori

È possibile modificare il livello di blocco genitori (restrizione audio-visiva).

Questa funzione consente di eliminare scene non idonee alla visione dei bambini o di sostituirlle automaticamente con altre scene precedentemente preparate. Per esempio sostituendo scene di violenza o di sesso con scene normali, è possibile ottenere una trama idonea, come se fosse stata ideata in tal senso dall'inizio.

\* Il livello di impostazione predefinita alla fabbrica è "8".

1. Seguendo i passaggi da 1 a 3 in "Selezione del menu monitor", selezionare "PARENTAL" da "PREFERENCES", e premere il tasto "►" per accedere all'elenco delle opzioni.

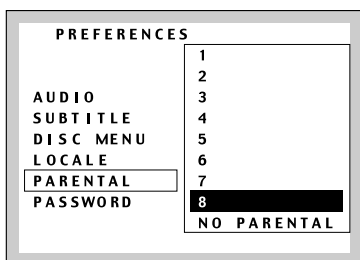

2. Premere il tasto "▲" o "▼" per selezionare un livello di controllo genitori. Le selezioni possibili sono da 1 a 8 o NO PARENTAL.
3. Premere il tasto [ENT] per visualizzare la schermata PASSWORD VERIFICATION.

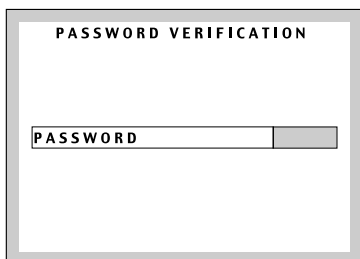

4. Premere i tasti numerici per digitare le 4 cifre della password.
  - \* L'impostazione di fabbrica è "0000".

### Impostare la password per configurare il livello di controllo genitori

1. Seguendo i passaggi da 1 a 3 in "Selezione del menu monitor", selezionare "PASSWORD" da "PREFERENCES", e premere il tasto "►" per accedere all'elenco delle opzioni.

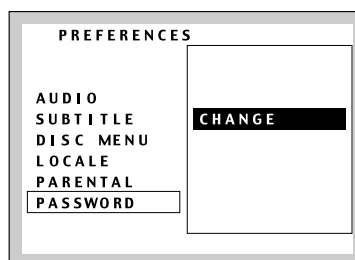

2. Premere il tasto [ENT] per visualizzare la schermata PASSWORD CHANGE.

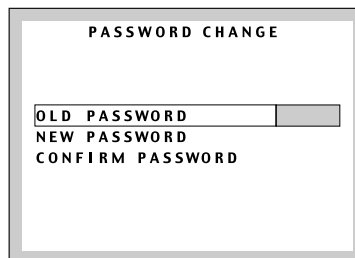

3. Inserire la precedente password.
4. Inserire la nuova password.
5. Inserire la password di conferma.

**Si consiglia di annotare la password e di conservarla in un luogo sicuro per evitare di dimenticarla.**

**Se si dimentica la password, è possibile impostare una nuova password immettendo [4356] come OLD PASSWORD.**

#### Nota:

##### Riproduzione di un disco a visione limitata

- Quando viene riprodotto un disco con visione limitata, può comparire la schermata di immissione che richiede di digitare la password. In tal caso, immettere la password corretta, altrimenti non è possibile avviare la riproduzione.

## Modifica delle impostazioni iniziali quali il Menu lingua, ecc.

### Accensione/spengimento degli altoparlanti

È possibile accendere/spengere o selezionare le dimensioni degli altoparlanti anteriori, di un altoparlante centrale, degli altoparlanti surround e di un subwoofer a seconda del sistema di altoparlanti.

1. Seguendo i passaggi da 1 a 3 in "Selezione del menu monitor", selezionare "SP-SEL" da "AUDIO SETUP".

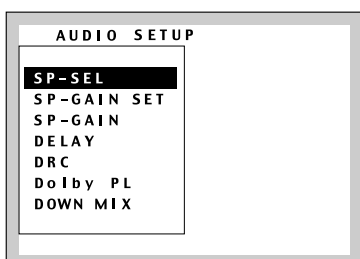

2. Premere il tasto [ENT] per visualizzare la schermata SP-SEL.

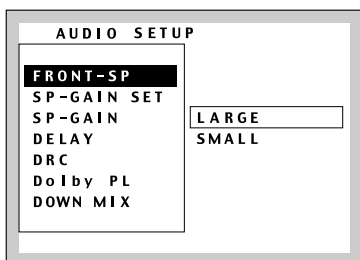

Ogni volta che si preme il tasto [ENT], l'opzione di impostazione cambia nell'ordine seguente:

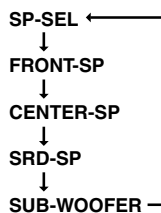

3. Premere il tasto "►" per accedere all'elenco di opzioni e premere i tasti "▲" o "▼" per selezionare l'impostazione. Le impostazioni selezionabili sono illustrate nella seguente tabella.

FRONT-SP (Altoparlante anteriore)	LARGE * SMALL
CENTER-SP (Altoparlante centrale)	SMALL * OFF
SRD-SP (Altoparlante surround)	LARGE * SMALL OFF
SUB-WOOFER (Subwoofer)	ON * OFF

L'asterisco (\*) indica le impostazioni di fabbrica.

Se si seleziona "SMALL" per FRONT-SP, le impostazioni per gli altri altoparlanti sono soggette alle seguenti restrizioni.

- SRD-SP non possono essere impostate su "LARGE".
- SUB-WOOFER non può essere impostato su "OFF".
- Sono disponibili solo i seguenti 4 schemi.

FRONT-SP (Altoparlante anteriore)	CENTER-SP (Altoparlante centrale)	SRD-SP (Altoparlante surround)	SUB-WOOFER (Subwoofer)
SMALL	SMALL	SMALL	ON
SMALL	SMALL	OFF	ON
SMALL	OFF	SMALL	ON
SMALL	OFF	OFF	ON

4. Premere il tasto [ENT].
5. Premere il tasto "◀" per tornare al pannello di sinistra.
6. Ripetere i passaggi da 2 a 4 per accendere/spengere ogni altoparlante.

Italiano

## Modifica delle impostazioni iniziali quali il Menu lingua, ecc.

### Impostazione del gain altoparlanti

- \* Se si seleziona "OFF" per questa funzione, non è possibile regolare nuovamente gli altoparlanti.
- \* Questa funzione appare soltanto quando non è inserito alcun disco o la riproduzione si arresta.
- \* L'impostazione predefinita alla fabbrica è "OFF".

1. Seguendo i passaggi da 1 a 3 in "Selezione del menu monitor", selezionare "SP-GAIN SET" da "AUDIO SETUP", e premere il tasto "►" per accedere all'elenco delle opzioni.

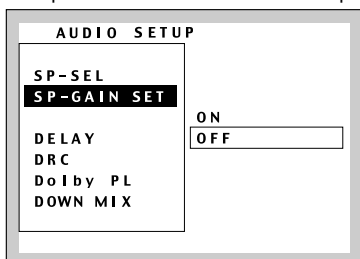

2. Premere il tasto "▲" o "▼" per selezionare "ON" o "OFF".
3. Premere il tasto [ENT].

### Regolazione del gain altoparlanti

- \* Questa funzione non può essere attivata quando è inserito il disco o quando "SP-GAIN SET" è impostato su "OFF".
- \* Non è possibile regolare il guadagno dell'altoparlante in caso di altoparlanti impostati su "OFF" in "SP-SEL".
- \* L'impostazione predefinita alla fabbrica è "0 dB".

1. Seguendo i passaggi da 1 a 3 in "Selezione del menu monitor", selezionare "SP-GAIN" da "AUDIO SETUP".

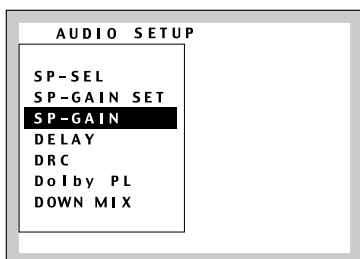

2. Premere il tasto [ENT] per visualizzare la schermata SP-GAIN.

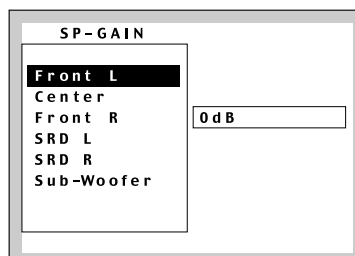

3. Premere i tasti "▲" o "▼" per selezionare l'altoparlante.

Ogni volta che vengono premuti i tasti, si passa da un altoparlante a un altro.

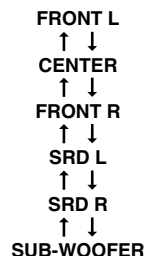

Il tono di test viene emesso dall'altoparlante selezionato.

4. Premere il tasto "►" per accedere al pannello di destra.
5. Premere i tasti "▲" o "▼" per regolare il gain dell'altoparlante. Il livello di gain è compreso nell'intervallo tra "-6dB" e "+6dB".
6. Premere il tasto "◀" per tornare al pannello di sinistra.
7. Ripetere le fasi da 3 a 5 per effettuare la regolazione del guadagno dell'altoparlante.

#### Nota:

- Il tono di test non viene prodotto se la riproduzione di DVD o CD avviene con la modalità muto attivata. In tal caso premere il tasto [MUTE] sul telecomando per annullare la modalità muto, o per regolare il volume.

### Regolazione del ritardo degli altoparlanti

Il tempo necessario al suono per passare dagli altoparlanti all'ascoltatore varia in funzione dell'ubicazione degli altoparlanti o dalla dimensione dell'automobile. Regolando il ritardo di ogni altoparlante, si può ascoltare simultaneamente il suono dagli altoparlanti anteriori e dagli altri altoparlanti.



## Modifica delle impostazioni iniziali quali il Menu lingua, ecc.

- \* Questa funzione non può essere attivata quando CENTER-SP e SRD-SP sono impostati su "OFF" in "SP-SEL".
  - \* L'impostazione predefinita alla fabbrica è "0 ms".
1. Seguendo i passaggi da 1 a 3 in "Selezione del menu monitor", selezionare "DELAY" da "AUDIO SETUP".

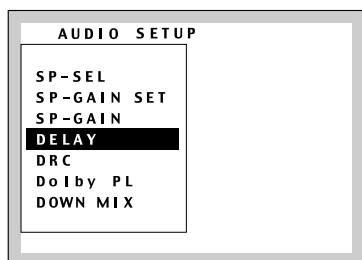

2. Premere il tasto [ENT] per visualizzare la schermata di DELAY.

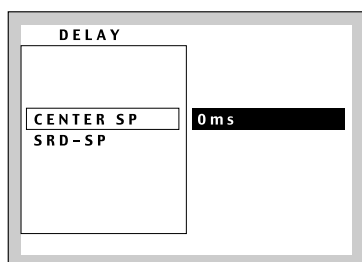

3. Premere i tasti "▲" o "▼" per selezionare l'opzione.

Ogni volta che vengono premuti i tasti, si passa tra gli altoparlanti centrale e quello surround.

CENTER-SP  
↑ ↓  
SRD-SP

4. Premere il tasto "▶" per accedere al pannello di destra.
5. Premere i tasti "▲" o "▼" per regolare il gain del tempo di ritardo. Il tempo di ritardo varia da "0 ms" a "5 ms" quando si seleziona "CENTER-SP" (unità da 1 ms), o da "0ms" a "15ms" quando si seleziona "SRD-SP" (in unità da 3ms ciascuna).
6. Premere il tasto [ENT].

## Regolazione del gamma dinamica

Questa funzione consente di regolare la gamma dinamica, il rapporto tra i suoni più alti e quelli più bassi.

- \* L'impostazione predefinita alla fabbrica è "MAX".

1. Seguendo i passaggi da 1 a 3 in "Selezione del menu monitor", selezionare "DRC" da "AUDIO SETUP".

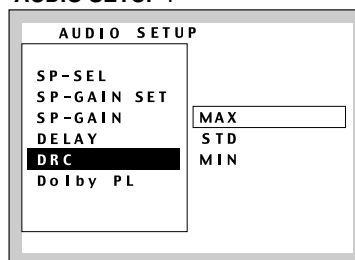

2. Premere il tasto "▶" per accedere al pannello di destra.
3. Premere i tasti "▲" o "▼" per selezionare l'impostazione. Le opzioni di gamma dinamica selezionabili sono "MIN", "STD", o "MAX".
4. Premere il tasto [ENT].

## Impostazione dell'elaborazione di decodifica Dolby Pro Logic

È possibile impostare o meno l'elaborazione della sorgente a 2 canali utilizzando la decodifica Dolby Pro Logic.

- \* L'impostazione predefinita alla fabbrica è "ON".

1. Seguendo i passaggi da 1 a 3 in "Selezione del menu monitor", selezionare "Dolby PL" da "AUDIO SETUP".

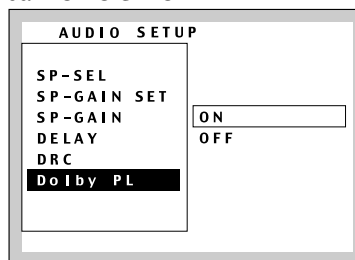

2. Premere il tasto "▶" per accedere al pannello di destra.
3. Premere il tasto "▲" o "▼" per selezionare "ON" o "OFF".
4. Premere il tasto [ENT].

Italiano

*Modifica delle impostazioni iniziali quali il Menu lingua, ecc.*

## Impostazione del mix inferiore

Questa funzione consente di selezionare il metodo di mixing inferiore quando il formato del canale e la configurazione del canale di uscita sono differenti.

\* Questa funzione non può essere attivata quando gli altoparlanti diversi da FRONT-SP sono impostati su "OFF" in "SP-SEL".

\* L'impostazione predefinita di fabbrica è "Lo/Ro".

1. Seguendo i passaggi da 1 a 3 in "Selezione del menu monitor", selezionare "DOWN MIX" da "AUDIO SETUP".

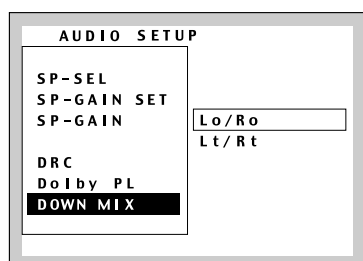

2. Premere il tasto "▶" per accedere al pannello di destra.

3. Premere i tasti "▲" o "▼" per selezionare "Lo/Ro" o "Lt/Rt".

"Lo/Ro": Consente il mixing inferiore del master a 5 canali discreto, ecc. alla traccia stereo a 2 canali

"Lt/Rt": Scrittura dei suoni a matrice codificata alla traccia stereo a 2 canali

4. Premere il tasto [ENT].

## Operazioni comuni

### Modalità regolazione display

#### Attivazione/disattivazione della funzione screen saver

Questa unità offre vari modelli di screen saver visualizzabili sul display. Se non si desidera lo screen saver, è possibile disattivarlo.

Se si usa un tasto con la funzione screen saver attiva, la schermata corrispondente all'operazione effettuata appare per circa 30 secondi, dopodiché il display torna alla modalità screen saver.

\* L'impostazione predefinita alla fabbrica è "ON".

1. Premere e tenere premuto il tasto [DISP] per almeno 1 secondo per passare alla modalità di regolazione del display.
2. Premere il tasto [◀]/[▶] per selezionare "SCREEN SVR".
3. Ruotare la manopola [ROTARY] per selezionare l'impostazione. Ogni volta che si gira la manopola [ROTARY], la selezione cambia nel seguente ordine:  
**OFF → ON → MESSAGE**
4. Premere il tasto [DISP] per tornare alla modalità precedente.

#### Inserimento di MESSAGGI INFORMATIVI

Quando per l'impostazione dello screen saver si seleziona "MESSAGE", è possibile cambiare il contenuto del messaggio.

\* Possono essere inseriti fino a 30 caratteri.

\* L'impostazione predefinita alla fabbrica è "Welcome to Clarion".

1. Premere e tenere premuto il tasto [DISP] per almeno 1 secondo per passare alla modalità di regolazione del display.
2. Premere il tasto [◀]/[▶] per selezionare "MSG INPUT [E]".
3. Premere il tasto [▶||].
4. Premere il tasto [◀]/[▶] per spostare il cursore.
5. Premere il tasto [BND] per selezionare un carattere. Ogni volta che si preme il tasto [BND], il carattere cambia nel seguente ordine:  
**Lettere maiuscole → Lettere minuscole → Numeri e simboli → Dieresi → Lettere maiuscole...**
6. Ruotare la manopola [ROTARY] per selezionare il carattere desiderato.
7. Ripetere i passi da 4 a 6 per inserire fino a 30 caratteri per messaggio.

8. Premere e tenere premuto il tasto [▶||] per almeno 2 secondi per memorizzare il messaggio e tornare la modalità di regolazione del display.
  - \* Premere e tenere premuto il tasto [BND] per almeno un secondo per cancellare il messaggio. Quindi premere e tenere premuto il tasto [▶||] per almeno 2 secondi per riportare il messaggio all'impostazione predefinita.
9. Premere il tasto [DISP] per tornare alla modalità precedente.

### Impostazione del metodo di scorrimento dei titoli

Impostare il modo di scorrimento in CD-TEXT, MP3/WMA TITLE.

\* L'impostazione predefinita alla fabbrica è "ON".

1. Premere e tenere premuto il tasto [DISP] per almeno 1 secondo per passare alla modalità di regolazione del display.
2. Premere il tasto [◀|/▶] per selezionare "AUTO SCROL".
3. Ruotare la manopola [ROTARY] per selezionare "ON" o "OFF".
  - ON:  
Scorrimento automatico.
  - OFF:  
Scorrimento per 1 volta quando il titolo viene cambiato o quando si preme e si tiene premuto il tasto [TITLE] per almeno 1 secondo.
4. Premere il tasto [DISP] per tornare alla modalità precedente.

### Controllo del variatore di luminosità

Il controllo del variatore di luminosità è regolabile.

\* L'impostazione predefinita alla fabbrica è "ON".

1. Premere e tenere premuto il tasto [DISP] per almeno 1 secondo per passare alla modalità di regolazione del display.
2. Premere il tasto [◀|/▶] per selezionare "DIMMER".
3. Ruotare la manopola [ROTARY] per selezionare "ON" o "OFF".
4. Premere il tasto [DISP] per tornare alla modalità precedente.

### Regolazione del contrasto del display

Il contrasto del display è regolabile in modo da armonizzarsi con l'angolazione d'installazione dell'apparecchio.

\* L'impostazione predefinita alla fabbrica è "5". (Livello di regolazione: da 1 a 16)

1. Premere e tenere premuto il tasto [DISP] per almeno 1 secondo per passare alla modalità di regolazione del display.

2. Premere il tasto [◀|/▶] per selezionare "CONTRAST".
3. Ruotare la manopola [ROTARY] per regolare il contrasto.
4. Premere il tasto [DISP] per tornare alla modalità precedente.

### Modalità di regolazione

#### Impostazione del filtro passabasso

\* Questa funzione può essere regolata soltanto quando la produzione subwoofer è impostata su "ON" e il sistema degli altoparlanti è impostato su "5.1 can.". Per maggiori dettagli sulle modalità di impostazione del subwoofer fare riferimento al sottoparagrafo "Accensione/spengimento degli altoparlanti" nella presente sezione "Modifica delle impostazioni iniziali quali il Menu lingua, ecc.".

\* La regolazione di questa funzione non può essere effettuata nelle seguenti condizioni: "Pro Logic" impostato su "ON", il sistema degli altoparlanti impostato su "5.1can", riproduzione di DVD/DTS-CD.

\* L'impostazione predefinita alla fabbrica è "THROUGH". Se il sistema degli altoparlanti è impostato su "5.1can", l'impostazione di fabbrica è "50Hz".

1. Premere il tasto [ADJ] per passare alla modalità di regolazione.
2. Premere il tasto [◀|/▶] per selezionare "SUB-W LPF".
3. Ruotare la manopola [ROTARY] per selezionare l'impostazione. Ogni volta che si gira la manopola [ROTARY], la selezione cambia nel seguente ordine.  
**THROUGH → 50Hz → 80Hz → 120Hz**
4. Premere il tasto [ADJ] per tornare alla modalità precedente.

#### Impostazione del circuito di bypass dell'amplificatore

\* L'impostazione predefinita alla fabbrica è "OFF".

1. Premere il tasto [ADJ] per passare alla modalità di regolazione.
2. Premere il tasto [◀|/▶] per selezionare "AMP CANCEL".
3. Ruotare la manopola [ROTARY] per selezionare "ON" o "OFF".
  - ON:  
Utilizzo con AMP connesso.
  - OFF:  
Utilizzo con AMP interno.
4. Premere il tasto [ADJ] per tornare alla modalità precedente.

## Operazioni comuni

### Selezione AUX/TEL

Si possono ascoltare suoni e musica da periferiche esterne, o anche le telefonate al cellulare, se queste periferiche sono connesse all'unità.

Quando TEL INT o una periferica esterna viene connessa all'unità, si può selezionare la modalità TEL o la modalità AUX.

\* L'impostazione predefinita alla fabbrica è "AUX".

1. Premere il tasto [ADJ] per passare alla modalità di regolazione.
2. Premere il tasto [◀|▶] per selezionare "AUX/TEL".
3. Ruotare la manopola [ROTARY] per selezionare "AUX" or "TEL".

#### ● AUX :

Il cavo d'immissione AUX/TEL è per l'immissione Audio esterna.

#### ● TEL :

Il cavo d'immissione AUX/TEL è per l'immissione audio dal telefono cellulare.

4. Premere il tasto [ADJ] per tornare alla modalità precedente.

### Regolazione della sensibilità dell'ingresso ausiliario

Regolare la sensibilità dell'ingresso ausiliario in caso di difficoltà nell'udire l'audio proveniente dal circuito esterno anche dopo la regolazione del volume.

\* L'impostazione predefinita alla fabbrica è "MID".

1. Premere il tasto [ADJ] per passare alla modalità di regolazione.
2. Premere il tasto [◀|▶] per selezionare "AUX SENSE".
3. Ruotare la manopola [ROTARY] per selezionare "LOW", "MID" o "HIGH".
4. Premere il tasto [ADJ] per tornare alla modalità precedente.

### Impostazione dell'emissione dagli altoparlanti della vettura delle chiamate del telefono cellulare (TEL-002 opzionale)

\* L'impostazione predefinita alla fabbrica è "RIGHT".

\* Per l'emissione delle chiamate telefoniche, impostare il telefono cellulare su "ON".

1. Premere il tasto [ADJ] per passare alla modalità di regolazione.
2. Premere il tasto [◀|▶] per selezionare "TEL-SP".
3. Ruotare la manopola [ROTARY] per selezionare "RIGHT" o "LEFT".

#### ● RIGHT:

Le chiamate telefoniche possono essere ascoltate dall'altoparlante frontale destro connesso all'unità.

#### ● LEFT:

Le chiamate telefoniche possono essere ascoltate dall'altoparlante frontale sinistro connesso all'unità.

4. Premere il tasto [ADJ] per tornare alla modalità precedente.

### Impostazione dell'interruzione del telefono cellulare

Se si connette questa unità e il telefono cellulare con un'unità venduta separatamente (TEL-002), si possono ascoltare le chiamate telefoniche dagli altoparlanti della vettura.

\* L'impostazione predefinita alla fabbrica è "OFF".

1. Premere il tasto [ADJ] per passare alla modalità di regolazione.
2. Premere il tasto [◀|▶] per selezionare "TEL-SWITCH".
3. Ruotare la manopola [ROTARY] per selezionare l'impostazione. Ogni volta che si gira la manopola [ROTARY], la selezione cambia nel seguente ordine.

OFF → ON → MUTE → OFF...

#### ● OFF:

L'unità continua le operazioni normali anche mentre si usa il telefono cellulare.

#### Nota:

• Quando si connette un kit vivavoce, assicurarsi che l'impostazione sia "ON" per ricevere l'audio del telefono attraverso il sistema.

#### ● ON:

Si possono ascoltare le chiamate telefoniche dagli altoparlanti connessi a questa unità.

\* Mentre si ascoltano le chiamate dagli altoparlanti della vettura, si può regolare il volume girando la manopola [ROTARY].

#### ● MUTE:

Il suono di questa unità viene tacitato durante le chiamate telefoniche.

4. Premere il tasto [ADJ] per tornare alla modalità precedente.

### Esecuzione di un controllo del sistema

Questa funzione verifica i dispositivi collegati tramite CeNET.

1. Premere il tasto [ADJ] per passare alla modalità di regolazione.
2. Premere il tasto [◀|▶] per selezionare "SYSTEM CHK .

3. Premere e tenere premuto il tasto [▶||] per almeno 1 secondo per avviare il controllo del sistema.  
La configurazione della connessione digitale viene controllata automaticamente.  
Quando il controllo del sistema è completato, eseguire l'impostazione degli altoparlanti.  
Ruotare la manopola [ROTARY] per selezionare il sistema degli altoparlanti e premere il tasto [▶||].  
Il display torna alla modalità precedente.  
Per maggiori dettagli sulle impostazioni degli altoparlanti fare riferimento alla sezione "Controllo del sistema e impostazione degli altoparlanti"

## Altre operazioni

### Digitazione dei titoli

È possibile memorizzare titoli con max. 10 caratteri e visualizzarli durante la riproduzione CD, cambia-CD e stazioni TV. Il numero dei titoli inseribili per ciascuna modalità è il seguente:

Modalità	Numero dei titoli
Modalità CD	50 titoli
Modalità TV	20 titoli

Modalità cambia-CD	Numero dei titoli
DCZ628 connesso	100 titoli
CDC655Tz connesso	100 titoli

1. Premere il tasto [SRC] per selezionare la modalità in cui si vuole inserire un titolo (CD, cambia CD o TV).
2. Riprodurre una traccia o sintonizzarsi su una stazione TV per la quale si desidera inserire il titolo.
3. Procedere nel modo seguente:
  - **Nella modalità CD o cambia CD**  
Premere il tasto [TITLE] per selezionare "USER TITLE".
  - **Nella modalità TV**  
Saltare questo passaggio.
4. Premere e tenere premuto il tasto [TITLE] per almeno 1 secondo per passare al display d'inserimento titoli.
5. Premere il tasto [◀|/|▶] per spostare il cursore.

6. Premere il tasto [BND] per selezionare un carattere. Ogni volta che si preme il tasto [BND], il carattere cambia nel seguente ordine:  
**Lettere maiuscole → Lettere minuscole → Numeri e simboli → Dieresi → Lettere maiuscole...**
7. Ruotare la manopola [ROTARY] per selezionare il carattere desiderato.
8. Ripetere i passi da 5 a 7 per inserire fino a 10 caratteri per titolo.
9. Premere e tenere premuto il tasto [▶||] per almeno 2 secondi per memorizzare il titolo e tornare alla modalità precedente.

### Cancellazione dei titoli

1. Riprodurre una traccia o sintonizzarsi su una stazione TV per la quale si desidera cancellare il titolo.
2. Procedere nel modo seguente:
  - **Nella modalità CD o cambia CD**  
Premere il tasto [TITLE] per selezionare "USER TITLE".
  - **Nella modalità TV**  
Saltare questo passaggio.
3. Premere e tenere premuto il tasto [TITLE] per almeno 1 secondo per passare al display d'inserimento titoli.
4. Premere e tenere premuto il tasto [BND] per almeno un secondo per cancellare il titolo.
5. Premere e tenere premuto il tasto [▶||] per almeno 2 secondi per memorizzare l'impostazione e tornare alla modalità precedente.

### Funzione muto per il telefono cellulare

Per attivare automaticamente la funzione muto quando un telefono cellulare squilla in auto, questo apparecchio necessita di un cablaggio speciale.

\* Questa funzione non è compatibile con tutti i telefoni cellulari. Per ulteriori informazioni sulla corretta installazione e sulla compatibilità, contattare il rivenditore autorizzato Clarion.

### Funzione AUX

Questo sistema dispone di ingresso jack esterno così che si possono ascoltare i suoni provenienti da periferiche esterne connesse a questa unità.

## 8. FUNZIONI DEGLI ACCESSORI

### Operazioni del cambia-CD

#### Funzioni del cambia-CD

Quando un cambia-CD opzionale è connesso attraverso il cavo CeNET, questa unità controlla tutte le funzioni del cambia-CD. Questa unità è in grado di controllare un totale di 2 cambia-CD.

Premere il tasto [SRC] e selezionare la modalità cambia-CD per avviare la riproduzione. Se sono connessi 2 cambia-CD, premere il tasto [SRC] per selezionare la riproduzione da cambia-CD.

- \* Se sul display appare la dicitura "NO MAG", inserire il contenitore nel cambia-CD. Mentre il lettore carica (controlla) il contenitore, sul display appare la dicitura "DISC CHECK".
- \* Se sul display appare la dicitura "NO DISC", estrarre il contenitore e inserire i dischi nelle slot. Quindi, reinserire il contenitore nel cambia-CD."

#### Nota:

- Alcuni CD registrati nella modalità CD-R/CD-RW potrebbero non essere utilizzabili.

#### ⚠ATTENZIONE

I dischi CD-ROM non sono riproducibili da tutti i cambia-CD, in base al modello.

#### Arresto temporaneo della riproduzione

1. Premere il tasto [▶II] per arrestare temporaneamente la riproduzione. La dicitura "PAUSE" apparirà sul display.
2. Per riprendere la riproduzione, premere nuovamente il tasto [▶II].

#### Visualizzazione dei titoli dei CD

Questa unità può visualizzare i dati dei titoli per i dischi CD-testo e i titoli inseriti dall'utente con questa unità.

#### ● Quando è connesso CDC655Tz o DCZ628

Ogni volta che si preme il tasto [TITLE], il titolo cambia nel seguente ordine:

**Titolo utente (disco) → Titolo/testo del CD (disco) → Nome dell'artista → Titolo/testo del CD (brano) → Titolo utente (disco)...**

#### Note:

- Se la riproduzione del CD non è CD-TEXT oppure non è stato inserito alcun titolo dall'utente, sul display appare la dicitura "NO TITLE".
- Se su un CD di testo non è stato inserito il titolo del disco o della traccia, sul display apparirà la dicitura "NO TITLE".

#### Procedura per far scorrere un titolo

Impostare "AUTO SCROL" su "ON" o "OFF".

(L'impostazione predefinita alla fabbrica è "ON". Consultare il paragrafo "Impostazione del metodo di scorrimento dei titoli" nella sezione "Operazioni comuni").

#### ● Quando è impostato su "ON"

Il titolo continua a scorrere automaticamente.

#### ● Quando è impostato su "OFF"

Scorrimento per 1 volta quando il titolo viene cambiato o quando si preme e si tiene premuto il tasto [TITLE] per almeno 1 secondo.

#### Selezione di un CD

Premere il tasto [UP] o [DN] per selezionare il disco desiderato.

- \* Se in uno slot del contenitore non è stato caricato alcun CD, non è possibile utilizzare il tasto [UP] o [DN].

- \* Anche premendo il tasto [BND] si procede al disco successivo.

#### Selezione di un brano

#### ● Traccia su

1. Premere il tasto [▶▶] per spostarsi all'inizio della traccia successiva.
2. Ogni volta che si preme il tasto [▶▶], la traccia avanza fino all'inizio della traccia successiva.

#### ● Traccia giù

1. Premere il tasto [◀◀] per tornare all'inizio della traccia corrente.
2. Premere il tasto [◀◀] due volte per spostarsi all'inizio della traccia successiva.

#### Avvolgimento veloce avanti/indietro

#### ● Avvolgimento veloce avanti

Premere e tenere premuto per 1 secondo o più il tasto [▶▶].

#### ● Avvolgimento veloce indietro

Premere e tenere premuto per 1 secondo o più il tasto [◀◀].

### **Riproduzione a scansione**

La riproduzione a scansione localizza e riproduce automaticamente i primi 10 secondi di tutti i brani di un disco. Questa funzione viene ripetuta su questo disco fino a che non viene annullata.

\* La riproduzione a scansione è utile quando si vuole selezionare un brano desiderato.

1. Premere il tasto [SCN].
2. Per annullare la riproduzione a scansione, premere nuovamente il tasto [SCN].

### **Riproduzione a scansione dei dischi**

La riproduzione a scansione dei dischi localizza e riproduce i primi 10 secondi del primo brano di ogni disco nel cambia-CD correntemente selezionato. Questa funzione continua automaticamente fino a che non viene annullata.

\* La riproduzione a scansione è utile quando si vuole selezionare un CD desiderato.

1. Premere e tenere premuto per 1 secondo o più il tasto [SCN].
2. Per annullare la riproduzione a scansione dei dischi, premere nuovamente il tasto [SCN].

### **Riproduzione ripetuta**

La riproduzione continuata riproduce il brano attuale. Questa funzione continua automaticamente fino a che non viene annullata.

1. Premere il tasto [RPT].
2. Per annullare la riproduzione ripetuta, premere nuovamente il tasto [RPT].

### **Riproduzione ripetuta dei dischi**

Dopo che sono stati riprodotti tutti i brani di un disco, la riproduzione ripetuta automaticamente ripete lo stesso disco dal primo brano. Questa funzione continua automaticamente fino a che non viene annullata.

1. Premere e tenere premuto per 1 secondo o più il tasto [RPT].
2. Per annullare la riproduzione ripetuta dei dischi, premere nuovamente il tasto [RPT].

### **Riproduzione in ordine casuale**

La riproduzione in ordine casuale seleziona e riproduce i vari brani nel disco in un ordine non particolare. Questa funzione continua automaticamente fino a che non viene annullata.

1. Premere il tasto [RDM].
2. Per annullare la riproduzione casuale, premere nuovamente il tasto [RDM].

### **Riproduzione in ordine casuale dei dischi**

La riproduzione in ordine casuale dei dischi seleziona e riproduce automaticamente i vari brani o dischi in un ordine non particolare. Questa funzione continua automaticamente fino a che non viene annullata.

1. Premere e tenere premuto per 1 secondo o più il tasto [RDM].
2. Per annullare la riproduzione casuale dei dischi, premere nuovamente il tasto [RDM].

## Operazioni TV

### Funzioni del sintonizzatore TV

Quando un sintonizzatore TV opzionale è connesso attraverso il cavo CeNET, questa unità controlla tutte le funzioni del sintonizzatore TV. Per guardare la TV è necessario un sintonizzatore TV e un monitor.

### Guardare la TV

1. Premere il tasto [SRC] e selezionare la modalità TV.
2. Premere il tasto [BND] per selezionare la banda TV desiderata (TV1 o TV2). Ogni volta che il tasto viene premuto, la selezione in ingresso commuta tra TV1 e TV2.
3. Premere il tasto [◀]/[▶] per sintonizzarsi sulla stazione TV desiderata.

### Guardare un video

Il sintonizzatore TV è dotato di ingresso VTR per il collegamento di una sorgente A/V esterna, come una console per videogiochi.

1. Premere e tenere premuto il tasto [ADJ] per almeno un secondo per selezionare VTR.
2. Per tornare alle trasmissioni TV, premere e tenere premuto il tasto [ADJ] per almeno 1 secondo.

### Sintonizzazione TV

Ci sono 3 tipi di modalità di sintonizzazione TV disponibili: sintonizzazione automatica, sintonizzazione manuale e sintonizzazione delle preselezioni.

### Sintonizzazione automatica

1. Premere il tasto [BND] e selezionare la banda TV desiderata (TV1 o TV2).
  - \* Se sul display s'illumina "MANU", premere e tenere premuto il tasto [BND] per almeno 1 secondo. "MANU" scomparirà dal display e sarà subito disponibile la sintonizzazione automatica.
2. Premere il tasto [◀]/[▶] in modo da cercare automaticamente una stazione. Premere il tasto [▶] per sintonizzare automaticamente la banda di frequenza della stazione TV successiva, disponibile; premere il tasto [◀] per avviare la sintonizzazione automatica.

### Sintonizzazione manuale

Ci sono 2 modalità disponibili: sintonizzazione rapida e sintonizzazione a passo.

Quando ci si trova in modalità di sintonizzazione a passo, la frequenza cambia di un passo per volta. In modalità di ricerca rapida, è possibile sintonizzarsi rapidamente sulla frequenza desiderata.

**218** VXZ758R

1. Premere il tasto [BND] e selezionare la banda desiderata (TV1 o TV2).

\* Se sul display non s'illumina "MANU", premere e tenere premuto il tasto [BND] per almeno 1 secondo. Sul display s'illuminerà "MANU", e la sintonizzazione manuale sarà disponibile.

2. Sintonizzarsi su una stazione.

#### ● Sintonizzazione rapida:

Premere il tasto [◀]/[▶] per almeno 1 secondo per sintonizzarsi su una stazione.

#### ● Sintonizzazione a passo:

Premere il tasto [◀]/[▶] in modo da sintonizzarsi manualmente su una stazione.

### Richiamare una stazione preselezionata

Possono essere memorizzate un totale di 12 stazioni TV (6-TV1 e 6-TV2). Questo permette di selezionare le stazioni TV preferite e di memorizzarle.

1. Premere il tasto [BND] e selezionare la banda TV desiderata (TV1 o TV2).
2. Per richiamare una stazione TV memorizzata, premere il tasto [DIRECT] desiderato per selezionare la stazione.

\* Premere e tenere premuto uno dei tasti [DIRECT] per almeno 2 secondi per memorizzare la stazione corrente nella memoria di preselezione.

### Memoria manuale

1. Selezionare la stazione desiderata con la sintonizzazione automatica, la sintonizzazione manuale o la sintonizzazione delle preselezioni.
2. Premere e tenere premuto uno dei tasti [DIRECT] per almeno 2 secondi per memorizzare la stazione corrente nella memoria di preselezione.

### Memorizzazione automatica

La memorizzazione automatica seleziona automaticamente 6 stazioni TV e le memorizza tutte nella memoria di preselezione.

Se non sono disponibili 6 stazioni con ricezione buona, rimarranno in memoria le stazioni memorizzate in precedenza. Verranno memorizzate solo le stazioni con ricezione forte.

1. Premere il tasto [BND] e selezionare la banda TV desiderata (TV1 o TV2).
2. Premere e tenere premuto per almeno 2 secondi il tasto [PS/AS]. Le stazioni con buona ricezione vengono automaticamente memorizzate sui canali di preselezione.



### Scansione dei canali di preselezione

La scansione dei canali di preselezione permette all'utente di controllare tutte le posizioni dei canali di preselezione prima che si avanzi automaticamente fino alla preselezione successiva. Questa funzione è utile se si vuole cercare una stazione TV in memoria.

1. Premere il tasto **[PS/AS]**.
2. Quando si trova la stazione desiderata, premere nuovamente il tasto **[PS/AS]** per rimanere sintonizzati su quella stazione.

**Nota:**

- Non premere né tenere premuto per almeno 2 secondi il tasto **[PS/AS]**. Tale operazione attiverrebbe la funzione di memorizzazione automatica delle stazioni.

### Impostazione del tipo di TV

Impostare il tipo di TV su NTSC, PAL, MULTI.

1. Premere il tasto **[ADJ]** per passare alla modalità di regolazione.
2. Premere il tasto **[◀|▶]** o **[▶▶]** per selezionare "TV TYPE".
3. Ruotare la manopola **[ROTARY]** per selezionare l'impostazione. Ogni volta che si ruota la manopola **[ROTARY]**, la selezione cambia nel seguente ordine:  
**MULTI → NTSC → PAL**
4. Premere il tasto **[ADJ]** per tornare alla modalità precedente.

### Impostazione dell'area TV

Quando si seleziona l'area TV (l'area di ricezione della TV), si modifica l'impostazione dell'area del sintonizzatore della TV.

1. Premere il tasto **[ADJ]** per passare alla modalità di regolazione.
2. Premere il tasto **[◀|▶]** per selezionare "TV AREA **E**".
3. Premere il tasto **[▶▶▶]**.
4. Ruotare la manopola **[ROTARY]** per selezionare l'area di ricezione.
5. Premere il tasto **[▶▶▶]**.
6. Premere il tasto **[ADJ]** per tornare alla modalità precedente.

### Impostazione dell'amplificatore TV

È possibile modificare le impostazioni di ricezione dell'antenna TV connessa all'amplificatore TV.

\* L'impostazione predefinita alla fabbrica è "ON".

1. Premere il tasto **[ADJ]** per passare alla modalità di regolazione.
2. Premere il tasto **[◀|▶]** per selezionare "TV DIVER".
3. Ruotare la manopola **[ROTARY]** per selezionare "ON" o "OFF".
  - **ON:**  
Imposta l'amplificatore su ON.
  - **OFF:**  
Imposta l'amplificatore su OFF.
4. Premere il tasto **[ADJ]** per tornare alla modalità precedente.

## Operazioni Radio digitale / DAB

### Funzione di controllo DAB

Quando si usa un cavo CeNET per connettere un DAB (DAH913 o DAH923) (venduto separatamente), è possibile adoperare tutte le funzioni.

### Ascoltare la stazione DAB

1. Premere il tasto [SRC] per selezionare la modalità DAB.
2. Quando l'unità riceve una stazione DAB, il display varia nel seguente ordine:

**Canale in frequenza → indicazione di servizio**

### Commutazione del display

1. Ogni volta che si preme il tasto [TITLE], il display cambia nel seguente ordine:

**S-LABEL ↔ PTY**

#### Note:

- Il display mostrato nella modalità di ricezione normale e nella modalità di ricezione dei canali di preselezione è lo stesso di quello che appare quando viene ricevuta una stazione DAB.
- Il numero dei programmi e dei tempi delle trasmissioni dipende dalle stazioni DAB.
- Quando la forza dei segnali DAB diminuisce, l'emissione audio viene interrotta.

### Sintonizzazione automatica

1. Premere il tasto [SRC] per selezionare la modalità DAB.
2. Premere e tenere premuto per 1 secondo o più il tasto [◀|▶].  
"DAB" si illumina nel display quando l'unità principale riceve una stazione DAB.  
\* L'unità principale interrompe la sintonizzazione automatica quando non si riesce più a trovare una stazione DAB. Il display torna alla modalità precedente.

### Sintonizzazione manuale

1. Premere il tasto [SRC] per selezionare la modalità DAB.
2. Premere e tenere premuto per 1 secondo o più il tasto [BND]. Sul display s'illuminerà la dicitura "MANU".
3. Premere il tasto [◀|▶] in modo da selezionare una stazione.  
\* Se non vengono effettuate operazioni per più di 7 secondi, la sintonizzazione manuale viene annullata e il display ritorna nella modalità precedente.

### Cambiamento dei programmi

1. Premere il tasto [SRC] per ricevere una stazione DAB.
2. Premere il tasto [◀|▶] per cambiare i programmi nella stazione DAB.

#### Nota:

- Il nome del programma può essere lo stesso a seconda dei programmi DAB.

### Scansione dei programmi

Questa funzione effettua una scansione di tutti i programmi ricevibili in una stazione DAB che si sta ricevendo per 10 secondi, in sequenza. Questo è utile quando si vuole cercare un programma particolare.

1. Premere il tasto [SRC] per ricevere una stazione DAB.
2. Eseguire la seguente operazione in funzione del modello connesso.  
Premere il tasto [PS/AS]. "SERVICE SCN" si illumina e questa unità comincia la scansione di tutti i programmi per 10 secondi in sequenza. Ogni volta che l'unità effettua una scansione, il nome del programma viene mostrato nel display.
3. Per terminare la scansione dei programmi quando viene sintonizzato il programma desiderato, premere il tasto [PS/AS].

### Memoria manuale

L'unità principale ha una funzione di memoria manuale per i programmi DAB. Possono essere preimpostati fino a 18 programmi (sei programmi ognuno) nei tasti di preselezione.

[M1], [M2] e [M3]

1. Premere il tasto [SRC] per selezionare la modalità DAB.
2. Premere il tasto [BND] per selezionarne uno qualsiasi.
3. Premere il tasto [◀|▶] in modo da selezionare un programma desiderato.
4. Premere e tenere premuto i tasti [DIRECT] (da 1 a 6) per almeno 2 secondi per memorizzare il programma.

#### Nota:

- L'interruzione dei programmi (PTY o INFO) non può essere scritto nella memoria manuale.

## Richiamare un programma preselezionato

1. Premere il tasto [SRC] per selezionare la modalità DAB.
2. Premere il tasto [BND]. Ogni volta che si preme il tasto [BND], il display cambia nel seguente ordine:  
[M1] → [M2] → [M3] → [M1]...
3. Premere uno dei tasti [DIRECT] per richiamare un programma preselezionato.

### Nota:

- Premere e tenere premuto il tasto [DIRECT] per almeno 2 secondi per memorizzare il programma correntemente ricevuto. (Memoria manuale)

## Funzione AF

La funzione AF passa a una frequenza differente sulla stessa rete al fine di mantenere una ricezione ottimale.

- \* L'impostazione predefinita alla fabbrica è "ON".
- \* Nel caso in cui peggiori la ricezione della stazione emittente in ascolto, nel display appare "SEARCH" e la radio cerca lo stesso programma su un'altra frequenza.
- \* Per ulteriori informazioni sulla "funzione AF", consultare la sezione "Operazioni RDS" del manuale utente.

### ● Disattivazione della funzione AF

### ● Attivazione della funzione AF

### ● Funzione AF tra RDS e DAB

Quando lo stesso programma viene trasmesso sia da RDS che da DAB, e questa funzione è attiva, l'unità principale passa automaticamente alla frequenza di ricezione migliore.

## TA (notiziario sul traffico)

Nella modalità standby di TA, quando inizia la trasmissione di un notiziario sul traffico, quest'ultima viene ricevuta con priorità alta indipendentemente dalla modalità di funzionamento. Inoltre è possibile la sintonizzazione automatica sul programma del traffico (TP).

- \* Questa funzione è utilizzabile solo quando sul display è illuminata la scritta "TP". Quando quest'ultima è illuminata, significa che la stazione di trasmissione DAB o RDS ricevuta offre programmi con notiziari sul traffico.

- \* Per ulteriori informazioni sulla "TA", consultare la sezione "Operazioni RDS" del manuale utente.

### ● Impostazione della modalità standby di TA

### ● Annullamento della modalità standby di TA

### ● Ricerca di una stazione TP

### Note:

- Se non viene ricevuta una stazione TP, l'unità principale interrompe l'operazione di ricerca.
- Sul display potrebbe illuminarsi la dicitura "TP" quando una trasmissione TP viene trasmessa da una stazione RDS. In questo caso, premere il tasto [TA] per eseguire una ricerca per la sintonizzazione TP. Premere nuovamente il tasto [TA] per tornare alla modalità precedente.

## INFO (Notiziario)

Nella modalità standby di INFO, quando inizia il programma di notiziario selezionato, l'unità principale passa automaticamente a quest'ultimo.

### ● Impostazione della modalità standby di INFO

Premendo e tenendo premuto il tasto [TA] per almeno 1 secondo, sul display s'illumina la dicitura "INFO" e l'unità principale s'imposta sulla modalità standby di INFO fino alla trasmissione del notiziario selezionato. Quando inizia la trasmissione del notiziario selezionato, un'apposita dicitura appare sul display. Premendo il tasto [TA] per 1 secondo o più durante la ricezione di un'emittente d'informazioni sul traffico, la ricezione dell'emittente d'informazioni sul traffico viene interrotta e l'unità commuta in modalità standby INFO.

### ● Annullamento della modalità standby di INFO

Per cancellare la modalità standby INFO, premere e mantenere premuto il tasto [TA] per 1 secondo o più, oppure premere il tasto [SRC].

### ● Selezione delle informazioni

Questa funzione permette di selezionare INFORMATION ON o OFF in modalità di trasmissione di interruzione per le informazioni. È possibile attivare fino a 6 voci d'informazione. Si può selezionare una delle seguenti scelte:

INFORMATION	
ENGLISH	Indice
Travel	Flash sui trasporti
Warning	Segnalazioni di emergenza / Servizi
News	Flash sulle ultime notizie
Weather	Flash sul meteo locale
Event	Notiziario sugli eventi
Special	Eventi speciali

## Operazioni Radio digitale / DAB

1. Eseguire la seguente operazione in funzione del modello connesso.  
Premere e tenere premuto il tasto [ADJ] per almeno 1 secondo per passare alla modalità RDS.
2. Premere il tasto [◀|/▶] per selezionare "INFO SEL **I**", quindi premere il tasto [▶|] per entrare in modalità di selezione "INFO".
3. Premere il tasto [◀|/▶] in modo da selezionare un tipo di informazioni. Si può selezionare una delle seguenti scelte:  
**Travel → Warning → News → Weather → Event → Special → Travel → ...**
4. Ruotare la manopola [ROTARY] per attivare o disattivare il tipo di informazioni.
5. Premere il tasto [▶|] per memorizzare l'impostazione.
6. Premere il tasto [ADJ] per tornare al display precedente.

Italiano

### PTY

Questa funzione consente di ascoltare il tipo di programma selezionato, indipendentemente dalla modalità di funzionamento.

- \* Per DAB o RDS è possibile selezionare un PTY comune.
- \* Tra il PTY DAB e quello RDS, ha la priorità quello ricevuto prima.
- \* Le trasmissioni PTY non sono ancora disponibili in tutti i paesi.
- \* Nella modalità standby di INFO, le stazioni INFO hanno la priorità sulle stazioni PTY.
- \* Nella modalità standby di TA, le stazioni TP hanno la priorità sulle stazioni PTY.
- \* Per ulteriori informazioni sulla "PTY", consultare la sezione "Operazioni RDS" del manuale utente.

#### ● Impostazione della modalità standby di PTY

#### ● Annullamento della modalità standby di PTY

#### ● Annullamento della trasmissione di un'interruzione PTY

#### ● Selezione PTY

#### ● Ricerca PTY

#### ● Memoria di preselezione PTY

### Trasmissioni d'emergenza

Se viene ricevuta una trasmissione d'emergenza, tutte le operazioni della modalità di funzionamento vengono interrotte. Sul display appare la dicitura "ALARM" e sarà possibile ascoltare la trasmissione di emergenza.

\* Per ulteriori informazioni sulla "Trasmissione di emergenza", consultare la sezione "Operazioni RDS" del manuale utente.

#### ● Annullamento di una trasmissione di emergenza

### Cambiamento della lingua del display PTY e INFO

Per i PTY e INFO visualizzati nel display è possibile selezionare una delle 4 lingue disponibili (Inglese, Tedesco, Svedese o Francese).

\* L'impostazione predefinita alla fabbrica è "ENGLISH".

\* Per ulteriori informazioni sulla "Commutazione della lingua del display PTY", consultare la sezione "Operazioni RDS" del manuale utente.

### Impostazione del volume di TA, INFO, trasmissioni d'allarme (ALARM) e PTY

Durante le trasmissioni di interruzione TA, INFO, ALARM, PTY è possibile impostare il volume delle trasmissioni di interruzione TA, INFO, ALARM e PTY. Eseguire la seguente operazione in funzione del modello connesso.

\* L'impostazione predefinita alla fabbrica è "15".

Durante una trasmissione di interruzione TA, INFO, ALARM o PTY, girare la manopola [ROTARY] per impostare il volume al livello desiderato (da 0 a 33).

\* Dopo che la trasmissione di interruzione TA, INFO, ALARM o PTY finisce, il volume ritorna al livello precedente alla trasmissione di interruzione.

## 9. IN CASO DI DIFFICOLTÀ

	Problema	Causa	Rimedio
Generale	L'apparecchio non si accende. (Non viene prodotto alcun suono.)	Il fusibile è bruciato.	Sostituire con un fusibile con lo stesso amperaggio. Se il fusibile si brucia di nuovo, rivolgersi al rivenditore Clarion.
		Cablaggio non corretto.	Contattare il rivenditore Clarion.
	L'audio è assente quando l'unità viene utilizzata con gli amplificatori.	Il cavo di accensione dell'amplificatore è in cortocircuito verso massa o richiede una corrente eccessivamente elevata.	Disattivare l'unità e verificare la presenza di cortocircuiti su ogni cavo. Se il cavo di accensione dell'amplificatore è in corto, isolarlo, per esempio con nastro.
	Premendo i tasti non succede niente.	Il microprocessore presenta malfunzionamento dovuti a rumori, ecc.	Spegnere l'apparecchio, quindi premere il tasto <b>[RELEASE]</b> e rimuovere il DCP. Premere il tasto <b>RESET</b> per circa 2 secondi con un oggetto appuntito.
	Il display non è preciso.	I connettori del DCP o dell'unità principale sono sporchi.	Eliminare la sporcizia con un panno morbido imbevuto di soluzione alcolica.
	Audio assente.	Il circuito di protezione degli altoparlanti è attivo.	<ol style="list-style-type: none"> <li>1. Verificare la connessione degli altoparlanti.</li> <li>2. Abbassare il volume. La funzione può essere ripristinata anche spegnendo e riaccendendo l'apparecchio.</li> <li>3. Se il suono è ancora assente, rivolgersi al rivenditore Clarion.</li> </ol>
DVD(CD/MP3/WMA)	Audio assente.	Il disco non ha file MP3/WMA.	Scrivere correttamente i file MP3/WMA sul disco.
		I file non sono riconosciuti come file MP3/WMA.	Utilizzare file MP3/WMA correttamente codificati.
		Sistema di file non corretto.	Utilizzare sistemi di file ISO9660 livello 1, 2 o JOLIET o Romeo.
	Il suono salta o presenta fruscio.	Disco sporco.	Pulire il disco con un panno morbido.
		Disco eccessivamente curvo o graffiato.	Sostituire il disco con uno privo di graffi.
	Il suono viene interrotto o salta. Viene generato del rumore o il rumore si confonde con il suono.	I file MP3/WMA non sono correttamente codificati.	Utilizzare file MP3/WMA correttamente codificati.
	Qualità del suono scarsa in condizioni di freddo o umidità intense.	Sulle lenti interne, parcheggiando la macchina in un luogo umido, potrebbero formarsi goccioline d'acqua.	Far asciugare per almeno 1 ora con l'apparecchio acceso.
	Nome file errato	Sistema di file non corretto.	Utilizzare sistemi di file ISO9660 livello 1, 2 o JOLIET o Romeo.
Non viene seguita la riproduzione della lista di riproduzione.	Nome o estensione del file non corretti.	Per il nome del file MP3/WMA, utilizzare caratteri ASCII. Per l'estensione del file di una lista di riproduzione, utilizzare <b>"M3U"</b> .	

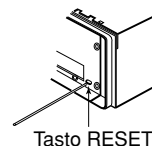

Tasto RESET

Italiano

## 10. DISPLAY DI ERRORE

In caso di errore, apparirà uno dei seguenti display.  
Eliminare il problema nei modi descritti di seguito.

	Display di errore	Causa	Rimedio
DVD (CD/MP3/WMA)	<b>ERROR 2</b>	Un DISCO è rimasto inceppato nella piastra dei DVD e non è stato espulso.	Guasto del meccanismo della piastra dei DVD; rivolgersi al rivenditore Clarion.
	<b>ERROR 3</b>	Non è possibile riprodurre un DISCO a causa dei graffi, ecc.	Sostituire con un disco privo di graffi.
	<b>ERROR 6</b>	Non è possibile riprodurre un DISCO perché è stato inserito a rovescio nella piastra.	Espellere il disco e reinserirlo correttamente.
	<b>ERROR P</b>	Errore di livello parentale	Impostare il corretto livello parentale.
	<b>ERROR R</b>	Errore del codice regionale	Espellere il disco e sostituire con un disco con corretto codice regionale.
Cambia-CD	<b>ERROR 2</b>	Un DISCO non è stato caricato correttamente nel cambia-CD.	Guasto del meccanismo del cambia-CD; rivolgersi al rivenditore Clarion.
	<b>ERROR 3</b>	Non è possibile riprodurre un DISCO presente nel cambia-CD a causa dei graffi, ecc.	Sostituire con un disco privo di graffi.
	<b>ERROR 6</b>	Non è possibile riprodurre un DISCO presente nel cambia-CD perché è stato inserito a rovescio.	Espellere il disco e reinserirlo correttamente.

Se appare un display di errore diverso da quelli descritti, premere il tasto RESET. Se il problema persiste, spegnere l'apparecchio e rivolgersi al rivenditore Clarion.

Italiano

# 11. SPECIFICHE

## Sezione radio

Sistema di sintonizzazione: sintonizzatore con sintetizzatore PLL

Frequenze di ricezione:

FM : da 87.5 a 108 MHz (intervalli da 0.05 MHz)

MW : da 531 a 1602 kHz (intervalli da 9 kHz)

LW : da 153 a 279 kHz (intervalli da 3 kHz)

## Sezione lettore DVD

Sistema:

Digital Versatile Disc System con capacità CDDA

Dischi utilizzabili:

Dischi video DVD, cd video, compact disc

Risposta in frequenza: da 20 Hz a 22 kHz ( $\pm 1$  dB)

Rapporto segnale/disturbo: 100 dB

Distorsione: 0.02%

Separazione canale: 80 dB

## Generale

Potenza d'uscita:  $4 \times 27$  W (DIN 45324, +B = 14.4 V)

Tensione di alimentazione:

14,4 V DC (da 10,8 a 15,6 V ammesse), massa negativa

Consumo elettrico: Meno di 15 A

Impedenza altoparlanti: 4  $\Omega$  (da 4 a 8  $\Omega$  ammesse)

Corrente nominale antenna automatica: max. 500 mA

Peso:

Unità principale: 1,6 kg

Unità telecomando: 100 g (comprese batterie)

Dimensioni:

Unità principale:

178 (L)  $\times$  50 (H)  $\times$  156,5 (P) mm

Unità telecomando:

54 (L)  $\times$  155 (H)  $\times$  27 (P) mm

Italiano

## Nota:

- Specifiche e design soggetti a variazioni senza preavviso per ulteriori migliorie.



**226** VXZ758R



+VXZ758R\_04-216-Ita.p65

226

05.3.4, 10:40 AM

280-8178-00

