

Pioneer

LETTORE CD

DEX-P99RS

Manuale d'istruzioni

Italiano

Grazie per aver acquistato questo prodotto PIONEER.

Leggere attentamente questo manuale prima di utilizzare il prodotto per la prima volta, per assicurarne il corretto utilizzo. *Dopo aver terminato la lettura, conservare questo manuale in un luogo sicuro e accessibile, per consultazione futura.*

01 Prima di iniziare

Informazioni per gli utilizzatori finali sulla raccolta e lo smaltimento di vecchi dispositivi e batterie esauste **6**

Informazioni sull'unità **6**

Caratteristiche **7**

Visita il nostro sito Web **7**

In caso di problemi **7**

Protezione dell'unità dal furto **7**

– Rimozione del frontalino **8**

– Montaggio del frontalino **8**

Reimpostazione del microprocessore **8**

Modalità inversa **8**

Uso e cura del telecomando **9**

– Installazione e rimozione della batteria **9**

– Utilizzo del telecomando **9**

02 Funzionamento dell'unità

Nomenclatura **10**

– Unità principale **10**

– Telecomando da volante **11**

Funzionamento di base **11**

– Accensione/spegnimento **11**

– Selezione di una sorgente **11**

– Caricamento di un disco **12**

– Regolazione del volume **13**

Sintonizzatore **13**

– Funzionamento di base **13**

– Memorizzazione e richiamo delle frequenze di trasmissione **14**

– Ricezione della trasmissione di allarme PTY **15**

– Introduzione alle funzioni avanzate **15**

– Memorizzazione delle frequenze di trasmissione più potenti **15**

– Sintonizzazione di segnali forti **15**

– Selezione di frequenze alternative **16**

– Ricezione dei notiziari sul traffico **17**

– Uso delle funzioni PTY **17**

– Uso del testo radio **18**

– Elenco PTY **19**

Letture CD incorporato **20**

– Funzionamento di base **20**

– Visualizzazione delle informazioni di testo su un disco **20**

– Selezione di brani dall'elenco dei titoli dei brani **21**

– Selezione di file dall'elenco dei nomi dei file **21**

– Introduzione alle funzioni avanzate **22**

– Selezione di un intervallo di ripetizione **22**

– Riproduzione di brani in ordine casuale **22**

– Scansione di cartelle e di brani **22**

– Messa in pausa della riproduzione **23**

– Uso della funzione del titolo del disco **23**

Riproduzione dei brani registrati su un dispositivo di memoria USB **24**

– Funzionamento di base **24**

– Visualizzazione delle informazioni di testo di un file audio **24**

– Selezione di file dall'elenco dei nomi dei file **25**

– Introduzione alle funzioni avanzate **25**

Riproduzione di brani sull'iPod **26**

– Funzionamento di base **26**

– Scorrimento dei brani **26**

– Visualizzazione delle informazioni di testo sull'iPod **27**

– Introduzione alle funzioni avanzate **27**

– Riproduzione di brani in ordine casuale (shuffle) **28**

– Riproduzione casuale di tutti i brani (shuffle all) **28**

- Riproduzione di brani correlati al brano attualmente in riproduzione **28**
- Utilizzo della funzione iPod di questa unità dall'iPod **29**
- Modifica della velocità dell'audiolibro **29**

03 Regolazione dell'audio

- Modalità di funzionamento **30**
 - Regolazione di base dell'audio **30**
 - Regolazione di precisione dell'audio **30**
 - Funzioni extra **30**
- Introduzione alla regolazione dell'audio **30**
- Regolazione dei canali sinistro e destro **31**
- Uso della regolazione del bilanciamento **31**
- Uso del selettore di posizione **31**
- Informazioni sulla funzione rete **32**
 - Parametri regolabili **32**
 - Punti concernenti le regolazioni di rete **33**
 - Silenziamento delle unità altoparlanti (filtri) **34**
 - Regolazione della rete **34**
- Utilizzo dell'allineamento temporale **35**
 - Regolazione dell'allineamento temporale **36**
- Richiamo o copia delle curve d'equalizzazione **36**
 - Richiamo della curva d'equalizzazione **36**
 - Copia della curva d'equalizzazione **37**
- Regolazione di precisione della curva d'equalizzazione **37**
- Uso dell'equalizzatore automatico **37**
- Uso della funzione Sound Retriever **38**
- Regolazione della sonorità **38**
- Regolazione dei livelli delle sorgenti **38**

- Funzione TA ed EQ automatica (allineamento temporale automatico e equalizzazione automatica) **39**
 - Prima di utilizzare la funzione TA ed EQ automatica **39**
 - Esecuzione della funzione TA ed EQ automatica **41**

04 Impostazioni iniziali

- Regolazione delle impostazioni iniziali **43**
- Selezione della lingua del display **43**
- Configurazione degli altoparlanti **43**
- Impostazione dell'orologio **44**
- Attivazione o disattivazione del display della funzione Off Clock **44**
- Impostazione del passo di sintonizzazione FM **45**
- Attivazione/disattivazione della ricerca automatica PI **45**
- Attivazione/disattivazione del tono di avvertenza **45**
- Attivazione/disattivazione dell'apertura a scorrimento automatica **45**
- Attivazione/disattivazione dell'impostazione di un dispositivo ausiliario **46**
- Attivazione/disattivazione del varialuce **46**
- Regolazione della luminosità **46**
- Selezione del colore dell'illuminazione **46**
- Regolazione del colore dell'illuminazione **47**
- Impostazione della sincronizzazione dell'illuminazione **47**
- Correzione del suono distorto **47**
- Reimpostazione delle funzioni audio **47**
- Attivazione/disattivazione della funzione di silenziamento/attenuazione del suono **48**
- Impostazione della polarità del funzionamento della porta **48**
- Impostazione del silenziamento intelligente **49**

Attivazione/disattivazione della modalità inversa **49**

Attivazione/disattivazione della funzione di scorrimento costante **49**

Attivazione della sorgente BT Audio **49**

Immissione del codice PIN per il collegamento wireless Bluetooth **50**

Visualizzazione della versione del sistema per la riparazione **50**

05 Altre funzioni

Uso della sorgente AUX **51**

- Informazioni sulle sorgenti AUX1 e AUX2 **51**
- Sorgente AUX1: **51**
- Sorgente AUX2: **51**
- Selezione della sorgente AUX **51**
- Impostazione del titolo AUX **51**

Utilizzo dell'unità esterna **52**

- Selezione dell'unità esterna come sorgente **52**
- Funzionamento di base **52**
- Operazioni avanzate **52**

Uso dei diversi display di intrattenimento **52**

Uso del tasto DF (direct function) **53**

06 Accessori disponibili

Riproduzione di brani sull'iPod **54**

- Funzionamento di base **54**
- Visualizzazione delle informazioni di testo sull'iPod **54**
- Scorrimento dei brani **54**
- Introduzione alle funzioni avanzate **55**

Audio Bluetooth **55**

- Funzionamento di base **55**
- Descrizione delle funzioni e loro funzionamento **56**
- Collegamento di un lettore audio Bluetooth **57**

– Riproduzione di brani su un lettore audio Bluetooth **57**

– Interruzione della riproduzione **57**

– Scollegamento di un lettore audio Bluetooth **57**

– Visualizzazione dell'indirizzo BD (Bluetooth Device) **57**

Telefono Bluetooth **58**

– Funzionamento di base **58**

– Impostazione delle chiamate in vivavoce **59**

– Effettuare una chiamata **59**

– Ricezione di una telefonata **59**

– Descrizione delle funzioni e loro funzionamento **60**

– Collegamento di un telefono cellulare **61**

– Scollegamento di un telefono cellulare **62**

– Registrazione di un telefono cellulare collegato **62**

– Eliminazione di un telefono registrato **62**

– Collegamento di un telefono cellulare registrato **63**

– Uso della rubrica **63**

– Uso del registro delle chiamate **66**

– Effettuazione di una chiamata immettendo il numero di telefono **67**

– Cancellazione della memoria **67**

– Impostazione del rifiuto automatico **67**

– Impostazione della risposta automatica **68**

– Attivazione/disattivazione del tono di chiamata **68**

– Annullamento dell'eco e riduzione del rumore **68**

Lettore multi-CD **68**

- Funzionamento di base **68**
- Uso della funzione CD TEXT **69**
- Introduzione alle funzioni avanzate **69**
- Uso della compressione e dell'enfatizzazione dei bassi **70**
- Uso della lista di riproduzione ITS **70**
- Uso della funzione del titolo del disco **72**
- Lettores DVD **72**
 - Funzionamento di base **72**
 - Introduzione alle funzioni avanzate **73**
- Sintonizzatore TV **75**
 - Funzionamento di base **75**
 - Memorizzazione e richiamo delle stazioni di trasmissione **76**
 - Memorizzazione delle stazioni di trasmissione più potenti in sequenza **76**
- **Informazioni supplementari**
- Messaggi di errore **77**
- Spiegazione dei messaggi di errore relativi alla funzione TA ed EQ automatica **78**
- Linee guida per l'uso dei dischi e del lettore **79**
- DualDisc **79**
- Linee guida per il funzionamento di dispositivi di memoria USB in abbinamento a questa unità **80**
- Compatibilità audio compresso (dischi, USB) **80**
 - Informazioni supplementari sull'audio compresso (dischi, USB) **81**
- File audio compressi su disco **81**
- File audio compressi in un dispositivo di memoria USB **81**
- Esempio di gerarchia e sequenze di riproduzione **81**
 - Sequenza di file audio nel disco **81**
 - Sequenza di file audio nel dispositivo di memoria USB **82**
- iPod **82**
 - Compatibilità iPod **82**
 - Informazioni sul dispositivo iPod **83**
 - Informazioni sulle impostazioni dell'iPod **83**
- Informazioni su copyright e marchi registrati **83**
- Dati tecnici **85**

Informazioni per gli utilizzatori finali sulla raccolta e lo smaltimento di vecchi dispositivi e batterie esauste

(Simbolo per il prodotto)



(Esempi di simboli per le batterie)



Questi simboli sui prodotti, confezioni, e/o documenti allegati significano che vecchi prodotti elettrici ed elettronici e batterie esauste non devono essere mischiati ai rifiuti urbani indifferenziati.

Per l'appropriato trattamento, recupero e riciclaggio di vecchi prodotti e batterie esauste, fate riferimento ai punti di raccolta autorizzati in conformità alla vostra legislazione nazionale.

Con il corretto smaltimento di questi prodotti e delle batterie, aiuterai a salvaguardare preziose risorse e prevenire i potenziali effetti negativi sull'ambiente e sulla salute umana che altrimenti potrebbero sorgere da una inappropriata gestione dei rifiuti.

Per maggiori informazioni sulla raccolta e il riciclaggio di vecchi prodotti e batterie esauste, contattate il vostro Comune, il Servizio di raccolta o il punto vendita dove avete acquistato l'articolo.

Questi simboli sono validi solo nell'Unione Europea.

Per i paesi al di fuori dell'unione Europea:

Se volete liberarvi questi oggetti, contattate le vostre autorità locali o il punto vendita per il corretto metodo di smaltimento.

Informazioni sull'unità

Le frequenze del sintonizzatore di questa unità sono destinate all'uso in Europa occidentale, in Asia, nel Medio Oriente, in Africa e in Oceania. L'uso in altre aree può dare come risultato una ricezione non adeguata. La funzione RDS (Radio Data System) è operativa solo nelle aree in cui esistono stazioni FM che trasmettono segnali RDS.



ATTENZIONE

- Non lasciare che questa unità entri in contatto con liquidi, in caso contrario possono verificarsi scosse elettriche. Inoltre, se questa unità entra in contatto con liquidi, può subire danni oppure emettere fumo o surriscaldarsi.
- "PRODOTTO LASER DI CLASSE 1"
Questo prodotto contiene un diodo a laser di classe superiore a 1. Per garantire continuamente la sicurezza, non rimuovere nessuna copertura o cercare di accedere ai componenti interni del prodotto. Rivolgersi a personale qualificato per qualsiasi intervento di manutenzione.
- Il CarStereo-Pass Pioneer può essere usato solo in Germania.
- Tenere questo manuale a portata di mano come riferimento per le procedure e le precauzioni operative.
- Mantenere sempre il volume basso abbastanza da poter udire i suoni provenienti dall'esterno del veicolo.
- Proteggere questa unità dall'umidità.
- Se la batteria viene scollegata o si scarica, la memoria delle preselezioni viene cancellata e deve essere riprogrammata.

Prima di iniziare

Importante

Il conduttore rosso (ACC) di questa unità deve essere collegato a un terminale accoppiato al funzionamento on/off dell'interruttore della chiave di avviamento. In caso contrario, la batteria dell'automobile potrebbe scaricarsi. 

Caratteristiche

Questa unità è compatibile con un'ampia gamma di formati file e supporti/dispositivi di memoria.

Compatibilità con i formati file

- WMA
- MP3
- AAC
- WAV

Per dettagli sulla compatibilità, vedere *Informazioni supplementari* a pagina 77.

Compatibilità con i supporti e i dispositivi di memoria

- CD/CD-R/CD-RW
- Lettore audio portatile USB/memoria USB

Per informazioni sul lettore audio portatile USB/dispositivo di memoria USB, rivolgersi al produttore.

Per dettagli sulla compatibilità, vedere *Informazioni supplementari* a pagina 77.

Compatibilità iPod

Questa unità consente di controllare e ascoltare brani su un iPod.

In questo manuale, il termine "iPod" verrà utilizzato per indicare iPod e iPhone.

Per informazioni dettagliate sui dispositivi iPod supportati, vedere *Compatibilità iPod* a pagina 82.

ATTENZIONE

- Pioneer non si assume alcuna responsabilità per l'eventuale perdita di dati dal lettore audio portatile USB/memoria USB anche se i dati vengono persi durante l'uso di questa unità.

- Pioneer non si assume alcuna responsabilità per l'eventuale perdita di dati dall'iPod anche se i dati vengono persi durante l'uso di questa unità. 

Visita il nostro sito Web

Visita il seguente sito Web:

<http://www.pioneer.it>

- Sarà possibile registrare il prodotto. Pioneer conserverà i dettagli dell'acquisto per agevolare il riferimento a tali informazioni nel caso di una richiesta di risarcimento assicurativa, così come in caso di furto o smarrimento.
- Sul nostro sito Web sono disponibili le informazioni più recenti su Pioneer Corporation. 

In caso di problemi

Nel caso che questo prodotto non funzioni correttamente, contattare il rivenditore o il Centro di assistenza autorizzato Pioneer più vicino. 

Protezione dell'unità dal furto

È possibile staccare il frontalino per scoraggiare i furti.

- Se il frontalino non viene staccato dall'unità principale entro cinque secondi dallo spegnimento del motore dell'automobile, viene emesso un segnale acustico.
- È possibile disattivare il tono di avvertenza. Vedere *Attivazione/disattivazione del tono di avvertenza* a pagina 45.

Importante

- Rimuovere o montare il frontalino delicatamente.
- Evitare di sottoporre il frontalino a urti eccessivi.

Prima di iniziare

- Mantenere il frontalino lontano dalla luce solare diretta e dalle alte temperature.

Rimozione del frontalino

1 Premere ▲/Open per aprire il frontalino.

Se è stato inserito un disco nell'unità, se si preme e si tiene premuto ▲/Open, è possibile aprire il frontalino senza espellere il disco.

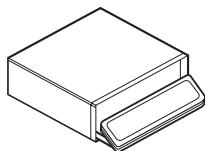

2 Premere il tasto di rilascio, far scorrere e tirare il frontalino verso l'esterno.

Si consiglia di non impugnare il frontalino con forza eccessiva, di non lasciarlo cadere e di proteggerlo da contatti con acqua e altri liquidi per evitare danni permanenti.

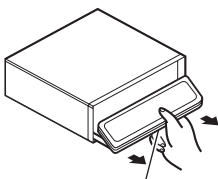

Tasto di rilascio

3 Inserire il frontalino nella custodia protettiva fornita per conservarlo in sicurezza.

Montaggio del frontalino

1 Accertarsi che la copertura interna sia chiusa.

2 Riapplicare il frontalino fino al completo inserimento.

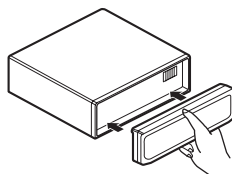

Reimpostazione del microprocessore

È necessario reimpostare il microprocessore nei seguenti casi:

- Prima di utilizzare questa unità per la prima volta dopo l'installazione
- Se l'unità non funziona correttamente
- Quando sul display vengono visualizzati messaggi inusuali o non corretti

● Premere RESET con la punta di una penna o un altro strumento appuntito.

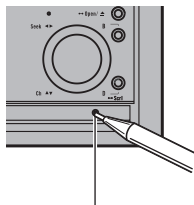

Tasto RESET



Modalità inversa

Se non si esegue nessuna operazione per circa 30 secondi, le indicazioni su schermo vengono visualizzate in ordine inverso e continuano a essere invertite ogni 10 secondi. Se si preme il tasto **B** quando l'unità è spenta mentre l'interruttore della chiave di avviamento è in posizione ACC o ON la modalità inversa viene annullata. Premere nuovamente il tasto **B** per avviare la modalità inversa. ■

Prima di iniziare

Uso e cura del telecomando

Installazione e rimozione della batteria

Estrarre lo sportellino sulla parte posteriore del telecomando e inserire la batteria con i poli positivo (+) e negativo (-) rivolti nella direzione corretta.

- Quando si utilizza il telecomando per la prima volta, estrarre la pellicola che sporge dallo sportellino.

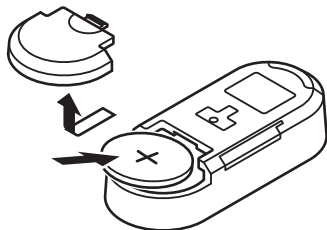

⚠ AVVERTENZA

- Tenere la batteria lontana dalla portata dei bambini. Se la batteria viene inghiottita, rivolgersi immediatamente a un medico.
- Le batterie (pacco batterie o batterie installate) non devono essere esposte a fonti di calore eccessivo come la luce solare, fuoco o simili.

⚠ ATTENZIONE

- Utilizzare una batteria al litio **CR2032 (3 V)**.
- Rimuovere la batteria se il telecomando non viene utilizzato per un mese o per un periodo di tempo prolungato.
- Se la batteria non viene sostituita correttamente, sussiste pericolo di esplosione. Sostituire solo con lo stesso tipo o un tipo equivalente.
- Non maneggiare la batteria con attrezzi metallici.
- Non conservare la batteria assieme a oggetti metallici.
- In caso di perdite dalla batteria, pulire a fondo il telecomando e installare una batteria nuova.
- Quando si smaltiscono le batterie esaurite, osservare le leggi o le norme ambientali imposte

dalle istituzioni pubbliche in vigore nel paese di utilizzo o nell'area geografica.

Utilizzo del telecomando

Il telecomando potrebbe non funzionare correttamente se esposto alla luce solare diretta.

👉 Importante

- Non conservare il telecomando a temperature elevate o in una posizione esposta alla luce solare diretta.
- Non lasciar cadere il telecomando sul fondo della vettura, dove potrebbe incastrarsi sotto il pedale del freno o dell'acceleratore.
- Se si verifica uno dei seguenti problemi, smettere immediatamente di utilizzare l'unità e consultare il fornitore presso cui è stato acquistato.
 - Fuoriuscita di fumo dall'unità.
 - Fuoriuscita di odori strani dall'unità.
 - Un oggetto estraneo è stato inserito nell'unità.
 - Sono stati versati liquidi sopra o dentro l'unità.

Se l'unità continua ad essere utilizzata ignorando tali problemi potrebbe venire danneggiata irreparabilmente, provocando gravi incidenti o incendi.

- Non smontare o modificare questa unità. Ciò potrebbe causare un malfunzionamento.
- Non utilizzare questa unità mentre si manovra il volante poiché potrebbe essere causa di incidenti stradali.
- Se è necessario regolare questa unità durante la guida, non distogliere lo sguardo dalla strada per evitare di essere coinvolti in un incidente stradale.
- Non lasciare il telecomando da volante scollato. All'arresto del veicolo o nelle curve, l'unità potrebbe cadere. Se l'unità finisce sotto il pedale del freno, potrebbe impedire al conducente di frenare correttamente e causare seri problemi. Assicurarsi di collegare il telecomando al volante. ▣

Nomenclatura

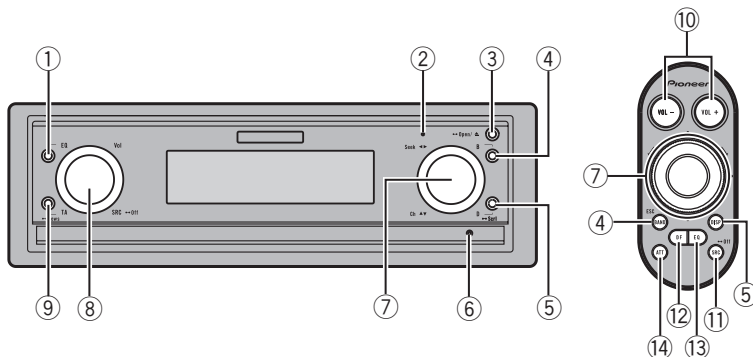

Unità principale

① Tasto EQ

Premere questo tasto per selezionare le varie curve d'equalizzazione. Premere e tenere premuto questo tasto per attivare o disattivare le indicazioni sul display e l'illuminazione dei tasti.

② Indicatore display spento

Si accende quando il display viene spento.

③ Tasto ▲/Open

Premere per espellere un disco da questa unità. Premere e tenere premuto per aprire o chiudere il frontalino.

④ Tasto B

Premere questo tasto per selezionare una delle tre bande FM o MW/LW. Premere questo tasto per tornare alla visualizzazione normale durante l'utilizzo del menu.

⑤ Tasto D/Scrl

Premere questo tasto per selezionare diversi display. Premere e tenere premuto per scorrere le informazioni di testo.

⑥ Tasto RESET

Premere per reimpostare il microprocessore.

⑦ MULTI-CONTROL

Spostarlo per eseguire la sintonizzazione manuale, l'avanzamento rapido, la modalità inversa e utilizzare i comandi per la ricerca dei brani. Viene inoltre utilizzato per controllare alcune funzioni.

Ruotare per visualizzare l'elenco dei titoli dei dischi, l'elenco dei titoli dei brani, l'elenco delle cartelle, l'elenco dei file o l'elenco canali preselezionati, in base alla sorgente.

⑧ Tasto SRC/Off, Vol

Questa unità viene accesa selezionando una sorgente. Premere questo tasto per passare in rassegna tutte le sorgenti disponibili.

Ruotarlo per alzare o abbassare il volume.

⑨ Tasto TA/News

Premere per attivare o disattivare la funzione TA. Premere e tenere premuto questo tasto per attivare o disattivare la funzione NOTIZIE.

Funzionamento dell'unità

Telecomando da volante

Il funzionamento è analogo a quello dei tasti presenti sull'unità principale.

- ⑩ **Tasti VOL -/VOL +**
Premere per alzare o abbassare il volume.
- ⑪ **Tasto SRC/Off**
Questa unità viene accesa selezionando una sorgente. Premere questo tasto per passare in rassegna tutte le sorgenti disponibili.
- ⑫ **Tasto EQ**
Premere questo tasto per selezionare le varie curve d'equalizzazione.
- ⑬ **Tasto DF**
Premere per utilizzare le funzioni preprogrammate per ciascuna sorgente. (Vedere *Uso del tasto DF (direct function)* a pagina 53.)
- ⑭ **Tasto ATT**
Premendo questo tasto si abbassa rapidamente il livello del volume, di circa il 90%. Premere nuovamente il tasto per tornare al livello di volume originale. 

Funzionamento di base

Accensione/spegnimento

Accensione dell'unità

- Premere **SRC/Off** per accendere l'unità.

Spegnimento dell'unità

- Premere e tenere premuto **SRC/Off** fino a quando l'unità non si spegne.

Selezione di una sorgente

È possibile selezionare la sorgente che si desidera ascoltare.

- Premere ripetutamente **SRC/Off** per passare a una delle sorgenti di seguito riportate.

Tuner (sintonizzatore)—**TV** (televisione)—**DVD** (lettore DVD/lettore multi-DVD)—**CD** (lettore CD incorporato)—**Multi CD** (lettore multi CD)—**iPod** (iPod collegato tramite adattatore di interfaccia)—**USB** (dispositivo di memoria USB)—**iPod** (iPod collegato tramite entrata USB)—**EXT** (unità esterna 1)—**EXT** (unità esterna 2)—**AUX1** (AUX1)—**AUX2** (AUX2)—**BT Audio** (audio BT)—**TEL** (telefono BT)



Note

- Nei casi di seguito riportati, la sorgente sonora non cambia.
 - Quando non è collegata alcuna unità corrispondente alla sorgente selezionata.
 - Quando nel lettore non è stato inserito nessun disco o caricatore.
 - Quando l'iPod non è collegato a questa unità tramite adattatore di interfaccia.
 - Quando AUX (ingresso ausiliario) è disattivato (off) (vedere a pagina 46).
 - Quando la sorgente **BT Audio** è disattivata (off) (vedere *Attivazione della sorgente BT Audio* a pagina 49).
- Quando alla porta USB di questa unità non è collegato un dispositivo di memoria USB o un iPod, viene visualizzato **NO DEVICE**.

- Per impostazione predefinita, la sorgente AUX1 è attivata. Disattivare la sorgente AUX1 quando non viene utilizzata (vedere *Attivazione/disattivazione dell'impostazione di un dispositivo ausiliario* a pagina 46).
- Se il lettore audio portatile viene caricato mediante l'alimentazione CC dell'automobile mentre questo è collegato all'ingresso AUX, potrebbero generarsi rumori. In questo caso, interrompere la carica.
- Un'unità esterna è un prodotto Pioneer (ad esempio un prodotto disponibile in futuro) che, sebbene incompatibile come sorgente, consente il controllo delle funzioni di base con questa unità. Con questa unità è possibile controllare due unità esterne. Quando si collegano due unità esterne, la loro assegnazione all'unità esterna 1 o all'unità esterna 2 viene impostata automaticamente da questa unità.
- Quando il conduttore isolato blu/bianco di questa unità viene collegato al terminale di controllo del relè dell'antenna automatica, l'antenna dell'automobile si estende quando si accende l'unità. Per ritirare l'antenna, spegnere la sorgente.
- Per alcuni dispositivi potrebbe essere necessario eseguire il collegamento all'unità ad accensione del dispositivo avvenuta.

Caricamento di un disco

1 Premere ▲/Open per aprire il frontalino.

Il vano d'inserimento dei CD si apre.

2 Inserire un CD nel vano d'inserimento dei CD.

Il frontalino si chiude automaticamente e viene avviata la riproduzione.

- **Caricare i CD/CD-R/CD-RW con il lato dell'etichetta rivolto verso l'alto.**

Vano d'inserimento dei CD

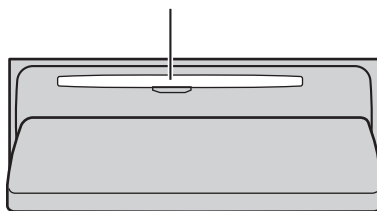

- È possibile espellere un disco premendo ▲/ **Open**.
- Dopo che si è inserito un CD, premere **SRC/Off** per selezionare il lettore CD incorporato.

Note

- Il lettore CD incorporato riproduce un CD (-R/-RW), standard, da 12 cm per volta. Con questa unità non è possibile riprodurre dischi da 8 cm.
- Il lettore CD incorporato è in grado di riprodurre CD e file audio compressi registrati su CD-ROM. (Vedere la sezione seguente per informazioni sui file che è possibile riprodurre. Vedere a pagina 81.)
- Leggere le precauzioni relative al lettore e ai dischi nella sezione seguente. Vedere a pagina 79.
- Nel vano d'inserimento dei CD non inserire nient'altro che CD.
- In alcuni casi possono intercorrere alcuni istanti tra l'avvio della riproduzione del disco e l'emissione del suono. Durante la lettura viene visualizzata l'indicazione **FORMAT READ**.
- Se non si riesce a inserire completamente un disco o se dopo l'inserimento di un disco il disco non viene riprodotto, controllare che il lato del disco con l'etichetta sia rivolto verso l'alto. Premere ▲/Open per espellere il disco e controllare eventuali danni del disco prima di inserirlo di nuovo.
- Se il caricamento o l'espulsione del disco non funzionano correttamente, è possibile espellere il disco tenendo premuto ▲/Open con il frontalino aperto.
- Se viene visualizzato un messaggio di errore, vedere *Messaggi di errore* a pagina 77.

Funzionamento dell'unità

Regolazione del volume





- Usare **Vol** per regolare il livello sonoro.
 - Con il telecomando, premere **VOL +/VOL -** per alzare o abbassare il volume. 

Sintonizzatore

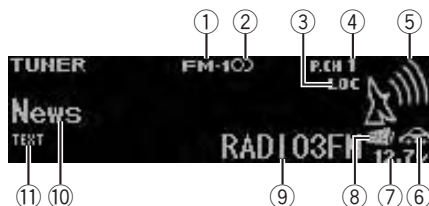
Funzionamento di base

RDS



- ① Indicatore di banda
- ② Indicatore  (stereo)
Viene visualizzato quando la frequenza selezionata viene trasmessa in stereo.
- ③ Indicatore **LOC**
Viene visualizzato quando la ricerca di sintonia in modo locale è attiva.
- ④ Indicatore numero di preselezione
- ⑤ Indicatore del livello di segnale
Mostra l'intensità delle onde radio.
- ⑥ Indicatore TP 
Viene visualizzato quando è sintonizzata una stazione TP.
- ⑦ Indicatore di tensione
Indica la tensione della batteria.
 - Il livello visualizzato sull'indicatore di tensione può riportare un valore diverso dal livello effettivo della tensione.
- ⑧ Indicatore notiziari 
Viene visualizzato quando viene ricevuto il programma per i notiziari impostato.
- ⑨ Nome di servizio del programma
- ⑩ Indicatore dell'etichetta PTY 
- ⑪ Indicatore **TEXT**
Mostra quando viene ricevuto il testo radio.

Non RDS o MW/LW

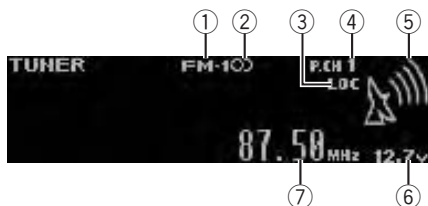

- ① Indicatore di banda
- ② Indicatore (stereo)
Viene visualizzato quando la frequenza selezionata viene trasmessa in stereo.
- ③ Indicatore **LOC**
Viene visualizzato quando la ricerca di sintonia in modo locale è attiva.
- ④ Indicatore numero di preselezione
- ⑤ Indicatore del livello di segnale
Mostra l'intensità delle onde radio.
- ⑥ Indicatore di tensione
Indica la tensione della batteria.
 - Il livello visualizzato sull'indicatore di tensione può riportare un valore diverso dal livello effettivo della tensione.
- ⑦ Indicatore di frequenza

● Selezione di una banda

Premere **B**.

- È possibile selezionare la banda tra **FM1**, **FM2**, **FM3** o **MW/LW**.

● Sintonizzazione manuale (passo per passo)

Spingere **MULTI-CONTROL** a sinistra o a destra.

● Ricerca di sintonia

Spingere e tenere premuto **MULTI-CONTROL** a sinistra o a destra e poi rilasciare.

- È possibile annullare la ricerca di sintonia spingendo **MULTI-CONTROL** a sinistra o a destra.
- Se si spinge e si tiene premuto **MULTI-CONTROL** a sinistra o a destra è possibile saltare le stazioni. La ricerca di sintonia viene avviata non appena si rilascia **MULTI-CONTROL**.

Note

- È possibile attivare e disattivare (on/off) la funzione AF (ricerca delle frequenze alternative) di questa unità. Per le operazioni normali di sintonizzazione, la funzione AF deve essere disattivata (vedere a pagina 16).
- Il servizio RDS non viene fornito da tutte le stazioni.
- Le funzioni RDS come AF e TA sono attive solo quando la radio è sintonizzata su una stazione RDS.

Memorizzazione e richiamo delle frequenze di trasmissione

È possibile memorizzare sino a sei frequenze di trasmissione e quindi richiamarle in seguito.

- È possibile memorizzare sei stazioni per ciascuna banda.

1 Utilizzare MULTI-CONTROL per memorizzare la frequenza selezionata.

Ruotare per modificare il numero di preselezione. Tenere premuto per memorizzare.

2 Utilizzare MULTI-CONTROL per selezionare la stazione desiderata.

Ruotare per cambiare stazione. Premere per selezionare.

- È possibile richiamare tutte le stazioni memorizzate per le bande FM da ciascuna banda FM indipendente.
- È inoltre possibile modificare la stazione spingendo **MULTI-CONTROL** in alto o in basso.
 - Per tornare alla visualizzazione normale, premere **B**.
 - Se non si attiva l'elenco entro circa 30 secondi, il display torna automaticamente alla visualizzazione normale.
 - È inoltre possibile richiamare le frequenze delle stazioni radio assegnate ai numeri di preselezione sintonia premendo **MULTI-CONTROL** in alto o in basso quando è visualizzato il display della frequenza.

Funzionamento dell'unità

Ricezione della trasmissione di allarme PTY

Quando viene trasmesso il codice di allarme PTY, l'unità lo riceve automaticamente (viene visualizzata l'indicazione **ALARM**). Al termine della trasmissione, il sistema torna alla sorgente precedente.

- È possibile annullare un annuncio di emergenza premendo **TA/News, SRC/Off, B** o **MULTI-CONTROL**.

Introduzione alle funzioni avanzate

1 Premere MULTI-CONTROL per visualizzare il menu principale.

2 Utilizzare MULTI-CONTROL per selezionare FUNCTION.

Ruotare per cambiare opzione di menu. Premere per selezionare.

3 Ruotare MULTI-CONTROL per selezionare la funzione.

BSM (memoria delle stazioni migliori)—

Regional (regionale)—**Local** (ricerca di sintonia in modo locale)—**PTY search** (selezione del tipo di programma)—**Traffic Announce** (attesa di notiziari sul traffico)—

Alternative FREQ (ricerca delle frequenze alternative)—**News interrupt** (interruzione dei programmi per i notiziari)



Note

- Per tornare alla visualizzazione normale, premere **B**.
- Se non viene attivata nessuna funzione entro circa 30 secondi, il display torna automaticamente alla visualizzazione normale.
- Se è selezionata la banda MW/LW, è possibile selezionare solo **BSM** o **Local**.

Memorizzazione delle frequenze di trasmissione più potenti

La funzione BSM (memoria stazioni migliori) consente di memorizzare automaticamente le sei frequenze di trasmissione più potenti.

1 Utilizzare MULTI-CONTROL per selezionare BSM nel menu delle funzioni.

Vedere *Introduzione alle funzioni avanzate* in questa pagina.

2 Premere MULTI-CONTROL per attivare la funzione BSM.

Le sei frequenze di trasmissione più potenti vengono memorizzate in ordine decrescente di forza del segnale.

- Per annullare l'operazione, premere di nuovo **MULTI-CONTROL**.

Sintonizzazione di segnali forti

La ricerca di sintonia in modo locale consente di sintonizzare solo le stazioni radio con segnali radio sufficientemente potenti per una buona ricezione.

1 Utilizzare MULTI-CONTROL per selezionare Local nel menu delle funzioni.

Sul display viene visualizzata l'indicazione **Local**.

2 Premere MULTI-CONTROL per attivare la ricerca di sintonia in modo locale.

- Premere nuovamente **MULTI-CONTROL** per disattivare la ricerca di sintonia in modo locale.

3 Spingere MULTI-CONTROL a sinistra o a destra per selezionare l'impostazione desiderata.

FM: **Level 1—Level 2—Level 3—Level 4**

MW/LW: **Level 1—Level 2**

Un numero di impostazione maggiore indica un livello superiore. L'impostazione del livello più elevato consente la ricezione solo delle stazioni più forti, mentre le impostazioni più basse consentono di ricevere stazioni sempre più deboli.

Selezione di frequenze alternative

Se il sintonizzatore riceve un segnale debole, l'unità ricerca automaticamente una stazione diversa della stessa rete.

1 Utilizzare MULTI-CONTROL per selezionare Alternative FREQ nel menu delle funzioni.

Vedere *Introduzione alle funzioni avanzate* nella pagina precedente.

2 Premere MULTI-CONTROL per attivare la funzione AF.

- Per disattivare la funzione, premere nuovamente **MULTI-CONTROL**.



Note

- Quando la funzione AF è attivata, solo le stazioni RDS vengono sintonizzate durante la ricerca di sintonia o la funzione BSM.
- Quando si richiama una stazione preselezionata, il sintonizzatore può aggiornare la stazione preselezionata con una nuova frequenza tratta dall'elenco AF delle stazioni. Sul display non viene visualizzato nessun numero di preselezione se i dati RDS relativi alla stazione ricevuta differiscono da quelli relativi alla stazione memorizzata in origine.
- Durante la ricerca AF, l'audio potrebbe essere temporaneamente interrotto.
- È possibile attivare o disattivare la funzione AF in modo indipendente per ogni banda FM.

Uso della ricerca PI

Se il sintonizzatore non riesce a trovare una stazione adatta o se la ricezione si indebolisce, l'unità ricerca automaticamente una stazione diversa con la stessa programmazione. Durante la ricerca, viene visualizzata l'indicazione **PI SEEK** e l'uscita viene silenziata.

Uso della funzione di ricerca automatica PI per le stazioni preselezionate

Quando non risulta possibile richiamare le stazioni preselezionate, è possibile impostare

l'unità in modo che esegua la ricerca PI durante il richiamo delle stazioni preselezionate stesse.

- L'impostazione predefinita della ricerca automatica PI è disattivata. Vedere *Attivazione/disattivazione della ricerca automatica PI* a pagina 45.

Limitazione delle stazioni alla programmazione regionale

Quando si utilizza la funzione AF, la funzione regionale limita la selezione a stazioni che trasmettono programmi regionali.

1 Utilizzare MULTI-CONTROL per selezionare Regional nel menu delle funzioni.

Vedere *Introduzione alle funzioni avanzate* nella pagina precedente.

2 Premere MULTI-CONTROL per attivare la funzione regionale.

- Per disattivare la funzione, premere nuovamente **MULTI-CONTROL**.



Note

- I programmi regionali e le reti regionali sono organizzati in modo diverso a seconda del paese (cioè, possono cambiare a seconda dell'ora, dello stato o dell'area di trasmissione).
- Il numero della preselezione può scomparire dal display se il sintonizzatore si sintonizza su una stazione regionale diversa dalla stazione selezionata in origine.
- La funzione regionale può essere attivata o disattivata in modo indipendente per ogni banda FM.

Funzionamento dell'unità

Ricezione dei notiziari sul traffico

La funzione TA (attesa di notiziari sul traffico) consente di ricevere automaticamente i notiziari sul traffico, indipendentemente dalla sorgente che si sta ascoltando. È possibile attivare la funzione TA sia per una stazione TP (una stazione che trasmette informazioni sul traffico) sia per una stazione TP con estensione alle altre stazioni del network (una stazione che trasmette informazioni che forniscono rinvii a stazioni TP).

1 Sintonizzarsi su una stazione TP o su una stazione TP con estensione alle altre stazioni del network.

L'indicatore TP () si accende.

2 Premere TA/News per attivare l'attesa di notiziari sul traffico.

- Per disattivare la funzione, premere nuovamente **TA/News**.

3 Usare Vol per regolare il volume TA quando inizia un notiziario sul traffico.

Il volume appena impostato viene memorizzato e richiamato per i notiziari sul traffico successivi.

4 Per annullare il notiziario sul traffico, premere TA/News mentre è in corso la ricezione del notiziario sul traffico.

Il sintonizzatore torna alla sorgente originale ma resta in modalità di attesa fino a quando si preme di nuovo **TA/News**.

- È anche possibile annullare il notiziario premendo **SRC**, **Off**, **B** o **MULTI-CONTROL** mentre è in corso la ricezione del notiziario sul traffico.



Note

- Questa funzione può essere attivata o disattivata anche nel menu visualizzato usando **MULTI-CONTROL**.
- Dopo la ricezione di un notiziario sul traffico, il sistema torna alla sorgente originale.
- Quando la funzione TA è attivata, solo le stazioni TP e le stazioni TP con estensione alle altre stazioni del network vengono sintonizzate

durante la ricerca di sintonia o la funzione BSM.

Uso delle funzioni PTY

È possibile sintonizzarsi su una stazione usando le informazioni PTY (tipo di programma).

Ricerca di una stazione RDS tramite le informazioni PTY

È possibile ricercare programmi di trasmissioni di tipo generale, come quelli elencati nella sezione seguente. Vedere a pagina 19.

1 Utilizzare MULTI-CONTROL per selezionare PTY search nel menu delle funzioni.

Vedere *Introduzione alle funzioni avanzate* a pagina 15.

2 Spingere MULTI-CONTROL a sinistra o a destra per selezionare un tipo di programma.

News&Inf—Popular—Classics—Others

3 Premere MULTI-CONTROL per avviare la ricerca.

L'unità ricerca una stazione che trasmette il tipo di programma selezionato. Quando viene trovata una stazione, viene visualizzato il nome di servizio del programma.

Le informazioni PTY (codice ID del tipo di programma) sono elencate nella sezione seguente. Vedere a pagina 19.

- Per annullare la ricerca premere nuovamente **MULTI-CONTROL**.
- Il programma di alcune stazioni può essere diverso da quello indicato dal PTY (tipo di programma) trasmesso.
- Se nessuna stazione trasmette il tipo di programma ricercato, per circa due secondi viene visualizzata l'indicazione **Not found** e poi il sintonizzatore torna alla stazione originale.

Uso dell'interruzione dei programmi per i notiziari

Quando viene trasmesso un programma di notizie da una stazione di notizie con codice PTY, l'unità passa automaticamente da qualsiasi stazione alla stazione che trasmette notizie. Quando il programma di notizie è terminato, la ricezione del programma precedente riprende.

● Premere e tenere premuto TA/News per attivare l'interruzione dei programmi per i notiziari.

Premere **TA/News** fino a visualizzare **ON** sul display.

- Per disattivare l'interruzione dei programmi per i notiziari, premere **TA/News** e tenerlo premuto fino a quando sul display viene visualizzata l'indicazione **OFF**.

- È possibile annullare un nuovo programma premendo **TA/News**, **SRC/Off**, **B** o **MULTI-CONTROL**.



Nota

I programmi per i notiziari possono essere annullati o attivati anche dal menu visualizzato utilizzando **MULTI-CONTROL**.

Uso del testo radio

Il sintonizzatore può visualizzare i dati di testo radio trasmessi dalle stazioni RDS, come le informazioni sulla stazione, il titolo della canzone attualmente in trasmissione e il nome dell'artista.

- Il sintonizzatore memorizza automaticamente le ultime tre trasmissioni di testo radio ricevute, sostituendo il testo della ricezione meno recente con nuovo testo, appena viene ricevuto.

Visualizzazione del testo radio

È possibile visualizzare il testo radio attualmente in corso di ricezione e i tre testi radio più recenti.

1 Premere D/Scrl e tenerlo premuto per visualizzare il testo radio.

Il testo radio della stazione che sta trasmettendo attualmente viene visualizzato.

- È possibile annullare il display del testo radio premendo **D/Scrl**, **TA/News**, **SRC/Off**, **EQ** o **B**.
- Se non viene ricevuto nessun testo radio, sul display viene visualizzata l'indicazione **NO TEXT**.

2 Spingere MULTI-CONTROL a sinistra o a destra per richiamare i tre testi radio più recenti.

Spingendo **MULTI-CONTROL** a sinistra o a destra si alterna il display del testo radio corrente con quello dei dati dei tre testi radio più recenti.

- Se in memoria non ci sono dati di testi radio, la visualizzazione non cambia.

3 Spingere MULTI-CONTROL in alto o in basso per scorrere.

Spingere **MULTI-CONTROL** in alto per andare all'inizio del testo radio. Spingere **MULTI-CONTROL** in basso per scorrere i dati del testo radio.

Memorizzazione e richiamo di testo radio

È possibile memorizzare dati fino a un massimo di sei trasmissioni di testo radio per i tasti da **RT Memo 1** a **RT Memo 6**.

1 Visualizzare il testo radio che si desidera salvare in memoria.

Verdere *Visualizzazione del testo radio* in questa pagina.

2 Utilizzare MULTI-CONTROL per memorizzare il testo radio selezionato.

Ruotare per modificare il numero di preselezione. Tenere premuto per memorizzare.

3 Utilizzare MULTI-CONTROL per selezionare il testo della radio desiderato.

Ruotare per cambiare il testo radio. Premere per selezionare.

Funzionamento dell'unità

- Per tornare alla visualizzazione normale, premere **B**.
- Se non si attiva l'elenco entro circa 30 secondi, il display torna automaticamente alla visualizzazione normale.

Elenco PTY

Generali	Specifico	Tipo di programma
News&Inf	NEWS	Notizie
	AFFAIRS	Problemi attuali
	INFO	Informazioni e consigli generali
	SPORT	Sport
	WEATHER	Previsioni del tempo/informazioni meteorologiche
	FINANCE	Indici di Borsa, commercio, affari, ecc.
	Popular	POP MUS
ROCK MUS		Musica moderna contemporanea
EASY MUS		Musica rilassante
OTH MUS		Musica varia
JAZZ		Jazz
COUNTRY		Musica country
NAT MUS		Musica nazionale
OLDIES		Vecchi successi
FOLK MUS		Musica folk
Classics		L. CLASS
	CLASSIC	Musica classica

Others	EDUCATE	Programmi educativi
	DRAMA	Commedie e serie radiofoniche
	CULTURE	Cultura nazionale o regionale
	SCIENCE	Natura, scienza e tecnologia
	VARIED	Intrattenimento leggero
	CHILDREN	Bambini
	SOCIAL	Questioni sociali
	RELIGION	Argomenti o servizi religiosi
	PHONE IN	Chiamate in diretta
	TOURING	Programmi di viaggi, non per notiziari sul traffico
	LEISURE	Hobby e attività ricreative
	DOCUMENT	Documentari



Letto CD incorporato

Funzionamento di base



- ① Indicatore **WMA/MP3/AAC/WAV**
Mostra il tipo di file audio compresso correntemente in riproduzione.
- ② Indicatore del numero della cartella
Mostra il numero della cartella attualmente in riproduzione durante la riproduzione del file audio compresso.
- ③ Indicatore del numero di brano
- ④ Indicatore di tensione
Indica la tensione della batteria.
 - Il livello visualizzato sull'indicatore di tensione può riportare un valore diverso dal livello effettivo della tensione.
- ⑤ Indicatore del tempo di riproduzione
- ⑥ Indicatore della velocità in bit/frequenza di campionamento
Mostra la velocità in bit e la frequenza di campionamento del brano (file) corrente durante la riproduzione del file audio compresso.
 - Quando si riproducono file WMA registrati come file VBR (variable bit rate, velocità in bit variabile), viene visualizzato il valore medio della velocità in bit.
 - Quando si riproducono file MP3 registrati come file VBR (variable bit rate, velocità in bit variabile), al posto del valore della velocità in bit, viene visualizzata l'indicazione **VBR**.

● Selezione di una cartella

Spingere **MULTI-CONTROL** in alto o in basso.

- Non è possibile selezionare una cartella in cui non sono memorizzati file audio compressi.

● Selezione di una traccia

Spingere **MULTI-CONTROL** a sinistra o a destra.

● Avanzamento rapido/modalità inversa rapida

Spingere e tenere premuto **MULTI-CONTROL** a sinistra o a destra.

- Quando si riproducono file audio compressi, durante l'avanzamento rapido e la modalità inversa non viene emesso audio.

● Ritorno alla cartella principale

Premere e tenere premuto **B**.

- Se la cartella 01 (PRINCIPALE) non contiene file, la riproduzione comincia dalla cartella 02.

● Passaggio da audio compresso a CD-DA

Premere **B**.

- Questa operazione è disponibile solo durante la riproduzione di CD CD-EXTRA e CD MODALITÀ MISTA.
- Se si alternano file audio compressi e CD-DA, la riproduzione viene avviata dal primo brano del disco.

Nota

La riproduzione viene eseguita nell'ordine del numero dei file. Se le cartelle non contengono file, vengono ignorate. (Se la cartella 01 (PRINCIPALE) non contiene file, la riproduzione comincia dalla cartella 02.)

Visualizzazione delle informazioni di testo su un disco

● Premere D/Scrl per selezionare l'informazione di testo desiderata.

- **Per CD per i quali è stato immesso il titolo**













Tempo di riproduzione—: titolo del disco e tempo di riproduzione

- **Per i dischi CD TEXT**



Tempo di riproduzione—: artista del disco e : titolo del brano—: artista del disco e : titolo del disco—: titolo del disco e : titolo del brano—: artista del brano e : titolo del brano e tempo di riproduzione—: titolo del brano, : artista del brano e : titolo del disco

- **Per WMA/MP3/AAC**

Funzionamento dell'unità

Tempo di riproduzione—: nome della cartella e : nome del file—: nome dell'artista e : titolo del brano—: nome dell'artista e : titolo dell'album—: titolo dell'album e : titolo del brano—: titolo del brano e tempo di riproduzione—: commento e tempo di riproduzione—: titolo del brano, : nome dell'artista e : titolo dell'album

• Per WAV

Tempo di riproduzione—: nome della cartella e : nome del file



Note

- È possibile scorrere le informazioni di testo tenendo premuto **D/Scrl**.
- I CD audio che contengono alcune informazioni, ad esempio testo e/o numeri, sono CD TEXT.
- Se su un disco non è stata registrata nessuna informazione specifica, il titolo o il nome non vengono visualizzati.
- A seconda della versione di iTunes utilizzata per scrivere i file MP3 su un disco, i commenti potrebbero non essere visualizzati correttamente.
- A seconda della versione di Windows Media™ Player utilizzata per codificare i file WMA, i nomi degli album e altre informazioni di testo potrebbero non essere visualizzate correttamente.
- La frequenza di campionamento visualizzata nel display potrebbe essere abbreviata.
- Quando la funzione Scorrimento costante è attivata come impostazione iniziale, sul display scorrono continuamente le informazioni di testo. Vedere *Attivazione/disattivazione della funzione di scorrimento costante* a pagina 49.
- A seconda dei set di caratteri presenti sul disco, il testo cirillico potrebbe essere visualizzato in modo distorto. Per informazioni sui set di caratteri per il testo cirillico, vedere *File audio compressi su disco* a pagina 81.

Selezione di brani dall'elenco dei titoli dei brani

L'elenco dei titoli dei brani consente di visualizzare la lista dei titoli dei brani su dischi CD TEXT e di selezionarne uno da riprodurre.

● Utilizzare MULTI-CONTROL per selezionare il titolo del brano desiderato.

Ruotare per cambiare titolo del brano. Premere per riprodurre.

- È possibile scorrere le informazioni di testo tenendo premuto **D/Scrl**.
- Per tornare alla visualizzazione normale, premere **B**.
- Se non si attiva l'elenco entro circa 30 secondi, il display torna automaticamente alla visualizzazione normale.

Selezione di file dall'elenco dei nomi dei file

L'elenco dei nomi dei file consente di visualizzare la lista dei nomi dei file (o dei nomi delle cartelle) e di selezionarne uno da riprodurre.

● Utilizzare MULTI-CONTROL per selezionare il nome del file (o il nome della cartella) desiderato.

Ruotare per cambiare il nome del file o della cartella.

- Quando è selezionato un file, premere per avviarne la riproduzione.
- Quando è selezionata una cartella, premere per visualizzare un elenco di file (o cartelle) presenti nella cartella selezionata.
- Quando è selezionata una cartella, premere e tenere premuto per riprodurre un brano contenuto in tale cartella.
- È inoltre possibile riprodurre il file spingendo **MULTI-CONTROL** a destra.
- Per tornare all'elenco precedente (la cartella superiore di un livello), spingere **MULTI-CONTROL** a sinistra.
- Il numero della cartella/file nella cartella correntemente selezionata viene visualizzato a destra del display.
- È possibile scorrere le informazioni di testo tenendo premuto **D/Scrl**.

- Per tornare alla visualizzazione normale, premere **B**.
- Se non si attiva l'elenco entro circa 30 secondi, il display torna automaticamente alla visualizzazione normale.

Introduzione alle funzioni avanzate

1 Premere MULTI-CONTROL per visualizzare il menu principale.

2 Utilizzare MULTI-CONTROL per selezionare FUNCTION.

Ruotare per cambiare opzione di menu. Premere per selezionare.

3 Ruotare MULTI-CONTROL per selezionare la funzione.

Play mode (riproduzione ripetuta)—

Random mode (riproduzione casuale)—

Scan mode (lettura a scansione)—

Pause (pausa)—**TitleInput "A"** (immissione del titolo del disco)



Note

- Per tornare alla visualizzazione normale, premere **B**.
- Se non viene attivata nessuna funzione entro circa 30 secondi, il display torna automaticamente alla visualizzazione normale, tranne nel caso della funzione **TitleInput "A"**.
- Quando si riproduce un disco audio compresso o un disco CD TEXT, non è possibile passare al display di immissione del titolo del disco.

Selezione di un intervallo di ripetizione

1 Utilizzare MULTI-CONTROL per selezionare Play mode nel menu delle funzioni.

Vedere *Introduzione alle funzioni avanzate* in questa pagina.

2 Premere MULTI-CONTROL per selezionare l'impostazione preferita.

- **Disc repeat** – Ripete tutti i brani
- **Track repeat** – Ripete il brano corrente

- **Folder repeat** – Ripete la cartella corrente

- Se durante la riproduzione ripetuta si seleziona un'altra cartella, l'intervallo di riproduzione ripetuta cambia in ripetizione di un disco.

- Se si esegue la ricerca di un brano o l'avanzamento rapido/la modalità inversa durante

Track repeat (ripetizione di un brano), l'intervallo di riproduzione ripetuta passa a **Disc repeat**/**Folder repeat**.

- Quando viene selezionato **Folder repeat** (ripetizione della cartella), non è possibile riprodurre i brani presenti nelle cartelle secondarie della cartella.

Riproduzione di brani in ordine casuale

I brani contenuti nell'intervallo di ripetizione selezionato vengono riprodotti in ordine casuale.

1 Utilizzare MULTI-CONTROL per selezionare Random mode nel menu delle funzioni.

Vedere *Introduzione alle funzioni avanzate* in questa pagina.

2 Premere MULTI-CONTROL per attivare la riproduzione casuale.

Riproduzione di tracce in ordine casuale.

- Premere nuovamente **MULTI-CONTROL** per disattivare la riproduzione casuale.

Scansione di cartelle e di brani

La lettura a scansione consente di eseguire la ricerca di un brano nell'intervallo di ripetizione selezionato.

1 Utilizzare MULTI-CONTROL per selezionare Scan mode nel menu delle funzioni.

Vedere *Introduzione alle funzioni avanzate* in questa pagina.

2 Premere MULTI-CONTROL per attivare la lettura a scansione.

Vengono riprodotti i primi 10 secondi di ogni brano.

Funzionamento dell'unità

3 Quando si trova il brano desiderato, premere **MULTI-CONTROL** per disattivare la lettura a scansione.

- Se il display è tornato automaticamente alla visualizzazione della riproduzione, selezionare di nuovo **Scan mode** utilizzando **MULTI-CONTROL**.
- Dopo che la scansione del disco (o della cartella) è terminata, la riproduzione normale dei brani riprende.

Messa in pausa della riproduzione

1 Utilizzare **MULTI-CONTROL** per selezionare **Pause** nel menu delle funzioni.

Vedere *Introduzione alle funzioni avanzate* nella pagina precedente.

2 Premere **MULTI-CONTROL** per attivare la pausa.

La riproduzione del brano corrente viene messa in pausa.

- Premere nuovamente **MULTI-CONTROL** per disattivare la pausa.

Uso della funzione del titolo del disco

È possibile immettere il titolo del CD e visualizzarlo. La volta successiva che si inserisce un CD del quale si è immesso il titolo, il titolo del CD viene visualizzato.

Immissione dei titoli dei dischi

Utilizzare la funzione di immissione del titolo del disco per memorizzare fino a 48 titoli di CD nell'unità. Ciascun titolo può essere lungo fino a 10 caratteri.

1 Riprodurre il CD del quale si desidera immettere il titolo.

2 Utilizzare **MULTI-CONTROL** per selezionare **TitleInput "A"** nel menu delle funzioni.

Vedere *Introduzione alle funzioni avanzate* nella pagina precedente.

3 Premere **D/Scrl** per selezionare il tipo di carattere desiderato.

Premere ripetutamente **D/Scrl** per alternare i seguenti tipi di carattere: Alfabeto (maiuscole), numeri e simboli—Alfabeto (minuscole)—Caratteri europei, quali quelli accentati (ad esempio, á, à, ä, ç)—Numeri e simboli

4 Spingere **MULTI-CONTROL** in alto o in basso per selezionare una lettera dell'alfabeto.

5 Spingere **MULTI-CONTROL** a sinistra o a destra per spostare il cursore sulla posizione del carattere precedente o successivo.

6 Spostare il cursore sull'ultima posizione spingendo **MULTI-CONTROL** a destra dopo l'immissione del titolo.

Quando si spinge **MULTI-CONTROL** a destra una o più volte, il titolo immesso viene memorizzato.

7 Premere **B** per tornare al display della riproduzione.



Note

- I titoli rimangono memorizzati, anche dopo che il disco è stato rimosso dall'unità e vengono quindi richiamati quando il disco viene reinserito.
- Dopo che sono stati inseriti in memoria i dati relativi a 48 dischi, i dati relativi a un nuovo disco sovrascrivono quelli meno recenti.
- Se si collega un lettore multi-CD, è possibile immettere i titoli di 100 dischi.
- Se viene collegato un lettore multi-CD che non supporta le funzioni di titolo del disco, non è possibile immettere i titoli dei dischi in tale unità. ■

Riproduzione dei brani registrati su un dispositivo di memoria USB

È possibile riprodurre file audio compressi memorizzati su un dispositivo di memoria USB.

- Per dettagli sulla compatibilità, vedere *Informazioni supplementari* a pagina 77.

Funzionamento di base

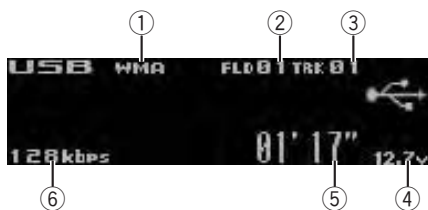

- ① Indicatore **WMA/MP3/AAC/WAV**
Mostra il tipo di file attualmente in riproduzione.
- ② Indicatore del numero della cartella
- ③ Indicatore del numero di brano
- ④ Indicatore di tensione
 - Indica la tensione della batteria.
 - Il livello visualizzato sull'indicatore di tensione può riportare un valore diverso dal livello effettivo della tensione.
- ⑤ Indicatore del tempo di riproduzione
- ⑥ Indicatore della velocità in bit/frequenza di campionamento
 - Quando si riproducono file WMA registrati come file VBR (variable bit rate, velocità in bit variabile), viene visualizzato il valore medio della velocità in bit.
 - Quando si riproducono file MP3 registrati come file VBR (variable bit rate, velocità in bit variabile), al posto del valore della velocità in bit, viene visualizzata l'indicazione **VBR**.

● Collegamento e riproduzione dei brani di un dispositivo di memoria USB

- 1 Collegare il dispositivo di memoria USB alla porta USB.

Per informazioni sulla posizione della porta USB, vedere *Unità principale* a pagina 10.

- 2 Premere **SRC/Off** per selezionare **USB** come sorgente.
La riproduzione viene avviata.

● Selezione di una cartella

Spingere **MULTI-CONTROL** in alto o in basso.

● Avanzamento rapido/modalità inversa rapida

Spingere e tenere premuto **MULTI-CONTROL** a sinistra o a destra.

● Selezione di una traccia

Spingere **MULTI-CONTROL** a sinistra o a destra.

● Ritorno alla cartella principale

Premere e tenere premuto **B**.

● Scollegamento di un dispositivo di memoria USB

Estrarre il dispositivo di memoria USB.

È possibile scollegare il dispositivo di memoria USB in qualsiasi momento per terminare l'ascolto della musica.

Note

- Leggere le precauzioni per l'uso dei dispositivi di memoria USB con questa unità nella sezione seguente. Vedere *Informazioni supplementari*.
- Se viene visualizzato un messaggio di errore, vedere *Messaggi di errore* a pagina 77.
- Se la cartella 01 (PRINCIPALE) non contiene file, la riproduzione comincia dalla cartella 02.
- Quando l'interruttore della chiave di avviamento è in posizione ACC o ON, la batteria del lettore audio portatile USB con funzione di carica della batteria si carica se il dispositivo è collegato a questa unità.

Visualizzazione delle informazioni di testo di un file audio

Il funzionamento è analogo a quello del lettore CD incorporato.

Funzionamento dell'unità

Vedere *Visualizzazione delle informazioni di testo su un disco* a pagina 20.

- Se i caratteri registrati nel file audio non sono compatibili con l'unità principale, non vengono visualizzati.
- Le informazioni di testo di alcuni file audio potrebbero non essere visualizzate correttamente.

Selezione di file dall'elenco dei nomi dei file

Il funzionamento è analogo a quello del lettore CD incorporato.

Vedere *Selezione di file dall'elenco dei nomi dei file* a pagina 21.

Introduzione alle funzioni avanzate

1 Premere MULTI-CONTROL per visualizzare il menu principale.

2 Utilizzare MULTI-CONTROL per selezionare FUNCTION.

Ruotare per cambiare opzione di menu. Premere per selezionare.

3 Ruotare MULTI-CONTROL per selezionare la funzione.

Play mode (riproduzione ripetuta)—

Random mode (riproduzione casuale)—

Scan mode (lettura a scansione)—**Pause** (pausa)

Descrizione delle funzioni e loro funzionamento

Le funzioni **Play mode**, **Random mode**, **Scan mode** e **Pause** vengono controllate in modo analogo a quelle del lettore CD incorporato.

Nome della funzione	Funzionamento
Play mode	Vedere <i>Selezione di un intervallo di ripetizione</i> a pagina 22. Tuttavia, gli intervalli di riproduzione ripetuta che è possibile selezionare sono diversi da quelli del lettore CD incorporato. Di seguito sono riportati gli intervalli di riproduzione ripetuta del dispositivo di memoria USB: <ul style="list-style-type: none"> • Track repeat – Ripete solo il file corrente • Folder repeat – Ripete la cartella corrente • All repeat – Ripete tutti i file
Random mode	Vedere <i>Riproduzione di brani in ordine casuale</i> a pagina 22.
Scan mode	Vedere <i>Scansione di cartelle e di brani</i> a pagina 22.
Pause	Vedere <i>Messa in pausa della riproduzione</i> a pagina 23.



Note

- Per tornare alla visualizzazione normale, premere **B**.
- Se durante la riproduzione ripetuta si seleziona un'altra cartella, l'intervallo di riproduzione ripetuta cambia in **All repeat**.
- Se si esegue la ricerca di un brano o l'avanzamento rapido/la modalità inversa durante **Track repeat**, l'intervallo di riproduzione ripetuta cambia in **Folder repeat**.
- Quando viene selezionato **Folder repeat**, non è possibile riprodurre i brani presenti nelle cartelle secondarie della cartella.
- Al termine della scansione del file o della cartella, viene avviata nuovamente la riproduzione del file.
- Se non viene attivata nessuna funzione entro circa 30 secondi, il display torna automaticamente alla visualizzazione normale. 

Riproduzione di brani sull'iPod

Questa unità consente di controllare e ascoltare brani su un iPod.

- Per informazioni dettagliate sui dispositivi iPod supportati, vedere *Compatibilità iPod* a pagina 82.
- Se si utilizza un iPod, è necessario un cavo di collegamento tra l'interfaccia USB e il connettore Dock dell'iPod.

Funzionamento di base

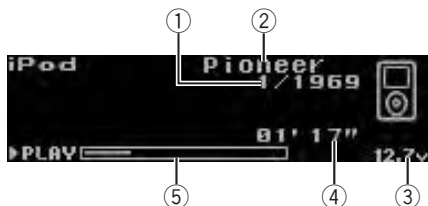

- ① Indicatore del numero del brano
- ② Nome dell'iPod
- ③ Indicatore di tensione
Indica la tensione della batteria.
 - Il livello visualizzato sull'indicatore di tensione può riportare un valore diverso dal livello effettivo della tensione.
- ④ Indicatore del tempo di riproduzione
- ⑤ Tempo del brano (barra di avanzamento)

● Collegamento di un iPod

- 1 Collegare l'iPod alla porta USB utilizzando il connettore dock dell'iPod e un cavo USB. Per informazioni sulla posizione della porta USB, vedere *Unità principale* a pagina 10.
- 2 Premere **SRC/Off** per selezionare **iPod** come sorgente.
La riproduzione viene avviata.

● Avanzamento rapido/modalità inversa rapida

Spingere e tenere premuto **MULTI-CONTROL** a sinistra o a destra.

● Selezione di una traccia (capitolo)

Spingere **MULTI-CONTROL** a sinistra o a destra.

● Scollegamento dell'iPod

Estrarre il cavo USB del connettore dock iPod.

Note

- Leggere le precauzioni relative all'iPod nella sezione seguente. Vedere a pagina 82.
- Se viene visualizzato un messaggio di errore, vedere *Messaggi di errore* a pagina 77.
- Quando l'interruttore della chiave di avviamento è posizionato su **ACC** o **ON**, la batteria dell'iPod si carica se il dispositivo è collegato a questa unità.
- Mentre l'iPod è collegato a questa unità, non è possibile accendere o spegnere l'iPod. Tuttavia, quando la modalità di controllo è impostata su **iPod**, è possibile attivare o disattivare l'iPod.
- Prima di collegare l'iPod all'unità, scollegare gli auricolari dall'iPod.
- L'iPod si spegne circa due minuti dopo che l'interruttore della chiave di avviamento è stato portato in posizione **OFF**.

Scorrimento dei brani

Il funzionamento di questa unità per controllare l'iPod è concepito per essere quanto più simile possibile a quello dell'iPod e semplificare le operazioni e la ricerca dei brani.

- A seconda del numero dei file presenti nell'iPod, potrebbero intercorrere alcuni istanti di ritardo prima di visualizzare un elenco.
- Se i caratteri registrati sull'iPod non sono compatibili con questa unità, non verranno visualizzati.

Ricerca di brani per categoria

● Utilizzare **MULTI-CONTROL** per selezionare un brano.

Ruotare per cambiare categoria. Premere per selezionare.

Playlists (liste di riproduzione)—**Artists** (artisti)—

Albums (album)—**Songs** (brani)—

Podcasts (podcast)—**Genres** (generi)—

Composers (compositori)—**Audiobooks** (audiolibri)

Funzionamento dell'unità

Viene visualizzato l'elenco per la categoria selezionata.

- È possibile avviare la riproduzione nella categoria selezionata premendo e tenendo premuto **MULTI-CONTROL**. È anche possibile eseguire questa operazione spingendo e tenendo premuto **MULTI-CONTROL** a destra.
- È inoltre possibile cambiare la categoria spingendo **MULTI-CONTROL** in alto o in basso.
- È inoltre possibile selezionare la categoria spingendo **MULTI-CONTROL** a destra.
- Per tornare alla categoria precedente, spingere **MULTI-CONTROL** a sinistra.
- Per ritornare al livello principale delle categorie, spingere e tenere premuto **MULTI-CONTROL** a sinistra.
- È possibile scorrere le informazioni di testo tenendo premuto **D/Scrl**.
- Per tornare alla visualizzazione normale, premere **B**.
- Se non si attiva l'elenco entro circa 30 secondi, il display torna automaticamente alla visualizzazione normale.

Ricerca alfabetica nella lista

1 Utilizzare MULTI-CONTROL per selezionare una categoria.

Ruotare per cambiare categoria. Premere per selezionare.

2 Quando viene visualizzata una lista per la categoria selezionata, premere D/Scrl per passare alla modalità di ricerca alfabetica.

3 Ruotare MULTI-CONTROL per selezionare una lettera dell'alfabeto.

4 Premere MULTI-CONTROL per visualizzare l'elenco in ordine alfabetico.

L'elenco viene visualizzato a partire dalla lettera dell'alfabeto selezionata.

- Se è stata interrotta la ricerca per ordine alfabetico, viene visualizzata l'indicazione **NOT FOUND**.

Visualizzazione delle informazioni di testo sull'iPod

● Premere D/Scrl per selezionare l'informazione di testo desiderata.

Tempo di riproduzione—: nome dell'artista e : titolo del brano—: nome dell'artista e : nome dell'album—: nome dell'album e : titolo del brano—: titolo del brano e tempo di riproduzione—: titolo del brano, : nome dell'artista e : nome dell'album

- È possibile scorrere le informazioni di testo tenendo premuto **D/Scrl**.
- Se i caratteri registrati sull'iPod non sono compatibili con questa unità, non verranno visualizzati.
- Quando la funzione Scorrimento costante è attivata come impostazione iniziale, sul display scorrono continuamente le informazioni di testo. Vedere *Attivazione/disattivazione della funzione di scorrimento costante* a pagina 49.

Introduzione alle funzioni avanzate

1 Premere MULTI-CONTROL per visualizzare il menu principale.

2 Utilizzare MULTI-CONTROL per selezionare FUNCTION.

Ruotare per cambiare opzione di menu. Premere per selezionare.

3 Ruotare MULTI-CONTROL per selezionare la funzione.

Play mode (riproduzione ripetuta)—

Shuffle mode (riproduzione casuale)—

Shuffle all (riproduzione casuale di tutti i brani)—

Link play (riproduzione collegamento)—

Control mode (modalità di controllo)—

Pause (pausa)—**Audiobooks** (velocità audiolibro)

Descrizione delle funzioni e loro funzionamento

Le funzioni **Play mode** e **Pause** vengono controllate in modo analogo a quelle del lettore CD incorporato.

Nome della funzione	Funzionamento
Play mode	<p>Vedere <i>Selezione di un intervallo di ripetizione</i> a pagina 22.</p> <p>Tuttavia, gli intervalli di riproduzione ripetuta che è possibile selezionare sono diversi da quelli del lettore CD incorporato. Di seguito sono riportati gli intervalli di riproduzione ripetuta dell'iPod:</p> <ul style="list-style-type: none"> • Repeat One – Ripete il brano corrente • Repeat All – Ripete tutti i brani dell'elenco selezionato
Pause	Vedere <i>Messa in pausa della riproduzione</i> a pagina 23.

**Note**

- Per tornare alla visualizzazione normale, premere **B**.
- Se non viene attivata nessuna funzione entro circa 30 secondi, il display torna automaticamente alla visualizzazione normale.
- Se **Control mode** è impostato su **iPod**, è possibile utilizzare solo **Control mode** e **Pause**.

Riproduzione di brani in ordine casuale (shuffle)

1 Utilizzare MULTI-CONTROL per selezionare Shuffle mode nel menu delle funzioni.

Vedere *Introduzione alle funzioni avanzate* nella pagina precedente.

2 Premere MULTI-CONTROL per selezionare l'impostazione preferita.

- **Shuffle Songs** – Riproduce in ordine casuale i brani contenuti nella lista selezionata.
- **Shuffle Albums** – Riproduce i brani contenuti in un album selezionato in ordine casuale.
- **Shuffle OFF** – Annulla la riproduzione casuale.

Riproduzione casuale di tutti i brani (shuffle all)

1 Utilizzare MULTI-CONTROL per selezionare Shuffle all nel menu delle funzioni.

Vedere *Introduzione alle funzioni avanzate* nella pagina precedente.

2 Premere MULTI-CONTROL per attivare la funzione di riproduzione casuale di tutti i brani.

Tutti i brani presenti sull'iPod verranno riprodotti in ordine casuale.

- Per disattivare la funzione shuffle all, impostare **Shuffle mode** nel menu **FUNCTION** su off.

Riproduzione di brani correlati al brano attualmente in riproduzione

Vengono riprodotti brani correlati al brano attualmente in riproduzione. È possibile riprodurre brani dei seguenti elenchi.

— Elenco degli album dell'artista attualmente in riproduzione

— Elenco dei brani dell'album attualmente in riproduzione

— Elenco degli album del genere attualmente in riproduzione

- A seconda del numero dei file presenti nell'iPod, potrebbero intercorrere alcuni istanti di ritardo prima di visualizzare un elenco.

1 Utilizzare MULTI-CONTROL per selezionare Link play nel menu delle funzioni.

Vedere *Introduzione alle funzioni avanzate* nella pagina precedente.

2 Utilizzare MULTI-CONTROL per selezionare la modalità desiderata.

Spingere **MULTI-CONTROL** a sinistra o a destra per modificare la modalità, premere per selezionarla.

- **Artist** – Riproduce l'album dell'artista attualmente in riproduzione.
- **Album** – Riproduce i brani dell'album attualmente in riproduzione.
- **Genre** – Riproduce l'album del genere attualmente in riproduzione.

Funzionamento dell'unità

Searching lampeggia durante la ricerca della lista, quindi viene avviata la riproduzione della lista.

- Se non è possibile trovare album/brani correlati, viene visualizzata l'indicazione **Not found**.

Utilizzo della funzione iPod di questa unità dall'iPod

Questa funzione non è disponibile con i seguenti modelli di iPod.

— iPod nano di prima generazione

— iPod di quinta generazione

Tramite l'apparecchio iPod è possibile utilizzare la funzione iPod di questa unità. L'audio può essere ascoltato dall'altoparlante dell'automobile mentre le operazioni possono essere eseguite dall'iPod.

- Se questa funzione è in uso, anche se l'interruttore della chiave di avviamento viene portato in posizione off, l'iPod non viene spento. Per spegnere l'iPod, utilizzare i comandi del dispositivo.

1 Utilizzare MULTI-CONTROL per selezionare Control mode nel menu delle funzioni.

Vedere *Introduzione alle funzioni avanzate* a pagina 27.

2 Premere MULTI-CONTROL per selezionare l'impostazione preferita.

- **iPod** – È possibile utilizzare la funzione iPod di questa unità tramite l'apparecchio iPod collegato.
- **AUDIO** – È possibile utilizzare la funzione iPod direttamente da questa unità.

3 Quando si seleziona iPod, utilizzare i comandi dell'iPod collegato per selezionare un brano e riprodurlo.

- Impostando la modalità di controllo su **iPod** viene messa in pausa la riproduzione dei brani. Utilizzare i comandi dell'iPod per avviare la riproduzione.
- Anche se la modalità di controllo è impostata su **iPod**, è possibile controllare le seguenti funzioni da questa unità.
 - Volume

- Avanzamento rapido/modalità inversa rapida
- Avanzamento/retrocessione brano
- Pausa
- Attivazione/disattivazione delle informazioni di testo visualizzate



Note

- Quando la modalità di controllo è impostata su **iPod**, le operazioni sono limitate come segue:
 - Non è possibile selezionare funzioni diverse da **Control mode** (modalità di controllo) e **Pause** (pausa).
 - Lo scorrimento delle funzioni non può essere eseguito da questa unità.
- Attivando questa funzione viene messa in pausa la riproduzione dei brani. Utilizzare i comandi dell'iPod per avviare la riproduzione.

Modifica della velocità dell'audiolibro

Durante l'ascolto di un audiolibro su un iPod, è possibile modificare la velocità di riproduzione.

1 Utilizzare MULTI-CONTROL per selezionare Audiobooks nel menu delle funzioni.

Vedere *Introduzione alle funzioni avanzate* a pagina 27.

2 Premere MULTI-CONTROL per selezionare l'impostazione preferita.

Premere ripetutamente **MULTI-CONTROL** fino a quando l'impostazione desiderata viene visualizzata sul display.

- **Faster** – Riproduzione veloce
- **Normal** – Riproduzione normale
- **Slower** – Riproduzione lenta 

Modalità di funzionamento

La modalità rete a 4 vie DSP dell'unità consente di realizzare un sistema a 4 vie con più altoparlanti e più amplificatori, con altoparlanti separati per la riproduzione delle frequenze (bande) alte, medie, basse e ultra-basse, ciascuno controllato da un amplificatore di potenza dedicato. Per la modalità rete a 4 vie sono disponibili le funzioni di rete e allineamento temporale. Queste due funzioni sono essenziali per i sistemi con più altoparlanti e più amplificatori, che consentono il controllo di precisione sulle impostazioni per ogni gamma di frequenza.



Importante

Anche quando la batteria viene disconnessa o il microprocessore reimpostato, l'impostazione audio di questa unità rimane memorizzata. Se si desidera reimpostare l'impostazione audio, vedere *Reimpostazione delle funzioni audio* a pagina 47.



Nota

Se si utilizza un subwoofer con questo sistema, i valori di regolazione dei canali sinistro e destro, come l'allineamento temporale e le impostazioni di rete, devono essere gli stessi.

Regolazione di base dell'audio

Eseguendo le seguenti impostazioni/regolazioni nell'ordine indicato, è possibile creare in modo agevole un campo sonoro impostato precisamente.

- ① *Uso del selettore di posizione (POSI)*
- ② *Funzione TA ed EQ automatica (allineamento temporale automatico e equalizzazione automatica)*
- ③ *Uso della regolazione del bilanciamento nella pagina seguente (BAL)*

Regolazione di precisione dell'audio

Eseguendo le seguenti impostazioni/regolazioni nell'ordine indicato, è possibile creare un campo sonoro impostato precisamente.

- ① *Regolazione dell'allineamento temporale (TA2)*
- ② *Regolazione della rete (NW 1, NW 2, NW 3)*
- ③ *Regolazione di precisione della curva d'equalizzazione (EQ 2)*

Funzioni extra

Queste funzioni risultano utili per regolare l'audio in modo che si adatti al sistema o alle preferenze personali.

- *Richiamo o copia delle curve d'equalizzazione (EQ 1)*
- *Regolazione della sonorità (LOUD)*
- *Uso della funzione Sound Retriever (S.Rtrv)*
- *Regolazione dei livelli delle sorgenti (SLA) *

Introduzione alla regolazione dell'audio



①

- ① **Display dell'audio**
Mostra lo stato della regolazione dell'audio.

1 Premere MULTI-CONTROL per visualizzare il menu principale.

2 Utilizzare MULTI-CONTROL per selezionare AUDIO.

Ruotare per cambiare opzione di menu. Premere per selezionare.

Regolazione dell'audio

3 Ruotare MULTI-CONTROL per selezionare la funzione audio.

Se si ruota **MULTI-CONTROL**, sul display vengono visualizzate le funzioni audio di seguito riportate.

BAL (regolazione del bilanciamento)—**POSI** (selettore di posizione)—**NW 1** (regolazione rete 1)—**NW 2** (regolazione rete 2)—**NW 3** (regolazione rete 3)—**TA1** (impostazione dell'allineamento temporale)—**TA2** (regolazione dell'allineamento temporale)—**EQ 1** (copia/ri-chiamo dell'equalizzatore)—**EQ 2** (equalizzatore grafico a 31 bande)—**A.EQ** (impostazione on/off equalizzatore automatico)—**S.Rtrv** (advanced sound retriever)—**LOUD** (sonorità)—**SLA** (regolazione del livello della sorgente)

- Quando si seleziona FM come sorgente, non è possibile passare alla funzione **SLA**.
- Se in **EQ 1** si seleziona **FLAT**, non è possibile passare a **EQ 2**.
- Se in **TA1** si seleziona **OFF**, non è possibile passare a **TA2**.
- Per tornare al display di ogni sorgente, premere **B**. 

Regolazione dei canali sinistro e destro

È possibile regolare per i canali sinistro e destro, autonomamente o unitariamente, le seguenti funzioni.

- *Regolazione della rete (NW 1, NW 2, NW 3)*
- *Regolazione di precisione della curva d'equalizzazione (EQ 2)*

1 Utilizzare MULTI-CONTROL per selezionare la funzione audio precedentemente descritta.

2 Premere e tenere premuto MULTI-CONTROL per alternare tra la modalità destra/sinistra autonoma e unitaria.

Premere e tenere premuto **MULTI-CONTROL** per selezionare tra la modalità destra/sinistra autonoma e unitaria.

3 Premere MULTI-CONTROL per selezionare il canale destro o sinistro, se è stata selezionata la modalità destra/sinistra autonoma.

A ogni pressione di **MULTI-CONTROL** si seleziona il canale destro o sinistro.

4 Regolare le tre funzioni secondo le esigenze. 

Uso della regolazione del bilanciamento

È possibile selezionare un'impostazione del bilanciamento che realizzi un ambiente di ascolto ideale per tutti i posti occupati.

1 Utilizzare MULTI-CONTROL per selezionare BAL nel menu delle funzioni audio.

Vedere *Introduzione alla regolazione dell'audio* nella pagina precedente.

2 Spingere MULTI-CONTROL a sinistra o a destra per regolare il bilanciamento dell'altoparlante sinistro/destro.

A ogni pressione di **MULTI-CONTROL** a sinistra o a destra, il bilanciamento dell'altoparlante sinistro/destro viene spostato verso la parte sinistra o quella destra.

Viene visualizzata l'indicazione da **L 25** a **R 25** mentre il bilanciamento dell'altoparlante sinistro/destro si sposta da sinistra a destra. 

Uso del selettore di posizione

Un modo per ottenere un suono più naturale consiste nel posizionare in modo accurato l'immagine stereo, ponendo l'ascoltatore proprio al centro del campo sonoro. La funzione del selettore di posizione consente di regolare automaticamente i livelli di uscita degli altoparlanti e di inserire un tempo di ritardo che rifletta il numero e la posizione dei sedili occupati.

1 Utilizzare MULTI-CONTROL per selezionare POSI nel menu delle funzioni audio.

Vedere *Introduzione alla regolazione dell'audio* a pagina 30.

2 Spingere MULTI-CONTROL a sinistra, a destra o in alto per selezionare una posizione di ascolto.

Direzione	Display	Posizione
Sinistra	Left	Sedile anteriore sinistro
Destra	Right	Sedile anteriore destro
Alto	Front	Sedili anteriori

- Per annullare la posizione di ascolto selezionata, spingere nuovamente **MULTI-CONTROL** nella stessa direzione.

Informazioni sulla funzione rete

La funzione rete consente di suddividere il segnale audio in bande di frequenza differenziate e di riprodurre ciascuna banda tramite unità altoparlanti separate.

È quindi possibile eseguire regolazioni di precisione per la banda di frequenza riprodotta (con un filtro passa basso o un filtro passa alto), il livello, la fase e gli altri parametri, in modo che corrispondano alle caratteristiche di ciascuna unità altoparlante.

Parametri regolabili

La funzione rete consente la regolazione dei parametri riportati di seguito. Eseguire le regolazioni in base alla banda di frequenza riprodotta e alle caratteristiche di ciascuna unità altoparlante collegata.

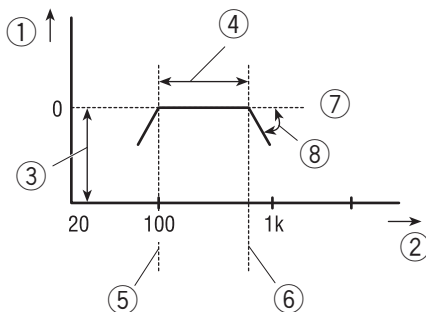

- Livello (dB)
- Frequenza (Hz)
- Livello
- Banda di frequenza riprodotta
- Frequenza di taglio dell'HPF (filtro passa alto)
- Frequenza di taglio dell'LPF (filtro passa basso)
- Passo
- Pendenza (dB per ottava)

Banda di frequenza riprodotta

La regolazione della frequenza di taglio dell'HPF (filtro passa alto) o del LPF (filtro passa basso) consente di impostare la banda di frequenza riprodotta per ciascuna unità altoparlante.

- Il filtro HPF taglia le frequenze (basse) al di sotto della frequenza impostata, lasciando inalterate le frequenze alte.
- Il filtro LPF taglia le frequenze (alte) al di sopra della frequenza impostata, lasciando inalterate le frequenze basse.

Livello

È possibile correggere la differenza nei livelli riprodotti tra le unità altoparlanti.

Regolazione dell'audio

Pendenza

La regolazione della pendenza HPF/LPF (pendenza di attenuazione del filtro) consente di regolare la continuità del suono tra le unità altoparlanti.

- La pendenza indica il numero di decibel (dB) per cui il segnale viene attenuato quando la frequenza diventa più alta (o più bassa) di un'ottava (Unità: dB per ottava). Tanto più elevata la pendenza, tanto più il segnale viene attenuato.

Fase

È possibile commutare la fase (normale, inversa) per il segnale in ingresso di ciascuna unità altoparlante. Se la continuità del suono tra gli altoparlanti risulta imprecisa, provare a commutare la fase. In questo modo si può migliorare la continuità del suono tra gli altoparlanti.

Punti concernenti le regolazioni di rete

Regolazione della frequenza di taglio

- Se si è impostata la frequenza di taglio **Low-LPF** o **SW-LPF** su un livello alto con altoparlanti di gamma bassa o il subwoofer è installato nella parte posteriore del veicolo, i suoni bassi risultano separati in modo da dare l'impressione di provenire dalla parte posteriore. Si consiglia di impostare la frequenza di taglio **Low-LPF** o **SW-LPF** su 100 Hz o un valore inferiore.
- L'impostazione per la potenza di uscita massima per gli altoparlanti di gamma media e alta è generalmente inferiore all'impostazione relativa agli altoparlanti di gamma bassa. Se la frequenza di taglio **Mid-HPF** o **High-HPF** viene impostata su un valore inferiore a quello richiesto, segnali in ingresso con forti bassi potrebbero danneggiare l'altoparlante.

Regolazione dei livelli

Le frequenze di base della maggior parte degli strumenti musicali si trovano all'interno della gamma media. Eseguire prima la regolazione

del livello di gamma media, quindi procedere alla gamma alta, alla gamma bassa e al subwoofer in questo ordine.

Regolazione della pendenza

- Se si imposta un valore assoluto basso per la pendenza (per una pendenza attenuata), le interferenze tra le unità altoparlanti adiacenti frequentemente possono provocare un deterioramento della risposta in frequenza.
- Se si imposta un valore assoluto alto per la pendenza (per una pendenza accentuata), la continuità dell'audio tra le unità altoparlanti si deteriora e il suono risulta separato.
- Se si imposta la pendenza su 0 dB per ottava (passo), il filtro non influisce sul segnale audio e non ha quindi nessun effetto.

Regolazione della fase

Quando il valore del punto di cross-over per i filtri su entrambi i lati è impostato su -12 dB per ottava, la fase viene invertita di 180 gradi alla frequenza di taglio del filtro. In questo caso, l'inversione della fase garantisce una migliore continuità del suono.

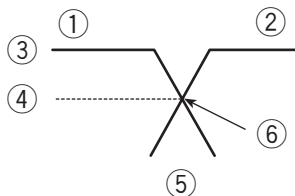

- ① Fase normale
- ② Fase invertita
- ③ 0 dB
- ④ -3 dB
- ⑤ -12 dB
- ⑥ Punto di crossover

Silenziamento delle unità altoparlanti (filtri)

È possibile silenziare ciascuna unità altoparlante (filtro). Quando un'unità altoparlante (filtro) viene silenziata, da tale altoparlante non viene emesso alcun suono.

- Se si silenzia l'unità altoparlante (filtro) selezionata, l'indicazione **MUTE** lampeggia e non è possibile alcuna regolazione.
- Tuttavia, anche se viene silenziata un'unità altoparlante (filtro), è possibile regolare i parametri per le altre unità altoparlanti (filtri).

1 Utilizzare MULTI-CONTROL per selezionare NW 1 nel menu delle funzioni audio.

Vedere *Introduzione alla regolazione dell'audio* a pagina 30.

2 Spingere MULTI-CONTROL a sinistra o a destra per selezionare l'unità altoparlante (filtro) da regolare.

A ogni pressione di **MULTI-CONTROL** a sinistra o a destra, si seleziona un'unità altoparlante (filtro) nell'ordine seguente:

SW-HPF (subwoofer HPF)—**SW-LPF** (subwoofer LPF)—**Low-HPF** (altoparlante di gamma bassa HPF)—**Low-LPF** (altoparlante di gamma bassa LPF)—**Mid-HPF** (altoparlante di gamma media HPF)—**Mid-LPF** (altoparlante di gamma media LPF)—**High-HPF** (altoparlante di gamma alta HPF)—**High-LPF** (altoparlante di gamma media LPF)

3 Spingere e tenere premuto MULTI-CONTROL per silenziare l'unità altoparlante (filtro) selezionata.

- Per annullare il silenziamento spingere **MULTI-CONTROL** in alto.

Regolazione della rete

1 Utilizzare MULTI-CONTROL per selezionare NW 1 nel menu delle funzioni audio.

Vedere *Introduzione alla regolazione dell'audio* a pagina 30.

2 Spingere MULTI-CONTROL a sinistra o a destra per selezionare l'unità altoparlante (filtro) da regolare.

A ogni pressione di **MULTI-CONTROL** a sinistra o a destra, si seleziona un'unità altoparlante (filtro) nell'ordine seguente:

SW-HPF (subwoofer HPF)—**SW-LPF** (subwoofer LPF)—**Low-HPF** (altoparlante di gamma bassa HPF)—**Low-LPF** (altoparlante di gamma bassa LPF)—**Mid-HPF** (altoparlante di gamma media HPF)—**Mid-LPF** (altoparlante di gamma media LPF)—**High-HPF** (altoparlante di gamma alta HPF)—**High-LPF** (altoparlante di gamma media LPF)

3 Ruotare MULTI-CONTROL per selezionare NW 2 nel menu delle funzioni audio.

Vedere *Introduzione alla regolazione dell'audio* a pagina 30.

4 Spingere MULTI-CONTROL a sinistra o a destra per selezionare la frequenza di taglio (frequenza crossover) dell'unità altoparlante (filtro) selezionata.

A ogni pressione di **MULTI-CONTROL** a sinistra o a destra, si seleziona una frequenza di taglio (frequenza crossover) nell'ordine seguente:

- **High-LPF**
5k—6.3k—8k—10k—12.5k—16k—20k
- **High-HPF**
800Hz—1k—1.25k—1.6k—2k—2.5k—
3.15k—4k—5k—6.3k—8k—10k—12.5k—
16k
- **Mid-LPF, Low-LPF e SW-LPF**
25Hz—31.5Hz—40Hz—50Hz—63Hz—
80Hz—100Hz—125Hz—160Hz—200Hz—
250Hz—315Hz—400Hz—500Hz—630Hz—
800Hz—1k—1.25k—1.6k—2k—2.5k—
3.15k—4k—5k—6.3k—8k—10k—12.5k—
16k—20k
- **Mid-HPF, Low-HPF e SW-HPF**

Regolazione dell'audio

20Hz—25Hz—31.5Hz—40Hz—50Hz—
63Hz—80Hz—100Hz—125Hz—160Hz—
200Hz—250Hz—315Hz—400Hz—500Hz
—630Hz—800Hz—1k—1.25k—1.6k—2k
—2.5k—3.15k—4k—5k—6.3k—8k—10k
—12.5k—16k

- Non è possibile selezionare altoparlanti che sono stati disattivati nelle impostazioni iniziali. Vedere *Configurazione degli altoparlanti* a pagina 43.

5 Spingere MULTI-CONTROL in alto o in basso per regolare il livello dell'unità altoparlante (filtro) selezionata.

A ogni pressione di **MULTI-CONTROL** in alto o in basso il livello per l'unità altoparlante (filtro) selezionata aumenta o diminuisce.

A seconda se il livello viene aumentato o diminuito, viene visualizzata l'indicazione da **0 dB** a **-24 dB**, se sono stati selezionati **High-LPF**, **High-HPF**, **Mid-LPF** o **Mid-HPF**.

A seconda se il livello viene aumentato o diminuito, viene visualizzata l'indicazione da **6 dB** a **-24 dB**, solo se sono stati selezionati **SW-HPF**, **Low-LPF**, **Low-HPF** o **SW-LPF**.

6 Ruotare MULTI-CONTROL per selezionare NW 3 nel menu delle funzioni audio.

Vedere *Introduzione alla regolazione dell'audio* a pagina 30.

7 Spingere MULTI-CONTROL a sinistra o a destra per selezionare la pendenza dell'unità altoparlante (filtro) selezionata.

A ogni pressione di **MULTI-CONTROL** a sinistra o a destra, si seleziona una pendenza nell'ordine seguente:

- **High-HPF**
6dB/oct.—12dB/oct.—18dB/oct.—
24dB/oct.—30dB/oct.—36dB/oct.
- **High-LPF, Mid-LPF, Mid-HPF, Low-LPF, Low-HPF, SW-LPF e SW-HPF**
Pass—6dB/oct.—12dB/oct.—18dB/oct.—
24dB/oct.—30dB/oct.—36dB/oct.

8 Spingere MULTI-CONTROL in alto o in basso per modificare la fase dell'unità altoparlante (filtro) selezionata.

Spingere **MULTI-CONTROL** in alto per selezionare la fase normale e sul display viene visualizzata l'indicazione **NOR**. Spingere **MULTI-CONTROL** in basso per selezionare la fase invertita; sul display viene visualizzata l'indicazione **REV**.

- È possibile regolare i parametri per le altre unità altoparlanti (filtri) procedendo nello stesso modo.

9 Premere B per annullare la modalità di regolazione di rete.

Utilizzo dell'allineamento temporale

L'allineamento temporale consente di regolare la distanza tra ciascun altoparlante e la posizione di ascolto.

1 Utilizzare MULTI-CONTROL per selezionare TA1 nel menu delle funzioni audio.

Vedere *Introduzione alla regolazione dell'audio* a pagina 30.

2 Spingere MULTI-CONTROL a sinistra o a destra per selezionare l'allineamento temporale.

A ogni pressione di **MULTI-CONTROL** a sinistra o a destra, si seleziona un allineamento temporale nell'ordine seguente:

Initial (iniziale)—**Custom** (personalizzato)—**AutoTA** (allineamento temporale automatico)—**OFF** (disattivato)

- **Initial** è l'allineamento temporale impostato in fabbrica.
- **Custom** è un allineamento temporale personalizzato creato dall'utente.
- **AutoTA** è un allineamento temporale creato dalla funzione TA ed EQ automatica. (Vedere *Funzione TA ed EQ automatica (allineamento temporale automatico e equalizzazione automatica)* a pagina 39.)

Regolazione dell'audio

- Non è possibile selezionare **AutoTA** se non è stata eseguita la funzione TA ed EQ automatica. In questo caso, viene visualizzata l'indicazione **Please Set Auto TA**.

Regolazione dell'allineamento temporale

È possibile regolare la distanza tra ciascun altoparlante e la posizione selezionata.

- L'allineamento temporale modificato viene memorizzato in **Custom**.

1 Utilizzare MULTI-CONTROL per selezionare TA1 nel menu delle funzioni audio.

Vedere *Introduzione alla regolazione dell'audio* a pagina 30.

2 Premere MULTI-CONTROL per selezionare un'unità di misura.

Ad ogni pressione di **MULTI-CONTROL** si seleziona un'unità di misura, nell'ordine seguente: **(cm)** (centimetri)—**(inch)** (pollici)

3 Utilizzare MULTI-CONTROL per selezionare TA2 nel menu delle funzioni audio.

Vedere *Introduzione alla regolazione dell'audio* a pagina 30.

- Viene visualizzata l'indicazione **Can't Adjust TA. Set POS. FL or FR** se nella modalità del selettore di posizione (**POSI**) non è selezionato **Left** o **Right**.
- Se in **TA1** si seleziona **OFF**, non è possibile passare a **TA2**.

4 Spingere MULTI-CONTROL a sinistra o a destra per selezionare l'altoparlante da regolare.

A ogni pressione di **MULTI-CONTROL** a sinistra o a destra, si seleziona un altoparlante nell'ordine seguente:

High L (sinistro di gamma alta)—**High R** (destro di gamma alta)—**Mid L** (sinistro di gamma media)—**Mid R** (destro di gamma media)—**Low L** (sinistro di gamma bassa)—**Low R** (destro di gamma bassa)—**SW L** (subwoofer sinistro)—**SW R** (subwoofer destro)

5 Spingere MULTI-CONTROL in alto o in basso per regolare la distanza tra l'altoparlante selezionato e la posizione di ascolto.

A ogni pressione di **MULTI-CONTROL** in alto o in basso, la distanza aumenta o diminuisce. A seconda se la distanza viene aumentata o diminuita, viene visualizzata l'indicazione da **394.75cm** a **0.00cm**, se sono stati selezionati i centimetri **((cm))**.

A seconda se la distanza viene aumentata o diminuita, viene visualizzata l'indicazione da **155.39inch** a **0.00inch**, se sono stati selezionati i pollici **((inch))**.

- È possibile regolare la distanza per gli altri altoparlanti procedendo nello stesso modo.

6 Premere B per annullare la modalità di allineamento temporale.

Richiamo o copia delle curve d'equalizzazione

L'equalizzatore consente di regolare l'equalizzazione in modo che corrisponda alle caratteristiche acustiche dell'interno dell'automobile, in base alle esigenze dell'ascoltatore.

È possibile memorizzare la curva d'equalizzazione personalizzata o richiamarla dalla memoria.

Richiamo della curva d'equalizzazione

1 Utilizzare MULTI-CONTROL per selezionare EQ 1 nel menu delle funzioni audio.

Vedere *Introduzione alla regolazione dell'audio* a pagina 30.

2 Spingere MULTI-CONTROL a sinistra o a destra per selezionare la curva d'equalizzazione da richiamare.

Ogni volta che si spinge **MULTI-CONTROL** a sinistra o a destra, si richiama una curva d'equalizzazione nell'ordine seguente:

Regolazione dell'audio

MEMORY1 (memoria 1)—**MEMORY2** (memoria 2)—**MEMORY3** (memoria 3)—**MEMORY4** (memoria 4)—**MEMORY5** (memoria 5)—**FLAT** (piatta)

▪ Quando si seleziona **FLAT** non viene effettuata nessuna aggiunta o correzione al suono. Questa opzione risulta utile per controllare l'effetto delle curve d'equalizzazione alternando l'opzione **FLAT** e una curva d'equalizzazione impostata.

Copia della curva d'equalizzazione

1 Utilizzare MULTI-CONTROL per selezionare EQ 1 nel menu delle funzioni audio.

Vedere *Introduzione alla regolazione dell'audio* a pagina 30.

2 Spingere MULTI-CONTROL a sinistra o a destra per selezionare la curva d'equalizzazione da copiare.

3 Premere MULTI-CONTROL e tenerlo premuto per copiare la curva d'equalizzazione selezionata.

4 Spingere MULTI-CONTROL a sinistra o a destra per selezionare l'area di memorizzazione (da MEMORY1 a MEMORY5).

5 Premere MULTI-CONTROL e tenerlo premuto per memorizzare la curva d'equalizzazione. 

Regolazione di precisione della curva d'equalizzazione

È possibile eseguire la regolazione del livello di 31 bande diverse per creare nel veicolo un ambiente di di ascolto con caratteristiche acustiche ottimali.

1 Selezionare l'area di memorizzazione (da MEMORY1 a MEMORY5).

Vedere *Copia della curva d'equalizzazione* in questa pagina.

▪ Se una curva d'equalizzazione è già stata memorizzata, verrà sovrascritta dalla nuova curva d'equalizzazione impostata.

2 Utilizzare MULTI-CONTROL per selezionare EQ 2 nel menu delle funzioni audio.

Vedere *Introduzione alla regolazione dell'audio* a pagina 30.

3 Spingere MULTI-CONTROL a sinistra o a destra per selezionare la banda d'equalizzatore da regolare.

Ogni volta che si spinge **MULTI-CONTROL** a sinistra o a destra, si seleziona una banda d'equalizzatore nell'ordine seguente:

20Hz—25Hz—31.5Hz—40Hz—50Hz—63Hz—80Hz—100Hz—125Hz—160Hz—200Hz—250Hz—315Hz—400Hz—500Hz—630Hz—800Hz—1k—1.25k—1.6k—2kHz—2.5k—3.15k—4k—5k—6.3k—8k—10k—12.5kHz—16k—20k

4 Premere MULTI-CONTROL in alto o in basso per regolare il livello della banda d'equalizzatore.

Ogni volta che si spinge **MULTI-CONTROL** in alto o in basso, il livello della banda d'equalizzazione aumenta o diminuisce.

A seconda se il livello aumenta o diminuisce, viene visualizzata l'indicazione da **+12** a **-12**.

▪ Quindi, è possibile selezionare un'altra banda e regolarne il livello.

5 La curva d'equalizzazione verrà memorizzata automaticamente. 

Uso dell'equalizzatore automatico

L'equalizzatore automatico è la curva d'equalizzazione creata dalla funzione TA ed EQ automatica (vedere *Funzione TA ed EQ automatica (allineamento temporale automatico e equalizzazione automatica)* a pagina 39).

È possibile attivare o disattivare l'equalizzatore automatico.

Regolazione dell'audio

1 Utilizzare MULTI-CONTROL per selezionare A.EQ nel menu delle funzioni audio.

Vedere *Introduzione alla regolazione dell'audio* a pagina 30.

- Se non è stata eseguita la funzione TA ed EQ automatica, viene visualizzato il messaggio **Please Set Auto EQ**, che indica che non è possibile attivare questa funzione.

2 Premere MULTI-CONTROL per attivare l'equalizzatore automatico.

- Premere nuovamente **MULTI-CONTROL** per disattivare l'equalizzatore automatico. 

Uso della funzione Sound Retriever

La funzione Sound Retriever migliora automaticamente l'audio compresso e ripristina il suono completo.

1 Utilizzare MULTI-CONTROL per selezionare S.Rtrv nel menu delle funzioni audio.

Vedere *Introduzione alla regolazione dell'audio* a pagina 30.

2 Premere MULTI-CONTROL per selezionare l'impostazione desiderata.

OFF (disattivata)—**MODE1**—**MODE2**

- **MODE1** è efficace per i bassi rapporti di compressione.
- **MODE2** è efficace per gli alti rapporti di compressione.
- È possibile utilizzare questa funzione per i dati audio memorizzati su CD, DVD, audio Bluetooth, iPod, USB o dispositivi ausiliari. 

Regolazione della sonorità

La sonorità compensa le deficienze nelle gamme dei suoni bassi e alti a basso volume.

1 Utilizzare MULTI-CONTROL per selezionare LOUD nel menu delle funzioni audio.

Vedere *Introduzione alla regolazione dell'audio* a pagina 30.

2 Premere MULTI-CONTROL per attivare la sonorità.

- Per disattivare la sonorità, premere nuovamente **MULTI-CONTROL**. 

Regolazione dei livelli delle sorgenti

La funzione SLA (regolazione del livello della sorgente) consente di regolare il livello di volume di ogni sorgente per prevenire cambiamenti radicali di volume quando si passa da una sorgente all'altra.

- Le impostazioni sono basate sul livello di volume FM, che rimane immutato.

1 Confrontare il livello di volume FM con il livello della sorgente che si desidera regolare.

2 Utilizzare MULTI-CONTROL per selezionare SLA nel menu delle funzioni audio.

Vedere *Introduzione alla regolazione dell'audio* a pagina 30.

3 Spingere MULTI-CONTROL in alto o in basso per regolare il volume della sorgente.

A ogni pressione di **MULTI-CONTROL** in alto o in basso, il volume della sorgente aumenta o diminuisce.

A seconda se il volume della sorgente viene aumentato o diminuito, viene visualizzata l'indicazione da **+4** a **-4**.



Note

- Con le regolazioni del livello della sorgente è anche possibile regolare il livello di volume MW/LW.
- Il lettore CD incorporato e il lettore multi-CD sono automaticamente impostati allo stesso volume di regolazione del livello della sorgente.
- L'unità esterna 1 e l'unità esterna 2 sono automaticamente impostate allo stesso volume di regolazione del livello della sorgente. 

Regolazione dell'audio

Funzione TA ed EQ automatica (allineamento temporale automatico e equalizzazione automatica)

L'allineamento temporale automatico viene regolato automaticamente in base alla distanza tra ciascun altoparlante e la posizione di ascolto.

L'equalizzatore automatico misura automaticamente le caratteristiche acustiche dell'interno dell'automobile, quindi crea la curva d'equalizzazione automatica sulla base di tali informazioni.



AVVERTENZA

- Per prevenire eventuali incidenti, non eseguire mai la funzione TA ed EQ automatica durante la guida. Quando questa funzione misura le caratteristiche acustiche dell'interno dell'automobile per creare una curva d'equalizzazione automatica, dagli altoparlanti può essere emesso un tono (rumore) di misurazione molto intenso.
- Assicurarsi di collegare gli altoparlanti di gamma alta all'uscita corrispondente. Se gli altoparlanti non sono collegati correttamente, potrebbero subire danni a causa del tono di misurazione a bassa frequenza.



ATTENZIONE

- Se si esegue la funzione TA ed EQ automatica nelle condizioni riportate di seguito, gli altoparlanti potrebbero subire danni. Accertarsi che non sussistano tali condizioni prima di eseguire la funzione TA ed EQ automatica.
 - Quando gli altoparlanti sono collegati in modo non corretto (ad esempio, quando un altoparlante di gamma media è collegato all'uscita subwoofer).
 - Quando un altoparlante è collegato a un amplificatore di potenza che emette un segnale in uscita superiore alla capacità di potenza in ingresso massima dell'altoparlante.

- Se il microfono è collocato in una posizione non corretta, il tono di misurazione può distorcersi e la misurazione può richiedere un prolungato periodo di tempo o la batteria potrebbe scaricarsi. Accertarsi che il microfono si trovi nella posizione specificata.
- Quando si collegano tweeter e supertweeter a questo sistema, utilizzare la rete di cross-over dei supertweeter.
- Quando si collegano tweeter e supertweeter a questo sistema, l'allineamento temporale automatico e l'equalizzazione automatica potrebbero non funzionare correttamente. In questo caso, è necessario effettuare una regolazione manuale.

Prima di utilizzare la funzione TA ed EQ automatica

- Controllare l'intervallo di frequenza di utilizzo degli altoparlanti e collegare gli altoparlanti alle uscite degli alti, dei medi, dei bassi o del subwoofer. Se gli altoparlanti non sono collegati correttamente, l'allineamento temporale automatico e l'equalizzazione automatica potrebbero non funzionare correttamente.
- Eseguire la funzione TA ed EQ automatica in un luogo quanto più silenzioso possibile, con il motore dell'automobile e l'impianto di climatizzazione spenti. Inoltre, spegnere eventuali telefoni cellulari o portatili presenti nell'automobile o rimuoverli dal veicolo prima di eseguire la funzione TA ed EQ automatica. Suoni diversi dal tono di misurazione (suoni ambientali, il rumore del motore, la suoneria dei telefoni ecc.) possono impedire la corretta misurazione delle caratteristiche acustiche dell'interno dell'automobile.

Regolazione dell'audio

- Accertarsi di eseguire la funzione TA ed EQ automatica utilizzando il microfono fornito. Se si utilizza un altro microfono la misurazione potrebbe non essere possibile o potrebbero risultare misurazioni delle caratteristiche acustiche dell'interno dell'automobile non corrette.
- Quando gli altoparlanti attivati nel menu delle impostazioni iniziali non sono collegati, la funzione TA ed EQ automatica non può essere eseguita.
- Quando le unità altoparlanti di gamma media vengono silenziate, la funzione TA ed EQ automatica non può essere eseguita. (Vedere nella pagina seguente.)
- Quando questa unità è collegata a un amplificatore di potenza dotato di controllo del livello di ingresso, potrebbe non essere possibile eseguire la funzione TA ed EQ automatica se si diminuisce il livello di ingresso dell'amplificatore di potenza. Impostare il livello di ingresso dell'amplificatore di potenza sulla posizione standard.
- Quando questa unità è collegata a un amplificatore di potenza con filtro passa basso (LPF), disattivare il filtro passa basso prima di eseguire la funzione TA ed EQ automatica. Inoltre, la frequenza di taglio per il filtro passa basso incorporato di un subwoofer attivo deve essere impostata sulla frequenza più alta.
- Il valore dell'allineamento temporale calcolato dalla funzione TA ed EQ automatica potrebbe risultare diverso dalla distanza effettiva nelle condizioni riportate di seguito. Tuttavia, la distanza è stata calcolata dal computer sul ritardo ottimale per ottenere risultati corretti per tali condizioni, pertanto si consiglia di continuare a utilizzare tale valore.
 - Quando il suono riflesso all'interno del veicolo è considerevole e si verifica effetto ritardo.
 - In presenza di effetto ritardo per i suoni bassi dovuti all'influenza del filtro passa basso sui subwoofer attivi o sugli amplificatori esterni.
- La funzione TA ed EQ automatica cambia le impostazioni audio come riportato di seguito:
 - Le impostazioni di bilanciamento ritornano alla posizione centrale. (Vedere a pagina 31.)
 - La curva dell'equalizzatore grafico ritorna a **FLAT**. (Vedere a pagina 36.)
- Se si esegue la funzione TA ed EQ automatica quando già esiste un'impostazione precedente, l'impostazione verrà sostituita.
- Se si collegano tweeter, verificare la gamma di frequenza utilizzabile con i tweeter. Quando si imposta la frequenza di taglio, impostare un valore superiore alla frequenza di taglio minima utilizzabile dal tweeter.
- La funzione TA automatica utilizza per la misurazione una gamma superiore a 10 kHz. Pertanto, se si utilizzano tweeter che non possono riprodurre segnali con frequenza superiore a 10 kHz, i tweeter potrebbero subire danni. Quando viene utilizzata la funzione TA ed EQ, accertarsi di impostare la frequenza di taglio appropriata. Inoltre, utilizzare tweeter in grado di riprodurre segnali con frequenza di 10 kHz come frequenza utilizzabile minima.
- È necessario attivare gli altoparlanti utilizzati con questo sistema nel menu delle impostazioni iniziali. Vedere *Configurazione degli altoparlanti* a pagina 43.
- Per eseguire l'allineamento temporale automatico e l'equalizzazione automatica, collegare gli altoparlanti all'uscita di gamma media.

Regolazione dell'audio

Esecuzione della funzione TA ed EQ automatica

1 Arrestare l'automobile in un luogo quanto più silenzioso possibile, chiudere tutte le portiere, i finestrini ed eventualmente il tettuccio, quindi spegnere il motore.

- Se il motore rimane acceso, il rumore del motore potrebbe impedire l'esecuzione corretta della funzione TA ed EQ automatica.

2 Collocare il microfono fornito al centro del poggiatesta del sedile del guidatore, rivolto in avanti, utilizzando la cinghia (venduta a parte).

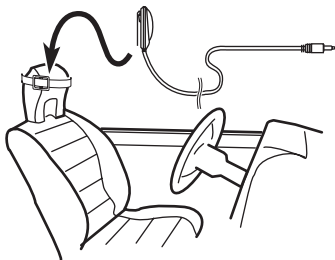

- La funzione TA ed EQ automatica può variare in base alla posizione in cui viene collocato il microfono. Se si desidera, collocare il microfono sul sedile del passeggero anteriore per eseguire la funzione TA ed EQ automatica.

3 Ruotare l'interruttore della chiave di avviamento sulla posizione ON o ACC.

- Se l'impianto di climatizzazione dell'automobile è acceso, spegnerlo. Il rumore prodotto dalla ventola del climatizzatore potrebbe impedire la corretta regolazione della funzione TA ed EQ automatica.

- Premere **SRC/Off** per accendere la sorgente, se questa unità è spenta.

4 Premere e tenere premuto SRC/Off fino a quando l'unità non si spegne.

5 Premere e tenere premuto EQ per accedere al menu della funzione TA ed EQ automatica.

Il frontalino si apre automaticamente.

6 Collegare il microfono al connettore di ingresso del microfono su questa unità.

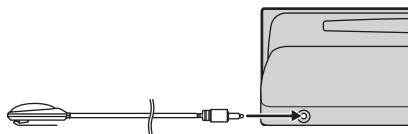

7 Ruotare MULTI-CONTROL per selezionare Select position nel menu della funzione TA ed EQ automatica.

8 Premere MULTI-CONTROL per selezionare una sorgente.

A ogni pressione di **MULTI-CONTROL** si seleziona un'impostazione, nell'ordine seguente: **Front left** (anteriore sinistro)—**Front right** (anteriore destro)

Selezionare la posizione per il sedile su cui è collocato il microfono.

9 Ruotare MULTI-CONTROL per selezionare Select N/W mode nel menu della funzione TA ed EQ automatica.

10 Premere MULTI-CONTROL per selezionare una modalità rete.

A ogni pressione di **MULTI-CONTROL** si seleziona un'impostazione, nell'ordine seguente: **Auto N/W** (automatico)—**Custom N/W** (personalizzato)

- Se si desidera regolare la funzione TA ed EQ automatica in base a impostazioni di rete personalizzate precedenti, selezionare **Custom N/W**. In caso contrario, selezionare **Auto N/W**.

- Se un valore regolato manualmente non risulta adeguato alle specifiche reali degli altoparlanti, l'allineamento temporale automatico e l'equalizzazione automatica potrebbero non funzionare correttamente.

11 Ruotare MULTI-CONTROL per selezionare Auto TA & EQ stop nel menu della funzione TA ed EQ automatica.

12 Premere MULTI-CONTROL per avviare la funzione TA ed EQ automatica.

13 Uscire dall'automobile e chiudere la portiera entro 10 secondi quando viene avviato il conto alla rovescia di 10 secondi.

Il tono (rumore) di misurazione viene emesso dagli altoparlanti e la funzione TA ed EQ automatica viene avviata.

- Per interrompere la funzione TA ed EQ automatica, premere nuovamente **MULTI-CONTROL**.
- Per annullare la funzione TA ed EQ automatica, premere **B**.

14 Quando la funzione TA ed EQ automatica è completata, viene visualizzato Complete.

Se non è possibile eseguire la corretta misurazione delle caratteristiche acustiche dell'interno dell'automobile, viene visualizzato un messaggio di errore. (Vedere *Spiegazione dei messaggi di errore relativi alla funzione TA ed EQ automatica* a pagina 78.)

15 Premere B per annullare la funzione TA ed EQ automatica.

16 Conservare il microfono con cura nel vano portaoggetti.

Conservare il microfono con cura vano portaoggetti o in un altro luogo sicuro. Se il microfono viene esposto alla luce solare diretta per un prolungato periodo di tempo, le alte temperature possono provocare distorsione, scolorimenti o malfunzionamenti.



Nota

Accertarsi di aver scollegato il microfono prima di premere **▲/Open** per aprire o chiudere il frontalino (se il microfono è ancora collegato viene emesso un suono di avvertenza). **■**

Impostazioni iniziali

Regolazione delle impostazioni iniziali

Utilizzando le impostazioni iniziali, è possibile personalizzare le diverse impostazioni di sistema per ottenere le prestazioni ottimali per questa unità.

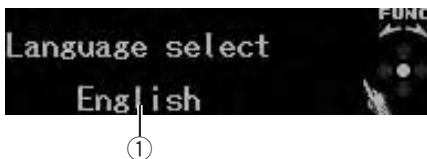

- ① Display delle funzioni
Mostra lo stato della funzione.

1 Premere e tenere premuto SRC/Off fino a quando l'unità non si spegne.

2 Premere e tenere premuto MULTI-CONTROL fino a quando sul display viene visualizzato il menu delle impostazioni iniziali.

3 Ruotare MULTI-CONTROL per selezionare una delle impostazioni iniziali.

Ruotare **MULTI-CONTROL** per visualizzare le funzioni nell'ordine di seguito indicato.

Language select (selezione della lingua)—
SP connection (impostazioni altoparlanti)—
Clock (orologio)—**Off clock** (orologio disattivato)—**FM step** (passo di sintonizzazione FM)—
Auto PI (ricerca automatica PI)—
Warning tone (tono di avvertenza)—
Face auto open (funzione di apertura a scorrimento automatica)—**AUX1** (ingresso ausiliario 1)—**AUX2** (ingresso ausiliario 2)—**Dimmer** (varialuce)—**Brightness** (luminosità)—
Illumination 1 (selezione illuminazione)—
Illumination 2 (illuminazione personalizzata)—
ILL line (sincronizzazione illuminazione)—
Digital ATT (attenuazione digitale)—
Audio Reset (reimpostazione audio)—**Mute** (silenziamiento/attenuazione del suono)—
Door mute 1 (impostazione della polarità del silenziamiento intelligente)—**Door mute 2** (impostazione del silenziamiento intelligente)—

Reverse mode (modalità inversa)—
Ever-scroll (scorrimento costante)—
BT AUDIO (audio Bluetooth)—**Pin code input** (immissione codice PIN)—**BT Version Info.** (informazioni sulla versione Bluetooth)

Attenersi alle impostazioni seguenti per attivare ognuna delle impostazioni.

- È possibile selezionare **BT AUDIO**, **Pin code input** e **BT Version Info.** solo quando l'adattatore Bluetooth (ad esempio CD-BTB200) è collegato a questa unità.
- Per annullare le impostazioni iniziali, premere **B**.

Selezione della lingua del display

Questa unità può visualizzare i comandi sul display in più lingue. È possibile selezionare la lingua desiderata.

1 Utilizzare MULTI-CONTROL per selezionare Language select nel menu delle impostazioni iniziali.

Vedere *Regolazione delle impostazioni iniziali* in questa pagina.

2 Premere MULTI-CONTROL per selezionare la lingua.

A ogni pressione di **MULTI-CONTROL** si seleziona una lingua, nell'ordine seguente:

English—Français—Italiano—Español—Deutsch—Nederlands—РУССКИЙ □

Configurazione degli altoparlanti

È necessario configurare gli altoparlanti utilizzati con questo sistema.

Dopo aver effettuato le regolazioni in modo corretto, l'unità riprodurrà suoni ad alta definizione adatti al proprio sistema.

Impostazioni iniziali

- Non è possibile modificare le impostazioni degli altoparlanti di gamma media. (Gli altoparlanti di gamma media sono sempre attivati.)
- Se l'impostazione viene regolata dopo aver eseguito l'allineamento temporale automatico e l'equalizzazione automatica, eseguire di nuovo queste due operazioni.

1 Utilizzare MULTI-CONTROL per selezionare SP connection nel menu delle impostazioni iniziali.

Vedere *Regolazione delle impostazioni iniziali* nella pagina precedente.

2 Spingere MULTI-CONTROL a sinistra o a destra per selezionare l'altoparlante da regolare.

A ogni pressione di **MULTI-CONTROL** a sinistra o a destra, si seleziona un altoparlante nell'ordine seguente:

Subwoofer (subwoofer)—**Low range** (altoparlanti di gamma bassa)—**High range** (altoparlanti di gamma alta)

3 Premere MULTI-CONTROL per accendere l'altoparlante selezionato.

- Per disattivare la funzione, premere nuovamente **MULTI-CONTROL**. 

Impostazione dell'orologio

Attenersi alle istruzioni seguenti per impostare l'orologio.

1 Utilizzare MULTI-CONTROL per selezionare Clock nel menu delle impostazioni iniziali.

Vedere *Regolazione delle impostazioni iniziali* nella pagina precedente.

2 Spingere MULTI-CONTROL a sinistra o a destra per selezionare il segmento del display dell'orologio che si desidera impostare.

Spingendo **MULTI-CONTROL** a sinistra o a destra si seleziona un segmento del display dell'orologio:

Ora—Minuto

Il segmento selezionato del display dell'orologio diventa intermittente.

3 Spingere MULTI-CONTROL in alto o in basso per impostare l'orologio.

- È possibile sincronizzare l'orologio a un segnale orario premendo **MULTI-CONTROL**.

- Se il minuto è compreso nell'intervallo tra **00** e **29**, i minuti vengono arrotondati per difetto. (Ad esempio, **10:18** diventa **10:00**.)
- Se il minuto è compreso nell'intervallo tra **30** e **59**, i minuti vengono arrotondati per eccesso. (Ad esempio, **10:36** diventa **11:00**.) 

Attivazione o disattivazione del display della funzione Off Clock

Se è attivato il display della funzione Off Clock e anche le sorgenti sono disattivate, l'orologio verrà visualizzato sul display.

1 Utilizzare MULTI-CONTROL per selezionare Off clock nel menu delle impostazioni iniziali.

Vedere *Regolazione delle impostazioni iniziali* nella pagina precedente.

2 Per attivare o disattivare il display della funzione Off Clock, premere MULTI-CONTROL.

- Per disattivare la funzione Off Clock, premere nuovamente **MULTI-CONTROL**. 

Impostazioni iniziali

Impostazione del passo di sintonizzazione FM

Normalmente il passo per la sintonizzazione in FM impiegata dalla ricerca di sintonia è 50 kHz. Quando sono attivate le funzioni AF o TA il passo di sintonizzazione cambia automaticamente a 100 kHz. Quando è attivata la funzione AF, è preferibile impostare il passo di sintonizzazione a 50 kHz.

1 Utilizzare MULTI-CONTROL per selezionare FM step nel menu delle impostazioni iniziali.

Vedere *Regolazione delle impostazioni iniziali* a pagina 43.

2 Premere MULTI-CONTROL per selezionare il passo di sintonizzazione FM.

Premendo ripetutamente **MULTI-CONTROL**, si alternano i valori tra 50 kHz e 100 kHz per il passo di sintonizzazione in FM. Il passo di sintonizzazione FM selezionato viene visualizzato sul display.

- Il passo di sintonizzazione rimane a 50 kHz durante la sintonizzazione manuale. 

Attivazione/disattivazione della ricerca automatica PI

L'unità può ricercare automaticamente una stazione diversa con la stessa programmazione, anche durante il richiamo delle preselezioni.

1 Utilizzare MULTI-CONTROL per selezionare Auto PI nel menu delle impostazioni iniziali.

Vedere *Regolazione delle impostazioni iniziali* a pagina 43.

2 Premere MULTI-CONTROL per attivare la ricerca automatica PI.

- Premere nuovamente **MULTI-CONTROL** per disattivare la ricerca automatica PI. 

Attivazione/disattivazione del tono di avvertenza

Se il frontalino non viene staccato dall'unità principale entro quattro secondi dallo spegnimento del motore dell'automobile, viene emesso un tono di avvertenza. È possibile disattivare il tono di avvertenza.

1 Utilizzare MULTI-CONTROL per selezionare Warning tone nel menu delle impostazioni iniziali.

Vedere *Regolazione delle impostazioni iniziali* a pagina 43.

2 Premere MULTI-CONTROL per attivare il tono di avvertenza.

- Premere nuovamente **MULTI-CONTROL** per disattivare il tono di avvertenza. 

Attivazione/disattivazione dell'apertura a scorrimento automatica

Questa unità è dotata di un frontalino estraibile come protezione antifurto. Per facilitare la sua estrazione, il frontalino si apre automaticamente. Per impostazione predefinita, questa funzione è attivata.

1 Utilizzare MULTI-CONTROL per selezionare Face auto open nel menu delle impostazioni iniziali.

Vedere *Regolazione delle impostazioni iniziali* a pagina 43.

2 Premere MULTI-CONTROL per attivare l'apertura a scorrimento automatica.

- Premere nuovamente **MULTI-CONTROL** per disattivare l'apertura a scorrimento automatica. 

Attivazione/disattivazione dell'impostazione di un dispositivo ausiliario

È possibile attivare individualmente i singoli dispositivi ausiliari collegati a questa unità. Impostare ciascuna sorgente AUX su ON, quando utilizzata. Per informazioni sul collegamento o l'uso dei dispositivi ausiliari, vedere *Uso della sorgente AUX* a pagina 51.

1 Utilizzare MULTI-CONTROL per selezionare AUX1/AUX2 nel menu delle impostazioni iniziali.

Vedere *Regolazione delle impostazioni iniziali* a pagina 43.

2 Premere MULTI-CONTROL per attivare le impostazioni AUX1/AUX2.

- Premere nuovamente **MULTI-CONTROL** per disattivare l'apparecchio AUX. 

Attivazione/disattivazione del varialuce

Per impedire che il display sia troppo luminoso di notte, quando si accendono le luci dell'automobile il display viene automaticamente attenuato. È possibile attivare o disattivare il varialuce.

1 Utilizzare MULTI-CONTROL per selezionare Dimmer nel menu delle impostazioni iniziali.

Vedere *Regolazione delle impostazioni iniziali* a pagina 43.

2 Premere MULTI-CONTROL per attivare il varialuce.

- Per disattivare il varialuce, premere nuovamente **MULTI-CONTROL**. 

Regolazione della luminosità

È possibile regolare il livello della luminosità.

1 Utilizzare MULTI-CONTROL per selezionare Brightness nel menu delle impostazioni iniziali.

Vedere *Regolazione delle impostazioni iniziali* a pagina 43.

2 Spingere MULTI-CONTROL a sinistra o a destra per regolare il livello della luminosità.

A seconda se il livello aumenta o diminuisce, viene visualizzata l'indicazione da **0** a **15**.

- Quando il varialuce è in funzione, è possibile regolare il livello della luminosità da **0** a **10**. 

Selezione del colore dell'illuminazione

È possibile scegliere il colore dell'illuminazione tra i seguenti colori: bianco, rosso, ambra, verde e blu. Inoltre, è possibile regolare la luminosità di ogni colore.

1 Utilizzare MULTI-CONTROL per selezionare Illumination 1 nel menu delle impostazioni iniziali.

Vedere *Regolazione delle impostazioni iniziali* a pagina 43.

2 Spingere MULTI-CONTROL a sinistra o a destra per selezionare il colore dell'illuminazione desiderato.

Ogni volta che si spinge **MULTI-CONTROL** a sinistra o a destra, si seleziona un colore dell'illuminazione nell'ordine seguente:

White (bianco)—**Red** (rosso)—**Amber** (ambra)—**Blue** (blu)—**Green** (verde)—**Custom** (personalizzato)

- Se si seleziona **Custom**, è possibile regolare il livello di tre colori primari, ad esempio rosso, verde e blu. Per ulteriori dettagli, vedere *Regolazione del colore dell'illuminazione* nella pagina seguente.

3 Spingere MULTI-CONTROL in alto o in basso per regolare il livello di luminosità.

A seconda se il livello aumenta o diminuisce, viene visualizzata l'indicazione da **+1** a **-1**. 

Impostazioni iniziali

Regolazione del colore dell'illuminazione

È possibile creare un colore dell'illuminazione regolando il livello di tre colori primari, ad esempio rosso, verde e blu.

- Questa funzione può essere utilizzata solo quando l'impostazione **Custom** è selezionata in **Illumination 1**.

1 Utilizzare MULTI-CONTROL per selezionare Illumination 2 nel menu delle impostazioni iniziali.

Vedere *Regolazione delle impostazioni iniziali* a pagina 43.

2 Spingere MULTI-CONTROL a sinistra o a destra per selezionare il colore da regolare. R (rosso)—G (verde)—B (blu)

3 Spingere MULTI-CONTROL in alto o in basso per regolare il livello del colore.

A seconda se il livello aumenta o diminuisce, viene visualizzata l'indicazione da **4** a **0**. 

Impostazione della sincronizzazione dell'illuminazione

L'illuminazione dei tasti di questa unità può essere sincronizzata con la chiave d'avviamento o con l'interruttore delle luci del veicolo. Questa regolazione permette di selezionare l'opzione adatta.

1 Utilizzare MULTI-CONTROL per selezionare ILL line nel menu delle impostazioni iniziali.

Vedere *Regolazione delle impostazioni iniziali* a pagina 43.

2 Premere MULTI-CONTROL per attivare questa funzione.

Quando questa funzione è attivata, l'illuminazione dei tasti è sincronizzata con l'interruttore delle luci del veicolo.

Quando questa funzione è disattivata, l'illuminazione dei tasti è sincronizzata con l'interruttore della chiave d'avviamento.

- Per disattivare la funzione, premere nuovamente **MULTI-CONTROL**. 

Correzione del suono distorto

Quando si ascolta un CD o un'altra sorgente in cui il livello di registrazione è alto, impostando su alto il livello di ogni frequenza si possono provocare distorsioni. È possibile impostare su basso l'attenuatore digitale in modo da ridurre la distorsione.

- La qualità dell'audio è migliore con l'impostazione alto, per cui in genere si usa questa impostazione.

1 Utilizzare MULTI-CONTROL per selezionare Digital ATT nel menu delle impostazioni iniziali.

Vedere *Regolazione delle impostazioni iniziali* a pagina 43.

2 Premere MULTI-CONTROL per selezionare il livello dell'attenuatore digitale.

Premendo ripetutamente **MULTI-CONTROL** si alterna tra **High** (alto) e **Low** (basso), con la visualizzazione del relativo stato. 

Reimpostazione delle funzioni audio

È possibile reimpostare tutte le funzioni audio.

1 Utilizzare MULTI-CONTROL per selezionare Audio Reset nel menu delle impostazioni iniziali.

Vedere *Regolazione delle impostazioni iniziali* a pagina 43.

2 Premere MULTI-CONTROL.

Sul display viene visualizzata l'indicazione **Reset data?**

3 Spingere MULTI-CONTROL a destra.

Sul display viene visualizzata l'indicazione **Are You Sure?**.

4 Premere MULTI-CONTROL per reimpostare le funzioni audio.

Sul display viene visualizzata l'indicazione **Complete** e le funzioni audio vengono reimpostate.

- Per annullare questa funzione mentre è in esecuzione, premere **B**. 

Attivazione/disattivazione della funzione di silenziamento/attenuazione del suono

Il suono del sistema viene silenziato o attenuato automaticamente quando viene ricevuto un segnale da un apparecchio dotato di funzione di silenziamento.

- Il suono viene silenziato o attenuato, viene visualizzato **MUTE** o **ATT** e non è possibile effettuare nessuna regolazione dell'audio.
- Il suono del sistema ritorna alle condizioni normali quando il silenziamento o l'attenuazione viene annullata.

1 Utilizzare MULTI-CONTROL per selezionare Mute nel menu delle impostazioni iniziali.

Vedere *Regolazione delle impostazioni iniziali* a pagina 43.

2 Premere MULTI-CONTROL per impostare la funzione di silenziamento/attenuazione del telefono.

A ogni pressione di **MULTI-CONTROL** si seleziona un'impostazione, nell'ordine seguente: **20dB ATT** (attenuazione 20 dB)—**TEL mute** (silenziamento)—**10dB ATT** (attenuazione 10 dB)

- **20dB ATT** ha un effetto più accentuato rispetto a **10dB ATT**. 

Impostazione della polarità del funzionamento della porta

Prima di utilizzare la funzione di silenziamento intelligente, è necessario impostare la polarità del funzionamento della porta. Verificare la polarità del funzionamento di apertura della porta e regolarla correttamente.

1 Utilizzare MULTI-CONTROL per selezionare Door mute 1 nel menu delle impostazioni iniziali.

Vedere *Regolazione delle impostazioni iniziali* a pagina 43.

2 Premere MULTI-CONTROL per selezionare l'impostazione.

A ogni pressione di **MULTI-CONTROL** si seleziona un'impostazione, nell'ordine seguente: **High** (alta)—**Low** (bassa)

- Se la polarità cambia a + (positiva) quando la porta è aperta, selezionare **High**.
- Se la polarità cambia a - (negativa) quando la porta è aperta, selezionare **Low**. 

Impostazioni iniziali

Impostazione del silenziamento intelligente

Il suono del sistema viene silenziato o attenuato automaticamente quando lo sportello del veicolo viene aperto.

- Il suono del sistema ritorna alle condizioni normali quando il silenziamento o l'attenuazione viene annullata.

1 Utilizzare MULTI-CONTROL per selezionare Door mute 2 nel menu delle impostazioni iniziali.

Vedere *Regolazione delle impostazioni iniziali* a pagina 43.

2 Premere MULTI-CONTROL per impostare la funzione di silenziamento/attenuazione all'apertura dello sportello.

A ogni pressione di **MULTI-CONTROL** si seleziona un'impostazione, nell'ordine seguente: **OFF** (disattivato)—**20dB ATT** (attenuazione 20 dB)—**MUTE** (silenziamento)

Attivazione/disattivazione della modalità inversa

Se non si esegue nessuna operazione per circa 30 secondi, le indicazioni su schermo vengono visualizzate a colori invertiti e continuano a essere invertite ogni 10 secondi.

1 Utilizzare MULTI-CONTROL per selezionare Reverse mode nel menu delle impostazioni iniziali.

Vedere *Regolazione delle impostazioni iniziali* a pagina 43.

2 Premere MULTI-CONTROL per attivare la modalità inversa.

- Premere nuovamente **MULTI-CONTROL** per disattivare la modalità inversa.
- È inoltre possibile attivare o disattivare la modalità inversa premendo **B** quando questa unità è spenta. Per ulteriori dettagli, vedere *Modalità inversa* a pagina 8.

Attivazione/disattivazione della funzione di scorrimento costante

Quando la funzione di scorrimento costante è attivata, sul display scorrono continuamente le informazioni testuali come i titoli dei CD. Disattivarla se si desidera che le informazioni scorrano una sola volta.

1 Utilizzare MULTI-CONTROL per selezionare Ever-scroll nel menu delle impostazioni iniziali.

Vedere *Regolazione delle impostazioni iniziali* a pagina 43.

2 Premere MULTI-CONTROL per attivare lo scorrimento costante.

- Premere nuovamente **MULTI-CONTROL** per disattivare lo scorrimento costante.

Attivazione della sorgente BT Audio

Per utilizzare un lettore audio Bluetooth, è necessario attivare la sorgente **BT Audio**.

- È possibile utilizzare questa funzione solo dopo aver collegato un adattatore Bluetooth (ad esempio CD-BTB200).

1 Utilizzare MULTI-CONTROL per selezionare BT AUDIO nel menu delle impostazioni iniziali.

Vedere *Regolazione delle impostazioni iniziali* a pagina 43.

2 Premere MULTI-CONTROL per attivare la sorgente BT Audio.

- Premere nuovamente **MULTI-CONTROL** per disattivare la sorgente **BT Audio**.

Immissione del codice PIN per il collegamento wireless Bluetooth

Per collegare il telefono cellulare all'unità tramite tecnologia wireless Bluetooth, è necessario immettere il codice PIN sul telefono per verificare il collegamento. Il codice predefinito è **0000**, ma è possibile utilizzare questa funzione per modificarlo.

- Con alcuni lettori audio Bluetooth, potrebbe essere necessario immettere il codice PIN del lettore audio Bluetooth prima di poter impostare questa unità per un collegamento.
- È possibile utilizzare questa funzione solo dopo aver collegato un adattatore Bluetooth (ad esempio CD-BTB200).

1 Utilizzare MULTI-CONTROL per selezionare Pin code input nel menu delle impostazioni iniziali.

Vedere *Regolazione delle impostazioni iniziali* a pagina 43.

2 Spingere MULTI-CONTROL in alto o in basso per selezionare un numero.

3 Spingere MULTI-CONTROL a sinistra o a destra per spostare il cursore sulla posizione precedente o successiva.

4 Una volta immesso il codice PIN (massimo 16 cifre), premere MULTI-CONTROL.

Il codice PIN viene memorizzato.

Premendo nuovamente **MULTI-CONTROL** nella stessa schermata, il codice PIN immesso viene memorizzato nell'unità.

- Spingendo **MULTI-CONTROL** a destra sul display di conferma viene nuovamente visualizzata la schermata di immissione codice PIN in cui è possibile modificare il codice PIN. 

Visualizzazione della versione del sistema per la riparazione

Nel caso in cui l'unità non dovesse funzionare regolarmente e dovesse essere necessario consultare il rivenditore per la riparazione, è possibile che venga richiesto di specificare le versioni del sistema dell'unità e del modulo Bluetooth. È possibile visualizzare le versioni e confermarle.

- È possibile utilizzare questa funzione solo dopo aver collegato un adattatore Bluetooth (ad esempio CD-BTB200).

1 Utilizzare MULTI-CONTROL per selezionare BT Version Info. nel menu delle impostazioni iniziali.

Vedere *Regolazione delle impostazioni iniziali* a pagina 43.

Viene visualizzata la versione del sistema (microprocessore) dell'unità.

2 Spingere MULTI-CONTROL a sinistra per visualizzare la versione del modulo Bluetooth di questa unità.

- Spingendo **MULTI-CONTROL** a destra viene nuovamente visualizzata la versione del sistema dell'unità. 

Altre funzioni

Uso della sorgente AUX

È possibile collegare a questa unità due dispositivi ausiliari, ad esempio videoregistratori o dispositivi portatili (venduti separatamente). Quando sono collegati, i dispositivi ausiliari vengono automaticamente rilevati come sorgenti AUX e assegnati all'impostazione **AUX1** o **AUX2**. Di seguito vengono descritte le relazioni tra le sorgenti **AUX1** e **AUX2**.

Informazioni sulle sorgenti AUX1 e AUX2

Per collegare un apparecchio ausiliario a questa unità è possibile seguire due metodi.

Sorgente AUX1:

Quando si collega un dispositivo ausiliario utilizzando un cavo plug stereo da 2,5 mm

1 Premere e tenere premuto \blacktriangle /Open per aprire il frontalino.

Comparire il connettore di ingresso AUX1.

2 Collegare il connettore stereo da 2,5 mm nel connettore di ingresso AUX1 di questa unità.

Questo dispositivo ausiliario viene automaticamente impostato su **AUX1**.

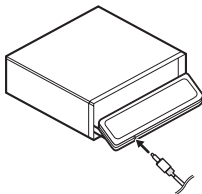

Sorgente AUX2:

Quando si collega un dispositivo ausiliario utilizzando un interconnettore IP-BUS-RCA (venduto a parte)

● Utilizzare un interconnettore IP-BUS-RCA come il CD-RB20/CD-RB10 (venduto a parte) per collegare quest'unità a un dispositivo ausiliario dotato di uscita RCA.

Per ulteriori dettagli, vedere il manuale utente dell'interconnettore IP-BUS-RCA.

Questo dispositivo ausiliario viene automaticamente impostato su **AUX2**.

- È possibile eseguire questo tipo di collegamento se il dispositivo ausiliario è dotato di uscite RCA.

Selezione della sorgente AUX

● Premere SRC/Off per selezionare AUX (AUX1 o AUX2) come sorgente.

- Se non è stata attivata l'impostazione dell'apparecchio ausiliario, non è possibile selezionare **AUX**. Per ulteriori dettagli, vedere *Attivazione/diattivazione dell'impostazione di un dispositivo ausiliario* a pagina 46.

Impostazione del titolo AUX

È possibile modificare il titolo visualizzato per la sorgente **AUX1** o **AUX2**.

1 Dopo aver selezionato AUX come sorgente, utilizzare MULTI-CONTROL e selezionare FUNCTION per visualizzare TitleInput "A".

2 Immettere un titolo seguendo lo stesso procedimento utilizzato per il lettore CD incorporato.

Per dettagli su questa operazione, vedere *Immissione dei titoli dei dischi* a pagina 23. ■

Utilizzo dell'unità esterna

Un'unità esterna è un prodotto Pioneer (ad esempio un prodotto disponibile in futuro) che, sebbene incompatibile come sorgente, consente il controllo delle funzioni di base con questa unità. Con questa unità è possibile controllare due unità esterne. Quando si collegano due unità esterne, la loro assegnazione all'unità esterna 1 o all'unità esterna 2 viene impostata automaticamente da questa unità. Di seguito vengono illustrate le operazioni di base dell'unità esterna. Le funzioni assegnate variano a seconda dell'unità esterna selezionata. Per dettagli, vedere il manuale utente dell'unità esterna.

Selezione dell'unità esterna come sorgente

- Premere **SRC/Off** per selezionare **EXTERNAL** come sorgente.

Funzionamento di base

Le funzioni assegnate alle seguenti operazioni variano a seconda dell'unità esterna collegata. Per dettagli, vedere il manuale utente dell'unità esterna collegata.

- Premere **B**.
- Premere e tenere premuto **B**.
- Spingere **MULTI-CONTROL** a sinistra o a destra.
- Spingere e tenere premuto **MULTI-CONTROL** a sinistra o a destra.
- Spingere **MULTI-CONTROL** in alto o in basso.

Operazioni avanzate

- 1 Premere **MULTI-CONTROL** per visualizzare il menu principale.

- 2 Utilizzare **MULTI-CONTROL** per selezionare **FUNCTION**.

Ruotare per cambiare opzione di menu. Premere per selezionare.

- 3 Ruotare **MULTI-CONTROL** per selezionare la funzione.

Function1 (funzione 1)—**Function2** (funzione 2)—**Function3** (funzione 3)—**Function4** (funzione 4)—**Auto/Manual** (automatico/manuale)

- Per tornare alla visualizzazione normale, premere **B**. 

Uso dei diversi display di intrattenimento

È possibile utilizzare i display di intrattenimento mentre si ascolta ognuna delle sorgenti sonore.

- 1 Premere **MULTI-CONTROL** per visualizzare il menu principale.

- 2 Utilizzare **MULTI-CONTROL** per selezionare **DISPLAY**.

Ruotare per cambiare opzione di menu. Premere per selezionare.

- 3 Utilizzare **MULTI-CONTROL** per cambiare il display.

Ruotare per cambiare opzione di menu. Premere per selezionare.

BASIC DISPLAY (display di base)—**SPECTRUM ANALYZER-1** (analizzatore di spettro 1)—**SPECTRUM ANALYZER-2** (analizzatore di spettro 2)—**LEVEL METER** (misuratore livello)—**DISPLAY OFF** (display disattivato)

- Per tornare al display della riproduzione, premere **B**.
- È anche possibile selezionare **DISPLAY OFF** (display disattivato) tenendo premuto **EQ**.
- Mentre l'indicatore del display si spegne, l'indicatore display spento si accende. 

Uso del tasto DF (direct function)

È possibile utilizzare le funzioni preprogrammate per ciascuna sorgente utilizzando **DF** sul telecomando.

● Premere **DF** per attivare la pausa quando si selezionano le seguenti sorgenti:

- **CD** – Lettore CD incorporato
 - **iPod** – iPod collegato tramite entrata USB/iPod collegato tramite adattatore di interfaccia
 - **Multi CD** – Lettore multi-CD
 - **USB** – Lettore audio portatile USB/memoria USB
 - **BT Audio** – Lettore audio Bluetooth
 - **DVD** – Lettore DVD/lettore multi-DVD
- Premere nuovamente **DF** per disattivare la pausa.

● Premere **DF** e mantenerlo premuto per attivare la funzione **BSM** quando si seleziona come sorgente il sintonizzatore.

Tenere premuto **DF** fino a quando la funzione **BSM** non viene attivata.

- Per annullare il processo di memorizzazione, premere nuovamente **DF**.

● Premere **DF** e mantenerlo premuto per attivare la funzione **BSSM** quando si seleziona come sorgente la televisione.

Tenere premuto **DF** fino a quando la funzione **BSSM** non viene attivata.

- Per annullare il processo di memorizzazione, premere nuovamente **DF**.

● Premere **DF** per attivare la funzione **1** quando si seleziona **EXT (unità esterna 1/ unità esterna 2)** come sorgente.

- Per disattivare la funzione 1, premere nuovamente **DF**.

Riproduzione di brani sull'iPod

Funzionamento di base

È possibile utilizzare questa unità per controllare un adattatore interfaccia per iPod (ad esempio, CD-IB100II), venduto a parte.



- ① Indicatore del numero del brano
- ② Indicatore di tensione
Indica la tensione della batteria.
 - Il livello visualizzato sull'indicatore di tensione può riportare un valore diverso dal livello effettivo della tensione.
- ③ Indicatore del tempo di riproduzione
- ④ Tempo del brano (barra di avanzamento)

● Avanzamento rapido/modalità inversa rapida

Spingere e tenere premuto **MULTI-CONTROL** a sinistra o a destra.

● Selezione di una traccia

Spingere **MULTI-CONTROL** a sinistra o a destra.







Note

- Leggere le precauzioni relative all'iPod nella sezione seguente. Vedere a pagina 82.
- Se viene visualizzato un messaggio di errore, vedere *Messaggi di errore* a pagina 77.
- Quando l'interruttore della chiave di avviamento è posizionato su ACC o ON, la batteria dell'iPod si carica se il dispositivo è collegato a questa unità.
- Mentre l'iPod è collegato a questa unità, non è possibile accendere o spegnere l'iPod.
- Prima di collegare l'iPod all'unità, scollegare gli auricolari dall'iPod.

- L'iPod si spegne circa due minuti dopo che l'interruttore della chiave di avviamento è stato portato in posizione OFF.

Visualizzazione delle informazioni di testo sull'iPod

● Premere D/Scrl per selezionare l'informazione di testo desiderata.

Tempo di riproduzione—: nome dell'artista e : titolo del brano—: nome dell'artista e : nome dell'album—: nome dell'album e : titolo del brano—: titolo del brano e tempo di riproduzione

- Se i caratteri registrati sull'iPod non sono compatibili con questa unità, non verranno visualizzati.

Note

- È possibile scorrere le informazioni di testo tenendo premuto **D/Scrl**.
- Quando la funzione Scorrimento costante è attivata come impostazione iniziale, sul display scorrono continuamente le informazioni di testo. Vedere *Attivazione/disattivazione della funzione di scorrimento costante* a pagina 49.

Scorrimento dei brani

Il funzionamento è analogo a quello dell'iPod collegato all'interfaccia USB di questa unità. (Vedere *Scorrimento dei brani* a pagina 26.) Tuttavia, le categorie selezionabili sono leggermente diverse. Le categorie selezionabili sono **Playlists** (elenchi di riproduzione)—**Artists** (artisti)—**Albums** (album)—**Songs** (brani)—**Genres** (generi)

- Non è possibile eseguire la ricerca dei brani per ordine alfabetico nell'elenco quando si utilizza l'iPod con un adattatore di interfaccia.

Accessori disponibili

Introduzione alle funzioni avanzate

1 Premere MULTI-CONTROL per visualizzare il menu principale.

2 Utilizzare MULTI-CONTROL per selezionare FUNCTION.

Ruotare per cambiare opzione di menu. Premere per selezionare.

3 Ruotare MULTI-CONTROL per selezionare la funzione.

Play mode (riproduzione ripetuta)—

Shuffle mode (riproduzione casuale)—**Pause** (pausa)

Descrizione delle funzioni e loro funzionamento

Le funzioni **Play mode** e **Pause** vengono controllate in modo analogo a quelle del lettore CD incorporato.

Inoltre, la funzione **Shuffle mode** è analoga a quella dell'iPod collegato all'interfaccia USB di questa unità.

Nome della funzione	Funzionamento
Play mode	<p>Vedere <i>Selezione di un intervallo di ripetizione</i> a pagina 22.</p> <p>Tuttavia, gli intervalli di riproduzione ripetuta che è possibile selezionare sono diversi da quelli del lettore CD incorporato. Di seguito sono riportati gli intervalli di riproduzione ripetuta dell'iPod:</p> <ul style="list-style-type: none"> • Repeat One – Ripete il brano corrente • Repeat All – Ripete tutti i brani dell'elenco selezionato
Shuffle mode	<p>Vedere <i>Riproduzione di brani in ordine casuale (shuffle)</i> a pagina 28.</p>
Pause	<p>Vedere <i>Messa in pausa della riproduzione</i> a pagina 23.</p>



Note

- Per tornare alla visualizzazione normale, premere **B**.
- Se non viene attivata nessuna funzione entro circa 30 secondi, il display torna automaticamente alla visualizzazione normale. □

Audio Bluetooth

Se un adattatore Bluetooth (ad esempio, CD-BTB200) viene collegato a questa unità, è possibile controllare lettori audio Bluetooth mediante la tecnologia wireless Bluetooth.

- In alcuni paesi, CD-BTB200 non è disponibile sul mercato.

Funzionamento di base



- ① Nome del dispositivo
Indica il nome del dispositivo del lettore audio Bluetooth collegato (o adattatore Bluetooth).
- ② Indicatore di tensione
Indica la tensione della batteria.
 - Il livello visualizzato sull'indicatore di tensione può riportare un valore diverso dal livello effettivo della tensione.



Importante

- A seconda del lettore audio Bluetooth collegato a questa unità, le operazioni disponibili con questa unità sono limitate ai seguenti due livelli:
 - Profilo A2DP (Advanced Audio Distribution Profile): sul proprio lettore audio è possibile unicamente la riproduzione di brani.

Accessori disponibili

- Profilo AVRCP (Audio/Video Remote Control Profile): è possibile la riproduzione, la pausa, la selezione di brani, ecc.
- Poiché sul mercato sono disponibili numerosi lettori audio Bluetooth, le modalità d'uso del lettore audio Bluetooth in dotazione con questa unità possono variare considerevolmente. Quando il lettore viene utilizzato con questa unità, fare riferimento al manuale delle istruzioni fornito con il lettore audio Bluetooth e al presente manuale.
- Le informazioni sui brani (ad esempio, tempo di riproduzione trascorso, titolo del brano, indice dei brani e così via) non possono essere visualizzate su questa unità.
- Durante la riproduzione di brani sul lettore audio Bluetooth, evitare il più possibile di utilizzare il telefono cellulare. Se si utilizza il telefono cellulare, il segnale del telefono cellulare potrebbe causare un rumore durante la riproduzione del brano.
- Durante la conversazione su un telefono cellulare collegato a questa unità tramite tecnologia wireless Bluetooth, la riproduzione del brano con il lettore audio viene silenziata.
- Se durante l'ascolto di un brano dal lettore audio Bluetooth si passa ad un'altra sorgente, la riproduzione del brano continua.

● Avanzamento rapido/modalità inversa rapida

Spingere e tenere premuto **MULTI-CONTROL** a sinistra o a destra.

● Selezione di una traccia

Spingere **MULTI-CONTROL** a sinistra o a destra.



Note

- Per dettagli relativi al funzionamento, vedere il manuale d'istruzioni dell'adattatore Bluetooth. Questa sezione fornisce brevi informazioni sulle operazioni del lettore audio Bluetooth con questa unità che differiscono leggermente o che sono informazioni riassuntive di quelle descritte nel manuale d'istruzioni dell'adattatore Bluetooth.

- Anche se il lettore audio non contiene un modulo Bluetooth, può essere controllato da questa unità tramite la tecnologia wireless Bluetooth. Per consentire all'unità di controllare il lettore audio, collegare un prodotto con tecnologia wireless Bluetooth (disponibile in commercio) al lettore audio, quindi collegare l'adattatore Bluetooth (ad esempio, CD-BTB200) a questa unità.

Descrizione delle funzioni e loro funzionamento

1 Premere **MULTI-CONTROL** per visualizzare il menu principale.

2 Utilizzare **MULTI-CONTROL** per selezionare **FUNCTION**.

Ruotare per cambiare opzione di menu. Premere per selezionare.

3 Ruotare **MULTI-CONTROL** per selezionare la funzione.

Connection open (collegamento aperto)—

Disconnect audio (scollegamento audio)—

Play (riproduzione)—**Stop** (arresto)—**Pause**

(pausa)—**Device info.** (informazioni sul dispositivo)

- Il funzionamento di **Pause** è analogo a quello del lettore CD incorporato. (Vedere *Messa in pausa della riproduzione* a pagina 23.)



Note

- Per tornare alla visualizzazione normale, premere **B**.
- Se il lettore audio Bluetooth non è ancora stato collegato all'unità, nel menu delle funzioni vengono visualizzati **Connection open** e **Device info.** e le altre funzioni non sono disponibili.
- Se un lettore audio Bluetooth è collegato tramite il profilo AVRCP (Audio/Video Remote Control Profile), nel menu delle funzioni non viene visualizzato **Connection open**.

Accessori disponibili

- Se un lettore audio Bluetooth è collegato tramite il profilo A2DP (Advanced Audio Distribution Profile), nel menu delle funzioni vengono visualizzati solo **Disconnect audio** e **Device info**.
- Se non viene attivata nessuna funzione entro circa 30 secondi, il display torna automaticamente alla visualizzazione normale, tranne nel caso delle funzioni **Connection open** e **Disconnect audio**.

Collegamento di un lettore audio Bluetooth

1 Utilizzare MULTI-CONTROL per selezionare Connection open nel menu delle funzioni.

Vedere *Descrizione delle funzioni e loro funzionamento* nella pagina precedente.

2 Premere MULTI-CONTROL per aprire il collegamento.

Viene visualizzata l'indicazione

Always waiting. L'unità risulta quindi in attesa del collegamento con il lettore audio Bluetooth.

Se il lettore audio Bluetooth è impostato per il collegamento wireless Bluetooth, il collegamento all'unità verrà stabilito automaticamente.



Nota

Prima di poter utilizzare un lettore audio, è necessario immettere il codice PIN nell'unità. Se il lettore utilizzato richiede un codice PIN per stabilire il collegamento, cercare il codice sul lettore o nella documentazione fornita. Vedere *Immissione del codice PIN per il collegamento wireless Bluetooth* a pagina 50.

Riproduzione di brani su un lettore audio Bluetooth

1 Utilizzare MULTI-CONTROL per selezionare Play nel menu delle funzioni.

Vedere *Descrizione delle funzioni e loro funzionamento* nella pagina precedente.

2 Premere MULTI-CONTROL per avviare la riproduzione.

Interruzione della riproduzione

1 Utilizzare MULTI-CONTROL per selezionare Stop nel menu delle funzioni.

Vedere *Descrizione delle funzioni e loro funzionamento* nella pagina precedente.

2 Premere MULTI-CONTROL per interrompere la riproduzione.

Scollamento di un lettore audio Bluetooth

1 Utilizzare MULTI-CONTROL per selezionare Disconnect audio nel menu delle funzioni.

Vedere *Descrizione delle funzioni e loro funzionamento* nella pagina precedente.

2 Premere MULTI-CONTROL per scollegare il lettore audio Bluetooth.

Viene visualizzata l'indicazione **Disconnected**. Il lettore audio Bluetooth viene quindi scollegato dall'unità.

Visualizzazione dell'indirizzo BD (Bluetooth Device)

1 Utilizzare MULTI-CONTROL per selezionare Device info. nel menu delle funzioni.

Vedere *Descrizione delle funzioni e loro funzionamento* nella pagina precedente.

2 Spingere MULTI-CONTROL a sinistra per passare all'indirizzo BD.

Viene visualizzata la stringa esadecimale di 12 cifre.

- Spingendo **MULTI-CONTROL** a destra viene nuovamente visualizzato il nome del dispositivo. ◻

Telefono Bluetooth

Se si utilizza un adattatore Bluetooth (ad esempio CD-BTB200), è possibile collegare un telefono cellulare con tecnologia wireless Bluetooth a questa unità in modo che sia possibile effettuare e ricevere chiamate wireless in vivavoce, anche durante la guida.

- In alcuni paesi, CD-BTB200 non è disponibile sul mercato.

Funzionamento di base

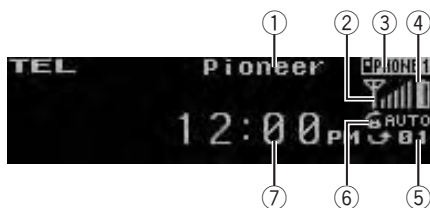

- ① Nome del dispositivo
Indica il nome del dispositivo del telefono cellulare.
- ② Indicatore del livello di segnale
Indica la potenza del segnale del telefono cellulare.
 - Il livello riportato sull'indicatore può riportare un valore diverso dal livello effettivo del segnale.
- ③ Indicatore del numero di utente
Indica il numero di registrazione del telefono cellulare.
- ④ Indicatore di carica della batteria
Indica la carica della batteria del telefono cellulare.

- Il livello riportato sull'indicatore può riportare un valore diverso dal livello effettivo della carica della batteria.
 - Se non è possibile misurare la carica della batteria, nell'area dell'indicatore della carica della batteria non viene visualizzata alcuna indicazione.
- ⑤ Indicatore delle chiamate in arrivo
Indica che una chiamata è stata ricevuta, ma non si è ancora risposto.
 - L'avviso per le chiamate in arrivo non viene visualizzato per le chiamate ricevute quando il telefono cellulare non è collegato a questa unità.
 - ⑥ Indicatore di risposta automatica/rifiuto automatico
Indica **AUTO** quando la funzione di risposta automatica è attivata (per ulteriori dettagli, vedere *Impostazione della risposta automatica* a pagina 68).
Indica **REFUSE** quando la funzione di rifiuto automatico è attivata (per ulteriori dettagli, vedere *Impostazione del rifiuto automatico* a pagina 67).
 - ⑦ Display dell'orologio
Indica l'ora (se collegato a un telefono).



Importante

- Poiché questa unità è predisposta in standby al collegamento con telefoni cellulari tramite tecnologia Bluetooth, se viene utilizzata mentre il veicolo è spento la batteria potrebbe scaricarsi.
- Le operazioni avanzate che richiedono attenzione, come comporre numeri sul display, utilizzare la rubrica, ecc. sono proibite durante la guida. Se si desidera utilizzare queste funzioni avanzate, arrestare il veicolo in un luogo sicuro.



Note

- La curva d'equalizzazione per la sorgente telefono è fissa.

Accessori disponibili

- Quando si seleziona la sorgente telefono, nel menu dell'audio è possibile utilizzare solo la funzione **Fader** (regolazione del bilanciamento).

Impostazione delle chiamate in vivavoce

Prima di effettuare o ricevere chiamate in vivavoce, è necessario impostare l'unità per l'uso col telefono cellulare. In questo modo sarà possibile stabilire una connessione wireless Bluetooth tra questa unità e il telefono, registrando il telefono con questa unità e regolando il livello del volume.

1 Collegamento

Per istruzioni particolareggiate sul collegamento del telefono a questa unità tramite la tecnologia wireless Bluetooth, vedere *Collegamento di un telefono cellulare* a pagina 61.

- A questo punto il telefono è temporaneamente collegato. Tuttavia, per utilizzare al meglio la tecnologia, si consiglia di registrare il telefono su questa unità.

2 Registrazione

Per registrare il telefono collegato temporaneamente, vedere *Registrazione di un telefono cellulare collegato* a pagina 62.

3 Regolazione del volume

Regolare il volume dell'auricolare sul telefono cellulare secondo le esigenze. Dopo la regolazione, il livello del volume viene memorizzato in questa unità come impostazione predefinita.

- Il volume della voce del chiamante e il volume della suoneria possono variare in base al tipo di telefono cellulare.
- Se la differenza tra il volume della suoneria e il volume della voce del chiamante è eccessiva, il livello complessivo del volume potrebbe risultare instabile.
- Prima di scollegare il telefono cellulare da questa unità, regolare il volume sul livello corretto. Se il volume è stato silenziato (portato a livello

zero) sul telefono cellulare, il livello del volume del telefono cellulare rimane a zero anche dopo che lo stesso viene scollegato da questa unità.

Effettuare una chiamata

Riconoscimento vocale

1 Premere B e tenerlo premuto fino a quando sul display viene visualizzata l'indicazione Voice dial.

Sul display viene visualizzata l'indicazione **Voice dial**. Quando viene visualizzata l'indicazione **Voice dial ON**, la funzione di riconoscimento vocale è disponibile.

- Se il telefono cellulare non dispone della funzione di riconoscimento vocale, viene visualizzata sul display l'indicazione **No voice dial** e l'operazione non è possibile.

2 Pronunciare il nome del contatto.

Ricezione di una telefonata

Risposta e rifiuto di una chiamata in arrivo

● Risposta a una chiamata in arrivo

Quando si riceve una telefonata, premere **MULTI-CONTROL**.

- È anche possibile eseguire questa operazione spingendo **MULTI-CONTROL** in alto.

● Fine di una chiamata

Premere **MULTI-CONTROL** verso il basso.

● Rifiuto di una chiamata in arrivo

Quando si riceve una telefonata, spingere **MULTI-CONTROL** in basso.



Note

- Se viene selezionata la modalità privata sul telefono cellulare, potrebbe non essere possibile effettuare chiamate in vivavoce.
- La durata approssimativa della chiamata (che potrebbe risultare leggermente diversa dalla durata effettiva della chiamata) viene visualizzata sul display.

Operazioni eseguite su una chiamata in attesa

● Risposta a una chiamata in attesa

Quando si riceve una telefonata, premere

MULTI-CONTROL.

- È anche possibile eseguire questa operazione spingendo **MULTI-CONTROL** in alto.

● Terminare tutte le chiamate

Premere **MULTI-CONTROL** verso il basso.

● Passare da un chiamante in attesa all'altro

Premere **MULTI-CONTROL.**

- È anche possibile eseguire questa operazione spingendo **MULTI-CONTROL** in alto.

● Rifiuto di una chiamata in attesa

Premere **MULTI-CONTROL** verso il basso.



Note

- Se si spinge **MULTI-CONTROL** in basso vengono terminate tutte le chiamate in attesa.
- Per terminare la telefonata, anche il chiamante deve riagganciare.

Descrizione delle funzioni e loro funzionamento

1 Premere MULTI-CONTROL per visualizzare il menu principale.

2 Utilizzare MULTI-CONTROL per selezionare FUNCTION.

Ruotare per cambiare opzione di menu. Premere per selezionare.

3 Ruotare MULTI-CONTROL per selezionare la funzione.

Search&Connect (ricerca e collegamento)—

Disconnect phone (scollegamento telefono)—

Connection open (collegamento aperto)—

Set phone (registrazione telefono)—

Connect phone (collegamento telefono)—

Delete phone (elimina telefono)—

PH.B.Transfer (trasferimento rubrica telefonica)—

PH.B.Name view (visualizzazione nomi

rubrica)—**Clear memory** (cancellazione della memoria)—**Number dial** (chiamata tramite composizione del numero)—**Refuse calls** (impostazione per il rifiuto automatico)—

Auto answer (impostazione per la risposta automatica)—**Ring tone** (selezione del tono di chiamata)—**Auto connect** (impostazione per il collegamento automatico)—**Echo cancel** (annullamento dell'eco)—**Device info.** (informazioni sul dispositivo)

Se il collegamento non è stato ancora eseguito

Non è possibile utilizzare le funzioni di seguito riportate.

- **Disconnect phone** (scollegamento telefono)
- **Set phone** (registrazione telefono)
- **PH.B.Name view** (visualizzazione nomi rubrica)
- **Clear memory** (cancellazione della memoria)
- **Number dial** (chiamate tramite composizione del numero)

Se collegato ma la registrazione non è stata ancora eseguita

Non è possibile utilizzare le funzioni di seguito riportate.

- **Search&Connect** (ricerca e collegamento)
- **Connection open** (collegamento aperto)
- **Connect phone** (collegamento del telefono)
- **PH.B.Name view** (visualizzazione nomi rubrica)
- **Clear memory** (cancellazione della memoria)

Se la registrazione e il collegamento sono stati già eseguiti

Non è possibile utilizzare le funzioni di seguito riportate.

- **Search&Connect** (ricerca e collegamento)
- **Connection open** (collegamento aperto)
- **Set phone** (registrazione telefono)
- **Connect phone** (collegamento del telefono)

Accessori disponibili

Note

- Per tornare al display della riproduzione, premere **B**.
- **Device info.** è lo stesso di quello dell'audio Bluetooth. (Vedere *Visualizzazione dell'indirizzo BD (Bluetooth Device)* a pagina 57.)
- Impossibile selezionare **PH.B.Name view** (visualizzazione nomi rubrica) per il telefono cellulare registrato come telefono guest.
- Se all'unità viene collegato un telefono cellulare tramite tecnologia wireless Bluetooth con profilo HSP (Head Set Profile), non è possibile selezionare le funzioni **PH.B.Name view**, **Clear memory**, **Number dial** e **Refuse calls**.
- Se non viene attivata nessuna funzione entro circa 30 secondi, il display torna automaticamente alla visualizzazione normale, tranne nel caso delle funzioni **Search&Connect**, **Connection open**, **Connect phone**, **PH.B.Transfer**, **Disconnect phone**, **Number dial** e **Clear memory**.

Collegamento di un telefono cellulare

Ricerca dei telefoni cellulari disponibili

1 Utilizzare MULTI-CONTROL per selezionare Search&Connect nel menu delle funzioni.

Vedere *Descrizione delle funzioni e loro funzionamento* nella pagina precedente.

2 Premere MULTI-CONTROL per ricercare i telefoni cellulari disponibili.

Durante la ricerca, **Searching** lampeggia. Una volta rilevati i telefoni cellulari disponibili dotati di tecnologia wireless Bluetooth, vengono visualizzati i nomi dei dispositivi o

Name not found (se non è possibile ottenere i nomi).

- Se questa unità non riesce a rilevare nessun cellulare, viene visualizzata l'indicazione **Not found**.

3 Spingere MULTI-CONTROL in alto o in basso per selezionare il nome di un dispositivo cui si desidera collegarsi.

- Spingere **MULTI-CONTROL** a sinistra o a destra per visualizzare l'indirizzo BD e il nome di dispositivo.

4 Premere MULTI-CONTROL per collegare il telefono cellulare selezionato.

Durante il collegamento, **Connecting** lampeggia. Per completare il collegamento, verificare il nome del dispositivo (**Pioneer BT Unit**) e immettere il codice di collegamento sul telefono cellulare. Se viene stabilito il collegamento, viene visualizzata l'indicazione **Connected**.

- Per impostazione predefinita, il codice PIN è impostato su **0000**. È possibile modificare questo codice. Vedere *Immissione del codice PIN per il collegamento wireless Bluetooth* a pagina 50.

Uso di un telefono cellulare per avviare un collegamento

1 Utilizzare MULTI-CONTROL per selezionare Connection open nel menu delle funzioni.

Vedere *Descrizione delle funzioni e loro funzionamento* nella pagina precedente.

2 Premere MULTI-CONTROL per aprire il collegamento.

L'indicazione **Always waiting** lampeggia e l'unità risulta in attesa del collegamento con un telefono cellulare.

3 Utilizzare il telefono cellulare per collegarlo a questa unità.

- Per impostazione predefinita, il codice PIN è impostato su **0000**. È possibile modificare questo codice. Vedere *Immissione del codice PIN per il collegamento wireless Bluetooth* a pagina 50.

Scollegamento di un telefono cellulare

1 Utilizzare MULTI-CONTROL per selezionare Disconnect phone nel menu delle funzioni.

Vedere *Descrizione delle funzioni e loro funzionamento* a pagina 60.

Sul display viene visualizzato il nome del dispositivo del telefono collegato.

2 Premere MULTI-CONTROL per scollegare un telefono cellulare a questa unità.

Dopo aver completato lo scollegamento, viene visualizzata l'indicazione **Disconnected**.

Registrazione di un telefono cellulare collegato

1 Utilizzare MULTI-CONTROL per selezionare Set phone nel menu delle funzioni.

Vedere *Descrizione delle funzioni e loro funzionamento* a pagina 60.

2 Spingere MULTI-CONTROL in alto o in basso per selezionare un'assegnazione dell'abbinamento.

P1 (telefono utente 1)—**P2** (telefono utente 2)—**P3** (telefono utente 3)—**G1** (telefono guest 1)—**G2** (telefono guest 2)

- Spingere **MULTI-CONTROL** a sinistra o a destra per visualizzare l'indirizzo BD e il nome dispositivo.

- Quando si seleziona un'assegnazione, è possibile verificare se un telefono è già registrato. Se l'assegnazione è vuota, viene visualizzata l'indicazione **No data**. Se invece l'assegnazione è già completata, viene visualizzato il nome del dispositivo. Per sostituire un'assegnazione con un nuovo telefono, è necessario eliminare prima l'assegnazione corrente. Per istruzioni particolareggiate, vedere *Eliminazione di un telefono registrato* in questa pagina.

3 Premere MULTI-CONTROL per registrare il telefono attualmente collegato.

Una volta completata la registrazione, viene visualizzata l'indicazione **Reg.Completed**.

- Se la registrazione non riesce, viene visualizzata l'indicazione **Reg.ERROR**. In tal caso, tornare al punto 1 e ripetere la procedura.

Eliminazione di un telefono registrato

1 Utilizzare MULTI-CONTROL per selezionare Delete phone nel menu delle funzioni.

Vedere *Descrizione delle funzioni e loro funzionamento* a pagina 60.

2 Spingere MULTI-CONTROL in alto o in basso per selezionare un'assegnazione dell'abbinamento.

P1 (telefono utente 1)—**P2** (telefono utente 2)—**P3** (telefono utente 3)—**G1** (telefono guest 1)—**G2** (telefono guest 2)

- Spingere **MULTI-CONTROL** a sinistra o a destra per visualizzare l'indirizzo BD e il nome dispositivo.

- Se l'assegnazione è vuota, viene visualizzata l'indicazione **No data** e l'operazione non è possibile.

3 Spingere MULTI-CONTROL a destra per selezionare Delete YES.

Viene visualizzata l'indicazione **Delete YES**. L'eliminazione del telefono è ora in standby.

4 Premere MULTI-CONTROL per eliminare il telefono.

Dopo aver eliminato il telefono, viene visualizzata l'indicazione **Deleted**.

Accessori disponibili

Collegamento di un telefono cellulare registrato

Collegamento manuale di un telefono cellulare registrato

1 Utilizzare MULTI-CONTROL per selezionare Connect phone nel menu delle funzioni.

Vedere *Descrizione delle funzioni e loro funzionamento* a pagina 60.

2 Spingere MULTI-CONTROL in alto o in basso per selezionare un'assegnazione dell'abbinamento.

P1 (telefono utente 1)—**P2** (telefono utente 2)—**P3** (telefono utente 3)—**G1** (telefono guest 1)—**G2** (telefono guest 2)

- Spingere **MULTI-CONTROL** a sinistra o a destra per visualizzare l'indirizzo BD e il nome di dispositivo.
- Se l'assegnazione è vuota, viene visualizzata l'indicazione **No data** e l'operazione non è possibile.

3 Premere MULTI-CONTROL per collegare il telefono cellulare selezionato.

Viene visualizzata l'indicazione **Connecting** durante il collegamento. Una volta completato il collegamento, viene visualizzata l'indicazione **Connected**.

Collegamento automatico di un telefono cellulare registrato

1 Utilizzare MULTI-CONTROL per selezionare Auto connect nel menu delle funzioni.

Vedere *Descrizione delle funzioni e loro funzionamento* a pagina 60.

2 Premere MULTI-CONTROL per attivare il collegamento automatico.

Se il telefono cellulare è pronto per il collegamento wireless Bluetooth, il collegamento all'unità verrà stabilito automaticamente.

- Per disattivare la funzione di collegamento automatico, premere di nuovo **MULTI-CONTROL**.

Uso della rubrica

Trasferimento delle voci nella rubrica dell'unità

La rubrica telefonica può contenere fino a 500 voci. 300 per Utente 1, 150 per Utente 2 e 50 per Utente 3.

1 Utilizzare MULTI-CONTROL per selezionare PH.B.Transfer nel menu delle funzioni.

Vedere *Descrizione delle funzioni e loro funzionamento* a pagina 60.

2 Premere MULTI-CONTROL per attivare la modalità di standby per il trasferimento della rubrica.

Sul display viene visualizzata l'indicazione **Transfer YES**.

3 Premere MULTI-CONTROL per visualizzare il display di conferma.

Sul display viene visualizzata l'indicazione **Transfer -/**.

4 Utilizzare il telefono cellulare per effettuare il trasferimento della rubrica.

Effettuare il trasferimento della rubrica utilizzando il telefono cellulare. Per ulteriori dettagli, vedere il manuale di istruzioni del telefono cellulare.

- Sul display viene visualizzato il numero delle voci trasferite e il numero totale delle voci da trasferire.

5 Una volta completato il trasferimento della rubrica, viene visualizzata l'indicazione Data transferred.

Modifica dell'ordine di visualizzazione della rubrica

1 Utilizzare MULTI-CONTROL per selezionare PH.B.Name view nel menu delle funzioni.

Vedere *Descrizione delle funzioni e loro funzionamento* a pagina 60.

Sul display viene visualizzata l'indicazione **Invert names YES**.

2 Premere MULTI-CONTROL per cambiare l'ordine di visualizzazione dei nomi.

Viene visualizzata l'indicazione **Inverted** e l'ordine di visualizzazione dei nomi viene modificato.

Premendo ripetutamente **MULTI-CONTROL** l'ordine di visualizzazione dei nomi viene alterato tra la visualizzazione in base al nome e la visualizzazione in base al cognome.

Chiamata di un numero presente nella rubrica



Importante

Per eseguire questa operazione, parcheggiare il veicolo e inserire il freno a mano.

Una volta individuato nella rubrica il numero che si desidera chiamare, è possibile selezionare la voce ed effettuare la chiamata.

1 Premere MULTI-CONTROL per visualizzare l'elenco.

2 Premere D/Scrl per visualizzare la rubrica.

Se si preme ripetutamente **D/Scrl**, sul display vengono visualizzati i seguenti elenchi: Rubrica—Chiamate senza risposta—Chiamate effettuate—Chiamate ricevute

3 Spingere MULTI-CONTROL a sinistra o a destra per selezionare la prima lettera del nome che si sta ricercando.

4 Premere MULTI-CONTROL per visualizzare le voci.

Sul display vengono visualizzate le prime tre voci della rubrica che iniziano con la lettera selezionata (ad esempio, "Barbara", "Biagio" e "Bruno" quando si seleziona "B").

5 Spingere MULTI-CONTROL in alto o in basso per selezionare la voce della rubrica che si desidera chiamare.

- È possibile scorrere le informazioni di testo tenendo premuto **D/Scrl**.

6 Spingere MULTI-CONTROL a destra per visualizzare l'elenco dettagliato della voce selezionata.

Nell'elenco dettagliato vengono visualizzati il numero di telefono, il nome e il genere (se assegnato) delle voci.

- È possibile scorrere le informazioni di testo tenendo premuto **D/Scrl**.

- Se per una voce sono stati inseriti più numeri di telefono, selezionarne uno ruotando **MULTI-CONTROL**.

- Se si desidera tornare indietro e selezionare un'altra voce, spingere **MULTI-CONTROL** a sinistra.

7 Premere MULTI-CONTROL per effettuare una chiamata.

8 Per terminare la chiamata, spingere MULTI-CONTROL in basso.

Modifica del nome di una voce della rubrica



Importante

Per eseguire questa operazione, parcheggiare il veicolo e inserire il freno a mano.

È possibile modificare i nomi delle voci nella rubrica. Ciascun nome può essere lungo fino a 16 caratteri.

Accessori disponibili

1 Visualizzare l'elenco dettagliato della voce della rubrica selezionata.

Per istruzioni su come eseguire questa operazione, vedere i passaggi dal punto 1 a 6 della sezione seguente. Vedere *Chiamata di un numero presente nella rubrica* nella pagina precedente.

2 Premere e tenere premuto **MULTI-CONTROL** per visualizzare la schermata di immissione del nome.

Viene visualizzata l'indicazione **Edit name**.

3 Premere **D/Scrl** per selezionare il tipo di carattere desiderato.

Ogni pressione di **D/Scrl** seleziona il tipo di carattere nel seguente ordine:

Alfabeto (maiuscole), numeri e simboli—alfabeto (minuscole)—numeri e simboli—caratteri europei, quali quelli accentati (ad esempio, á, à, ä, ç) o i caratteri cirillici

- Premendo e tenendo premuto **D/Scrl** è possibile alternare i set di caratteri ISO8859-1 (caratteri europei) e ISO8859-5 (caratteri cirillici).
- Non è possibile utilizzare contemporaneamente caratteri europei e cirillici.

4 Spingere **MULTI-CONTROL** in alto o in basso per selezionare una lettera.

- Per eliminare un carattere e lasciare uno spazio, selezionare " _ " (carattere di sottolineatura).

5 Spingere **MULTI-CONTROL** a sinistra o a destra per spostare il cursore sulla posizione del carattere precedente o successivo.

6 Premere **MULTI-CONTROL** per memorizzare il nuovo nome.

Modifica dei numeri di telefono

Importante

Per eseguire questa operazione, parcheggiare il veicolo e inserire il freno a mano.

È possibile modificare i numeri delle voci nella rubrica. Ogni numero di telefono può essere lungo fino a 24 cifre.

1 Visualizzare l'elenco dettagliato della voce della rubrica selezionata.

Per istruzioni su come eseguire questa operazione, vedere i passaggi dal punto 1 a 6 della sezione seguente. Vedere *Chiamata di un numero presente nella rubrica* nella pagina precedente.

2 Premere e tenere premuto **MULTI-CONTROL** per visualizzare la schermata di immissione del nome.

Viene visualizzata l'indicazione **Edit name**.

3 Ruotare **MULTI-CONTROL** per visualizzare la schermata di immissione del numero.

Edit name (schermata di immissione del nome)—**Edit number** (schermata di immissione del numero)—**Clear memory** (schermata di cancellazione della memoria)

4 Spingere **MULTI-CONTROL** a destra o a sinistra per spostare il cursore sul numero che si desidera modificare.

5 Spingere **MULTI-CONTROL** in alto o in basso per modificare i numeri.

Ripetere questi passaggi finché non si è terminata la modifica.

6 Premere **MULTI-CONTROL** per memorizzare il nuovo numero.

Cancellazione di una voce della rubrica

Importante

Per eseguire questa operazione, parcheggiare il veicolo e inserire il freno a mano.

1 Visualizzare l'elenco dettagliato della voce della rubrica selezionata.

Per istruzioni su come eseguire questa operazione, vedere i passaggi dal punto 1 a 6 della sezione seguente. Vedere *Chiamata di un numero presente nella rubrica* nella pagina precedente.

2 Premere e tenere premuto **MULTI-CONTROL** per visualizzare la schermata di immissione del nome.

Viene visualizzata l'indicazione **Edit name**.

3 Ruotare **MULTI-CONTROL** per visualizzare la schermata di cancellazione della memoria.

Edit name (schermata di immissione del nome)—**Edit number** (schermata di immissione del numero)—**Clear memory** (schermata di cancellazione della memoria)

4 Spingere **MULTI-CONTROL** a destra per visualizzare una schermata di conferma.

Viene visualizzata l'indicazione

Clear memory YES.

- Se non si desidera cancellare la memoria selezionata, spingere **MULTI-CONTROL** a sinistra. Il display ritorna alla visualizzazione normale.

5 Premere **MULTI-CONTROL** per eliminare la voce della rubrica.

Viene visualizzata l'indicazione **Cleared**.

La voce della rubrica è stata cancellata. Sul display viene nuovamente visualizzato l'elenco delle voci della rubrica.

Uso del registro delle chiamate



Importante

Per eseguire questa operazione, parcheggiare il veicolo e inserire il freno a mano.

Nel registro delle chiamate vengono memorizzate le 12 chiamate più recenti effettuate (composte), ricevute e senza risposta. È possibile scorrere il registro delle chiamate e selezionare i numeri dal registro.

1 Premere **MULTI-CONTROL** per visualizzare l'elenco.

2 Premere **D/Scrl** per visualizzare la rubrica.

Se si preme ripetutamente **D/Scrl**, sul display vengono visualizzati i seguenti elenchi:

Rubrica—Chiamate senza risposta—Chiamate effettuate—Chiamate ricevute

- Per informazioni sull'elenco della rubrica telefonica, vedere *Uso della rubrica* a pagina 63.

- Se nell'elenco selezionato non è memorizzato alcun numero di telefono, viene visualizzata l'indicazione **No data**.

3 Ruotare **MULTI-CONTROL** per selezionare un numero di telefono.

Ruotare **MULTI-CONTROL** per modificare i numeri di telefono memorizzati nell'elenco.

- Se il numero di telefono è già presente nella rubrica, viene visualizzato il nome del contatto corrispondente.

- È inoltre possibile modificare il numero di telefono spingendo **MULTI-CONTROL** in alto o in basso.

4 Spingere **MULTI-CONTROL** a destra per visualizzare sul display l'elenco dettagliato.

Nell'elenco dettagliato vengono visualizzati il nome e il numero di telefono.

- Se il numero è già presente nella rubrica, viene visualizzato il nome del contatto.

- Ruotare **MULTI-CONTROL** per passare al numero precedente o successivo visualizzato nell'elenco dettagliato.

- Se nessuna funzione viene attivata entro circa 30 secondi, il display torna automaticamente alla visualizzazione normale, tranne nel caso delle funzioni *Modifica del nome di una voce della rubrica* e *Modifica dei numeri di telefono*.

5 Premere **MULTI-CONTROL** per effettuare una chiamata.

- Per una chiamata internazionale, premere e tenere premuto **MULTI-CONTROL** per aggiungere + al numero di telefono.

6 Per terminare la chiamata, spingere **MULTI-CONTROL** in basso.

Accessori disponibili

Effettuazione di una chiamata immettendo il numero di telefono

Importante

Per eseguire questa operazione, parcheggiare il veicolo e inserire il freno a mano.

1 Utilizzare MULTI-CONTROL per selezionare Number dial nel menu delle funzioni.

Vedere *Descrizione delle funzioni e loro funzionamento* a pagina 60.

2 Spingere MULTI-CONTROL in alto o in basso per selezionare un numero.

3 Spingere MULTI-CONTROL a sinistra o a destra per spostare il cursore sulla posizione precedente o successiva.

- È possibile immettere fino a 24 cifre.

4 Dopo aver completato l'immissione del numero, premere MULTI-CONTROL.

Viene visualizzata la conferma della chiamata.

- Spingendo **MULTI-CONTROL** a destra sul display di conferma viene nuovamente visualizzata la schermata di immissione del numero in cui è possibile immettere di nuovo il numero di telefono.

5 Premere MULTI-CONTROL per effettuare una chiamata.

6 Per terminare la chiamata, spingere MULTI-CONTROL in basso.

Cancellazione della memoria

1 Utilizzare MULTI-CONTROL per selezionare Clear memory nel menu delle funzioni.

Vedere *Descrizione delle funzioni e loro funzionamento* a pagina 60.

2 Spingere MULTI-CONTROL in alto o in basso per selezionare una voce.

Ogni volta che si spinge **MULTI-CONTROL** in alto o in basso, si seleziona una voce nel seguente ordine:

Phone book (rubrica)—**Missed calls** (registro delle chiamate senza risposta)—**Dialed calls** (registro delle chiamate effettuate)—

Received calls (registro delle chiamate ricevute)—**Dial preset** (numeri di telefono preselezionati)—**All clear** (cancellazione completa della memoria)

- Se si desidera eliminare tutte le voci dalla rubrica, il registro delle chiamate effettuate/ricevute/senza risposta e i numeri di telefono preselezionati, selezionare **All clear**.

- Se a questa unità viene collegato un telefono guest tramite tecnologia wireless Bluetooth, non è possibile selezionare la funzione **Phone book**.

3 Spingere MULTI-CONTROL a destra per selezionare la voce che si desidera cancellare da questa unità.

Viene visualizzata l'indicazione

Clear memory YES. La cancellazione della memoria è ora in standby.

- Se non si desidera cancellare la memoria selezionata, spingere **MULTI-CONTROL** a sinistra. Il display ritorna alla visualizzazione normale.

4 Premere MULTI-CONTROL per cancellare la memoria.

I dati della voce selezionata vengono cancellati dalla memoria dell'unità e viene visualizzata l'indicazione **Cleared**.

Impostazione del rifiuto automatico

1 Utilizzare MULTI-CONTROL per selezionare Refuse calls nel menu delle funzioni.

Vedere *Descrizione delle funzioni e loro funzionamento* a pagina 60.

2 Premere MULTI-CONTROL per attivare la risposta automatica.

- Per disattivare la funzione automatica di rifiuto della chiamata, premere di nuovo **MULTI-CONTROL**.

Impostazione della risposta automatica

1 Utilizzare MULTI-CONTROL per selezionare Auto answer nel menu delle funzioni.

Vedere *Descrizione delle funzioni e loro funzionamento* a pagina 60.

2 Premere MULTI-CONTROL per attivare la risposta automatica.

- Per disattivare la funzione di risposta automatica, premere di nuovo **MULTI-CONTROL**.

Attivazione/disattivazione del tono di chiamata

1 Utilizzare MULTI-CONTROL per selezionare Ring tone nel menu delle funzioni.

Vedere *Descrizione delle funzioni e loro funzionamento* a pagina 60.

2 Premere MULTI-CONTROL per attivare il tono di chiamata.

- Premere nuovamente **MULTI-CONTROL** per disattivare il tono di chiamata.

Annullamento dell'eco e riduzione del rumore

1 Utilizzare MULTI-CONTROL per selezionare Echo cancel nel menu delle funzioni.

Vedere *Descrizione delle funzioni e loro funzionamento* a pagina 60.

2 Premere MULTI-CONTROL per attivare la funzione di annullamento dell'eco.

- Per disattivare la funzione di annullamento dell'eco, premere di nuovo **MULTI-CONTROL**. 

Lettore multi-CD

Funzionamento di base

È possibile usare quest'unità per controllare un lettore multi-CD, venduto a parte.

- È possibile utilizzare esclusivamente le funzioni descritte in questa sezione.

- Solo le funzioni descritte in questo manuale sono supportate dai lettori multi-CD da 50 dischi.
- Questa unità non è progettata per utilizzare le funzioni relative all'elenco dei titoli dei dischi per i lettori multi-CD da 50 dischi. Per informazioni sulle funzioni relative all'elenco dei titoli dei dischi, vedere *Selezione di un disco dall'elenco dei titoli dei dischi* a pagina 72.



- ① Indicatore del numero di disco
- ② Indicatore del numero di brano
- ③ Indicatore di tensione
Indica la tensione della batteria.
 - Il livello visualizzato sull'indicatore di tensione può riportare un valore diverso dal livello effettivo della tensione.
- ④ Indicatore del tempo di riproduzione

● Selezionare un disco

Spingere **MULTI-CONTROL** in alto o in basso.

● Avanzamento rapido/modalità inversa rapida

Spingere e tenere premuto **MULTI-CONTROL** a sinistra o a destra.

● Selezione di una traccia

Spingere **MULTI-CONTROL** a sinistra o a destra.

Note

- Quando il lettore multi-CD completa le operazioni preparatorie, viene visualizzata l'indicazione **READY**.
- Se viene visualizzato un messaggio di errore, vedere il manuale utente del lettore multi-CD.

Accessori disponibili

- Se non ci sono dischi nel caricatore del lettore multi-CD, viene visualizzata l'indicazione **NO DISC**.

Uso della funzione CD TEXT

È possibile utilizzare questa funzione solo con un CD TEXT compatibile con il lettore multi-CD. Il funzionamento è analogo a quello del lettore CD incorporato.

Vedere *Visualizzazione delle informazioni di testo su un disco* a pagina 20.

Introduzione alle funzioni avanzate

È possibile utilizzare **Compression** (compressione e DBE) solo con un lettore multi-CD compatibile.

1 Premere MULTI-CONTROL per visualizzare il menu principale.

2 Utilizzare MULTI-CONTROL per selezionare FUNCTION.

Ruotare per cambiare opzione di menu. Premere per selezionare.

3 Ruotare MULTI-CONTROL per selezionare la funzione.

Play mode (ripetizione ripetuta)—

Random mode (ripetizione casuale)—

Scan mode (riproduzione a scansione)—

Pause (pausa)—**Compression** (compressione e DBE)—

ITS play mode (riproduzione ITS)—

ITS memo (programmazione ITS)—

TitleInput "A" (immissione del titolo del disco)

- Se non viene attivata nessuna funzione entro circa 30 secondi, il display torna automaticamente alla visualizzazione normale, tranne nel caso delle funzioni **ITS memo** e **TitleInput "A"**.

- Quando si riproduce un disco CD TEXT su un lettore multi CD compatibile con il formato CD TEXT, non è possibile passare alla funzione **TitleInput "A"**. Sul disco CD TEXT il titolo del disco è già stato registrato.

Descrizione delle funzioni e loro funzionamento

Per le funzioni **Play mode**, **Random mode**, **Scan mode**, **Pause** e **TitleInput "A"**, il funzionamento è analogo a quello del lettore CD incorporato.

Nome della funzione	Funzionamento
Play mode	Vedere <i>Selezione di un intervallo di ripetizione</i> a pagina 22. Tuttavia, gli intervalli di riproduzione ripetuta che è possibile selezionare sono diversi da quelli del lettore CD incorporato. Di seguito sono riportati gli intervalli di riproduzione ripetuta del lettore multi-CD incorporato: <ul style="list-style-type: none"> • M-CD repeat – Ripete tutti i dischi contenuti nel lettore multi-CD • Track repeat – Ripete solo il brano corrente • Disc repeat – Ripete il disco corrente
Random mode	Vedere <i>Riproduzione di brani in ordine casuale</i> a pagina 22.
Scan mode	Vedere <i>Scansione di cartelle e di brani</i> a pagina 22.
Pause	Vedere <i>Messa in pausa della riproduzione</i> a pagina 23.
TitleInput "A"	Vedere <i>Immissione dei titoli dei dischi</i> a pagina 23.



Note

- Per tornare al display della riproduzione, premere **B**.
- Se durante la riproduzione ripetuta si selezionano altri dischi, l'intervallo di riproduzione ripetuta cambia in **M-CD repeat**.
- Se si esegue la ricerca di un brano o l'avanzamento rapido/la modalità inversa durante **Track repeat**, l'intervallo di riproduzione ripetuta cambia in **Disc repeat**.

- Al termine della scansione del brano o del disco, viene avviata nuovamente la riproduzione dei brani.

Uso della compressione e dell'enfazzazione dei bassi

È possibile utilizzare queste funzioni solo con un lettore multi-CD compatibile.

Le funzioni COMP (compressione) e DBE (enfazzazione dinamica dei bassi) consentono di regolare la qualità della riproduzione audio del lettore multi-CD.

1 Utilizzare MULTI-CONTROL per selezionare Compression nel menu delle funzioni.

Vedere *Introduzione alle funzioni avanzate* nella pagina precedente.

- Se il lettore multi-CD non supporta le funzioni COMP/DBE, quando si tenta di selezionarle, viene visualizzata l'indicazione **No COMP**.

2 Premere MULTI-CONTROL per selezionare l'impostazione preferita.

**COMP OFF—COMP 1—COMP 2—
COMP OFF—DBE 1—DBE 2**

Uso della lista di riproduzione ITS

La funzione ITS (selezione istantanea di brani) consente di creare una lista di riproduzione dei brani preferiti tra quelli contenuti nel caricatore del lettore multi-CD. Dopo aver aggiunto i brani preferiti alla lista di riproduzione, è possibile attivare la riproduzione ITS e riprodurre solo i brani selezionati.

È possibile utilizzare la funzione ITS per immettere e riprodurre fino a 99 brani per disco, fino a 100 dischi (con i titoli dei dischi). (Nei lettori multi-CD venduti precedentemente ai modelli CDX-P1250 e CDX-P650, nella lista di riproduzione possono essere memorizzati sino a 24 brani.)

Creazione di una lista di riproduzione con la programmazione ITS

1 Riprodurre il CD che si desidera programmare.

Spingere **MULTI-CONTROL** in alto o in basso per selezionare il CD.

2 Utilizzare MULTI-CONTROL per selezionare ITS memo nel menu delle funzioni.

Vedere *Introduzione alle funzioni avanzate* nella pagina precedente.

3 Selezionare il brano desiderato spingendo MULTI-CONTROL a sinistra o a destra.

4 Spingere MULTI-CONTROL in alto per memorizzare il brano attualmente in riproduzione nella lista di riproduzione.

Viene visualizzata l'indicazione **Memory complete** e la selezione attualmente in riproduzione viene aggiunta alla lista di riproduzione.

5 Premere B per tornare al display della riproduzione.



Nota

Dopo che sono stati inseriti in memoria i dati relativi a 100 dischi, i dati relativi a un nuovo disco sovrascrivono quelli meno recenti.

Riproduzione a partire dalla lista di riproduzione ITS

La funzione di riproduzione ITS consente di ascoltare i brani immessi nella lista di riproduzione ITS. Quando si attiva la riproduzione ITS, viene avviata la riproduzione dei brani della lista di riproduzione ITS contenuti nel lettore multi-CD.

1 Selezionare l'intervallo di ripetizione.

Vedere *Riproduzione di brani in ordine casuale* a pagina 22.

Accessori disponibili

2 Utilizzare MULTI-CONTROL per selezionare ITS play mode nel menu delle funzioni.

Vedere *Introduzione alle funzioni avanzate* a pagina 69.

3 Premere MULTI-CONTROL per attivare la riproduzione ITS.

Sul display viene visualizzata l'indicazione **ITS play**. Viene avviata la riproduzione dei brani della lista di riproduzione contenuti negli intervalli **M-CD repeat** o **Disc repeat** selezionati in precedenza.

- Se nessun brano dell'intervallo corrente è programmato per la riproduzione ITS, viene visualizzata l'indicazione **ITS empty**.
- Premere nuovamente **MULTI-CONTROL** per disattivare la riproduzione ITS.

Cancellazione di un brano dalla lista di riproduzione ITS

È possibile eliminare un brano dalla lista di riproduzione ITS, se la riproduzione ITS viene attivata.

Se la funzione ITS è già attivata, saltare al punto 2. Se la funzione ITS è disattivata, utilizzare **MULTI-CONTROL**.

1 Riprodurre il CD con il brano che si desidera eliminare dalla lista di riproduzione ITS e attivare la riproduzione ITS.

Vedere *Riproduzione a partire dalla lista di riproduzione ITS* nella pagina precedente.

2 Utilizzare MULTI-CONTROL per selezionare ITS memo nel menu delle funzioni.

Vedere *Introduzione alle funzioni avanzate* a pagina 69.

3 Selezionare il brano desiderato spingendo MULTI-CONTROL a sinistra o a destra.

4 Spingere MULTI-CONTROL in basso per eliminare il brano dalla lista di riproduzioni ITS.

La selezione attualmente in riproduzione viene cancellata dalla lista di riproduzione ITS e viene avviata la riproduzione del brano successivo.

- Se non ci sono brani della lista di riproduzione nell'intervallo corrente, viene visualizzata l'indicazione **ITS empty** e viene ripresa la riproduzione normale.

5 Premere B per tornare al display della riproduzione.

Cancellazione di un CD dalla lista di riproduzione ITS

È possibile eliminare tutti i brani di un CD dalla lista di riproduzione ITS, se la riproduzione ITS viene disattivata.

1 Riprodurre il CD che si desidera eliminare.

Spingere **MULTI-CONTROL** in alto o in basso per selezionare il CD.

2 Utilizzare MULTI-CONTROL per selezionare ITS memo nel menu delle funzioni.

Vedere *Introduzione alle funzioni avanzate* a pagina 69.

3 Spingere MULTI-CONTROL in basso per cancellare tutti i brani del CD attualmente in riproduzione dalla lista di riproduzione ITS.

Tutti i brani del CD attualmente in riproduzione vengono cancellati dalla lista di riproduzione e viene visualizzata l'indicazione

Memory deleted.

4 Premere B per tornare al display della riproduzione.

Uso della funzione del titolo del disco

È possibile immettere i titoli dei CD e visualizzarli. Quindi, è possibile cercare e riprodurre il disco desiderato.

Immissione dei titoli dei dischi









Utilizzare la funzione di immissione del titolo del disco per memorizzare fino a 100 titoli di CD (con la lista di riproduzione ITS) nel lettore multi-CD. Ciascun titolo può essere lungo fino a 10 caratteri.

Per dettagli su questa operazione, vedere *Immissione dei titoli dei dischi* a pagina 23.

- I titoli rimangono in memoria anche dopo che il disco è stato rimosso dal caricatore, e vengono richiamati quando il disco viene reinserito.
- Dopo che sono stati inseriti in memoria i dati relativi a 100 dischi, i dati relativi a un nuovo disco sovrascrivono quelli meno recenti.

Visualizzazione dei titoli dei dischi

● Premere D/Scrl per selezionare l'informazione di testo desiderata.

- **Per CD per i quali è stato immesso il titolo**
Tempo di riproduzione—: titolo del disco e tempo di riproduzione
- **Per i dischi CD TEXT**
Tempo di riproduzione—: artista del disco e : titolo del brano—: artista del disco e : titolo del disco—: titolo del disco e : titolo del brano—: artista del brano e : titolo del brano—: titolo del brano e tempo di riproduzione
- È possibile scorrere le informazioni di testo tenendo premuto **D/Scrl**.

Selezione di un disco dall'elenco dei titoli dei dischi

L'elenco dei titoli dei dischi consente di visualizzare l'elenco dei titoli dei dischi immessi nel

lettore multi-CD e di selezionarne uno per la riproduzione.

● Utilizzare **MULTI-CONTROL** per selezionare il titolo del disco desiderato.

Ruotare per cambiare titolo del disco. Premere per riprodurre.

- È inoltre possibile modificare il titolo del disco spingendo **MULTI-CONTROL** in alto o in basso.
- Quando si riproduce un disco CD TEXT, spingere **MULTI-CONTROL** a destra per vedere l'elenco dei brani del disco selezionato. Spingere **MULTI-CONTROL** a sinistra per tornare all'elenco dei dischi.
- Se per un disco non è stato immesso nessun titolo, viene visualizzata l'indicazione **NO TITLE**.
- Se nel caricatore non è presente alcun disco, accanto al numero del disco viene visualizzata l'indicazione **NO DISC**.
- È possibile scorrere le informazioni di testo tenendo premuto **D/Scrl**.
- Se non si attiva l'elenco entro circa 30 secondi, il display torna automaticamente alla visualizzazione normale. 

Letture DVD

Funzionamento di base

È possibile usare questa unità per controllare un lettore DVD o un lettore multi-DVD, venduto a parte.

Accessori disponibili

Per dettagli relativi al funzionamento, vedere il Manuale di istruzioni del lettore DVD o del lettore multi-DVD. Questa sezione fornisce informazioni sulle operazioni DVD con questa unità, diverse da quelle descritte nel Manuale di istruzioni del lettore DVD o del lettore multi-DVD.



- ① Indicatore **DVD-V/VCD/CD/MP3/WMA**
Mostra il tipo di disco attualmente in riproduzione.
- ② Indicatore del numero di disco
Mostra il numero del disco attualmente riprodotto quando si utilizza un lettore multi-DVD.
- ③ Indicatore del numero del titolo/cartella
Mostra il titolo (se viene riprodotto un video DVD) o la cartella (se viene riprodotto un file audio compresso) della selezione attualmente in riproduzione.
- ④ Indicatore del numero di capitolo/brano
Mostra il capitolo (se viene riprodotto un video DVD) o il brano (se viene riprodotto un CD video, un CD o un file audio compresso) correntemente in riproduzione.
- ⑤ Indicatore di tensione
Indica la tensione della batteria.
 - Il livello visualizzato sull'indicatore di tensione può riportare un valore diverso dal livello effettivo della tensione.
- ⑥ Indicatore del tempo di riproduzione

● Selezione di un capitolo/traccia

Spingere **MULTI-CONTROL** a sinistra o a destra.

● Avanzamento rapido/modalità inversa rapida

Spingere e tenere premuto **MULTI-CONTROL** a sinistra o a destra.

- Quando si riproducono file audio compressi, durante l'avanzamento rapido e la modalità inversa non viene emesso audio.

● Selezione di un disco/titolo

VCD/CD: Premere **MULTI-CONTROL** verso l'alto o verso il basso.

DVD-V/MP3/WMA: Premere e mantenere premuto **MULTI-CONTROL** verso l'alto o verso il basso.

● Selezione di una cartella

Spingere **MULTI-CONTROL** in alto o in basso.

- Questa funzione è disponibile solo se un lettore DVD, compatibile con la riproduzione dei file audio compressi, è collegato a questa unità.
- Non è possibile selezionare una cartella in cui non sono memorizzati file audio compressi.

Introduzione alle funzioni avanzate

1 Premere MULTI-CONTROL per visualizzare il menu principale.

2 Utilizzare MULTI-CONTROL per selezionare FUNCTION.

Ruotare per cambiare opzione di menu. Premere per selezionare.

3 Ruotare MULTI-CONTROL per selezionare la funzione.

Durante la riproduzione video DVD o Video CD

Play mode (riproduzione ripetuta)—**Pause** (pausa)

Durante la riproduzione CD

Play mode (riproduzione ripetuta)—

Random mode (riproduzione casuale)—

Scan mode (riproduzione a scansione)—

Pause (pausa)—**ITS play mode** (riproduzione

ITS)—**ITS memo** (immissione ITS)—

TitleInput "A" (immissione del titolo del disco)

Durante la riproduzione di file audio compressi

Play mode (riproduzione ripetuta)—

Random mode (riproduzione casuale)—

Scan mode (lettura a scansione)—**Pause** (pausa)

- Per tornare al display della riproduzione, premere **B**.
- Se non viene attivata nessuna funzione entro circa 30 secondi, il display torna automaticamente alla visualizzazione normale, tranne nel caso delle funzioni **ITS memo** e **TitleInput "A"**.

Descrizione delle funzioni e loro funzionamento

Per le funzioni **Play mode**, **Random mode**, **Scan mode**, **Pause** e **TitleInput "A"**, il funzionamento è analogo a quello del lettore CD incorporato.

Inoltre, per le funzioni **ITS play mode** e **ITS memo**, il funzionamento è analogo a quello del lettore multi-CD.

Nome della funzione	Funzionamento
Play mode	<p>Vedere <i>Selezione di un intervallo di ripetizione</i> a pagina 22.</p> <p>Tuttavia, l'intervallo di riproduzione ripetuta che può essere selezionato varia in base al tipo di disco o sistema. Gli intervalli di riproduzione ripetuta del lettore DVD/lettore multi-DVD sono riportati di seguito:</p> <p>Durante la riproduzione PBC di Video CD, non è possibile utilizzare questa funzione.</p> <ul style="list-style-type: none"> • Disc repeat – Ripete il disco corrente • Folder repeat – Ripete la cartella corrente • Title repeat – Ripete solo il titolo corrente • Chapter repeat – Ripete solo il capitolo corrente • Track repeat – Ripete il brano corrente
Random mode	Vedere <i>Riproduzione di brani in ordine casuale</i> a pagina 22.
Scan mode	Vedere <i>Scansione di cartelle e di brani</i> a pagina 22.
Pause	Vedere <i>Messa in pausa della riproduzione</i> a pagina 23.
ITS play mode	Vedere <i>Uso della lista di riproduzione ITS</i> a pagina 70.
ITS memo	Vedere <i>Uso della lista di riproduzione ITS</i> a pagina 70.
TitleInput "A"	Vedere <i>Immissione dei titoli dei dischi</i> a pagina 23.



Note

- Se durante la riproduzione ripetuta si selezionano altri dischi, l'intervallo di riproduzione ripetuta cambia in **Disc repeat**.

Accessori disponibili

- Quando viene riprodotto un CD o un Video CD, se si esegue la ricerca di un brano o l'avanzamento rapido/la modalità inversa durante **Track repeat**, l'intervallo di riproduzione ripetuta cambia in **Disc repeat**.
- Quando viene riprodotto audio compresso, se durante la riproduzione ripetuta si seleziona un'altra cartella, l'intervallo di riproduzione ripetuta cambia in **Disc repeat**.
- Quando viene riprodotto audio compresso, se si esegue la ricerca di un brano o l'avanzamento rapido/la modalità inversa durante **Track repeat**, l'intervallo di riproduzione ripetuta cambia in **Folder repeat**.
- È inoltre possibile collegare a questa unità lettori multi-DVD che dispongono delle funzioni ITS e titolo del disco. In questo caso, è possibile controllare **ITS play mode**, **ITS memo** e l'immissione del titolo del disco.
- La funzione ITS di un lettore DVD è leggermente diversa dalla riproduzione ITS con un lettore multi-CD. Con un lettore multi-DVD, la riproduzione ITS è applicabile esclusivamente alla riproduzione CD. Per ulteriori dettagli, vedere *Uso della lista di riproduzione ITS* a pagina 70. 

Sintonizzatore TV

Funzionamento di base

È possibile utilizzare questa unità per controllare un sintonizzatore TV, venduto a parte.

Per dettagli relativi al funzionamento, vedere il Manuale di istruzioni del sintonizzatore TV. Questa sezione fornisce informazioni sulle operazioni TV con questa unità diverse da quelle descritte nel Manuale di istruzioni del sintonizzatore TV.



- ① Indicatore di banda
- ② Indicatore numero di preselezione
- ③ Indicatore di tensione
Indica la tensione della batteria.
 - Il livello visualizzato sull'indicatore di tensione può riportare un valore diverso dal livello effettivo della tensione.
- ④ Indicatore dei canali

● Selezione di una banda

Premere **B**.

● Selezionare un canale (passo per passo)

Spingere **MULTI-CONTROL** a sinistra o a destra.

● Ricerca di sintonia

Spingere e tenere premuto **MULTI-CONTROL** a sinistra o a destra e poi rilasciare.



Note

- È possibile selezionare la banda da **TV-1** o **TV-2**.
- È possibile annullare la ricerca di sintonia spingendo **MULTI-CONTROL** a sinistra o a destra.
- Se si spinge e si tiene premuto **MULTI-CONTROL** a sinistra o a destra è possibile saltare le stazioni. La ricerca di sintonia viene avviata non appena si rilascia **MULTI-CONTROL**.

Memorizzazione e richiamo delle stazioni di trasmissione

È possibile memorizzare sino a 12 stazioni di trasmissione e quindi richiamarle in seguito.

- È possibile memorizzare 12 stazioni per ciascuna banda.

1 Utilizzare MULTI-CONTROL per memorizzare la stazione selezionata.

Ruotare per modificare il numero di preselezione. Tenere premuto per memorizzare.

2 Utilizzare MULTI-CONTROL per selezionare la stazione desiderata.

Ruotare per cambiare stazione. Premere per selezionare.

- È inoltre possibile modificare la stazione spingendo **MULTI-CONTROL** in alto o in basso.
- Se non si attiva l'elenco entro circa 30 secondi, il display torna automaticamente alla visualizzazione normale.
- Un altro modo per richiamare dalla memoria le stazioni assegnate ai numeri di preselezione sintonia, consiste nello spingere **MULTI-CONTROL** in alto o in basso.

Memorizzazione delle stazioni di trasmissione più potenti in sequenza

1 Premere MULTI-CONTROL per visualizzare il menu principale.

2 Utilizzare MULTI-CONTROL e selezionare FUNCTION per visualizzare BSSM.

3 Premere MULTI-CONTROL per attivare la funzione BSSM.

L'indicatore **Searching** inizia a lampeggiare e, mentre **Searching** lampeggia, le 12 stazioni di trasmissione più potenti vengono memorizzate, dal canale più basso verso il più alto. Al termine, viene visualizzato l'elenco canali preselezionati.

- Per annullare il processo di memorizzazione, premere nuovamente **MULTI-CONTROL**.

4 Utilizzare MULTI-CONTROL per selezionare la stazione desiderata.

Ruotare per cambiare stazione. Premere per selezionare.

- È inoltre possibile modificare la stazione spingendo **MULTI-CONTROL** in alto o in basso.
- Per tornare alla visualizzazione normale, premere **B**.
- Se non si attiva l'elenco entro circa 30 secondi, il display torna automaticamente alla visualizzazione normale. 

Informazioni supplementari

Messaggi di errore

Quando si contatta il rivenditore o il Centro assistenza Pioneer più vicino, annotarsi il messaggio di errore.

Lettore CD incorporato

Messaggio	Causa	Azione
ERROR-11, 12, 17, 30	Disco sporco	Pulire il disco.
	Disco graffiato	Sostituire il disco.
ERROR-10, 11, 12, 15, 17, 30, A0	Elettrica o meccanica	Spegnere e accendere il motore oppure passare a una sorgente diversa e poi di nuovo al lettore CD.
ERROR-15	Il disco inserito non contiene dati	Sostituire il disco.
ERROR-22, 23	Il formato CD non può essere riprodotto	Sostituire il disco.
NO AUDIO	Il disco inserito non contiene file che è possibile riprodurre	Sostituire il disco.
TRK SKIPPED	Il disco inserito contiene file WMA protetti da tecnologia DRM	Sostituire il disco.
PROTECT	Tutti i file nel disco inserito sono protetti da tecnologia DRM	Sostituire il disco.

Dispositivo di memoria USB

Messaggio	Causa	Azione
NO AUDIO	Nessun brano	Trasferire i file audio nel dispositivo di memoria esterno e stabilire il collegamento.
	Il dispositivo di memoria USB collegata ha la protezione attivata	Seguire le istruzioni del dispositivo di memoria USB per disattivare la protezione.

NO DEVICE	Il dispositivo di memoria USB o l'iPod non è collegato alla porta USB di questa unità.	Collegare un dispositivo di memoria USB compatibile.
TRK SKIPPED	Il dispositivo di memoria USB collegato contiene file WMA protetti da tecnologia Windows Media™ DRM 9/10	Riprodurre un file audio non protetto da tecnologia Windows Media DRM 9/10.
PROTECT	Tutti i file del dispositivo di memoria USB collegato sono protetti da tecnologia Windows Media DRM 9/10	Trasferire file audio non protetti da tecnologia Windows Media DRM 9/10 sul dispositivo di memoria USB e collegarlo.
NOT COMPATIBLE	Il dispositivo di memoria USB collegato non è supportato da questa unità.	Collegare un dispositivo di memoria USB conforme con lo standard Mass Storage Class USB.
CHECK USB	Il connettore USB o il cavo USB è in cortocircuito.	Verificare che il connettore USB o il cavo USB non sia incastrato o danneggiato.
	Il dispositivo di memoria USB collegato consuma più di 500 mA (la potenza massima consentita).	Scollegare il dispositivo di memoria USB e non utilizzarlo. Portare l'interruttore della chiave di avviamento in posizione OFF, quindi su ACC o ON e infine collegare il dispositivo di memoria USB compatibile.

Informazioni supplementari

ERROR-19	Errore di comunicazione	Eseguire una delle operazioni riportate di seguito. –Portare l'interruttore della chiave di avviamento in posizione OFF e quindi di nuovo su ON. –Scollegare o espellere il dispositivo di memoria USB. –Passare a una sorgente diversa. Quindi, tornare alla sorgente USB o SD.
ERROR-23	Il dispositivo di memoria USB non è formattato in FAT16 o FAT32	Il dispositivo di memoria USB deve essere formattato in FAT16 o FAT32.

iPod

Messaggio	Causa	Azione
ERROR-19	Errore di comunicazione	Scollegare il cavo dall'iPod. Quando viene visualizzato il menu principale dell'iPod, collegare nuovamente il cavo. Reimpostare l'iPod.
	Errore dell'iPod	Scollegare il cavo dall'iPod. Quando viene visualizzato il menu principale dell'iPod, collegare nuovamente il cavo. Reimpostare l'iPod.
ERROR-16, 18	Versione dell'iPod obsoleta	Aggiornare la versione dell'iPod.
	Errore dell'iPod	Scollegare il cavo dall'iPod. Quando viene visualizzato il menu principale dell'iPod, collegare nuovamente il cavo. Reimpostare l'iPod.

ERROR-A1 CHECK USB	L'iPod non si carica ma funziona correttamente	Verificare che il cavo di collegamento dell'iPod non sia in cortocircuito (ad esempio, bloccato da oggetti di metallo). Dopo aver verificato, girare l'interruttore di accensione su OFF e quindi su ON, oppure scollegare l'iPod e collegarlo nuovamente.
NO SONGS	Nessun brano	Scaricare i brani sull'iPod.
STOP	Nessun brano presente nella lista corrente	Selezionare una lista che contenga brani.
NO DEVICE	Il dispositivo di memoria USB o l'iPod non è collegato alla porta USB di questa unità.	Collegare un iPod compatibile.



Spiegazione dei messaggi di errore relativi alla funzione TA ed EQ automatica

Se non è possibile eseguire la corretta misurazione delle caratteristiche acustiche dell'interno dell'automobile utilizzando la funzione TA ed EQ automatica, viene visualizzato un messaggio di errore. Se viene visualizzato un messaggio di errore, consultare la tabella riportata di seguito per verificare la natura del problema e il metodo suggerito per correggerlo. Dopo la verifica, riprovare.

Messaggio	Causa	Azione
ERR:MIC check	Il microfono non è collegato.	Collegare saldamente il microfono fornito al connettore.

Informazioni supplementari

<p>ERR:High Band, ERR:High-Lch, ERR:High-Rch, ERR:Mid Band, ERR:Mid-Lch, ERR:Mid-Rch, ERR:Low Band, ERR:Low-Lch, ERR:Low-Rch, ERR:SUBWOOFER, ERR:SW-Lch, ERR:SW-Rch</p>	<p>Il microfono non può rilevare il tono di misurazione di un altoparlante.</p>	<ul style="list-style-type: none"> • Verificare che gli altoparlanti siano collegati correttamente. • Correggere l'impostazione del livello di ingresso dell'amplificatore di potenza collegato agli altoparlanti. • Posizionare il microfono correttamente.
<p>ERR:Outside Noise</p>	<p>Il livello del rumore ambientale è troppo alto.</p>	<ul style="list-style-type: none"> • Arrestare l'automobile in un luogo quanto più silenzioso possibile e spegnere il motore e l'impianto di climatizzazione. • Posizionare il microfono correttamente.



Linee guida per l'uso dei dischi e del lettore

- Utilizzare esclusivamente dischi che riportino uno dei due seguenti loghi.



- Utilizzare esclusivamente dischi convenzionali, completamente circolari. Non utilizzare dischi dalla forma irregolare.





- Utilizzare CD da 12 cm. Non utilizzare CD da 8 cm.

- Nel vano d'inserimento dei CD non inserire nient'altro che CD.
- Non utilizzare dischi rotti, incrinati, piegati o altrimenti danneggiati, in quanto potrebbero danneggiare il lettore.
- Non è possibile la riproduzione di CD-R/CD-RW non finalizzati.
- Non toccare la superficie registrata dei dischi.
- Quando non si utilizzano, conservare i dischi nelle rispettive custodie.
- Evitare di lasciare i dischi in ambienti eccessivamente caldi o esposti alla luce solare diretta.
- Non attaccare etichette, non scrivere e non applicare prodotti chimici sulla superficie dei dischi.
- Per pulire un CD, passare delicatamente un panno morbido sul disco procedendo dal centro verso l'esterno.
- La formazione di condensa potrebbe temporaneamente limitare le prestazioni del lettore. In tal caso, lasciarlo raggiungere una temperatura più alta per circa un'ora. Inoltre, pulire i dischi che dovessero presentare condensa con un panno morbido.
- La riproduzione dei dischi potrebbe non essere possibile a causa delle caratteristiche del disco, del formato del disco, dell'applicazione di registrazione, dell'ambiente di riproduzione, delle condizioni di conservazione e così via.
- Le informazioni di testo potrebbero non essere visualizzate correttamente, a seconda dell'ambiente di registrazione.
- Le asperità della strada possono far interrompere la riproduzione di un disco.
- Prima di utilizzare i dischi, leggere le relative avvertenze. 

DualDisc

- I supporti DualDisc sono dischi con due lati: un CD registrabile per l'audio su un lato e un DVD registrabile per i video sull'altro lato.

Informazioni supplementari

- Poiché il lato CD dei DualDisc non è fisicamente compatibile con gli standard CD generali, potrebbe non essere possibile riprodurre il lato CD con questa unità.
- Il caricamento e l'espulsione frequenti di un DualDisc, possono provocare la presenza di graffi sul disco. Graffi profondi possono determinare problemi di riproduzione sull'unità. In alcuni casi, il DualDisc potrebbe rimanere bloccato nel vano di inserimento disco e non essere espulso. Per prevenire questi inconvenienti, si consiglia di non utilizzare DualDisc con questa unità.
- Fare riferimento alle informazioni fornite dal produttore del disco per informazioni dettagliate sui DualDisc. 
- Durante la guida fissare saldamente il dispositivo di memoria USB. Non lasciar cadere il dispositivo di memoria USB sul fondo della vettura, dove potrebbe incastrarsi sotto il pedale del freno o dell'acceleratore.
- I dispositivi di memoria USB partizionati non sono compatibili con questa unità.
- A seconda del dispositivo di memoria USB collegato a quest'unità, potrebbero generarsi interferenze nel segnale radio. 

Linee guida per il funzionamento di dispositivi di memoria USB in abbinamento a questa unità

- L'unità è in grado di riprodurre file contenuti nei lettori audio portatili USB/dispositivi di memorizzazione USB compatibili con lo standard USB MSC (Mass Storage Class).
- Potrebbe non essere possibile ottenere prestazioni ottimali con questa unità, a seconda del dispositivo di memoria USB collegato.
- Non lasciare il dispositivo di memoria USB in luoghi esposti ad alte temperature.
- A seconda del tipo di dispositivo di memoria USB, questa unità potrebbe non riconoscere il dispositivo di memoria oppure i file audio potrebbero non essere riprodotti correttamente.
- Il funzionamento può variare a seconda del dispositivo di memoria USB.
- Non è possibile collegare un dispositivo di memoria USB a questa unità utilizzando un hub USB.
- Non collegare niente altro alla porta USB tranne dispositivi di memoria USB.

Compatibilità audio compresso (dischi, USB)

WMA

- Formato compatibile: WMA codificato con Windows Media Player
- Estensione file: .wma
- Velocità in bit: da 48 kbps a 320 kbps (CBR), da 48 kbps a 384 kbps (VBR)
- Frequenza di campionamento: da 32 kHz a 48 kHz
- Compatibilità Windows Media Audio Professional, Lossless, Voice: no

MP3

- Estensione file: .mp3
- Velocità in bit: da 8 kbps a 320 kbps (CBR, VBR)
- Frequenza di campionamento: da 16 kHz a 48 kHz (32, 44,1, 48 kHz per l'enfaticizzazione)
- Versioni tag ID3 compatibili: 1.0, 1.1, 2.2, 2.3, 2.4 (alla tag ID3 Versione 2.x viene data la priorità rispetto alla Versione 1.x.)
- Compatibilità lista di riproduzione m3u: no
- Compatibilità MP3i (MP3 interattivo), mp3 PRO: no

AAC

- Formato compatibile: AAC codificato da iTunes
- Estensione file: .m4a
- Velocità di trasmissione: da 16 kbps a 320 kbps (CBR)

Informazioni supplementari

- Frequenza di campionamento: da 11,025 kHz a 48 kHz
- Apple Lossless: no

WAV

- Formato compatibile: PCM lineare (LPCM), MS ADPCM
- Estensione file: .wav
- Bit di quantizzazione lineare: 8 e 16 (LPCM), 4 (MS ADPCM)
- Frequenza di campionamento: da 16 kHz a 48 kHz (LPCM), da 22,05 kHz a 44,1 kHz (MS ADPCM)

Informazioni supplementari sull'audio compresso (dischi, USB)

- Quando si avvia la riproduzione dei file audio codificati con dati immagine, potrebbe intercorrere un ritardo di alcuni istanti.
- È necessario utilizzare correttamente le estensioni file.
- Per i nomi dei file (incluse le estensioni) o i nomi delle cartelle, è possibile visualizzare esclusivamente 32 caratteri.
- Il testo cirillico da visualizzare su questa unità deve essere codificato con i seguenti set di caratteri:
 - Unicode (UTF-8, UTF-16)
 - Set di caratteri diversi dagli Unicode utilizzati in ambiente Windows e impostati come cirillico nell'impostazione multilingue
- Le informazioni di testo di alcuni file audio potrebbero non essere visualizzate correttamente. 

File audio compressi su disco

- Conformità ISO 9660 di livello 1 e livello 2. Con questo lettore sono compatibili i file system Romeo e Joliet.
- È possibile la riproduzione multi-sessione.
- I file compressi non sono compatibili con il trasferimento dati scrittura a pacchetti.

- Indipendentemente dalla durata dell'intervallo vuoto tra i brani della registrazione originale, i dischi contenenti file audio compressi verranno riprodotti con una breve pausa tra i brani. 

File audio compressi in un dispositivo di memoria USB

Per informazioni dettagliate sulla compatibilità con i dispositivi di memoria USB, vedere *Dati tecnici* a pagina 85.

- I file protetti da copyright non possono essere riprodotti.
- In alcuni casi possono intercorrere alcuni istanti prima dell'avvio della riproduzione di file audio su un dispositivo di memoria USB con numerose gerarchie di cartelle. 

Esempio di gerarchia e sequenze di riproduzione

 Cartella

 File audio compresso

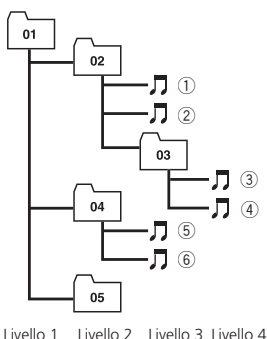

Sequenza di file audio nel disco

- Questa unità assegna numeri alle cartelle. L'utente non può assegnare numeri alle cartelle.

Informazioni supplementari

- La sequenza di selezione delle cartelle o altre operazioni potrebbero risultare differenti, a seconda del software utilizzato per la codifica o la scrittura.
- Per un utilizzo pratico, il numero di livelli della gerarchia delle cartelle dovrebbe essere il più limitato possibile.
- È possibile riprodurre fino a 999 file su un disco.
- È possibile riprodurre fino a 99 cartelle su un disco.

Sequenza di file audio nel dispositivo di memoria USB

Per i lettori audio portatili USB, la sequenza è diversa e dipende dal tipo di lettore.

- I numeri da 01 a 05 rappresentano i numeri delle cartelle. I numeri da ① a ⑥ rappresentano la sequenza di riproduzione. Con questa unità, l'utente non può assegnare i numeri alle cartelle e specificare la sequenza di riproduzione.
- La sequenza di riproduzione è la stessa della sequenza di registrazione sul dispositivo di memoria USB.
- Per specificare la sequenza di riproduzione, si consiglia di utilizzare il seguente metodo.
 - 1 Creare il nome file, includendo i numeri che specificano la sequenza di riproduzione (ad esempio, 001xxx.mp3 e 099yyy.mp3).
 - 2 Inserire tali file in una cartella.
 - 3 Registrare la cartella contenente i file nel dispositivo di memoria USB.

Tuttavia, a seconda dell'ambiente di sistema, potrebbe non essere possibile specificare la sequenza di riproduzione.
- È possibile riprodurre fino a 15 000 file in un dispositivo di memoria USB.
- È possibile riprodurre fino a 500 cartelle in un dispositivo di memoria USB.
- È possibile riprodurre fino a otto livelli di cartelle in un dispositivo di memoria USB. ▣

iPod

Compatibilità iPod

- L'unità è compatibile esclusivamente con i seguenti modelli di iPod. Le versioni compatibili del software iPod sono riportate di seguito. È possibile che le versioni anteriori non siano compatibili.
 - iPod nano di prima generazione (versione del software 1.3.1)
 - iPod nano di seconda generazione (versione del software 1.1.3)
 - iPod nano di terza generazione (versione del software 1.1.2)
 - iPod nano di quarta generazione (versione del software 1.0.3)
 - iPod di quinta generazione (versione del software 1.3.0)
 - iPod classic (versione del software 1.1.2)
 - iPod touch (versione del software 2.0)
 - iPhone (versione del software 2.0)
 - iPhone 3G (versione del software 2.0)
- A seconda della generazione o della versione dell'iPod, alcune funzioni potrebbero non essere disponibili.
- Il funzionamento può variare a seconda della versione del software di iPod.
- Se si utilizza un iPod, è necessario un cavo di collegamento tra l'interfaccia USB e il connettore Dock dell'iPod.
- È inoltre disponibile in commercio il cavo di interfaccia CD-IU50 di Pioneer. Consultare il rivenditore per ulteriori dettagli.
- Questa unità consente di controllare versioni precedenti dei modelli di iPod con un adattatore Pioneer per iPod (ad esempio, il modello CD-IB100II).
Per dettagli sulle operazioni con l'adattatore iPod, vedere *Riproduzione di brani sull'iPod* a pagina 54.

Informazioni supplementari

Informazioni sul dispositivo iPod

- Non lasciare l'iPod esposto alla luce solare diretta per periodi di tempo prolungati. L'esposizione prolungata alla luce solare diretta può provocare malfunzionamenti dell'iPod causati dalla conseguente alta temperatura.
- Non lasciare l'iPod in ambienti con temperature elevate.
- Collegare direttamente il connettore dock all'iPod in modo che questa unità funzioni correttamente.
- Durante la guida fissare saldamente l'iPod. Non lasciar cadere l'iPod sul fondo della vettura, dove potrebbe incastrarsi sotto il pedale del freno o dell'acceleratore.
- Per dettagli, vedere la documentazione dell'iPod.

Informazioni sulle impostazioni dell'iPod

- Non è possibile utilizzare l'equalizzatore dell'iPod sui prodotti Pioneer. Si consiglia di disattivare l'equalizzatore dell'iPod prima di collegare l'iPod a questa unità.
- Non è possibile disattivare l'opzione di ripetizione dell'iPod se il dispositivo viene utilizzato con questa unità. Anche se l'opzione viene disattivata, viene automaticamente attivata per tutti i brani.

Informazioni su copyright e marchi registrati

WMA



Windows Media e il logo Windows sono marchi o marchi registrati di Microsoft Corporation negli Stati Uniti e/o in altri paesi. Questo prodotto utilizza una tecnologia di proprietà di Microsoft Corporation e non può essere utilizzato o distribuito senza una licenza concessa da Microsoft Licensing, Inc.

MP3

La fornitura di questo prodotto prevede il trasferimento di una licenza esclusivamente per uso privato, non-commerciale e non prevede la concessione di una licenza, né implica qualsiasi diritto a utilizzare questo prodotto in qualsiasi trasmissione in diretta commerciale (ovvero, che generi profitti) terrestre, via satellite, cavo e/o tramite altro mezzo, trasmissioni/diffusioni tramite Internet, Intranet e/o altre reti o in altri sistemi elettronici di distribuzione di contenuti, come applicazioni di trasmissione audio a pagamento o audio-on-demand. Per tali usi è necessaria una licenza specifica. Per dettagli, visitare <http://www.mp3licensing.com>.

iTunes

Apple e iTunes sono marchi di Apple Inc., registrati negli Stati Uniti e in altri Paesi.

iPod



iPod è un marchio di fabbrica di Apple Inc., registrato negli Stati Uniti ed in altri Paesi.

"Made for iPod" significa che un accessorio elettronico è stato progettato specificamente per il collegamento con l'iPod ed è stato certificato dal suo sviluppatore corrispondere agli standard operativi stabiliti da Apple.

Informazioni supplementari

Apple non può essere considerata responsabile di questo dispositivo o della sua osservanza delle norme di sicurezza e dei vari regolamenti.

iPhone



iPhone è un marchio di Apple Inc. "Works with iPhone" significa che un accessorio elettronico è stato progettato specificamente per il collegamento con l'iPhone ed è stato certificato dal suo sviluppatore corrispondere agli standard operativi stabiliti da Apple. Apple non può essere considerata responsabile di questo dispositivo o della sua osservanza delle norme di sicurezza e dei vari regolamenti. ■

Informazioni supplementari

Dati tecnici

Generali

Alimentazione 14,4 V di c.c. (variazioni consentite da 10,8 V a 15,1 V)

Messa a terra Negativa

Consumo massimo 2,0 A

Dimensioni (L × A × P):

DIN

Unità principale ... 178 mm × 50 mm × 164 mm

Pannello anteriore 188 mm × 58 mm × 18 mm

D

Unità principale ... 178 mm × 50 mm × 164 mm

Pannello anteriore 170 mm × 45 mm × 18 mm

Peso 1,6 kg

Audio/DSP

Livello massimo di uscita 5,0 V

Contorno della sonorità +10 dB (a 100 Hz), +6,5 dB (a 10 kHz) (volume -30 dB)

Equalizzatore (equalizzatore grafico a 31 bande con controllo indipendente sinistro/destro):

Frequenza 20/25/31,5/40/50/63/80/100/125/160/200/250/315/400/500/630/800/1k/1,25k/1,6k/2k/2,5k/3,15k/4k/5k/6,3k/8k/10k/12,5k/16k/20k Hz

Gamma di equalizzazione ±12 dB (a passi di 0,5 dB)

Allineamento temporale da 0 cm a 394,24 (0,77 cm per passo), da 0 pollici a 155,392 pollici (0,3035 pollici per passo)

Rete (controllo indipendente sinistro/destro):

Alti:

LPF

Frequenze 5k/6,3k/8k/10k/12,5k/16k/20k Hz

Pendenza PASS, -6/-12/-18/-24/-30/-36 dB per ottava

Guadagno da 0 dB a -24 dB/Silenziato (a passi di 1 dB)

Fase Normale e invertita

HPF

Frequenza 800/1k/1,25k/1,6k/2k/2,5k/3,15k/4k/5k/6,3k/8k/10k/12,5k/16k Hz

Pendenza -6/-12/-18/-24/-30/-36 dB per ottava

Guadagno da 0 dB a -24 dB/Silenziato (a passi di 1 dB)

Fase Normale e invertita

Medi:

HPF/LPF

Frequenza (LPF) ... 25/31,5/40/50/63/80/100/125/160/200/250/315/400/500/630/800/1k/1,25k/1,6k/2k/2,5k/3,15k/4k/5k/6,3k/8k/10k/12,5k/16k/20k Hz

Frequenza (HPF) 20/25/31,5/40/50/63/80/100/125/160/200/250/315/400/500/630/800/1k/1,25k/1,6k/2k/2,5k/3,15k/4k/5k/6,3k/8k/10k/12,5k/16k Hz

Pendenza (LPF) ... PASS, -6/-12/-18/-24/-30/-36 dB per ottava

Pendenza (HPF) ... PASS, -6/-12/-18/-24/-30/-36 dB per ottava

Guadagno da 0 dB a -24 dB/Silenziato (a passi di 1 dB)

Fase Normale e invertita

Bassi:

HPF/LPF

Frequenza (LPF) ... 25/31,5/40/50/63/80/100/125/160/200/250/315/400/500/630/800/1k/1,25k/1,6k/2k/2,5k/3,15k/4k/5k/6,3k/8k/10k/12,5k/16k/20k Hz

Frequenza (HPF) 20/25/31,5/40/50/63/80/100/125/160/200/250/315/400/500/630/800/1k/1,25k/1,6k/2k/2,5k/3,15k/4k/5k/6,3k/8k/10k/12,5k/16k Hz

Pendenza (LPF) ... PASS, -6/-12/-18/-24/-30/-36 dB per ottava

Pendenza (HPF) ... PASS, -6/-12/-18/-24/-30/-36 dB per ottava

Guadagno da +6 dB a -24 dB/Silenziato (a passi di 1 dB)

Fase Normale e invertita

Informazioni supplementari

Subwoofer:

HPF/LPF

Frequenza (LPF) ... 25/31,5/40/50/63/80/100/125/
160/200/250/315/400/500/
630/800/1k/1,25k/1,6k/2k/
2,5k/3,15k/4k/5k/6,3k/8k/
10k/12,5k/16k/20k Hz

Frequenza (HPF)

..... 20/25/31,5/40/50/63/80/100/
125/160/200/250/315/400/
500/630/800/1k/1,25k/1,6k/
2k/2,5k/3,15k/4k/5k/6,3k/8k/
10k/12,5k/16k Hz

Pendenza (LPF) ... PASS, -6/-12/-18/-24/-30/
-36 dB per ottava

Pendenza (HPF) ... PASS, -6/-12/-18/-24/-30/
-36 dB per ottava

Guadagno da +6 dB a -24 dB/Silenzia-
to (a passi di 1 dB)

Fase Normale e invertita

Letture CD

Sistema Sistema audio per compact
disc

Dischi utilizzabili Compact disc

Rapporto segnale/rumore ... 115 dB (a 1 kHz) (rete IEC-A)

Numero di canali 2 (stereo)

Formato di decodifica MP3

..... MPEG-1 & 2 Audio Layer 3

Formato di decodifica WMA

..... Ver. 7, 7.1, 8, 9, 10, 11 (2 ca-
nali audio)
(Windows Media Player)

Formato di decodifica AAC

..... AAC MPEG-4 (codifica solo
tramite iTunes) (.m4a)
(Ver. 7.7 e precedenti)

Formato segnale WAV PCM lineare & MS ADPCM
(Non compresso)

USB

Specifiche standard USB USB 2.0 massima velocità

Alimentazione massima 500 mA

Capacità memoria minima

..... 256 MB

Classe USB MSC (Mass Storage Class)

File system FAT16, FAT32

Formato di decodifica MP3

..... MPEG-1 & 2 Audio Layer 3

Formato di decodifica WMA

..... Ver. 7, 7.1, 8, 9, 10, 11 (2 ca-
nali audio)
(Windows Media Player)

Formato di decodifica AAC

..... AAC MPEG-4 (codifica solo
tramite iTunes) (.m4a)
(Ver. 7.7 e precedenti)

Formato segnale WAV PCM lineare & MS ADPCM
(Non compresso)

Sintonizzatore FM

Gamma di frequenza da 87,5 MHz a 108,0 MHz

Sensibilità utilizzabile 9 dBf (0,8 μ V, 75 Ω , mono,
rapporto S/R: 30 dB)

Rapporto segnale/rumore ... 72 dB (rete IEC-A)

Sintonizzatore MW

Gamma di frequenza da 531 kHz a 1 602 kHz (9
kHz)

Sensibilità 25 μ V (rapporto S/R: 20 dB)

Rapporto segnale/rumore ... 62 dB (rete IEC-A)

Sintonizzatore LW

Gamma di frequenza da 153 kHz a 281 kHz

Sensibilità 28 μ V (rapporto S/R: 20 dB)

Rapporto segnale/rumore ... 62 dB (rete IEC-A)

Questo prodotto è conforme al DM 28/8/1995, N° 548, ottemperando alle prescrizioni di cui al DM 25/6/1985 (par. 3, All. A) e DM 27/8/1987 (All. I).



Nota

Caratteristiche tecniche e design sono soggetti a eventuali modifiche senza preavviso a causa di migliorie. ■

<http://www.pioneer.eu>

Visit **www.pioneer.co.uk** (or **www.pioneer.eu**) to register your product.

Visite **www.pioneer.es** (o **www.pioneer.eu**) para registrar su producto.

Zum Registrieren Ihres Produktes besuchen Sie bitte **www.pioneer.de** (oder **www.pioneer.eu**) .

Visitez **www.pioneer.fr** (ou **www.pioneer.eu**) pour enregistrer votre appareil.

Si prega di visitare il sito **www.pioneer.it** (o **www.pioneer.eu**) per registrare il prodotto.

Bezoek **www.pioneer.nl** (of **www.pioneer.eu**) om uw product te registreren.

Посетите **www.pioneer-rus.ru** (или **www.pioneer.eu**) для регистрации приобретенного Вами изделия.

PIONEER CORPORATION

4-1, MEGURO 1-CHOME, MEGURO-KU
TOKYO 153-8654, JAPAN

PIONEER ELECTRONICS (USA) INC.

P.O. Box 1540, Long Beach, California 90801-1540, U.S.A.
TEL: (800) 421-1404

PIONEER EUROPE NV

Haven 1087, Keetberglaan 1, B-9120 Melsele, Belgium/Belgique
TEL: (0) 3/570.05.11

PIONEER ELECTRONICS ASIACENTRE PTE. LTD.

253 Alexandra Road, #04-01, Singapore 159936
TEL: 65-6472-7555

PIONEER ELECTRONICS AUSTRALIA PTY. LTD.

178-184 Boundary Road, Braeside, Victoria 3195, Australia
TEL: (03) 9586-6300

PIONEER ELECTRONICS OF CANADA, INC.

300 Allstate Parkway, Markham, Ontario L3R 0P2, Canada
TEL: 1-877-283-5901
TEL: 905-479-4411

PIONEER ELECTRONICS DE MEXICO, S.A. de C.V.

Bldv.Manuel Avila Camacho 138 10 piso
Col.Lomas de Chapultepec, Mexico, D.F. 11000
TEL: 55-9178-4270

先鋒股份有限公司

總公司：台北市中山北路二段44號13樓
電話：(02) 2521-3588

先鋒電子（香港）有限公司

香港九龍尖沙嘴海港城世界商業中心
9樓901-6室
電話：(0852) 2848-6488

Publicato da Pioneer Corporation. Diritti
d'autore © 2009 tutelati da Pioneer
Corporation. Tutti i diritti sono riservati.

Stampato in Giappone

<CRB3067-A> Ew

<KSNZF> <09D00000>