

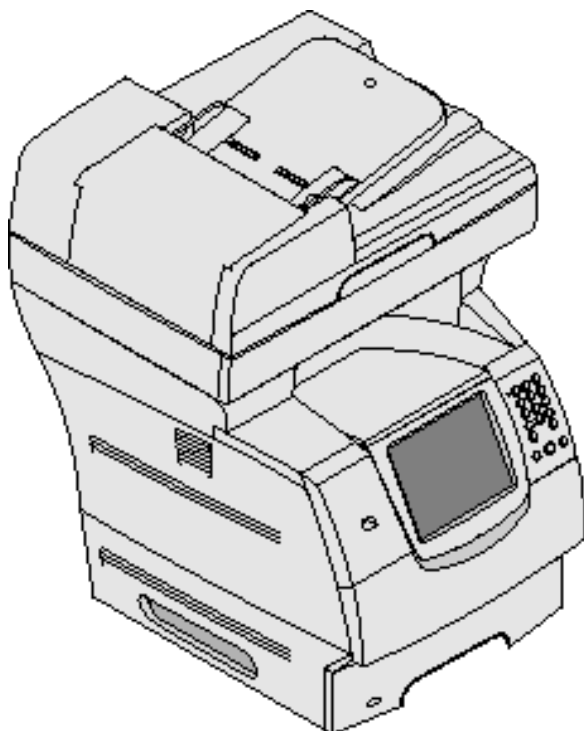

# X644e e X646e

---

## Guida per l'utente



**Ottobre 2005**

**[www.lexmark.com](http://www.lexmark.com)**

Lexmark e Lexmark con il simbolo del diamante sono marchi di Lexmark International, Inc., registrati negli Stati Uniti e/o in altri Paesi.

© 2005 Lexmark International, Inc.

Tutti i diritti riservati.

740, West New Circle Road  
Lexington, Kentucky 40550

## Edizione: Ottobre 2005

**Il presente paragrafo non è valido nei Paesi in cui le disposizioni qui riportate sono in contrasto con le leggi in vigore:** LEXMARK INTERNATIONAL, INC. FORNISCE LA PRESENTE PUBBLICAZIONE "COSÌ COM'È" SENZA ALCUN TIPO DI GARANZIA, IMPLICITA O ESPLICITA, INCLUSE, TRA L'ALTRO, EVENTUALI GARANZIE DI COMMERCIALIZZABILITÀ O IDONEITÀ A UNO SCOPO SPECIFICO.

Per particolari transazioni, alcuni stati non accettano l'esclusione di responsabilità per garanzie espresse o implicite: pertanto, tale dichiarazione potrebbe risultare non applicabile.

La presente pubblicazione potrebbe contenere imprecisioni tecniche o errori tipografici. Periodicamente vengono apportate modifiche alle informazioni qui riportate. Tali modifiche verranno incluse nelle edizioni successive. In qualunque momento, i prodotti o programmi qui descritti possono essere soggetti a modifiche e migliorie.

Eventuali commenti possono essere inviati a Lexmark International, Inc., Department F95/032-2, 740 West New Circle Road, Lexington, Kentucky 40550, U.S.A. Per il Regno Unito e l'Irlanda, l'indirizzo è Lexmark International Ltd., Marketing and Services Department, Westhorpe House, Westhorpe, Marlow Bucks SL7 3RQ. Lexmark si riserva il diritto di utilizzare o divulgare le informazioni ricevute nei modi ritenuti adeguati, senza incorrere in alcun obbligo nei confronti del mittente. Per acquistare copie aggiuntive delle pubblicazioni relative al presente prodotto, contattare il rivenditore.

Ogni riferimento a prodotti, programmi o servizi non implica l'intenzione del produttore di renderli disponibili in tutti i Paesi in cui opera.

I riferimenti a particolari prodotti, programmi o servizi non implicano che tali prodotti, programmi o servizi siano gli unici utilizzabili.

È possibile utilizzare qualsiasi prodotto, programma o servizio equivalente che non violi eventuali diritti di proprietà intellettuale.

La responsabilità della valutazione e della verifica del funzionamento con prodotti, programmi o servizi diversi da quelli espressamente indicati dal produttore ricade esclusivamente sull'utente.

## Marchi

Lexmark, Lexmark con il simbolo del diamante, MarkVision e PrintCryption sono marchi di Lexmark International, Inc., registrati negli Stati Uniti e/o in altri Paesi.

Operation ReSource e LEXFAX sono marchi di servizio di Lexmark International, Inc.

PCL<sup>®</sup> è un marchio registrato di Hewlett-Packard Company. PCL è la denominazione Hewlett-Packard di una serie di comandi di stampa (linguaggio) e funzioni inclusi nelle stampanti. Questa stampante MFP è compatibile con il linguaggio PCL. Ciò significa che riconosce i comandi PCL utilizzati nei diversi programmi applicativi ed è in grado di emulare le funzioni corrispondenti.

PostScript<sup>®</sup> è un marchio registrato di Adobe Systems Incorporated. PostScript 3 è la denominazione di un gruppo di comandi di stampa (linguaggio) e di funzioni disponibili nei prodotti software di Adobe Systems. La stampante MFP è compatibile con il linguaggio PostScript 3. Ciò significa che riconosce i comandi PostScript 3 utilizzati nei diversi programmi applicativi ed è in grado di emulare le funzioni corrispondenti.

Informazioni dettagliate relative alla compatibilità sono disponibili nel *Technical Reference* (solo in inglese).

Gli altri marchi appartengono ai rispettivi proprietari.

## Nota sul copyright

La copia di alcuni materiali, inclusi documenti, immagini e simboli numerici, senza autorizzazione scritta o apposita licenza potrebbe essere illegale. Se non si è sicuri di disporre dell'autorizzazione necessaria, rivolgersi a un consulente legale.

## DIRITTI DEL GOVERNO DEGLI STATI UNITI

Il presente software e la documentazione correlata forniti secondo i termini del presente contratto sono di natura commerciale e sono stati sviluppati esclusivamente con fondi privati.

## Informazioni sulla sicurezza



• Collegare il cavo di alimentazione a una presa elettrica dotata di messa a terra in prossimità della periferica e facilmente raggiungibile.

**ATTENZIONE** In caso di temporali non utilizzare la funzione fax, non installare la periferica e non eseguire collegamenti elettrici e dei cavi (ad esempio il cavo di alimentazione o telefonico).

- Per operazioni di manutenzione o riparazione diverse da quelle descritte nelle istruzioni, consultare i tecnici specializzati.
- Il prodotto è stato progettato, testato e approvato in conformità alle norme di sicurezza per l'utilizzo con componenti Lexmark specifici. Le caratteristiche di sicurezza di alcuni componenti non sempre sono di immediata comprensione. Lexmark non è responsabile per l'utilizzo di parti di ricambio di altri produttori.



**ATTENZIONE** Verificare che tutte le connessioni esterne, ad esempio le connessioni Ethernet e del sistema telefonico, siano installate correttamente nelle porte plug-in contrassegnate.



- Il prodotto utilizza un laser.

**ATTENZIONE:** L'uso di controlli, regolazioni o procedure diversi da quelli specificati può causare l'esposizione a radiazioni pericolose.

- Il prodotto utilizza un processo che sottopone a riscaldamento i supporti di stampa; il calore generato può determinare l'emissione di sostanze nocive. Leggere attentamente la sezione riguardante la scelta dei supporti di stampa in modo da evitare il rischio di emissioni dannose.



- Quando si collega il prodotto a una rete telefonica pubblica, utilizzare solo un cavo 26 AWG o un cavo per telecomunicazioni più grande (RJ-11).

### Normativa sul mercurio

La lampada all'interno del presente prodotto contiene mercurio (<5 mg hg). Lo smaltimento del mercurio potrebbe essere regolato da norme ambientali. Per informazioni sullo smaltimento e il riciclaggio, contattare gli enti locali o l'EIA (Electronic Industries Alliance) all'indirizzo: [www.eiae.org](http://www.eiae.org).

### Nota sulla sensibilità all'elettricità statica



**Avvertenza** Questo simbolo segnala la presenza di parti sensibili alla presenza di elettricità statica. Toccare le aree in prossimità di questi simboli solo dopo aver toccato il supporto metallico della stampante MFP.

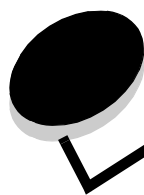

# Sommario

---

<b>Capitolo 1: Informazioni sulla stampante MFP .....</b>	<b>8</b>
Identificazione della stampante MFP .....	8
Uso dello scanner .....	9
Modelli configurati .....	10
Informazioni sul pannello di controllo della stampante MFP .....	11
Uso dei pulsanti del touch screen LCD .....	17
Menu .....	23
<b>Capitolo 2: Copia .....</b>	<b>24</b>
Copia rapida .....	24
Copia di più pagine .....	24
Uso della superficie piana .....	25
Informazioni sulle schermate e le opzioni di copia .....	25
Copia da un formato a un altro .....	27
Realizzazione di lucidi .....	27
Copia su carta intestata .....	27
Copia di foto .....	28
Esecuzione di copie con i supporti del vassoio selezionato .....	28
Copia su supporti di formato diverso .....	28
Impostazione dell'opzione fronte/retro .....	29
Riduzione e ingrandimento di copie .....	29
Regolazione della qualità della copia .....	30
Impostazione delle opzioni di fascicolazione .....	30
Inserimento di fogli separatori tra le copie .....	30
Impostazione delle opzioni di risparmio carta .....	31
Inserimento di data e sul bordo superiore di ogni pagina .....	31
Inserimento di un modulo elettronico su ogni pagina .....	31
Creazione di un processo personalizzato (creazione processo) .....	32
Annullamento di un processo di copia .....	32
Suggerimenti per l'esecuzione delle copie .....	33
<b>Capitolo 3: E-mail .....</b>	<b>34</b>
Immissione di un indirizzo e-mail .....	34
Uso di un numero di scelta rapida .....	34
Uso della rubrica .....	35
Invio di e-mail a un profilo .....	35
Aggiunta dell'oggetto e del messaggio all'e-mail .....	35
Modifica del tipo di file di output .....	36
Invio di documenti a colori tramite e-mail .....	36

# Sommario

---

Creazione di una scelta rapida per l'e-mail .....	36
Creazione di un profilo e-mail .....	37
Annullamento di un'e-mail .....	37
Informazioni sulle opzioni e-mail .....	38
Impostazione del server e-mail .....	39
Impostazione della rubrica .....	39
<b>Capitolo 4: Invio di fax .....</b>	<b>40</b>
Invio di un fax .....	40
Uso delle scelte rapide per le destinazioni fax .....	41
Uso della rubrica .....	41
Invio di fax da un computer .....	41
Creazione di scelte rapide .....	42
Informazioni sulle opzioni fax .....	43
Modifica della risoluzione del fax .....	44
Regolazione dell'impostazione Tonalità .....	44
Invio di un fax in un momento successivo .....	44
Annullamento di un fax in uscita .....	45
Suggerimenti per l'invio di fax .....	45
Impostazione del fax .....	46
<b>Capitolo 5: FTP .....</b>	<b>48</b>
Immissione dell'indirizzo FTP .....	48
Uso di un numero di scelta rapida .....	48
Uso della rubrica .....	48
Creazione di scelte rapide .....	49
Opzioni FTP .....	49
Suggerimenti sull'FTP .....	51
<b>Capitolo 6: Scansione su un PC o un dispositivo di memoria Flash USB .....</b>	<b>52</b>
Creazione di un profilo per la scansione sul PC .....	52
Informazioni sulle opzioni di scansione sul PC .....	53
Scansione su un dispositivo di memoria Flash USB .....	54
Suggerimenti per la scansione .....	54
<b>Capitolo 7: Stampa in corso .....</b>	<b>55</b>
Invio di un processo in stampa .....	55
Stampa da un dispositivo di memoria Flash USB .....	55
Annullamento di un processo di stampa .....	57
Stampa della pagina delle impostazioni dei menu .....	58
Stampa di una pagina delle impostazioni di rete .....	58
Stampa di un elenco di esempi di font .....	59
Stampa di un elenco di directory .....	59
Stampa dei processi riservati e in attesa .....	59
Stampa su supporti speciali .....	62

# Sommario

---

Caricamento dei vassoi standard e opzionali .....	63
Impostazione del tipo e delle dimensioni della carta .....	65
Caricamento dell'alimentatore multiuso .....	66
Caricamento del cassetto da 2000 fogli .....	69
Caricamento dell'alimentatore buste .....	71
Collegamento dei vassoi .....	73
<b>Capitolo 8: Informazioni sulla carta e sui supporti speciali .....</b>	<b>74</b>
Materiali di stampa supportati .....	74
Scelta dei supporti di stampa .....	78
Conservazione dei supporti di stampa .....	81
Come evitare gli inceppamenti .....	82
<b>Capitolo 9: Installazione e rimozione delle opzioni .....</b>	<b>83</b>
Installazione delle opzioni di alimentazione .....	83
Installazione di un'unità fronte/retro .....	85
Installazione delle schede di memoria o opzionali .....	86
Accesso alla scheda di sistema della stampante MFP .....	86
Installazione o rimozione di una scheda di memoria .....	89
Installazione e rimozione di una scheda di memoria Flash o di una scheda firmware .....	91
Installazione di una scheda opzionale .....	93
Reinstallazione della piastra .....	94
<b>Capitolo 10: Manutenzione della stampante MFP .....</b>	<b>95</b>
Stato dei materiali di consumo .....	96
Risparmio dei materiali di consumo .....	97
Richiesta di materiali di consumo .....	97
Riciclaggio dei prodotti Lexmark .....	100
Pulizia del vetro dello scanner e delle protezioni .....	101
Registrazione dello scanner .....	102
Spostamento della stampante MFP .....	103
<b>Capitolo 11: Rimozione degli inceppamenti .....</b>	<b>104</b>
Identificazione degli inceppamenti .....	104
Sportelli di accesso e vassoi .....	105
Messaggi relativi agli inceppamenti .....	105
Rimozione degli inceppamenti .....	106
Rimozione degli inceppamenti nell'ADF .....	115
<b>Capitolo 12: Supporto amministrativo .....</b>	<b>116</b>
Regolazione della luminosità del pannello di controllo .....	116
Ripristino delle impostazioni predefinite di fabbrica .....	116
Regolazione del timeout dello schermo .....	117
Regolazione dell'opzione Risparmio energia .....	117
Configurazione della stampante MFP .....	117
Codifica del disco fisso .....	124

# Sommario

---

Pulizia del disco fisso .....	125
Uso della funzione relativa all'elenco dei server protetti .....	125
<b>Capitolo 13: Risoluzione dei problemi .....</b>	<b>126</b>
Informazioni sui messaggi della stampante MFP .....	126
Assistenza tecnica online .....	126
Verifica di una stampante MFP che non risponde .....	126
Stampa dei PDF multilingua .....	127
Risoluzione dei problemi di stampa .....	127
Risoluzione dei problemi di qualità della copia .....	129
Risoluzione dei problemi relativi alla qualità della scansione .....	129
Risoluzione dei problemi di qualità dei fax .....	130
Risoluzione dei problemi relativi alle opzioni .....	130
Risoluzione dei problemi di alimentazione della carta .....	132
Risoluzione dei problemi di qualità di stampa .....	133
Risoluzione dei problemi di qualità di stampa .....	134
<b>Avvertenze .....</b>	<b>138</b>
Convenzioni tipografiche .....	138
Avvertenze sulle emissioni elettriche .....	138
Altre avvertenze sulle telecomunicazioni .....	142
ENERGY STAR .....	145
Direttiva WEEE (Waste from Electrical and Electronic Equipment) .....	145
Etichetta di avviso per i prodotti laser .....	145
Avvertenze sui prodotti laser .....	145
<b>Indice .....</b>	<b>146</b>

# 1

## Informazioni sulla stampante MFP

### Identificazione della stampante MFP

Utilizzare la tabella riportata di seguito per individuare le funzioni e le opzioni della stampante MFP (multifunzione) Lexmark™ X646e o X646dte.

Per ulteriori informazioni sull'installazione delle opzioni di alimentazione, vedere **Installazione e rimozione delle opzioni** o leggere le istruzioni fornite con l'opzione.



**ATTENZIONE** Per sollevare la stampante MFP in modo sicuro, occorrono almeno tre persone.

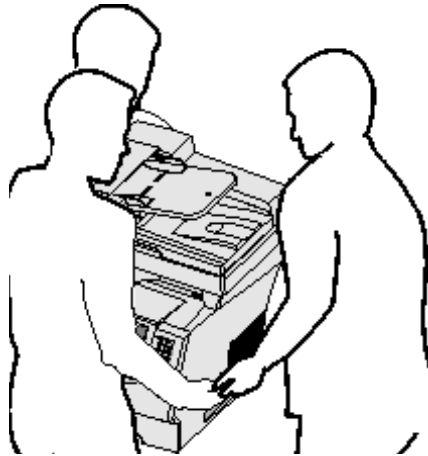

### Modelli

La stampante MFP è disponibile in due modelli. Nella tabella riportata di seguito sono elencate funzioni comuni e differenze tra i vari modelli.

	X644e	X646e	X646dte
Capacità di alimentazione	500 fogli	500 fogli	1000 fogli
Memoria standard	256 MB	256 MB	256 MB
Capacità di memoria massima, non collegata in rete/collegata in rete	768 MB	768 MB	768 MB
Disco fisso	No	Sì	Sì
Connettori schede opzionali	1	1	1
Capacità di stampa fronte/retro	Fronte/retro in entrata, su un lato in uscita	Fronte/retro in entrata, su un lato in uscita	Fronte/retro in entrata, fronte/retro in uscita



**ATTENZIONE** Non installare il prodotto né effettuare collegamenti elettrici e dei cavi (ad esempio il cavo di alimentazione o telefonico).



### **Uso dello scanner**

#### **Funzioni di base dello scanner**

Le stampanti Lexmark X646e e X646dte consentono di effettuare operazioni quali l'esecuzione di copie, l'invio di fax e la scansione in rete di grandi quantità di documenti. Entrambi i modelli consentono di:

- Eseguire copie rapide e modificare le impostazioni del pannello di controllo per eseguire specifici processi di copia.
- Inviare fax utilizzando il pannello di controllo della stampante MFP.
- Inviare fax a più destinatari contemporaneamente.
- Eseguire la scansione dei documenti e inviarli al PC, a un indirizzo e-mail o a una destinazione FTP.
- Eseguire la scansione di documenti e inviarli a un'altra stampante (file PDF mediante il protocollo FTP).

#### **Alimentatore automatico documenti e superficie piana**

**Nota** È possibile eseguire la scansione di documenti a colori su un PC, un indirizzo e-mail o una destinazione FTP. Questa stampante MFP consente di stampare solo documenti in bianco e nero o in scala di grigi.

L'ADF (alimentatore automatico documenti) è in grado di eseguire la scansione di più pagine, comprese le pagine fronte/retro. L'ADF dispone di due elementi di scansione. Quando si utilizza l'ADF, è possibile:

- Posizionare la carta con il lato di stampa rivolto verso l'alto e il lato corto rivolto verso l'interno.
- Caricare nel vassoio di alimentazione dell'ADF massimo 50 fogli di carta normale.
- Eseguire la scansione di supporti di dimensioni comprese tra 114 x 139,4 mm (4,5 x 5,5 pollici) e 215,9 x 355,6 mm (8,5 x 14 pollici).
- Eseguire la scansione di documenti di formati diversi (Letter e Legal).
- Eseguire la scansione di supporti il cui peso varia da 52 a 120 g/m<sup>2</sup> (14 - 32 libbre).

**Nota** È possibile eseguire la scansione di documenti a colori su un PC, un indirizzo e-mail o una destinazione FTP.

- Copiare e stampare i documenti con una risoluzione di 600 dpi.

**Nota** La stampa è in bianco e nero o in scala di grigi.

La superficie piana può essere utilizzata per eseguire la scansione o la copia di pagine singole o delle pagine di un libro. Quando si utilizza la superficie piana, è possibile:

- Posizionare il documento all'angolo posteriore sinistro.
- Eseguire la scansione o la copia di supporti di dimensioni massime pari a 215,9 x 355,6 mm (8,5 x 14 pollici).
- Copiare libri di spessore non superiore a 25,3 mm (1 pollice).
- Copiare e stampare documenti con una risoluzione di 600 dpi.

### Modelli configurati

Le seguenti figure mostrano una stampante MFP standard e una stampante MFP dotata di un'unità fronte/retro e di un cassetto da 500 fogli. Sono inoltre disponibili altre opzioni per la gestione dei supporti di stampa.

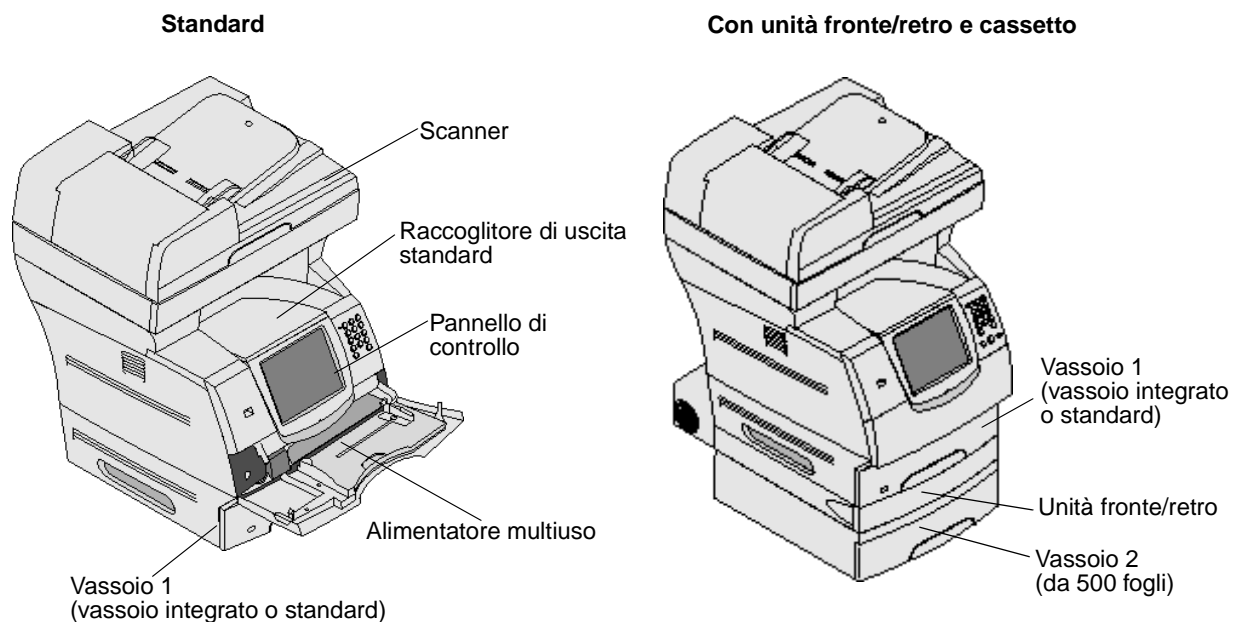

**ATTENZIONE** Le configurazioni con installazione a terra richiedono componenti aggiuntivi per garantire una stabilità maggiore. Se si utilizza un cassetto da 2000 fogli, è necessario utilizzare un supporto o una base per la stampante. Anche altre configurazioni devono disporre di un supporto o di una base per la stampante. Per ulteriori informazioni, visitare il sito Web Lexmark all'indirizzo [www.lexmark.com/multifunctionprinters](http://www.lexmark.com/multifunctionprinters).

### **Informazioni sul pannello di controllo della stampante MFP**

È possibile modificare le impostazioni della stampante MFP e dello scanner in diversi modi: mediante il pannello di controllo della stampante MFP, l'applicazione software utilizzata, il driver della stampante, MarkVision™ Professional o le pagine Web. Le modifiche apportate dall'applicazione software o dal driver della stampante vengono applicate solo al processo inviato alla stampante MFP.

Le modifiche apportate dall'applicazione software alle impostazioni di stampa, fax, copia ed e-mail hanno la priorità su quelle apportate dal pannello di controllo.

Se non è possibile modificare un'impostazione dall'applicazione software, utilizzare il pannello di controllo della stampante MFP, MarkVision Professional o le pagine Web. Se un'impostazione viene modificata dal pannello di controllo della stampante MFP, da MarkVision Professional o dalle pagine Web, viene utilizzata come impostazione predefinita.

Il pannello di controllo della stampante MFP è composto dagli elementi riportati di seguito:

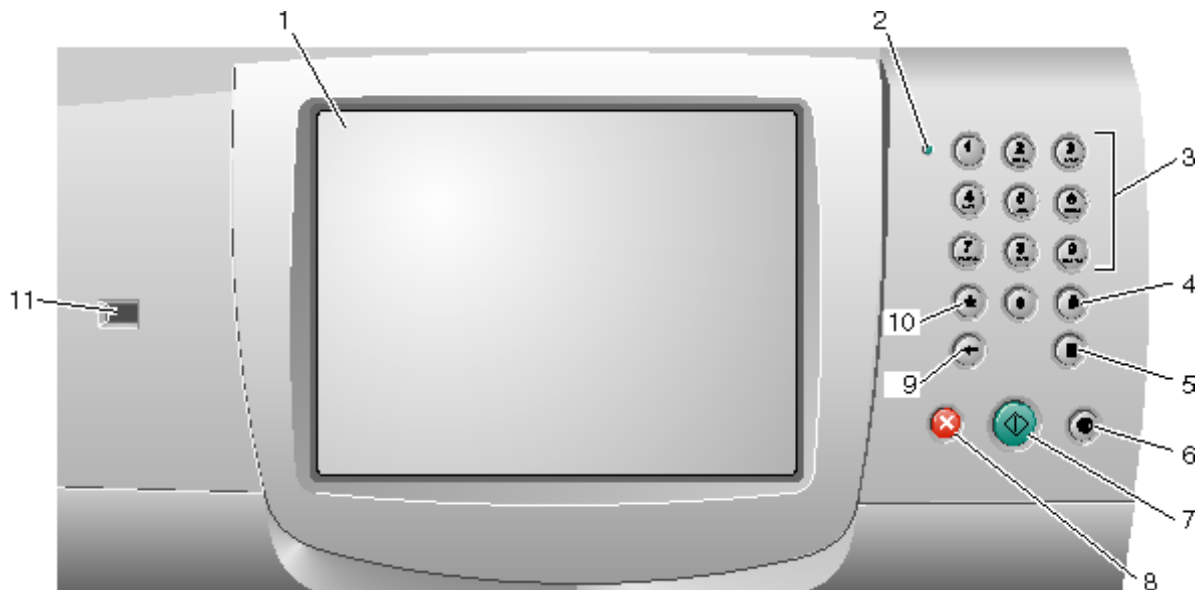

## Informazioni sulla stampante MFP

Numero di riferimento	Elemento del pannello di controllo	Funzione										
1	LCD	Un display a cristalli liquidi (LCD) che visualizza i pulsanti, i menu, le voci di menu e i valori della schermata Home. Consente di selezionare le impostazioni nei menu, ad esempio Copia e Fax.										
2	Spia luminosa	<p>Fornisce informazioni sullo stato della stampante MFP mediante i due colori rosso e verde.</p> <table border="0"> <thead> <tr> <th style="text-align: left;">Stato</th> <th style="text-align: left;">Significato</th> </tr> </thead> <tbody> <tr> <td>Disattivato</td> <td>La stampante MFP è spenta.</td> </tr> <tr> <td>Verde lampeggiante</td> <td>La stampante MFP è in fase di riscaldamento, di elaborazione dei dati o di stampa di un processo.</td> </tr> <tr> <td>Verde fisso</td> <td>La stampante MFP è accesa ma inattiva.</td> </tr> <tr> <td>Rosso fisso</td> <td>È necessario l'intervento dell'operatore.</td> </tr> </tbody> </table>	Stato	Significato	Disattivato	La stampante MFP è spenta.	Verde lampeggiante	La stampante MFP è in fase di riscaldamento, di elaborazione dei dati o di stampa di un processo.	Verde fisso	La stampante MFP è accesa ma inattiva.	Rosso fisso	È necessario l'intervento dell'operatore.
Stato	Significato											
Disattivato	La stampante MFP è spenta.											
Verde lampeggiante	La stampante MFP è in fase di riscaldamento, di elaborazione dei dati o di stampa di un processo.											
Verde fisso	La stampante MFP è accesa ma inattiva.											
Rosso fisso	È necessario l'intervento dell'operatore.											
3	0 - 9 <b>Nota</b> Indicato come tastierino numerico.	<p>Premere questi pulsanti per inserire i numeri quando sullo schermo LCD è presente il campo appropriato. Tramite questi pulsanti, è possibile inoltre comporre i numeri di fax.</p> <p><b>Nota</b> Se dalla schermata Home viene digitato un numero senza aver premuto il pulsante #, viene visualizzato il menu Copia e viene modificata la quantità di copie.</p>										
4	# (cancelletto o valore numerico)	<p>Premere questo pulsante:</p> <ul style="list-style-type: none"> <li>• Per identificare una scelta rapida.</li> <li>• All'interno dei numeri telefonici. Se un numero di fax inizia con il carattere #, digitarlo due volte (##).</li> <li>• Per accedere alle scelte rapide dalla schermata Home, dalle voci di menu Elenco destinaz. fax, Elenco destinaz. e-mail o Elenco profili.</li> </ul>										
5	Pausa composizione	<p>Premere questo pulsante per inserire una pausa di due o tre secondi nella composizione di un numero di fax. Il pulsante funziona solo all'interno del menu Fax o con le funzioni fax.</p> <p>Premere questo pulsante dalla schermata Home per ricomporre un numero di fax.</p> <p>Se si preme il pulsante Pausa composizione fuori dal menu Fax, dalle funzioni fax o dalla schermata Home, viene emesso un segnale acustico che indica un errore.</p> <p>Durante l'invio di un fax, nel campo Invia fax a: la pausa di composizione è rappresentata da una virgola (,).</p>										
6	Cancello tutto	<p>Premere questo pulsante per ripristinare tutte le impostazioni predefinite di una schermata e tornare alla schermata Home della stampante MFP.</p> <p>All'interno dei menu, consente di annullare tutte le modifiche non confermate e di visualizzare nuovamente la schermata Home.</p> <p>In altri menu, consente di ripristinare tutti i valori predefiniti delle impostazioni e di visualizzare nuovamente la schermata Home.</p>										

## Informazioni sulla stampante MFP

Numero di riferimento	Elemento del pannello di controllo	Funzione
7	Avvio	<p>Premere questo pulsante per avviare il processo visualizzato sul pannello di controllo.</p> <p>Dalla schermata Home, premere questo pulsante per avviare un processo di copia con le impostazioni predefinite.</p> <p>Il pulsante è inattivo quando è in corso la scansione di un processo.</p>
8	Stop	<p>Premere questo pulsante per interrompere la stampa o la scansione.</p> <p>Durante i processi di scansione lo scanner si interrompe dopo l'elaborazione della pagina corrente, di conseguenza è possibile che nell'alimentatore automatico documenti (ADF) resti della carta.</p> <p>Durante i processi di stampa, il percorso carta viene liberato completamente prima del termine dell'operazione.</p> <p>Durante questo processo, sul pannello di controllo viene visualizzato il messaggio <b>Arresto in corso</b>.</p>
9	Indietro	<p>Nel menu Copia, visualizzabile premendo il pulsante Copia, premere <b>Backspace</b> per cancellare l'ultima cifra a destra del numero di copie. Se premendo più volte il pulsante <b>Backspace</b>, si cancella l'intero numero, sul display viene visualizzato il valore predefinito 1.</p> <p>Premere <b>Backspace</b> per cancellare l'ultima cifra a destra del numero digitato manualmente all'interno dell'Elenco destinaz. fax. Questa operazione consente inoltre di cancellare un'intera voce di scelta rapida. Se si preme nuovamente <b>Backspace</b> dopo aver cancellato un'intera riga, il cursore si sposta di una riga verso l'alto.</p> <p>Premere <b>Backspace</b> per cancellare il carattere a sinistra del cursore all'interno dell'Elenco destinaz. e-mail. Se la voce è contenuta in una scelta rapida, viene eliminata per intero.</p>
10	Asterisco (*)	<p>L'asterisco viene utilizzato come parte di un numero di fax o come carattere alfanumerico.</p>
11	Interfaccia USB diretta	<p>L'interfaccia host USB (Universal Serial Bus) diretta sul pannello di controllo viene utilizzata per collegare un dispositivo di memoria Flash USB e stampare file PDF (Portable Document Format, .pdf), JPEG (Joint Photographic Experts Group, .jpeg o .jpg), TIFF (Tagged Image File Format, .tiff o .tif), GIF (Graphics Interchange Format, .gif), BMP (Basic Multilingual Plane, .bmp), PNG (Portable Network Graphics, .png), PCX (PiCture eXchange, .pcx) e PC Paintbrush (.dcm).</p> <p>L'interfaccia USB diretta può essere inoltre utilizzata per eseguire la scansione di un documento su un dispositivo di memoria Flash USB utilizzando i formati PDF, TIFF o JPEG.</p>

### Schermata Home e relativi pulsanti

Dopo una breve fase di riscaldamento successiva all'accensione della stampante MFP, sul display LCD viene visualizzata la schermata di base riportata di seguito, indicata come schermata Home. I pulsanti della schermata Home consentono di effettuare operazioni quali la copia, l'invio di fax o la scansione dei documenti, nonché di aprire le schermate dei menu o rispondere ai messaggi.

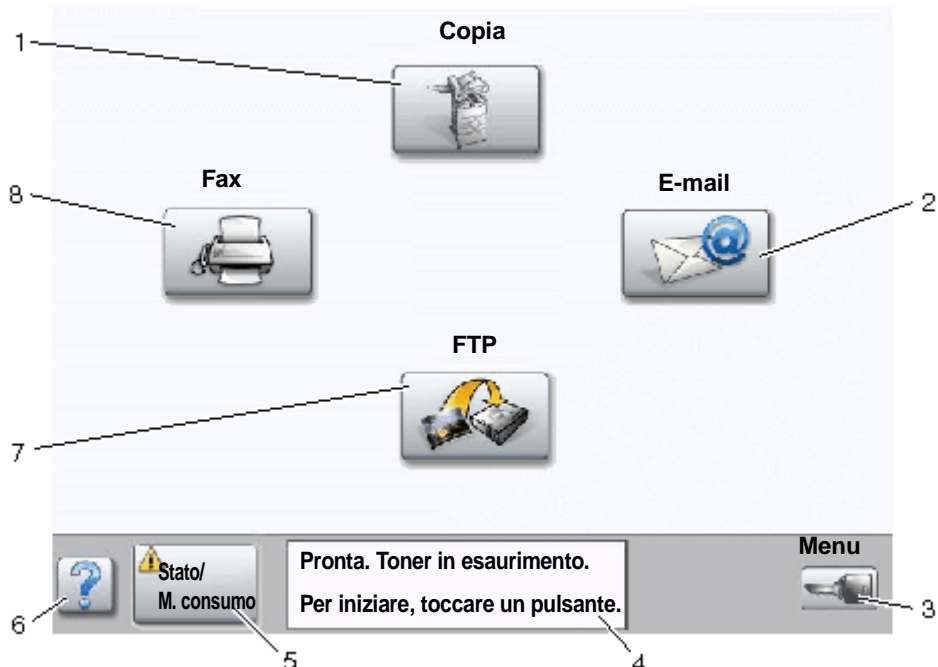





Numero di riferimento	Pulsante	Funzione
1	Copia	Consente di accedere ai menu di copia. Nella schermata Home, è possibile accedere ai menu di copia anche premendo un numero.
2	E-mail	Consente di accedere ai menu della funzione e-mail. È possibile eseguire la scansione di un documento direttamente a un indirizzo e-mail.
3	Menu (sul pulsante è raffigurata una chiave)	Consente di accedere ai menu. Questi menu sono disponibili solo se la stampante MFP si trova nello stato <b>Pronta</b> . Il pulsante Menu si trova su una barra grigia definita barra di spostamento. La barra contiene altri pulsanti descritti di seguito.
4	Barra dei messaggi di stato	Consente di visualizzare lo stato corrente della stampante MFP, ad esempio <b>Pronta</b> o <b>Occupata</b> . Consente di visualizzare le condizioni della stampante MFP, ad esempio <b>Toner in esaurimento</b> . Consente di visualizzare i messaggi di intervento e le istruzioni per riprendere la stampa, ad esempio <b>Chiudere sportello</b> o <b>inserire cartuccia</b> .



## Informazioni sulla stampante MFP

Numero di riferimento	Pulsante	Funzione
5	Stato/M. consumo	Viene visualizzato sul display LCD ogni volta che compare un messaggio con una richiesta di intervento per la stampante MFP. Per ottenere ulteriori informazioni sul messaggio di intervento e su come eliminarlo, toccare il pulsante per accedere alla schermata dei messaggi.
6	? (Suggerimenti)	Tutti i menu contengono un pulsante di suggerimento, che corrisponde alla funzione di Guida sensibile al contesto dei touch screen LCD.
7	FTP	Consente di accedere ai menu FTP (File Transfer Protocol). È possibile acquisire un documento direttamente su un sito FTP.
8	Fax	Consente di accedere ai menu della funzione fax.

Sulla schermata Home potrebbero essere visualizzati i pulsanti riportati di seguito:

Pulsante	Nome del pulsante	Funzione
	Rilascia fax in attesa (o Fax in attesa in modalità manuale)	Vi sono fax programmati con un tempo di attesa impostato precedentemente. Per accedere all'elenco dei fax in attesa, toccare questo pulsante.
	Cerca processi in attesa	Consente di effettuare una ricerca all'interno delle seguenti voci: <ul style="list-style-type: none"> <li>• Nomi utente per processi di stampa riservati o in attesa</li> <li>• Nomi di processo per processi in attesa, esclusi i processi riservati</li> <li>• Nomi profilo</li> <li>• Nomi di processo o contenitore di segnalibro</li> <li>• Nomi di processo o contenitore USB solo per le estensioni supportate</li> </ul>
	Processi in attesa	Consente di visualizzare una schermata contenente tutti i contenitori dei processi in attesa.
	Blocca per.	Questo pulsante viene visualizzato quando la stampante MFP è sbloccata e il PIN per il blocco della periferica non è nullo o vuoto. Per bloccare la stampante MFP: <ol style="list-style-type: none"> <li>1 Toccare Blocca per. per visualizzare la schermata di immissione del PIN.</li> <li>2 Immettere il PIN corretto per bloccare il pannello di controllo. Vengono bloccati i pulsanti del pannello di controllo e del touch screen.</li> </ol> Una volta bloccato il pannello di controllo, la schermata di immissione del PIN viene annullata e al posto del pulsante Blocca per. viene visualizzato il pulsante Sblocca per. <b>Nota</b> Se il PIN immesso non è valido, viene visualizzato il messaggio <b>PIN non valido</b> e, successivamente, una schermata contenente il pulsante Continua. Toccare <b>Continua</b> . Viene visualizzata di nuovo la schermata Home con il pulsante Blocca per.

## Informazioni sulla stampante MFP

Pulsante	Nome del pulsante	Funzione
	Sblocca per.	<p>Questo pulsante viene visualizzato se la stampante MFP è bloccata. Quando questo pulsante è visualizzato, non è possibile utilizzare le scelte rapide e i pulsanti del pannello di controllo o effettuare operazioni di copia predefinite.</p> <p>Per sbloccare la stampante MFP:</p> <ol style="list-style-type: none"> <li>1 Toccare Sblocca perif. per visualizzare la schermata di immissione del PIN.</li> <li>2 Immettere il PIN corretto per sbloccare il tastierino numerico (0 - 9) e il pulsante Backspace sul pannello di controllo.</li> </ol> <p><b>Nota</b> Se il PIN immesso non è valido, viene visualizzato il messaggio <b>PIN non valido</b> e, successivamente, una schermata contenente il pulsante Continua. Toccare Continua. Viene visualizzata di nuovo la schermata Home con il pulsante Sblocca per.</p>
	Annulla processi	<p>Consente di visualizzare la schermata Annulla processi che visualizza i seguenti elementi sotto le intestazioni Stampa, Fax e Rete:</p> <ul style="list-style-type: none"> <li>• processo di stampa</li> <li>• processo di copia</li> <li>• fax</li> <li>• profilo</li> <li>• FTP</li> <li>• e-mail inviate</li> </ul> <p>Sotto ciascuna intestazione viene visualizzata una colonna con l'elenco dei relativi processi. Ogni colonna può contenere massimo tre processi per schermata, visualizzati sotto forma di pulsanti. Se sono presenti più di tre processi, viene visualizzato il pulsante <b>freccia giù</b> in fondo alla colonna. Per scorrere i processi nell'elenco, toccare il pulsante <b>freccia giù</b>. Se sono presenti più di tre processi, una volta visualizzato il quarto processo, nella parte superiore della colonna appare il pulsante <b>freccia su</b>. Per le illustrazioni dei pulsanti freccia su e <b>freccia giù</b>, vedere <b>Informazioni sui pulsanti del touch screen</b>.</p> <p>Per istruzioni sull'eliminazione di un processo, vedere <b>Annullamento di un processo di stampa</b>.</p>





## Uso dei pulsanti del touch screen LCD

La sezione riportata di seguito fornisce informazioni su come spostarsi tra le diverse schermate. Vengono illustrate solo alcune schermate per illustrare l'uso dei pulsanti.

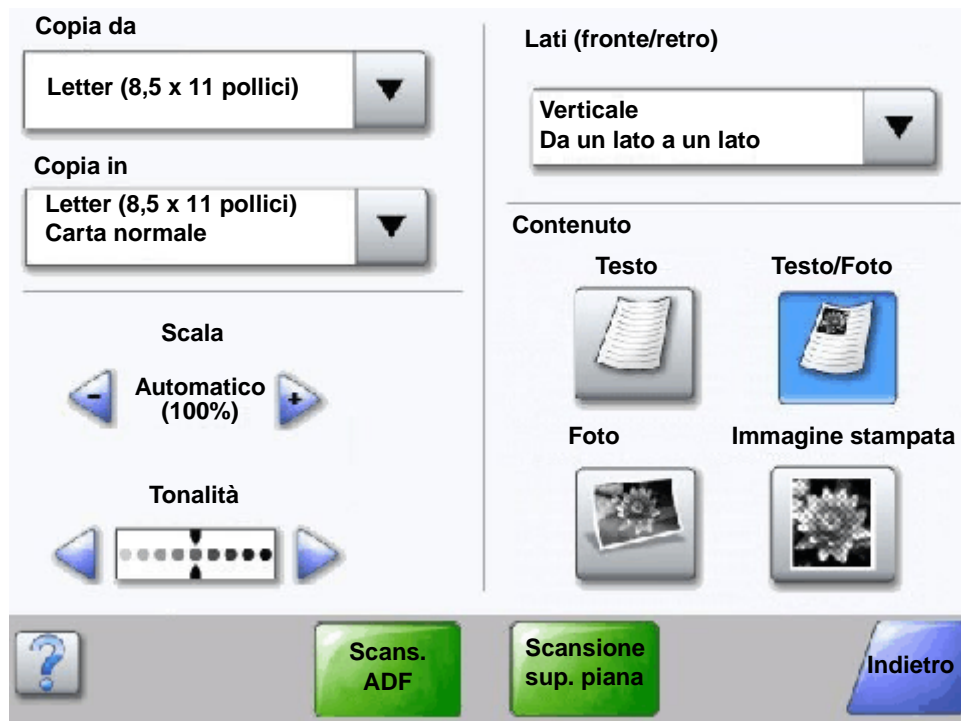







### Prima schermata di esempio

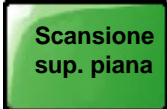

### Informazioni sui pulsanti del touch screen

Pulsante	Nome del pulsante	Funzione o descrizione
	Pulsante Seleziona	Toccare il pulsante <b>Seleziona</b> per visualizzare un'altra schermata con altre voci. Sulla prima schermata, viene visualizzata l'impostazione predefinita dell'utente. Dopo aver toccato il pulsante <b>Seleziona</b> e aver visualizzato la schermata successiva, è possibile modificare l'impostazione predefinita dell'utente toccando un'altra voce sulla schermata.
	Pulsante di scorrimento a sinistra	Toccare il pulsante di <b>scorrimento a sinistra</b> per selezionare un valore inferiore.



## Informazioni sulla stampante MFP

Pulsante	Nome del pulsante	Funzione o descrizione
	Pulsante di scorrimento a destra	Toccare il pulsante di <b>scorrimento a destra</b> per selezionare un valore superiore.
	Pulsante freccia sinistra	Toccare il pulsante <b>freccia sinistra</b> per scorrere verso sinistra ed effettuare una delle seguenti operazioni: <ul style="list-style-type: none"> <li>• Impostare un valore inferiore come illustrato nella figura corrispondente.</li> <li>• Visualizzare un campo di testo intero.</li> </ul>
	Pulsante freccia destra	Toccare il pulsante <b>freccia destra</b> per scorrere verso destra ed effettuare una delle seguenti operazioni: <ul style="list-style-type: none"> <li>• Impostare un valore superiore come mostrato nella figura corrispondente..</li> <li>• Visualizzare un campo di testo intero.</li> </ul>
  	Scans. ADF Scansione sup. piana	Sulla barra di spostamento grigia, queste due opzioni indicano che sono disponibili due tipi di scansione. È possibile acquisire un documento dall'ADF o dalla superficie piana.
	Inoltra	Un <i>pulsante verde</i> indica una scelta. Se si seleziona un valore diverso all'interno di una voce di menu, è necessario salvarlo in modo che diventi l'impostazione predefinita dell'utente. Per salvare il valore come nuova impostazione predefinita dell'utente, toccare <b>Inoltra</b> .  
	Indietro	Quando il pulsante <b>Indietro</b> presenta questa forma, è possibile solo tornare alla schermata precedente. Se si seleziona un'operazione diversa sulla barra di spostamento, la schermata viene chiusa.  Ad esempio, nella <b>Prima schermata di esempio</b> sono state effettuate tutte le selezioni per la scansione. È necessario toccare uno dei pulsanti verdi descritti in precedenza. L'unico pulsante disponibile oltre ai pulsanti verdi è <b>Indietro</b> . Toccando <b>Indietro</b> si torna alla schermata precedente e tutte le impostazioni del processo di scansione vengono perse.
	Indietro	Quando il pulsante <b>Indietro</b> presenta questa forma, è possibile passare alla schermata precedente o successiva; sulla schermata sono disponibili anche altre opzioni.

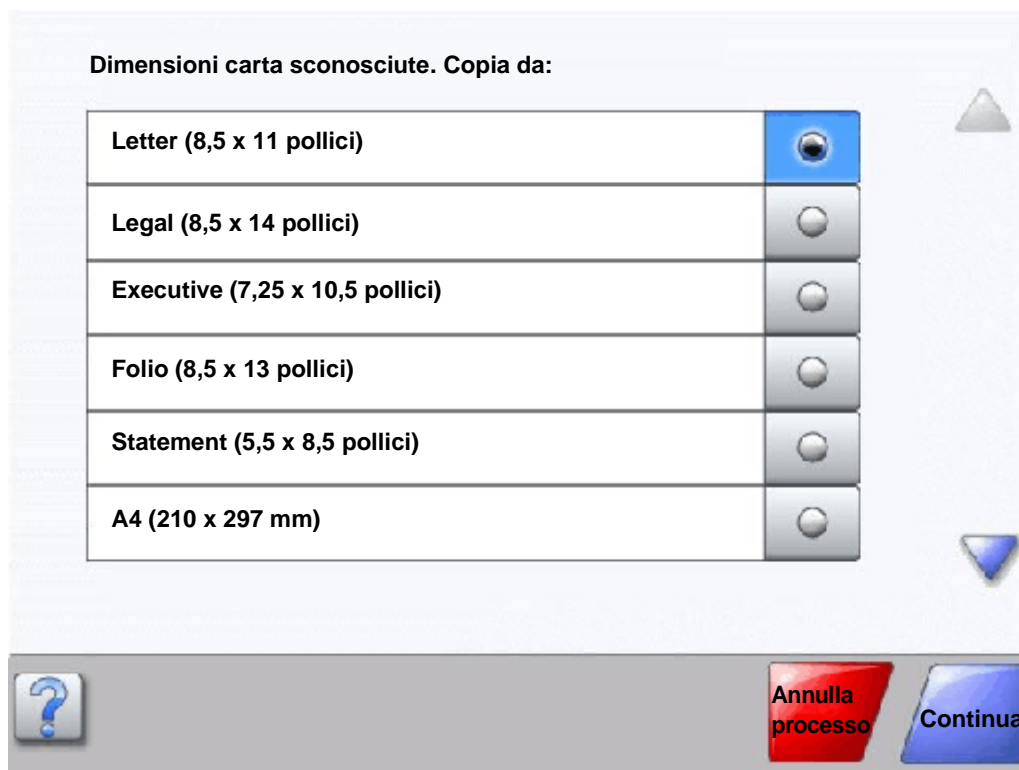

### Seconda schermata di esempio











### Informazioni sui pulsanti del touch screen

Pulsante	Nome del pulsante	Funzione o descrizione
	Freccia giù	Toccare la <b>freccia giù</b> per scorrere un elenco verso il basso, ad esempio un elenco di voci di menu o valori. La <b>freccia giù</b> non viene visualizzata se l'elenco è breve, ma solo se non è possibile visualizzarlo in un'unica schermata. Nell'ultima schermata dell'elenco, la <b>freccia giù</b> appare grigia poiché, avendo raggiunto la fine dell'elenco, non è più attiva.
	Freccia su	Toccare la <b>freccia su</b> per scorrere un elenco verso l'alto, ad esempio un elenco di voci di menu o valori. Quando si trova nella prima schermata di un lungo elenco, la <b>freccia su</b> è grigia in quanto non è attiva. Nella seconda schermata dell'elenco, la <b>freccia su</b> è blu e quindi attiva.
	Pulsante di scelta non selezionato	L'illustrazione indica un pulsante di scelta non selezionato.

## Informazioni sulla stampante MFP

Pulsante	Nome del pulsante	Funzione o descrizione
	Pulsante di scelta selezionato	L'illustrazione indica un pulsante di scelta selezionato. Toccare un pulsante <b>di scelta</b> per selezionarlo. Il pulsante <b>di scelta</b> selezionato cambia colore. Nella <b>Seconda schermata di esempio</b> , l'unico formato carta selezionato è Letter.
	Annulla processo	Vedere <b>Annulla processi a pagina 16</b> .
	Continua	<p>Toccare <b>Continua</b> dopo aver selezionato una voce di menu o un valore in una schermata per apportare ulteriori modifiche a un processo dalla schermata originale. Il pulsante <b>Continua</b> consente di visualizzare la schermata originale.</p> <p>Ad esempio, se si tocca <b>Copia</b> nella schermata Home, viene visualizzata la schermata Copia, simile a quella riportata nella <b>Prima schermata di esempio a pagina 17</b>. Nell'esempio riportato di seguito viene illustrata la funzione del pulsante Continua.</p> <ol style="list-style-type: none"> <li><b>1</b> Toccare il pulsante <b>Seleziona</b> nella casella <b>Copia in</b>. Viene visualizzata una nuova schermata.</li> <li><b>2</b> Toccare Alimentatore multiuso; viene visualizzata una nuova schermata.</li> <li><b>3</b> Toccare Legal; viene visualizzata una nuova schermata.</li> <li><b>4</b> Toccare Avanti; viene visualizzata una nuova schermata.</li> <li><b>5</b> Toccare Carta normale per selezionare il tipo di supporto di stampa.</li> <li><b>6</b> Toccare <b>Continua</b>. Viene nuovamente visualizzata la schermata Copia per eseguire altre selezioni in aggiunta a Copia in. Le altre impostazioni disponibili nella schermata Copia sono Fronte/retro, Scala, Tonalità, Fascicola e Numero copie.</li> </ol> <p>Toccare <b>Continua</b> per tornare alla schermata originale e apportare ulteriori modifiche alle impostazioni di un processo di copia prima di avviarlo mediante il pulsante <b>Copia</b>.</p>

### *Altri pulsanti del touch screen*

Pulsante	Nome del pulsante	Funzione o descrizione
	Personalizzato	Consente di creare un pulsante <b>personalizzato</b> in base alle necessità dell'utente.
	Annulla	Toccare <b>Annulla</b> per annullare un'azione o una selezione. Consente di annullare una schermata e tornare a quella precedente.
	Seleziona	Consente di selezionare un menu. Viene visualizzata la schermata successiva contenente le voci di menu. Toccare una voce di menu per selezionarla. Viene visualizzata la schermata successiva contenente i valori.
	Fine	Consente di confermare la fine di un processo. Ad esempio, durante la scansione di un documento originale, è possibile indicare l'acquisizione dell'ultima pagina prima di avviare il processo di stampa.
	Indietro	Toccare il pulsante <b>Indietro</b> per tornare alla schermata precedente senza salvare le impostazioni della schermata corrente. Il pulsante <b>Indietro</b> viene visualizzato in ogni schermata di menu eccetto la schermata Home.
	Home	Toccare il pulsante <b>Home</b> per tornare alla schermata Home. Il pulsante <b>Home</b> viene visualizzato in ogni schermata eccetto la schermata Home. Per ulteriori informazioni, vedere <b>Schermata Home e relativi pulsanti a pagina 14</b> .
	Pulsante disattivato	Se il pulsante e l'opzione indicata sono sbiaditi, il pulsante non è attivo o non è disponibile nella schermata visualizzata. È probabile che fosse attivo nella schermata precedente e che le selezioni effettuate lo hanno reso inattivo nella schermata corrente.
	Pulsante attivato	Toccare questo pulsante per selezionare l'azione indicata.

### Funzioni

Funzione	Nome della funzione	Descrizione
<u>Menu</u> → <u>Impostazioni</u> → <u>Impostazioni copia</u> → Numero di copie	Riga del percorso	<p>Nella parte superiore di ciascuna schermata di menu è visibile una riga contenente un percorso. Questa riga fornisce la posizione esatta all'interno dei menu. Toccare un termine sottolineato per tornare al menu o alla voce di menu corrispondente. L'opzione Numero di copie non è sottolineata poiché corrisponde alla schermata corrente.</p> <p>Se si utilizza questa funzione nella schermata Numero di copie prima di impostare e salvare il numero di copie, la selezione non viene salvata e impostata come opzione predefinita dell'utente.</p>
	Avviso messaggio di intervento	<p>Se viene visualizzato un messaggio di intervento che impedisce il completamento di un'operazione, ad esempio un processo di copia o l'invio di un fax, viene visualizzato un punto esclamativo rosso lampeggiante sul pulsante della funzione nella schermata Home.</p> <p>Questa funzione indica la presenza di un messaggio di intervento.</p>

## Menu

Sono disponibili alcuni menu che consentono di modificare facilmente le impostazioni della stampante MFP o di stampare i report. Per accedere ai menu e alle impostazioni, premere il pulsante Menu all'angolo inferiore destro della schermata Home.

Le impostazioni o i valori selezionati e salvati vengono memorizzati nella memoria della stampante MFP. Una volta salvate, le impostazioni restano attive finché non ne vengono memorizzate altre o non vengono ripristinate quelle di fabbrica.

**Nota** Le impostazioni per le funzioni di scansione, copia, e-mail e invio fax e di stampa selezionate dall'applicazione hanno la priorità rispetto a quelle selezionate dal pannello di controllo.

La figura mostrata di seguito illustra l'indice dei menu del touch screen e i menu e le voci disponibili in ciascun menu. Per ulteriori informazioni sui menu e le voci di menu, vedere la *Guida ai menu e ai messaggi* nel CD *Software e documentazione*.



### Menu Carta

Origine predefinita  
Dimensioni/tipo carta  
Configura MU  
Miglioramento buste  
Sostituisci dimensioni  
Grana carta  
Peso carta  
Caricamento carta  
Tipi personalizzati  
Nomi personalizzati  
Nome raccoglitori personalizzati  
Impostazione Universale  
Installazione raccoglitore

### Report

Pagina impostazioni menu  
Statistiche periferica  
Pagina impostazioni rete  
Elenco scelte rapide  
Registro processi fax  
Registro chiamate fax  
Registro chiamate fax  
Scelte rapide e-mail  
Scelte rapide fax  
Scelte rapide FTP  
Elenco profili  
Pagina impostazioni NetWare  
Stampa font  
Stampa directory

### Rete/Porte

TCP/IP  
IPv6  
Impostazione server e-mail  
Impostazione rubrica  
Wireless  
Rete standard  
Rete <x>  
USB standard  
USB <x>  
Parallela standard  
Parallela <x>  
Seriale standard  
Seriale <x>  
NetWare  
AppleTalk  
LexLink

### Impostazioni

Impostazioni generali  
Impostazioni copia  
Impostazioni fax  
Impostazioni e-mail  
Impostazioni FTP  
Impostazioni stampa  
Protezione  
Imposta data e ora

### Gestisci scelte rapide

Gestisci scelte rapide fax  
Gestisci scelte rapide e-mail  
Gestisci scelte rapide FTP  
Gestisci scelte rapide profilo

### Guida

Stampa tutte le guide  
Guida alla copia  
Guida alla funzione e-mail  
Guida alla funzione fax  
Guida all'FTP  
Guida informativa  
Guida ai difetti di stampa  
Guida ai materiali di consumo

# 2 Copia

I seguenti argomenti relativi alla copia sono consultabili nel presente capitolo e in quelli successivi.

Copia rapida	Riduzione e ingrandimento di copie
Copia di più pagine	Regolazione della qualità della copia
Uso della superficie piana	Impostazione delle opzioni di fascicolazione
Informazioni sulle schermate e le opzioni di copia	Inserimento di fogli separatori tra le copie
Copia da un formato a un altro	Impostazione delle opzioni di risparmio carta
Realizzazione di lucidi	Inserimento di data e sul bordo superiore di ogni pagina
Copia su carta intestata	Inserimento di un modulo elettronico su ogni pagina
Copia di foto	Creazione di un processo personalizzato (creazione processo)
Esecuzione di copie con i supporti del vassoio selezionato	Annullamento di un processo di copia
Copia su supporti di formato diverso	Suggerimenti per l'esecuzione delle copie
Impostazione dell'opzione fronte/retro	Risoluzione dei problemi di qualità della copia

## Copia rapida

- 1 Posizionare il documento originale nell'alimentatore automatico documenti (ADF), con il lato di stampa rivolto verso l'alto, o sulla superficie piana, con il lato di stampa rivolto verso il basso.  
Quando si utilizza l'ADF, regolare le guide carta.
- 2 Premere **OK** sul tastierino numerico.

**Nota** Se è stato installato un profilo LDSS, l'esecuzione della copia rapida potrebbe generare un errore. Rivolgersi a un tecnico specializzato per accedere alle funzioni relative alla copia.

## Copia di più pagine

- 1 Posizionare il documento originale nell'alimentatore automatico documenti, con il lato di stampa rivolto verso l'alto, o sulla superficie piana, con il lato di stampa rivolto verso il basso.  
Quando si utilizza l'ADF, regolare le guide carta.
- 2 Toccare **Copia** sulla schermata Home o utilizzare il tastierino numerico per specificare il numero di copie desiderato.  
Successivamente all'esecuzione di queste operazioni, sul touch screen viene visualizzato il menu Impostazioni copia.
- 3 Modificare le opzioni di copia come desiderato.
- 4 Toccare **Copia**.



## Uso della superficie piana

Se si utilizza la superficie piana (vetro dello scanner):

- 1 Sollevare il coperchio.
- 2 Posizionare il documento sulla superficie piana con il lato di stampa rivolto verso il basso.
- 3 Abbassare il coperchio.
- 4 Toccare **Copia** sulla schermata Home o premere **OK** sul tastierino numerico.  
Dopo aver toccato **Copia**, andare al **passo 5**.  
Dopo aver premuto **OK**, andare al **passo 8**.
- 5 Impostare il numero di copie.
- 6 Modificare le opzioni di copia come desiderato.
- 7 Toccare **Copia**.
- 8 Toccare **Scansione pagina successiva** per acquisire altre pagine o **Termina il processo** per terminare l'operazione.  
Se si tocca **Termina il processo**, viene visualizzata la schermata Copia.
- 9 Al termine dell'operazione, toccare **Home**.

## Informazioni sulle schermate e le opzioni di copia

**Copia da:** consente di visualizzare una schermata in cui è possibile immettere il formato dei documenti che si desidera copiare.

- Per selezionare il formato, toccare un'icona relativa alle dimensioni carta sulla schermata. Dopo aver eseguito la selezione, viene nuovamente visualizzata la schermata Opzioni di copia.
- Quando Dimensioni originali è impostato su Formati misti, è possibile acquisire documenti di formati diversi, ad esempio Letter e Legal. I documenti, infatti, vengono adattati automaticamente al formato del supporto di destinazione.

**Copia in:** consente di visualizzare una schermata in cui è possibile immettere il formato e il tipo di carta desiderati per la copia.

- Per selezionare il formato, toccare un'icona relativa alle dimensioni carta sulla schermata. Dopo aver eseguito la selezione, viene nuovamente visualizzata la schermata Opzioni di copia.
- Se le impostazioni selezionate per Copia da e Copia in sono diverse, la stampante MFP regola automaticamente l'opzione Scala per compensare la differenza.
- Se si desidera utilizzare un tipo o formato di carta speciale generalmente non contenuto nei vassoi della stampante MFP, è possibile selezionare Alimentatore multiuso e inserire manualmente la carta in tale supporto.
- Quando si utilizza la corrispondenza del rilevamento automatico delle dimensioni, la stampante MFP viene impostata in base alle dimensioni del documento originale specificate nella casella Copia da. Se nessun vassoio contiene carta di tali dimensioni, la stampante MFP adatta la copia alle dimensioni del supporto caricato.

**Scala:** consente di creare una copia in scala del documento originale con un valore proporzionale compreso tra il 25% e il 400%. Questa opzione può essere impostata automaticamente.

- Se si desidera eseguire una copia su un formato diverso rispetto al documento originale, ad esempio da Legal a Letter, le impostazioni di Copia da e Copia in modificano automaticamente le proporzioni affinché tutte le informazioni contenute nel documento originale vengano riprodotte nella copia.
- Toccando le frecce sinistra e destra è possibile rispettivamente ridurre e ingrandire la copia con incrementi dell'1%.
- Per un incremento continuo, tenere il dito sulla freccia appropriata.
- Se si tiene il dito su una freccia per due secondi, si aumenta la velocità di incremento.

# Copia

---

**Tonalità:** consente di regolare la luminosità delle copie rispetto al documento originale.

**Immagine stampata:** consente di copiare foto con mezzitoni o grafica, ad esempio documenti stampati su una stampante laser o pagine di riviste o giornali composte essenzialmente da immagini. Se i documenti originali contengono testo, disegni e altri elementi di grafica, lasciare l'opzione disattivata.

**Lati (fronte/retro):** consente di stampare su 1 o 2 lati, copiare su due lati (fronte/retro) documenti originali a uno o due lati o copiare documenti a due lati su un unico lato (su un lato).

**Nota** Per la copia su due lati, è necessario collegare un'unità fronte/retro alla stampante.

**Fascicola:** consente di preservare l'ordine di stampa, in particolar modo quando si stampano più copie di uno stesso documento. Per impostazione predefinita, l'opzione Fascicola è attiva e le pagine del documento vengono ordinate in sequenza (1,2,3) (1,2,3) (1,2,3). Per stampare ogni pagina separatamente, disattivare l'opzione per raggruppare tutte le copie della stessa pagina (1,1,1) (2,2,2) (3,3,3).

**Opzioni:** consente di visualizzare una schermata dalla quale è possibile modificare le impostazioni Risparmio carta, Imaging avanzato, Fogli separatori, Sposta margine, Eliminazione bordi, Timbro data/ora, Modulo elettronico, Contenuto e Fronte/retro avanzata.

- **Risparmio carta:** consente di stampare due o più fogli di un documento originale sulla stessa pagina. Questa opzione è denominata anche N in 1, dove N sta per Numero. Ad esempio, 2 pagine in 1 significa che due pagine del documento originale vengono stampate su una singola pagina e 4 pagine in 1 significa che quattro pagine del documento originale vengono stampate su una singola pagina. L'opzione **Stampa bordi pagina** consente di stampare la pagina con o senza il bordo del documento originale.
- **Crea opuscolo:** consente di creare una sequenza di stampe fascicolate che, una volta piegate a metà, formano un opuscolo con pagine di dimensioni pari alla metà di quelle originali ordinate in sequenza.

**Nota** Per utilizzare Crea opuscolo, è necessario collegare un'unità fronte/retro alla stampante MFP.

- **Imaging avanzato:** consente di regolare le opzioni Rimozione sfondo, Contrasto e Dettagli ombreggiatura prima di eseguire la copia del documento.
- **Processo personalizzato (creazione processo):** consente di unire più processi di scansione in un unico processo.

**Nota** Questa opzione non è supportata su tutti i modelli.

- **Fogli separatori:** consente di inserire un foglio bianco tra ogni copia del processo di stampa. I fogli separatori possono essere prelevati da un raccogliitore contenente carta di tipo o di colore diverso rispetto a quella utilizzata per le copie.
- **Sposta margine:** consente di incrementare la dimensione del margine in base alla distanza specificata ed è particolarmente utile per creare spazio per la rilegatura o la perforazione delle copie. È possibile aumentare o ridurre la dimensione del margine utilizzando le apposite frecce. Se il margine applicato è troppo grande, la copia risulta tagliata.
- **Eliminazione bordi:** consente di eliminare eventuali macchie o caratteri presenti sui bordi del documento. È possibile eliminare il bordo sui quattro lati della pagina o solo sul lato selezionato. Tutti gli elementi presenti all'interno dell'area selezionata vengono eliminati e l'area risulta completamente vuota.
- **Timbro data/ora:** consente di stampare la data e l'ora sul bordo superiore di ogni pagina.
- **Modulo elettronico:** consente di creare una filigrana (o messaggio) da sovrapporre al contenuto della copia. È possibile selezionare Urgente, Riservato, Copia o Bozza. La parola scelta viene visualizzata sulla pagina con caratteri chiari e grandi.

**Nota** L'amministratore di sistema è in grado di creare moduli elettronici personalizzati. In questo caso, viene visualizzata un'ulteriore icona per l'esecuzione di tale operazione.

- **Contenuto:** consente di migliorare la qualità della copia. Scegliere *Testo* per i documenti composti soprattutto da testo o linee in bianco e nero e *Testo/Foto* per i documenti composti da testo e grafica o immagini. Scegliere *Foto* se il documento originale contiene una foto di qualità o una stampa a getto d'inchiostro e *Immagine stampata* per copiare foto con mezzitoni o grafica, ad esempio documenti stampati su una stampante laser o pagine di riviste o giornali.
- **Fronte/retro avanzata:** consente di verificare il numero dei lati stampati e l'orientamento dei documenti originali, nonché l'eventuale presenza di rilegature sul bordo lungo o corto.

### **Copia da un formato a un altro**

- 1 Posizionare il documento originale nell'alimentatore automatico documenti con il lato di stampa rivolto verso l'alto e il lato corto rivolto verso l'interno.
- 2 Regolare le guide carta.
- 3 Toccare **Copia** sulla schermata Home.
- 4 Toccare **Copia da:**, quindi specificare le dimensioni del documento originale.  
Esempio: Legal.
- 5 Toccare **Copia in:**, quindi selezionare il formato desiderato per la copia.

**Nota** Se si seleziona un formato diverso da quello specificato in "Copia da", la stampante MFP adatta automaticamente le dimensioni selezionate.

- 6 Toccare **Copia**.

### **Realizzazione di lucidi**

- 1 Posizionare il documento originale nell'alimentatore automatico documenti con il lato di stampa rivolto verso l'alto e il lato corto rivolto verso l'interno.
- 2 Regolare le guide carta.
- 3 Toccare **Copia** sulla schermata Home.
- 4 Toccare **Copia da:**, quindi specificare le dimensioni del documento originale.
- 5 Toccare **Copia in:** e, successivamente, il vassoio che contiene i lucidi.

**Nota** Se l'opzione Lucidi non è presente, rivolgersi al tecnico specializzato.

- 6 Toccare **Copia**.

### **Copia su carta intestata**

- 1 Posizionare il documento originale nell'alimentatore automatico documenti con il lato di stampa rivolto verso l'alto e il lato corto rivolto verso l'interno.
- 2 Regolare le guide carta.
- 3 Toccare **Copia** sulla schermata Home.
- 4 Toccare **Copia da:**, quindi specificare le dimensioni del documento originale.
- 5 Toccare **Copia in:** e, successivamente, il vassoio che contiene la carta intestata.

**Nota** Se l'opzione C. intestata non è presente, rivolgersi al tecnico specializzato.

- 6 Toccare **Copia**.

### ***Copia di foto***

- 1 Sollevare il coperchio.
- 2 Posizionare la foto sulla superficie piana con il lato di stampa rivolto verso il basso.
- 3 Toccare **Copia** sulla schermata Home.
- 4 Toccare **Opzioni**.
- 5 Toccare **Contenuto**.
- 6 Toccare **Foto**.
- 7 Toccare **Copia**.
- 8 Toccare **Scansione pagina successiva** o **Fine**.

### ***Esecuzione di copie con i supporti del vassoio selezionato***

Durante il processo di copia, è possibile selezionare il vassoio di alimentazione che contiene il tipo di supporto desiderato. Ad esempio, se si desidera utilizzare un supporto speciale contenuto nell'alimentatore multiuso, eseguire le operazioni indicate di seguito:

- 1 Posizionare il documento originale nell'alimentatore automatico documenti con il lato di stampa rivolto verso l'alto e il lato corto rivolto verso l'interno.
- 2 Regolare le guide carta.
- 3 Toccare **Copia** sulla schermata Home.
- 4 Toccare **Copia da**, quindi specificare le dimensioni del documento originale.
- 5 Toccare **Copia in**: e, successivamente, **Alimentatore multiuso** o il vassoio con il supporto desiderato.
- 6 Toccare **Copia**.

### ***Copia su supporti di formato diverso***

È possibile caricare nell'ADF documenti originali di formato diverso ed eseguirne la copia. A seconda della carta caricata nei vassoi, lo scanner esegue la stampa su supporti dello stesso formato o adatta il documento alle dimensioni del supporto contenuto nel vassoio.

Esempio 1: la stampante MFP dispone di due vassoi carta, uno contenente carta di formato Letter e l'altro contenente carta di formato Legal. È necessario copiare un documento composto da pagine di formato Letter e Legal.

- 1 Posizionare il documento originale nell'alimentatore automatico documenti con il lato di stampa rivolto verso l'alto e il lato corto rivolto verso l'interno.
- 2 Regolare le guide carta.
- 3 Toccare **Copia** sulla schermata Home.
- 4 Toccare **Copia da**, quindi **Formati misti**.
- 5 Toccare **Copia in**, quindi **Corrisp. rilevam. autom. dimens.**
- 6 Toccare **Copia elemento**.

Lo scanner identifica le pagine di formato diverso durante l'acquisizione e le stampa sul formato carta corretto.

Esempio 2: la stampante MFP dispone di un vassoio che contiene carta di formato Letter. È necessario copiare un documento composto da pagine di formato Letter e Legal.

- 1 Posizionare il documento originale nell'alimentatore automatico documenti con il lato di stampa rivolto verso l'alto e il lato corto rivolto verso l'interno.
- 2 Regolare le guide carta.
- 3 Toccare **Copia** sulla schermata Home.
- 4 Toccare **Copia da**, quindi **Formati misti**.
- 5 Toccare **Copia**.

Lo scanner identifica le pagine di formato diverso durante l'acquisizione, quindi adatta le pagine di formato Legal per la stampa in formato Letter.

### ***Impostazione dell'opzione fronte/retro***

- 1 Posizionare il documento originale nell'alimentatore automatico documenti con il lato di stampa rivolto verso l'alto e il lato corto rivolto verso l'interno.
- 2 Regolare le guide carta.
- 3 Toccare **Copia** sulla schermata Home.
- 4 Toccare il pulsante corrispondente al tipo di copia fronte/retro che si desidera eseguire.  
Il primo numero rappresenta i lati dei documenti originali e il secondo i lati della copia.  
Ad esempio, selezionare Da un lato a due lati se si desidera copiare su due lati i documenti originali a un lato.
- 5 Toccare **Copia**.

### ***Riduzione e ingrandimento di copie***

È possibile ridurre una copia fino al 25% o ingrandirla fino al 400% rispetto al documento originale. Per impostazione predefinita, l'opzione Scala è impostata su Automatico. Se non viene modificata, il contenuto del documento originale viene adattato al formato della carta utilizzata per la copia.

Per ridurre o ingrandire una copia:

- 1 Posizionare il documento originale nell'alimentatore automatico documenti con il lato di stampa rivolto verso l'alto e il lato corto rivolto verso l'interno.
- 2 Regolare le guide carta.
- 3 Toccare **Copia** sulla schermata Home.
- 4 Dopo aver selezionato Scala, toccare + o – per ingrandire o ridurre la copia.

**Nota** Se si toccano le opzioni Copia in o Copia da dopo aver impostato manualmente l'opzione Scala, viene ripristinato il valore Automatico.

- 5 Toccare **Copia**.

### ***Regolazione della qualità della copia***

- 1 Posizionare il documento originale nell'alimentatore automatico documenti con il lato di stampa rivolto verso l'alto e il lato corto rivolto verso l'interno.
- 2 Regolare le guide carta.
- 3 Toccare **Copia** sulla schermata Home.
- 4 Toccare **Opzioni**.
- 5 Toccare **Contenuto**.
- 6 Toccare l'icona relativa al documento che si desidera copiare, ad esempio Testo, Testo/Foto, Foto o Immagine stampata.
  - Testo: per documenti composti principalmente da testo o linee.
  - Testo/Foto: per documenti composti da testo e grafica o immagini.
  - Foto: per documenti contenenti foto di qualità o stampe a getto d'inchiostro.
  - Immagine stampata: per copiare foto con mezzitoni o grafica, ad esempio documenti stampati su una stampante laser o pagine di riviste o giornali composte essenzialmente da immagini.
- 7 Toccare **Copia**.

### ***Impostazione delle opzioni di fascicolazione***

Se si desidera che le copie vengano fascicolate, non è necessario eseguire alcuna operazione, poiché questa opzione è attiva per impostazione predefinita.

In questo caso, due copie di tre pagine vengono stampate nel seguente ordine: pagina 1, pagina 2, pagina 3, pagina 1, pagina 2, pagina 3.

Se non si desidera fascicolare le copie, è possibile modificare l'impostazione.

In questo caso, due copie di tre pagine vengono stampate nel seguente ordine: pagina 1, pagina 1, pagina 2, pagina 2, pagina 3, pagina 3.

Per disattivare la fascicolazione:

- 1 Posizionare il documento originale nell'alimentatore automatico documenti con il lato di stampa rivolto verso l'alto e il lato corto rivolto verso l'interno.
- 2 Regolare le guide carta.
- 3 Toccare **Copia** sulla schermata Home.
- 4 Specificare il numero di copie che si desidera stampare mediante il tastierino numerico.
- 5 Toccare **Disattivato** se non si desidera fascicolare le copie.
- 6 Toccare **Copia**.

### ***Inserimento di fogli separatori tra le copie***

- 1 Posizionare il documento originale nell'alimentatore automatico documenti con il lato di stampa rivolto verso l'alto e il lato corto rivolto verso l'interno.
- 2 Regolare le guide carta.
- 3 Toccare **Copia** sulla schermata Home.
- 4 Toccare **Opzioni**.

- 5 Toccare **Fogli separatori**.

**Nota** Per inserire i fogli separatori tra le copie, è necessario attivare la fascicolazione. Se tale opzione è disabilitata, i fogli separatori vengono inseriti alla fine del processo di stampa.

- 6 Toccare **Copia**.

### ***Impostazione delle opzioni di risparmio carta***

- 1 Posizionare il documento originale nell'alimentatore automatico documenti con il lato di stampa rivolto verso l'alto e il lato corto rivolto verso l'interno.
- 2 Regolare le guide carta.
- 3 Toccare **Copia** sulla schermata Home.
- 4 Selezionare l'opzione di stampa fronte/retro.
- 5 Toccare **Opzioni**.
- 6 Toccare **Risparmio carta**.
- 7 Selezionare il tipo di stampa desiderata.  
Ad esempio, se si desidera copiare sullo stesso lato di un foglio quattro documenti con orientamento verticale, toccare **4 in 1 verticale**.
- 8 Toccare **Stampa bordi pagina** se si desidera tracciare un riquadro intorno a ogni pagina.
- 9 Toccare **Copia**.

### ***Inserimento di data e sul bordo superiore di ogni pagina***

- 1 Posizionare il documento originale nell'alimentatore automatico documenti con il lato di stampa rivolto verso l'alto e il lato corto rivolto verso l'interno.
- 2 Regolare le guide carta.
- 3 Toccare **Copia** sulla schermata Home.
- 4 Toccare **Opzioni**.
- 5 Toccare **Timbro data/ora**.
- 6 Toccare **Attivato**.
- 7 Toccare **Fine**.
- 8 Toccare **Copia**.

### ***Inserimento di un modulo elettronico su ogni pagina***

È possibile inserire su ogni pagina un modulo elettronico con i messaggi indicati di seguito: Urgente, Riservato, Copia o Bozza. Per inserire un messaggio, eseguire le operazioni indicate di seguito:

- 1 Posizionare il documento originale nell'alimentatore automatico documenti con il lato di stampa rivolto verso l'alto e il lato corto rivolto verso l'interno.
- 2 Regolare le guide carta.
- 3 Toccare **Copia** sulla schermata Home.
- 4 Toccare **Opzioni**.

- 5 Toccare il pulsante contenente il modulo elettronico desiderato.
- 6 Toccare **Fine**.
- 7 Toccare **Copia**.

### ***Creazione di un processo personalizzato (creazione processo)***

Il processo personalizzato consente di unire uno o più documenti originali in un unico processo di copia. Ogni gruppo può essere acquisito utilizzando parametri diversi. Quando si inoltra un processo di copia e si attiva l'opzione **Processo personalizzato**, lo scanner acquisisce il primo gruppo di documenti originali utilizzando i parametri forniti e il gruppo successivo utilizzando gli stessi parametri o parametri diversi.

La definizione di gruppo varia a seconda del supporto di scansione utilizzato:

- Sulla superficie piana, un gruppo è composto da una pagina.
- Sull'ADF, un gruppo è composto da tutte le pagine acquisite finché l'ADF non si svuota.
- Quando il documento viene inserito nell'ADF, un gruppo è composto da una pagina.

Ad esempio:

- 1 Posizionare il documento originale nell'alimentatore automatico documenti con il lato di stampa rivolto verso l'alto e il lato corto rivolto verso l'interno.
- 2 Regolare le guide carta.
- 3 Toccare **Copia** sulla schermata Home.
- 4 Toccare **Opzioni**.
- 5 Toccare **Processo personalizzato**.
- 6 Toccare **Attivato**.
- 7 Toccare **Fine**.
- 8 Toccare **Copia**.

Al termine dell'acquisizione di un gruppo, viene visualizzata la schermata "Scansione pagina successiva". Toccare **Scansione pagina successiva** o **Fine**. Per ulteriori informazioni sui processi personalizzati o le impostazioni per la creazione di un processo, vedere la *Guida ai menu e ai messaggi* contenuta nel CD *Software e documentazione*.

### ***Annullamento di un processo di copia***

#### ***Quando il documento si trova nell'ADF***

Quando l'ADF inizia l'elaborazione di un documento, viene visualizzata la schermata relativa alla scansione. È possibile annullare il processo di copia toccando **Annulla processo** sul touch screen.

L'opzione **Annulla processo** annulla l'intero processo sottoposto a scansione. La schermata relativa alla scansione viene sostituita dalla schermata "Annullamento processo di scansione in corso". Le pagine già sottoposte a scansione vengono eliminate, mentre le altre rimangono nell'ADF.



## **Quando si esegue la copia dalla superficie piana**

Durante il processo di copia, viene visualizzata la schermata "Scansione pagina successiva". Per annullare il processo, toccare **Annulla processo** sul touch screen.

L'opzione **Annulla processo** annulla l'intero processo sottoposto a scansione. La schermata relativa alla scansione viene sostituita dalla schermata "Annullamento processo di scansione in corso". Una volta eliminato il processo, sul touch screen viene nuovamente visualizzata la schermata relativa alla copia.

## **Quando il processo è in fase di stampa**

Per annullare il processo di copia, toccare **Annulla processo** sul touch screen o premere Annulla sul tastierino numerico.

Queste operazioni consentono di annullare il restante processo di stampa. Una volta eliminato il processo, sul touch screen viene nuovamente visualizzata la schermata Home.

## **Suggerimenti per l'esecuzione delle copie**

I suggerimenti riportati di seguito possono migliorare la qualità delle copie eseguite con la stampante MFP. Per ulteriori informazioni o suggerimenti per la risoluzione dei problemi di copia, vedere **Risoluzione dei problemi di qualità della copia**.

<b>Domanda</b>	<b>Suggerimento</b>
Quando si consiglia di utilizzare la modalità Testo?	<ul style="list-style-type: none"><li>• Si consiglia di usare la modalità Testo quando si desidera privilegiare il testo del documento originale senza dare particolare importanza alle immagini copiate.</li><li>• Selezionare Testo per le ricevute, i moduli carta carbone e i documenti che contengono solo testo o disegni in bianco e nero.</li></ul>
Quando si consiglia di utilizzare la modalità Testo/Foto?	<ul style="list-style-type: none"><li>• Si consiglia di utilizzare la modalità Testo/Foto quando si esegue la copia di un documento originale che contiene un misto di testo e immagini.</li><li>• Selezionare Testo/Foto per articoli di riviste, grafica professionale e brochure.</li></ul>
Quando si consiglia di utilizzare la modalità Immagine stampata?	Si consiglia di utilizzare la modalità Immagine stampata per copiare foto con mezzitoni o grafica, ad esempio documenti stampati su una stampante laser o pagine di riviste o giornali.
Quando si consiglia di utilizzare la modalità Foto?	Si consiglia di utilizzare la modalità Foto quando il documento originale contiene una foto di qualità o una stampa a getto d'inchiostro.

La stampante MFP consente di inviare i documenti acquisiti a uno o più destinatari tramite e-mail.

È possibile inviare un'e-mail dalla stampante MFP digitando l'indirizzo e-mail utilizzando un numero di scelta rapida, la rubrica o un profilo. È possibile creare un elenco di destinazioni e-mail permanenti mediante il link Gestisci destinazioni situato sotto la scheda Configurazione nella pagina Web.

Per ulteriori informazioni o istruzioni dettagliate, selezionare una delle voci elencate di seguito:

**Immissione di un indirizzo e-mail**

**Uso di un numero di scelta rapida**

**Uso della rubrica**

**Invio di e-mail a un profilo**

**Aggiunta dell'oggetto e del messaggio all'e-mail**

**Modifica del tipo di file di output**

**Invio di documenti a colori tramite e-mail**

**Creazione di una scelta rapida per l'e-mail**

**Creazione di un profilo e-mail**

**Annullamento di un'e-mail**

**Informazioni sulle opzioni e-mail**

**Impostazione del server e-mail**

**Impostazione della rubrica**

## ***Immissione di un indirizzo e-mail***

- 1 Posizionare il documento originale nell'alimentatore automatico documenti, con il lato di stampa rivolto verso l'alto, o sulla superficie piana, con il lato di stampa rivolto verso il basso.  
Se si utilizza l'ADF, regolare le guide carta.
- 2 Toccare **E-mail** sulla schermata Home.
- 3 Digitare l'indirizzo del destinatario.  
È possibile immettere altri destinatari premendo Avanti e digitando l'indirizzo o il numero di scelta rapida.
- 4 Toccare **Invia e-mail**.

## ***Uso di un numero di scelta rapida***

- 1 Posizionare il documento originale nell'alimentatore automatico documenti, con il lato di stampa rivolto verso l'alto, o sulla superficie piana, con il lato di stampa rivolto verso il basso.  
Se si utilizza l'ADF, regolare le guide carta.

- 2 Toccare **E-mail** sulla schermata Home.
- 3 Premere **#**, quindi digitare il numero di scelta rapida associato al destinatario.  
È possibile immettere altri destinatari premendo Avanti e digitando l'indirizzo o il numero di scelta rapida.
- 4 Toccare **Invia e-mail**.

### ***Uso della rubrica***

- 1 Posizionare il documento originale nell'alimentatore automatico documenti, con il lato di stampa rivolto verso l'alto, o sulla superficie piana, con il lato di stampa rivolto verso il basso.  
Se si utilizza l'ADF, regolare le guide carta.
- 2 Toccare **E-mail** sulla schermata Home.
- 3 Toccare **Cerca nella Rubrica**.
- 4 Digitare il nome o una parte del nome che si desidera cercare, quindi toccare **Cerca**.
- 5 Toccare il nome che si desidera aggiungere al campo A:.  
È possibile aggiungere altri destinatari premendo Avanti e digitando l'indirizzo o il numero di scelta rapida oppure consultando la rubrica.
- 6 Toccare **Invia e-mail**.

### ***Invio di e-mail a un profilo***

- 1 Posizionare il documento originale nell'alimentatore automatico documenti, con il lato di stampa rivolto verso l'alto, o sulla superficie piana, con il lato di stampa rivolto verso il basso.  
Se si utilizza l'ADF, regolare le guide carta.
- 2 Toccare **Processi in attesa** sulla schermata Home.
- 3 Toccare **Profili**.
- 4 Selezionare la destinazione e-mail nell'elenco dei profili.
- 5 Toccare **Invia e-mail**.

### ***Aggiunta dell'oggetto e del messaggio all'e-mail***

- 1 Posizionare il documento originale nell'alimentatore automatico documenti, con il lato di stampa rivolto verso l'alto, o sulla superficie piana, con il lato di stampa rivolto verso il basso.  
Se si utilizza l'ADF, regolare le guide carta.
- 2 Toccare **E-mail** sulla schermata Home.
- 3 Toccare **Opzioni**.
- 4 Toccare **Oggetto**.
- 5 Immettere l'oggetto dell'e-mail.
- 6 Toccare **Fine**.
- 7 Toccare **Messaggio**.
- 8 Digitare un messaggio e-mail.
- 9 Toccare **Fine**.
- 10 Toccare **Invia e-mail**.

### ***Modifica del tipo di file di output***

- 1 Posizionare il documento originale nell'alimentatore automatico documenti, con il lato di stampa rivolto verso l'alto, o sulla superficie piana, con il lato di stampa rivolto verso il basso.  
Se si utilizza l'ADF, regolare le guide carta.
- 2 Toccare **E-mail** sulla schermata Home.
- 3 Immettere un indirizzo e-mail.
- 4 Toccare **Opzioni**.
- 5 Toccare il pulsante relativo al tipo di file che si desidera inviare.
  - **PDF**: consente di creare un unico file composto da più pagine visualizzabile con Adobe Reader. Adobe Reader può essere scaricato gratuitamente dal sito Adobe all'indirizzo <http://www.adobe.com>.
  - **TIFF**: consente di creare più file o un unico file. Se l'opzione Usa TIFF multipagina viene disattivata nel menu Configurazione, ogni pagina viene salvata in un file diverso. Le dimensioni del file sono generalmente maggiori rispetto a quelle dell'equivalente file JPEG.
  - **JPEG**: consente di creare e allegare un file separato per ciascuna pagina del documento originale ed è visualizzabile con la maggior parte dei browser Web e dei programmi di grafica.
- 6 Toccare **Invia e-mail**.

### ***Invio di documenti a colori tramite e-mail***

- 1 Posizionare il documento originale nell'alimentatore automatico documenti, con il lato di stampa rivolto verso l'alto, o sulla superficie piana, con il lato di stampa rivolto verso il basso.  
Se si utilizza l'ADF, regolare le guide carta.
- 2 Toccare **E-mail** sulla schermata Home.
- 3 Immettere un indirizzo e-mail.
- 4 Toccare **Opzioni**.
- 5 Toccare **Colore**.
- 6 Toccare **Invia e-mail**.

### ***Creazione di una scelta rapida per l'e-mail***

#### ***Da un computer***

- 1 Immettere l'indirizzo IP della stampante MFP nel campo URL (barra degli indirizzi) del browser Web.
- 2 Fare clic su **Configurazione** (nel riquadro sinistro), quindi su **Gestisci destinazioni** (nel riquadro destro).

**Nota** È possibile che venga richiesto di immettere una password. Se non si dispone di una password e di un ID, rivolgersi al tecnico specializzato.
- 3 Fare clic su **Impostazione destinazioni e-mail**.
- 4 Immettere un nome univoco per il destinatario, quindi specificare l'indirizzo e-mail.

**Nota** Se si immettono più indirizzi, è necessario separarli con una virgola (,).
- 5 Scegliere le impostazioni di scansione (Formato, Contenuto, Colore e Risoluzione).

- 6 Immettere un numero di scelta rapida, quindi fare clic su **Aggiungi**.  
Se si immette un numero già utilizzato, viene chiesto di selezionarne un altro.
- 7 Posizionare il documento originale nell'alimentatore automatico documenti della stampante MFP con il lato di stampa rivolto verso l'alto e il lato corto rivolto verso l'interno.
- 8 Premere **#**, quindi digitare il numero di scelta rapida associato al destinatario.
- 9 Toccare **Invia e-mail**.

### ***Dalla stampante MFP***

- 1 Caricare il documento originale nell'ADF con il lato di stampa rivolto verso l'alto e il lato corto rivolto verso l'interno e regolare le guide carta.
- 2 Toccare **E-mail** sulla schermata Home.
- 3 Immettere l'indirizzo e-mail del destinatario.  
Per creare un gruppo di destinatari, toccare **Num. successivo**, quindi immettere l'indirizzo e-mail del destinatario successivo.
- 4 Toccare **Salva come scelta rapida**.
- 5 Immettere un nome univoco per la scelta rapida.
- 6 Verificare che il numero e il nome del collegamento siano corretti, quindi toccare **OK**.  
Se il nome o il numero non è corretto, toccare **Annulla**, quindi immettere nuovamente le informazioni.
- 7 Toccare **Invia e-mail**.

### ***Creazione di un profilo e-mail***

- 1 Aprire il browser Web. Nella riga degli indirizzi, inserire l'indirizzo IP della stampante MFP che si desidera configurare utilizzando il formato: *http://indirizzo\_ip/*.
- 2 Fare clic su **Configurazione**.
- 3 Fare clic su **Impostazioni e-mail/FTP**.
- 4 Fare clic su **Gestisci scelte rapide e-mail**.
- 5 Inserire le informazioni appropriate negli campi appropriati.
- 6 Fare clic su **Aggiungi**.

### ***Annullamento di un'e-mail***

- 1 Se si utilizza l'alimentatore automatico documenti, toccare **Annulla** quando si visualizza il messaggio **Scansione in corso...** sul touch screen.
- 2 Se si utilizza la superficie piana dello scanner, toccare **Annulla** quando si visualizza il messaggio **Scansione pagina succ./Termina il processo** sul touch screen.

### **Informazioni sulle opzioni e-mail**

**Dimensioni originali:** consente di visualizzare una schermata in cui è possibile immettere il formato dei documenti che si desidera inviare tramite e-mail.

- Se si tocca una delle icone relative alle dimensioni carta, viene selezionato il formato corrispondente e viene nuovamente visualizzata la schermata Opzioni e-mail.
- Se Dimensioni originali è impostato su Formati misti, è possibile acquisire documenti di formati diversi, ad esempio Letter e Legal. I documenti vengono adattati automaticamente al formato del supporto di stampa.

**Lati (fronte/retro):** comunica alla stampante MFP se il documento originale è stampato su un solo lato o su entrambi i lati (fronte/retro). In questo modo, lo scanner è in grado di stabilire gli elementi da acquisire e includere nell'e-mail.

**Orientamento:** comunica alla stampante MFP se il documento originale è orientato orizzontalmente o verticalmente e modifica di conseguenza le impostazioni Lati e Rilegatura.

**Rilegatura:** comunica alla stampante MFP se il documento originale è rilegato sul bordo lungo o corto.

**Oggetto:** consente di aggiungere all'e-mail la riga dell'oggetto. Tale riga può contenere massimo 255 caratteri.

**Messaggio:** consente di immettere un messaggio da inviare insieme all'allegato acquisito.

**Risoluzione:** consente di regolare la qualità di stampa dell'e-mail. Aumentando la risoluzione dell'immagine aumentano le dimensioni del file e, di conseguenza, il tempo necessario per eseguire la scansione del documento originale. Per ridurre le dimensioni del file, è possibile diminuire la risoluzione dell'immagine.

**Invia come:** consente di impostare il formato (PDF, TIFF o JPEG) dell'immagine acquisita.

Il formato **PDF** genera un file singolo.

Il formato **TIFF** genera un file singolo. Se l'opzione Usa TIFF multipagina viene disattivata nel menu Configurazione, ogni pagina viene salvata in un file diverso.

Il formato **JPEG** genera più file costituiti da una sola pagina; pertanto, l'acquisizione di più pagine produce una serie di file.

**Contenuto:** indica alla stampante MFP il tipo di documento originale. È possibile scegliere Testo, Testo/Foto o Foto, nonché attivare e disattivare il colore nelle diverse opzioni. Questa impostazione consente di determinare la qualità e il formato delle e-mail.

**Testo:** consente di migliorare la risoluzione e la nitidezza del testo su uno sfondo bianco.

**Testo/Foto:** questa opzione viene utilizzata per i documenti composti da testo e grafica o immagini.

**Foto:** consente di migliorare la risoluzione di grafica e immagini. Questa impostazione comporta una scansione più lenta ma garantisce una riproduzione fedele dell'intera gamma di toni contenuti nel documento originale e comporta una maggiore quantità di dati salvati.

**Colore:** consente di impostare il tipo di scansione e l'output di stampa per l'e-mail. I documenti a colori possono essere acquisiti e inviati a un indirizzo e-mail.

**Nota** La stampante MFP stampa i documenti a colori in scala di grigi.

**Opzioni avanzate:** consente di modificare le impostazioni Imaging avanzato, Processo personalizzato, Registro trasmissione, Anteprima scansione, Eliminazione bordi e Tonalità.

**Imaging avanzato:** consente di regolare le opzioni Rimozione sfondo, Contrasto e Dettagli ombreggiatura prima di copiare il documento.

**Processo personalizzato (creazione processo):** consente di unire più processi di scansione in un unico processo.

**Nota** Questa opzione non è presente su tutti i modelli.

**Registro trasmissione:** consente di stampare il registro di trasmissione o il registro degli errori di trasmissione.

**Anteprima scansione:** consente di visualizzare le prime pagine dell'immagine prima di allegarla all'e-mail. Durante l'acquisizione della prima pagina, la scansione viene interrotta per visualizzare l'immagine in anteprima.

**Nota** Questa funzione non è presente su tutti i modelli.

**Eliminazione bordi:** consente di eliminare eventuali macchie o caratteri presenti sui bordi del documento. È possibile eliminare il bordo sui quattro lati della pagina o solo sul lato selezionato.

**Tonalità:** consente di regolare la luminosità delle e-mail acquisite.

## ***Impostazione del server e-mail***

Per utilizzare il servizio e-mail, è necessario abilitarlo durante la configurazione della stampante MFP e disporre di un indirizzo IP o un indirizzo gateway valido. Per impostare la funzione e-mail:

- 1 Aprire il browser Web. Nella riga degli indirizzi, inserire l'indirizzo IP della stampante MFP che si desidera configurare utilizzando il formato: *http://indirizzo\_ip/*.
- 2 Fare clic su **Configurazione**.
- 3 Fare clic su **Impostazioni e-mail/FTP**.
- 4 Fare clic su **Impostazione server e-mail**.
- 5 Inserire le informazioni richieste nei campi appropriati.
- 6 Fare clic su **Inoltra**.

## ***Impostazione della rubrica***

- 1 Aprire il browser Web. Nella riga degli indirizzi, inserire l'indirizzo IP della stampante MFP che si desidera configurare utilizzando il formato: *http://indirizzo\_ip/*.
- 2 Fare clic su **Configurazione**.
- 3 Fare clic su **Impostazioni e-mail/FTP**.
- 4 Fare clic su **Gestisci scelte rapide e-mail**.
- 5 Inserire le informazioni appropriate negli campi appropriati.
- 6 Fare clic su **Aggiungi**.

# 4

## Invio di fax

---

**Nota** L'invio di fax non è supportato da tutti i modelli.

La funzione fax consente di acquisire i documenti desiderati e inviarli via fax a uno o più destinatari direttamente dall'unità MFP. Quando si tocca Fax, viene visualizzata la schermata della destinazione fax. Per inviare il fax, immettere il numero di fax e toccare Invia fax. È possibile modificare le impostazioni per l'invio e la ricezione di fax in base alle proprie esigenze.

Durante la configurazione iniziale della stampante MFP, è possibile che venga richiesto di configurare l'invio di fax. Per ulteriori informazioni, vedere **Impostazione del fax**.

I seguenti argomenti relativi all'invio di fax sono disponibili sia nel presente capitolo che in altri capitoli.

### Invio di un fax

Uso delle scelte rapide per le destinazioni fax

Uso della rubrica

Invio di fax da un computer

Creazione di scelte rapide

Informazioni sulle opzioni fax

Modifica della risoluzione del fax

### Regolazione dell'impostazione Tonalità

Invio di un fax in un momento successivo

Annullamento di un fax in uscita

Suggerimenti per l'invio di fax

Impostazione del fax

Risoluzione dei problemi di qualità dei fax

Visualizzazione del registro fax

## Invio di un fax

È possibile inviare un fax immettendo il numero mediante il tastierino numerico o utilizzando un numero di scelta rapida. Per inviare un fax mediante il tastierino, attenersi alle istruzioni riportate di seguito; per inviare un fax utilizzando una scelta rapida, vedere la sezione **Uso delle scelte rapide per le destinazioni fax**.

- 1 Posizionare il documento originale nell'alimentatore automatico documenti, con il lato di stampa rivolto verso l'alto e il lato corto rivolto verso l'interno.
- 2 Regolare le guide carta.
- 3 Toccare **Fax** sulla schermata Home.
- 4 Immettere il numero di fax utilizzando i numeri del touch screen o del tastierino numerico.

Per aggiungere altri destinatari, toccare Avanti e digitare il numero di telefono o di scelta rapida oppure consultare la rubrica.

**Nota** Per inserire una pausa di composizione di due secondi in un numero di fax, utilizzare il pulsante Pausa composizione.



La pausa di composizione viene visualizzata sotto forma di virgola nella casella Invia fax a:. Utilizzare questa funzione se è necessario selezionare prima la linea esterna.

- 5 Toccare **Invia fax**.



### ***Uso delle scelte rapide per le destinazioni fax***

Le scelte rapide per le destinazioni fax svolgono la stessa funzione dei numeri di selezione rapida disponibili su un telefono o su un apparecchio fax. È possibile assegnare numeri di scelta rapida durante la creazione di destinazioni fax permanenti. Le destinazioni fax permanenti o i numeri di selezione rapida vengono creati utilizzando il collegamento Gestisci destinazioni situato sotto la scheda Configurazione nella pagina Web. Un numero di scelta rapida (1-99999) può essere abbinato a uno o più destinatari. Creando una destinazione fax di gruppo e associandola a un numero di scelta rapida, è possibile trasmettere informazioni a un gruppo intero in modo semplice e rapido.

- 1 Posizionare il documento originale nell'alimentatore automatico documenti, con il lato di stampa rivolto verso l'alto e il lato corto rivolto verso l'interno.
- 2 Regolare le guide carta.
- 3 Premere **#** seguito dal numero di scelta rapida sul tastierino.

Premere **#** seguito dal numero di scelta rapida sul tastierino o toccare **Num. successivo** se si desidera immettere il numero di un altro destinatario.

Per informazioni sulla creazione di numeri di scelta rapida, vedere la sezione **Creazione di scelte rapide**.

- 4 Toccare **Invia fax**.

### ***Uso della rubrica***

**Nota** Se la funzione relativa alla rubrica non è abilitata, rivolgersi al tecnico specializzato.

- 1 Posizionare il documento originale nell'alimentatore automatico documenti, con il lato di stampa rivolto verso l'alto e il lato corto rivolto verso l'interno.
- 2 Toccare **Fax** sulla schermata Home.
- 3 Toccare **Cerca nella Rubrica**.
- 4 Mediante la tastiera del touch screen, immettere il nome completo o parziale della persona alla quale si desidera inviare il fax (si consiglia di non cercare più nomi contemporaneamente).
- 5 Toccare **Invio**.
- 6 Toccare il nome per aggiungerlo all'elenco **Invia fax a:**.
- 7 Ripetere i passi da 5 a 6 per immettere ulteriori destinazioni.
- 8 Toccare **Invia fax**.

### ***Invio di fax da un computer***

L'invio di fax da un computer consente di inviare documenti elettronici senza alzarsi dalla scrivania. In tal modo, è possibile inviare documenti via fax direttamente dalle applicazioni software.

- 1 Dall'applicazione software utilizzata, fare clic su **File → Stampa**.
- 2 Dalla finestra Stampa, selezionare la stampante MFP, quindi fare clic su **Proprietà**.

**Nota** Per poter utilizzare questa funzione dal proprio computer, è necessario usare il driver della stampante PostScript per l'MFP utilizzata.

- 3 Scegliere la scheda **Carta** e cambiare il formato dell'output selezionando Fax.
- 4 Fare clic su **OK**. Quando viene visualizzata la schermata successiva, fare clic su **OK**.
- 5 Dalla schermata Fax, immettere il nome e il numero del destinatario.
- 6 Fare clic su **Invia** per inviare il processo.

### ***Creazione di scelte rapide***

Per evitare di immettere l'intero numero di telefono del destinatario sul pannello di controllo ogni volta che si desidera inviare un fax, è possibile creare una destinazione fax permanente e associarla a un numero di scelta rapida. Un numero di scelta rapida può essere associato a un unico numero o a più numeri. I numeri di scelta rapida possono essere creati da un computer o dal touch screen della stampante MFP.

#### ***Da un computer***

- 1 Immettere l'indirizzo IP della stampante MFP nel campo URL (barra degli indirizzi) del browser Web. Se non si conosce l'indirizzo IP, rivolgersi all'amministratore.
- 2 Fare clic su **Configurazione** (nella parte sinistra della finestra del browser), quindi fare clic su **Gestisci destinazioni** (nella parte destra della finestra del browser).

**Nota** È possibile che venga richiesta una password. Se non si dispone di una password e di un ID, rivolgersi al tecnico specializzato.

- 3 Fare clic su **Impostazione scelte rapide fax**.
- 4 Immettere un nome univoco per la scelta rapida, quindi specificare il numero di fax.  
Per associare una scelta rapida a più numeri, immettere i numeri di fax che compongono il gruppo.

**Nota** Inserire un punto e virgola (;) fra un numero e l'altro.

- 5 Assegnare al gruppo un numero di scelta rapida.  
Se si immette un numero già utilizzato, viene richiesto di selezionare un altro numero.
- 6 Fare clic su **Aggiungi**.
- 7 Caricare il documento originale nell'alimentatore automatico documenti della stampante MFP, con il lato di stampa rivolto verso l'alto e il lato corto rivolto verso l'interno.
- 8 Dal tastierino numerico, premere **#**, quindi immettere il numero di scelta rapida.
- 9 Toccare **Invia fax**.

#### ***Dalla stampante MFP***

- 1 Caricare il documento originale nell'ADF con il lato di stampa rivolto verso l'alto e il lato corto rivolto verso l'interno, quindi regolare le guide carta.
- 2 Toccare **Fax** sulla schermata Home.
- 3 Immettere il numero di fax del destinatario.  
Per creare un gruppo di destinatari, toccare **Numero successivo** e immettere il numero di fax del destinatario successivo.
- 4 Toccare **Salva come scelta rapida**.
- 5 Immettere un nome univoco per la scelta rapida.
- 6 Controllare che il nome e il numero della scelta rapida siano corretti, quindi premere **OK**.  
Se il nome o il numero non sono corretti, toccare **Annulla**, quindi immettere di nuovo le informazioni.
- 7 Toccare **Invia fax**.

### **Informazioni sulle opzioni fax**

**Originale:** consente di visualizzare una schermata in cui è possibile scegliere il formato dei documenti che si desidera inviare.

- Per selezionare il formato, toccare uno dei pulsanti relativi alle dimensioni della carta visualizzati sulla schermata. Una volta effettuata la selezione, si torna alla schermata Opzioni fax.
- Quando Dimensioni originali è impostato su Formati misti, è possibile acquisire documenti di formati diversi, ad esempio Letter e Legal. I documenti vengono adattati automaticamente al formato del supporto di stampa.

**Contenuto:** consente di selezionare il tipo di documento da acquisire (ad esempio Testo, Testo/Foto o Foto). Questa opzione determina la qualità e il formato del documento acquisito mediante la selezione della modalità di elaborazione del documento originale da parte dello scanner.

- L'impostazione Testo consente di ottimizzare la risoluzione e la nitidezza del testo su uno sfondo bianco. L'impostazione Testo/Foto viene usata quando i documenti originali sono composti da testo e grafica o immagini.
- L'impostazione Foto consente di ottimizzare l'elaborazione di grafica e immagini. Se si seleziona questa impostazione, la scansione è più lenta ma garantisce una riproduzione fedele dell'intera gamma dei toni contenuti nel documento originale. In tal modo, è possibile salvare una quantità maggiore di informazioni.

**Lati:** consente di comunicare alla stampante MFP se il documento originale è stampato su un solo lato o su entrambi i lati (fronte/retro). In questo modo, lo scanner è in grado di stabilire gli elementi da acquisire e includere nel fax.

**Risoluzione:** consente di migliorare i dettagli del documento che si desidera inviare. Se si trasmette via fax una foto, un disegno composto da righe sottili o un documento scritto con caratteri molto piccoli, aumentare la risoluzione. La scansione richiederà più tempo ma la qualità del fax inviato risulterà migliore. L'opzione *Standard* è adatta per la maggior parte dei documenti. L'opzione *Fine* è consigliata per i documenti che contengono caratteri piccoli. L'opzione *Super fine* è consigliata per i documenti che necessitano di una migliore definizione dei dettagli. L'opzione *Ultra fine* è consigliata per i documenti che contengono immagini o foto.

**Tonalità:** consente di regolare la luminosità del fax rispetto al documento originale.

**Opzioni avanzate:** consente di accedere alle opzioni Invio differito, Imaging avanzato, Processo personalizzato, Registro trasmissione, Anteprima scansione, Eliminazione bordi, Fronte/retro avanzata, nonché alle impostazioni relative alla coda fax.

**Invio differito:** consente di programmare l'invio di un fax in una data o un'ora successive. Dopo aver impostato il fax, selezionare **Invio differito**, digitare la data e l'ora di trasmissione e toccare **Fine**. Questa impostazione è particolarmente utile quando si inviano informazioni a linee fax che non sono immediatamente disponibili in determinate ore o quando si inviano fax in fasce orarie a tariffe economiche.

**Nota** Se al momento dell'invio del fax la periferica è spenta, il documento viene inviato non appena si accende l'MFP.

**Imaging avanzato:** questa funzione consente di regolare le impostazioni Rimozione sfondo, Contrasto e Dettagli ombreggiatura prima di copiare il documento.

**Processo personalizzato (creazione processo):** consente di unire vari processi di scansione in un unico processo.

**Nota** Questa opzione non è supportata da tutti i modelli.

**Registro trasmissione:** consente di stampare il registro di trasmissione o il registro degli errori di trasmissione.

**Anteprima scansione:** consente di visualizzare l'immagine prima di includerla nel fax. Durante l'acquisizione di una pagina, la scansione viene interrotta e viene visualizzata l'immagine in anteprima.

**Nota** Questa funzione non è supportata da tutti i modelli.

**Eliminazione bordi:** consente di eliminare eventuali macchie o caratteri presenti sui bordi del documento. È possibile eliminare il bordo sui quattro lati della pagina o solo sul lato selezionato. Tutti gli elementi presenti all'interno dell'area selezionata vengono eliminati e l'area risulta completamente vuota.

**Fronte/retro avanzata:** consente di verificare il numero di lati e l'orientamento del documento originale, nonché se il documento è rilegato lungo il bordo lungo o corto.

### ***Modifica della risoluzione del fax***

- 1 Posizionare il documento originale nell'alimentatore automatico documenti, con il lato di stampa rivolto verso l'alto e il lato corto rivolto verso l'interno.
- 2 Regolare le guide carta.
- 3 Toccare **Fax** sulla schermata Home.
- 4 Immettere il numero di fax.
- 5 Toccare **Opzioni**.
- 6 Toccare il pulsante relativo alla risoluzione desiderata.
- 7 Toccare **Invia fax**.

### ***Regolazione dell'impostazione Tonalità***

- 1 Posizionare il documento originale nell'alimentatore automatico documenti, con il lato di stampa rivolto verso l'alto e il lato corto rivolto verso l'interno.
- 2 Regolare le guide carta.
- 3 Toccare **Fax** sulla schermata Home.
- 4 Immettere il numero di fax.
- 5 Toccare **Opzioni**.
- 6 Toccare la freccia **Tonalità** sinistra per aumentare la luminosità del fax o la freccia **Tonalità** destra per ridurla.
- 7 Toccare **Invia fax**.

### ***Invio di un fax in un momento successivo***

- 1 Posizionare il documento originale nell'alimentatore automatico documenti, con il lato di stampa rivolto verso l'alto e il lato corto rivolto verso l'interno.
- 2 Regolare le guide carta.
- 3 Toccare **Fax** sulla schermata Home.
- 4 Immettere il numero di fax.
- 5 Toccare **Opzioni**.
- 6 Toccare **Opzioni avanzate**.
- 7 Toccare **Invio differito**.

**Nota** Se Modalità fax è impostata su Server fax, il pulsante Invio differito non viene visualizzato. I fax in attesa di trasmissione vengono elencati nella coda dei fax.

- 8 Toccare la freccia sinistra per diminuire o la freccia destra per aumentare il tempo di trasmissione del fax.

**Nota** È possibile aumentare o diminuire il tempo di trasmissione in incrementi di 30 minuti. Se è visualizzato il tempo corrente di trasmissione, la freccia sinistra è disattivata.

- 9 Toccare **Fine**.

### ***Annullamento di un fax in uscita***

È possibile annullare un fax in uscita in due modi:

#### **Mentre i documenti originali sono ancora in fase di acquisizione**

- 1 Se si utilizza l'alimentatore automatico documenti, toccare **Annulla** mentre è visualizzato Scansione in corso... sul touch screen.
- 2 Se si utilizza la superficie piana dello scanner, toccare **Annulla** mentre è visualizzato Scansione pagina successiva/ **Termina il processo** sul touch screen.

#### **Dopo che i documenti originali sono stati acquisiti nella memoria**

- 1 Toccare **Annulla processi** sulla schermata Home.  
Viene visualizzata la schermata Annulla processi.
- 2 Toccare il processo o i processi che si desidera annullare.  
Vengono visualizzati solo tre processi; toccare la freccia giù fino a visualizzare il processo desiderato, quindi toccare il processo per annullarlo.
- 3 Toccare **Elimina processi selezionati**.  
Viene visualizzata la schermata Eliminazione processi selezionati in corso, i processi selezionati vengono eliminati, quindi viene visualizzata la schermata Home.

### ***Suggerimenti per l'invio di fax***

I suggerimenti riportati di seguito possono migliorare la qualità dei fax trasmessi con la stampante MFP. Per ulteriori informazioni o per informazioni sulla risoluzione dei problemi relativi alla trasmissione di fax, vedere **Risoluzione dei problemi di qualità dei fax**.

<b>Domanda</b>	<b>Suggerimento</b>
Quando si consiglia di utilizzare la modalità Testo?	<ul style="list-style-type: none"><li>• Si consiglia di utilizzare la modalità Testo quando si desidera privilegiare il testo del documento originale senza dare particolare importanza alle immagini copiate.</li><li>• Selezionare Testo per le ricevute, i moduli carta carbone e i documenti che contengono solo testo o disegni in bianco e nero.</li></ul>
Quando si consiglia di utilizzare la modalità Testo/Foto?	<ul style="list-style-type: none"><li>• Si consiglia di utilizzare la modalità Testo/Foto quando si invia un documento originale che contiene un misto di testo e immagini.</li><li>• Selezionare Testo/Foto per articoli di riviste, grafica professionale e brochure.</li></ul>
Quando si consiglia di utilizzare la modalità Foto?	Si consiglia di utilizzare la modalità Foto per l'invio di foto stampate su una stampante laser o estratte da pagine di riviste o giornali.

### **Impostazione del fax**

Quando si accende la stampante MFP per la prima volta o dopo un periodo prolungato dall'ultima accensione, viene visualizzato **Imposta orologio**. Inoltre, in molti paesi o regioni è necessario che i fax in uscita contengano le seguenti informazioni nel margine superiore o inferiore di ogni pagina trasmessa o sulla prima pagina:

- Data e ora (ovvero data e ora di trasmissione del fax)
- Nome della stazione (identificazione della società, altre entità o dell'utente che trasmette il messaggio)
- Numero della stazione (numero di telefono della macchina dalla quale viene trasmesso il fax, della società, altre entità o di altre forme di organizzazione o dell'utente che trasmette il messaggio)

**Nota** Per informazioni sulle norme FCC (Federal Communications Commission), vedere **Avvertenze sulle emissioni elettriche e Altre avvertenze sulle telecomunicazioni**.

È possibile immettere le informazioni relative all'impostazione del fax utilizzando il pannello di controllo della stampante MFP o accedendo all'indirizzo IP della stampante MFP mediante il browser, quindi accedendo al menu di configurazione.

**Nota** Se non si dispone di un ambiente TCP/IP, è necessario utilizzare il pannello di controllo della stampante MFP per impostare le informazioni principali.

Selezionare una delle seguenti opzioni per accedere alle istruzioni relative al metodo che si desidera utilizzare.

#### **Impostazione manuale del fax**

#### **Impostazione del fax mediante il browser**

### **Impostazione manuale del fax**

- 1 Toccare il pulsante Menu sulla schermata Home.
- 2 Toccare **Impostazioni**.
- 3 Toccare **Impostazioni fax**.
- 4 Toccare **Impostazioni generali fax**.
- 5 Toccare **Nome stazione**.
- 6 Immettere il nome della stazione (il nome dell'utente o della società).
- 7 Toccare **Fine** per salvare le selezioni effettuate.
- 8 Toccare **Numero stazione**.
- 9 Immettere il numero del fax della stazione utilizzata.
- 10 Toccare **Fine**.

### **Impostazione del fax mediante il browser**

**Nota** La configurazione viene eseguita generalmente da un amministratore di rete. Se viene richiesto di immettere una password mentre si eseguono le istruzioni riportate di seguito, contattare l'amministratore di rete.

- 1 Digitare l'indirizzo IP della stampante MFP nel campo URL del browser (ad esempio, http://192.168.236.24), quindi premere **Invio**.
- 2 Fare clic su **Configurazione**.
- 3 Fare clic su **Impostazione fax** sotto l'intestazione MFP.

#### 4 Fare clic su **Configurazione**.

Se si desidera cambiare le modalità del fax, è necessario fare clic su **Inoltra** per poter accedere alla pagina di configurazione.

**Nota** Durante l'accensione della stampante MFP, se il server di stampa è configurato per l'utilizzo dell'ora NTP (Network Time Protocol), vengono fornite la data e l'ora correnti. Tuttavia, perché l'ora sia esatta, è necessario impostare il fuso orario.

#### 5 Immettere le informazioni necessarie relative alle norme FCC (Federal Communications Commission):

- Data e ora (data e ora correnti)
- Nome della stazione (nome dell'utente o della società)
- Numero della stazione (numero della linea fax)

#### 6 Selezionare il fuso orario, ad esempio quello orientale (per gli Stati Uniti e il Canada, selezionare l'ora solare del fuso orientale). In tal modo vengono impostate le informazioni necessarie.

#### 7 Impostare le opzioni per Squilli risposta e così via.

#### 8 Una volta immesse le informazioni, fare clic su **Inoltra**.

Mediante il browser o il pannello di controllo della stampante MFP, è possibile modificare le impostazioni opzionali, ad esempio l'impostazione di un registro relativo alla trasmissione fax, la creazione di destinazioni fax permanenti e l'abilitazione della funzione relativa al server fax.

### Visualizzazione del registro fax

Quando si invia o si riceve un fax, tale attività viene registrata in un file. È possibile visualizzare o stampare questo file in qualsiasi momento.

Per visualizzare il registro fax:

- 1 Immettere l'indirizzo IP della stampante MFP nel campo URL del browser, quindi premere **Invio**.
- 2 Fare clic su **Report**.
- 3 Fare clic su **Impostazioni fax**.
- 4 Fare clic su **Registro processi fax** o su **Registro chiamate fax**.

# 5 FTP

---

Lo scanner della stampante MFP consente di acquisire i documenti direttamente in un server FTP (File Transfer Protocol).

**Nota** I documenti possono essere inviati a un solo indirizzo FTP alla volta.

Dopo che la destinazione FTP è stata configurata dall'amministratore di sistema, il nome della destinazione viene associato a un numero di scelta rapida o visualizzato come profilo nell'icona Processi in attesa. Una destinazione FTP può essere un'altra stampante PostScript: ad esempio, è possibile acquisire un documento a colori e inviarlo a una stampante a colori. La procedura per l'invio di un documento a un server FTP è simile a quella per l'invio dei fax. L'unica differenza consiste nel fatto che le informazioni vengono inviate tramite la rete anziché tramite la linea telefonica.

Per ulteriori informazioni o istruzioni dettagliate, selezionare una delle voci elencate di seguito:

- Immissione dell'indirizzo FTP**
- Uso della rubrica**
- Uso di un numero di scelta rapida**
- Suggerimenti sull'FTP**

## ***Immissione dell'indirizzo FTP***

- 1 Posizionare il documento originale nell'alimentatore automatico documenti, con il lato di stampa rivolto verso l'alto e il lato corto rivolto verso l'interno.
- 2 Toccare **FTP** sulla schermata Home.
- 3 Immettere l'indirizzo **FTP**.
- 4 Toccare **Invia**.

## ***Uso di un numero di scelta rapida***

- 1 Posizionare il documento originale nell'alimentatore automatico documenti con il lato di stampa rivolto verso l'alto e il lato corto rivolto verso l'interno.
- 2 Toccare **FTP** sulla schermata Home.
- 3 Premere **#**, quindi digitare il numero di scelta rapida associato all'FTP.
- 4 Toccare **Invia**.

## ***Uso della rubrica***

- 1 Posizionare il documento originale nell'alimentatore automatico documenti con il lato di stampa rivolto verso l'alto e il lato corto rivolto verso l'interno.
- 2 Toccare **FTP** sulla schermata Home.
- 3 Toccare **Cerca nella Rubrica**.
- 4 Digitare il nome o parte del nome che si desidera cercare, quindi toccare **Cerca**.
- 5 Toccare il nome che si desidera aggiungere al campo A:.
- 6 Toccare **Invia**.



## Creazione di scelte rapide

Anziché immettere l'intero indirizzo del sito FTP sul pannello di controllo ogni volta che si desidera inviare un documento a un server FTP, è possibile creare una destinazione FTP permanente e assegnarle un numero di scelta rapida. È possibile creare un numero di scelta rapida singolo o composto da più numeri. I numeri di scelta rapida possono essere creati da un computer o dal touch screen della stampante MFP.

### Da un computer

- 1 Immettere l'indirizzo IP della stampante MFP nel campo URL (barra degli indirizzi) del browser Web. Se non si conosce l'indirizzo IP, rivolgersi all'amministratore.
- 2 Fare clic su **Configurazione** (nel riquadro sinistro della finestra del browser), quindi fare clic su **Gestisci destinazioni** (nel riquadro destro della finestra del browser).

**Nota** È possibile che venga richiesta una password. Se non si dispone di una password e di un ID, rivolgersi al tecnico specializzato.

- 3 Fare clic su **Impostazione scelte rapide FTP**.
- 4 Immettere le informazioni richieste nei campi appropriati.
- 5 Assegnare un numero di scelta rapida.  
Se si specifica un numero già utilizzato, viene chiesto di selezionarne un altro.
- 6 Fare clic su **Aggiungi**.
- 7 Caricare il documento originale nell'alimentatore automatico documenti della stampante MFP con il lato di stampa rivolto verso l'alto e il lato corto rivolto verso l'interno.
- 8 Dal tastierino numerico, premere **#**, quindi immettere il numero di scelta rapida.
- 9 Toccare **Invia**.

### Dalla stampante MFP

- 1 Caricare il documento originale nell'ADF con il lato di stampa rivolto verso l'alto e il lato corto rivolto verso l'interno e regolare le guide carta.
- 2 Toccare **FTP** sulla schermata Home.
- 3 Immettere il sito FTP.
- 4 Toccare **Salva come scelta rapida**.
- 5 Immettere un nome univoco per la scelta rapida.
- 6 Verificare che il numero e il nome della scelta rapida siano corretti, quindi toccare **OK**.  
Se il nome o il numero non è corretto, toccare **Annulla**, quindi immettere nuovamente le informazioni.
- 7 Toccare **Invia**.

## Opzioni FTP

**Dimensioni originali:** consente di visualizzare una schermata in cui è possibile immettere il formato dei documenti che si desidera copiare.

- Per selezionare il formato desiderato, toccare una delle icone relative alle dimensioni carta. Dopo aver eseguito questa operazione, viene nuovamente visualizzata la schermata Opzioni FTP.

- Quando Dimensioni originali è impostato su Formati misti, è possibile acquisire documenti di formati diversi, ad esempio Letter e Legal. I documenti vengono adattati automaticamente al formato del supporto di stampa.

**Lati (fronte/retro):** comunica alla stampante MFP se il documento originale è stampato su un solo lato o su entrambi i lati (fronte/retro). In questo modo, lo scanner è in grado di stabilire gli elementi da acquisire e includere nell'e-mail.

**Rilegatura:** comunica alla stampante MFP se il documento originale è rilegato sul bordo lungo o corto.

**Nome file base:** consente di immettere un nome file. Il nome predefinito è *immagine*. Viene aggiunto un indicatore di data e ora per evitare di sovrascrivere eventuali file con lo stesso nome memorizzati sul sito FTP.

**Nota** il nome file non può essere composto da più di 53 caratteri.

**Risoluzione:** consente di regolare la qualità di stampa del file. Aumentando la risoluzione dell'immagine aumentano le dimensioni del file e, di conseguenza, il tempo necessario per eseguire la scansione del documento originale. Per ridurre le dimensioni del file, è possibile diminuire la risoluzione dell'immagine.

**Invia come:** consente di impostare il formato (PDF, TIFF o JPEG) dell'immagine acquisita.

Il formato **PDF** genera un file singolo.

Il formato **TIFF** genera un file singolo. Se l'opzione Usa TIFF multipagina viene disattivata nel menu Configurazione, ogni pagina viene salvata in un file diverso.

Il formato **JPEG** genera più file costituiti da una sola pagina; pertanto, l'acquisizione di più pagine produce una serie di file.

**Contenuto:** indica alla stampante MFP il tipo di documento originale. È possibile scegliere Testo, Testo/Foto o Foto, nonché attivare e disattivare il colore nelle diverse opzioni. Questa impostazione consente di determinare la qualità e le dimensioni del file FTP.

**Testo:** consente di migliorare la risoluzione e la nitidezza del testo su uno sfondo chiaro.

**Testo/Foto:** questa opzione viene utilizzata per i documenti composti da testo e grafica o immagini.

**Foto:** consente di migliorare la risoluzione di grafica e immagini. Questa impostazione comporta una scansione più lenta ma garantisce una riproduzione fedele dell'intera gamma di toni contenuti nel documento originale e comporta una maggiore quantità di dati salvati.

**Colore:** consente di impostare il tipo di scansione e di stampa per la copia. È possibile eseguire la scansione di documenti a colori e inviarli a un sito FTP, a un PC o a un indirizzo e-mail. La stampante MFP stampa i documenti a colori in scala di grigi.

**Opzioni avanzate:** consente di modificare le impostazioni Imaging avanzato, Processo personalizzato, Registro trasmissione, Anteprima scansione, Eliminazione bordi e Tonalità.

**Imaging avanzato:** consente di regolare le impostazioni di Rimozione sfondo, Contrasto e Dettagli ombreggiatura prima di acquisire il documento.

**Processo personalizzato (creazione processo):** consente di unire più processi di scansione in un unico processo.

**Nota** Questa opzione non è presente su tutti i modelli.

**Registro trasmissione:** consente di stampare il registro di trasmissione o il registro degli errori di trasmissione.

**Anteprima scansione:** consente di visualizzare le prime pagine dell'immagine prima di copiarla nel file FTP. Durante l'acquisizione della prima pagina, la scansione viene interrotta per visualizzare l'immagine in anteprima.

**Nota** Questa funzione non è presente su tutti i modelli..

**Eliminazione bordi:** consente di eliminare eventuali macchie o caratteri presenti sui bordi del documento. È possibile eliminare il bordo sui quattro lati della pagina o solo sul lato selezionato. Tutti gli elementi presenti all'interno dell'area selezionata vengono eliminati e l'area risulta completamente vuota.

**Tonalità:** consente di regolare la luminosità dei documenti acquisiti.

## ***Suggerimenti sull'FTP***

I suggerimenti riportati di seguito possono essere utili per migliorare la funzionalità FTP della stampante MFP.

<b>Domanda</b>	<b>Suggerimento</b>
Quando si consiglia di utilizzare la modalità Testo?	<ul style="list-style-type: none"> <li>• Si consiglia di utilizzare la modalità Testo quando si desidera privilegiare il testo del documento originale senza dare particolare importanza alle immagini copiate.</li> <li>• Selezionare Testo per le ricevute, i moduli carta carbone e i documenti che contengono solo testo o disegni in bianco e nero.</li> </ul>
Quando si consiglia di utilizzare la modalità Testo/Foto?	<ul style="list-style-type: none"> <li>• Si consiglia di utilizzare la modalità Testo/Foto se si desidera inviare a un sito FTP un documento contenente un misto di testo e immagini.</li> <li>• Selezionare Testo/Foto per articoli di riviste, grafica professionale e brochure.</li> </ul>
Quando si consiglia di utilizzare la modalità Foto?	Si consiglia di utilizzare la modalità Foto se il documento originale è composto principalmente da foto stampate su una stampante laser o estratte da pagine di riviste o giornali.

# 6

## Scansione su un PC o un dispositivo di memoria Flash USB

---

Lo scanner della stampante MFP consente di acquisire documenti direttamente sul PC o su un dispositivo di memoria Flash USB.

Per ricevere immagini acquisite nel PC, non è necessario che questo sia collegato direttamente alla stampante MFP. È possibile acquisire un documento su un computer di rete creando un profilo di scansione sul computer e trasferendolo alla stampante MFP.

Per ulteriori informazioni o istruzioni dettagliate, selezionare una delle voci elencate di seguito:

**Creazione di un profilo per la scansione sul PC**

**Informazioni sulle opzioni di scansione sul PC**

**Scansione su un dispositivo di memoria Flash USB**

**Suggerimenti per la scansione**

### ***Creazione di un profilo per la scansione sul PC***

- 1 Digitare l'indirizzo IP della stampante MFP nel campo URL del browser, quindi premere **Invio**.

Se viene visualizzata la schermata relativa all'applet Java, fare clic su **Sì**.

- 2 Fare clic su **Profilo scansione**.

- 3 Fare clic su **Crea profilo di scansione**.

- 4 Selezionare le impostazioni di scansione, quindi fare clic su **Avanti**.

- 5 Selezionare un'ubicazione in cui salvare il file acquisito.

- 6 Immettere un nome profilo.

Il nome del profilo è il nome che viene visualizzato nell'elenco PROFILO SCANSIONE sul pannello di controllo della stampante MFP.

- 7 Fare clic su **Inoltra**.

- 8 Leggere le istruzioni visualizzate sulla schermata Scansione nel PC.

Quando si fa clic su **Inoltra**, viene assegnato automaticamente un numero di scelta rapida che può essere utilizzato per acquisire i documenti.

**a** Posizionare il documento originale nell'alimentatore automatico documenti della stampante MFP con il lato di stampa rivolto verso l'alto e il lato lungo rivolto verso l'interno.

**b** Premere **#** e, successivamente, il numero di scelta rapida sul tastierino numerico oppure toccare **Profili** sulla schermata Home.

**c** Dopo aver immesso il numero di scelta rapida, lo scanner acquisisce il documento e lo invia alla directory o all'applicazione specificata. Se si tocca **Profili** sulla schermata Home, selezionare il numero di scelta rapida desiderato nell'elenco.

- 9 Visualizzare il file sul computer.

Il file viene salvato nell'ubicazione specificata o avviato nell'applicazione specificata.

### Informazioni sulle opzioni di scansione sul PC

Per modificare le opzioni relative al profilo di scansione sul PC, fare clic sulla casella di controllo **Impostazione rapida** e selezionare **Personalizzato**. L'opzione Impostazione rapida consente di selezionare formati preimpostati o personalizzare le impostazioni relative al processo di scansione. È possibile selezionare:

Personalizzato	Foto - JPEG colore
Testo - PDF B/N	Foto - TIFF colore
Testo - TIFF B/N	Foto - JPEG grigio
	Foto - TIFF grigio

**Tipo di formato:** consente di impostare il formato (PDF, TIFF o JPEG) dell'immagine acquisita.

Il formato **PDF** genera un file singolo.

Il formato **TIFF** genera un file singolo. Se l'opzione Usa TIFF multipagina viene disattivata nel menu Configurazione, ogni pagina viene salvata in un file diverso.

Il formato **JPEG** genera più file costituiti da una sola pagina; pertanto, l'acquisizione di più pagine genera una serie di file.

**Compressione:** consente di impostare il formato utilizzato per la compressione del file acquisito.

**Contenuto predefinito:** indica alla stampante MFP il tipo di documento originale. È possibile scegliere Testo, Testo/Foto o Foto. Questa impostazione consente di determinare la qualità e il formato del file acquisito.

**Testo:** consente di migliorare la risoluzione e la nitidezza del testo su sfondo bianco.

**Testo/Foto:** questa impostazione viene utilizzata per documenti composti da testo e grafica o immagini.

**Foto:** consente di migliorare l'elaborazione di grafica e immagini. Se si seleziona questa impostazione, la scansione è più lenta ma garantisce una riproduzione fedele dell'intera gamma di toni del documento originale e comporta la memorizzazione di una quantità maggiore di informazioni.

**Colore:** comunica alla stampante MFP il colore dei documenti originali. È possibile selezionare Grigio, BN (Bianco e nero) o Colore.

**Dimensioni originali:** consente di accedere a un campo nel quale è possibile selezionare il formato del documento che si desidera acquisire.

**Orientamento:** comunica alla stampante MFP l'orientamento del documento originale (orizzontale o verticale) e modifica di conseguenza le impostazioni Lati e Rilegatura.

**Fronte/retro:** comunica alla stampante MFP se il documento originale è stampato su un solo lato o su entrambi i lati (fronte/retro). In questo modo, lo scanner è in grado di stabilire gli elementi da acquisire e includere nell'e-mail.

**Tonalità:** consente di regolare la luminosità dei documenti acquisiti.

**Risoluzione:** consente di regolare la qualità di stampa del file. Aumentando la risoluzione dell'immagine aumentano le dimensioni del file e, di conseguenza, il tempo necessario per eseguire la scansione del documento. Per ridurre le dimensioni del file, è possibile diminuire la risoluzione dell'immagine.

**Imaging avanzato:** consente di regolare le impostazioni di Rimozione sfondo, Contrasto e Dettagli ombreggiatura prima di acquisire il documento.

### Scansione su un dispositivo di memoria Flash USB

- 1 Posizionare il documento originale nell'alimentatore automatico documenti (ADF), con il lato di stampa rivolto verso l'alto, o sulla superficie piana, con il lato di stampa rivolto verso il basso.  
Se si utilizza l'ADF, regolare le guide carta.
- 2 Inserire il dispositivo di memoria Flash USB nell'interfaccia USB diretta nella parte anteriore della stampante MFP.  
Viene visualizzata la schermata Processi in attesa.
- 3 Toccare il pulsante **Scansione in unità USB**.
- 4 Immettere il nome del file.
- 5 Selezionare le impostazioni di scansione.
- 6 Toccare **Scansione**.

### Suggerimenti per la scansione

I suggerimenti riportati di seguito possono essere di aiuto per migliorare la qualità di scansione della stampante MFP. Per ulteriori informazioni o per suggerimenti sulla risoluzione dei problemi di scansione, vedere **Risoluzione dei problemi relativi alla qualità della scansione**.

Domanda	Suggerimento
Quando si consiglia di utilizzare la modalità Testo?	<ul style="list-style-type: none"><li>• Si consiglia di utilizzare la modalità Testo quando si desidera privilegiare il testo del documento originale senza dare particolare importanza alle immagini copiate.</li><li>• Selezionare Testo per le ricevute, i moduli carta carbone e i documenti che contengono solo testo o disegni in bianco e nero.</li></ul>
Quando si consiglia di utilizzare la modalità Testo/Foto?	<ul style="list-style-type: none"><li>• Si consiglia di utilizzare la modalità Testo/Foto quando si esegue la scansione di un documento originale che contiene un misto di testo e immagini.</li><li>• Selezionare Testo/Foto per articoli di riviste, grafica professionale e brochure.</li></ul>
Quando si consiglia di utilizzare la modalità Foto?	Si consiglia di utilizzare la modalità Foto per la scansione di foto stampate su una stampante laser o estratte da pagine di riviste o giornali.

# 7

## Stampa in corso

---

In questo capitolo vengono descritte operazioni quali l'invio di un processo in stampa, la stampa di processi riservati, l'annullamento di un processo di stampa, la stampa della pagina delle impostazioni dei menu, di un elenco di font o di directory. Vengono inoltre fornite informazioni relative alla stampa su supporti di formato Folio e Statement. Per suggerimenti su come prevenire gli inceppamenti della carta e conservare i supporti di stampa, consultare le sezioni **Come evitare gli inceppamenti** e **Conservazione dei supporti di stampa**.

### ***Invio di un processo in stampa***

Un driver MFP è un software che consente al computer di comunicare con la stampante MFP. Quando si seleziona **Stampa** da un'applicazione software, viene visualizzata la finestra del driver della stampante MFP che consente di selezionare le impostazioni appropriate per la stampa del processo. Le impostazioni di stampa selezionate dal driver hanno la priorità rispetto a quelle predefinite selezionate dal pannello di controllo della stampante MFP.

Per visualizzare le impostazioni di stampa modificabili, è possibile fare clic su **Proprietà** o **Imposta** nella finestra di dialogo Stampa. Per ulteriori informazioni sulle funzioni visualizzate nella finestra del driver della stampante MFP, consultare la Guida in linea.

Per il supporto completo di tutte le funzioni della stampante MFP, utilizzare i driver Lexmark personalizzati forniti con la periferica. L'elenco dei driver aggiornati e la descrizione completa dei pacchetti dei driver e del supporto dei driver Lexmark sono disponibili sul sito Web Lexmark.

Per stampare un processo da un'applicazione Windows:

- 1 Aprire il file che si desidera stampare.
- 2 Nel menu File, selezionare **Stampa**.
- 3 Selezionare la stampante MFP nella finestra di dialogo. Modificare le impostazioni della stampante MFP, ad esempio il numero di pagine o il numero di copie da stampare.
- 4 Fare clic su **Proprietà** o **Imposta** per impostare le opzioni non disponibili nella schermata iniziale, quindi fare clic su **OK**.
- 5 Fare clic su **OK** o su **Stampa** per inviare il processo in stampa.

### ***Stampa da un dispositivo di memoria Flash USB***

Sul pannello di controllo è disponibile un'interfaccia USB diretta nella quale è possibile inserire un dispositivo di memoria Flash USB e che consente di stampare i seguenti tipi di documento.

- PDF (Portable Document Format, .pdf)
- JPEG (Joint Photographic Experts Group, .jpeg o .jpg)
- TIFF (Tagged Image File Format, .tiff o .tif)
- GIF (Graphics Interchange Format, .gif)
- BMP (Basic Multilingual Plane, .bmp)
- PNG (Portable Network Graphics, .png)
- PCX (PiCture eXchange, .pcx)
- File in formato PC Paintbrush, .dcm9.

La stampa di un documento da un dispositivo di memoria Flash USB è simile a quella di un processo in attesa.

**Nota** Non è possibile stampare file codificati o senza autorizzazione per la stampa.

Si consiglia di usare i seguenti dispositivi di memoria Flash USB testati e approvati da 256 MB, 512 MB e 1 GB:

- Lexar JumpDrive 2.0 Pro
- SanDisk Cruzer Mini

È necessario che gli altri dispositivi di memoria Flash USB:

- Siano compatibili con lo standard USB 2.0.
- Supportino lo standard Full Speed.  
Non è possibile utilizzare i dispositivi che supportano solo lo standard Low Speed.
- Utilizzino il file system FAT.  
I dispositivi formattati con NTFS o altri file system non sono supportati.

Per stampare da un dispositivo di memoria Flash USB:

- 1 Verificare che la stampante MFP sia accesa e che venga visualizzato il messaggio **Pronta o Occupata**.
- 2 Inserire un dispositivo di memoria Flash USB nell'interfaccia USB diretta.

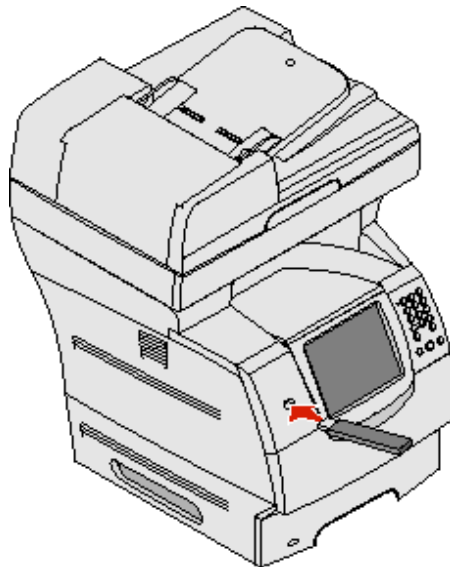

**Nota** Se si inserisce il dispositivo di memoria quando la stampante MFP richiede un intervento, ad esempio se si verifica un inceppamento, il dispositivo di memoria viene ignorato.

- 3 Toccare la freccia accanto al documento che si desidera stampare.  
Viene visualizzata una schermata in cui viene chiesto il numero di copie da stampare.



- 4 Se si desidera stampare solo una copia, toccare **Stampa**; se si desidera stampare più copie, toccare **+** per specificare il numero di copie.

**Nota** Non rimuovere il dispositivo di memoria Flash USB dall'interfaccia USB diretta prima del termine della stampa.

La stampa del documento viene avviata.

**Nota** Se si inserisce il dispositivo di memoria quando sono in corso altri processi di stampa, viene visualizzato il messaggio **stampante occupata**. Per stampare il processo al termine dell'operazione in corso, selezionare **Continua**.

Se si lascia il dispositivo all'interno della stampante MFP dopo essere usciti dal menu dell'unità USB, è possibile stampare i file PDF come processi in attesa. Vedere **Stampa dei processi riservati e in attesa**.

## ***Annullamento di un processo di stampa***

Esistono diversi metodi per annullare un processo di stampa.

- **Annullamento di un processo dal pannello di controllo della stampante MFP**
- **Annullamento di un processo da un computer con Windows**
  - **Annullamento di un processo dalla barra delle applicazioni**
  - **Annullamento di un processo dal desktop**
- **Annullamento di un processo da un computer Macintosh**
  - **Annullamento di un processo da un computer con Mac OS 9**
  - **Annullamento di un processo da un computer con Mac OS X**

### ***Annullamento di un processo dal pannello di controllo della stampante MFP***

Se il processo è sottoposto a formattazione, scansione o è in fase di stampa, toccare **Annulla processo** sul display.

### ***Annullamento di un processo da un computer con Windows***

#### **Annullamento di un processo dalla barra delle applicazioni**

Quando si invia un processo in stampa, all'angolo destro della barra delle applicazioni viene visualizzata l'icona della stampante.

- 1 Fare doppio clic sull'icona della stampante.  
Nella finestra della stampante viene visualizzato l'elenco dei processi di stampa.
- 2 Selezionare il processo che si desidera eliminare.
- 3 Premere il tasto **Canc** sulla tastiera.

#### **Annullamento di un processo dal desktop**

- 1 Ridurre a icona tutti i programmi in modo da visualizzare il desktop.
- 2 Fare doppio clic sull'icona **Risorse del computer**.

**Nota** Se l'icona **Risorse del computer** non è visualizzata, selezionare **Start** → **Impostazioni** → **Pannello di controllo** e andare al **passo 4**.

- 3 Fare doppio clic sull'icona **Stampanti**.  
Viene visualizzato un elenco delle stampanti disponibili.
- 4 Fare doppio clic sulla stampante selezionata al momento dell'invio del processo.  
Nella finestra della stampante viene visualizzato l'elenco dei processi di stampa.
- 5 Selezionare il processo che si desidera eliminare.
- 6 Premere il tasto **Canc** sulla tastiera.

### ***Annullamento di un processo da un computer Macintosh***

#### **Annullamento di un processo da un computer con Mac OS 9**

Quando si invia un processo in stampa, l'icona della stampante MFP selezionata viene visualizzata sulla Scrivania.

- 1 Fare doppio clic sull'icona della stampante sulla Scrivania.  
Nella finestra della stampante viene visualizzato l'elenco dei processi di stampa.
- 2 Selezionare il processo che si desidera eliminare.
- 3 Fare clic sul pulsante del Cestino.

#### **Annullamento di un processo da un computer con Mac OS X**

Quando si invia un processo in stampa, l'icona della stampante MFP selezionata viene visualizzata sul Dock.

- 1 Aprire **Applicazioni** → **Utility**, quindi fare doppio clic su **Centro Stampa** o **Imposta stampante**.
- 2 Fare doppio clic sulla stampante MFP in uso.
- 3 Nella finestra della stampante, selezionare il processo che si desidera annullare, quindi premere **Elimina**.

### ***Stampa della pagina delle impostazioni dei menu***

È possibile stampare una pagina delle impostazioni dei menu per verificare le impostazioni predefinite e la corretta installazione delle opzioni della stampante MFP.

- 1 Verificare che la stampante MFP sia accesa e che sia visualizzato il messaggio **Pronta**.
- 2 Toccare il pulsante Menu sul pannello di controllo.
- 3 Toccare **Report**.
- 4 Toccare **Pagina impostazioni menu**.

### ***Stampa di una pagina delle impostazioni di rete***

È possibile stampare una pagina delle impostazioni dei menu per verificare le impostazioni predefinite e la corretta installazione delle opzioni della stampante MFP.

- 1 Verificare che la stampante MFP sia accesa e che sia visualizzato il messaggio **Pronta**.
- 2 Toccare il pulsante Menu sul pannello di controllo.
- 3 Toccare **Report**.
- 4 Toccare **Pagina impostazioni rete**.

### **Stampa di un elenco di esempi di font**

Per stampare gli esempi dei font utilizzabili dalla stampante MFP:

- 1 Verificare che la stampante MFP sia accesa e che sia visualizzato il messaggio **Pronta**.
- 2 Toccare il pulsante Menu sul pannello di controllo.
- 3 Toccare **Report**.
- 4 Toccare la freccia giù fino a visualizzare **Stampa font**, quindi toccare questa opzione per selezionarla.
- 5 Toccare **Font PCL** o **Font PostScript**.

### **Stampa di un elenco di directory**

L'elenco di directory mostra le risorse contenute nella memoria Flash o sul disco fisso. Per stampare l'elenco:

- 1 Verificare che la stampante MFP sia accesa e che sia visualizzato il messaggio **Pronta**.
- 2 Toccare il pulsante Menu sul pannello di controllo.
- 3 Toccare **Report**.
- 4 Toccare la freccia giù fino a visualizzare **Stampa directory**, quindi toccare l'opzione per selezionarla.

### **Stampa dei processi riservati e in attesa**

Il termine *processo in attesa* indica qualsiasi tipo di processo che può essere inviato alla stampante MFP, inclusi i processi riservati, i processi con opzione Verifica stampa, Posponi stampa e Ripeti stampa, i segnalibri, i profili e i file sui dispositivi di memoria Flash USB. Quando si invia un processo in stampa, è possibile impostare il driver in modo che il processo venga memorizzato nella stampante MFP. Dopo aver memorizzato il processo, utilizzare il pannello di controllo della stampante MFP per specificare l'operazione che si desidera eseguire.

Tutti i processi riservati e in attesa sono associati a un nome utente. Per accedere ai processi riservati o in attesa, è necessario selezionare il tipo di processo (riservato o in attesa) e il nome utente dall'elenco appropriato. Dopo aver selezionato il nome utente, è possibile stampare tutti i processi riservati o selezionarli singolarmente. È inoltre possibile specificare il numero di copie da stampare o eliminare il processo.

### **Stampa di un processo riservato**

Quando si invia un processo riservato alla stampante MFP, è necessario immettere un codice PIN (numero di identificazione personale) dal driver. Il codice PIN deve essere composto da quattro cifre comprese tra 0 e 9. Il processo viene mantenuto in memoria finché non si immette lo stesso codice PIN dal pannello di controllo per stamparlo o eliminarlo. In questo modo il processo viene stampato solo su istruzione dell'utente autorizzato. Nessun utente può stampare il processo senza specificare il codice PIN.

#### **Windows**

- 1 Nell'elaboratore di testi, foglio elettronico, browser o in un altro tipo di applicazione, selezionare **File** → **Stampa**.
- 2 Fare clic su **Proprietà** (se il pulsante Proprietà non è presente, fare clic su **Imposta**, quindi su **Proprietà**).
- 3 A seconda del sistema operativo in uso, potrebbe essere necessario fare clic sulla scheda **Altre opzioni** e, successivamente, su **Stampa e mantieni**.

**Nota** Se non si riesce a individuare Stampa e mantieni → Stampa riservata, fare clic sulla **Guida**, cercare gli argomenti Stampa riservata o Stampa e mantieni e seguire le istruzioni del driver.

- 4 Inserire un nome utente e un codice PIN.
- 5 Inviare il processo alla stampante MFP.  
Prelevare il processo di stampa riservato e seguire le istruzioni della sezione **Sulla stampante MFP**.

### Macintosh

- 1 Nell'elaboratore di testi, foglio elettronico, browser o in un altro tipo di applicazione, selezionare **File → Stampa**.
- 2 Nel menu a comparsa e **Copie e pagine** o **Generale**, selezionare **Indirizzamento processo**.
  - a Quando si utilizza Mac OS 9, se nel menu a comparsa non viene visualizzato Indirizzamento processo, selezionare **Preferenze plug-in → Filtri tempo di stampa**.
  - b Selezionare il triangolo di apertura a sinistra dell'opzione **Filtri tempo di stampa**, quindi selezionare **Indirizzamento processo**.
  - c Nel menu a comparsa, selezionare **Indirizzamento processo**.
- 3 Selezionare il pulsante **Stampa riservata**.
- 4 Inserire un nome utente e un codice PIN.
- 5 Inviare il processo alla stampante MFP.  
Prelevare il processo di stampa riservato e seguire le istruzioni della sezione **Sulla stampante MFP**.

### Sulla stampante MFP

- 1 Toccare **Processi in attesa** sulla schermata Home.
- 2 Toccare il nome utente.

**Nota** È possibile visualizzare fino a 500 risultati per i processi in attesa. Se il nome utente non viene visualizzato, toccare la freccia giù fino a visualizzarlo o toccare **Cerca processi in attesa** se il numero di processi in attesa sulla stampante MFP è elevato.

- 3 Selezionare **Processi riservati**.
- 4 Immettere il PIN.  
Per ulteriori informazioni, vedere **Immissione di un numero di identificazione personale (PIN)**.
- 5 Toccare il processo che si desidera stampare.
- 6 Toccare **Stampa** o il segno **+** per inserire il numero di copie desiderate, quindi toccare **Stampa**.

**Nota** Al termine della stampa, il processo viene eliminato dalla memoria della stampante MFP.

### Immissione di un numero di identificazione personale (PIN)

Dopo aver selezionato un processo riservato, viene visualizzata la schermata Immetti PIN.

Utilizzare il tastierino numerico del touch screen o a destra del display per immettere il PIN di quattro cifre associato al processo riservato.

**Nota** Quando si immette il codice PIN, sul display vengono visualizzati degli asterischi per garantirne la riservatezza.

Se si immette un codice PIN non valido, viene visualizzata la schermata PIN non valido.

Immettere nuovamente il PIN o toccare **Annulla**.

**Nota** Al termine della stampa, il processo viene eliminato dalla memoria della stampante MFP.

### **Stampa ed eliminazione dei processi in attesa**

I processi in attesa (Verifica stampa, Posponi stampa o Ripeti stampa) vengono stampati o eliminati dal pannello di controllo della stampante MFP e non richiedono l'immissione di un PIN.

#### **Verifica stampa**

Se si invia in stampa un processo utilizzando l'opzione Verifica stampa, la stampante MFP esegue una copia del processo e memorizza le restanti copie richieste. Tale opzione consente di verificare la qualità della prima copia prima di stampare le altre. Dopo aver stampato tutte le copie, il processo Verifica stampa viene automaticamente eliminato dalla memoria della stampante MFP.

#### **Posponi stampa**

Un processo inviato in stampa utilizzando l'opzione Posponi stampa non viene stampato immediatamente, ma viene memorizzato in modo da poter essere stampato in un secondo momento. Il processo viene conservato in memoria finché non viene eliminato dal menu Processi in attesa, e può essere eliminato nel caso in cui la stampante necessiti di ulteriore memoria per l'elaborazione di altri processi in attesa.

#### **Ripeti stampa**

L'opzione Ripeti stampa consente di stampare il numero di copie specificato e di memorizzare il processo per stampare altre copie in un secondo momento. È possibile stampare copie aggiuntive finché il processo resta memorizzato.

**Nota** I processi Ripeti stampa vengono automaticamente eliminati dalla memoria se la stampante MFP necessita di ulteriore memoria per l'elaborazione di altri processi in attesa.

#### **Windows**

- 1 Nell'elaboratore di testi, foglio elettronico, browser o in un altro tipo di applicazione, selezionare **File → Stampa**.
- 2 Fare clic su **Proprietà** (se il pulsante Proprietà non è presente, fare clic su **Imposta**, quindi su **Proprietà**).
- 3 A seconda del sistema operativo in uso, potrebbe essere necessario fare clic sulla scheda **Altre opzioni** e, successivamente, su **Stampa e mantieni**.

**Nota** Se non si riesce a individuare Stampa e mantieni → Processi in attesa, fare clic sulla **Guida**, cercare gli argomenti Processi in attesa o Stampa e mantieni e seguire le istruzioni del driver.

- 4 Selezionare il tipo di processo in attesa desiderato, quindi inviarlo alla stampante MFP.  
Prelevare il processo di stampa riservato e seguire le istruzioni della sezione **Sulla stampante MFP**.

#### **Macintosh**

- 1 Nell'elaboratore di testi, foglio elettronico, browser o in un altro tipo di applicazione, selezionare **File → Stampa**.
- 2 Nel menu a comparsa e **Copie e pagine** o **Generale**, selezionare **Indirizzamento processo**.
  - a Quando si utilizza Mac OS 9, se nel menu a comparsa non viene visualizzato Indirizzamento processo, selezionare **Preferenze plug-in → Filtri tempo di stampa**.
  - b Selezionare il triangolo di apertura a sinistra dell'opzione **Filtri tempo di stampa**, quindi selezionare **Indirizzamento processo**.
  - c Nel menu a comparsa, selezionare **Indirizzamento processo**.
- 3 Selezionare il tipo di processo in attesa desiderato, inserire il nome utente e inviare il processo alla stampante MFP.

Prelevare il processo di stampa riservato e seguire le istruzioni della sezione **Sulla stampante MFP**.

### Sulla stampante MFP

- 1 Toccare **Processi in attesa** sulla schermata Home.
- 2 Toccare il nome utente.

**Nota** È possibile visualizzare fino a 500 risultati per i processi in attesa. Se il nome utente non viene visualizzato, toccare la freccia giù fino a visualizzarlo o toccare **Cerca processi in attesa** se il numero di processi in attesa sulla stampante MFP è elevato.

- 3 Toccare il processo che si desidera stampare.  
Toccare la freccia giù o **Ricerca <nome>** se il numero di processi in attesa sulla stampante MFP è elevato.
- 4 Toccare **Stampa** o il segno **+** per inserire il numero di copie desiderate, quindi toccare **Stampa**.

**Nota** È anche possibile scegliere **Stampa tutto** o **Elimina tutto**.

## Stampa su supporti speciali

Il termine *supporti* indica carta, cartoncini, lucidi, etichette e buste. Gli ultimi quattro tipi di supporto vengono talvolta definiti *supporti speciali*. Per stampare sui supporti speciali, seguire le istruzioni riportate di seguito.

- 1 Caricare i supporti a seconda del vassoio in uso. Per informazioni, vedere **Caricamento dei vassoi standard e opzionali**.
- 2 Dal pannello di controllo della stampante MFP, impostare Tipo di carta e Dimensioni carta in base ai supporti caricati. Per informazioni, vedere **Impostazione del tipo e delle dimensioni della carta**.
- 3 Dall'applicazione software del computer, impostare tipo di carta, dimensioni e origine a seconda dei supporti caricati.

### Windows

- a Nell'elaboratore di testi, foglio elettronico, browser o in altro tipo di applicazione, selezionare **File → Stampa**.
- b Fare clic su **Proprietà** (oppure su **Opzioni**, **Stampante** o **Imposta** a seconda dell'applicazione in uso) per visualizzare le impostazioni del driver della stampante MFP.
- c Fare clic sulla scheda **Carta**.  
Viene visualizzato un elenco dei vassoi carta.
- d Selezionare il vassoio che contiene i supporti speciali.

**Nota** Se non si riesce a individuare il vassoio desiderato, fare clic sulla **Guida**, quindi seguire le istruzioni del driver.

- e Nella casella di riepilogo **Tipo di carta**, selezionare il tipo di supporto desiderato (lucidi, buste e così via).
- f Nella casella di riepilogo **Dimensioni carta**, selezionare il formato dei supporti speciali.
- g Fare clic su **OK** e inviare il processo in stampa.

### Mac OS 9

- a Selezionare **Archivio → Formato di Stampa**.
- b Selezionare il formato dei supporti speciali nel menu a comparsa **Carta**, quindi fare clic su **OK**.
- c Selezionare **Archivio → Stampa**.
- d Dopo aver selezionato **Generale** nel menu a comparsa visualizzato nella parte superiore dello schermo, selezionare il vassoio che contiene il supporto speciale o il nome del supporto nel menu **Alimentazione**.
- e Fare clic su **Stampa**.

### Mac OS X

- a Selezionare **Archivio** → **Formato di Stampa**.
- b Selezionare la stampante MFP nel menu a comparsa **Formato per**.
- c Selezionare il formato dei supporti speciali nel menu a comparsa **Carta**, quindi fare clic su **OK**.
- d Selezionare **Archivio** → **Stampa**.
- e Nel menu a comparsa **Copie e pagine**, selezionare **Creo immagine di**.
- f Selezionare il supporto speciale nel menu a comparsa **Tipo di carta**.
- g Nel menu a comparsa **Creo immagine di**, selezionare **Alimentazione**.
- h Selezionare il vassoio che contiene i supporti speciali nel menu a comparsa **Tutte le pagine da** o **Prima pagina da/Successive da**.
- i Fare clic su **Stampa**.

## Caricamento dei vassoi standard e opzionali

La stampante MFP dispone di un vassoio standard da 500 fogli e può essere utilizzata con uno o più vassoi opzionali da 250 o 500 fogli o con un cassetto da 2000 fogli. Le modalità di caricamento dei vassoi da 250 e 500 fogli sono analoghe.

**Nota** Le modalità di caricamento di un cassetto da 2000 fogli sono diverse rispetto a quelle dei vassoi da 250 o 500 fogli.

Per caricare supporti di stampa:

**Nota** Non rimuovere il vassoio durante la stampa di un processo o quando la spia luminosa verde del pannello di controllo lampeggia. Tale operazione potrebbe provocare inceppamenti.

- 1 Rimuovere il vassoio dalla stampante MFP e posizionarlo su una superficie piana.
- 2 Premere la linguetta della guida laterale e spostare quest'ultima verso l'esterno del vassoio.

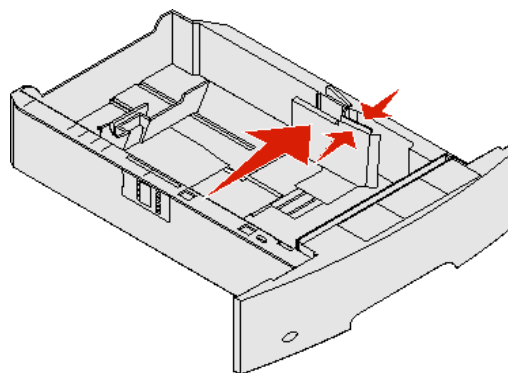
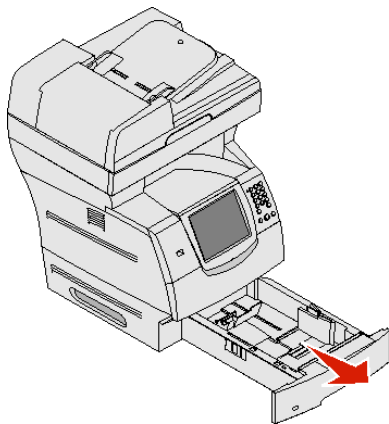

- 3 Premere la linguetta della guida posteriore e spostare quest'ultima nella posizione corretta per i supporti caricati.

- 4 Flettere i fogli avanti e indietro in modo da separarli, quindi aprirli a ventaglio. Non piegare o sgualcire i supporti di stampa. Allineare i bordi su una superficie piana.

Indicatori del formato

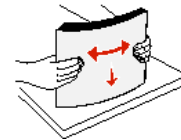
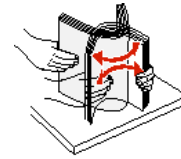
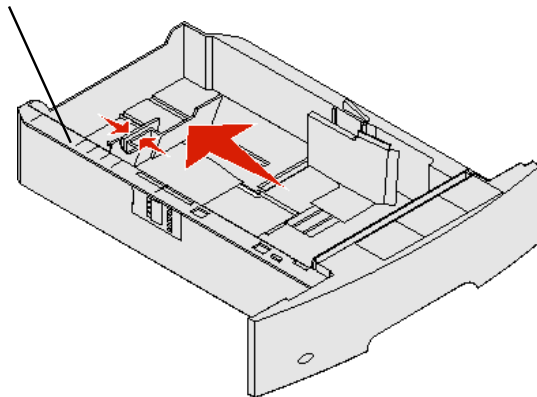

- 5 Posizionare i supporti di stampa nel vassoio.

**Nota** È necessario caricare la carta in modo diverso a seconda delle opzioni installate.

- Con il lato di stampa rivolto verso il basso per la stampa *su una sola facciata* (un solo lato)
- Con il lato di stampa rivolto verso l'alto per la stampa fronte/retro

**Nota** Non caricare la carta oltre il limite indicato. Un caricamento eccessivo del vassoio potrebbe provocare inceppamenti.

- 6 Premere la linguetta della guida laterale e spostare quest'ultima verso la parte interna del vassoio fino a farla aderire al bordo del supporto.



- 7 Inserire il vassoio nella stampante MFP.

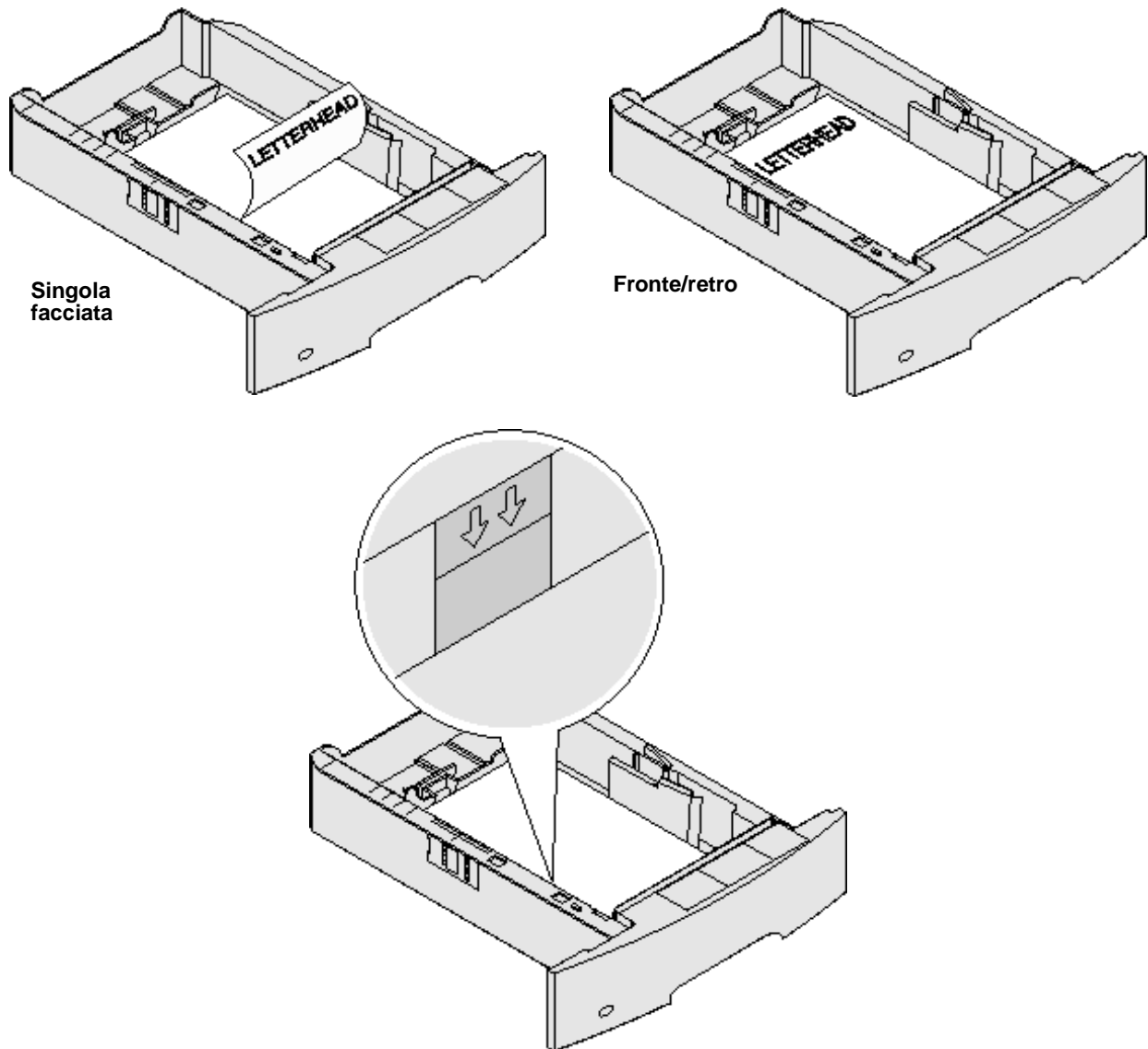

### ***Impostazione del tipo e delle dimensioni della carta***

Dopo aver impostato Tipo di carta e Dimensioni carta in base ai supporti utilizzati, i vassoi contenenti carta dello stesso tipo e dimensioni vengono automaticamente collegati alla stampante MFP.

**Nota** Se i supporti caricati hanno le stesse dimensioni di quelli caricati in precedenza, non modificare l'impostazione Dimensioni carta.

Per modificare le impostazioni di Tipo di carta e Dimensioni carta:

- 1 Verificare che la stampante MFP sia accesa.
- 2 Toccare il pulsante Menu sul pannello di controllo.

- 3 Toccare il **menu carta**.
- 4 Toccare **Dimensioni carta**.
- 5 Toccare la freccia destra o sinistra per modificare le dimensioni per il vassoio desiderato.
- 6 Toccare **Inoltra**.
- 7 Toccare **Tipo di carta**.
- 8 Toccare la freccia destra o sinistra per modificare il tipo di supporto da utilizzare nel vassoio desiderato.
- 9 Toccare **Inoltra**.
- 10 Toccare l'icona Home.

## Caricamento dell'alimentatore multiuso

L'alimentatore multiuso può supportare diversi formati e tipi di supporto, ad esempio lucidi, cartoline e buste e può essere utilizzato per la stampa di una singola pagina o manuale o come vassoio aggiuntivo.

**Nota** È possibile utilizzare un alimentatore multiuso anche se si installa un alimentatore buste opzionale.

L'alimentatore multiuso può contenere circa:

- 100 fogli di carta da 75 g/m<sup>2</sup> (20 libbre)
- 10 buste
- 75 lucidi

L'alimentatore multiuso può contenere supporti con le dimensioni riportate di seguito:

- Larghezza: da 69,85 mm a 215,9 mm (da 2,75 a 8,5 pollici)
- Lunghezza: da 127 mm a 355,6 mm (da 5 a 14 pollici)

Le icone presenti sull'alimentatore multiuso illustrano come caricare la carta nell'alimentatore, come disporre una busta per la stampa e come caricare carta intestata per la stampa su un lato o fronte/retro. La presenza di un fascicolatore influisce sulla modalità di caricamento dei documenti su carta intestata per la stampa fronte/retro. È possibile stampare la carta intestata (o altri supporti prestampati) su un solo lato anche se i supporti sono stati *caricati per la stampa fronte/retro*, modificando l'impostazione nel menu Caricamento carta.



## Stampa in corso

Per caricare i supporti di stampa:

**Nota** Non aggiungere o rimuovere i supporti di stampa durante la stampa dall'alimentatore multiuso o quando la spia luminosa del pannello operatore lampeggia. Tale operazione potrebbe provocare inceppamenti.

- 1 Premere il pulsante di rilascio e abbassare l'alimentatore multiuso.
- 2 Estrarre l'estensione del vassoio.

**Nota** Non poggiare oggetti sull'alimentatore multiuso ed evitare di esercitare un'eccessiva pressione su di esso.

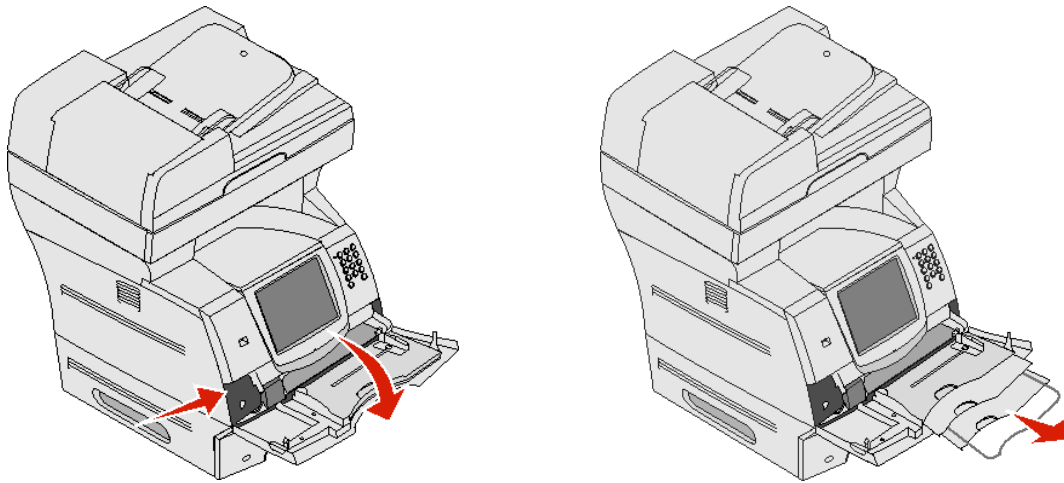

- 3 Spostare la guida larghezza all'estremità destra.
- 4 Flettere i fogli o le buste avanti e indietro per separarli, quindi aprirli a ventaglio. Non piegare o sgualcire i supporti di stampa e allinearne i bordi su una superficie piana.

**Nota** Tenere i lucidi dai bordi per evitare di toccare il lato di stampa. Aprire a ventaglio i lucidi per evitare inceppamenti. Fare attenzione a non graffiare i lucidi o lasciarvi impronte.

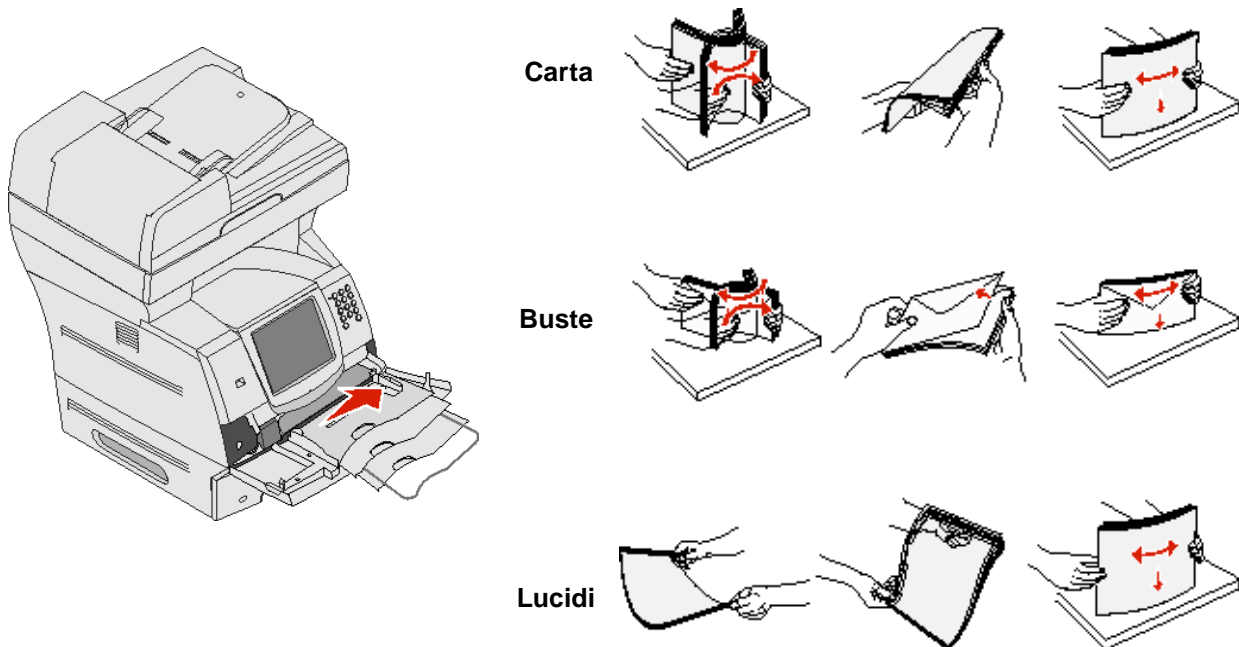

### 5 Caricare i supporti nel vassoio.

Quando si caricano i supporti di stampa, utilizzare l'indicatore di caricamento massimo come riferimento.

#### **Caricamento di carta, lucidi o buste**

**Nota** La carta intestata e gli altri tipi di carta prestampata devono essere caricati in modo diverso a seconda delle opzioni installate.

- Caricare la carta o i lucidi accostando il lato sinistro della risma all'indicatore di caricamento massimo e rivolgendo il lato di stampa verso l'alto.
- Caricare le buste con l'aletta rivolta verso il basso e posizionando l'area di affrancatura e l'aletta a sinistra. Il lato con l'area di affrancatura deve entrare per primo nell'alimentatore multiuso.  
Non utilizzare buste con francobolli, graffette, ganci, finestre, rifiniture patinate o autoadesivi poiché potrebbero danneggiare la stampante MFP.

**Nota** Caricare supporti di stampa di tipo e dimensioni uguali nell'alimentatore multiuso. *Non* inserire supporti di stampa di dimensioni o tipo diversi nello stesso vassoio.

#### **Caricamento di carta intestata o prestampata**

- Osservare le figure per caricare la carta a seconda delle opzioni installate.
- Non caricare la carta oltre il limite indicato. Il caricamento eccessivo del vassoio potrebbe provocare inceppamenti.

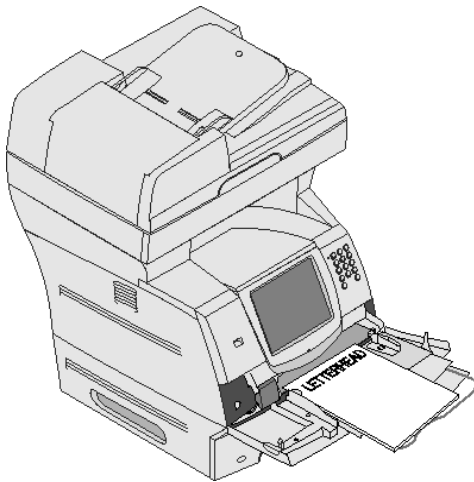

**Su una sola facciata (un solo lato)**

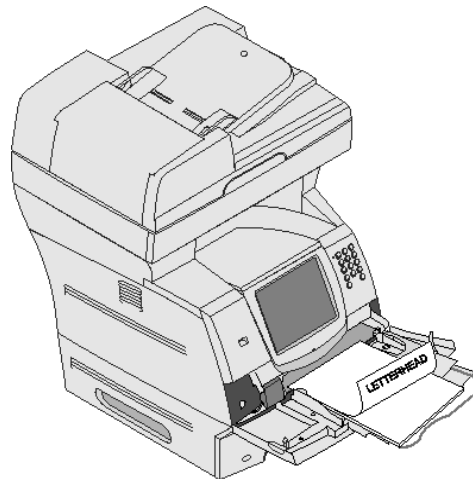

**Fronte/retro**

- 6 Spostare la guida laterale verso l'interno del vassoio fino a farla aderire al bordo del supporto.

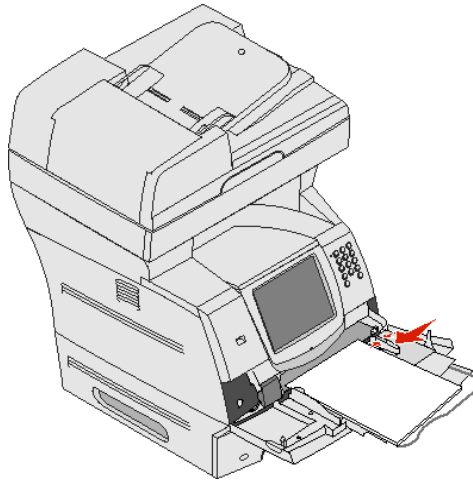

- 7 Verificare che le impostazioni Dimensioni carta e Tipo di carta siano corrette per i supporti di stampa caricati. Per ulteriori informazioni, vedere **Impostazione del tipo e delle dimensioni della carta**.

### Chiusura dell'alimentatore multiuso

- 1 Rimuovere eventuali supporti di stampa dall'alimentatore multiuso.
- 2 Reinserire l'estensione del vassoio.
- 3 Chiudere il coperchio dell'alimentatore multiuso.

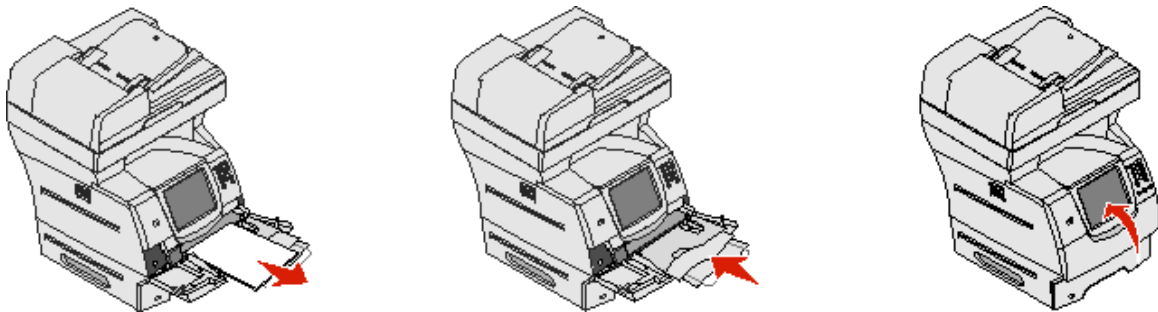

## Caricamento del cassetto da 2000 fogli

È possibile utilizzare il cassetto opzionale da 2000 fogli per carta normale, carta intestata o prestampata, etichette o lucidi. Per una stampa senza problemi, accertarsi di:

- Non caricare i supporti di stampa oltre il limite indicato.
- Non piegare o sguaiare la carta.
- Non inserire supporti di dimensioni o peso diversi nella stessa origine.
- Non aprire lo sportello o rimuovere i supporti di stampa durante la stampa di un processo o quando la spia luminosa del pannello di controllo lampeggia. Tale operazione potrebbe provocare inceppamenti.

**Nota** Prima di caricare i supporti di stampa nel cassetto, è necessario conoscere il lato di stampa consigliato per la carta in uso. In genere, questa informazione è riportata sulla confezione.

Per caricare il cassetto da 2000 fogli:

- 1 Aprire lo sportello di caricamento. Se il vassoio elevatore non è abbassato, premere l'apposito pulsante per abbassarlo.
- 2 Flettere i fogli avanti e indietro per separarli, quindi aprirli a ventaglio. Non piegare o sgualcire i supporti di stampa e allinearne i bordi su una superficie piana.

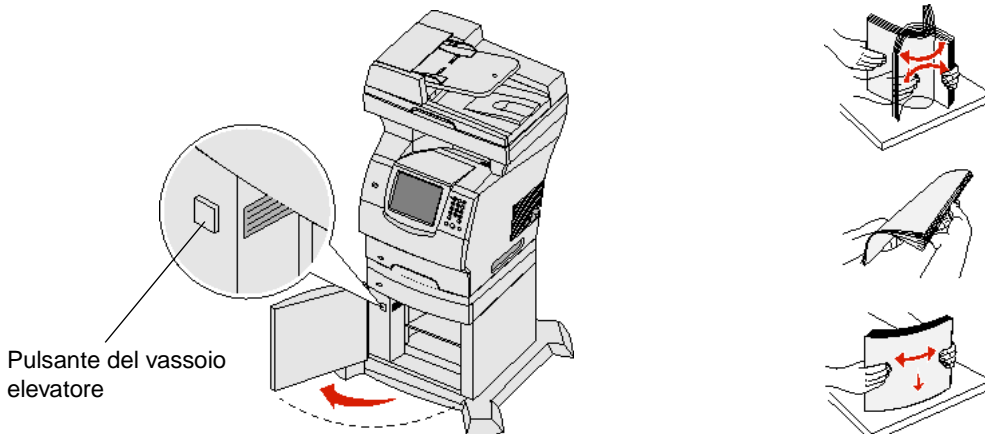

- 3 Piegare leggermente la risma come illustrato nella figura e collocarla sul vassoio elevatore con il lato di stampa consigliato rivolto verso il basso. Allineare la risma sul retro del cassetto.

**Nota** Per la stampa fronte/retro, la modalità di caricamento della carta intestata o di altri tipi di carta prestampata è diversa.

Caricare le risme allineandole in modo che i bordi risultino uniformi. Non caricare i supporti di stampa oltre il limite indicato.

**Nota** Quando si caricano più risme di carta, si consiglia di rimuovere il primo e l'ultimo foglio della risma.

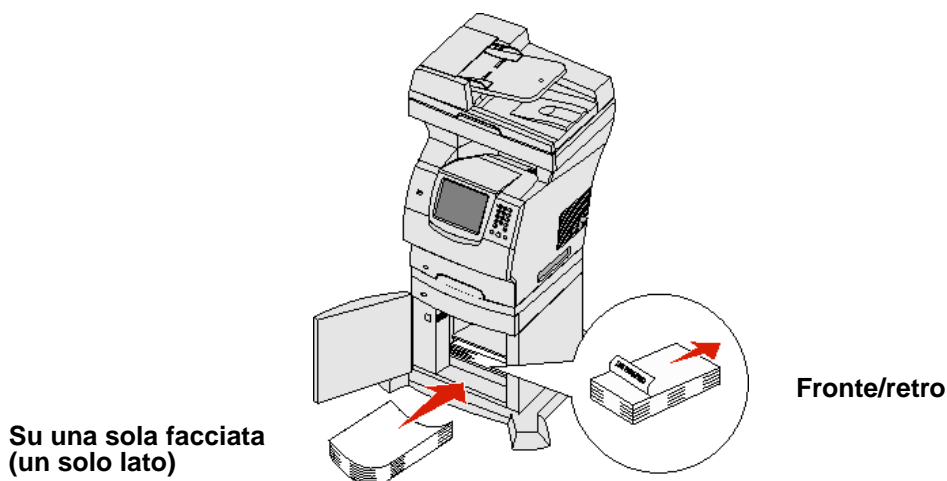

- 4 Chiudere lo sportello di caricamento.



**ATTENZIONE** Le configurazioni con installazione a terra richiedono componenti aggiuntivi per garantire una stabilità maggiore. Se si utilizza un cassetto da 2000 fogli, è necessario utilizzare un supporto o una base per la stampante. Anche altre configurazioni devono disporre di un supporto o di una base per la stampante. Per ulteriori informazioni, visitare il sito Web Lexmark all'indirizzo [www.lexmark.com/multifunctionprinters](http://www.lexmark.com/multifunctionprinters).

### Caricamento dell'alimentatore buste

L'alimentatore buste opzionale può contenere buste di varie dimensioni ma va regolato correttamente per eseguire la stampa senza problemi. Per caricare l'alimentatore buste:

- 1 Regolare il supporto buste in base alla lunghezza della busta caricata.
  - Completamente chiuso (inserito nella stampante MFP) per le buste corte
  - Aperto a metà per le buste di lunghezza media
  - Completamente aperto (estratto per l'intera lunghezza) per le buste lunghe

**Avvertenza** Non poggiare oggetti sull'alimentatore buste e non esercitare un'eccessiva pressione su di esso.

- 2 Sollevare il fermo buste spostandolo verso la stampante MFP per bloccarlo in posizione.

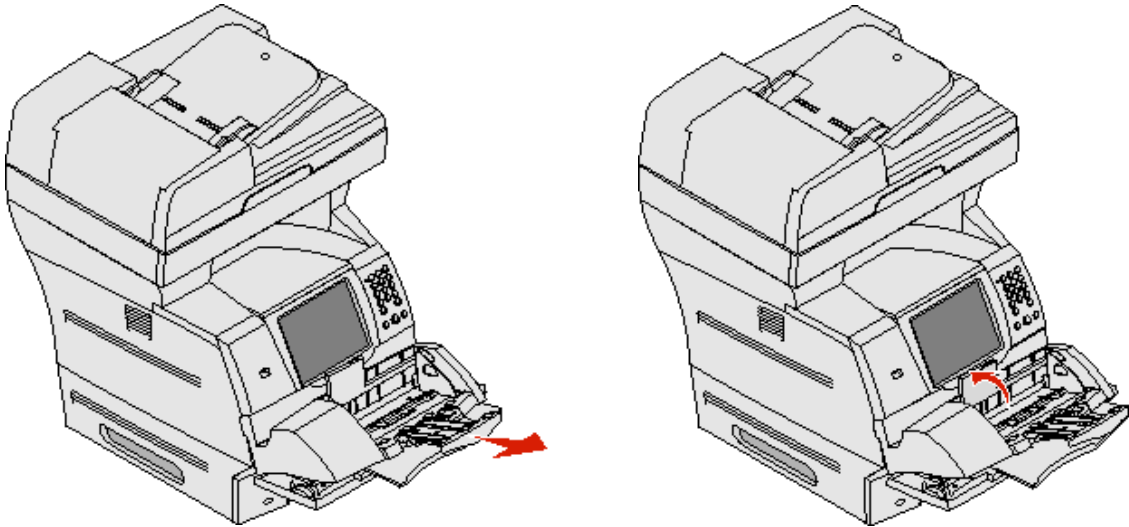

- 3 Spostare la guida larghezza all'estremità destra.
- 4 Flettere la risma avanti e indietro per separare le buste, quindi allineare i bordi su una superficie piana. Esercitare una lieve pressione per appiattare gli angoli.

Aprire a ventaglio le buste. Ciò impedisce ai bordi di aderire gli uni agli altri e garantisce una corretta alimentazione delle buste.

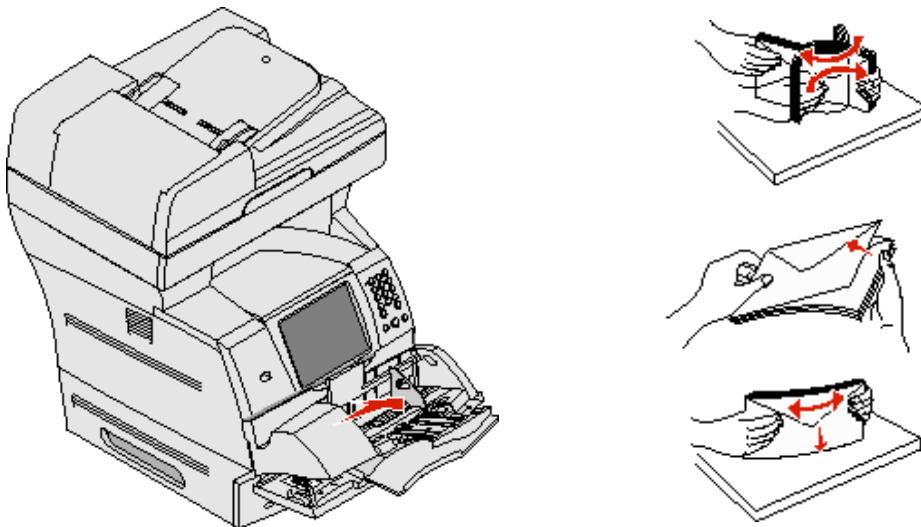

- 5 Caricare la risma di buste con l'aletta rivolta verso il basso e posizionando l'area di affrancatura e l'aletta a sinistra. Il lato con l'area di affrancatura deve entrare per primo nell'alimentatore buste.

Verificare che le buste in cima alla risma sporgano leggermente rispetto a quelle sul fondo.

**Avvertenza** Non utilizzare buste con francobolli, graffette, ganci, finestre, rifiniture patinate o autoadesivi poiché potrebbero danneggiare la stampante MFP.

**Nota** Quando si caricano le buste, non superare il limite consentito. Utilizzare l'indicatore di caricamento massimo come riferimento. Non caricare le buste oltre il limite massimo consentito; un caricamento eccessivo può causare inceppamenti.

- 6 Far scorrere la guida larghezza fino a farla aderire alla risma. Verificare che le buste non si pieghino.

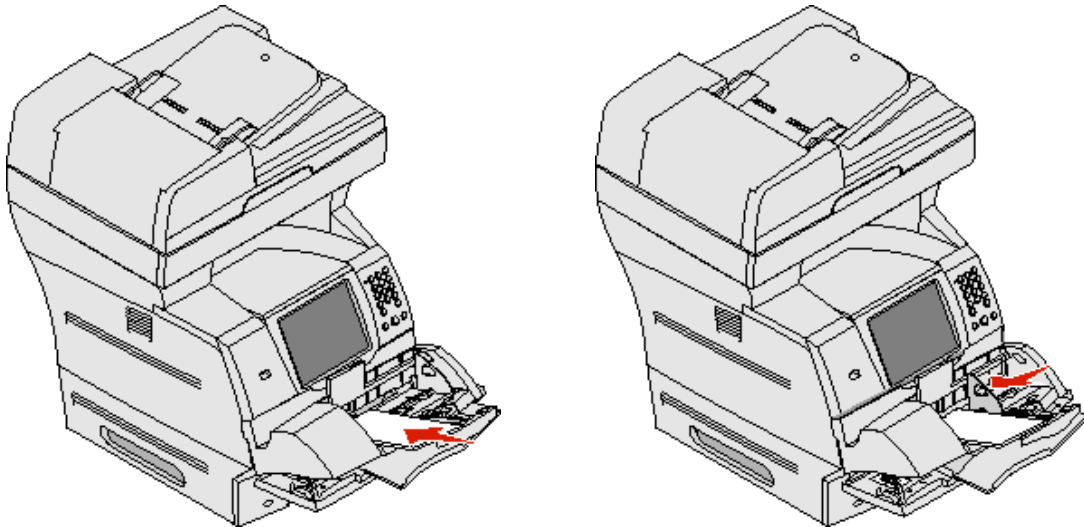

- 7 Abbassare il fermo buste finché non tocca la risma.

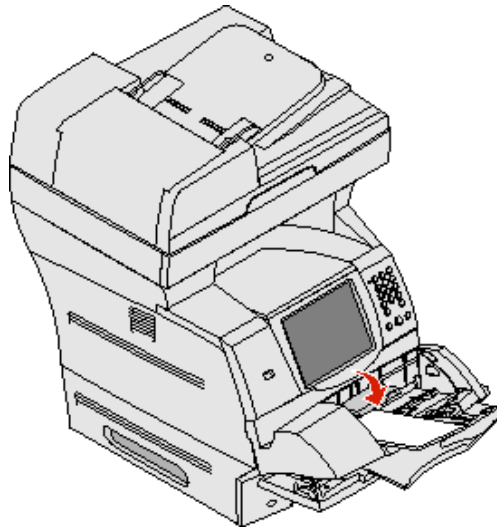

- 8 Verificare che i valori delle impostazioni Dimensioni carta e Tipo di carta dell'alimentatore buste siano corretti per i supporti di stampa caricati. Per ulteriori informazioni, vedere **Impostazione del tipo e delle dimensioni della carta**.



### ***Collegamento dei vassoi***

La funzione di collegamento dei vassoi consente di collegare automaticamente i vassoi quando si utilizzano supporti di stampa delle stesse dimensioni e dello stesso tipo in più origini. La stampante MFP collega automaticamente i vassoi; se un vassoio si svuota, i supporti vengono prelevati direttamente dal successivo vassoio collegato.

Ad esempio, se nei vassoi 2 e 4 è stata caricata carta dello stesso tipo e dimensioni, la stampante MFP seleziona i supporti dal vassoio 2 finché non si svuota, quindi li preleva dall'altro vassoio collegato, ovvero il vassoio 4.

Collegando tutti i vassoi (standard e opzionali), è possibile creare un'unica origine con una capacità totale pari a 4.100 fogli.

Assicurarsi di caricare supporti dello stesso tipo e dimensioni in ogni vassoio collegato, quindi impostare nel menu Carta lo stesso tipo e formato per tutti i vassoi che si desidera collegare.

Impostare le dimensioni e il tipo di carta per ciascun vassoio. Per ulteriori informazioni, vedere **Impostazione del tipo e delle dimensioni della carta**.

Per disattivare il collegamento dei vassoi, impostare Tipo di carta su un unico valore per ciascun vassoio.

Se i vassoi collegati non contengono supporti dello stesso tipo, si potrebbe selezionare un supporto errato per la stampa di un processo.

# 8

## Informazioni sulla carta e sui supporti speciali

---

Per *supporto di stampa* si intende carta, cartoncini, lucidi, etichette e buste. La stampante MFP consente di ottenere stampe di alta qualità con numerosi supporti di stampa. Prima di eseguire la stampa, è necessario considerare diversi fattori relativi ai supporti di stampa. Questo capitolo fornisce informazioni sulla selezione dei supporti di stampa.

- **Materiali di stampa supportati**
- **Scelta dei supporti di stampa**
- **Conservazione dei supporti di stampa**
- **Come evitare gli inceppamenti**

Per ulteriori dettagli sui tipi di carta e di supporti speciali utilizzabili con la stampante MFP, consultare la *Card Stock & Label Guide* (solo in inglese) disponibile sul sito Web Lexmark all'indirizzo [www.lexmark.com](http://www.lexmark.com).

Si consiglia di provare un campione del tipo di carta o supporto speciale che si desidera utilizzare con la stampante MFP prima di acquistarne grandi quantità.

### ***Materiali di stampa supportati***

Le tabelle riportate di seguito forniscono informazioni sulle origini standard e opzionali per i vassoi di alimentazione e i raccoglitori di uscita.

- **Formati dei supporti di stampa**
- **Tipi di supporti di stampa**
- **Pesi dei supporti di stampa**

**Nota** Se si utilizza un formato non presente nell'elenco, selezionare il formato più grande successivo.

## Informazioni sulla carta e sui supporti speciali

### Formati dei supporti di stampa

Legenda ✓ - indica il supporto		Vassoio da 250 fogli	Vassoio da 500 fogli	Alimentatore multiuso	Cassetto da 2000 fogli (opzionale)	Alimentatore buste (opzionale)	Unità fronte/retro (opzionale)	Raccogliatore di uscita
Formato del supporto di stampa	Dimensioni							
A4	210 x 297 mm (8,27 x 11,7 pollici)	✓	✓	✓	✓		✓	✓
A5	148 x 210 mm (5,83 x 8,27 pollici)	✓	✓	✓	✓		✓	✓
JIS B5	182 x 257 mm (7,17 x 10,1 pollici)	✓	✓	✓	✓		✓	✓
Letter	215,9 x 279,4 mm (8,5 x 11 pollici)	✓	✓	✓	✓		✓	✓
Legal	215,9 x 355,6 mm (8,5 x 14 pollici)	✓	✓	✓	✓		✓	✓
Executive	184,2 x 266,7 mm (7,25 x 10,5 pollici)	✓	✓	✓	✓		✓	✓
Folio <sup>1</sup>	216 x 330 mm (8,5 x 13 pollici)	✓	✓	✓			✓	✓
Statement <sup>1</sup>	139,7 x 215,9 mm (5,5 x 8,5 pollici)	✓	✓	✓				✓
Universale <sup>2</sup>	Da 139,7 x 210 mm a 215,9 x 355,6 mm (da 5,5 x 8,27 pollici a 8,5 x 14 pollici)	✓	✓	✓				✓
	Da 69,85 x 127 mm a 215,9 x 355,6 mm (da 2,75 x 5 pollici a 8,5 x 14 pollici)			✓				✓
	Da 69,85 x 127 mm a 229 x 355,6 mm (da 2,75 x 5 pollici a 9,01 x 14 pollici)	✓	✓	✓			✓	✓
	Da 148 x 182 mm a 215,9 x 355,6 mm (da 5,83 x 7,17 pollici a 8,5 x 14 pollici)	✓	✓	✓			✓	✓
Busta 7 ¾	98,4 x 190,5 mm (3,875 x 7,5 pollici)			✓		✓		✓
Busta 9	98,4 x 225,4 mm (3,875 x 8,87 pollici)			✓		✓		✓
Busta 10	104,8 x 241,3 mm (4,12 x 9,5 pollici)			✓		✓		✓
Busta DL	110 x 220 mm (4,33 x 8,66 pollici)			✓		✓		✓
Busta B5	176 x 250 mm (6,93 x 9,84 pollici)			✓		✓		✓
Busta C5	162 x 229 mm (6,38 x 9,01 pollici)			✓		✓		✓
Altre buste <sup>1</sup>	Da 98,4 x 162 mm a 176 x 250 mm (da 3,87 x 6,38 pollici a 6,93 x 9,84 pollici)			✓		✓		✓

<sup>1</sup> Questo formato è disponibile nel menu Dimensioni carta solo se viene disattivata la funzione di rilevamento automatico delle dimensioni. Per ulteriori informazioni, consultare la sezione "Stampa sui formati Folio e Statement".

<sup>2</sup> Questa opzione imposta le dimensioni 215,9 x 355,6 mm (8,5 x 14 pollici) per la pagina a meno che le dimensioni non siano specificate dall'applicazione software.

## Informazioni sulla carta e sui supporti speciali

### Tipi di supporti di stampa

Supporto di stampa	Vassoio da 250 fogli	Vassoio da 500 fogli	Alimentatore multiuso	Cassetto da 2000 fogli	Unità fronte/retro	Raccogliatore di uscita
Carta	✓	✓	✓	✓	✓	✓
Cartoncino	✓	✓	✓			✓
Lucidi	✓	✓	✓			✓
Etichette viniliche*	✓	✓	✓			✓
Etichette di carta*	✓	✓	✓			✓
Etichetta in poliestere*	✓	✓	✓			✓
Etichette biadesive e integrate*	✓	✓	✓			✓

\* Per la stampa di etichette sulla stampante è richiesto uno speciale dispositivo di pulizia dell'unità di fusione. Tale dispositivo è dotato di una speciale cartuccia per etichette. Per ulteriori informazioni su come richiedere un dispositivo di pulizia dell'unità di fusione delle etichette, vedere **Richiesta di materiali di consumo**.

### Pesi dei supporti di stampa

Supporto di stampa	Tipo	Peso del supporto di stampa		
		Vassoio integrato e cassetto opzionale da 500 fogli	Alimentatore multiuso e cassetto opzionale da 250 fogli	Alimentatore buste
Carta	Carta xerografica o professionale	Da 60 a 176 g/m <sup>2</sup> a grana lunga (da 16 a 47 libbre)	Da 60 a 135 g/m <sup>2</sup> a grana lunga (da 16 a 36 libbre)	N/D
Cartoncino - limite massimo (grana lunga) <sup>1</sup>	Bristol per schede	163 g/m <sup>2</sup> (90 libbre)	120 g/m <sup>2</sup> (67 libbre)	
	Archivio	163 g/m <sup>2</sup> (100 libbre)	120 g/m <sup>2</sup> (74 libbre)	
	Copertina	176 g/m <sup>2</sup> (65 libbre)	135 g/m <sup>2</sup> (50 libbre)	

<sup>1</sup> È consigliabile utilizzare la grana corta per la carta di peso superiore a 135 g/m<sup>2</sup>.  
<sup>2</sup> Sono comprese le buste alimentate esclusivamente dall'alimentatore multiuso.  
<sup>3</sup> Le buste da 28 libbre possono contenere massimo il 25% di cotone  
<sup>4</sup> Per la stampa di etichette sulla stampante MFP è richiesto uno speciale dispositivo di pulizia dell'unità di fusione. Per ulteriori informazioni su come richiedere un dispositivo di pulizia dell'unità di fusione, vedere **Richiesta di materiali di consumo**.  
<sup>5</sup> Per verificare se il convertitore di etichette viniliche è conforme ai criteri Lexmark, visitare il sito Web Lexmark ([www.lexmark.com](http://www.lexmark.com)) e consultare l'elenco dei convertitori. È possibile consultare anche il sistema fax automatizzato Lexmark (LEXFAX<sup>SM</sup>).

## Informazioni sulla carta e sui supporti speciali

### Pesi dei supporti di stampa (continua)

Supporto di stampa	Tipo	Peso del supporto di stampa		
		Vassoio integrato e cassetto opzionale da 500 fogli	Alimentatore multiuso e cassetto opzionale da 250 fogli	Alimentatore buste
Cartoncino - limite massimo (grana corta) <sup>1</sup>	Bristol per schede	199 g/m <sup>2</sup> (110 libbre)	163 g/m <sup>2</sup> (90 libbre)	N/D
	Archivio	203 g/m <sup>2</sup> (125 libbre)	163 g/m <sup>2</sup> (100 libbre)	
	Copertina	216 g/m <sup>2</sup> (80 libbre)	176 g/m <sup>2</sup> (65 libbre)	
Lucidi	Stampante laser	Da 138 a 146 g/m <sup>2</sup> (da 37 a 39 libbre)	Da 138 a 146 g/m <sup>2</sup> (da 37 a 39 libbre)	
Etichette - limite massimo <sup>4</sup>	Carta	180 g/m <sup>2</sup> (48 libbre)	163 g/m <sup>2</sup> (43 libbre) <b>Nota</b> Non supportate nell'alimentatore multiuso.	N/D
	Carta biadesiva	180 g/m <sup>2</sup> (48 libbre)	163 g/m <sup>2</sup> (43 libbre) <b>Nota</b> Non supportate nell'alimentatore multiuso.	
	In poliestere	220 g/m <sup>2</sup> (59 libbre)	220 g/m <sup>2</sup> (59 libbre) <b>Nota</b> Non supportate nell'alimentatore multiuso.	
	Viniliche <sup>5</sup>	300 g/m <sup>2</sup> (92 libbre con rivestimento)	260 g/m <sup>2</sup> (78 libbre con rivestimento) <b>Nota</b> Non supportate nell'alimentatore multiuso.	
Moduli integrati	Con area sensibile alla pressione (deve essere inserita per prima nella stampante MFP)	Da 140 a 175 g/m <sup>2</sup>	Da 140 a 175 g/m <sup>2</sup>	
	Con base carta (grana lunga)	Da 75 a 135 g/m <sup>2</sup> (da 20 a 36 libbre)	Da 75 a 135 g/m <sup>2</sup> (da 20 a 36 libbre)	
Buste con contenuto di cotone al 100% - peso massimo 24 libbre	Carta al solfito, senza pasta di legno o con contenuto di cotone fino al 100%	Non consigliato	Da 60 a 105 g/m <sup>2</sup> (da 16 a 28 libbre) <sup>2,3</sup>	Da 60 a 105 g/m <sup>2</sup> (da 16 a 28 libbre) <sup>3</sup> <b>Nota</b> Le buste da 28 libbre possono contenere massimo il 25% di cotone.

<sup>1</sup> È consigliabile utilizzare la grana corta per la carta di peso superiore a 135 g/m<sup>2</sup>.

<sup>2</sup> Sono comprese le buste alimentate esclusivamente dall'alimentatore multiuso.

<sup>3</sup> Le buste da 28 libbre possono contenere massimo il 25% di cotone

<sup>4</sup> Per la stampa di etichette sulla stampante MFP è richiesto uno speciale dispositivo di pulizia dell'unità di fusione. Per ulteriori informazioni su come richiedere un dispositivo di pulizia dell'unità di fusione, vedere **Richiesta di materiali di consumo**.

<sup>5</sup> Per verificare se il convertitore di etichette viniliche è conforme ai criteri Lexmark, visitare il sito Web Lexmark ([www.lexmark.com](http://www.lexmark.com)) e consultare l'elenco dei convertitori. È possibile consultare anche il sistema fax automatizzato Lexmark (LEXFAX<sup>SM</sup>).

### Scelta dei supporti di stampa

La selezione dei supporti di stampa appropriati alla stampante MFP consente di evitare problemi di stampa. Nelle seguenti sezioni vengono fornite istruzioni per la scelta dei supporti di stampa appropriati per la stampante MFP.

- **Carta**
- **Cartoncino**
- **Etichette**
- **Buste**
- **Lucidi**

#### Carta

Per ottenere una qualità di stampa ottimale, utilizzare carta xerografica da 75 g/m<sup>2</sup> (20 libbre) a grana lunga. Prima di acquistare grandi quantità del tipo di carta che si intende utilizzare con la stampante MFP, si consiglia di provarne un campione.

Caricare la carta secondo il lato di stampa consigliato sulla confezione. Per istruzioni dettagliate sul caricamento dei vassoi, vedere **Caricamento dei vassoi standard e opzionali**, **Caricamento dell'alimentatore multiuso** o **Caricamento del cassetto da 2000 fogli**.

#### Caratteristiche della carta

Le caratteristiche della carta descritte in questa sezione influiscono sulla qualità e sulla riuscita della stampa ed è consigliabile tener conto di queste linee guida prima di acquistare nuove risme.

Per informazioni dettagliate, consultare la *Card Stock & Label Guide* (solo in inglese) disponibile sul sito Web Lexmark all'indirizzo [www.lexmark.com](http://www.lexmark.com).

Il processo di stampa laser sottopone la carta a temperature di 230°C (446°F). Per applicazioni MICR (Magnetic Ink Character Recognition) e per applicazioni non MICR, utilizzare solo tipi di carta in grado di resistere a tali temperature senza scolorirsi, sciogliersi o emettere sostanze nocive. Per verificare la compatibilità della carta con le stampanti laser, rivolgersi al produttore o al rivenditore.

#### Peso

La stampante MFP alimenta automaticamente la carta con peso compreso tra 60 e 176 g/m<sup>2</sup> (da 16 a 47 libbre) a grana lunga nei vassoi integrati e opzionali e quella con peso compreso tra 60 e 135 g/m<sup>2</sup> (da 16 a 36 libbre) a grana lunga nell'alimentatore multiuso. La carta con peso inferiore a 60 g/m<sup>2</sup> (16 libbre) non presenta lo spessore minimo per poter essere alimentata correttamente e può causare inceppamenti. Per ottenere prestazioni ottimali, utilizzare carta a grana lunga da 75 g/m<sup>2</sup> (20 libbre). Quando si utilizza carta di dimensioni inferiori a 182 x 257 mm (7,2 x 10,1 pollici), accertarsi che il peso sia superiore o pari a 90 g/m<sup>2</sup> (24 libbre).

#### Carta non adatta

Si consiglia di non utilizzare i seguenti tipi di carta con la stampante MFP:

- Alcuni tipi di carta sottoposti a trattamenti chimici utilizzati per eseguire copie senza carta carbone (dette anche carte autocopianti), carta CCP (carbonless copy paper) o NCR (carbon required paper) Per informazioni sui tipi di carta sottoposti a trattamenti chimici, vedere la *Card Stock & Label Guide* (solo in inglese) disponibile *sul sito Web Lexmark all'indirizzo [www.lexmark.com](http://www.lexmark.com)*
- Carta prestampata con sostanze chimiche che potrebbero contaminare la stampante MFP
- Carta prestampata che può alterarsi a causa della temperatura nell'unità di fusione della stampante MFP
- Carta prestampata che richiede una *registrazione* (l'esatta indicazione dell'area di stampa sulla pagina) superiore a ±0,09 pollici, ad esempio i moduli OCR (optical character recognition)

In alcuni casi, è possibile regolare la registrazione tramite l'applicazione software per stampare correttamente su questi moduli.

- Carta patinata (di qualità cancellabile), carta sintetica, carta termica
- Carta con bordi irregolari, ruvida, arricciata o con superficie lavorata
- Carta riciclata con un contenuto di sostanze riciclate superiore al 25%, quindi non conforme alla specifica DIN 19 309

## Informazioni sulla carta e sui supporti speciali

---

- Carta riciclata con peso inferiore a 60 g/m<sup>2</sup> (16 libbre)
- Moduli o documenti composti da più parti

### Lucidi

È possibile stampare direttamente su lucidi destinati all'uso con stampanti laser. La qualità e la resistenza della stampa dipendono dal lucido utilizzato. Stampare sempre dei campioni sui lucidi che si desidera utilizzare prima di acquistarne grandi quantità.

È necessario impostare Tipo di carta su Lucidi per evitare il verificarsi di inceppamenti. In Macintosh, accertarsi di impostare Tipo di carta su Lucidi nella finestra di dialogo Stampa selezionando l'opzione per la creazione di immagini nel menu a comparsa Copie e Pagine.

Utilizzare lucidi creati appositamente per l'uso con stampanti laser. Per verificare la compatibilità dei lucidi con le stampanti laser, che sottopongono i supporti a riscaldamento raggiungendo temperature fino a 230°C (446°F), rivolgersi al produttore o al rivenditore. Utilizzare solo lucidi in grado di resistere a tali temperature senza scolorirsi, sciogliersi o emettere sostanze nocive. Per informazioni dettagliate, consultare la *Card Stock & Label Guide* (solo in inglese) disponibile sul sito Web Lexmark all'indirizzo [www.lexmark.com](http://www.lexmark.com).

I lucidi possono essere alimentati automaticamente dall'alimentatore multiuso e da tutti i vassoi standard e opzionali, ad eccezione del cassetto da 2000 fogli. Prima di caricare i lucidi, fletterli per evitare che aderiscano l'uno all'altro.

I lucidi devono essere maneggiati con cura. La presenza di impronte sulla superficie dei lucidi può compromettere la qualità della stampa.

### Buste

È possibile caricare fino a 10 buste nell'alimentatore multiuso e 85 buste nell'alimentatore buste. Prima di acquistare grandi quantità del tipo di buste che si intende utilizzare con la stampante MFP, si consiglia di provarne un campione. Per istruzioni sul caricamento di buste, vedere **Caricamento dell'alimentatore multiuso** e **Caricamento dell'alimentatore buste**.

Quando si esegue la stampa sulle buste:

- Per ottenere la migliore qualità di stampa, utilizzare solo buste di alta qualità, destinate all'uso con le stampanti laser.
- Impostare Dimensioni/tipo carta nel menu Carta su Alimentatore multiuso, Busta manuale o Alimentatore buste a seconda dell'origine che si desidera utilizzare. Impostare Tipo di carta su Busta, quindi selezionare le dimensioni corrette della busta dal pannello di controllo, dal driver della stampante MFP o da MarkVision™.
- Per ottenere prestazioni ottimali, utilizzare buste da 75 g/m<sup>2</sup> (20 libbre). È possibile utilizzare supporti di peso fino a 105 g/m<sup>2</sup> (28 libbre) per l'alimentatore multiuso o 105 g/m<sup>2</sup> (28 libbre) per l'alimentatore buste, se il contenuto di cotone è pari o inferiore al 25%. Le buste con contenuto di cotone pari al 100% non devono avere un peso superiore a 90 g/m<sup>2</sup> (24 libbre).
- Utilizzare solo buste nuove, senza difetti.
- Se si desidera ottimizzare le prestazioni della stampante e limitare il numero degli inceppamenti, non utilizzare buste:
  - eccessivamente curvate
  - incollate o difettose
  - con finestre, fori, perforazioni, ritagli o stampe in rilievo
  - con graffette, spago o barrette pieghevoli di metallo
  - ripiegate in modo complesso
  - con francobolli
  - con parti adesive esposte quando la busta è chiusa
  - con bordi rovinati o angoli ripiegati
  - con rifiniture ruvide o ondulazioni
- Utilizzare buste in grado di resistere a temperature di 230°C (446°F) senza incollarsi, piegarsi eccessivamente, increscarsi o emettere sostanze nocive. In caso di dubbi, rivolgersi al fornitore delle buste.
- Non caricare mai buste di formato diverso nell'alimentatore multiuso.
- Un alto tasso di umidità (oltre il 60%) in combinazione con le alte temperature raggiunte in fase di stampa potrebbe sigillare le buste.

### Etichette

Questa stampante MFP è in grado di stampare su molti tipi di etichette destinati all'uso con le stampanti laser. Le etichette vengono fornite su fogli di formato Letter, A4 e Legal. Le etichette adesive, i fogli di supporto (stampabili) e le protezioni devono essere in grado di resistere a temperature di 230°C e a una pressione di circa 10 kg ogni 6,5 cm<sup>2</sup>.

Prima di acquistare grandi quantità del tipo di etichette che si intende utilizzare con la stampante MFP, si consiglia di provarne un campione.

Per informazioni dettagliate sulla stampa, le caratteristiche e la forma delle etichette, consultare la *Card Stock & Label Guide* (solo in inglese) disponibile sul sito Web Lexmark all'indirizzo: [www.lexmark.com/publications](http://www.lexmark.com/publications).

**Nota** Le etichette sono uno dei materiali più problematici per le stampanti MFP laser. Tutti i modelli di stampante MFP richiedono uno speciale dispositivo di pulizia dell'unità di fusione per le etichette che riduce al minimo i problemi di alimentazione. Per informazioni su come richiedere un dispositivo di pulizia dell'unità di fusione delle etichette, vedere **Richiesta di materiali di consumo**.

Dopo la stampa di circa 10.000 pagine di etichette oppure ogni volta che si sostituisce la cartuccia di stampa, eseguire le operazioni elencate di seguito per garantire una corretta alimentazione della stampante MFP.

- 1 Stampare cinque fogli di carta.
- 2 Attendere circa cinque secondi.
- 3 Stampare altri cinque fogli di carta.

Quando si esegue la stampa sulle etichette:

- Nel menu Carta, impostare la voce Dimensioni/tipo carta su Etichette. È possibile impostare Dimensioni/tipo carta dal pannello di controllo, dal driver della stampante MFP o da MarkVision.
- Alimentare le etichette viniliche dai vassoi standard da 250 o da 500 fogli o dai cassettei opzionali da 250 o da 500 fogli. Per le etichette viniliche, impostare Tipo di carta su Etichette, Grana etichette su Levigata, quindi Peso etichette su Pesante oppure impostare le etichette viniliche e la grana e il peso normali.
- Non caricare le etichette con carta o lucidi nella stessa origine per evitare problemi di alimentazione o di qualità di stampa.
- Non utilizzare fogli di etichette contenenti protezioni lucide.
- Utilizzare fogli di etichette completi. Se si utilizzano fogli parzialmente usati, le etichette restanti potrebbero sollevarsi durante la stampa e provocare inceppamenti. I fogli dai quali sono state staccate delle etichette potrebbero contaminare la stampante MFP con l'adesivo e invalidare le garanzie della stampante e della relativa cartuccia.
- Utilizzare etichette in grado di resistere a temperature di 230°C (446°F) senza incollarsi, piegarsi eccessivamente, incresparsi o emettere sostanze nocive.
- Non stampare a meno di 1 mm dal bordo dell'etichetta e delle perforazioni o tra i bordi delle etichette.
- Non utilizzare fogli di etichette contenenti materiale adesivo sui bordi. Si consiglia la patinatura della zona dell'adesivo ad almeno 1 mm distanza dai bordi. Il materiale adesivo potrebbe contaminare la stampante MFP e invalidare la garanzia.
- Se la patinatura della zona dell'adesivo non è possibile, è necessario rimuovere una striscia di 1,6 mm sul bordo superiore e inferiore e utilizzare un adesivo che non trasudi.
- Rimuovere una striscia di 1,6 mm dal bordo superiore per evitare che le etichette si sollevino all'interno della stampante MFP.
- È consigliabile utilizzare l'orientamento verticale, in particolar modo per la stampa di codici a barre.
- Non utilizzare etichette con adesivo esposto.



### **Cartoncino**

I cartoncini sono costituiti da un unico strato e presentano numerose caratteristiche, quali il contenuto di umidità, lo spessore e la grana, che possono influire notevolmente sulla qualità della stampa. Per informazioni relative al peso ottimale e alla direzione della grana dei supporti di stampa, vedere **Materiali di stampa supportati**.

Prima di acquistare grandi quantità del tipo di cartoncini che si intende utilizzare con la stampante MFP, si consiglia di provarne un campione.

Dopo aver stampato circa 10.000 cartoncini, o ogni volta che si sostituisce la cartuccia di stampa, eseguire le operazioni elencate di seguito per mantenere elevate le prestazioni di alimentazione della stampante MFP.

- 1 Stampare cinque fogli di carta.
- 2 Attendere circa cinque secondi.
- 3 Stampare altri cinque fogli di carta.

Quando si esegue la stampa su cartoncini:

- Impostare la voce Tipo di carta nel menu Carta su Cartoncino dal pannello di controllo, dal driver della stampante MFP o da MarkVision.
- L'uso di materiale prestampato, perforato e sgualcito può alterare notevolmente la qualità di stampa e causare problemi di gestione o inceppamenti.
- Evitare l'uso di cartoncini che potrebbero emettere sostanze nocive se riscaldati.
- Non utilizzare cartoncini prestampati contenenti materiali chimici che potrebbero contaminare la stampante MFP. I supporti prestampati rilasciano componenti semiliquidi e volatili all'interno della stampante MFP.
- Si consiglia di utilizzare cartoncini a grana corta.

### **Conservazione dei supporti di stampa**

Attenendosi ai seguenti suggerimenti sarà possibile evitare eventuali problemi di alimentazione della carta e mantenere la qualità di stampa a un livello elevato.

- Conservare la carta in un ambiente con temperatura di circa 21°C (70°F) e con umidità relativa del 40%.
- Riporre le confezioni di carta su una base o su uno scaffale anziché sul pavimento.
- Se si desidera conservare le singole confezioni fuori dall'imballaggio originale, riporre su una superficie piana in modo da non deformarne i bordi.
- Non poggiare nulla sopra le confezioni della carta.
- Conservare la carta nella confezione originale finché non viene utilizzata.

### ***Come evitare gli inceppamenti***

Utilizzare supporti di stampa appropriati (carta, lucidi, etichette e cartoncini) per evitare errori di stampa. Per ulteriori informazioni, vedere **Materiali di stampa supportati**.

**Nota** Prima di acquistare grandi quantità dei supporti di stampa che si intende utilizzare con la stampante MFP, provare un campione.

La scelta accurata e il caricamento corretto dei supporti di stampa consente di evitare gran parte degli inceppamenti della carta. Per istruzioni dettagliate sul caricamento dei vassoi, vedere **Caricamento dei vassoi standard e opzionali**, **Caricamento dell'alimentatore multiuso** o **Caricamento del cassetto da 2000 fogli**.

I suggerimenti elencati di seguito consentono di evitare gli inceppamenti della carta:

- Utilizzare solo i supporti consigliati.
- Non sovraccaricare le origini dei supporti di stampa. Controllare che la risma non superi l'altezza massima indicata dalle etichette di caricamento presenti nelle origini.
- Non caricare carta piegata, sgualcita, umida o arricciata.
- Flettere, aprire a ventaglio e allineare la carta prima di caricarla. Se si verifica un inceppamento, provare a caricare un foglio alla volta utilizzando l'alimentatore multiuso.
- Non utilizzare supporti di stampa tagliati o ritagliati a mano.
- Non mischiare supporti di formato, peso o tipo diverso nella stessa origine.
- Accertarsi di caricare nell'origine il lato di stampa consigliato, a seconda che si desideri stampare su una sola facciata o in fronte/retro.
- Conservare i supporti di stampa in un ambiente adeguato. Vedere **Conservazione dei supporti di stampa**.
- Non rimuovere i vassoi durante un processo di stampa.
- Inserire correttamente i vassoi nella stampante dopo averli caricati.
- Verificare che le guide carta nei vassoi siano nella posizione corrispondente al formato della carta caricata. Accertarsi che non aderiscano troppo alla risma dei supporti.
- Se si verifica un inceppamento, liberare l'intero percorso carta. Per ulteriori informazioni, vedere **Rimozione degli inceppamenti**.

**Nota** Se si verificano inceppamenti ricorrenti, consultare la sezione **La carta si inceppa frequentemente**.

# 9

## Installazione e rimozione delle opzioni

---

### *Installazione delle opzioni di alimentazione*

#### *Sequenza di installazione*

Le configurazioni con installazione a terra richiedono componenti aggiuntivi. Se si utilizza un cassetto da 2000 fogli, un'unità fronte/retro e una o più opzioni di alimentazione, è necessario utilizzare un supporto o una base per la stampante. Se si dispone di una stampante MFP in grado di eseguire operazioni di scansione, copia e invio di fax, potrebbero occorrere opzioni aggiuntive. Per ulteriori informazioni, consultare il sito Web Lexmark all'indirizzo [www.lexmark.com/multifunctionprinters](http://www.lexmark.com/multifunctionprinters).

Installare la stampante MFP e le opzioni acquistate nell'ordine indicato di seguito:



**ATTENZIONE** Se si installano le opzioni aggiuntive dopo aver configurato la stampante MFP, è necessario spegnere la stampante e scollegare il cavo di alimentazione dalla presa a muro prima di continuare.

- Supporto o base per stampante MFP
- Cassetto da 2000 fogli
- Cassetto da 250 o 500 fogli
- Unità fronte/retro
- Stampante MFP



**ATTENZIONE** Per sollevare la stampante MFP occorrono tre persone.

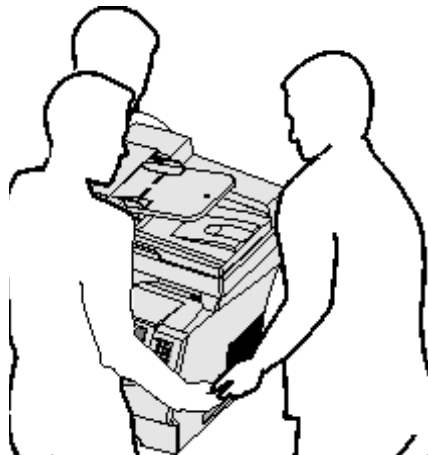

Per informazioni sull'installazione del cassetto da 2000 fogli, del supporto o della base per la stampante MFP, seguire le istruzioni fornite con l'opzione.

### Installazione di un cassetto da 250 o 500 fogli

I cassettei opzionali vanno installati sotto la stampante MFP e l'unità fronte/retro opzionale. La stampante riconosce automaticamente i cassettei installati.

Un cassetto è composto da un vassoio e un'unità di supporto. I cassettei da 250 e da 500 fogli si installano con le stesse modalità.

- 1 Rimuovere il vassoio dall'unità di supporto. Rimuovere il materiale d'imballaggio e il nastro dall'unità di supporto e dal vassoio.

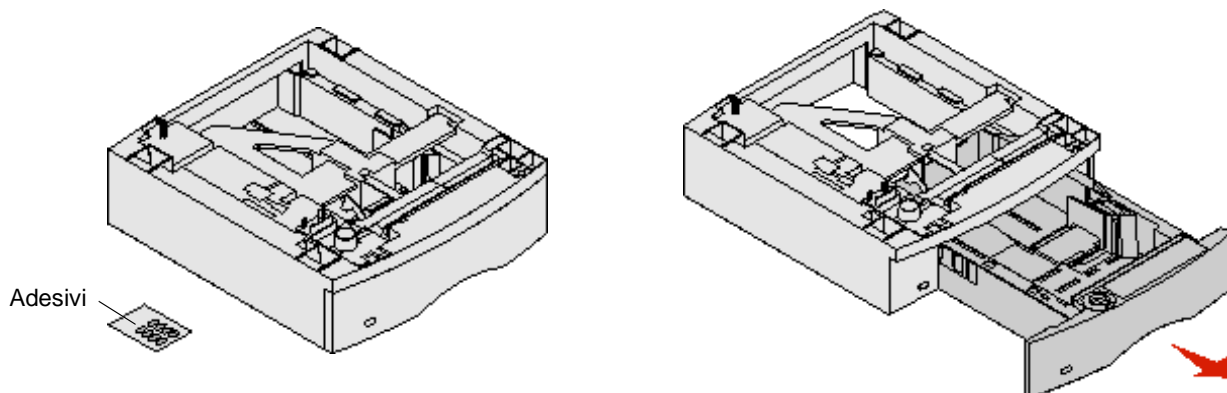

- 2 Posizionare l'unità di supporto sopra i cassettei installati oppure sulla superficie su cui si desidera posizionare la stampante MFP.

La linguetta, il perno rotondo e i fori quadrati sulla parte superiore dei cassettei consentono di allineare correttamente i bordi dell'unità di supporto. Verificare che l'unità di supporto sia posizionata correttamente.

- 3 Installare un altro cassetto opzionale, un'unità fronte/retro o la stampante MFP.

È possibile applicare un'etichetta ai vassoi per indicarne il numero.

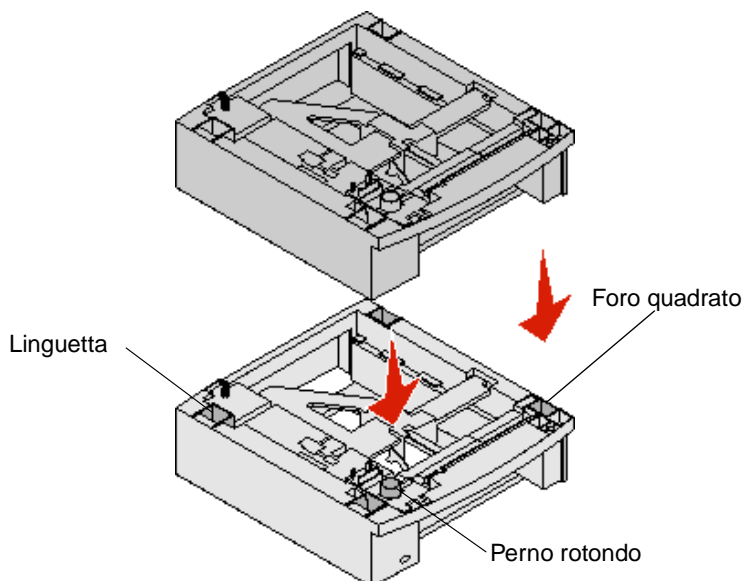

### ***Installazione di un'unità fronte/retro***

L'unità fronte/retro va installata sotto la stampante MFP, tra il vassoio standard e i cassettei.

Posizionare l'unità fronte/retro sopra i cassettei installati o sulla superficie su cui si desidera posizionare la stampante MFP.

La linguetta, il perno rotondo e i fori quadrati sulla parte superiore dei cassettei consentono di allineare correttamente i bordi dell'unità fronte/retro. Verificare che l'unità sia posizionata correttamente.

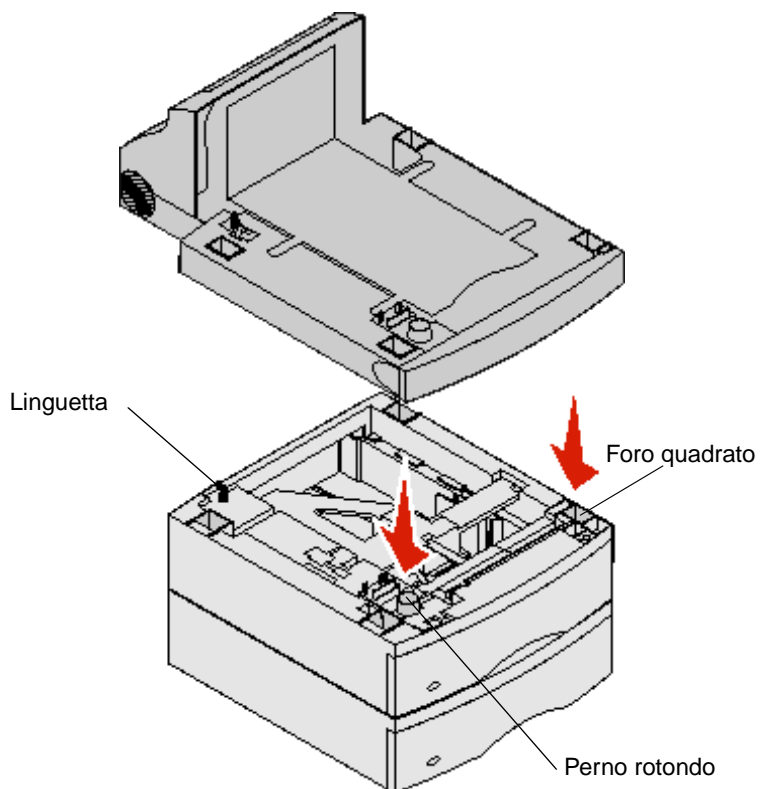

### ***Installazione delle schede di memoria o opzionali***



**ATTENZIONE** Se si installano schede di memoria o opzionali dopo aver configurato la stampante MFP, spegnere la stampante e scollegare il cavo di alimentazione dalla presa a muro prima di continuare.

Le schede opzionali consentono di personalizzare la capacità di memoria e la connettività della stampante MFP. Leggere le istruzioni riportate in questa sezione per installare le seguenti opzioni:

- Schede di memoria
  - Memoria della stampante MFP
  - Memoria Flash
- Schede firmware
  - Bar Code
  - IPDS e SCS/TNe
  - PrintCryption™
- Altre opzioni
  - Scheda di interfaccia seriale RS-232
  - Scheda di interfaccia parallela 1284-B
  - Ethernet 100BaseFX-SC
  - Ethernet 100BaseFX-MTRJ
  - Adattatore wireless 802g

### ***Accesso alla scheda di sistema della stampante MFP***

Per installare la memoria della stampante MFP, la memoria Flash, una scheda firmware o una scheda opzionale, è necessario accedere alla scheda di sistema della stampante.

**Nota** Utilizzare un cacciavite Phillips per rimuovere il coperchio di accesso alla scheda di sistema.

- 1 Premere il pulsante di rilascio e abbassare l'alimentatore multiuso.
- 2 Premere entrambi i ganci di rilascio e aprire il coperchio anteriore superiore.

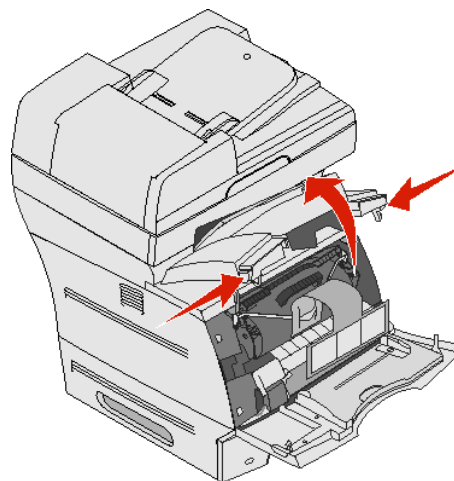
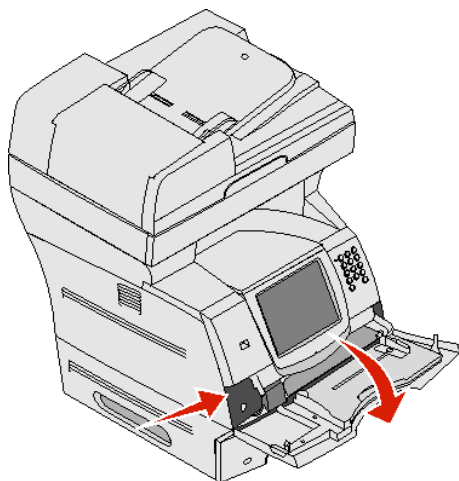

## Installazione e rimozione delle opzioni

---

- 3 Premere i fermi dello sportello laterale e aprire lo sportello.
- 4 Allentare le sei viti della piastra senza rimuoverle.

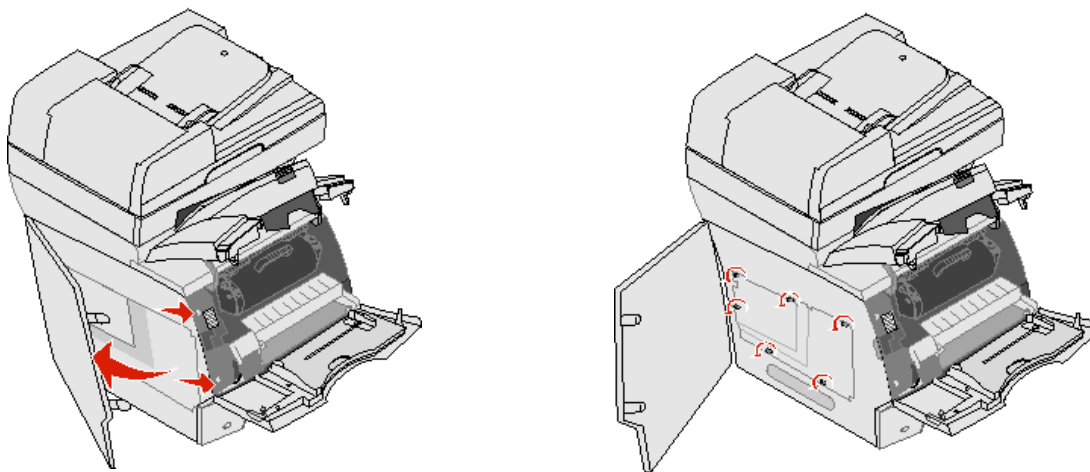

- 5 Far scorrere la piastra verso destra e rimuoverla.

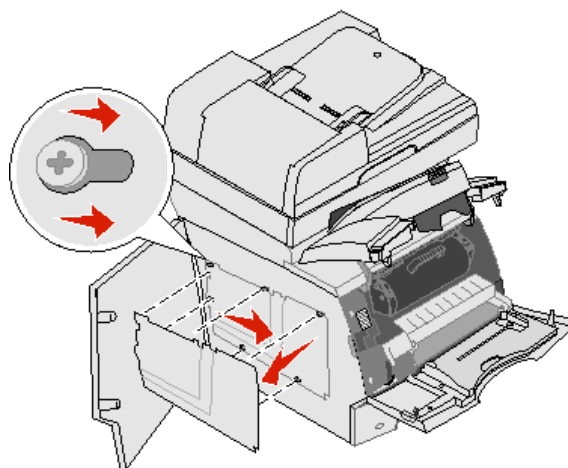

## Installazione e rimozione delle opzioni

**6** Mettere la piastra da parte.

Per individuare il connettore per la scheda che si desidera installare, fare riferimento alla figura riportata di seguito.

Connettore scheda opzionale

Connettori scheda di memoria Flash e scheda firmware

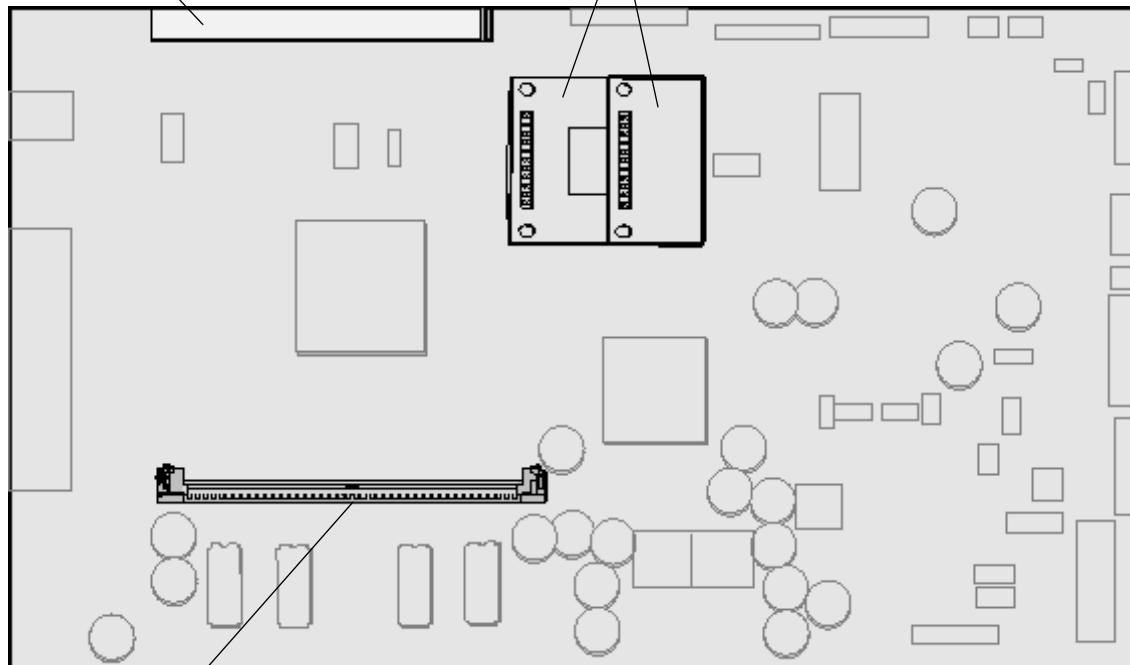

Connettore scheda di memoria



# Installazione o rimozione di una scheda di memoria

## Installazione

**Nota** Le schede di memoria progettate per altre stampanti o stampanti MFP Lexmark potrebbero non funzionare su questa stampante.

- 1 Rimuovere il coperchio di accesso alla scheda di sistema (vedere **Accesso alla scheda di sistema della stampante MFP**).

**Avvertenza** Le schede di memoria della stampante MFP si deteriorano facilmente in presenza di elettricità statica. Prima di prendere una scheda, toccare un oggetto metallico, ad esempio, la struttura della stampante MFP.

- 2 Sbloccare i fermi ai lati del connettore della scheda di memoria.
- 3 Estrarre la scheda di memoria dalla confezione.

Non toccare i punti di connessione lungo il bordo della scheda e conservare la confezione.

- 4 Allineare le tacche sulla base della scheda a quelle del connettore.
- 5 Spingere la scheda di memoria nel connettore finché i fermi su entrambi i lati del connettore non *scattano* in posizione.  
Per inserire completamente la scheda, potrebbe essere necessario esercitare una maggiore pressione.
- 6 Verificare che entrambi i fermi siano fissati alle tacche corrispondenti presenti sulla scheda.

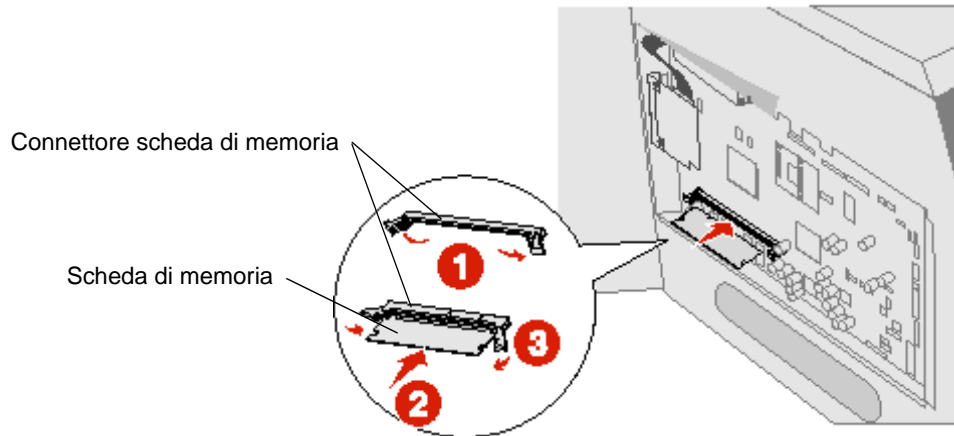

### Rimozione

- 1 Rimuovere il coperchio di accesso alla scheda di sistema (vedere **Accesso alla scheda di sistema della stampante MFP**).

**Avvertenza** Le schede di memoria della stampante MFP si deteriorano facilmente in presenza di elettricità statica. Prima di prendere una scheda, toccare un oggetto metallico, ad esempio, la struttura della stampante MFP.

- 2 Sbloccare i fermi ai lati del connettore della scheda di memoria.  
La scheda di memoria fuoriesce appena si sganciano i fermi.
- 3 Estrarre la scheda di memoria dal connettore.  
Non toccare i punti di connessione lungo il bordo della scheda.
- 4 Riporre la scheda nella confezione originale.  
Se non si dispone della confezione originale, avvolgere la scheda in un foglio di carta e riporla in una scatola.
- 5 Chiudere entrambi i fermi.

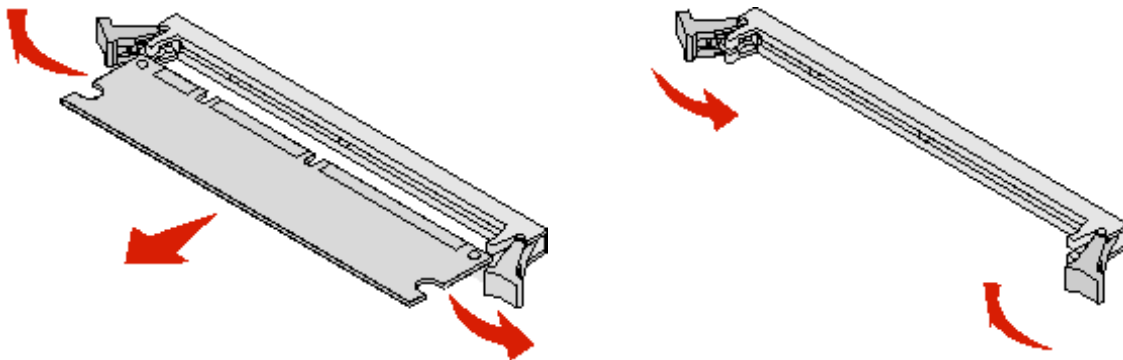

# ***Installazione e rimozione di una scheda di memoria Flash o di una scheda firmware***

## ***Installazione***

**Nota** Le schede di memoria Flash o le schede firmware progettate per altre stampanti MFP Lexmark potrebbero non funzionare su questa stampante.

- 1** Rimuovere il coperchio di accesso alla scheda di sistema (vedere **Accesso alla scheda di sistema della stampante MFP**).

**Nota** Se è installata una scheda opzionale, potrebbe essere necessario rimuoverla prima di installare la scheda di memoria Flash o la scheda firmware.

- 2** Estrarre la scheda di memoria Flash o la scheda firmware dalla confezione.
- 3** Tenendo la scheda dai ganci di blocco, allineare i perni di plastica ai fori della scheda di sistema.
- 4** Inserire la scheda fino a bloccarla in posizione e rilasciare i ganci di blocco.

Il connettore sulla scheda di memoria Flash o la scheda firmware deve aderire perfettamente alla scheda di sistema ed essere bloccato nel connettore.

Fare attenzione a non danneggiare i connettori.

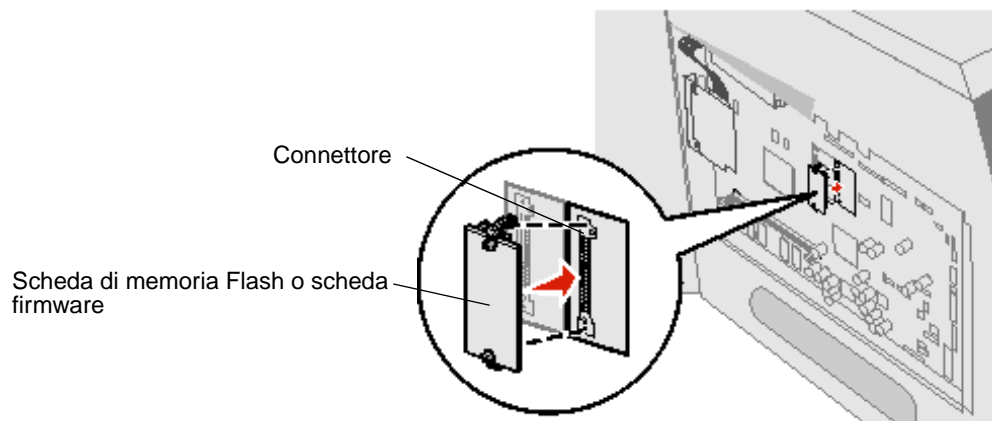

### Rimozione

- 1 Rimuovere il coperchio di accesso alla scheda di sistema (vedere **Accesso alla scheda di sistema della stampante MFP**).

**Nota** Se è installata una scheda opzionale, potrebbe essere necessario estrarla prima di rimuovere la scheda di memoria Flash o la scheda firmware.

- 2 Premere i ganci di blocco della scheda di memoria Flash o della scheda firmware.
- 3 Estrarre la scheda.  
Evitare di toccare i perni metallici alla base della scheda.
- 4 Riporre la scheda di memoria Flash o la scheda firmware nella confezione originale.  
Se non si dispone della confezione originale, avvolgere la scheda in un foglio di carta e riporla in una scatola.
- 5 Reinstallare la scheda opzionale precedentemente rimossa per accedere alla scheda di memoria Flash o alla scheda firmware.

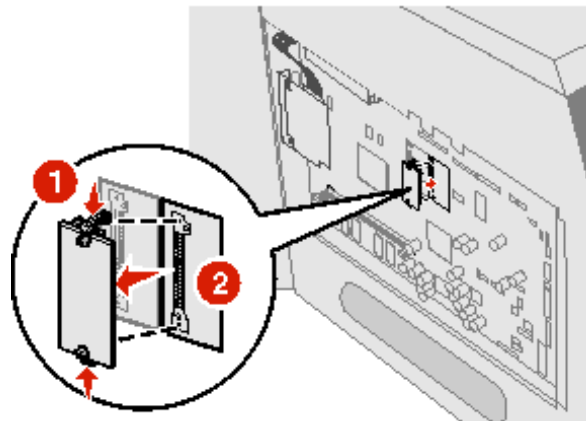

### ***Installazione di una scheda opzionale***

La stampante MFP dispone di un connettore che supporta le schede opzionali riportate di seguito:

- Server di stampa interno MarkNet N8000 Series
- Scheda di interfaccia seriale RS-232
- Scheda di interfaccia parallela 1284-B
- Adattatore Coax/Twinax per SCS

**Avvertenza** Le schede opzionali si deteriorano facilmente in presenza di elettricità statica. Prima di prendere una scheda, toccare un oggetto metallico, ad esempio, la struttura della stampante MFP.

- 1 Individuare i connettori sulla scheda di sistema.
- 2 Rimuovere e conservare la vite e la piastrina di copertura.
- 3 Estrarre la scheda dalla confezione e conservare il materiale di imballaggio.
- 4 Allineare i punti di connessione sulla scheda al connettore sulla scheda di sistema e inserire la scheda nel connettore.
- 5 Inserire la vite della piastrina di copertura o quella fornita in dotazione con la scheda.
- 6 Stringere la vite per fissare la scheda.

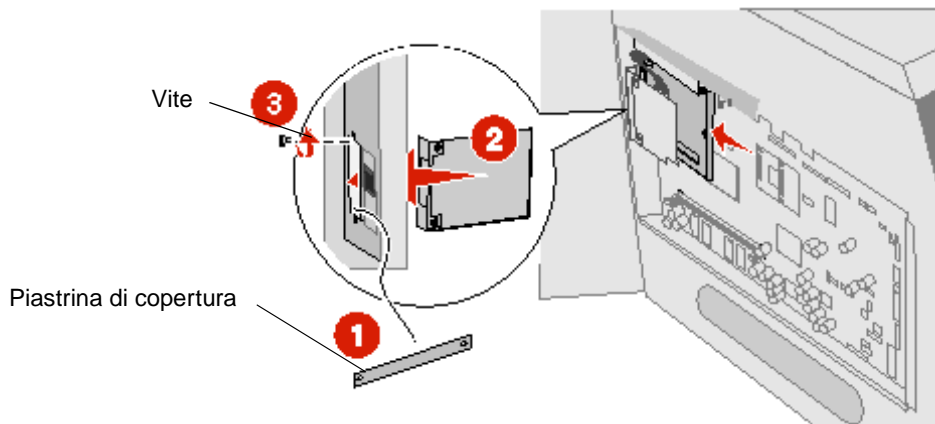

### ***Reinstallazione della piastra***

Dopo aver installato le schede opzionali sulla scheda di sistema della stampante MFP, seguire le istruzioni riportate di seguito per reinstallare la piastra e chiudere gli sportelli.

- 1 Allineare i fori sulla piastra alle viti.
- 2 Far scorrere la piastra sulle viti.
- 3 Stringere le viti.

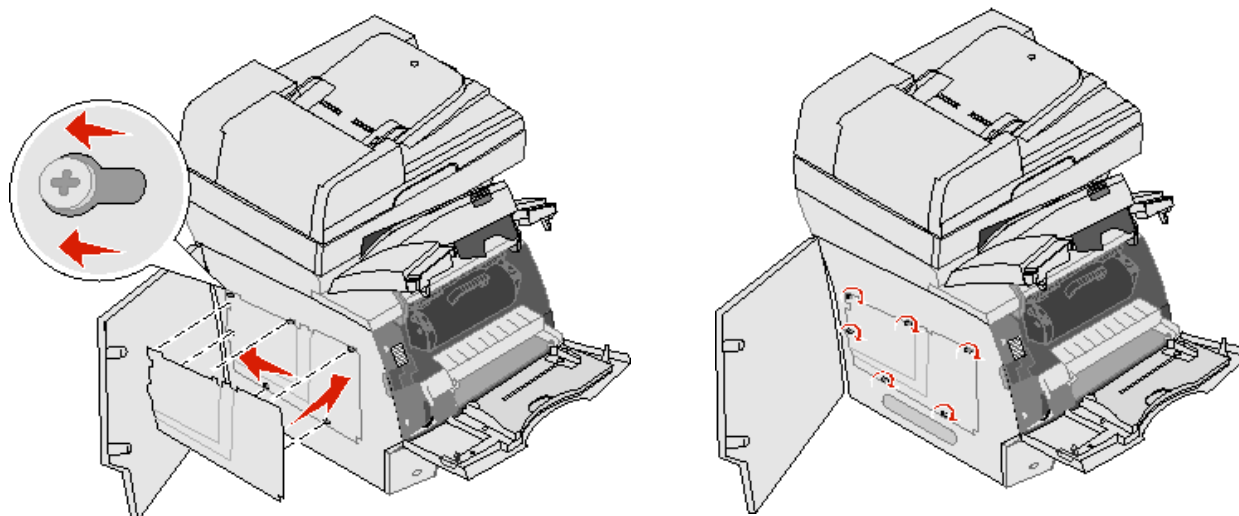

- 4 Chiudere lo sportello laterale.
- 5 Chiudere il coperchio anteriore superiore.
- 6 Chiudere l'alimentatore multiuso.

Per mantenere elevata la qualità di stampa, è necessario eseguire periodicamente alcune operazioni di manutenzione. Tali operazioni sono descritte in questo capitolo.

Se la stampante MFP è utilizzata da più utenti, è consigliabile designare un operatore che si occupi della configurazione e della manutenzione. Per risolvere eventuali problemi di stampa ed eseguire le attività di manutenzione, rivolgersi a tale operatore.

Negli Stati Uniti, chiamare il numero 1-800-539-6275 per ottenere informazioni sui fornitori autorizzati Lexmark di zona. In altri paesi o regioni, visitare il sito Web Lexmark all'indirizzo [www.lexmark.com](http://www.lexmark.com) o contattare il rivenditore della stampante MFP.

### ***Conservazione dei materiali di consumo***

I materiali di consumo devono essere conservati in un ambiente fresco e pulito. Non capovolgere i materiali di consumo e conservarli nella confezione originale prima di utilizzarli.

Non esporre i materiali di consumo a:

- luce solare diretta
- temperature superiori ai 35° C (95° F)
- alto tasso di umidità (oltre l'80%)
- aria salmastra
- gas corrosivi
- ambienti polverosi

### **Stato dei materiali di consumo**

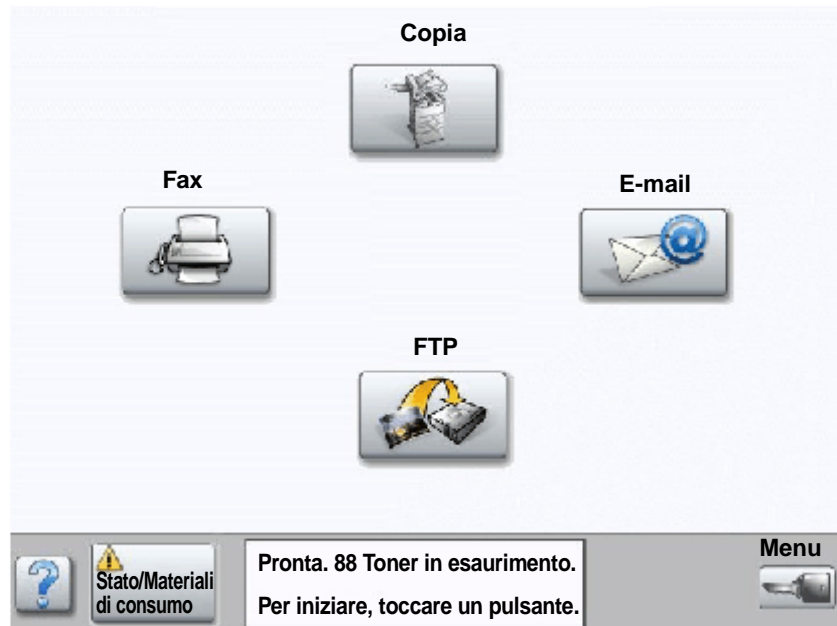

Il pannello di controllo della stampante MFP invia un messaggio di avviso quando è necessario sostituire un materiale di consumo o eseguire operazioni di manutenzione. La barra dei messaggi sullo stato della stampa nella parte inferiore del touch screen mostra quando la stampante MFP si trova nello stato **Pronta** e se alcuni materiali di consumo sono in esaurimento. Se si tocca **Stato/Materiali di consumo** nella parte inferiore del touch screen, viene visualizzata la relativa schermata dove è possibile visualizzare lo stato dei vari vassoi e degli altri materiali di consumo.



## Risparmio dei materiali di consumo

Nel software o sul touch screen sono disponibili diverse opzioni che consentono di ottenere un risparmio di toner e carta. Per ulteriori informazioni sulla modifica di queste impostazioni, consultare la *Guida ai menu e ai messaggi* nel CD *Software e documentazione*.

Materiale	Voce da selezionare nel menu	Uso dell'impostazione
Toner	Intensità toner, toccare il pulsante Menu → Impostazioni stampante → menu Qualità	Consente di regolare la quantità di toner distribuita su un foglio del supporto di stampa. I valori sono compresi tra 1 (impostazione più chiara) e 10 (impostazione più scura). <b>Nota</b> Quando il toner è in esaurimento, agitare bene la cartuccia per ridistribuire il toner residuo. Per ulteriori informazioni, vedere <b>Richiesta di una cartuccia di stampa</b> .
Supporto di stampa	Stampa multipagina, toccare il pulsante Menu → Impostazioni stampante → menu Finitura	Consente di stampare due o più immagini di pagine su una facciata del foglio. I valori selezionabili per la stampa multipagina sono 2 pagine su 1, 3 pagine su 1, 4 pagine su 1, 6 pagine su 1, 9 pagine su 1, 12 pagine su 1 e 16 pagine su 1. Se selezionata insieme all'impostazione fronte/retro, questa opzione consente di stampare fino a 32 pagine su un unico foglio (16 pagine su ciascuna facciata).
	Fronte/retro, toccare il pulsante Menu → Impostazioni stampante → menu Finitura	La stampa fronte/retro è disponibile quando è installata l'unità fronte/retro e consente di stampare su entrambe le facciate di un foglio di carta.
	Utilizzare l'applicazione software o il driver della stampante MFP per inviare un processo utilizzando l'opzione Verifica stampa.	Consente di controllare la qualità di stampa della prima copia di un processo prima di stampare le restanti copie. Se il risultato non è soddisfacente, è possibile annullare il processo. Per ulteriori informazioni sull'opzione Verifica stampa, vedere <b>Stampa ed eliminazione dei processi in attesa</b> .

## Richiesta di materiali di consumo

Per richiedere i materiali di consumo negli Stati Uniti, chiamare il numero 1-800-539-6275 per informazioni sui fornitori autorizzati Lexmark di zona. In altri paesi o regioni, visitare il sito Web Lexmark all'indirizzo [www.lexmark.com](http://www.lexmark.com) o contattare il rivenditore della stampante MFP.

## Richiesta di una cartuccia di stampa

Quando viene visualizzato il messaggio **88 Toner in esaurimento** o se la qualità di stampa non risulta soddisfacente, rimuovere la cartuccia di toner. Agitare bene la cartuccia per ridistribuire il toner, quindi reinserirla e continuare a stampare. Ripetere l'operazione più volte. Se la qualità di stampa non migliora, sostituire la cartuccia di stampa.

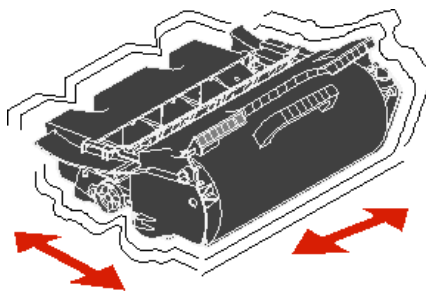

È necessario disporre di una nuova cartuccia da sostituire a quella presente quando la qualità di stampa non risulta soddisfacente.

## Manutenzione della stampante MFP

Le cartucce di stampa consigliate, specificatamente progettate per la stampante MFP, sono:

Codice	Descrizione	Durata media della cartuccia <sup>1</sup>
<b>Negli Stati Uniti e in Canada<sup>2</sup></b>		
X644A11A	Cartuccia di stampa restituibile	10.000 pagine standard
X644H11A	Cartuccia di stampa restituibile a lunga durata	21.000 pagine standard
X644X11A	Cartuccia di stampa restituibile a lunghissima durata	32.000 pagine standard
X644H01A	Cartuccia di stampa restituibile a lunga durata per etichette	21.000 pagine standard
X644X01A	Cartuccia di stampa restituibile a lunghissima durata per etichette	32.000 pagine standard
Altre cartucce di stampa disponibili		
X644A21A	Cartuccia di stampa	10.000 pagine standard
X644H21A	Cartuccia di stampa a lunga durata	21.000 pagine standard
X644X21A	Cartuccia di stampa a lunghissima durata	32.000 pagine standard
<b>In Europa, Medio Oriente e Africa<sup>3</sup></b>		
X644A11E	Cartuccia di stampa restituibile	10.000 pagine standard
X644H11E	Cartuccia di stampa restituibile a lunga durata	21.000 pagine standard
X644X11E	Cartuccia di stampa restituibile a lunghissima durata	32.000 pagine standard
Altre cartucce di stampa disponibili		
X644A21E	Cartuccia di stampa	10.000 pagine standard
X644H21E	Cartuccia di stampa a lunga durata	21.000 pagine standard
X644X21E	Cartuccia di stampa a lunghissima durata	32.000 pagine standard
<b>In Asia Pacifico<sup>4</sup></b>		
X644A11P	Cartuccia di stampa restituibile	10.000 pagine standard
X644H11P	Cartuccia di stampa restituibile a lunga durata	21.000 pagine standard
X644X11P	Cartuccia di stampa restituibile a lunghissima durata	32.000 pagine standard
X644H01P	Cartuccia di stampa restituibile a lunga durata per etichette	21.000 pagine standard
X644X01P	Cartuccia di stampa restituibile a lunghissima durata per etichette	32.000 pagine standard
Altre cartucce di stampa disponibili		
X644A21P	Cartuccia di stampa	10.000 pagine standard
X644H21P	Cartuccia di stampa a lunga durata	21.000 pagine standard
X644X21P	Cartuccia di stampa a lunghissima durata	32.000 pagine standard
<sup>1</sup> Valore di durata dichiarato secondo la norma ISO/IEC 19752 <sup>2</sup> Progettata per l'uso solo negli Stati Uniti e in Canada <sup>3</sup> Progettata per l'uso solo in Europa, Medio Oriente e Africa <sup>4</sup> Progettata per l'uso solo in Asia Pacifico <sup>5</sup> Progettata per l'uso solo in America Latina		

## Manutenzione della stampante MFP

Codice	Descrizione	Durata media della cartuccia <sup>1</sup>
<b>In America Latina<sup>5</sup></b>		
X644A11L	Cartuccia di stampa restituibile	10.000 pagine standard
X644H11L	Cartuccia di stampa restituibile a lunga durata	21.000 pagine standard
X644X11L	Cartuccia di stampa restituibile a lunghissima durata	32.000 pagine standard
X644H01L	Cartuccia di stampa restituibile a lunga durata per etichette	21.000 pagine standard
X644X01L	Cartuccia di stampa restituibile a lunghissima durata per etichette	32.000 pagine standard
Altre cartucce di stampa disponibili		
X644A21L	Cartuccia di stampa	10.000 pagine standard
X644H21L	Cartuccia di stampa a lunga durata	21.000 pagine standard
X644X21L	Cartuccia di stampa a lunghissima durata	32.000 pagine standard
<sup>1</sup> Valore di durata dichiarato secondo la norma ISO/IEC 19752 <sup>2</sup> Progettata per l'uso solo negli Stati Uniti e in Canada <sup>3</sup> Progettata per l'uso solo in Europa, Medio Oriente e Africa <sup>4</sup> Progettata per l'uso solo in Asia Pacifico <sup>5</sup> Progettata per l'uso solo in America Latina		

È possibile utilizzare il materiale di imballaggio della nuova cartuccia per restituire la cartuccia a Lexmark per il riciclaggio. Per ulteriori informazioni, vedere **Riciclaggio dei prodotti Lexmark**.

### ***Richiesta di un kit di manutenzione***

Il messaggio 80 **Manutenzione programmata** viene visualizzato dopo la stampa di 300.000 pagine e indica che è necessario sostituire i componenti di manutenzione della stampante MFP. Ordinare un kit di manutenzione non appena compare il messaggio 80 **Manutenzione programmata**. Il kit di manutenzione contiene tutti i componenti necessari per sostituire i rulli di prelievo, il rullo di caricamento, il rullo di trasferimento e l'unità di fusione.

**Nota** L'uso di alcuni tipi di supporti comporta la sostituzione frequente del kit di manutenzione. Sebbene il rullo di caricamento, il rullo di trasferimento e i rulli di prelievo siano contenuti nel kit di manutenzione, devono essere ordinati e sostituiti singolarmente, se necessario.

Verificare nella tabella seguente il codice del kit di manutenzione per la stampante MFP in uso.

Kit di manutenzione per	Codice
X644e e X646e	40X0102 (100 V) 40X0100 (110 V) 40X0101 (220 V)

La sostituzione dell'unità di fusione deve essere eseguita da un tecnico autorizzato.

### ***Richiesta dei rulli di caricamento***

Si consiglia di ordinare rulli di caricamento nuovi quando sulle pagine stampate sono presenti ombreggiature dovute al toner. Ordinare il codice Lexmark 40X0127.

### ***Richiesta di un rullo di trasferimento***

Ordinare il codice Lexmark 40X0130.

### ***Richiesta di rulli di prelievo***

Ordinare il codice Lexmark 40X0070. Ordinare rulli di prelievo nuovi quando la carta non è alimentata correttamente dal vassoio.

Quando si ordinano rulli di prelievo, è necessario un set per ciascun vassoio di alimentazione, ad esclusione dell'alimentatore multiuso.

### ***Richiesta di un meccanismo di prelievo per ADF***

Ordinare il codice Lexmark 40X0453. Ordinare un nuovo meccanismo di prelievo se si verificano problemi di alimentazione doppia della carta dall'alimentatore automatico documenti o quando la quantità di scansioni ammonta a 120.000 pagine.

### ***Richiesta di un rullo separatore per ADF***

Ordinare il codice Lexmark 40X0454. Ordinare un rullo separatore nuovo quando la carta non è alimentata correttamente dall'alimentatore automatico documenti o quando la quantità di scansioni ammonta a 120.000 pagine.

### ***Richiesta di un dispositivo di pulizia dell'unità di fusione delle etichette***

Per garantire un'alimentazione ottimale durante la stampa di etichette, è consigliabile utilizzare uno speciale dispositivo di pulizia dell'unità di fusione delle etichette. Per ordinare questo componente, visitare il sito Web all'indirizzo [www.lexmark.com](http://www.lexmark.com) o contattare il rappresentante Lexmark.

Si consiglia di non utilizzare dispositivi di pulizia dell'unità di fusione delle etichette per la stampa fronte/retro.

## ***Riciclaggio dei prodotti Lexmark***

Per restituire i prodotti a Lexmark per il riciclaggio:

- 1 Visitare il sito Web Lexmark:  
[www.lexmark.com/recycle](http://www.lexmark.com/recycle)
- 2 Quindi attenersi alle istruzioni visualizzate sullo schermo.

### ***Pulizia del vetro dello scanner e delle protezioni***

- 1 Sollevare il coperchio.
- 2 Inumidire con alcol isopropilico (95%) un panno pulito privo di lanugine o un tampone di cotone.
- 3 Utilizzando il panno o il tampone, pulire il vetro dello scanner e le protezioni con movimenti orizzontali.

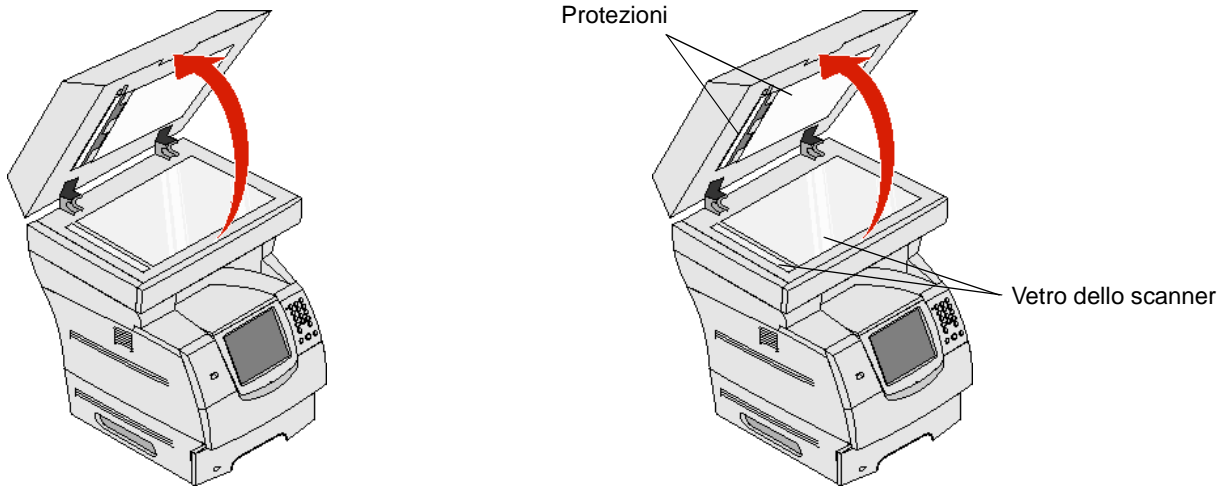

- 4 Aprire lo sportello di accesso dell'unità di scansione.
- 5 Utilizzando il panno o il tampone, pulire il vetro dello scanner e le protezioni con movimenti orizzontali.

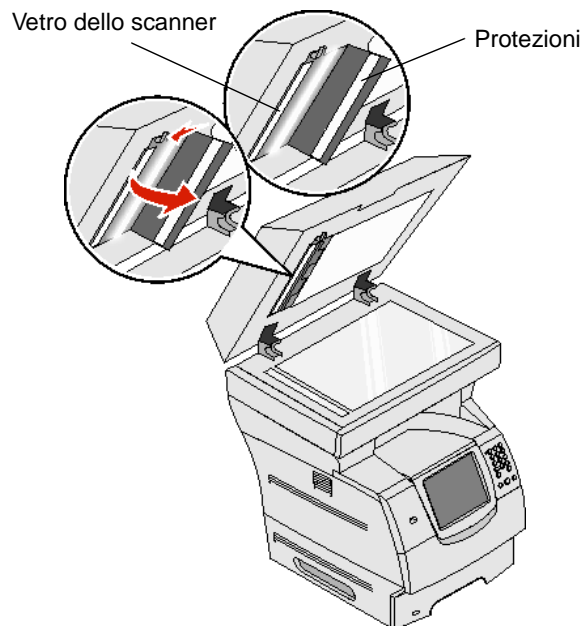

- 6 Chiudere lo sportello di accesso dell'unità di scansione.
- 7 Abbassare il coperchio.

### **Registrazione dello scanner**

La registrazione dello scanner è un processo che consente di allineare l'area di scansione alla posizione della carta. Per questo processo sono necessari due fogli di carta di colore *scuro* di formato Letter o A4.

- 1 Spegnerne la stampante MFP.
- 2 Sollevare il coperchio.
- 3 Pulire il vetro dello scanner e le protezioni.  
Per ulteriori informazioni, vedere **Pulizia del vetro dello scanner e delle protezioni**.
- 4 Premere il tasti 2 e 6 sul tastierino numerico
- 5 Tenendo premuti i tasti, accendere l'unità MFP.  
Tenere premuti i tasti per almeno 10 secondi durante l'accensione della stampante MFP, quindi rilasciarli. Sulla stampante MFP viene visualizzato il menu Configurazione.
- 6 Toccare la freccia giù fino a visualizzare **Registrazione scanner automatica**.
- 7 Toccare **Registrazione scanner automatica**.
- 8 Caricare la carta di colore scuro.
  - a Posizionare un foglio bianco della carta di colore scuro (A4 o Letter) sulla superficie piana.  
Assicurarsi che la carta sia allineata all'angolo superiore delle guide di plastica.

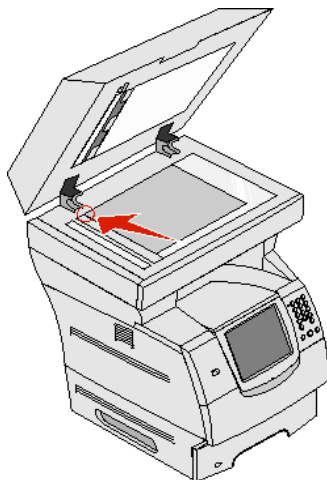

- b Abbassare il coperchio.
  - c Posizionare un foglio bianco della carta di colore scuro (A4 o Letter) nell'ADF e regolare le guide.  
Assicurarsi che le guide aderiscano alla carta; *non* piegare i fogli.
- 9 Premere **Avvio**.  
Le pagine vengono acquisite sulla superficie piana e nell'ADF, quindi viene visualizzato un messaggio di operazione riuscita o un messaggio di errore.  
Se viene visualizzato un messaggio di errore, eseguire un'altra registrazione dello scanner, riallineare la carta e verificare ogni fase dell'operazione. Se viene visualizzato un secondo messaggio di errore, contattare un tecnico autorizzato dell'assistenza.
- 10 Toccare **Esci dal menu Configurazione**.  
La stampante viene riavviata e torna alla pagina Home.

### ***Spostamento della stampante MFP***

Per spostare la stampante MFP all'interno dell'ufficio o per prepararla per il trasporto, attenersi alle seguenti istruzioni.



**ATTENZIONE** Per evitare di ferirsi o di danneggiare la stampante MFP, seguire le istruzioni riportate di seguito.

- Sollevare la stampante sempre con l'aiuto di almeno altre tre persone.
- Spegnere la stampante utilizzando sempre l'interruttore di alimentazione.
- Scollegare tutti i cavi dalla stampante prima di spostarla.
- Se la stampante MFP non viene reimballata correttamente per il trasporto, è possibile che si provochino danni non coperti dalla garanzia.
- I danni provocati da un errato spostamento della stampante MFP non sono coperti dalla garanzia.

### ***Spostamento della stampante MFP all'interno dell'ufficio***

Per spostare la stampante MFP da una posizione all'altra dell'ufficio, attenersi alle seguenti precauzioni:

- La stampante deve restare in posizione verticale.
- L'eventuale carrello utilizzato per trasportare la stampante MFP deve avere una superficie in grado di supportarne l'intera base.
- Evitare movimenti bruschi in quanto potrebbero danneggiare la stampante.

### ***Imballaggio della stampante MFP per il trasporto***

Per trasportare la stampante MFP con un veicolo utilizzando un corriere, è necessario reimballarla in modo appropriato. L'intero imballaggio deve essere quindi assicurato all'apposito pallet. Quando si spedisce o si trasporta la stampante, è necessario utilizzare sempre un pallet. La stampante MFP deve restare in posizione verticale per tutta la durata del trasporto. Se non si dispone di tutto il materiale di imballaggio originale, rivolgersi al tecnico dell'assistenza locale per ordinarlo. Ulteriori informazioni sull'imballaggio della stampante MFP sono disponibili nel kit di reimballaggio.

# 11

## Rimozione degli inceppamenti

La scelta accurata e il caricamento corretto dei materiali di stampa consentono di evitare gran parte degli inceppamenti. Per ulteriori informazioni su come evitare gli inceppamenti, vedere **Come evitare gli inceppamenti**. Se si verificano inceppamenti, seguire le indicazioni fornite in questa sezione.

Per risolvere i problemi di inceppamento della carta, è necessario liberare l'intero percorso di stampa e toccare **Continua** per annullare il messaggio e riprendere la stampa. Se l'opzione Rimozione inceppam. è impostata su Attivato o Automatico, viene stampata una nuova copia della pagina inceppata; l'impostazione Automatico, tuttavia, non garantisce la stampa della pagina.

### *Identificazione degli inceppamenti*

Se si verifica un inceppamento, nella barra dei messaggi sullo stato della stampa sul touch screen viene visualizzato il messaggio corrispondente.



Per una panoramica del percorso carta e delle aree in cui possono verificarsi gli inceppamenti, vedere la figura a **pagina 105**. Il percorso varia a seconda dell'origine della carta utilizzata.



### Sportelli di accesso e vassoi

La seguente figura mostra il percorso dei supporti di stampa all'interno della stampante MFP. Tale percorso varia a seconda dell'origine di alimentazione utilizzata (vassoi, alimentatore multiuso o alimentatore buste).

I numeri indicati nelle figure possono essere visualizzati sul pannello di controllo e indicano l'area generica dell'inceppamento.

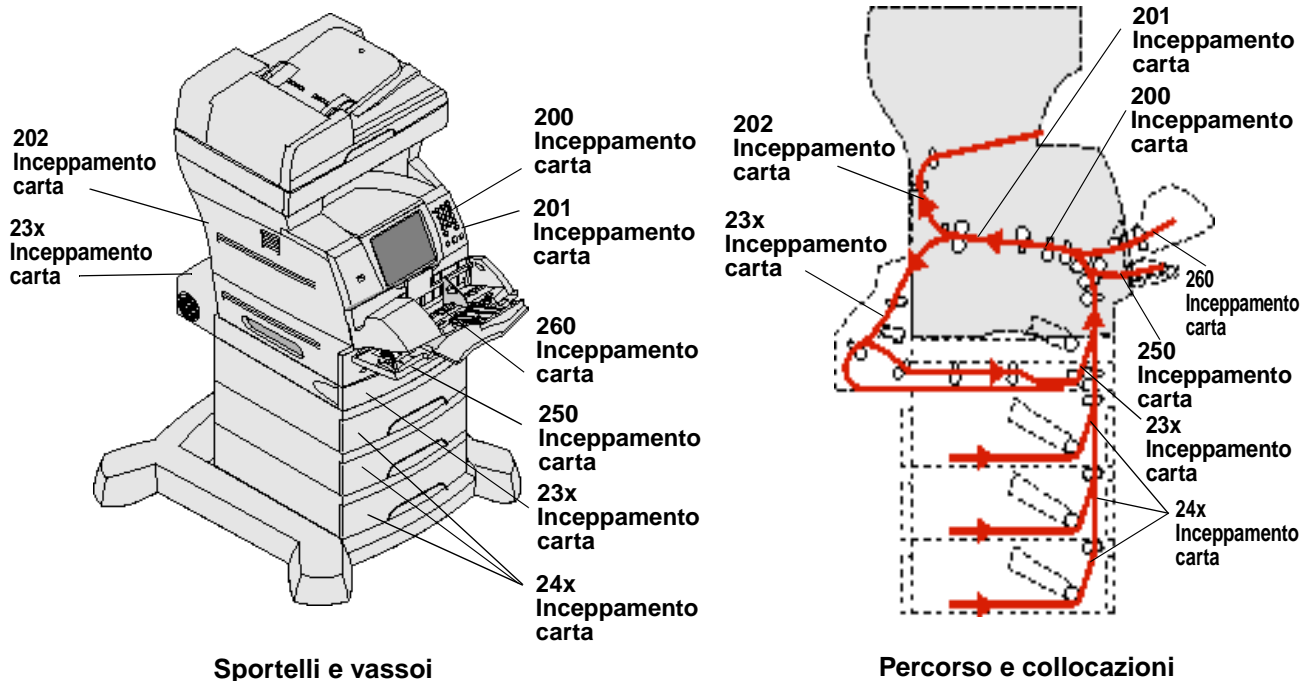

Sportelli e vassoi

Percorso e collocazioni



**ATTENZIONE** Le configurazioni con installazione a terra richiedono componenti aggiuntivi per garantire una stabilità maggiore. Se si utilizza un cassetto da 2000 fogli, è necessario utilizzare un supporto o una base per la stampante. Anche altre configurazioni necessitano di un supporto o di una base per la stampante. Per ulteriori informazioni, consultare il sito Web Lexmark all'indirizzo [www.lexmark.com/multifunctionprinters](http://www.lexmark.com/multifunctionprinters).

### Messaggi relativi agli inceppamenti

La seguente tabella indica i messaggi relativi agli inceppamenti che possono verificarsi e l'intervento necessario per annullarli. Il messaggio indica l'area in cui si è verificato l'inceppamento, tuttavia, si consiglia di liberare l'intero percorso della carta per essere sicuri di aver eliminato qualsiasi tipo di inceppamento.

Messaggio	Soluzione*
<b>200 e 201 Inceppamento carta</b> Rimuovere cartuccia	Aprire il coperchio anteriore inferiore e superiore, estrarre la cartuccia di stampa e rimuovere l'inceppamento.
<b>202 Inceppamento carta</b> Aprire sportello posteriore	Aprire lo sportello posteriore della stampante MFP e rimuovere l'inceppamento.
<b>23x Inceppamento carta</b> Verificare fronte/retro	Rimuovere il vassoio fronte/retro dalla relativa unità, sollevare il deflettore dell'unità fronte/retro e rimuovere l'inceppamento. Aprire lo sportello fronte/retro posteriore e rimuovere l'inceppamento.

## Rimozione degli inceppamenti

Messaggio	Soluzione*
<b>24x Inceppamento carta Verificare vassoio &lt;x&gt;</b>	Aprire ogni vassoio e rimuovere eventuali supporti inceppati.
<b>250 Inceppamento carta Verificare alimentatore multiuso</b>	Rimuovere tutti i supporti dall'alimentatore multiuso, flettere e allineare i supporti, reinserirli nell'alimentatore multiuso, quindi regolare la guida.
<b>260 Inceppamento carta Verificare alim. buste</b>	Sollevare il fermo buste, rimuovere tutte le buste, flettere e allineare la risma, quindi caricare nuovamente l'alimentatore e regolare la guida.
<b>290, 291, 292 e 294 Inceppamento nello scanner</b>	Rimuovere i documenti originali dall'ADF. Aprire il coperchio dell'ADF e rimuovere le pagine inceppate. Aprire il coperchio e rimuovere le pagine inceppate. Aprire lo sportello di accesso dell'unità di scansione e rimuovere le pagine inceppate.

## Rimozione degli inceppamenti

Benché gli inceppamenti possano verificarsi in molte aree, è piuttosto facile liberare il percorso carta. Gli inceppamenti carta possono verificarsi nella parte anteriore, interna e posteriore della stampante MFP. Gli inceppamenti nella parte anteriore della stampante si verificano nelle opzioni di alimentazione o nel vassoio fronte/retro. Gli inceppamenti all'interno della stampante si verificano in due aree e vanno rimossi estraendo la cartuccia di stampa. Gli inceppamenti possono inoltre verificarsi nella parte posteriore della stampante MFP o nell'unità fronte/retro.

**Nota** Le seguenti istruzioni per la rimozione degli inceppamenti non seguono un ordine numerico ma sono state raggruppate per liberare facilmente il percorso di stampa. Per informazioni su un inceppamento specifico, vedere **Messaggi relativi agli inceppamenti**.

### 250 Inceppamento carta Verificare alimentatore multiuso

- 1 Rimuovere la carta dall'alimentatore multiuso.
- 2 Flettere, aprire a ventaglio e riallineare la risma, quindi inserirla nell'alimentatore multiuso.
- 3 Caricare i supporti di stampa.
- 4 Spostare la guida laterale all'interno del vassoio fino a farla aderire al bordo del supporto.
- 5 Toccare **Continua**.

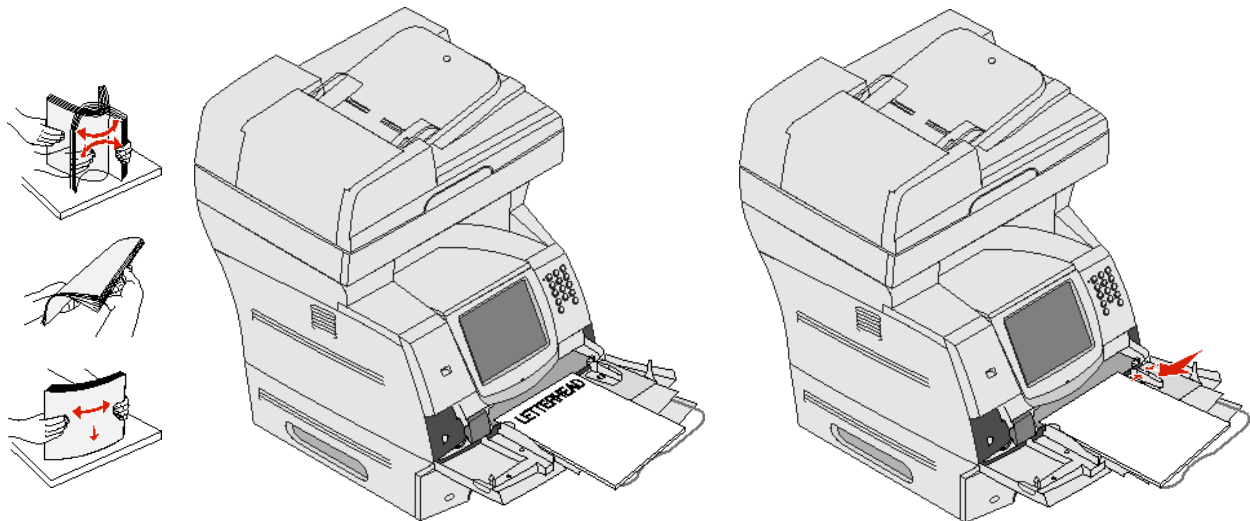

### 260 Inceppamento carta Verificare alim. buste

L'alimentatore buste preleva le buste dal fondo della risma, per cui la busta inceppata si trova sul fondo della risma.

- 1 Estrarre il fermo buste.
- 2 Rimuovere tutte le buste.

Se la busta inceppata si trova all'interno della stampante MFP e non è possibile estrarla, rimuovere l'alimentatore buste.

- a Sollevare l'alimentatore buste e metterlo da parte.
- b Rimuovere la busta dalla stampante MFP.

**Nota** Se non è possibile rimuovere la busta, è necessario rimuovere la cartuccia di stampa. Per ulteriori informazioni, vedere **200 e 201 Inceppamento carta Rimuovere cartuccia**.

- c Reinscrivere l'alimentatore buste fino a farlo *scattare* in posizione.

- 3 Flettere e allineare la risma di buste.

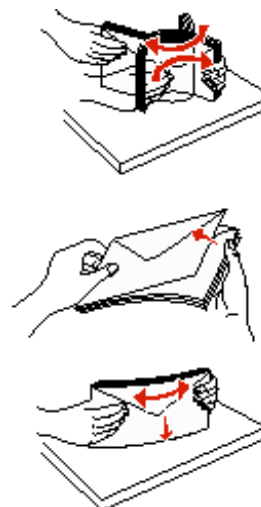
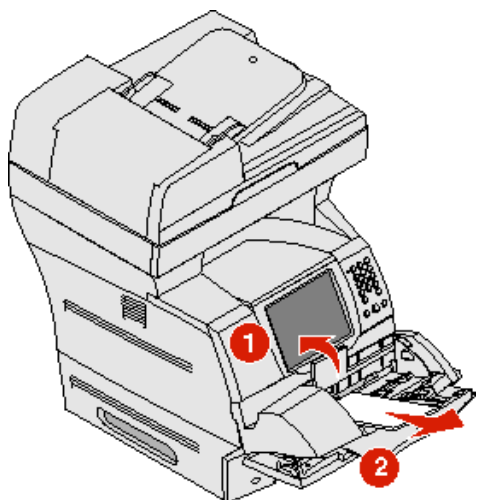

## Rimozione degli inceppamenti

---

- 4 Caricare l'alimentatore buste.
- 5 Regolare la guida.
- 6 Abbassare il fermo.
- 7 Toccare **Continua**.

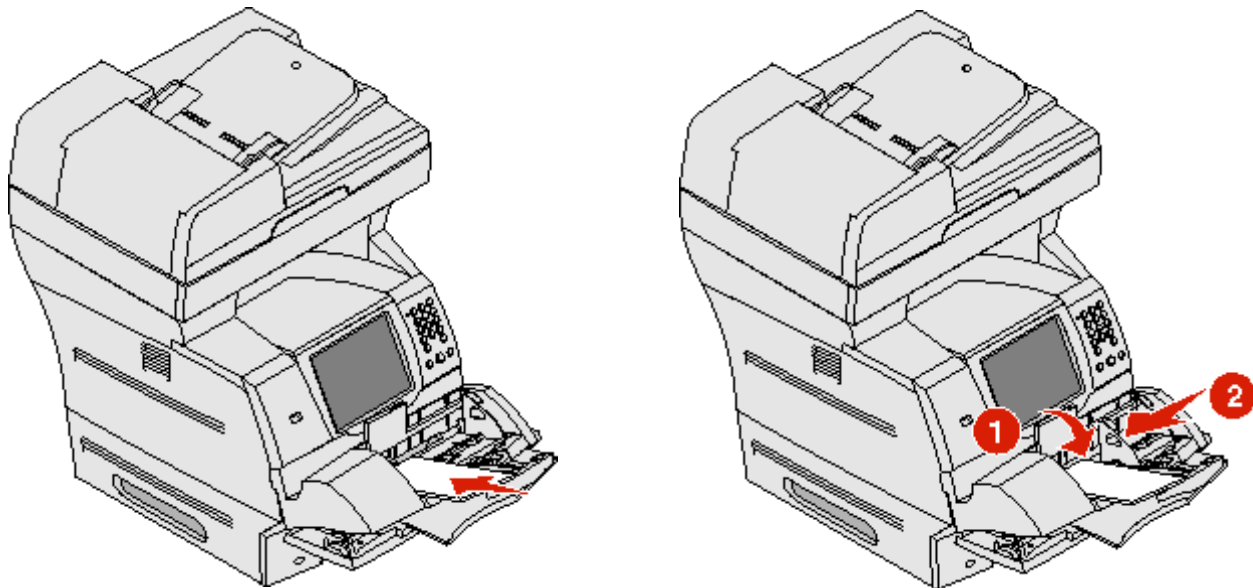

### Inceppamenti 23x e 24x

Gli inceppamenti di queste aree possono verificarsi sulla superficie inclinata di un vassoio o tra più vassoi. Per liberare queste aree:

- 1 Aprire il vassoio carta della stampante MFP e rimuovere i supporti inceppati.

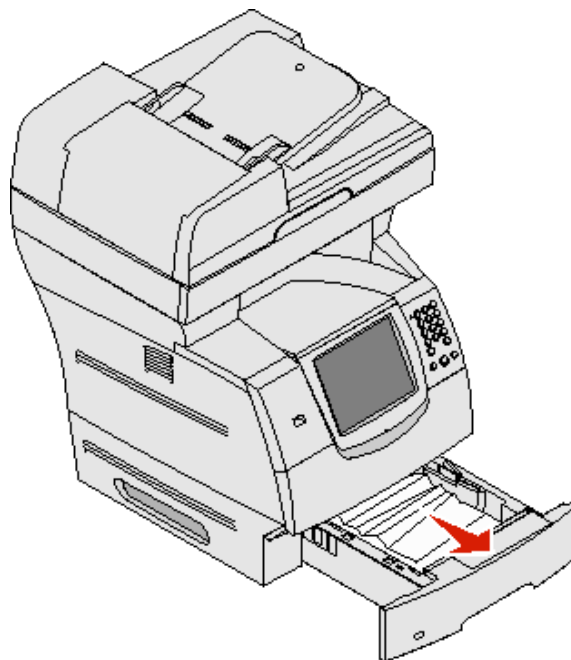

## Rimozione degli inceppamenti

- 2 Aprire il vassoio fronte/retro.  
Rimuovere i supporti sollevandoli.

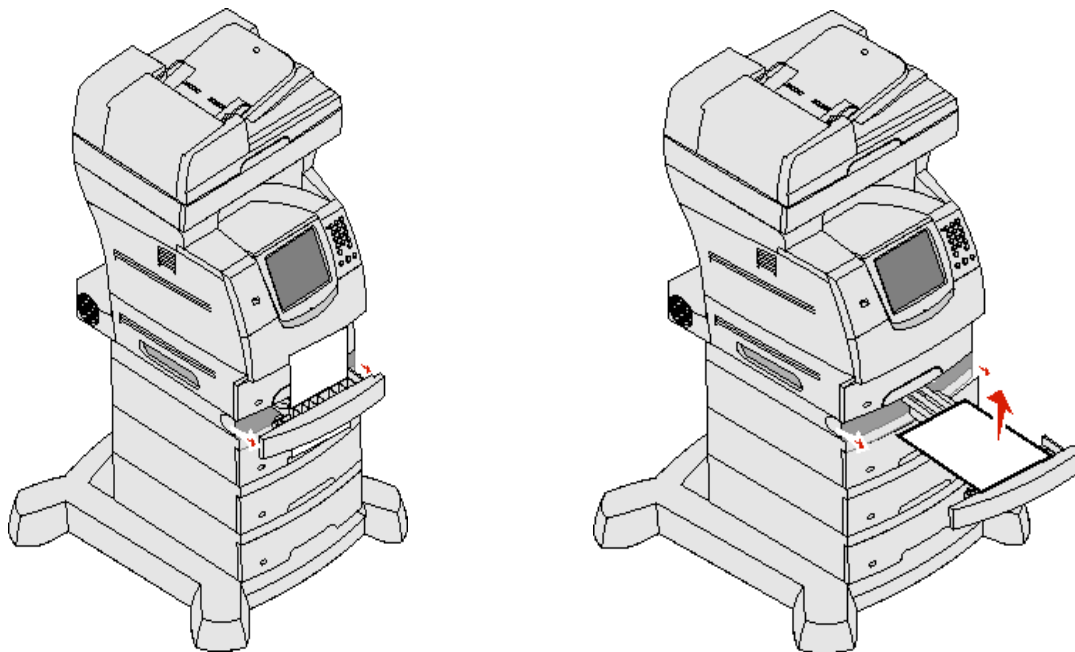

- 3 Aprire tutti i vassoi opzionali a partire da quello più in alto e rimuovere la carta inceppata.  
Tirare i supporti di stampa verso l'alto o verso il basso. Se non si riesce a estrarre il supporto in un modo, provare l'altro.

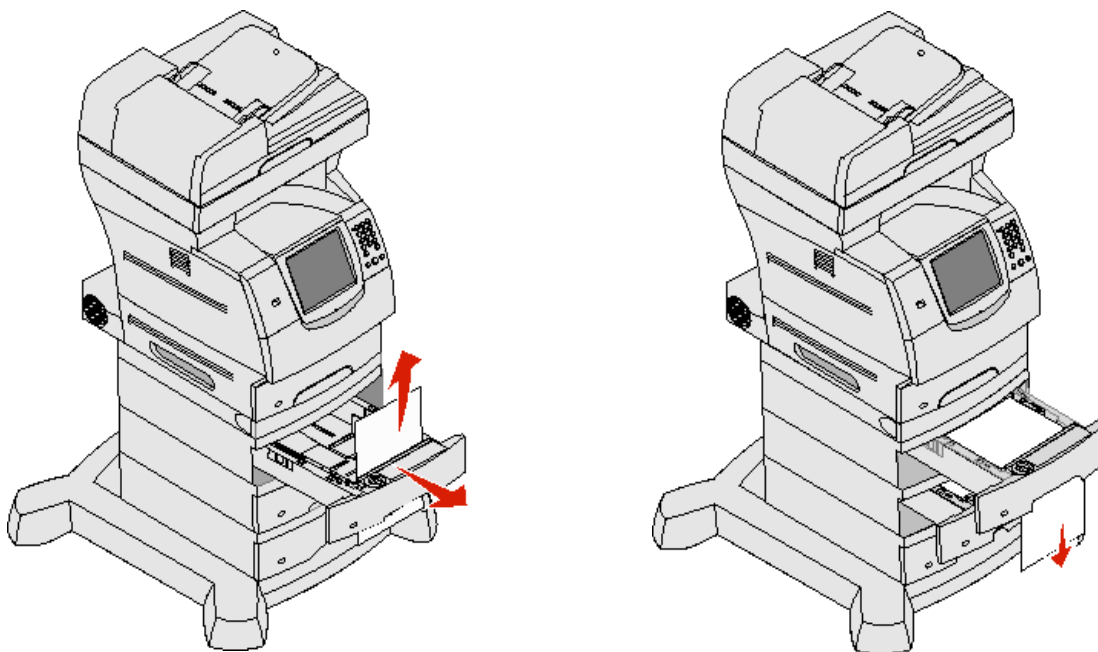

**ATTENZIONE** Le configurazioni con installazione a terra richiedono componenti aggiuntivi per garantire una stabilità maggiore. Se si utilizza un cassetto da 2000 fogli, è necessario utilizzare un supporto o una base per la stampante. Anche altre configurazioni necessitano di un supporto o di una base per la stampante. Per ulteriori informazioni, consultare il sito Web Lexmark all'indirizzo [www.lexmark.com/multifunctionprinters](http://www.lexmark.com/multifunctionprinters).

## Rimozione degli inceppamenti

---

- 4 Se si dispone di un alimentatore opzionale da 2000 fogli, aprire lo sportello anteriore, premere il pulsante per abbassare il vassoio elevatore, rimuovere l'inceppamento e verificare che la risma del supporto di stampa sia compatta e allineata.
- 5 Toccare **Continua**.

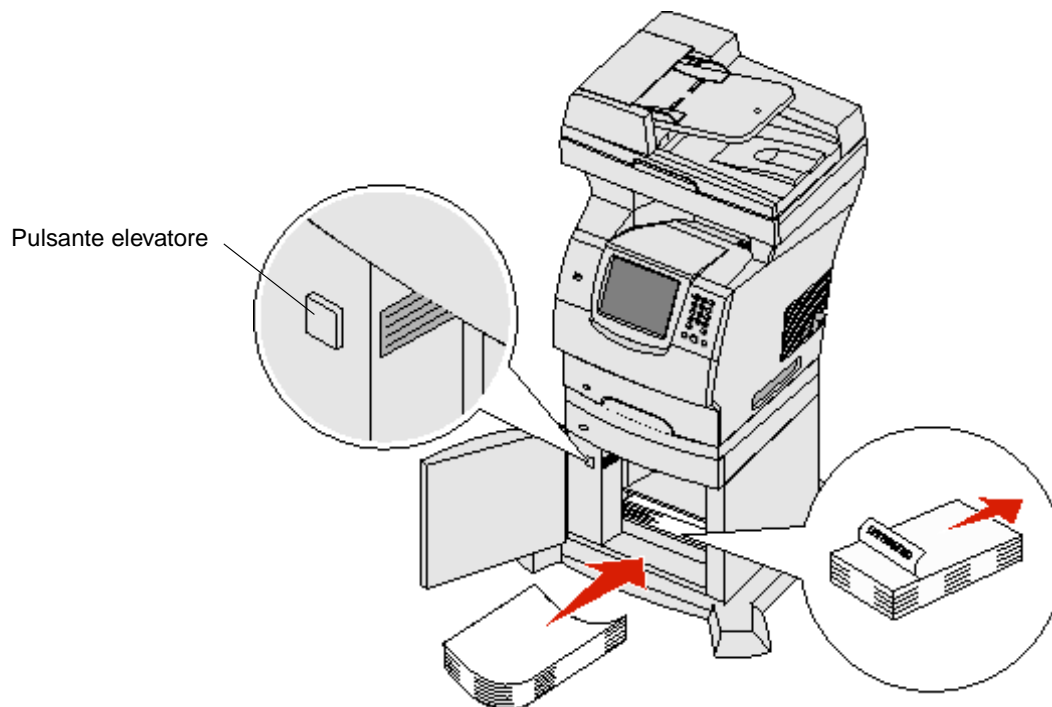

**ATTENZIONE** Le configurazioni con installazione a terra richiedono componenti aggiuntivi per garantire una stabilità maggiore. Se si utilizza un cassetto da 2000 fogli, è necessario utilizzare un supporto o una base per la stampante. Anche altre configurazioni necessitano di un supporto o di una base per la stampante. Per ulteriori informazioni, consultare il sito Web Lexmark all'indirizzo [www.lexmark.com/multifunctionprinters](http://www.lexmark.com/multifunctionprinters).

### 200 e 201 Inceppamento carta Rimuovere cartuccia

- 1 Premere il gancio di rilascio e abbassare l'alimentatore multiuso.
- 2 Premere il gancio di rilascio e aprire il coperchio anteriore superiore.



**ATTENZIONE** La parte interna della stampante MFP potrebbe essere surriscaldata. Attendere che si raffreddi prima di toccare qualsiasi componente interno.

- 3 Sollevare ed estrarre la cartuccia di stampa.

**Avvertenza** Non toccare il tamburo del fotoconduttore sul fondo della cartuccia e tenere la cartuccia dall'apposita maniglia.

- 4 Conservare la cartuccia.

**Nota** Non esporre la cartuccia alla luce diretta per periodi di tempo prolungati.

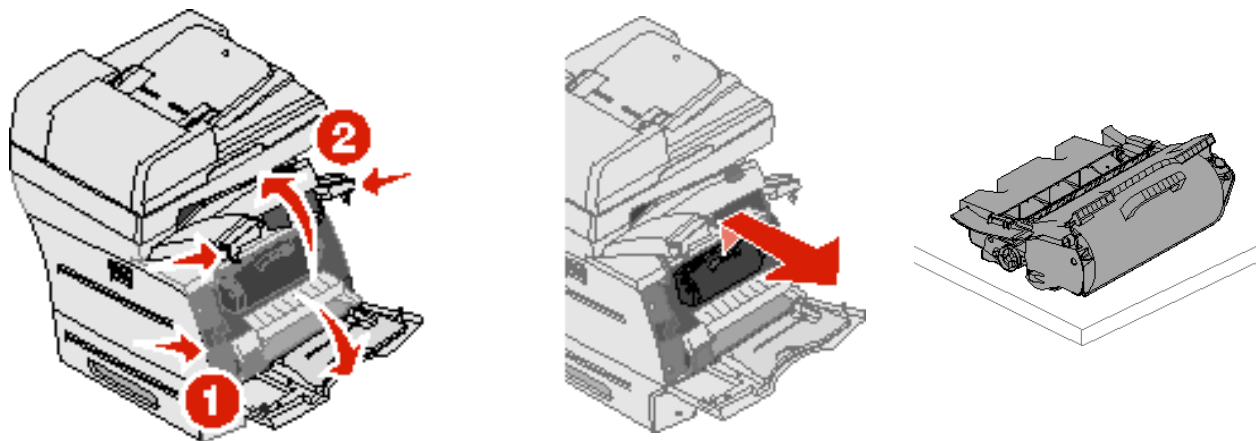

**Nota** I supporti di stampa potrebbero presentare tracce di toner non fuso che possono macchiare pelle e indumenti.

## Rimozione degli inceppamenti

---

- 5 Tirare il supporto di stampa verso l'alto e verso l'esterno.



**ATTENZIONE** Non rimuovere la carta utilizzando oggetti appuntiti per evitare lesioni personali o danni alla stampante.

**Avvertenza** Se i supporti di stampa non si estraggono facilmente, non tirarli ulteriormente e provare a estrarli dallo sportello posteriore della stampante MFP.

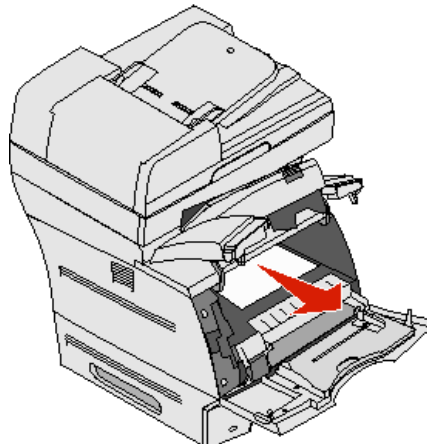

- 6 Allineare e reinstallare la cartuccia di toner.  
7 Chiudere il coperchio anteriore superiore.  
8 Chiudere l'alimentatore multiuso.  
9 Toccare **Continua**.

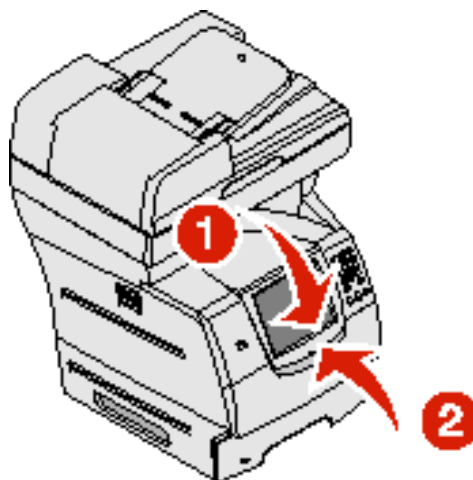
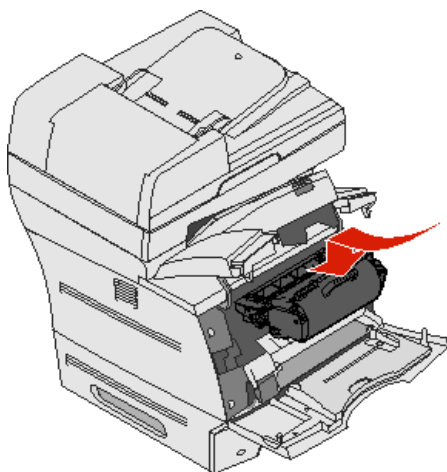



### 202 Inceppamento carta Aprire sportello posteriore

- 1 Se la carta fuoriesce dalla stampante MFP, estrarre il supporto, quindi toccare **Continua**. In alternativa, procedere con il passo 2.
- 2 Aprire lo sportello posteriore della stampante MFP.



**ATTENZIONE** La parte interna della stampante potrebbe essere surriscaldata. Attendere che si raffreddi prima di toccare qualsiasi componente interno.

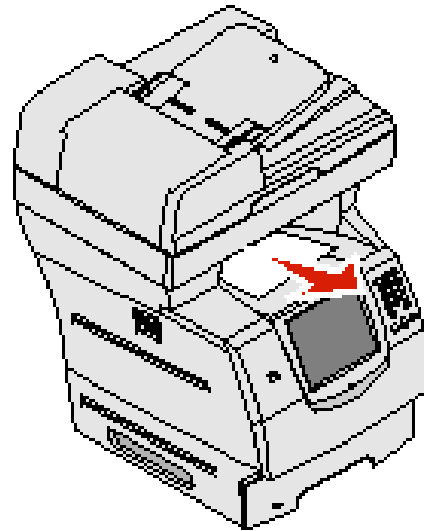
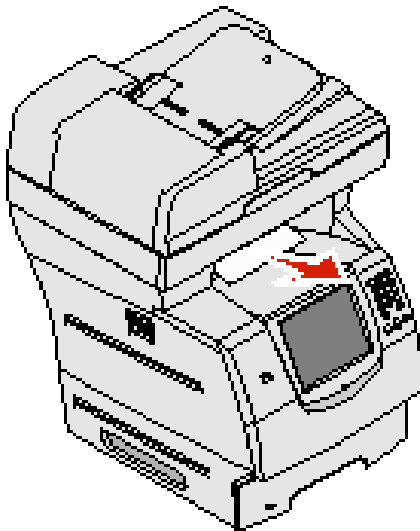

**ATTENZIONE** Non rimuovere la carta utilizzando oggetti appuntiti per evitare lesioni personali o danni alla stampante.

- 3 Rimuovere i supporti inceppati.
- 4 Chiudere lo sportello posteriore.
- 5 Toccare **Continua**.

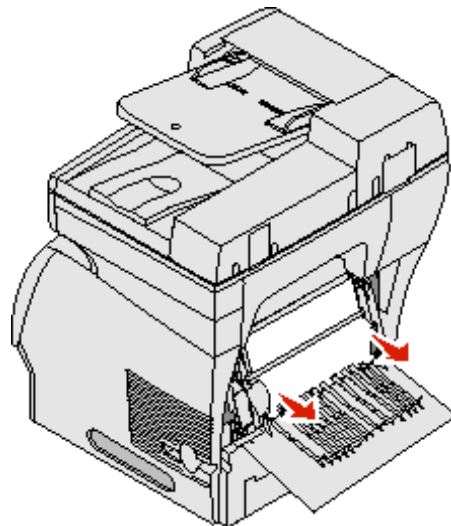
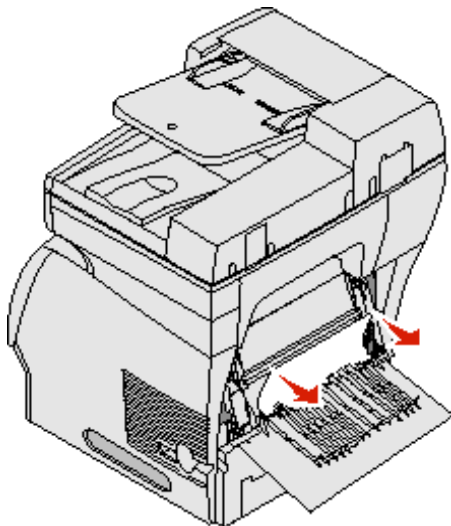

### 23x Inceppamento carta Aprire sportello posteriore fronte/retro

- 1 Aprire lo sportello posteriore dell'unità fronte/retro.

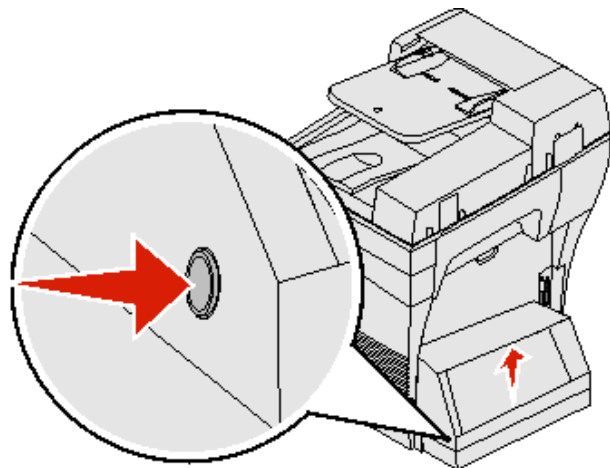

- 2 Rimuovere il supporto inceppato.  
A seconda della posizione, tirarlo verso l'alto o il basso.
- 3 Chiudere lo sportello posteriore dell'unità fronte/retro fino a farlo *scattare* in posizione.
- 4 Toccare **Continua**.

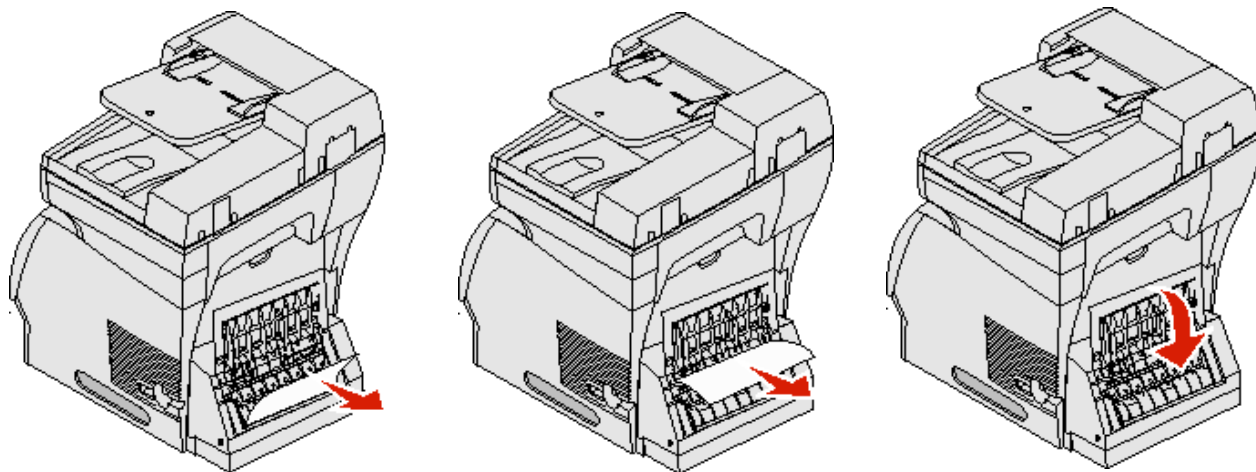

### ***Rimozione degli inceppamenti nell'ADF***

#### **290, 291, 292 e 294 Inceppamento nello scanner**

- 1 Rimuovere i documenti originali dall'ADF.
- 2 Aprire il coperchio dell'ADF e rimuovere le pagine inceppate.
- 3 Aprire il coperchio e rimuovere le pagine inceppate.

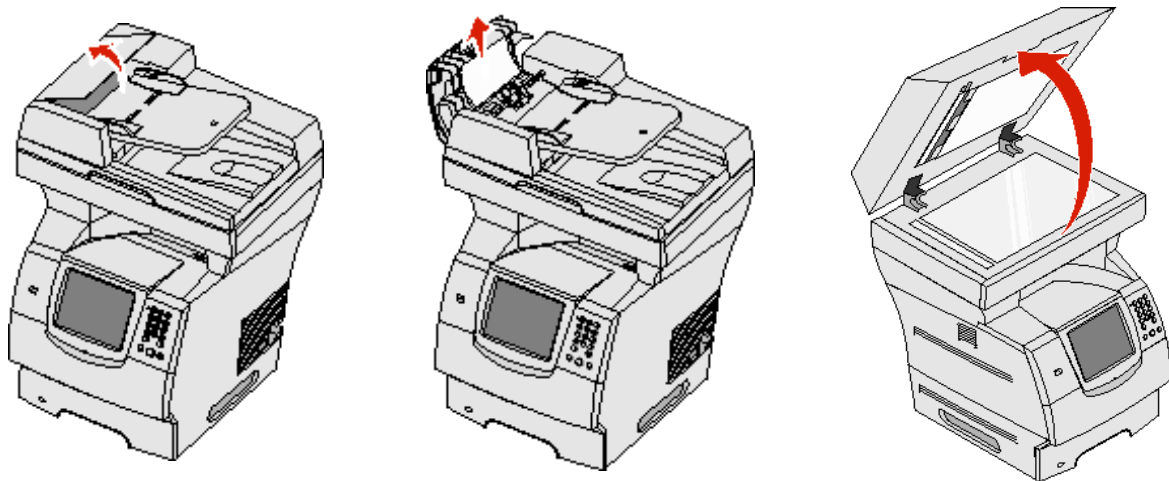

- 4 Aprire lo sportello di accesso dell'unità di scansione e rimuovere le pagine inceppate.

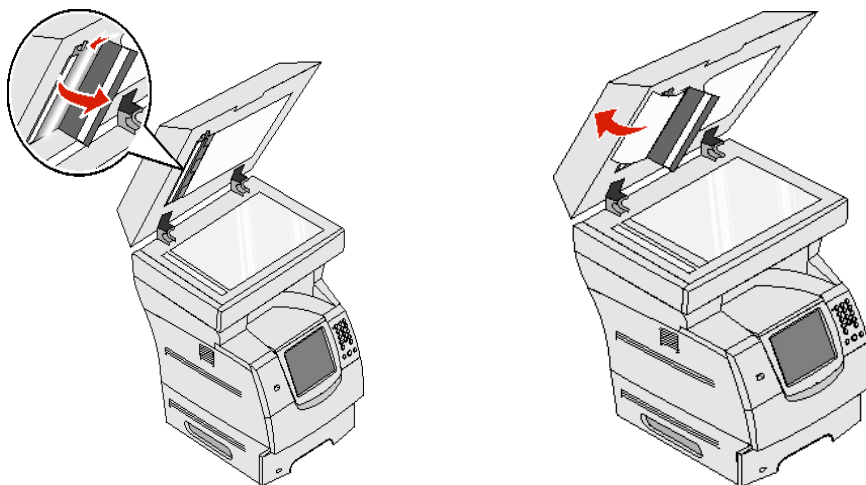

- 5 Chiudere lo sportello di accesso dell'unità di scansione.
- 6 Chiudere il coperchio dell'ADF.

### ***Regolazione della luminosità del pannello di controllo***

Se si riscontrano problemi nella lettura del display del pannello di controllo, è possibile regolare la luminosità dell'LCD mediante il menu Impostazioni.

#### ***Luminosità***

- 1 Verificare che la stampante MFP sia accesa.
- 2 Toccare il pulsante **Menu** sulla schermata Home.
- 3 Toccare **Impostazioni**.
- 4 Toccare **Impostazioni generali**.
- 5 Toccare la freccia giù fino a visualizzare **Luminosità**.
- 6 Toccare la freccia sinistra per ridurre la luminosità o la freccia destra per aumentarla.  
È possibile regolare la luminosità selezionando valori compresi tra 5 e 100 (il valore predefinito è 100).
- 7 Toccare **Inoltra**.
- 8 Toccare **Home**.

### ***Ripristino delle impostazioni predefinite di fabbrica***

La prima volta che si accede ai menu della stampante MFP dal pannello di controllo, si potrebbero notare degli asterischi (\*) a sinistra di alcune opzioni di menu. Tali asterischi indicano le *impostazioni predefinite di fabbrica*, ovvero le impostazioni originali della stampante MFP. I valori predefiniti possono variare da regione a regione.

Quando si seleziona una nuova impostazione dal pannello di controllo, viene visualizzato il messaggio **Inoltra selezione**. Quando questo messaggio scompare, accanto all'impostazione viene visualizzato un asterisco che la identifica come *impostazione predefinita dall'utente*. Tali impostazioni restano attive finché non vengono sostituite o non si ripristinano quelle di fabbrica. Per ripristinare le impostazioni predefinite di fabbrica della stampante MFP:

**Avvertenza** Tutte le risorse trasferite (font, macro, set di simboli) nella memoria della stampante MFP (RAM) vengono eliminate a differenza di quelle residenti nella memoria Flash o sul disco fisso.

- 1 Verificare che la stampante MFP sia accesa.
- 2 Toccare il pulsante **Menu** sulla schermata Home.
- 3 Toccare **Impostazioni**.
- 4 Toccare **Impostazioni generali**.
- 5 Toccare la freccia giù fino a visualizzare **Ripristina val. predef.**

- 6 Toccare la freccia sinistra o destra fino a visualizzare **Ripristina ora**.

Dopo aver toccato Ripristina ora, vengono ripristinati i valori predefiniti di fabbrica di tutte le impostazioni di menu, tranne:

- L'impostazione Lingua schermo del pannello di controllo nel menu Impostazioni.
- Le impostazioni dei menu Parallela, Seriale, Rete e USB.

- 7 Toccare **Inoltra**.

- 8 Toccare **Home**.

## ***Regolazione del timeout dello schermo***

Per regolare l'impostazione **Timeout schermo**:

- 1 Verificare che la stampante MFP sia accesa.
- 2 Toccare il pulsante **Menu** sulla schermata Home.
- 3 Toccare **Impostazioni**.
- 4 Toccare **Impostazioni generali**.
- 5 Toccare la freccia giù fino a visualizzare **Timeout schermo**.
- 6 Toccare la freccia sinistra o destra per ridurre o aumentare il tempo.

I valori disponibili sono compresi tra 15 e 300 minuti.

## ***Regolazione dell'opzione Risparmio energia***

Per regolare l'impostazione **Risparmio energia**:

- 1 Verificare che la stampante MFP sia accesa.
- 2 Toccare il pulsante **Menu** sulla schermata Home.
- 3 Toccare **Impostazioni**.
- 4 Toccare **Impostazioni generali**.
- 5 Toccare la freccia giù fino a visualizzare **Risparmio energia**.
- 6 Toccare la freccia sinistra o destra per ridurre o aumentare il tempo.

I valori disponibili sono compresi tra 2 e 240 minuti.

## ***Configurazione della stampante MFP***

È possibile utilizzare numerose funzioni per aumentare il livello di protezione IT (Information Technology) della periferica. Le sezioni che seguono illustrano la modalità di configurazione di tali funzioni.

### ***Impostazione della protezione password per i menu***

Applicare una password di amministratore per evitare che utenti non autorizzati modifichino la configurazione della stampante MFP dal pannello di controllo o dal server Web incorporato (EWS, Embedded Web Server).

- 1 Toccare il pulsante **Menu** sulla schermata Home.
- 2 Toccare **Impostazioni**.

- 3 Toccare la **freccia giù**, quindi toccare **Protezione**.
- 4 Toccare la **freccia giù**, quindi toccare **Crea/Modifica password** → **Crea/Modifica password avanzata**.
- 5 Immettere e confermare una password alfanumerica composta da almeno 8 caratteri.
- 6 Toccare **Inoltra**.
- 7 Toccare **Impostazioni** → **Protezione** → **Protezione password** per visualizzare le impostazioni di configurazione protette dalla **password avanzata**.

**Nota** È possibile selezionare Impostazioni → Protezione → Protezione password e Impostazioni → Protezione → Crea/Modifica password → Crea/Modifica password utente per limitare l'accesso con una password diversa da quella avanzata. Selezionare Impostazioni → Protezione → Protezione password per impostare i menu con la password avanzata e con la password utente.

**Nota** La password avanzata e la password utente consentono di limitare l'accesso ai menu del pannello di controllo del touch screen della stampante MFP e alla sezione Configurazione del server Web incorporato (EWS).

### ***Restrizione dell'accesso alle funzioni***

La stampante MFP utilizza numerosi metodi di autenticazione dell'utente per l'accesso alle funzioni.

- 1 Aprire un browser Web. Nella riga degli indirizzi, inserire l'indirizzo IP della stampante MFP da configurare utilizzando il formato *http://indirizzo\_ip/*.
- 2 Fare clic su **Configurazione**.
- 3 In Altre impostazioni, fare clic su **Protezione**.
  - d Selezionare un metodo di autenticazione.
  - e Fare clic su **Inoltra**.
- 4 Fare clic sul collegamento per l'impostazione del metodo di autenticazione selezionato **d**.
  - a Inserire le informazioni appropriate per l'ambiente utilizzato.
  - b Fare clic su **Inoltra**.
- 5 Fare clic su **Accesso funzione**.
  - a Impostare il livello di autenticazione per ogni funzione. Selezionare **Disattivato** per impedire l'uso di una funzione.
  - b Fare clic su **Inoltra**.

### ***Limitazione dell'accesso ai menu dal pannello di controllo***

È possibile impedire l'accesso a tutti i menu mediante il touch screen del pannello di controllo eseguendo le operazioni indicate di seguito:

- 1 Toccare il pulsante **Menu** sulla schermata Home.
- 2 Toccare **Impostazioni**.
- 3 Toccare la **freccia giù**.
- 4 Toccare **Sicurezza** → **Accesso funzione** → **Menu** → **Disabilitato**.
- 5 Toccare **Inoltra**.

### ***Disabilitazione della voce di menu Driver su fax***

- 1 Toccare il pulsante **Menu** sulla schermata Home.
- 2 Toccare **Impostazioni** → **Impostazioni fax** → **Impostazione fax analogico** → **Impostazioni invio fax**.
- 3 Toccare la **freccia giù**.
- 4 Toccare **Driver su fax** → **Disattivato**.
- 5 Toccare **Inoltra**.

### ***Impostazione del numero di identificazione personale (PIN) per il blocco della periferica***

Il PIN per il blocco della periferica consente di bloccare e sbloccare la stampante MFP. Se la stampante MFP è bloccata, esegue automaticamente il buffering dei processi ricevuti sul disco fisso. Per avviare la stampa di questi processi, è necessario immettere il PIN corretto sul pannello di controllo per sbloccare la stampante.

Quando la stampante MFP è bloccata, il pannello di controllo può essere utilizzato solo per lo sblocco della periferica.

**Nota** Questa impostazione è disponibile solo sulle stampanti MFP dotate di un disco fisso interno integrato. I dati sul canale di ritorno vengono elaborati quando la stampante MFP è bloccata. È possibile recuperare report quali il registro eventi o utenti da una stampante MFP bloccata.

- 1 Toccare il pulsante **Menu** sulla schermata Home.
- 2 Toccare **Impostazioni**.
- 3 Toccare la **freccia giù**, quindi toccare **Protezione**.
- 4 Toccare la **freccia giù**, quindi toccare **Crea/Modifica password** → **Crea/Modifica PIN per blocco periferica**.
- 5 Immettere e confermare un PIN composto da quattro cifre.
- 6 Toccare **Inoltra**.

### **Blocco della stampante MFP mediante il PIN per il blocco della periferica**

- 1 Toccare il pulsante **Blocca per**.
- 2 Immettere il PIN a quattro cifre per il blocco della periferica.

### **Sblocco della stampante MFP mediante il PIN per il blocco della periferica**

- 1 Toccare il pulsante **Sblocca per**.
- 2 Immettere il PIN a quattro cifre per il blocco della periferica.

### ***Impostazione di una password per la stampa dei fax ricevuti***

Per impostare una password per la stampa dei fax ricevuti, eseguire le operazioni indicate di seguito:

- 1 Aprire un browser Web. Nella riga degli indirizzi, inserire l'indirizzo IP della stampante MFP da configurare utilizzando il formato *http://indirizzo\_ip/*.
- 2 Fare clic su **Configurazione**.
- 3 In **Impostazioni predefinite**, fare clic su **Impostazioni fax** → **Impostazione fax analogico**.
- 4 Fare clic su **Memorizzazione fax in corso**.
- 5 Selezionare **Sempre attivato** per la **modalità di fax in attesa**.

- 6 Definire una **password per la stampa dei fax** nel campo appropriato
- 7 Fare clic su **Inoltra**.

### ***Rilascio dei fax in attesa per la stampa***

- 1 Sul pannello di controllo del touch screen della stampante MFP, toccare il pulsante **Rilascia fax in attesa**.

**Nota** Se il pulsante **Rilascia fax in attesa** appare grigio chiaro e con il testo sbiadito, l'opzione non è attiva poiché non vi sono fax in attesa.

- 2 Immettere la password definita nel campo **Stampa password fax**.

A questo punto, i processi fax ricevuti e in attesa vengono stampati.

**Nota** La password definita è stata creata nel **passo 6** della sezione **Impostazione di una password per la stampa dei fax ricevuti**.

### ***Impostazione della protezione mediante il server Web incorporato (EWS, Embedded Web Server)***

Per aumentare il livello di protezione delle comunicazioni in rete e della configurazione della stampante MFP, utilizzare le funzioni di protezione avanzate selezionabili nella pagina Web della stampante MFP.

#### **Impostazione della password avanzata**

La password avanzata viene utilizzata per proteggere i menu mediante l'utilizzo di una password. L'impostazione di questa password avanzata viene richiesta per la gestione della modalità protetta e delle comunicazioni riservate con MarkVision Professional.

La password avanzata può essere creata mediante il pannello di controllo del touch screen, seguendo le istruzioni riportate nella sezione **Impostazione della protezione password per i menu a pagina 117** o mediante il server Web incorporato. Per creare la password:

- 1 Aprire un browser Web. Nella riga degli indirizzi, inserire l'indirizzo IP della stampante MFP da configurare utilizzando il formato *http://indirizzo\_ip/*.
- 2 Fare clic su **Configurazione**.
- 3 In Altre impostazioni, fare clic su **Protezione**.
- 4 Fare clic su **Crea/Modifica password**.
- 5 Fare clic su **Crea/Modifica password avanzata**.
- 6 Immettere e confermare una password alfanumerica composta da almeno 8 caratteri.
- 7 Toccare **Inoltra**.

#### ***Uso del server Web incorporato protetto***

Il protocollo SSL (Secure Sockets Layer) consente collegamenti protetti con il server Web della periferica di stampa. Per collegarsi al server Web incorporato in modo più sicuro, eseguire il collegamento alla porta SSL anziché alla porta HTTP predefinita. Il collegamento tramite la porta SSL codifica le comunicazioni in rete del server Web tra il PC e la stampante MFP.



Per collegarsi alla porta SSL:

- 1 Aprire un browser Web.
- 2 Nella riga degli indirizzi, inserire l'indirizzo IP della stampante MFP da configurare utilizzando il formato `https://indirizzo_ip/`.

### **Supporto del protocollo SNMPv3 (Simple Network Management Protocol version 3)**

Il protocollo SNMPv3 consente di codificare e autenticare le comunicazioni in rete. Consente inoltre la selezione da parte dell'amministratore del livello di protezione desiderato. Prima di utilizzare questo protocollo, è necessario impostare almeno un nome utente e una password nella pagina delle impostazioni. Per configurare il protocollo SNMPv3 mediante il server Web incorporato della stampante MFP:

- 1 Aprire un browser Web. Nella riga degli indirizzi, inserire l'indirizzo IP della stampante MFP da configurare utilizzando il formato `http://indirizzo_ip/`.
- 2 Fare clic su **Configurazione**.
- 3 In Altre impostazioni, fare clic su **Rete/Porte**.
- 4 Fare clic su **SNMP**.

Il protocollo SNMPv3 supporta tre livelli di autenticazione e codifica:

- Nessuna autenticazione e codifica
- Autenticazione senza codifica
- Autenticazione e codifica

**Nota** Il livello selezionato rappresenta il livello di protezione minimo. La stampante MFP negozia l'autenticazione con il richiedente del protocollo SNMPv3 un livello di protezione maggiore che sarà utilizzato da entrambi.

- 5 Indicare l'impostazione per ciascuna voce secondaria richiesta per l'ambiente di rete.
- 6 Fare clic su **Inoltra**.

### **Disabilitazione dei protocolli SNMPv1 e SNMPv2**

- 1 Aprire un browser Web. Nella riga degli indirizzi, inserire l'indirizzo IP della stampante MFP da configurare utilizzando il formato `http://indirizzo_ip/`.
- 2 Fare clic su **Configurazione**.
- 3 In Altre impostazioni, fare clic su **Rete/Porte**.
- 4 Fare clic su **SNMP**.
- 5 Deselezionare la casella di controllo Abilitato a meno che i protocolli SNMPv1 e SNMPv2 non siano utilizzati nel proprio ambiente.
- 6 Fare clic su **Inoltra**.

### **Supporto del protocollo IPSec (Internet Protocol Security)**

Il protocollo IP Security consente di autenticare e codificare le comunicazioni in rete garantendo la protezione delle applicazioni e delle comunicazioni in rete mediante il protocollo IP. È possibile configurare il protocollo IPSec tra la stampante MFP e un massimo di cinque host utilizzando protocolli IPv4 e IPv6. Per configurare il protocollo IPSec mediante il server Web incorporato:

- 1 Aprire un browser Web. Nella riga degli indirizzi, inserire l'indirizzo IP della stampante MFP da configurare utilizzando il formato *http://indirizzo\_ip/*.
- 2 Fare clic su **Configurazione**.
- 3 In Altre impostazioni, fare clic su **Rete/Porte**.
- 4 Fare clic su **IPSec**.

Il protocollo IPSec supporta due tipi di autenticazione:

- **Autenticazione chiave condivisa:** ogni frase ASCII è condivisa tra gli host partecipanti. Si tratta del metodo di configurazione più semplice quando pochi host in rete utilizzano il protocollo IPSec.
- **Autenticazione certificato:** consente a ciascun host o subnet di host di eseguire l'autenticazione per il protocollo IPSec. Ciascun host deve disporre di una chiave pubblica e una privata. L'opzione *Convalida certificato peer* è attiva per impostazione predefinita e per richiedere a ogni host un certificato firmato. Il certificato fornito dall'autorità di certificazione deve essere installato. A ciascun host deve corrispondere un identificativo del certificato firmato in *Nome alternativo oggetto*.

**Nota** Dopo aver eseguito la configurazione della stampante MFP per il protocollo IPSec con un host, tale protocollo viene richiesto per tutte le comunicazioni IP.

- 5 Indicare l'impostazione per ciascuna voce secondaria richiesta per l'ambiente di rete.
- 6 Fare clic su **Inoltra**.

### **Disabilitazione di porte e protocolli**

È possibile configurare le porte TCP e UDP in base alle modalità indicate di seguito:

- **Disabilitato:** la porta non è abilitata per i collegamenti in rete
- **Protetto e Non protetto:** la porta è aperta anche in modalità protetta
- **Solo non protetto:** la porta è aperta solo se la stampante non è in modalità protetta

**Nota** Per attivare la modalità protetta, è necessario impostare una password. Successivamente all'attivazione, solo le porte impostate sull'opzione Protetto e Non protetto saranno aperte.

Per configurare la modalità per le porte TCP e UDP dal server Web incorporato:

- 1 Aprire un browser Web. Nella riga degli indirizzi, inserire l'indirizzo IP della stampante MFP da configurare utilizzando il formato *http://indirizzo\_ip/*.
- 2 Fare clic su **Configurazione**.
- 3 In Altre impostazioni, fare clic su **Rete/Porte**.
- 4 Fare clic su **Accesso porta TCP/IP**.
- 5 Per ogni porta elencata, selezionare il valore appropriato dall'elenco sopra riportato.

**Nota** La disabilitazione delle porte comporta la disattivazione della funzione sulla stampante MFP.

- 6 Fare clic su **Inoltra**.

### **Uso dell'autenticazione 802.1x**

L'autenticazione della porta 802.1x consente alla stampante MFP di collegarsi alle reti che richiedono l'autenticazione per l'accesso. È possibile utilizzare l'autenticazione della porta 802.1x con la funzione WPA (Wi-Fi Protected Access) di un server di stampa wireless interno opzionale per fornire il supporto di protezione WPA-Enterprise.

Il supporto per la porta 802.1x richiede credenziali identificative della stampante MFP affinché sia riconosciuta dal server di autenticazione (Authentication Server, AS). Tale server consente l'accesso in rete alle periferiche con credenziali valide, ovvero un nome, una password e possibilmente un certificato. Il server di autenticazione consente l'accesso in rete alle stampanti MFP con credenziali valide. È possibile gestire le credenziali mediante il server Web incorporato della stampante MFP. Per utilizzare i certificati come parte delle credenziali:

- 1 Aprire un browser Web. Nella riga degli indirizzi, inserire l'indirizzo IP della stampante MFP da configurare utilizzando il formato *http://indirizzo\_ip/*.
- 2 Fare clic su **Configurazione**.
- 3 In Altre impostazioni, fare clic su **Rete/Porte**.
- 4 Fare clic su **Gestione certificati**.

Per attivare e configurare la porta 802.1x sul server Web incorporato dopo aver installato i certificati appropriati:

- 1 Aprire un browser Web. Nella riga degli indirizzi, inserire l'indirizzo IP della stampante MFP da configurare utilizzando il formato *http://indirizzo\_ip/*.
- 2 Fare clic su **Configurazione**.
- 3 In Altre impostazioni, fare clic su **Rete/Porte**.
- 4 Fare clic su **Autenticazione 802.1x**.

**Nota** Se è installato un server di stampa wireless interno opzionale, fare clic su **Wireless** anziché su Autenticazione 802.1x.

- 5 Selezionare la casella di controllo accanto all'opzione per l'**attivazione** dell'autenticazione 802.1x.
- 6 Indicare l'impostazione per ciascuna voce secondaria richiesta per l'ambiente di rete.
- 7 Fare clic su **Inoltra**.

### **Impostazione della stampa riservata**

L'impostazione della stampa riservata consente di impostare un numero massimo di tentativi di inserimento del PIN e una scadenza per i processi di stampa. Quando si supera il numero di tentativi di inserimento del PIN, tutti i processi di stampa associati all'utente vengono annullati. I processi non stampati entro il tempo stabilito vengono annullati. Per attivare l'impostazione di stampa riservata:

- 1 Aprire un browser Web. Nella riga degli indirizzi, inserire l'indirizzo IP della stampante MFP da configurare utilizzando il formato *http://indirizzo\_ip/*.
- 2 Fare clic su **Configurazione**.
- 3 In Altre impostazioni, fare clic su **Protezione**.
- 4 Fare clic su **Impostazione stampa riservata**.
- 5 Impostare il numero massimo di PIN non validi consentito e, nell'opzione Scadenza processo, l'intervallo di tempo trascorso il quale un processo di stampa riservato viene eliminato.
- 6 Fare clic su **Inoltra**.

### Codifica del disco fisso

**Avvertenza** Tutti i dati contenuti sul disco fisso vengono eliminati a differenza di quelli memorizzati nella memoria Flash o nella RAM.

**Nota** Questa impostazione è disponibile solo sulle stampanti MFP dotate di un disco fisso interno integrato.

- 1 Spegnere la stampante MFP e attendere 10 secondi.
- 2 Accendere la stampante MFP tenendo premuti i pulsanti **2** e **6** del tastierino numerico.
- 3 Rilasciare i pulsanti quando il touch screen lampeggia ed è momentaneamente vuoto. Attendere.  
Viene visualizzato il **menu Configurazione**.
- 4 Toccare la **freccia giù** fino a visualizzare **Codifica disco**.
- 5 Toccare la **freccia destra** per entrare nel menu **Codifica disco**.
- 6 Toccare la **freccia destra** accanto ad **Abilita** per codificare il disco fisso.  
Viene visualizzato il messaggio **Il contenuto verrà perso. Continuare?**.
- 7 Toccare **Sì** per proseguire.  
Viene visualizzata la barra di avanzamento della codifica del disco.

**Avvertenza** Non spegnere la stampante MFP prima del completamento del processo.

- 8 Al termine della codifica del disco fisso, toccare **Indietro** per tornare al **menu Configurazione**.
- 9 Per uscire dal menu, toccare **Esci dal menu Configurazione**.

Per disattivare la codifica del disco:

- 1 Spegnere la stampante MFP e attendere 10 secondi.
- 2 Accendere la stampante MFP tenendo premuti i pulsanti **2** e **6** del tastierino numerico.
- 3 Rilasciare i pulsanti quando il touch screen lampeggia ed è momentaneamente vuoto. Attendere.  
Viene visualizzato il **menu Configurazione**.
- 4 Toccare la **freccia giù** fino a visualizzare **Codifica disco**.
- 5 Toccare la **freccia destra** per entrare nel menu **Codifica disco**.
- 6 Toccare la **freccia destra** accanto a **Disabilita** per decodificare il disco fisso.  
Viene visualizzato il messaggio **Il contenuto verrà perso. Continuare?**.
- 7 Toccare **Sì** per proseguire.  
Viene visualizzata la schermata Formattazione disco fisso in corso.

**Avvertenza** Non spegnere la stampante MFP prima del completamento del processo.

- 8 Al termine della decodifica del disco fisso, toccare **Indietro** per tornare al **menu Configurazione**.
- 9 Per uscire dal menu, toccare **Esci dal menu Configurazione**.

### ***Pulizia del disco fisso***

**Avvertenza** Tutti i dati contenuti sul disco fisso vengono eliminati definitivamente, a differenza di quelli memorizzati nella memoria Flash o nella RAM.

**Nota** Questa impostazione è disponibile solo sulle stampanti MFP dotate di un disco fisso interno integrato.

- 1 Spegnere la stampante MFP e attendere 10 secondi.
- 2 Accendere la stampante MFP tenendo premuti i pulsanti **2** e **6** del tastierino numerico.
- 3 Rilasciare i pulsanti quando il touch screen lampeggia ed è momentaneamente vuoto. Attendere.  
Viene visualizzato il **menu Configurazione**.
- 4 Toccare la **freccia giù** fino a visualizzare **Pulisci disco**.
- 5 Toccare la **freccia destra** per entrare nel menu **Pulisci disco**.
- 6 Toccare la **freccia destra** accanto a **Pulisci disco** per eseguire la pulizia del disco fisso.  
Viene visualizzato il messaggio **Il contenuto verrà perso. Continuare?**.
- 7 Toccare **Sì** per proseguire.  
Viene visualizzata la schermata Pulizia disco in corso.

**Avvertenza** Non spegnere la stampante MFP prima del completamento del processo.

- 8 Al termine del processo, toccare **Indietro** per tornare al **menu Configurazione**.
- 9 Per uscire dal menu, toccare **Esci dal menu Configurazione**.

### ***Uso della funzione relativa all'elenco dei server protetti***

La funzione Elenco server protetti consente a un tecnico specializzato di limitare il numero di host autorizzati a comunicare con la stampante MFP in rete evitando che altri host possano gestire o utilizzare la periferica.

**Nota** Tale elenco limita solo il traffico TCP e non influisce quello su UDP. L'elenco dei server protetti supporta fino a dieci indirizzi host o indirizzi di rete.

Per configurare l'elenco dei server protetti dal server Web incorporato della stampante MFP:

- 1 Aprire un browser Web.
- 2 Nella riga degli indirizzi, inserire l'indirizzo IP della stampante da configurare utilizzando il formato *http://indirizzo\_ip/*.
- 3 Fare clic su **Configurazione**.
- 4 In Altre impostazioni, fare clic su **Rete/Porte**.
- 5 Fare clic su **TCP/IP**.
- 6 Nel campo **Elenco server protetti**, immettere l'elenco degli indirizzi autorizzati a comunicare in rete separandoli con delle e utilizzando il formato *111.222.333.444*. Per indicare un'intera subnet, fornire i bit della subnet mask nel formato *111.222.333.0/24*.
- 7 Fare clic su **Inoltra**.

### Informazioni sui messaggi della stampante MFP

Sul display della stampante MFP vengono visualizzati tre tipi di messaggi: messaggi di stato, messaggi di intervento e messaggi di assistenza. I messaggi di stato forniscono informazioni sullo stato corrente della stampante MFP e non richiedono alcun intervento da parte dell'utente. I messaggi di intervento segnalano problemi che richiedono un intervento. Anche i messaggi di assistenza segnalano problemi che richiedono un intervento ma causano l'interruzione del processo di stampa e non consentono di ripristinare gli errori. È possibile spegnere e riaccendere la stampante MFP per eliminare temporaneamente l'errore descritto nel messaggio. Per ulteriori informazioni sui messaggi della stampante MFP, consultare la *Guida ai menu e ai messaggi* nel *CD Software e documentazione*.

Se viene visualizzato il messaggio riportato di seguito, vedere **Richiesta di una cartuccia di stampa**.

Messaggio	Azione																		
42.xy Regione cartuccia non corrispondente <b>Nota</b> x = regione della stampante MFP, y = regione della cartuccia	<p>Installare la cartuccia appropriata per la regione della stampante MFP.</p> <p>Codici di regione:</p> <table border="1"> <thead> <tr> <th>Regione della stampante MFP</th> <th>Regione della cartuccia</th> <th>Posizione</th> </tr> </thead> <tbody> <tr> <td>REGCDW</td> <td>0</td> <td>Universale</td> </tr> <tr> <td>REGCDA</td> <td>1</td> <td>Stati Uniti e Canada</td> </tr> <tr> <td>REGCDE</td> <td>2</td> <td>EMEA</td> </tr> <tr> <td>REGCDR</td> <td>3</td> <td>Asia Pacifico</td> </tr> <tr> <td>REGCDL</td> <td>4</td> <td>America Latina</td> </tr> </tbody> </table>	Regione della stampante MFP	Regione della cartuccia	Posizione	REGCDW	0	Universale	REGCDA	1	Stati Uniti e Canada	REGCDE	2	EMEA	REGCDR	3	Asia Pacifico	REGCDL	4	America Latina
Regione della stampante MFP	Regione della cartuccia	Posizione																	
REGCDW	0	Universale																	
REGCDA	1	Stati Uniti e Canada																	
REGCDE	2	EMEA																	
REGCDR	3	Asia Pacifico																	
REGCDL	4	America Latina																	

### Assistenza tecnica online

L'assistenza tecnica è disponibile sul sito Web Lexmark all'indirizzo [www.lexmark.com](http://www.lexmark.com).

### Verifica di una stampante MFP che non risponde

Se la stampante MFP non risponde, verificare che:

- Il cavo di alimentazione sia collegato correttamente alla stampante MFP e a una presa elettrica dotata di messa a terra.
- La presa elettrica non sia disattivata tramite interruttori o commutatori.
- La stampante MFP non sia collegata a protettori di tensione, alimentatori di corrente continua o prolunghie.
- Altre apparecchiature elettriche collegate alla presa funzionino.
- La stampante MFP sia accesa.
- Il cavo sia collegato correttamente alla stampante MFP e al computer host, al server di stampa, alle opzioni o ad altre periferiche di rete.

Dopo aver eseguito tali verifiche, spegnere la stampante MFP e riaccenderla dopo almeno 10 secondi. In genere, questa operazione consente di risolvere il problema.

### Stampa dei PDF multilingua

Problema	Causa	Soluzione
Alcuni documenti non vengono stampati.	I documenti contengono font non disponibili.	<ol style="list-style-type: none"> <li>1 Aprire il documento che si desidera stampare con Adobe Reader.</li> <li>2 Fare clic sull'icona della stampante. Viene visualizzata la finestra di dialogo Stampa.</li> <li>3 Selezionare la casella <b>Stampa come immagine</b>.</li> <li>4 Fare clic su <b>OK</b>.</li> </ol>

### Risoluzione dei problemi di stampa

Problema	Causa	Soluzione
Il display del pannello di controllo è vuoto.	La prova automatica della stampante MFP ha avuto esito negativo.	<p>Spegnere la stampante MFP e riaccenderla dopo circa dieci secondi.</p> <p>Se il messaggio <b>Pronta</b> non viene visualizzato, spegnere la stampante MFP e contattare il servizio di assistenza.</p>
Se si utilizza una periferica USB, viene visualizzato il messaggio <b>Periferica USB non supportata</b> .	La periferica USB utilizzata non è supportata o si è generato un errore. Sono supportati solo alcuni dispositivi di memoria Flash USB.	Per ulteriori informazioni sui dispositivi di memoria Flash USB testati e approvati, vedere <b>Stampa da un dispositivo di memoria Flash USB</b> .
I processi non vengono stampati.	La stampante MFP non è pronta per ricevere dati.	Prima di inviare un processo in stampa, verificare che sul display sia visualizzato il messaggio <b>Pronta</b> o <b>Risparmio energia</b> .
	Il raccoglitore di uscita specificato è pieno.	Rimuovere la risma di carta dal raccoglitore di uscita.
	Il vassoio di alimentazione specificato è vuoto.	Caricare la carta nel vassoio.
	Non si utilizza il driver della stampante MFP corretto o si sta eseguendo la stampa su file.	<ul style="list-style-type: none"> <li>• Verificare di aver selezionato il driver associato alla stampante MFP.</li> <li>• Se si utilizza una porta USB, utilizzare Windows 98/Me, Windows 2000, Windows XP o Windows Server 2003 e i driver della stampante compatibili con tali applicazioni.</li> </ul>
	Il server di stampa interno MarkNet™ N8000 Series non è configurato o collegato correttamente.	<p>Verificare che la stampante MFP sia configurata correttamente per la stampa in rete.</p> <p>Per informazioni, consultare il CD <i>Software e documentazione</i> o visitare il sito Web Lexmark.</p>
	Il cavo di interfaccia utilizzato non è corretto o è collegato in modo errato.	<p>Verificare di utilizzare il cavo di interfaccia consigliato.</p> <p>Verificare che il collegamento sia stato eseguito correttamente.</p>

## Risoluzione dei problemi

Problema	Causa	Soluzione
I processi in attesa non vengono stampati.	Si è verificato un errore di formattazione.	<ul style="list-style-type: none"> <li>Stampare il processo. È possibile che venga stampata solo una parte del processo.</li> <li>Eliminare il processo.</li> <li>Liberare ulteriore memoria scorrendo l'elenco dei processi in attesa ed eliminando quelli inviati in stampa.</li> </ul>
	La stampante MFP non dispone di memoria sufficiente.	
	Sono stati inviati dati non validi alla stampante MFP.	Eliminare il processo.
Il processo di stampa è eccessivamente lento.	Il processo è troppo complesso.	Ridurre la complessità del processo di stampa diminuendo il numero e le dimensioni dei font, il numero e la complessità delle immagini e il numero di pagine.
	L'opzione Protezione pagina è impostata su Attivato.	Impostare <b>Protezione pagina</b> su Disattivato in Impostazioni → Impostazioni generali → Recupero stampa. Per ulteriori informazioni, vedere la <i>Guida ai menu e ai messaggi</i> .
Il processo non viene stampato nel vassoio o sul supporto corretto.	Le impostazioni del pannello di controllo non corrispondono al supporto caricato nel vassoio.	Verificare che le impostazioni di Dimensioni carta e Tipo di carta specificate nel driver della stampante MFP corrispondano alle dimensioni e al tipo di carta caricata nel vassoio.
Vengono stampati caratteri non corretti.	Si sta utilizzando un cavo parallelo non compatibile.	Se si utilizza un'interfaccia parallela, verificare che la stampante sia collegata mediante un cavo parallelo IEEE 1284 compatibile. Si consiglia di utilizzare il cavo Lexmark codice 1329605 (3 metri) o 1427498 (6 metri) per la porta parallela standard.
	La stampante MPF è in modalità Traccia esadecimale.	Se sul display viene visualizzato il messaggio <b>Pronta Esadec.</b> , è necessario uscire dalla modalità Traccia esadecimale prima di stampare il processo. Spegnerne la stampante MFP e riaccenderla dopo 10 secondi per uscire dalla modalità Traccia esadecimale.
Il collegamento dei vassoi non viene attivato.	Il collegamento dei vassoi non è configurato correttamente.	<ul style="list-style-type: none"> <li>Verificare che entrambi i vassoi contengano supporti dello stesso tipo e delle stesse dimensioni.</li> <li>Verificare che le guide carta nei vassoi siano posizionate correttamente per il formato in uso.</li> <li>Verificare che le opzioni Dimensioni carta e Tipo di carta siano impostate correttamente nel menu Carta.</li> <li>Per ulteriori informazioni, vedere <b>Collegamento dei vassoi</b> o la <i>Guida ai menu e ai messaggi</i>.</li> </ul>
I processi di grandi dimensioni non vengono fascicolati.	L'opzione Fascicola è disattivata.	Impostare <b>Fascicolazione</b> su <b>Attivato</b> nel <b>menu Finitura</b> o mediante il driver della stampante MFP. <b>Nota</b> Se si imposta <b>Fascicolazione</b> su <b>Disattivato</b> nel driver, questa impostazione annulla quella del <b>menu Finitura</b> . Per ulteriori informazioni, vedere la <i>Guida ai menu e ai messaggi</i> .
	Il processo è troppo complesso.	Ridurre la complessità del processo di stampa diminuendo il numero e le dimensioni dei font, il numero e la complessità delle immagini e il numero di pagine.
	La stampante MFP non dispone di una quantità di memoria sufficiente.	Aggiungere memoria alla stampante MFP.
Vengono stampate interruzioni di pagina indesiderate.	Il tempo a disposizione per la stampa del processo è terminato.	Impostare <b>Timeout di stampa</b> su un valore superiore nel <b>menu Impostazioni</b> . Per ulteriori informazioni, vedere la <i>Guida ai menu e ai messaggi</i> .



### ***Risoluzione dei problemi di qualità della copia***

Le soluzioni riportate di seguito forniscono indicazioni utili per la risoluzione dei problemi relativi alla copia. Per ulteriori informazioni, vedere **Suggerimenti per l'esecuzione delle copie**.

<b>Problema</b>	<b>Soluzione</b>
Viene visualizzato uno sfondo non desiderato.	Regolare l'impostazione Rimozione sfondo in Copia → Opzioni → Imaging avanzato. Toccare la freccia destra per rimuovere una parte maggiore di sfondo.
Quando si copia un documento utilizzando la modalità Foto, vengono visualizzati motivi non desiderati (Moire).	Modificare la modalità del contenuto selezionando Immagine stampata in Copia → Opzioni → Contenuto.
Il testo in nero è troppo chiaro o poco definito.	<ul style="list-style-type: none"> <li>• Modificare la modalità del contenuto selezionando Testo in Copia → Opzioni → Contenuto.</li> <li>• Regolare l'impostazione Rimozione sfondo in Copia → Opzioni → Imaging avanzato. Toccare la freccia sinistra per rimuovere una quantità minore di sfondo.</li> <li>• Regolare l'impostazione Contrasto in Copia → Opzioni → Imaging avanzato. Toccare la freccia destra per aumentare il contrasto.</li> <li>• Regolare l'impostazione Dettagli ombreggiatura in Copia → Opzioni → Imaging avanzato. Toccare la freccia sinistra per ridurre l'ombreggiatura.</li> <li>• Regolare l'impostazione Tonalità nel menu Copia. Toccare la freccia destra per aumentare l'ombreggiatura.</li> </ul>
La copia è sbiadita o sovraesposta.	<ul style="list-style-type: none"> <li>• Regolare l'impostazione Rimozione sfondo in Copia → Opzioni → Imaging avanzato. Toccare la freccia sinistra per rimuovere una quantità minore di sfondo.</li> <li>• Regolare l'impostazione Dettagli ombreggiatura in Copia → Opzioni → Imaging avanzato. Toccare la freccia sinistra per eliminare più dettagli di ombreggiatura.</li> </ul>

### ***Risoluzione dei problemi relativi alla qualità della scansione***

Le soluzioni riportate di seguito forniscono indicazioni utili per la risoluzione dei problemi relativi alla copia. Per ulteriori informazioni, vedere **Suggerimenti per la scansione**.

<b>Problema</b>	<b>Soluzione</b>
Le dimensioni del file sono troppo grandi per eseguire la scansione di un documento in rete.	<ul style="list-style-type: none"> <li>• Toccare Opzioni quindi, in Risoluzione, ridurre la risoluzione delle stampe in uscita.</li> <li>• Toccare Opzioni quindi, in Contenuto, selezionare Bianco e nero nell'opzione Colore.</li> <li>• Toccare Opzioni, quindi impostare l'opzione Contenuto su Testo.</li> </ul>
Quando si esegue la scansione di un documento in rete, i caratteri non sono nitidi.	<ul style="list-style-type: none"> <li>• Toccare Opzioni quindi, in Risoluzione, aumentare la risoluzione delle stampe in uscita.</li> <li>• Toccare Opzioni, quindi impostare l'opzione Contenuto su Testo.</li> </ul>
Il testo in nero è troppo chiaro o poco definito.	<ul style="list-style-type: none"> <li>• Regolare l'impostazione Tonalità. Toccare la freccia destra per aumentare il valore impostato.</li> <li>• Modificare la modalità del contenuto in Testo.</li> <li>• Regolare l'impostazione Rimozione sfondo in Imaging avanzato. Toccare la freccia sinistra per rimuovere una quantità minore di sfondo.</li> <li>• Regolare l'impostazione Contrasto in Imaging avanzato. Toccare la freccia destra per aumentare il contrasto.</li> <li>• Regolare l'impostazione Dettagli ombreggiatura in Imaging avanzato. Toccare la freccia sinistra per ridurre l'ombreggiatura.</li> </ul>
Viene visualizzato uno sfondo non desiderato.	Regolare l'impostazione Rimozione sfondo in Imaging avanzato. Toccare la freccia destra per rimuovere una parte maggiore di sfondo.

### Risoluzione dei problemi di qualità dei fax

Le soluzioni riportate di seguito forniscono indicazioni utili per la risoluzione dei problemi relativi alla copia. Per ulteriori informazioni, vedere **Suggerimenti per l'invio di fax**.

Problema	Soluzione
La trasmissione dei fax è lenta.	Toccare <b>Opzioni</b> , quindi impostare l'opzione Contenuto su Testo e la risoluzione su Standard.
Le immagini del fax non sono nitide.	Toccare <b>Opzioni</b> , quindi impostare l'opzione Contenuto su Testo/Foto o Foto. Aumentare la risoluzione delle stampe in uscita. <b>Nota</b> Questa operazione comporta tempi di scansione maggiori ma consente di migliorare la qualità dei fax.

### Risoluzione dei problemi relativi alle opzioni

Se un'opzione non funziona correttamente dopo l'installazione o si blocca:

- Spegnerne la stampante MFP e riaccenderla dopo circa dieci secondi. Se il problema non viene risolto, scollegare la stampante MFP e verificarne il collegamento con l'opzione.
- Stampare la pagina delle impostazioni dei menu e verificare che l'opzione sia presente nell'elenco Opzioni installate. Se l'opzione non è presente, reinstallarla. Per ulteriori informazioni, vedere **Stampa della pagina delle impostazioni dei menu**.
- Verificare che l'opzione sia selezionata nell'applicazione software utilizzata.

Nella seguente tabella sono elencate le opzioni della stampante MFP e le procedure per la risoluzione dei problemi ad esse correlati. Se la soluzione proposta non consente di risolvere il problema, contattare il tecnico dell'assistenza.

Opzione	Azione
Cassetti	<ul style="list-style-type: none"> <li>• Verificare il collegamento tra i cassetti (da 250, 500 o 2000 fogli) o tra un cassetto e l'unità fronte/retro o la stampante MFP.</li> <li>• Verificare che i supporti di stampa siano caricati correttamente. Per ulteriori informazioni, vedere <b>Caricamento dei vassoi standard e opzionali</b>.</li> </ul>
Unità fronte/retro	<ul style="list-style-type: none"> <li>• Verificare il collegamento tra l'unità fronte/retro e la stampante MFP. Se l'unità fronte/retro non compare nell'elenco della pagina delle impostazioni dei menu ma i supporti di stampa si incepano in entrata o in uscita dall'opzione, è possibile che la stampante MFP e l'unità fronte/retro non siano allineate correttamente.</li> <li>• Verificare che il coperchio di accesso anteriore dell'unità fronte/retro sia installato correttamente.</li> </ul>
Alimentatore buste	<ul style="list-style-type: none"> <li>• Verificare il collegamento tra l'alimentatore buste e la stampante MFP.</li> <li>• Verificare che l'opzione Dimensioni carta sia impostata correttamente nel menu Carta e nell'applicazione software.</li> <li>• Verificare che le buste siano caricate correttamente. Per ulteriori informazioni, vedere <b>Caricamento dell'alimentatore buste</b>.</li> </ul>
Memoria Flash	Verificare che la memoria Flash sia collegata correttamente alla scheda di sistema della stampante MFP.
Server di stampa interno	<ul style="list-style-type: none"> <li>• Verificare che il server di stampa interno, detto anche adattatore di rete interno, sia collegato correttamente alla scheda di sistema della stampante MFP.</li> <li>• Verificare che il cavo utilizzato sia idoneo e collegato correttamente e che il software di rete sia installato correttamente.</li> </ul> <p>Per ulteriori informazioni, consultare il CD <i>Software e documentazione</i> fornito con la stampante MFP.</p>

## Risoluzione dei problemi

---

Opzione	Azione
Alimentatore ad alta capacità (cassetto da 2000 fogli)	Vedere <b>Risoluzione dei problemi relativi al cassetto da 2000 fogli</b> .
Memoria della stampante MFP	Verificare che la memoria della stampante MFP sia collegata correttamente alla scheda di sistema della periferica.

### ***Risoluzione dei problemi relativi al cassetto da 2000 fogli***

Problema	Soluzione
Il vassoio elevatore non si solleva quando lo sportello di caricamento è chiuso o non si abbassa quando lo sportello è aperto e si preme il pulsante dell'elevatore.	Verificare che: <ul style="list-style-type: none"> <li>• La stampante MFP sia collegata correttamente al cassetto da 2000 fogli.</li> <li>• La stampante MFP sia accesa.</li> <li>• Il cavo di alimentazione sia inserito correttamente sul retro del cassetto da 2000 fogli.</li> <li>• Il cavo di alimentazione sia inserito in una presa elettrica.</li> <li>• La presa elettrica sia funzionante.</li> </ul>
Il vassoio elevatore si abbassa improvvisamente.	Verificare che la carta non sia esaurita o inceppata.
Vengono prelevati più fogli alla volta o il foglio non viene prelevato correttamente.	Rimuovere i supporti di stampa dal percorso carta all'interno della stampante MFP e verificare che la risma sia stata caricata correttamente. Rimuovere il primo e l'ultimo foglio di ogni risma caricata.
Si verifica un inceppamento.	
I rulli di alimentazione in gomma non ruotano e il supporto non avanza.	Verificare che: <ul style="list-style-type: none"> <li>• Il cavo di alimentazione sia inserito sul retro del cassetto da 2000 fogli.</li> <li>• Il cavo di alimentazione sia inserito in una presa elettrica.</li> <li>• La presa elettrica sia funzionante.</li> </ul>
Il supporto non viene prelevato correttamente o si inceppa nel cassetto	Eeguire le operazioni indicate di seguito: <ul style="list-style-type: none"> <li>• Flettere la carta.</li> <li>• Capovolgere la carta.</li> </ul> Verificare che: <ul style="list-style-type: none"> <li>• Il cassetto sia installato correttamente.</li> <li>• I supporti di stampa siano caricati correttamente.</li> <li>• I supporti non siano deteriorati.</li> <li>• I supporti siano conformi alle specifiche.</li> <li>• Le guide siano posizionate correttamente per i supporti di stampa selezionati.</li> </ul>
Messaggi di assistenza	Questi messaggi indicano un malfunzionamento della stampante MFP che potrebbe richiedere l'intervento di un tecnico dell'assistenza. Spegnere la stampante MFP e riaccenderla dopo circa dieci secondi. Se il problema persiste, annotare il numero dell'errore e il tipo di problema riscontrato e contattare il servizio di assistenza.

### ***Risoluzione dei problemi di alimentazione della carta***

<b>Problema</b>	<b>Causa</b>	<b>Soluzione</b>
La carta si inceppa frequentemente.	La carta utilizzata non è conforme alle specifiche della stampante MFP.	Utilizzare la carta e i supporti consigliati. Per ulteriori informazioni, vedere la <i>Card Stock &amp; Label Guide</i> (solo in inglese) sul sito Web Lexmark all'indirizzo <b>www.lexmark.com</b> . Per informazioni su come evitare gli inceppamenti, vedere <b>Come evitare gli inceppamenti</b> .
	È stata caricata una quantità eccessiva di carta o di buste.	Verificare che la risma non superi il limite massimo di caricamento indicato sul vassoio o sull'alimentatore multiuso.
	La posizione delle guide carta dei vassoi non è corretta per le dimensioni della carta caricata.	Spostare le guide del vassoio nella posizione corretta.
	La carta ha assorbito molta umidità.	Caricare una risma di carta nuova. Conservare la carta nella confezione originale finché non viene caricata nel vassoio. Per ulteriori informazioni, vedere <b>Conservazione dei supporti di stampa</b> .
	I rulli di prelievo potrebbero essere usurati.	Sostituire i rulli di prelievo. Per ulteriori informazioni, vedere <b>Richiesta di rulli di prelievo</b> .
Il messaggio Inceppamento carta rimane visualizzato anche dopo aver rimosso la carta inceppata.	Non è stato premuto <b>Continua</b> o sono presenti dei residui nel percorso carta.	Eliminare la carta dall'interno percorso, quindi premere <b>Continua</b> . Per ulteriori informazioni, vedere <b>Rimozione degli inceppamenti</b> .
Non è possibile ristampare la pagina inceppata dopo la rimozione dell'inceppamento.	L'opzione Rimozione inceppam. nel menu Impostazioni è disattivata.	Impostare <b>Rimozione inceppam.</b> su Automatico o Attivato. Per ulteriori informazioni, vedere la <i>Guida ai menu e ai messaggi</i> .
Le pagine sono bianche nel raccogliitore di uscita.	È stato caricato un supporto di stampa errato nel vassoio in uso.	Caricare il supporto di stampa corretto o modificare l'impostazione Tipo di carta affinché corrisponda al tipo di supporto caricato. Per ulteriori informazioni, vedere la <i>Guida ai menu e ai messaggi</i> .
I documenti originali non vengono alimentati correttamente nell'ADF.	Le guide non sono regolate correttamente.	Spostare le guide fino a farle aderire al bordo della risma.
	Il meccanismo del rullo di prelievo potrebbe essere usurato.	Sostituire i meccanismi del rullo. Per ulteriori informazioni, vedere <b>Richiesta di un meccanismo di prelievo per ADF</b> .
L'ADF preleva più fogli.	Il rullo separatore potrebbe essere usurato.	Sostituire il rullo separatore. Per ulteriori informazioni, vedere <b>Richiesta di un rullo separatore per ADF</b> .

### ***Risoluzione dei problemi di qualità di stampa***

Per individuare i problemi relativi alla qualità di stampa, stampare la "Guida ai difetti di stampa" e verificare la presenza di difetti ricorrenti. Se vengono individuati problemi ricorrenti, stampare le pagine di prova della qualità di stampa.

#### ***Stampa della Guida ai difetti di stampa***

- 1 Toccare l'icona della Guida (?).
- 2 Toccare **Guida ai difetti di stampa**.

#### ***Stampa delle pagine di prova della qualità di stampa***



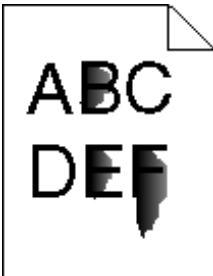
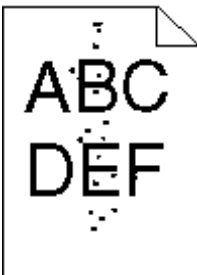

- 1 Spegnerne la stampante MFP.
- 2 Tenere premuti i tasti 2 e 6 del tastierino numerico.
- 3 Accendere la stampante MFP tenendo premuti i due pulsanti.  
Tenere premuti i pulsanti per almeno 10 secondi durante l'accensione della stampante MFP, quindi rilasciarli.  
Sulla stampante MFP viene visualizzato il menu Configurazione.
- 4 Toccare **Stampa pagine qualità**.
- 5 Toccare **Esci dal menu Configurazione**.  
La stampante si riavvia e viene visualizzata la schermata Home.

### Risoluzione dei problemi di qualità di stampa

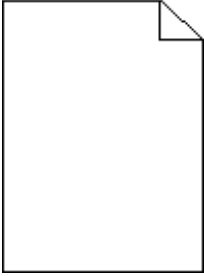

Le informazioni contenute nella tabella riportata di seguito forniscono indicazioni utili per la risoluzione dei problemi di qualità di stampa. Se il problema non viene risolto, contattare l'assistenza tecnica. È possibile che sia necessario riparare o sostituire un componente della stampante MFP.

Problema	Azione
<p>La stampa è troppo chiara.</p> 	<ul style="list-style-type: none"> <li>• Il toner potrebbe essere in esaurimento. Per utilizzare il toner residuo, rimuovere la cartuccia afferrando le maniglie con entrambe le mani. Posizionando la cartuccia in modo che le frecce siano rivolte verso il basso, agitarla più volte per ridistribuire il toner, quindi reinstallarla. Ripetere l'operazione più volte finché consente di risolvere il problema. Se la qualità di stampa non migliora, sostituire la cartuccia.</li> <li>• Modificare l'impostazione <b>Intensità toner</b> nel menu Qualità.</li> <li>• Modificare l'impostazione <b>Luminosità</b> nel menu Qualità.</li> <li>• Modificare l'impostazione <b>Contrasto</b> nel menu Qualità.</li> <li>• Se si stampa su una superficie non uniforme, modificare le impostazioni Peso carta e Grana carta nel menu Carta.</li> <li>• Verificare di utilizzare il supporto di stampa corretto.</li> <li>• Verificare di utilizzare i driver della stampante MFP corretti.</li> <li>• Verificare che la temperatura sia compresa tra 16 e 32°C (60 e 90°F).</li> </ul>
<p>Il toner macchia o non aderisce alla pagina.</p> 	<ul style="list-style-type: none"> <li>• Se si stampa su una superficie non uniforme, modificare le impostazioni Peso carta e Grana carta nel menu Carta.</li> <li>• Verificare che i supporti di stampa utilizzati siano conformi alle specifiche della stampante MFP. Per ulteriori informazioni, vedere <b>Informazioni sulla carta e sui supporti speciali</b>.</li> </ul>
<p>È presente del toner sul retro della pagina stampata.</p>	<p>Il rullo di trasferimento presenta tracce di toner. Per evitare questo problema, non caricare supporti di stampa di dimensioni inferiori a quelle impostate per il processo da stampare.</p> <p>Aprire e chiudere lo sportello anteriore superiore della stampante MFP per eseguire il ciclo di configurazione della stampante e pulire il rullo di trasferimento.</p>
<p>Sulla pagina sono presenti ombreggiature dovute al toner.</p> 	<ul style="list-style-type: none"> <li>• Verificare che la cartuccia di stampa sia installata correttamente.</li> <li>• L'opzione <b>Intensità toner</b> potrebbe essere impostata su un valore troppo scuro. Modificare l'impostazione <b>Intensità toner</b> nel menu Qualità.</li> <li>• Verificare che l'ambiente sia di Classe B.</li> <li>• Sostituire i rulli di caricamento.</li> <li>• Sostituire la cartuccia di stampa.</li> </ul>

## Risoluzione dei problemi

Problema	Azione
<p>La pagina stampata è completamente bianca.</p> 	<ul style="list-style-type: none"> <li>• Verificare che il materiale di imballaggio sia stato completamente rimosso dalla cartuccia di stampa.</li> <li>• Verificare che la cartuccia di stampa sia installata correttamente.</li> <li>• Il toner potrebbe essere in esaurimento. Per utilizzare il toner residuo, rimuovere la cartuccia afferrando le maniglie con entrambe le mani. Posizionando la cartuccia in modo che le frecce siano rivolte verso il basso, agitarla più volte per ridistribuire il toner, quindi reinstallarla. Ripetere l'operazione più volte finché consente di risolvere il problema. Se la qualità di stampa non migliora, sostituire la cartuccia.</li> </ul>
<p>Sulla pagina stampata appaiono delle striature.</p> 	<ul style="list-style-type: none"> <li>• Il toner potrebbe essere in esaurimento. Per utilizzare il toner residuo, rimuovere la cartuccia afferrando le maniglie con entrambe le mani. Posizionando la cartuccia in modo che le frecce siano rivolte verso il basso, agitarla più volte per ridistribuire il toner, quindi reinstallarla. Ripetere l'operazione più volte finché consente di risolvere il problema. Se la qualità di stampa non migliora, sostituire la cartuccia.</li> <li>• Se si utilizzano moduli prestampati, verificare che l'inchiostro sia in grado di resistere a temperature pari a 230°C (446°F).</li> </ul>
<p>La stampa è troppo scura.</p> 	<ul style="list-style-type: none"> <li>• Modificare l'impostazione <b>Intensità toner</b> nel menu Qualità.</li> <li>• Modificare l'impostazione <b>Luminosità</b> nel menu Qualità.</li> <li>• Modificare l'impostazione <b>Contrasto</b> nel menu Qualità.</li> <li>• Verificare che la temperatura sia compresa tra 16 e 32°C (60 e 90°F).</li> </ul> <p><b>Nota</b> Gli utenti Macintosh devono verificare che il valore relativo alle righe per pollice (lpi) non sia troppo elevato nell'applicazione software.</p>
<p>I caratteri stampati presentano bordi incompleti o irregolari.</p> 	<ul style="list-style-type: none"> <li>• Impostare <b>Risoluzione stampa</b> nel menu Qualità su 600 dpi, Qualità imm. 1200, 1200 dpi o Qualità imm. 2400.</li> <li>• Attivare l'opzione Migl. linee sott.</li> </ul> <p>Per ulteriori informazioni sulle impostazioni, vedere le tabelle a <b>pagina 137</b>.</p> <ul style="list-style-type: none"> <li>• Se si utilizzano font trasferiti, verificare che siano supportati dalla stampante MFP, dal computer host e dall'applicazione software.</li> <li>• Verificare che le impostazioni relative al tipo di supporto e al tipo di vassoio selezionato corrispondano.</li> <li>• Verificare che i driver della stampante siano MFP corretti.</li> <li>• Verificare che la temperatura sia compresa tra 16 e 32°C (60 e 90°F).</li> </ul>

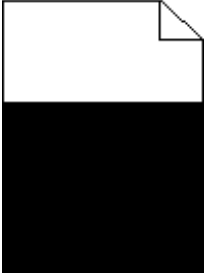
## Risoluzione dei problemi

Problema	Azione
<p>Parte della pagina o la pagina intera viene stampata in nero.</p> 	<p>Verificare che la cartuccia di stampa sia installata correttamente.</p>
<p>Il processo viene stampato ma i margini superiore e laterali non sono corretti.</p> 	<ul style="list-style-type: none"> <li>• Verificare che l'impostazione <b>Dimensioni carta</b> nel menu Carta sia corretta.</li> <li>• Verificare che i margini siano impostati correttamente nell'applicazione software.</li> </ul>
<p>Le immagini appaiono sfocate.</p>	<ul style="list-style-type: none"> <li>• Verificare che l'impostazione <b>Tipo di carta</b> nel menu Carta sia corretta.</li> <li>• Verificare che l'ambiente sia di Classe B.</li> <li>• Sostituire i rulli di caricamento.</li> <li>• Sostituire la cartuccia di stampa.</li> </ul>
<p>La stampa è tagliata ai lati o in prossimità del bordo superiore o inferiore del supporto.</p>	<p>Posizionare le guide nel vassoio in base alle dimensioni del supporto caricato.</p>
<p>La stampa è obliqua o non è inclinata correttamente.</p>	
<p>La qualità di stampa sui lucidi è scadente.</p>	<ul style="list-style-type: none"> <li>• Utilizzare solo lucidi consigliati dal produttore della stampante MFP.</li> <li>• Verificare che l'opzione <b>Tipo di carta</b> nel menu Carta sia impostata su Lucidi.</li> </ul>



## Risoluzione dei problemi

Per migliorare la qualità di stampa, è possibile regolare le opzioni del menu Qualità sul pannello di controllo.

Selezione di menu	Funzione	Valori†	
Risoluzione stampa	Consente di selezionare la risoluzione della stampa.	600 dpi* Qualità imm. 1200 1200 dpi Qualità imm. 2400	
Intensità toner	Consente di schiarire o scurire la stampa e di regolare il consumo di toner.	1 - 10	<b>8*</b> è l'impostazione predefinita. Selezionare un valore inferiore per schiarire la stampa o consumare meno toner.
Luminosità	Consente di regolare il valore del grigio della grafica e delle immagini stampate	-6 - +6	<b>0*</b> è l'impostazione predefinita.
Contrasto	Consente di regolare il contrasto della grafica e delle immagini stampate	0 - 5	<b>0*</b> è l'impostazione predefinita.
† I valori contrassegnati con un asterisco (*) corrispondono alle impostazioni predefinite di fabbrica.			

È inoltre possibile attivare le opzioni Migl. linee sott. e Correzione grigio per migliorare la qualità di stampa. Queste impostazioni sono disponibili sul driver e sull'interfaccia del server Web integrato della stampante MFP. Per ulteriori informazioni su queste opzioni, consultare la Guida del driver.

Opzione driver	Funzione	Valori†	
Migl. linee sott.	Consente di impostare la modalità di stampa migliore per i file contenenti dettagli con linee sottili, ad esempio progetti architettonici, mappe, diagrammi di circuiti elettronici e diagrammi di flusso.	Attivato	Consente di attivare la casella di controllo nel driver.
		Disattivato*	Consente di disattivare la casella di controllo nel driver.
Correzione grigio	Consente di regolare automaticamente il contrasto per migliorare le immagini.	Automatico	Consente di attivare la casella di controllo nel driver.
		Disattivato*	Consente di disattivare la casella di controllo nel driver.
† I valori contrassegnati con un asterisco (*) corrispondono alle impostazioni predefinite di fabbrica.			

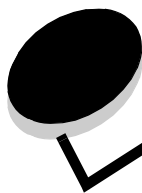

# Avvertenze

---

## Convenzioni tipografiche

**Nota** Fornisce informazioni utili.



**ATTENZIONE** Segnala il rischio di lesioni personali.

**Avvertenza** Segnala la possibilità che l'hardware o il software del prodotto vengano danneggiati.

## Avvertenze sulle emissioni elettriche

### Federal Communications Commission (FCC) compliance information statement

#### Part 15

The X644e and X646e machine types 7002-101, 7002-102, 7002-111, 7002-112, 7002-001, 7002-011, 7002-012, and 7002-002 have been tested and found to comply with the limits for a Class A digital device, pursuant to Part 15 of the FCC Rules. Operation is subject to the following two conditions: (1) this device may not cause harmful interference, and (2) this device must accept any interference received, including interference that may cause undesired operation.

The FCC Class A limits are designed to provide reasonable protection against harmful interference when the equipment is operated in a commercial environment. This equipment generates, uses, and can radiate radio frequency energy and, if not installed and used in accordance with the instruction manual, may cause harmful interference to radio communications. Operation of this equipment in a residential area is likely to cause harmful interference, in which case the user will be required to correct the interference at his own expense.

The manufacturer is not responsible for any radio or television interference caused by using other than recommended cables or by unauthorized changes or modifications to this equipment. Unauthorized changes or modifications could void the user's authority to operate this equipment.

**Nota** To assure compliance with FCC regulations on electromagnetic interference for a Class A computing device, use a properly shielded and grounded cable such as Lexmark part number 1329605 for parallel attach or 12A2405 for USB attach. Use of a substitute cable not properly shielded and grounded may result in a violation of FCC regulations.

### Industry Canada compliance statement

This Class A digital apparatus meets all requirements of the Canadian Interference-Causing Equipment Regulations ICES-003.

### Avis de conformité aux normes de l'industrie du Canada

Cet appareil numérique de la classe A respecte toutes les exigences du Règlement ICES-003 sur le matériel brouilleur du Canada.

### Conformità alle direttive della Comunità Europea (CE)

Dichiarazione di conformità alla Direttiva 1999/5/CE (R&TTE) nelle lingue della Comunità Europea.

English	Hereby, Lexmark International Inc., declares that this Product is in compliance with the essential requirements and other relevant provisions of Directive 1999/5/EC.
Suomi	Valmistaja Lexmark International Inc. vakuuttaa täten että Product tyyppinen laite on direktiivin 1999/5/EY oleellisten vaatimusten ja sitä koskevien direktiivin muiden ehtojen mukainen.
Nederlands	Hierbij verklaart Lexmark International Inc. dat het toestel Product in overeenstemming is met de essentiële eisen en de andere relevante bepalingen van richtlijn 1999/5/EG.
	Bij deze verklaart Lexmark International Inc. dat deze Product voldoet aan de essentiële eisen en aan de overige relevante bepalingen van Richtlijn 1999/5/EC.
Français	Par la présente Lexmark International Inc. déclare que l'appareil Product est conforme aux exigences essentielles et aux autres dispositions pertinentes de la directive 1999/5/CE.
	Par la présente, Lexmark International Inc. déclare que ce Product est conforme aux exigences essentielles et aux autres dispositions de la directive 1999/5/CE qui lui sont applicables.
Svenska	Härmed intygar Lexmark International Inc. att denna Product står i överensstämmelse med de väsentliga egenskapskrav och övriga relevanta bestämmelser som framgår av direktiv 1999/5/EG.
Dansk	Undertegnede Lexmark International Inc. erklærer herved, at følgende udstyr Product overholder de væsentlige krav og øvrige relevante krav i direktiv 1999/5/EF.
Deutsch	Hiermit erklärt Lexmark International Inc., dass sich dieses Product in Übereinstimmung mit den grundlegenden Anforderungen und den anderen relevanten Vorschriften der Richtlinie 1999/5/EG befindet (Bundesministerium für Wirtschaft, BMWi).
	Hiermit erklärt Lexmark International Inc. die Übereinstimmung des Gerätes Product mit den grundlegenden Anforderungen und den anderen relevanten Festlegungen der Richtlinie 1999/5/EG (Wien).
Ελληνικά	Με την παρούσα Lexmark International Inc. δηλώνει ότι Product συμμορφώνεται προς τις ουσιώδεις απαιτήσεις και τις λοιπές σχετικές διατάξεις της οδηγίας 1999/5/EK.
Italiano	Con la presente Lexmark International Inc. dichiara che questo Product è conforme ai requisiti essenziali e alle altre disposizioni applicabili stabilite dalla direttiva 1999/5/CE.
Español	Por medio de la presente Lexmark International Inc. declara que el Product cumple con los requisitos esenciales y cualesquiera otras disposiciones aplicables o exigibles de la Directiva 1999/5/CE.
Português	Lexmark International Inc. declara que este Product está conforme com os requisitos essenciais e outras provisões da Directiva 1999/5/CE.
Česky	Lexmark International Inc. tímto prohlašuje, že tento výrobek s typovým označením Product vyhovuje základním požadavkům a dalším ustanovením směrnice 1999/5/ES, které se na tento výrobek vztahují.
Magyar	Lexmark International Inc. ezennel kijelenti, hogy ez a Product termék megfelel az alapvető követelményeknek és az 1999/5/EC irányelv más vonatkozó rendelkezéseinek.
Eesti	Käesolevaga kinnitab Lexmark International Inc. seadme Product vastavust direktiivi 1999/5/EÜ põhinõuetele ja nimetatud direktiivist tulenevatele teistele asjakohastele sätetele.

## Avvertenze

Latviski	Ar šo Lexmark International Inc. deklarē, ka Product atbilst Direktīvas 1999/5/EK būtiskajām prasībām un citiem ar to saistītajiem noteikumiem.
Lituano	Lexmark International Inc. deklaruoja, kad irenginys Product tenkina 1999/5/EB Direktyvos esminius reikalavimus ir kitas šios direktyvos nuostatas.
Maltese	<b>B'dan il-mezz, Lexmark International Inc., tiddikjara li dan il-prodott huwa konformi mar-rekwiżiti essenzjali u ma' dispożizzjonijiet oħra rilevanti tad-Direttiva 1999/5/KE.</b>
Polski	Lexmark International Inc., deklarujemy z pełną odpowiedzialnością, że wyrób Product spełnia podstawowe wymagania i odpowiada warunkom zawartym w dyrektywie 1999/5/EC.
Slovacco	Lexmark International Inc. týmto vyhlasuje, že tento Product vyhovuje technickým požiadavkám a ďalším ustanoveniam smernice 1999/5/ES, ktoré sa na tento výrobok vzťahujú.
Slovenščina	S tem dokumentom Lexmark International Inc., izjavlja, da je ta Product v skladu z bistvenimi zahtevami in z drugimi ustreznimi določili Direktive 1999/5/EC.

Questo prodotto è conforme ai requisiti di protezione stabiliti dalle direttive del Consiglio della Comunità Europea 89/336/EEC, 73/23/EEC e 1999/5/EC sull'avvicinamento e sull'armonizzazione delle leggi degli stati membri in relazione alla compatibilità elettromagnetica e alla sicurezza delle apparecchiature elettriche destinate all'uso entro determinati limiti di voltaggio e sulle apparecchiature radio e sui terminali di telecomunicazione. Per visualizzare la dichiarazione ufficiale di conformità, visitare il sito all'indirizzo [www.lexmark.com/rtte](http://www.lexmark.com/rtte).

La conformità è indicata dal marchio CE riportato di seguito:



### Informazioni sulle interferenze radio

**Avvertenza** Questo è un prodotto di Classe A. In ambiente domestico, può provocare interferenze radio. In tal caso, spetterà all'utente adottare misure adeguate per ovviare al problema. Questo dispositivo digitale di Classe A è destinato all'uso in ambienti commerciali, industriali o aziendali e non in ambienti domestici o in uffici allestiti in abitazioni private.

### CCC EMC notice

**声 明**

此为 A 级产品, 在生活环境中, 该产品可能会造成无线电干扰。在这种情况下, 可能需要用户对其干扰采取切实可行的措施

## Japanese VCCI notice

If this statement appears on your product, the following statement is applicable.

この装置は、クラスA情報技術装置です。この装置を家庭環境で使用すると電波妨害を引き起こすことがあります。この場合には使用者が適切な対策を講ずるよう要求されることがあります。 VCCI-A

この装置は、情報処理装置等電波障害自主規制協議会(VCCI)の基準に基づくクラスA情報技術装置です。この装置を家庭環境で使用すると電波妨害を引き起こすことがあります。この場合には使用者が適切な対策を講ずるよう要求されることがあります。

## Korean MIC statement

If this symbol appears on your product, the accompanying statement is applicable.



이 기기는 업무용으로 전자파적합등록을 한 기기이오니 판매자 또는 사용자는 이 점을 주의하시기 바라며 만약 잘못 판매 또는 구입하였을 때에는 가평용으로 교환하시기 바랍니다.

This equipment has undergone Type Approval/EMC registration as a business product. It should not be used in a residential area.

## BSMI EMC notice

If this symbol appears on your product, the accompanying statement is applicable.

警告使用者：  
這是甲類的資訊產品，在居住的環境中使用時，可能會造成無線電干擾，在這種情況下，使用者會被要求採取某些適當的對策。

## Part 68

This equipment complies with Part 68 of the FCC rules and the requirements adopted by the Administrative Council for Terminal Attachments (ACTA). On the back of this equipment is a label that contains, among other information, a product identifier in the format US:AAAEQ##TXXXX. If requested, this number must be provided to your telephone company.

This equipment uses the RJ-11C Universal Service Order Code (USOC) jack.

A plug and jack used to connect this equipment to the premises' wiring and telephone network must comply with the applicable FCC Part 68 rules and requirements adopted by the ACTA. A compliant telephone cord and modular plug is provided with this product. It is designed to be connected to a compatible modular jack that is also compliant. See the *Setup Sheet* for more information.

The Ringer Equivalence Number (REN) is used to determine the number of devices that may be connected to a telephone line. Excessive RENs on a telephone line may result in the devices not ringing in response to an incoming call. In most but not all areas, the sum of RENs should not exceed five (5,0). To be certain of the number of devices that may be connected to a line, as determined by the total RENs, contact your local telephone company. For products approved after 23 luglio 2001, the REN for this product is part of the product identifier that has the format US:AAAEQ##TXXXX. The digits represented by ## are the REN without a decimal point (for example, 03 is a REN of 0,3). For earlier products, the REN is shown separately on the label.

If this equipment causes harm to the telephone network, the telephone company will notify you in advance that temporary discontinuance of service may be required. If advance notice is not practical, the telephone company will notify the customer as soon as possible. You will also be advised of your right to file a complaint with the FCC.

The telephone company may make changes in its facilities, equipment, operations or procedures that could affect the operation of this equipment. If this happens, the telephone company will provide advance notice in order for you to make necessary modifications to maintain uninterrupted service.

If you experience trouble with this equipment, for repair or warranty information, contact Lexmark International, Inc. at [www.Lexmark.com](http://www.Lexmark.com) or your Lexmark representative. If the equipment is causing harm to the telephone network, the telephone company may request that you disconnect the equipment until the problem is resolved.

This equipment contains no user serviceable parts. For repair and warranty information, contact Lexmark International, Inc. See the previous paragraph for contact information.

Connection to party line service is subject to state tariffs. Contact the state public utility commission, public service commission, or corporation commission for information.

If your home has specially wired alarm equipment connected to the telephone line, ensure the installation of this equipment does not disable your alarm equipment. If you have questions about what will disable alarm equipment, consult your telephone company or a qualified installer.

Telephone companies report that electrical surges, typically lightning transients, are very destructive to customer terminal equipment connected to AC power sources. This has been identified as a major nationwide problem. It is recommended that the customer install an appropriate AC surge arrester in the AC outlet to which this device is connected. An appropriate AC surge arrester is defined as one that is suitably rated, and certified by UL (Underwriter's Laboratories), another NRTL (Nationally Recognized Testing Laboratory), or a recognized safety certification body in the country/region of use. This is to avoid damage to the equipment caused by local lightning strikes and other electrical surges.

The Telephone Consumer Protection Act of 1991 makes it unlawful for any person to use a computer or other electronic device, including fax machines, to send any message unless said message clearly contains in a margin at the top or bottom of each transmitted page or on the first page of the transmission, the date and time it is sent and an identification of the business or other entity, or other individual sending the message, and the telephone number of the sending machine or such business, other entity, or individual. (The telephone number provided may not be a 900 number or any other number for which charges exceed local or long-distance transmission charges.)

See the section in this publication entitled **Impostazione del fax** in order to program this information into your fax machine.

## ***Altre avvertenze sulle telecomunicazioni***

### ***Avviso agli utenti della rete telefonica del Canada***

Questo prodotto soddisfa le specifiche tecniche applicabili in Canada.

Il numero REN (Ringer Equivalence Number) indica il numero massimo di terminali che è consentito collegare a un'interfaccia telefonica. La terminazione di un'interfaccia può essere costituita da qualsiasi combinazione di dispositivi, ma il totale dei numeri REN di tutti i dispositivi non deve essere superiore a cinque. Il numero REN del modem si trova sul retro dell'apparecchiatura nelle etichette del prodotto.

Come segnalato dalle aziende telefoniche, le scariche elettriche, quali i fulmini, possono danneggiare gravemente l'apparecchiatura terminale collegata alle sorgenti di alimentazione CA. Questo importante problema è stato riscontrato a livello nazionale. Si consiglia di installare un dispositivo di protezione dalle sovratensioni nella presa CA a cui questa apparecchiatura è collegata. Un dispositivo di protezione da sovratensioni appropriato è un dispositivo con tensione nominale corretta certificato da UL (Underwriter's Laboratories), un altro NRTL (Nationally Recognized Testing Laboratory) o un ente di certificazione della sicurezza nel paese o nella regione in cui viene utilizzato il dispositivo. Questa condizione consente di evitare possibili danni all'apparecchiatura causati da fulmini e da altre scariche elettriche.

La presente apparecchiatura utilizza prese telefoniche CA11A.

### ***Avviso agli utenti della rete telefonica della Nuova Zelanda***

Di seguito sono riportate le condizioni speciali per le istruzioni fax per l'utente.

La concessione di un telepermit per qualsiasi articolo di apparecchiatura terminale indica solo che Telecom ha accettato che l'articolo è conforme alle condizioni minime per la connessione alla propria rete. Non indica alcun tipo di approvazione del prodotto da parte di Telecom né fornisce alcun tipo di garanzia. Soprattutto, non fornisce alcuna garanzia che l'articolo funzionerà correttamente relativamente a qualsiasi altro articolo dell'apparecchiatura con telepermit di marca o modello differente, né implica che qualsiasi prodotto sia compatibile con i servizi di rete di Telecom.

Questa apparecchiatura non verrà impostata per effettuare chiamate automatiche al servizio di emergenza 111 di Telecom.

Questa apparecchiatura non consente il passaggio effettivo di una chiamata a un altro dispositivo sulla stessa linea.

Questa apparecchiatura non deve essere utilizzata in circostanze che possono creare problemi ad altri clienti Telecom.

Alcuni parametri richiesti per la conformità ai requisiti per telepermit di Telecom dipendono dall'apparecchiatura associata a questo dispositivo. L'apparecchiatura associata deve essere impostata per funzionare entro i seguenti limiti per la conformità alle specifiche di Telecom:

- Non verranno effettuati più di 10 tentativi di chiamata allo stesso numero di telefono entro un periodo di 30 minuti per qualsiasi chiamata effettuata manualmente.
- Verrà attivato lo stato "on-hook" dell'apparecchiatura per un periodo non inferiore a 30 secondi tra la fine di un tentativo e l'inizio del tentativo di chiamata successivo.
- L'apparecchiatura verrà impostata per garantire che le chiamate automatiche a numeri differenti prevedano non meno di 5 secondi tra la fine di un tentativo di chiamata e l'inizio del tentativo successivo.

### ***Avviso sulle telecomunicazioni in Sud Africa***

Questo modem deve essere utilizzato insieme a un dispositivo di protezione da sovratensioni approvato, se viene collegato a una rete PSTN.

### ***Uso del prodotto in Germania***

Il prodotto richiede un filtro toni Billing tedesco (codice Lexmark 14B5123) da installare su tutte le linee che ricevono impulsi remoti in Germania. Impulsi remoti potrebbero non essere presenti su linee analogiche in Germania. L'abbonato può richiedere l'assegnazione o la rimozione di impulsi remoti sulla linea chiamando il fornitore di rete tedesco. Normalmente, gli impulsi remoti non sono forniti senza specifica richiesta da parte dell'abbonato al momento dell'installazione.

### ***Uso del prodotto in Svizzera***

Il prodotto richiede un filtro toni Billing tedesco (codice Lexmark 14B5123) da installare su tutte le linee che ricevono impulsi remoti in Germania. È necessario utilizzare il filtro Lexmark poiché gli impulsi remoti sono presenti su tutte le linee analogiche in Svizzera.

## ***Livelli di emissione del rumore***

### **Marchio tedesco GS**

**Modello:** X644e, X646e

**Tipi di macchina:** 7002-101, 7002-102, 7002-111, 7002-112, 7002-001, 7002-011, 7002-012 e 7002-002

### **Indirizzo di posta**

Lexmark Deutschland GmbH

Postfach 1560

63115 Dietzenbach

### **Indirizzo fisico**

Lexmark Deutschland GmbH

Max-Planck-Straße 12

63128 Dietzenbach

**Telefono:** 0180 - 564 56 44 (Informazioni sui prodotti)

Telefono: 01805 - 00 01 15 (Assistenza tecnica)

**E-mail:** internet@lexmark.de

Le seguenti misurazioni sono state effettuate in conformità agli standard ISO 7779 e notificate in conformità agli standard ISO 9296.

	Pressione media del suono per 1 metro, dBA	
	Modello MFP	
	T640	X646e
Stampa in corso	53	55
A riposo	30	30
Scansione in corso	51	51
Copia	56	56



### **ENERGY STAR**



### ***Direttiva WEEE (Waste from Electrical and Electronic Equipment)***



Il logo WEEE indica programmi e procedure per prodotti elettronici specifici per il riciclaggio nei Paesi dell'Unione Europea. Si raccomanda il riciclaggio dei prodotti Lexmark. Per ulteriori informazioni sulle opzioni di riciclaggio, è possibile trovare il numero telefonico dei punti vendita più vicini sul sito Web Lexmark all'indirizzo

### ***Etichetta di avviso per i prodotti laser***

Sulla stampante MFP potrebbe essere applicata un'etichetta di avvertenza sui prodotti laser.

### **LUOKAN 1 LASERLAITE**

**VAROITUS!** Laitteen käyttäminen muulla kuin tässä käyttöohjeessa mainitulla tavalla saattaa altistaa käyttäjän turvallisuusluokan 1 ylittävälle näkymättömälle lasersäteilylle.

### **KLASS 1 LASER APPARAT**

**WARNING!** Om apparaten används på annat sätt än i denna bruksanvisning specificerats, kan användaren utsättas för osynlig laserstrålning, som överskrider gränsen för laserklass 1.

### ***Avvertenze sui prodotti laser***

La stampante MFP è certificata negli Stati Uniti come stampante conforme ai requisiti DHHS 21 CFR Sottocapitolo J per i prodotti laser di Classe I (1), mentre in altri paesi è certificata come prodotto laser di Classe I conforme ai requisiti IEC 60825-1.

I prodotti laser di Classe I non sono considerati pericolosi. La stampante MFP contiene al suo interno un laser di Classe IIIb (3b), che corrisponde a un laser ad arseniuro di gallio a 5 milliwatt funzionante a una lunghezza d'onda di 770-795 nanometri. Il sistema laser e la stampante MFP sono stati progettati in modo da impedire l'esposizione dell'uomo a radiazioni laser superiori al livello previsto dalla Classe I durante le normali operazioni di stampa, di manutenzione o di assistenza previste.

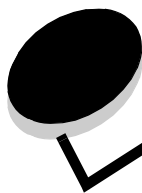

# Indice

## Numeri

42.xy Regione cartuccia non corrispondente 126

## A

Accesso funzione, restrizione 118  
alimentatore multiuso  
  chiusura 69  
  icone 66  
  istruzioni 66  
  supporto di stampa  
    caricamento 68  
    lucidi 67  
annullamento  
  processo di copia 32  
annullamento di un processo di stampa 57  
annullamento e-mail 37  
avvertenza sulla sensibilità statica 3

## B

barra dei messaggi di stato 14  
barra di spostamento 14  
bordi  
  eliminazione 26  
buste  
  caricamento  
    alimentatore buste 71  
  istruzioni 79

## C

caratteristiche, carta 78  
caratteristiche, supporti di stampa 78  
  carta 78  
caricamento dei supporti di stampa  
  buste  
    alimentatore buste 71  
  carta intestata  
    vassoio di alimentazione 64, 68, 70  
caricamento del supporto di stampa  
  carta  
    alimentatore multiuso 66  
  cartoncino 63  
  lucidi  
    vassoio di alimentazione 63  
caricamento supporto di stampa  
  carta  
    vassoio di alimentazione 63  
carta

  caratteristiche 78  
  informazioni 74  
  non adatta 78  
  peso 78  
  tipi supportati 74  
carta intestata  
  caricamento  
    vassoio di alimentazione 64, 68, 70  
carta non adatta 78  
cartoncino  
  caricamento 63  
  istruzioni 81  
cartuccia di stampa  
  richiesta 97  
cartuccia di toner  
  riciclaggio 100  
collegamento 73  
  vassoi 73  
collegamento automatico dei vassoi 73  
colore 36  
configurazione della stampante MFP 117  
contrasto LCD 116  
contrasto, LCD 116  
copia 24  
  alimentatore multiuso 28  
  carta intestata 27  
  da 25  
  da un formato a un altro 27  
  fronte/retro 29  
  in 25  
  ingrandimento 29  
  lucidi 27  
  riduzione 29  
  selezione vassoio 28  
copia da alimentatore multiuso 28  
copia fronte/retro 29  
copia su carta intestata 27  
copie  
  rapide 24  
  superficie piana 25  
copie rapide 24  
crea opuscolo 26  
creazione processo 32

## D

dichiarazione di conformità sul mercurio 3  
dichiarazione FCC 138  
dichiarazione sulle emissioni 138

- disabilitazione
  - porte 122
  - protocolli 122
  - SNMPv1 121
  - SNMPv2 121
- disco fisso
  - codifica 124
  - pulizia 125
- dispositivo di memoria Flash USB 55
- dispositivo di pulizia dell'unità di fusione delle etichette 100
- Driver su fax
  - disabilitazione 119

**E**

- Elenco server protetti, uso 125
- eliminazione bordi 26
- e-mail
  - annullamento 37
  - creazione scelte rapide 36
  - documenti a colori 36
  - indirizzi 34
  - invio a un profilo 34
  - messaggio 35
  - opzioni 38
  - qualità 38, 50
  - riduzione file 38, 50
  - riga dell'oggetto 35
  - risoluzione 38, 50
  - rubrica 34
  - scansione 34
  - scelte rapide 34
  - tipo di file 36
- emissioni elettriche, dichiarazione 138
- etichette
  - istruzioni 80

**F**

- fascic. 26
- fascicolazione 30
- fax
  - da un computer
    - invio di fax da computer 41
  - invio 40
  - rubrica 41
  - scelte rapide 41
- fax ricevuti
  - stampa
    - impostazione di una password prima 119
- fogli
  - separatori 26
- fogli separatori 26
- formati misti
  - copia 28
- fronte/retro
  - avanzata 27

**G**

- gestione protetta
  - mediante MVP 125
- guida larghezza 63
- guida laterale 63

**I**

- Identificazione delle stampanti MFP 8
- impostazione fascicolazione 30
- impostazioni
  - luminosità 26
- inceppamenti
  - come evitare 82
  - rimozione 104
- inceppamento dei supporti di stampa
  - come evitare 82
- indicatore data 26
- indicatore ora 26
- informazioni sulla sicurezza 2
- ingrandimento 29
- interfaccia USB diretta 55
- Internet Protocol Security 122
- Inviare il processo in stampa 55
- istruzioni
  - supporti di stampa 78
- Istruzioni relative ai supporti di stampa 78

**K**

- kit fotoconduttore
  - riciclaggio 100

**L**

- Lexmark, fornitori autorizzati 95
- limite di caricamento 64, 68
- limite massimo di caricamento 68
- luce, spia 12
- lucidi
  - caricamento
    - vassoio di alimentazione 63
- lucidi, copia 27
- luminosità LCD 116
- luminosità, LCD 116

**M**

- Macintosh 57, 58, 60, 61, 62, 63, 79, 135
- manutenzione della stampante
  - richiesta di una cartuccia di stampa 97
- manutenzione della stampante MFP 95
- materiali di consumo
  - cartuccia di stampa 97
  - dispositivo di pulizia dell'unità di fusione delle etichette 100
  - kit di manutenzione 99
  - riciclaggio 100
- menu

- impostazione di Protezione password 117
- limitazione dell'accesso 118
- menu del pannello di controllo
  - limitazione dell'accesso 118
- Menu *Vedere* menu singoli
- modelli 8
- moduli integrati 77

## N

- nota all'edizione 2
- nota, edizione 2

## O

- opuscolo 26
- opzioni
  - e-mail 38

## P

- pannello di controllo
  - Asterisco 13
  - Avvio 13
  - Backspace 13
  - Cancella tutto 12
  - Cancelletto 12
  - LCD 12
  - Pausa composizione 12
  - Stop 13
  - tastierino numerico 12
- pannello operatore
  - contrasto 116
  - luminosità 116
- password
  - impostazione
    - Stampa password fax 119
    - Stampa password fax 119
  - Password avanzata, impostazione 120
  - Password avanzata, protezione dei menu 118
- peso, carta 78
- PIN
  - immissione dal driver 59
  - immissione dalla stampante MFP 60
  - per processi riservati 59
- PIN per il blocco della periferica
  - blocco della stampante MFP 119
  - impostazione 119
  - sblocco della stampante MFP 119
- porte, disabilitazione 122
- posponi la stampa 61
- problemi
  - alimentazione carta
    - il messaggio Inceppamento carta resta visualizzato anche dopo l'eliminazione dell'inceppamento 132
    - inceppamenti frequenti 132
    - la pagina inceppata non viene ristampata 132
    - pagine bianche nel raccogliatore in uscita 132
  - collegamento dei vassoi non funzionante 128

- i processi non vengono stampati 127
- impossibile fascicolare i processi grandi 128
- interruzioni di pagina indesiderate 128
- pannello operatore 127
  - diamanti neri visualizzati 127
  - vuoto 127
- stampa del processo 128
  - carta o supporto speciale non corretto 128
  - dal vassoio errato 128
  - stampa di caratteri non corretti 128
  - tempo di stampa eccessivo 128
- processi in attesa
  - processi riservati 59
    - immissione di un PIN 59
- processi riservati 59
  - immissione di un PIN 59
  - invio 59
- processo 32
- processo personalizzato 32
- protezione
  - Autenticazione 802.1x 123
  - impostazione
    - Password avanzata 120
    - uso del server Web incorporato 120
  - Impostazione stampa riservata 123
  - supporto
    - IPSec 122
    - Simple Network Management Protocol 121
    - uso del server Web incorporato protetto 120
- Protezione password, impostazione per i menu 117
- protocolli, disabilitazione 122
- pubblicazioni
  - Card Stock & Label Guide* 74
- pulsante Annulla processo 19
- pulsante Asterisco 13
- pulsante Avvio 13
- pulsante Backspace 13
- pulsante Cancella tutto 12
- pulsante Cancelletto 12
- pulsante Continua 20
- pulsante di scelta
  - non selezionato 19
  - selezionato 20
- pulsante di scorrimento a destra 18
- pulsante di scorrimento a sinistra 17
- pulsante freccia destra 18
- pulsante freccia giù 19
- pulsante freccia sinistra 18
- pulsante Home 21
- pulsante Pausa composizione 12
- pulsante Seleziona 17
- pulsante Stop 13
- pulsanti
  - ? (Suggerimenti) 15
  - Annulla 21
  - Annulla processi 16
  - Annulla processo 19

- Asterisco 13
- Avvio 13
- Backspace 13
- Blocca periferica 15
- Cancella tutto 12
- Cancelletto 12
- Cerca processi in attesa 15
- Continua 20
- Copia 14
- E-mail 14
- Fax 15
- Fax in attesa 15
- Fine 21
- freccia destra 18
- freccia giù 19
- freccia sinistra 18
- FTP 15
- grigio 21
- grigio chiaro 21
- Home 21
- Indietro 21
- Menu 14
- Pausa composizione 12
- Personalizzato 21
- Processi in attesa 15
- pulsante di scelta non selezionato 19
- pulsante di scelta selezionato 20
- Rilascia fax in attesa 15
- Sblocca periferica 16
- scorrimento a destra 18
- scorrimento a sinistra 17
- Seleziona 17, 21
- Stato/Materiali di consumo 15
- Stop 13
- tastierino numerico 12

## Q

- qualità della copia
  - regolazione 30

## R

- regione cartuccia non corrispondente 126
- regolazione
  - Risparmio energia 117
  - timeout schermo 117
- regolazione della qualità 30
- regolazione vassoio carta 63
- richiesta, cartuccia di stampa 97
- riciclaggio dei materiali di consumo 100
- riduzione 29
- rilevamento automatico delle dimensioni 73
- rimozione degli inceppamenti 104
- ripeti stampa 61
- risoluzione 38, 50
- risoluzione dei problemi
  - impostazioni

- priorità applicazione software 11
- risparmio carta 26, 31
- Risparmio energia, regolazione 117
- rubrica 41
- rulli di prelievo 100
- rullo di caricamento 100
- rullo di trasferimento 100

## S

- scala 25
- scansione
  - in un computer 52
  - opzioni 53
  - per e-mail 34
- scelta dei supporti 28
- scelta rapida 36
- scelte rapide 41
  - a più numeri 42, 49
  - creazione 42, 49
  - single 42, 49
- schermata Home 14
  - barra dei messaggi di stato 14
  - pulsanti 14
- schermate
  - copia 25
- schermate di copia 25
- selezione vassoio 28
- server Web incorporato
  - impostazione della protezione 120
- server Web incorporato protetto
  - uso 120
- Simple Network Management Protocol, protezione 121
- SNMPv1, disabilitazione 121
- SNMPv2, disabilitazione 121
- specifiche dei supporti di stampa
  - caratteristiche 78
  - dimensioni 75
  - peso 76
  - tipi 76
- spia luminosa 12
- spostamento margine 26
- Stampa in corso 55
- stampa N in 1 26
- stampante MFP
  - blocco 119
  - sblocco 119
- supporti di stampa
  - istruzioni 78
    - carta 78
  - lucidi
    - istruzioni 79

## T

- tastierino di selezione 100
- tastierino numerico 12
- timeout schermo 117

tipi di file

e-mail 36

touch screen LCD, funzioni

Avviso messaggio di intervento 22

Riepilogo del percorso 22

### **U**

unità 26

Unità fronte/retro 10

### **V**

vassoi, collegamento 73

vassoio standard 10

verifica la stampa 61