

NEC

MultiSync E222W

Manuale utente



Indice

Avvertenza, Attenzione	Italiano-1
Informazioni di registrazione	Italiano-1
Raccomandazioni per l'uso	Italiano-3
Indice	Italiano-5
Guida rapida	Italiano-6
Comandi	Italiano-10
Specifiche tecniche	Italiano-13
Caratteristiche	Italiano-14
Risoluzione dei problemi	Italiano-15
TCO'03	Italiano-16
Riciclaggio dei prodotti e risparmio energetico	Italiano-17



AVVERTENZA



PER EVITARE PERICOLO DI INCENDI O DI SCOSSE ELETTRICHE, NON ESPORRE L'UNITA' A PIOGGIA O UMIDITA'. INOLTRE, NON USARE LA SPINA POLARIZZATA DELL'UNITA' CON UNA PRESA DI CAVO DI PROLUNGA O ALTRE PRESE, A MENO CHE I POLI DELLA SPINA SI INSERISCA COMPLETAMENTE.

NON APRIRE LA CARROZZERIA POICHÉ ALL'INTERNO VI SONO COMPONENTI SOTTO ALTA TENSIONE. PER LA MANUTENZIONE RIVOLGERSI A PERSONALE DI MANUTENZIONE QUALIFICATO.



ATTENZIONE



ATTENZIONE: PER RIDURRE IL RISCHIO DI SCOSSE ELETTRICHE, ASSICURARSI CHE IL CAVO DI ALIMENTAZIONE SIA SCOLLEGATO DALLA PRESA DI ALIMENTAZIONE A MURO. PER TOGLIERE COMPLETAMENTE ALIMENTAZIONE ALL'UNITÀ, SCOLLEGARE IL CAVO DI ALIMENTAZIONE DALLA PRESA C.A. NON TOGLIERE IL COPERCHIO (O LA PARTE POSTERIORE). ALL'INTERNO NON VI SONO PARTI MANUTENIBILI DALL'UTENTE. PER LA MANUTENZIONE RIVOLGERSI A PERSONALE DI MANUTENZIONE QUALIFICATO.



Questo simbolo avverte l'utente che tensioni non isolate all'interno dell'unità possono essere sufficientemente elevate da provocare scossa elettrica. Pertanto è pericoloso avere qualsiasi tipo di contatto con un componente interno all'unità.



Questo simbolo avverte l'utente che sono state incluse importanti informazioni relative al funzionamento ed alla manutenzione dell'unità. Pertanto esse devono essere lette attentamente al fine di evitare l'insorgere di problemi.

ATTENZIONE: Utilizzare il cavo di alimentazione fornito con questo schermo secondo le istruzioni riportate nella tabella seguente. Se con questa apparecchiatura non viene fornito il cavo di alimentazione, contattare il proprio fornitore. Per tutti gli altri casi, utilizzare un cavo di alimentazione adatto alla tensione alternata della presa di alimentazione, approvato e conforme allo standard di sicurezza del proprio Paese.

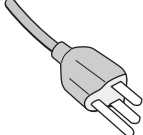
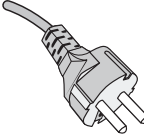
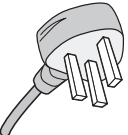
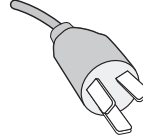
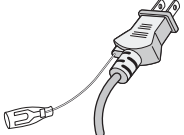
Tipo di spina	Nord America	Europa Continentale	Regno Unito	Cinese	Giapponese
Forma della spina					
Paese	USA/Canada	UE (ad eccezione del Regno Unito)	Regno Unito	Cina	Giappone
Tensione	120*	230	230	220	100

*Usando il monitor MultiSync E222W con il relativo alimentatore AC 125-240V, utilizzare un cavo di alimentazione che corrisponde alla tensione della presa di corrente usata.

NOTA: L'assistenza al prodotto viene fornita nel Paese in cui è stato acquistato il prodotto.

Informazioni di registrazione

Dichiarazione

Dichiarazione del Costruttore

Con la presente si certifica che il monitor a colori MultiSync E222W (L227HR) è conforme a

Direttiva del Consiglio Europeo 2006/95/CE:
– EN 60950-1

Direttiva del Consiglio Europeo 2004/108/CE:
– EN 55022
– EN 61000-3-2
– EN 61000-3-3
– EN 55024

ed è contrassegnato con



NEC Display Solutions, Ltd.
4-13-23, Shibaura,
Minato-Ku
Tokyo 108-0023, Giappone



Dichiarazione di conformità del Ministero Canadese delle Comunicazioni

DOC: Questa apparecchiatura digitale di classe B soddisfa tutti i requisiti della normativa canadese per apparecchiature che provocano interferenze.

C-UL: Riporta il marchio C-UL ed è conforme alle norme di sicurezza canadesi secondo CAN/CSA C22.2 N. 60950-1.

Informazioni FCC

1. Utilizzare i cavi specifici forniti in dotazione con i monitor a colori MultiSync E222W (L227HR) per evitare di interferire con la ricezione di trasmissioni radiofoniche e televisive.

(1) Il cavo di alimentazione utilizzato deve essere stato approvato secondo gli standard di sicurezza U.S.A., deve rispettare i medesimi e deve soddisfare la seguente condizione.

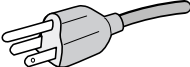
Cavo di alimentazione Forma spina	Tipo non schermato, 3-conduttori  U.S.A.
--------------------------------------	---

(2) Utilizzare il cavo segnali video schermato fornito, mini D-SUB 15 pin per il cavo D-SUB o DVI-D per il cavo DVI-D. L'uso di cavi e adattatori diversi può provocare interferenze nella ricezione radiotelevisiva.

2. Questa apparecchiatura è stata provata e trovata conforme alle limitazioni per un dispositivo digitale di classe B, secondo la parte 15 delle normative FCC. Tali limitazioni sono finalizzate a fornire una ragionevole protezione da interferenze dannose in installazioni residenziali. Questa apparecchiatura genera, utilizza e può irradiare energia a radiofrequenza e, se non installata ed utilizzata secondo le istruzioni, può provocare interferenze nocive alle comunicazioni radio. Tuttavia non si garantisce che, in una particolare installazione, non si verifichi interferenza. Se l'apparecchiatura dovesse provocare interferenze nocive alla ricezione radiotelevisiva, in seguito ad accensione e spegnimento della stessa, si suggerisce all'utente di tentare di correggere l'interferenza ricorrendo a uno o più dei seguenti provvedimenti:

- Riorientare o riposizionare l'antenna ricevente.
- Aumentare la separazione tra l'apparecchiatura e il ricevitore.
- Collegare l'apparecchiatura ad una presa su un circuito differente da quello a cui è collegato il ricevitore.
- Per l'assistenza, consultare il proprio rivenditore locale o un tecnico radio/TV esperto.

Se necessario, per ulteriori suggerimenti l'utente deve contattare il rivenditore o un tecnico radio/TV esperto. L'utente può trovare utile il seguente libretto, preparato dalla commissione federale per le comunicazioni: "Identificazione e risoluzione di problemi di interferenza Radio-TV" Questo libretto è disponibile presso l'Ufficio Stampa Governativo U.S., Washington, D.C., 20402, codice n. 004-000-00345-4.

Dichiarazione di conformità

Il presente dispositivo è conforme alla parte 15 delle regole FCC. Il funzionamento è subordinato alle seguenti due condizioni.

(1) Il dispositivo non deve provocare interferenze nocive, e (2) deve accettare qualsiasi interferenza ricevuta, comprese interferenze che possano causare funzionamento non desiderato.

Parte responsabile U.S.:	NEC Display Solutions of America, Inc.
Indirizzo:	500 Park Blvd, Suite 1100 Itasca, Illinois 60143
N. Tel.:	(630) 467-3000

Tipo di prodotto: Monitor

Classificazione apparecchiatura: Periferica classe B

Modello: MultiSync E222W (L227HR)



Si dichiara che l'apparecchiatura specificata in precedenza è conforme agli standard tecnici secondo le specifiche delle regole FCC.

Windows è un marchio registrato di Microsoft Corporation. NEC è un marchio registrato di NEC Corporation.

ENERGY STAR è un marchio registrato U.S.A..

ErgoDesign è un marchio registrato di NEC Display Solutions, Ltd. in Austria, Benelux, Danimarca, Francia, Germania, Italia Norvegia, Spagna, Svezia, Regno Unito.

NaViSet è un marchio di fabbrica registrato di NEC Display Solutions Europe GmbH nei paesi dell'Unione Europea ed in Svizzera.

Il MultiSync è un marchio depositato di NEC Display Solutions, Ltd. nei seguenti Paesi: Regno Unito, Italia, Austria, Paesi Bassi, Svizzera, Svezia, Spagna, Danimarca, Germania, Norvegia e Finlandia.

Tutti gli altri nomi di marca e prodotto sono marchi di fabbrica o marchi registrati dei rispettivi proprietari.

Come partner ENERGY STAR®, NEC Display Solutions of America, Inc. ha stabilito che questo prodotto soddisfa le direttive ENERGY STAR per l'efficienza energetica. il simbolo ENERGY STAR non rappresenta l'approvazione EPA per nessun prodotto o servizio.

Raccomandazioni per l'uso

Precauzioni di sicurezza e manutenzione



PER UNA RESA OTTIMALE, ATTENERSI ALLE SEGUENTI
ISTRUZIONI PER L'INSTALLAZIONE E L'UTILIZZO
DEL MONITOR LCD A COLORI MULTISYNC:



- **NON APRIRE IL MONITOR.** All'interno non ci sono parti manutenibili dall'utente e l'apertura o la rimozione di coperture può esporre a scosse pericolose o ad altri rischi. Per la manutenzione, fare riferimento a personale di manutenzione qualificato.
- Non versare alcun liquido all'interno della carrozzeria, né usare il monitor vicino all'acqua.
- Non inserire alcun tipo di oggetto nelle fessure della carrozzeria, poiché esso potrebbe venire a contatto con punti a tensione pericolosa, il che può essere dannoso o fatale o può causare scosse elettriche, incendio o guasto dell'apparecchiatura.
- Non appoggiare oggetti pesanti sul cavo di alimentazione. Il danneggiamento del cavo può provocare scosse o incendi.
- Non posare il prodotto su un carrello, un supporto o un tavolo inclinato o instabile. Il monitor potrebbe cadere danneggiandosi seriamente.
- Il cavo di alimentazione utilizzato deve essere di tipo approvato ed essere conforme agli standard di sicurezza del Paese. In Europa deve essere utilizzato il tipo H05VV-F 3G 0,75 mm².
- Nel Regno Unito, per l'uso con questo monitor, utilizzare un cavo di alimentazione approvato BS con spinotto sagomato, dotato di un fusibile nero (5A) installato.
- Non posare alcun oggetto sul monitor e non usarlo all'aperto.
- Le lampade di questo prodotto contengono mercurio. Smaltire secondo le normative statali, locali o federali.
- Non piegare, deformare o danneggiare in altro modo il cavo di alimentazione.
- Non usare il monitor in ambienti con alta temperatura, umidità, polverosi o oleosi.
- Non coprire le prese d'aria del monitor.
- Non toccare la superficie dello schermo LCD durante il trasporto, il montaggio e la configurazione. Eventuali pressioni sullo schermo LCD potrebbero causare seri danni.
- Per evitare danni al monitor LCD in seguito a scosse telluriche o altri fenomeni, assicurarsi di installare il monitor in una posizione stabile e attuare le misure necessarie per impedire che cada.

Scollegare immediatamente il monitor dalla presa a muro e fare riferimento a personale di manutenzione qualificato se si verificano le seguenti condizioni:

- Il cavo di alimentazione o la presa sono danneggiati.
- E' stato versato del liquido o sono caduti oggetti nel monitor.
- Il monitor è stato esposto a pioggia o acqua.
- Il monitor è stato fatto cadere o la carrozzeria è danneggiata.
- Il monitor non funziona regolarmente seguendo le istruzioni d'uso.
- Se il vetro si è rotto, maneggiare con cura.
- Se il monitor o il vetro sono rotti, evitare il contatto con i cristalli liquidi e maneggiare con cura.



ATTENZIONE

- Permettere una ventilazione adeguata intorno al monitor in modo da dissipare il calore. Non ostruire le aperture di ventilazione o mettere il monitor vicino a radiatori o altre fonti di calore. Non mettere nulla sopra il monitor.
 - Il connettore del cavo di alimentazione è il mezzo principale per scollegare il sistema dalla rete di alimentazione. Il monitor deve essere posto vicino ad una presa di alimentazione facilmente accessibile.
 - Maneggiare con cura durante il trasporto. Conservare l'imballo per il trasporto.
 - Trasportare il monitor tenendo la maniglia incorporata e i bordi inferiori del monitor.
 - Non trasportare il monitor tenendolo solo per il supporto.
- **Persistenza dell'immagine:** Tenere presente che la tecnologia LCD può provocare un fenomeno noto come Persistenza immagine. La persistenza immagine si verifica quando un'immagine residua o "fantasma" di un'immagine precedente rimane visibile sullo schermo. A differenza dei monitor CRT, la persistenza dell'immagine dei monitor LCD non è permanente, ma bisogna evitare di visualizzare immagini costanti per lungo tempo. Per eliminare la persistenza dell'immagine, spegnere il monitor per il tempo di visualizzazione dell'immagine precedente. Ad esempio, se un'immagine è rimasta sul monitor per un'ora, lasciando un'immagine residua, il monitor deve rimanere spento per un'ora per cancellare l'immagine.

NOTA: Come per tutti i dispositivi di visualizzazione, NEC DISPLAY SOLUTIONS raccomanda di visualizzare immagini mobili e di utilizzare a intervalli regolari uno screen saver mobile quando lo schermo non è attivo o di spegnere il monitor se non lo si utilizza.

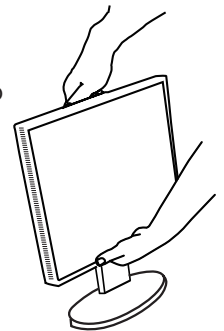



IL CORRETTO POSIZIONAMENTO E REGOLAZIONE DEL MONITOR RIDUCE L'AFFATICAMENTO DI OCCHI, SPALLE E COLLO. NEL POSIZIONARE IL MONITOR, CONTROLLARE QUANTO SEGUE:



- Per ottenere prestazione ottimali, attendere 20 minuti per il riscaldamento.
- Regolare l'altezza del monitor in modo che la parte alta dello schermo sia a livello degli occhi o leggermente sotto. Guardando il centro dello schermo, gli occhi devono essere rivolti leggermente verso il basso.
- Posizionare il monitor ad almeno 40 cm e a non più di 70 cm dagli occhi. La distanza ottimale è 50 cm.
- Far riposare periodicamente gli occhi guardando un oggetto lontano almeno 6 metri. Chiudere sovente gli occhi.
- Posizionare il monitor ad un angolo di 90° rispetto a finestre o altre sorgenti di luce per ridurre il riflesso della luce sullo schermo. Regolare l'inclinazione del monitor in modo che le luci del soffitto non si riflettano sullo schermo.
- Se la luce riflessa rende difficoltosa la visione dello schermo, usare un filtro anti riflesso.
- Regolare i controlli di luminosità e contrasto del monitor per migliorare la leggibilità.
- Usare un supporto per documenti posto vicino allo schermo.
- Posizionare ciò che viene osservato più spesso (lo schermo o il materiale di riferimento) direttamente davanti, per girare il meno possibile la testa quando si digita.
- Non visualizzare immagini fisse sullo schermo per lungo tempo per evitare la loro persistenza (effetti post-immagine).
- Fare regolarmente esami della vista.

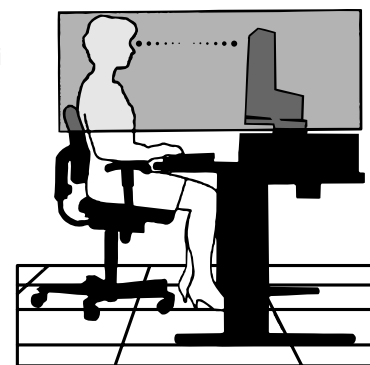

Ergonomia

Per ottenere il massimo beneficio ergonomico, si raccomanda di:

- Regolare la luminosità fino a che il raster dello sfondo scompare.
- Non impostare il controllo di contrasto al massimo.
- Utilizzare i controlli di dimensione e posizione preimpostati con segnali standard.
- Utilizzare l'impostazione predefinita del colore.
- Utilizzare i segnali non interlacciati con una frequenza di rinfresco verticale tra 60 e 75 Hz.
- Non utilizzare il colore fondamentale blu su uno sfondo scuro, perché è difficile da vedere e può produrre l'affaticamento degli occhi a causa del contrasto insufficiente.

Pulire il pannello LCD

- Quando lo schermo a cristalli liquidi viene macchiato con polvere oppure sporcia passare delicatamente un panno morbido.
- Non sfregare lo schermo LCD con un materiale duro.
- Non esercitare pressione sulla superficie del LCD.
- Non utilizzare un pulitore OA per non provocare deterioramento oppure scolorire la superficie del LCD.

Pulire la carrozzeria

- Scollegare l'alimentazione.
- Spolverare la carrozzeria delicatamente con un panno morbido.
- Per pulire la carrozzeria, inumidire il panno con un detergente neutro e acqua, strofinare la carrozzeria e poi passare un panno asciutto.

NOTA: La superficie della carrozzeria è ricoperta da diversi tipi di materie plastiche. Non pulire con benzene, diluente, detergente alcalino, detergente alcolico, detergente per vetri, cera, detergente per smalti, sapone in polvere o insetticidi. Evitare che gomme o sostanze viniliche vengano a contatto con la carrozzeria per molto tempo. Questi tipi di fluidi e tessuti possono provocare il deterioramento della vernice, screpolature o spelature.

Indice

La confezione del vostro nuovo monitor LCD NEC MultiSync* deve contenere quanto segue:

- Monitor LCD MultiSync con base regolabile in altezza/inclinabile/girevole
- Cavo di alimentazione
- Supporto per la base
- Cavo segnali video (Mini D-SUB a 15 pin maschio verso mini D-SUB a 15-pin maschio)
- Cavo segnali video (DVI-D a DVI-D)
- Manuale di montaggio
- CD ROM (contiene il Manuale Utente completo in formato PDF).

Per visualizzare il Manuale utente occorre installare Acrobat Reader 4.0 (o una versione superiore) sul proprio PC.

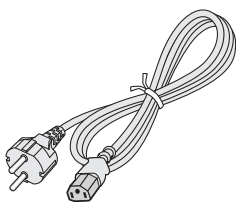

Cavo di alimentazione
(Il tipo di cavo di alimentazione
incluso dipende dal Paese in
cui verrà spedito il monitor
LCD)

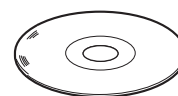

CD ROM

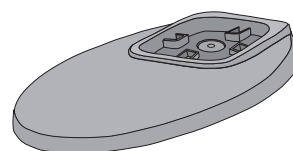

Supporto per la base



Manuale di montaggio

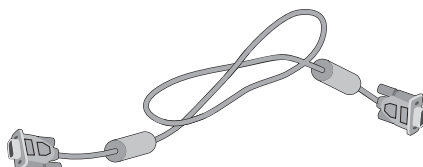

Mini D-SUB a 15 pin maschio verso
mini D-SUB a 15-pin maschio

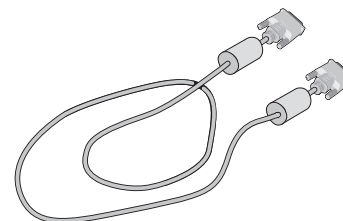

DVI-D a DVI-D

* Conservare la confezione ed il materiale di imballaggio originali per trasportare o spedire il monitor.

Guida rapida

Per fissare la base al supporto del monitor LCD:

1. Sistemare il monitor a faccia in giù su una superficie non abrasiva (**Figura 1**).

NOTA: Maneggiare con cura quando il monitor è rivolto verso il basso, per evitare di danneggiare i pulsanti di comando della parte anteriore.

2. Ruotare la base di 90 gradi come mostrato in **Figura 1**.

NOTA: Maneggiare con cura quando si tira il supporto.

3. Montare il supporto della base al monitor LCD e fissare le viti della parte inferiore del supporto della base (**Figura 2**).

NOTA: Se si necessita di impacchettare nuovamente il monitor, eseguire le operazioni descritte al contrario.



Figura 1



Figura 2

Per collegare il monitor MultiSync LCD al sistema, seguire le seguenti istruzioni:

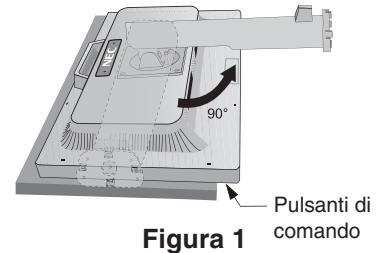
1. Spegnerne il computer.

2. **Per il PC o il Mac con l'uscita digitale DVI:** Collegare il cavo segnali DVI al connettore della scheda video del sistema (**figura A.1**). Serrare tutte le viti.

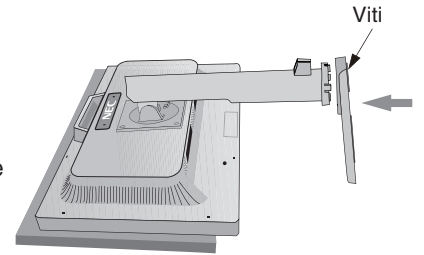
Per il PC con l'uscita analogica: Collegare il cavo segnali mini D-SUB a 15-pin al connettore della scheda video del sistema (**figura A.2**). Serrare tutte le viti.

Per il Mac: Collegare l'adattatore cavo Macintosh al computer, quindi attaccare il cavo segnali mini D-SUB a 15-pin all'adattatore cavo Macintosh (**Figura A.3**). Serrare tutte le viti.

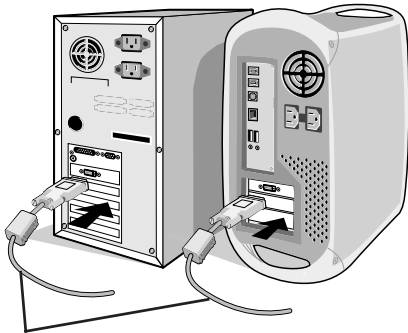

Cavo segnali DVI

Figura A.1



Figura A.2

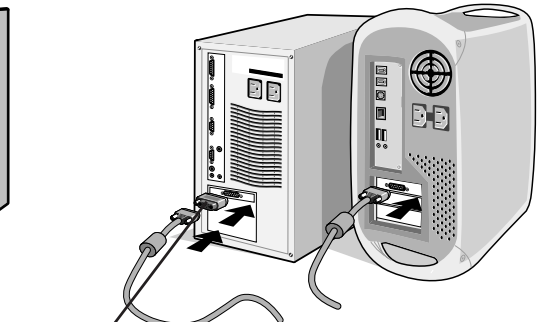

Adattatore cavo Macintosh (non incluso)

Figura A.3

NOTA: Alcuni sistemi Macintosh non dispongono di un adattatore cavo Macintosh.

3. Appoggiare le mani su entrambi i lati del monitor per inclinare lo schermo LCD di 15 gradi e alzarlo alla posizione più alta (**Figura B.1**).

4. Collegare tutti i cavi al connettore appropriato sul retro del monitor (**Figura B.1**).

5. Posizionare il cavo segnale video e il cavo di alimentazione tra i fori del supporto, come indicato in **Figura B.2/Figura B.3**.



Figura B.1



Figura B.2

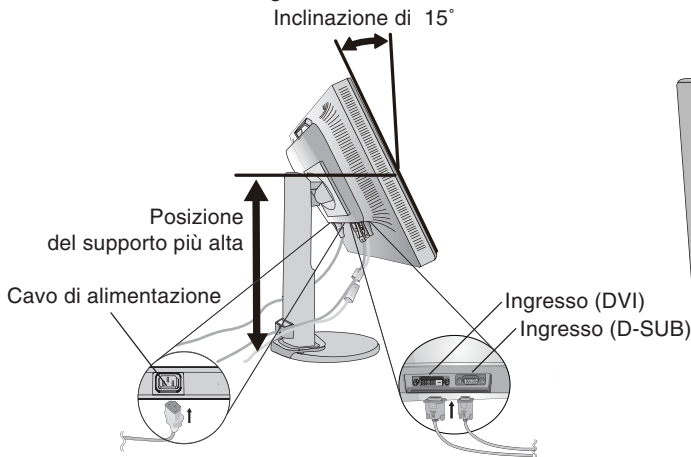

Figura B.3

6. Collegare il cavo di alimentazione alla presa di corrente (**Figura C.1**).

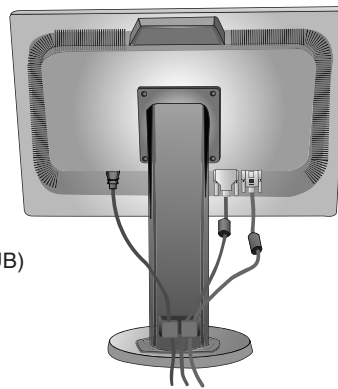
NOTA: Fare riferimento alla sezione "Attenzione" di questo manuale per una scelta corretta del cavo di alimentazione.

7. Accendere il monitor con il pulsante di alimentazione frontale e il computer (**Figura C.1**).

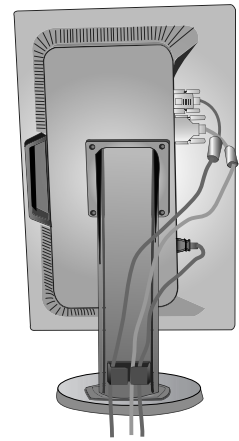
8. L'Auto aggiust automatico No-touch regola automaticamente il monitor sulle impostazioni ottimali al momento della configurazione iniziale per la maggior parte delle temporizzazioni. Per ulteriori regolazioni, usare i seguenti controlli OSD:

- Regolazione automatica del contrasto (solo ingresso analogico)
- Regolazione automatica (solo ingresso analogico)

Vedere la sezione **Comandi** di questo Manuale utente per una descrizione completa di questi comandi OSD.

NOTA: Per qualsiasi problema, vedere la sezione **Risoluzione dei problemi** di questo manuale utente.



Figura C.1

Sollevare ed abbassare lo schermo del monitor

Il monitor può essere sollevato o abbassato. Per sollevare o abbassare lo schermo, appoggiare le mani su entrambi i lati del monitor e sollevarlo o abbassarlo all'altezza desiderata (**figura RL.1**).

NOTA: Sollevare e abbassare con cautela lo schermo del monitor.



Figura RL.1

Inclinabile e Girevole

Afferrare con le mani i due lati dello schermo del monitor, inclinare e ruotare a piacere (**figura TS.1**).

NOTA: Inclinare con cautela la schermo e far ruotare la schermata del monitor.

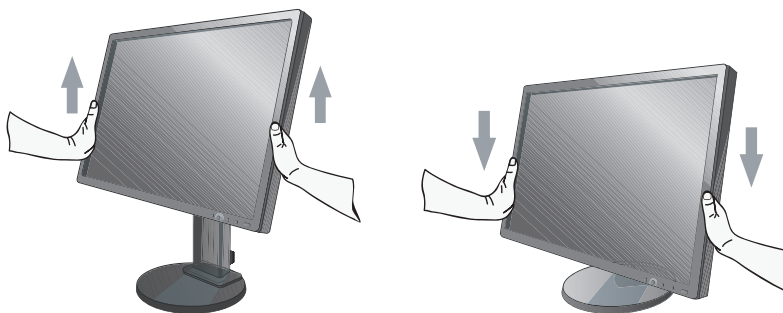

Figura TS.1

Rotazione dello schermo

Prima di farlo ruotare, sollevare lo schermo il più in alto possibile per evitare di urtare contro il tavolo o pizzicarsi le dita. Per alzare lo schermo, afferrare con una mano la maniglia nella parte superiore e con l'altra mano afferrare la parte inferiore. Alzare lo schermo nella posizione più alta (**Figura RL.1**). Per ruotare lo schermo, afferrare con le mani i due lati del monitor e girare in senso orario, da orizzontale a verticale, o in senso anti-orario da verticale a orizzontale (**Figura R.1**).



Figura R.1

Rimozione del supporto monitor per il montaggio

Per predisporre il monitor a un diverso montaggio:

1. Scollegare tutti i cavi.
2. Sistemare il monitor verso il basso su una superficie non abrasiva (**Figura S.1**).

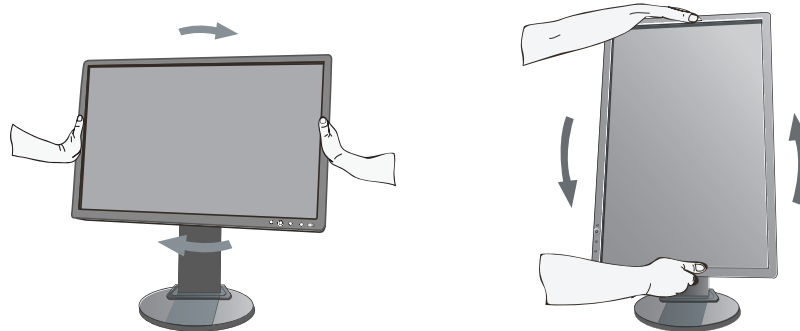
NOTA: Maneggiare con cura quando il monitor è rivolto verso il basso, per evitare di danneggiare i pulsanti di comando della parte anteriore.

3. Rimuovere le 4 viti che collegano il supporto al monitor (**Figura S.1**).

NOTA: Per evitare di far cadere il supporto, quando si rimuovono le viti, tenere il supporto con la mano.



Figura S.1

4. Rimuovere il supporto (**Figura S.2**).
5. Il monitor, ora, è pronto per un diverso montaggio.
6. Collegare i cavi al retro del monitor.

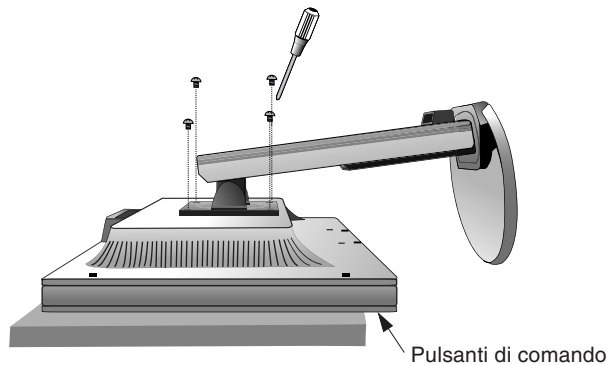

Figura S.2

7. Invertire questo processo a riattaccare il supporto.

NOTA: Utilizzare esclusivamente un metodo di montaggio alternativo compatibile VESA. Maneggiare con cura quando si rimuove il supporto.

NOTA: Quando si riaggancia il supporto, far corrispondere il contrassegno "TOP SIDE" sul supporto al lato superiore del monitor.

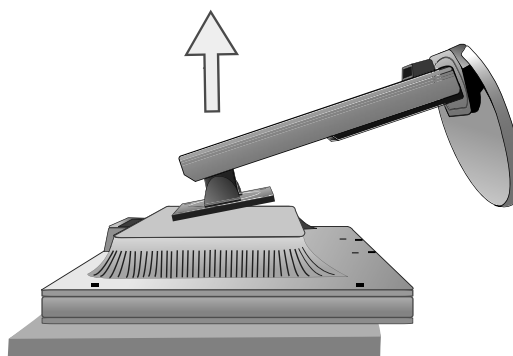
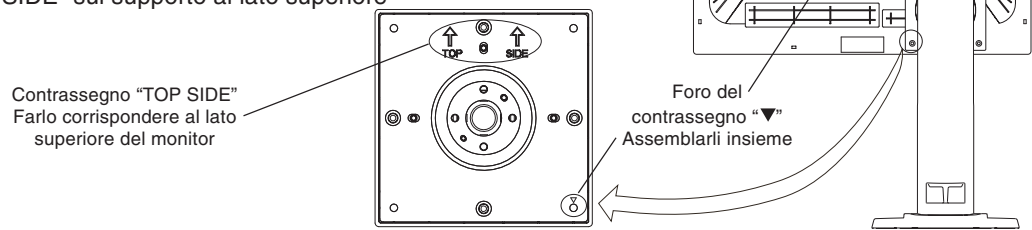

Installazione del braccio flessibile

Il monitor LCD è progettato per essere utilizzato con il braccio flessibile. Per montare il monitor ad un braccio flessibile:

1. Per rimuovere il supporto seguire le istruzioni su come "Rimuovere il supporto del monitor per il montaggio".
2. Utilizzando le 4 viti dopo aver smontato il supporto, attaccare il braccio al monitor (**Figura F.1**).

NOTA: 1. Per il montaggio utilizzare SOLO le viti (4 pezzi) che erano state rimosse dal supporto per evitare danni al monitor o al supporto stesso.

2. Il monitor LCD deve essere utilizzato esclusivamente con un braccio di tipo approvato (per es. marchio GS). Secondo le norme di sicurezza, il monitor deve essere montato ad un braccio in grado di garantire la stabilità necessaria in base al peso del monitor.

3. Il supporto di montaggio deve essere in grado di sostenere un peso di almeno 19,2 kg e deve avere la certificazione UL.



Figura F.1

Comandi

I tasti di controllo OSD (On-Screen Display) sulla parte anteriore del monitor hanno le seguenti funzioni:

Per accedere al menu OSD, premere un qualsiasi pulsante di controllo (MENU, sinistro, destro, Giù, su).

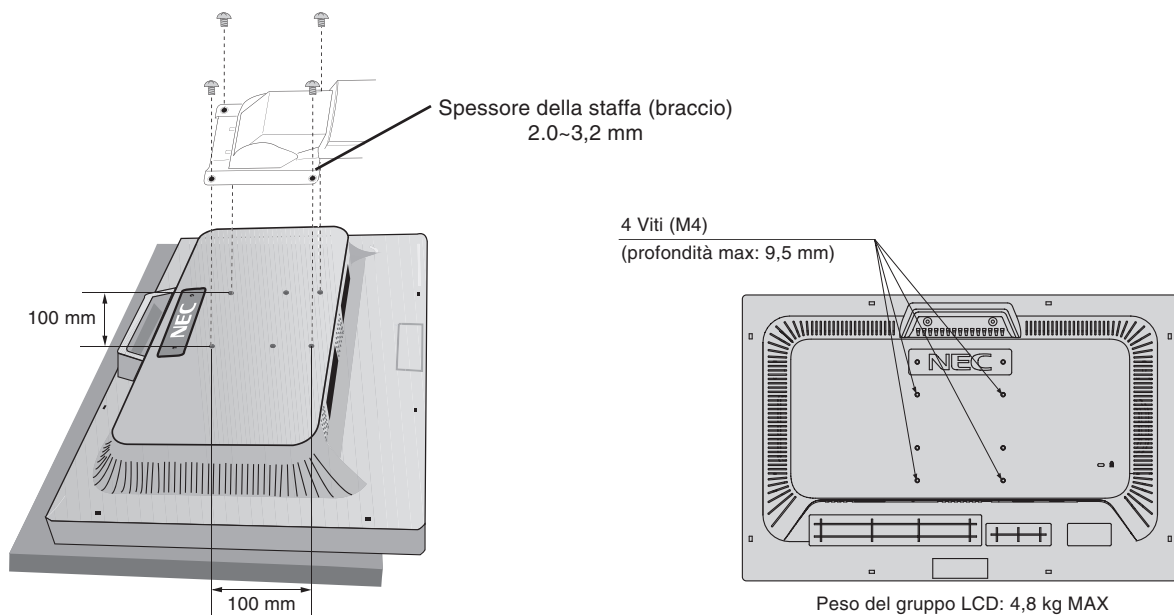
Per cambiare l'ingresso segnali, premere il pulsante SELEZIONA.

Per cambiare la MODALITÀ DV, premere il pulsante RESET/DV MODE.

NOTA: Per cambiare l'ingresso segnali, è necessario chiudere l'OSD.



Pulsante	Controllo
MENU	Apri il menu principale OSD. Uscita dai controlli OSD. Uscita dal menu principale dell'OSD.
4-Direzione chiave	Su Sinistra  Destra Giù
Sinistro/destro	Sposta l'area evidenziata a sinistra o a destra per selezionare i menu di controllo. Sposta la barra a sinistra o a destra per aumentare o diminuire la regolazione. Regolazione diretta di luminosità se il TASTO DI SCELTA RAPIDA è impostato su ON. Inserisce il menu OSD se il TASTO DI SCELTA RAPIDA è impostato su OFF.
Giù/Su	Sposta l'area selezionata giù/su per selezionare uno dei comandi. Regolazione diretta del volume se il TASTO DI SCELTA RAPIDA è impostato su ON. Inserisce il menu OSD se il TASTO DI SCELTA RAPIDA è impostato su OFF.
SELECT	Inserire il sottomenu OSD. Attivare la funzione selezionata. Cambiare l'ingresso sorgente (nessuna condizione OSD).
RESET/DV MODE	Ripristina il menu di controllo evidenziato alla configurazione di fabbrica. Passa alla modalità DV. Attiva la funzione di regolazione automatica se premuto per 3 secondi (nessuna condizione OSD e solo ingresso analogico).

NOTA: Quando viene premuto **RESET** nel menu principale e nel sottomenu, viene visualizzata una finestra di avviso che permette di annullare l'operazione di **RESET** premendo il pulsante MENU.



Controlli Luminosità/Contrasto

LUMINOSITÀ

Regola la luminosità dell'immagine e dello schermo.

Se la MODALITÀ ECO è impostata su ON, verrà visualizzata una barra IMPATTO DI CO2.

CONTRASTO

Regola la luminosità dell'immagine in relazione allo sfondo.

CONTRASTO AUTOM. (solo ingresso analogico)

Regola l'immagine visualizzata alle impostazioni ottimali.

MODALITÀ ECONOMICA

Diminuisce il consumo elettrico riducendo il grado di luminosità.

OFF: Imposta la variabile della luminosità da 0% a 100%.

ON: Imposta l'intervallo della variabile della luminosità da 0% a 60%.

Quando questa funzione è impostata su ON, sotto la barra di regolazione della luminosità viene visualizzata una barra relativa all'IMPATTO DI CO2.

MODALITÀ DV

La Modalità Visiva Dinamica permette di selezionare l'impostazione opportuna per film, immagini ecc.



Auto Aggiust (solo ingresso analogico)

Regola automaticamente la posizione immagine, H. Dimensione e regolazioni fini.



Comandi dell'immagine (solo ingresso analogico)

SIN./DEST.

Controlla la posizione orizzontale dell'immagine all'interno dell'area di visualizzazione dell'LCD.

GIÙ/SU

Controlla la posizione verticale dell'immagine all'interno dell'area di visualizzazione dell'LCD.

RAPIDA

Aumentando o diminuendo questa impostazione, si regola la dimensione orizzontale.

FINE

Aumentando o diminuendo questa impostazione, si migliorano messa a fuoco, nitidezza e stabilità dell'immagine.



Sistema di controllo del colore

Sistema di controllo del colore: L'impostazione di colore desiderata è selezionata attraverso la predisposizione di sei colori (le impostazioni sRGB e NATIVO sono standard e non possono essere modificate).

R, G, B: Aumenta o diminuisce il rosso, il verde o il blu a seconda dell'elemento selezionato. Il cambiamento del colore compare sullo schermo e la direzione (aumento o diminuzione) sarà evidenziata dalle barre.

NATIVO: Colore originale non regolabile presentato dal pannello LCD.

sRGB: In ambiente desktop la modalità sRGB aumenta notevolmente la fedeltà del colore di un singolo spazio colore standard RGB. Con questo ambiente a colori, l'operatore può comunicare i colori nelle situazioni più comuni ed in modo estremamente semplice senza il bisogno di una gestione dei colori a livello superiore.

NOTA: Quando si seleziona FILM, GIOCHI o IMMAGINI come MODALITÀ DV, viene automaticamente selezionata l'opzione NATIVO come impostazione predefinita dei sei colori e non può essere modificata.



Strumenti

MODALITÀ ESPANSIONE: Seleziona la modalità zoom.

INTERO: L'immagine viene espansa a 1680 x 1050, indipendentemente dalla risoluzione.

PROPORZ.: L'immagine viene espansa senza cambiare il rapporto proporzionale.

TEMPO SPEGN. AUT.: Il monitor si spegne automaticamente quando l'utente finale ha selezionato una quantità di tempo predeterminata.

RISOLUZIONE D'INGRESSO (solo ingresso analogico): Seleziona la priorità di risoluzione del segnale di ingresso tra una delle seguenti coppie: 1360 x 768, 1680 x 1050 or 1280 x 768, 1680 x 1050 o 1024 x 768, 1400 x 1050.

1360 x 768, 1680 x 1050: Determina la risoluzione a 1360 x 768, 1680 x 1050.

1280 x 768, 1680 x 1050: Determina la risoluzione a 1280 x 768, 1680 x 1050.

1024 x 768, 1400 x 1050: Determina la risoluzione a 1024 x 768, 1400 x 1050.

DDC/CI: Questa funzione consente di impostare su ON o OFF la funzione DDC/CI.

CONFIG. DI FABBRICA: Selezionando Config. di fabbrica è possibile resettare tutte le impostazioni dei comandi OSD riportandole alle configurazioni di fabbrica. È possibile resettare singole impostazioni selezionando il relativo comando e premendo il pulsante RESET.



Strumenti menu

LINGUA: I menu di controllo OSD sono disponibili in otto lingue.

OSD SIN./DEST.: È possibile scegliere dove far comparire l'immagine OSD orizzontalmente sullo schermo.

OSD GIÙ/SU: È possibile scegliere dove far comparire l'immagine OSD verticalmente sullo schermo.

TEMPO DI SPEGN. OSD: Il menu di controllo OSD rimane attivo per il tempo che è in uso. Nel sottomenu di Spegn. OSD, è possibile selezionare l'intervallo di tempo passato il quale, nel caso non venga premuto nessun tasto, scompare il menu OSD.

OSD BLOCCATO: Questo comando blocca l'accesso a tutte le funzioni di comando OSD ad eccezione di Volume, Luminosità e Contrasto. Se si cerca di attivare i comandi OSD in modalità di blocco, compare una schermata indicante che i comandi OSD sono bloccati. Per attivare la funzione di blocco OSD, premere SELECT, quindi il tasto destro e tenerli premuti contemporaneamente. Per disattivare la funzione di blocco OSD, premere SELECT, quindi il tasto sinistro e tenerli premuti contemporaneamente.

TASTO SCELTA RAP.: È possibile regolare direttamente la luminosità e il volume. Quando questa funzione viene impostata su ON, è possibile regolare la luminosità con i pulsanti sinistra o destra, il volume con il tasto + o - , mentre il menu OSD è disattivato.



Informazioni

Il menu informazioni indica l'input, la risoluzione del display, la frequenza orizzontale e verticale e le impostazioni di polarità del monitor correnti. Sono indicati anche il modello e i numeri di serie del monitor.

RISPARMIO DI CO2: Visualizza i dati sul risparmio stimato di CO2 in kg.

Il fattore di impatto di Co2 nel calcolo del risparmio si basa sul rapporto dell'OCSE (Edizione 2006).

Avvertenza OSD

I menu di avvertenza OSD scompaiono quando si preme il pulsante Exit.

NESSUN SEGNALE: Questa funzione avverte se non è presente un Segnale di sincronizzazione verticale o orizzontale. Dopo l'accensione o quando vi è un cambiamento del segnale di ingresso, appare la finestra **Nessun Segnale**.

FUORI TOLLERANZA: Quando il segnale di ingresso ha una temporizzazione non supportata o il segnale video non ha la temporizzazione adatta, viene visualizzato il menu **Fuori Tolleranza**.

Specifiche tecniche

Specifiche del Monitor	MultiSync E222W	Note
Modulo LCD Diagonale: Dimensione dell'immagine visibile: Risoluzione naturale (Numero di Pixel):	55,9 cm/22,0 pollici 55,9 cm/22,0 pollici 1680 x 1050	Matrice attiva; display a cristalli liquidi (LCD) con transistor a film sottile (TFT); passo tra i punti 0,282 mm; tipica luminiscenza bianca di 300 cd/m ² ; rapporto di contrasto tipico 1000:1.
Segnale d'ingresso	Video: Sincr.: ANALOGICO 0,7 Vp-p/75 Ohm Sinc. separata Livello TTL Sinc. orizzontale Positivo/negativo Sinc. verticale Positivo/negativo Sinc. composita Positivo/Negativo Sinc sul verde (video 0,7 Vp-p e sincronizzazione negativa 0,3 Vp-p)	Input digitale: DVI-D (con HDCP)
Colori schermo utilizzati.	16,777,216	A seconda della scheda video
Campo sincronizzazione	Orizzontale: Verticale: da 31,5 kHz a 82,3 kHz (Analogico) da 31,5 kHz a 82,3 kHz (Digitale) da 56,0 Hz a 75,0 Hz	Automaticamente Automaticamente Automaticamente
Angolo visivo	Sin./Dest.: Su/Giù: ±88° (CR > 5) ±85° (CR > 5)	
Tempo formazione immagine	5 ms (tipico)	
Risoluzioni supportate	720 x 400*1: testo VGA 640 x 480*1 a 60 Hz - 75 Hz 800 x 600*1 a 56 Hz - 75 Hz 832 x 624*1 a 75 Hz 1024 x 768*1 a 60 Hz - 75 Hz 1152 x 864*1 a 75 Hz 1152 x 870*1 a 75 Hz 1280 x 960*1 a 60 Hz - 75 Hz 1280 x 1024*1 a 60 Hz - 75 Hz 1440 x 900*1 a 60 Hz - 75 Hz 1400 x 1050*1 a 60 Hz - 75 Hz 1680 x 1050 a 60 Hz.....	È possibile che alcuni sistemi non supportino tutte le modalità elencate. NEC DISPLAY SOLUTIONS consiglia una risoluzione per una prestazione ottimale dello schermo.
Area di visualizzazione attiva	Orizz.: Vert.: 473,8 mm/18,7 pollici 296,1 mm/11,7 pollici	
Alimentazione	c.a.100-240 V ~ 50/60 Hz	
Assorbimento di corrente	0,75-0,4 A	
Dimensioni	Orizzontale: Verticale: Regolazione in altezza: 507,8 mm (L) x 384,5 - 494,5 mm (A) x 213,9 mm (P) 20 pollici (L) x 15,1 - 19,5 pollici (A) x 8,4 pollici (P) 332,1 mm (L) x 522,8 - 582,3 mm (A) x 213,9 mm (P) 13,1 pollici (L) x 20,6 - 22,9 pollici (A) x 8,4 pollici (P) 110 mm/4,3 pollici (in orizzontale) 59,5 mm/2,3 pollici (in verticale)	
Peso	6,8 kg (15,0 libbre)	
Condizioni ambientali	Temperatura di funzionamento: Umidità: Altitudine: Temperatura di immagazzinamento: Umidità: Altitudine: da 5°C a 35°C/41°F a 95°F da 20% a 80% Da 0 a 6.562 piedi / da 0 a 2.000 m da -10°C a 60°C/14°F a 140°F da 10% a 85% Da 0 a 40.000 piedi / da 0 a 12.192 m	

*1 Quando si usano risoluzioni inferiori al numero di pixel del modulo LCD, il testo può apparire differente. Questo è normale e necessario per tutte le tecnologie flat panel attuali quando non visualizzano risoluzioni naturali a schermo completo. Nelle tecnologia flat panel, ogni punto sullo schermo in realtà è un pixel; pertanto, per espandere le risoluzioni a schermo completo, bisogna interpolare la risoluzione.

NOTA: Le specifiche tecniche possono essere variate senza preavviso.

Caratteristiche

Il design sottile crea maggiore spazio sul desktop per lavorare e giocare, il testo nitido e le immagini vive e luminose dello schermo piatto offrono una visualizzazione piacevole.

L'Auto adjust automatico No-touch regola automaticamente le impostazioni ottimali dell'immagine al momento della configurazione iniziale.

Il sistema di controllo del colore consente di scegliere tra sei impostazioni di colore per lo schermo, in base alle proprie necessità.

Comandi di OSD riprogettati permettono di regolare rapidamente e facilmente tutti gli elementi dell'immagine sullo schermo.

Il software NaViSet offre un'interfaccia espansa e grafica intuitiva che permette una regolazione più facile delle impostazioni della visualizzazione OSD attraverso mouse e tastiera.

Il supporto regolabile in altezza con sistema di gestione dell'inclinazione aggiunge flessibilità alle preferenze di visualizzazione.

La schermata piatta, le immagini nitide e luminose e il testo cristallino rendono la visualizzazione un'esperienza confortevole.

Caratteristiche ErgoDesign: Sfrutta l'ergonomia per migliorare l'ambiente di lavoro, proteggere la salute dell'utente e risparmiare denaro. A titolo di esempio si citano i controlli OSD per la regolazione dell'immagine facile e veloce, la base inclinabile per un migliore angolo di visione, l'ingombro ridotto e la conformità alle linee guida per una bassa emissione MPRII eTCO.

Plug and Play: La soluzione Microsoft® con il sistema operativo Windows® facilita il setup e l'installazione permettendo al monitor di comunicare direttamente le proprie caratteristiche (ad es. dimensione dello schermo e risoluzioni supportate) al computer e, di conseguenza, l'ottimizzazione automatica delle prestazioni del display.

Sistema IPM (Intelligent Power Manager): Fornisce metodi di risparmio energetico innovativi che permettono al monitor di ridurre il consumo di potenza quando è acceso ma non usato, consentendo un risparmio di due terzi del costo in energia, riducendo le emissioni e i costi di condizionamento dell'ambiente di lavoro.

Tecnologia a multifrequenza: Adatta automaticamente il monitor alla frequenza di scansione della scheda video visualizzando la risoluzione richiesta.

FullScan Capability: Permette di utilizzare l'intero schermo con la maggior parte delle risoluzioni, espandendo significativamente la dimensione dell'immagine.

Interfaccia standard di montaggio VESA: Permette agli utenti di montare il monitor MultiSync su qualsiasi braccio o supporto di montaggio VESA standard fornito da terze parti. Permette al monitor di essere montato su una parete o braccio usando un opportuno dispositivo fornito da terzi.

Impatto ambientale: L'impatto tipo di Co2 massimo annuale operativo per questo monitor è di circa 36,7 kg (calcolato in base a: potenza nominale x 8 ore al giorno x 5 giorni alla settimana x 45 settimane all'anno x fattore di conversione Potenza – Co2. Il fattore di conversione si basa sulla pubblicazione OCSE relativa alle emissioni globali di Co2, Edizione 2006). Questo monitor ha un impatto di Co2 di produzione pari a circa 26,8 kg.

Nota: Gli impatti di Co2 di produzione e di operatività sono calcolati tramite un algoritmo sviluppato esclusivamente da NEC per i propri monitor.

Risoluzione dei problemi

Nessuna immagine

- Il cavo di segnale deve essere ben collegato alla scheda video del computer.
- La scheda video deve essere completamente inserita nel suo slot.
- L'interruttore di alimentazione sulla parte anteriore e l'interruttore di alimentazione del computer devono essere in posizione ON.
- Assicurarsi che sulla scheda video o sul sistema usato sia stato selezionato un modo supportato. (Consultare il manuale della scheda video o del sistema per cambiare la modalità grafica).
- Controllare se il monitor e la scheda video sono compatibili e rispettano le impostazioni raccomandate.
- Controllare che il connettore del cavo segnali non abbia contatti piegati o rientrati.

Il pulsante di alimentazione non risponde

- Scollegare il cavo di alimentazione del monitor dalla presa di rete c.a. per spegnere il monitor ed effettuare il reset.

Persistenza immagine

- Tenere presente che la tecnologia LCD può provocare un fenomeno noto come Persistenza immagine. La persistenza immagine si verifica quando un'immagine residua o "fantasma" di un'immagine precedente rimane visibile sullo schermo. A differenza dei monitor CRT, la persistenza dell'immagine dei monitor LCD non è permanente, ma bisogna evitare di visualizzare immagini costanti per lungo tempo. Per eliminare la persistenza dell'immagine, spegnere il monitor per il tempo di visualizzazione dell'immagine precedente. Ad esempio, se un'immagine è rimasta sul monitor per un'ora, lasciando un'immagine residua, il monitor deve rimanere spento per un'ora per cancellare l'immagine.

NOTA: Come per tutti i dispositivi di visualizzazione, NEC DISPLAY SOLUTIONS raccomanda di visualizzare immagini mobili e di utilizzare a intervalli regolari uno screen saver mobile quando lo schermo non è attivo o di spegnere il monitor se non lo si utilizza.

L'immagine non è stabile, è sfocata o si vede ondeggiamento.

- Il cavo di segnale deve essere fermamente collegato al computer.
- Usare i controlli di regolazione immagine OSD per mettere a fuoco e regolare la visualizzazione aumentando o diminuendo la regolazione di precisione totale. Se viene cambiato il modo di visualizzazione, può essere necessario regolare nuovamente le impostazioni di regolazione dell'immagine OSD.
- Controllare se il monitor e la scheda video sono compatibili e rispettano le impostazioni raccomandate.
- Se il testo è confuso, cambiare il modo video a non-interlacciato ed utilizzare 60Hz come frequenza di rinfresco.

Il LED sul monitor non è acceso (non si vede il colore ambra o blu)

- L'interruttore generale deve essere chiuso ed il cavo di alimentazione deve essere collegato.

La dimensione dell'immagine visualizzata non è corretta

- Usare i comandi di regolazione immagine OSD per aumentare o ridurre la dimensione orizzontale.
- Assicurarsi che sulla scheda video o sul sistema usato sia stato selezionato un modo supportato. (Consultare il manuale della scheda video o del sistema per cambiare la modalità grafica).

Nessun video

- Assicurarsi che il computer non sia in modo risparmio energetico (toccare la tastiera o il mouse).

TCO Development



Congratulazioni!

Lo schermo che avete appena acquistato ha l'etichetta TCO'03 Displays. Ciò significa che questo schermo è stato progettato, fabbricato e controllato in base ai più severi requisiti di qualità e di tutela dell'ambiente validi in tutto il mondo. Queste caratteristiche lo rendono un prodotto ad alte prestazioni, progettato su misura per l'utente e in modo da minimizzare l'impatto con l'ambiente naturale.

Alcune delle caratteristiche dei requisiti TCO'03 Displays:

Ergonomia

- Buona ergonomia visiva e buona qualità dell'immagine per migliorare l'ambiente lavorativo dell'utente e ridurre i problemi di vista e di postura. Parametri importanti sono la luminanza, il contrasto, la risoluzione, la riflettanza, il rendering del colore e la stabilità dell'immagine.

Energia

- La modalità Risparmio energia dopo un periodo di tempo offre vantaggi sia all'utente che all'ambiente
- Sicurezza elettrica

Emissioni

- Campi elettromagnetici
- Emissione di rumori

Ecologia

- Il prodotto deve essere progettato per essere riciclato e il costruttore deve avere un sistema di gestione ambientale certificato come EMAS o ISO 14 001
- Limitazioni per:
 - polimeri e ritardanti di fiamma clorinati e brominati
 - metalli pesanti come cadmio, mercurio e piombo.

I requisiti indicati in questa etichetta sono stati sviluppati da TCO Development in collaborazione con scienziati, esperti, utenti e costruttori in tutto il mondo. Dalla fine degli anni '80 TCO è stato coinvolto nel progetto di sviluppo di apparecchiature IT sempre più vicine alle esigenze dell'utente in termini di facilità d'uso e di convenienza. Il nostro sistema di etichettatura è stato inaugurato nel 1992 per gli schermi ed ora è richiesto dagli utenti e dai costruttori di apparecchiature IT di tutto il mondo.

Per ulteriori informazioni fare riferimento al sito
www.tcodevelopment.com

Riciclaggio dei prodotti e risparmio energetico

NEC DISPLAY SOLUTIONS è molto sensibile riguardo alla protezione dell'ambiente e considera il riciclo una delle priorità assolute della società nel tentativo di ridurre al minimo il proprio impatto sull'ambiente. L'impegno a sviluppare i prodotti nel pieno rispetto dell'ambiente si unisce allo sforzo costante di favorire la definizione e la conformità con gli standard indipendenti più recenti messi a punto da enti come ISO (International Organisation for Standardization) e TCO (Swedish Trades Union).

Smaltimento del vecchio prodotto NEC

Lo scopo del riciclo è ottenere un vantaggio ambientale mediante il riutilizzo, l'aggiornamento, il ripristino o il recupero dei materiali. I siti dedicati al riciclo garantiscono che i componenti dannosi per l'ambiente vengano manipolati e smaltiti in modo sicuro. Per assicurare il riciclo ottimale dei suoi prodotti, **NEC DISPLAY SOLUTIONS offre una varietà di procedure di riciclo** e fornisce suggerimenti su come trattare in modo attento alle esigenze dell'ambiente un prodotto che ha raggiunto la fine della sua vita utile.

Tutte le informazioni necessarie relative allo smaltimento del prodotto e le informazioni specifiche di ogni paese sui centri di riciclo sono reperibili sui seguenti siti Web:

<http://www.nec-display-solutions.com/greencompany/> (in Europa),

<http://www.nec-display.com> (in Giappone) e

<http://www.necdisplay.com> (negli Stati Uniti).

Risparmio di energia

Questo monitor dispone di una funzionalità avanzata per il risparmio di energia. Quando un segnale VESA DPMS (Display Power Management Signalling) standard viene inviato al monitor, viene attivata la modalità di risparmio di energia. Per il monitor viene attivata una sola modalità di risparmio di energia.

Modalità	Consumo energia	Colore LED
Funzionamento normale	40W	Blu
Risparmio energia	Meno di 2W	Ambra
Spento	Meno di 1W	Non illuminato

Marchatura WEEE (Direttiva europea 2002/96/EC)



Nell'Unione Europea

La legislazione in vigore nell'UE e applicata dal singolo Stato Membro prevede che i prodotti elettrici ed elettronici dismessi che recano il simbolo illustrato a sinistra debbano essere smaltiti separatamente rispetto agli altri rifiuti domestici. Questo comprende i monitor e gli accessori elettrici, come i cavi segnali o di alimentazione. Per smaltire i monitor NEC, pertanto, occorre informarsi presso gli enti locali oppure chiedere al punto vendita dove è stato acquistato il prodotto; in alternativa, occorre attenersi a quanto contenuto nei contratti stipulati tra voi e NEC.

Il contrassegno sui prodotti elettrici ed elettronici viene applicato unicamente ai paesi che fanno parte dell'Unione Europea.

Fuori dall'Unione Europea

Se si desidera smaltire dei prodotti elettrici ed elettronici fuori dall'Unione Europea, contattare gli enti locali competenti al fine di applicare il metodo corretto di smaltimento.