

Stampante HP DeskJet

Manuale di riferimento per Windows 640C Series

Dichiarazioni di marchio registrato

Microsoft®, Windows®, Windows NT® e Microsoft Windows® sono marchi registrati negli Stati Uniti di Microsoft Corporation. Le immagini del software sono ristampate con l'autorizzazione di Microsoft Corporation.

Avvertenza

©Copyright Hewlett-Packard Company 1999

Tutti i diritti riservati. Nessuna parte di questo documento può essere fotocopiata, riprodotta o tradotta in altre lingue senza il consenso scritto di Hewlett-Packard Company.

Prima edizione: gennaio 2000

Ulteriori informazioni



Per ulteriori informazioni, leggere la versione elettronica del *Manuale utente*. Inserire il CD del software della stampante nel lettore di CD-ROM ed eseguire **setup.exe** per avviare la procedura di installazione. Quando appare lo schermo iniziale, fare clic su *Apri il Manuale utente*.

- Per accedere alle informazioni più aggiornate sui prodotti, le soluzioni per eventuali problemi e gli aggiornamenti del software per la stampante, visitare il sito Web della HP all'indirizzo:
http://www.hp.com/support/home_products
- Fare clic con il pulsante destro del mouse su un'opzione in Imposta stampante per visualizzarne la Guida.
- Selezionare **Avvio** → **Programmi** → **HP DeskJet 640C Series** per consultare il file delle *Note di pubblicazione*.
- Se il sistema operativo utilizzato è DOS, è possibile ottenere informazioni consultando il documento di testo *dosread.txt*. Questo documento si trova sul CD del software della stampante nella directory \<codice lingua>\djcp\. Ad esempio, poiché "ita" è il codice per l'italiano *dosread.txt* si trova nella directory \ita\djcp. Se si usano i dischetti, il file si trova nella directory principale. Per un elenco dei codici delle lingue, vedere pagina 21.
- Se si utilizza il sistema operativo Windows 2000 Professional, visitare il sito Web della HP all'indirizzo <http://www.hp.com/cposupport/eschome.html> per ulteriori informazioni.

Sommario

Come stampare	2
Durante la stampa	3
Stampa su diversi tipi di carta	4
La Casella degli strumenti HP	10
Per assistenza in caso di problemi	11
Soluzione di problemi comuni	11
Eliminazione di inceppamenti della carta	14
Funzioni di pulsanti e spie luminose	15
Assistenza Clienti HP	16
Ulteriori informazioni sulla stampante ..	20
Disinstallazione del software della stampante ..	20
Cartucce di stampa	20
Codici delle lingue per DOS	21
Specifiche del prodotto	22
Dichiarazione di garanzia limitata	24

Come stampare

1. Impostare l'aspetto della pagina e scegliere il testo, le immagini, i font e i colori utilizzando un programma software di propria scelta (ad esempio un programma di elaborazione testi o un programma di disegno).
2. Scegliere le impostazioni di stampa nella finestra delle impostazioni di stampa HP. Per accedere alla finestra delle impostazioni di stampa HP, seguire una delle procedure descritte.

Primo metodo.

- a. Fare clic su **File**, quindi fare clic su **Stampa**.

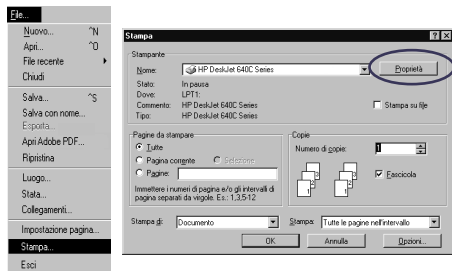

- b. Fare clic su uno dei seguenti pulsanti: **Proprietà**, **Imposta** o **Opzioni**.
- c. Se la finestra non viene visualizzata, fare clic su **Imposta**, **Opzioni** o **Proprietà**.

Secondo metodo.

- a. Se **Stampa** non compare tra le opzioni, fare clic su **Imposta stampante** o **Configura stampa**.

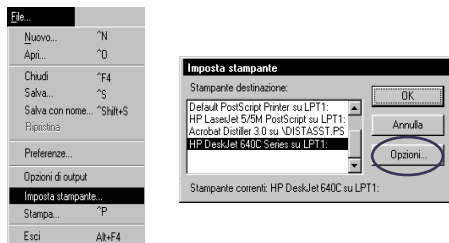

- b. Quindi fare clic su qualsiasi pulsante sia visibile: **Configurazione** o **Opzioni**.

Nella finestra, scegliere la qualità di stampa, il formato e il tipo della carta, oltre alle opzioni per adattare il formato della carta nella scheda **Impostazione**. Per ottenere risultati di qualità fotografica, usare la cartuccia HP Photo. Accertarsi di selezionare **Cartuccia HP Photo** sulla scheda **Impostazione**.

Nota: la finestra delle impostazioni di stampa HP visualizzata potrebbe essere diversa da quella illustrata di seguito.

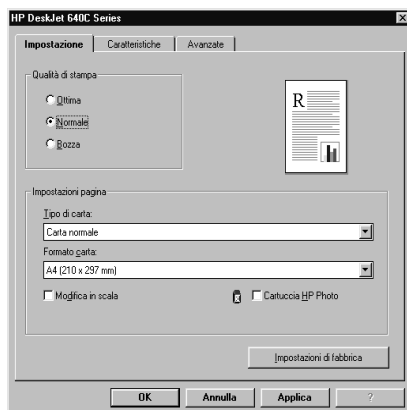

Scegliere orientamento della carta, immagine speculare, opzioni per la stampa in sequenza inversa, stampa su due facciate, stampa di un gruppo di pagine e stampa di manifesti sulla scheda **Caratteristiche**.



Scegliere le opzioni del colore nella scheda **Avanzate**. Per stampare in bianco e nero, selezionare **Stampa in scala di grigi**. Per rendere più nitide le immagini fotocopiaste o trasmesse via fax, scegliere **Ottimizza per fotocopie o fax**.

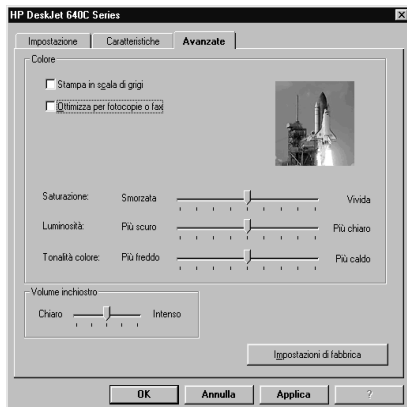

3. Fare clic su **OK** nella finestra di dialogo **Stampa** del programma software per iniziare a stampare.

La prossima volta che occorre stampare questo documento, basta fare clic sul pulsante **Stampa** in alto allo schermo nel programma software per stampare una copia con le medesime impostazioni di stampa.

Occorre attendere alcuni istanti prima che la stampa sia avviata; il tempo necessario alla stampante per ricevere le informazioni dal computer.



Per ulteriori informazioni sulla finestra delle impostazioni di stampa HP, leggere la versione elettronica del *Manuale utente* accessibile sul CD del software della stampante HP.

Durante la stampa

La stampante stampa a velocità diverse a seconda della complessità del lavoro e della qualità di stampa selezionata. Se nel documento sono presenti molti grafici e colori, la stampa richiede più tempo.

In caso di problemi

È possibile che, nonostante le precauzioni adottate, si verifichi un problema durante la stampa. Un foglio di carta potrebbe rimanere inceppato o la stampante non rispondere. Consultare “Soluzione di problemi comuni” a pagina 11 per le soluzioni.

Stampa su diversi tipi di carta





Stampa di fotografie

Per stampare...	seguire la procedura descritta
<p>216 x 279 mm o Carta Photo Paper A4</p> 	<ol style="list-style-type: none"> 1. Dopo avere acceso la stampante, aprire la copertura superiore e togliere la cartuccia di stampa in nero. Conservare la cartuccia di stampa in nero nell'apposito contenitore. 2. Sistemare la cartuccia Photo nel supporto delle cartucce che ora è vuoto e spingerla in posizione. 3. Chiudere la copertura superiore della stampante. 4. Allineare le cartucce. 5. Inserire la carta HP Photo nel cassetto di alimentazione, con il lato da stampare rivolto verso il basso. 6. Fare scorrere i regolatori del foglio fino a farli appoggiare contro i bordi della carta. 7. Scegliere le impostazioni di stampa in modo che corrispondano al tipo e al formato della carta per fotografie. 8. Stampare la fotografia. 9. Al termine della stampa, ripristinare il software per la carta da usare per il successivo processo di stampa.
Finestra delle impostazioni di stampa HP	Suggerimenti da ricordare
<p>Scheda Impostazione</p> <ul style="list-style-type: none"> - <i>Tipo di carta:</i> scegliere il tipo adatto di carta HP Photo Paper - <i>Qualità di stampa:</i> Ottima - <i>Formato carta:</i> scegliere il formato della carta adatto - <i>Cartuccia HP Photo:</i> selezionata <p>Scheda Caratteristiche</p> <ul style="list-style-type: none"> - <i>Orientamento:</i> scegliere l'orientamento adatto - <i>Stampa su due facciate:</i> non selezionata 	<ul style="list-style-type: none"> • Per ottenere i migliori risultati, usare carta HP Premium Photo, Glossy, o carta HP Premium Plus Photo, Matte o Glossy. • Accertarsi che la carta HP Photo sia caricata nel cassetto di alimentazione, con il lato da stampare rivolto verso il basso. • Per ottenere i migliori risultati, togliere subito il foglio e lasciarlo asciugare con il lato stampato rivolto verso l'alto. Il tempo di asciugatura dipende dal livello di umidità. • Dopo la stampa della fotografia, togliere la cartuccia Photo dalla stampante e sostituirla con quella per la stampa in nero. Conservare la cartuccia Photo nell'apposito contenitore. • Se fosse stata usata della carta speciale, toglierla dal cassetto di alimentazione e sostituirla con la carta selezionata per il successivo processo di stampa. • Ripristinare il software per la carta da usare nel successivo processo di stampa. <p> Per ulteriori informazioni sulle procedure riguardanti le fotografie, leggere la versione elettronica del <i>Manuale utente.</i></p>

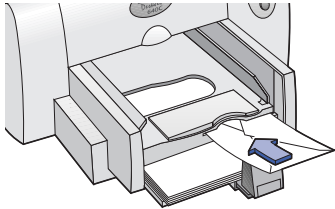
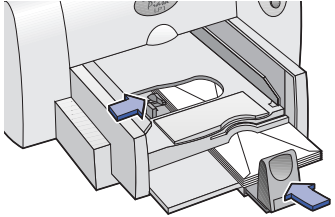

Stampa di buste

Per stampare...	seguire la procedura descritta
<p>Busta singola</p> 	<ol style="list-style-type: none">1. Infilare la busta, con il lato della linguetta rivolto verso l'alto e verso destra, nell'alloggiamento per busta singola fino a quando si ferma.2. Accertarsi che il cassetto di alimentazione contenga dei fogli.3. Scegliere le impostazioni di stampa in modo che corrispondano al tipo e al formato della busta.4. Stampare la busta.5. Al termine della stampa, ripristinare il software per la carta da usare nel successivo processo di stampa.
<p>Massimo 20 buste</p> 	<ol style="list-style-type: none">1. Aprire entrambi i regolatori del foglio e togliere tutta la carta dal cassetto di alimentazione.2. Inserire un gruppo di buste, al massimo 20, con il lato della linguetta rivolto verso l'alto e verso destra, nel cassetto di alimentazione.3. Far scorrere i regolatori del foglio in modo che appoggino bene contro il gruppo di buste.4. Stampare le buste.5. Al termine della stampa, ripristinare il software per la carta da usare nel successivo processo di stampa.
Finestra delle impostazioni di stampa HP	Suggerimenti da ricordare
<p>Scheda Impostazione</p> <ul style="list-style-type: none">- <i>Tipo di carta:</i> Carta normale- <i>Qualità di stampa:</i> Normale- <i>Formato carta:</i> scegliere il formato della busta adatto <p>Scheda Caratteristiche</p> <ul style="list-style-type: none">- <i>Orientamento:</i> scegliere l'orientamento adatto- <i>Stampa su due facciate:</i> non selezionata	<ul style="list-style-type: none">• Non utilizzare buste lucide, con superficie in rilievo o con fermagli o finestre.• Inoltre sono sconsigliate buste con bordi spessi, irregolari o curvi, o che hanno pieghe o tagli o sono in genere danneggiate.• Per la stampa di un gruppo di buste, non caricare mai più di 20 buste alla volta.• Prima di inserirlo, allineare il gruppo di buste battendone il lato corto su un piano.• Per la stampa di buste JIS #4 (90 x 205 mm), seguire le istruzioni per la stampa di schede a pagina 6.• Per la stampa di buste JIS #3 (120 x 235 mm) o JIS #4 (90 x 205 mm), inserirle con il lato della linguetta rivolto verso l'alto e verso l'esterno. <p> Per ulteriori informazioni sulla stampa di buste piccole, leggere la versione elettronica del <i>Manuale utente</i>.</p>





Stampa di schede

Per stampare...	seguire la procedura descritta
	<ol style="list-style-type: none"> 1. Togliere il cassetto di uscita. 2. Alzare la guida per le schede. 3. Inserire al massimo 30 schede nel cassetto di alimentazione. Allineare il bordo destro del gruppo di schede contro la guida per le schede. 4. Abbassare la maniglia sul regolatore della lunghezza del foglio. Premere la parte interna inferiore della maniglia per rilasciarlo. 5. Far scorrere i regolatori della lunghezza in modo che appoggino bene contro le schede. 6. Inserire in posizione il cassetto di uscita. 7. Stampare le schede. 8. Al termine della stampa, ripristinare il software per la carta da usare nel successivo processo di stampa.
Finestra delle impostazioni di stampa HP	Suggerimenti da ricordare
<p>Scheda Impostazione</p> <ul style="list-style-type: none"> - <i>Tipo di carta:</i> Carta normale - <i>Qualità di stampa:</i> Normale - <i>Formato carta:</i> Scegliere il formato di scheda adatto <p>Scheda Caratteristiche</p> <ul style="list-style-type: none"> - <i>Orientamento:</i> scegliere l'orientamento adatto - <i>Stampa su due facciate:</i> non selezionata 	<ul style="list-style-type: none"> • Prima dell'inserimento, allineare le schede battendone il lato corto su un piano. • Spostare il regolatore della lunghezza premendo la parte interna della maniglia per rilasciarlo e abbassarlo, spingendolo in seguito verso il gruppo di schede fino a che non si ferma. • In caso di difficoltà nel rimettere in posizione il cassetto di uscita, sollevare la copertura superiore della stampante, attendere alcuni secondi mentre i supporti delle cartucce si posizionano al centro della stampante, quindi inserire in posizione il cassetto di uscita e abbassare la copertura superiore. • Per la stampa di buste JIS #4 (90 x 205 mm), inserirle con il lato della linguetta rivolto verso l'alto e verso l'esterno. <p> Per ulteriori informazioni sulla stampa di schede, leggere la versione elettronica del <i>Manuale utente</i>.</p>

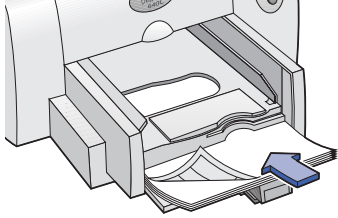

Stampa di etichette

Per stampare...	seguire la procedura descritta
	<ol style="list-style-type: none"> 1. Fare scorrere verso l'esterno entrambi i regolatori del foglio e rimuovere la carta dal cassetto di alimentazione. 2. Aprire e chiudere i fogli di etichette per separarli tra di loro. 3. Inserire nel cassetto di alimentazione fino a 25 fogli di etichette, sopra 5 fogli di carta comune dello stesso formato. 4. Far scorrere i regolatori del foglio in modo che appoggino bene contro il gruppo di etichette. 5. Stampare le etichette. 6. Al termine della stampa, ripristinare il software per la carta da usare per il successivo processo di stampa.
Finestra delle impostazioni di stampa HP	Suggerimenti da ricordare
<p>Scheda Impostazione</p> <ul style="list-style-type: none"> - <i>Tipo di carta:</i> Carta normale - <i>Qualità di stampa:</i> Normale - <i>Formato carta:</i> Scegliere il formato di carta adatto <p>Scheda Caratteristiche</p> <ul style="list-style-type: none"> - <i>Orientamento:</i> scegliere l'orientamento adatto - <i>Stampa su due facciate:</i> non selezionata 	<ul style="list-style-type: none"> • Usare solo fogli di etichette di formato lettera (A4 o U.S. Letter). • Usare solo etichette di carta appositamente create per l'uso con le stampanti a getto d'inchiostro. • Non caricare mai più di 25 fogli alla volta. • Usare solo fogli di etichette di carta completi. • Evitare l'uso di fogli di etichette gommate, piegate o arricciate o che si staccano dal foglio di protezione. <p> Per ulteriori informazioni sulla stampa di etichette, leggere la versione elettronica del <i>Manuale utente</i>.</p>

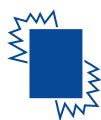



Stampa di trasparenze

Per stampare...	seguire la procedura descritta
	<ol style="list-style-type: none"> 1. Fare scorrere verso l'esterno entrambi i regolatori del foglio e rimuovere la carta dal cassetto di alimentazione. 2. Inserire fino a 25 fogli di trasparenze nel cassetto di alimentazione, con il lato ruvido rivolto verso il basso e la striscia adesiva in avanti verso la stampante. 3. Fare scorrere i regolatori del foglio fino farli appoggiare contro i bordi delle trasparenze. 4. Stampare la trasparenza. 5. Al termine della stampa, ripristinare il software per la carta da usare nel successivo processo di stampa.
Finestra delle impostazioni di stampa HP	Suggerimenti da ricordare
<p>Scheda Impostazione</p> <ul style="list-style-type: none"> - <i>Tipo di carta</i>: scegliere il tipo di pellicola per trasparenze adatto - <i>Qualità di stampa</i>: Ottima - <i>Formato carta</i>: scegliere il formato di pellicola per trasparenze adatto <p>Scheda Caratteristiche</p> <ul style="list-style-type: none"> - <i>Orientamento</i>: scegliere l'orientamento adatto - <i>Stampa su due facciate</i>: non selezionata 	<ul style="list-style-type: none"> • Per ottenere i migliori risultati, scegliere le Trasparenze HP Premium Inkjet Rapid Dry Transparencies, appositamente create per l'uso con le stampanti a getto d'inchiostro HP. • Poiché le trasparenze richiedono un tempo di asciugatura superiore rispetto alla carta normale, la stampante attende automaticamente che le trasparenze si asciughino prima di emetterle. Premere il pulsante Riprendi  sul lato anteriore della stampante per continuare a stampare. • Per una stampa più rapida, scegliere Normale come qualità di stampa. <p> Per ulteriori informazioni sulla stampa di trasparenze, leggere la versione elettronica del <i>Manuale utente</i>.</p>

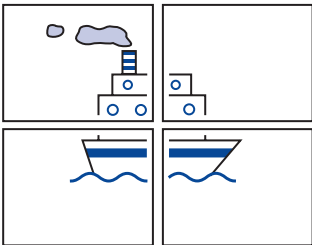

Stampa di manifesti

Per stampare...	seguire la procedura descritta
	<ol style="list-style-type: none">1. Caricare la carta nel cassetto di alimentazione.2. Far scorrere i regolatori del foglio fino farli appoggiare contro i bordi della carta.3. Scegliere le impostazioni di stampa in modo che corrispondano al tipo e al formato del manifesto.4. Stampare il manifesto.5. Al termine della stampa, ripristinare il software per la carta da usare per il successivo processo di stampa.
Finestra delle impostazioni di stampa HP	Suggerimenti da ricordare
<p>Scheda Impostazione</p> <ul style="list-style-type: none">- <i>Tipo di carta:</i> Carta normale- <i>Qualità di stampa:</i> Normale- <i>Formato carta:</i> Scegliere il formato adatto <p>Scheda Caratteristiche</p> <ul style="list-style-type: none">- <i>Orientamento:</i> scegliere l'orientamento adatto- <i>Stampa su due facciate:</i> non selezionata- <i>Stampa di poster</i> selezionare questa casella e scegliere il formato 2x2, 3x3 o 4x4	<ul style="list-style-type: none">• Dopo la stampa, rifilare i bordi di ciascun foglio e unire insieme i fogli con nastro adesivo. <p> Per ulteriori informazioni sulla stampa di manifesti, leggere la versione elettronica del <i>Manuale utente</i>.</p>

La Casella degli strumenti HP

Usare la **Casella degli strumenti HP DeskJet** per la pulizia e la manutenzione della stampante, per reperire informazioni e per stampare una pagina di prova. Per accedere alla Casella degli strumenti HP DeskJet, seguire le istruzioni adatte per il sistema operativo Windows utilizzato.

Windows 95, 98 e NT 4.0

- Fare clic su **Avvio** → **Programmi** → **HP DeskJet 640C Series** → **HP DeskJet 640C Series Casella degli strumenti**.



–OPPURE–

- Fare clic sull'icona Casella degli strumenti HP visualizzata nella barra delle applicazioni nella parte inferiore dello schermo quando la Casella degli strumenti HP è aperta.



Windows 3.1x

- Fare doppio clic sulla Casella degli strumenti HP nel gruppo di programmi **Utility HP DeskJet** in Program Manager.

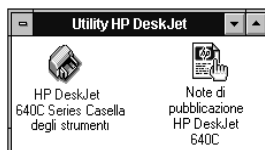

–OPPURE–

- Fare doppio clic sull'icona della Casella degli strumenti HP, che si trova sul desktop all'avvio del computer.



HP DeskJet
640C Series Casella
degli strumenti

Per assistenza in caso di problemi

Soluzione di problemi comuni

È scoraggiante quando si incontrano dei problemi. Questa sezione presenta suggerimenti per semplificare l'individuazione e la risoluzione dei problemi.



Problemi con USB

Installazione USB. Se per errore l'utente ha interrotto l'installazione USB durante il primo collegamento della stampante HP DeskJet al computer, seguire queste istruzioni per visualizzare nuovamente gli schermi di installazione USB.

1. Scollegare il cavo USB dalla stampante.
2. Inserire nel computer il CD del software della stampante o il Disco 1 se si usano i dischetti.
3. Fare clic su **Avvio** → **Esegui**.
4. Fare clic su **Sfogliare** e individuare il lettore di CD o l'unità a dischetti. Selezionare **Installazione**, quindi fare clic su **Apri**.
5. Il file **setup.exe** verrà visualizzato nella finestra di dialogo. Fare clic su **OK**.
6. Selezionare l'opzione di software **Rimuovere il software HP DeskJet 640C Series**.
7. Collegare di nuovo il cavo USB alla stampante. La finestra di installazione USB dovrebbe essere visualizzata.
8. Continuare dal punto 8 sul *Poster di installazione rapida*.

La stampante non risponde. Accertarsi che Windows 98 sia in esecuzione e che il computer sia collegato tramite un cavo USB. Se il sistema operativo è diverso da Windows 98, è necessario usare un cavo parallelo.

USB non è attivato.

1. In Windows 98, fare clic su **Avvio** → **Impostazioni** → **Pannello di controllo**.
2. Fare doppio clic sull'icona **Sistema**.
3. Fare clic sulla scheda **Gestione periferiche**.
4. Fare clic sull'icona più (+) accanto all'opzione **Controller USB (Universal Serial Bus)**. Se l'elenco include un controller host USB e un hub root USB, è probabile che l'USB sia attivato. Se l'elenco non contiene questi dispositivi, consultare la documentazione del computer o rivolgersi al produttore per ulteriori informazioni sull'attivazione e sull'impostazione di USB.
5. Se non si riesce ad attivare USB, è sempre possibile usare un cavo parallelo per collegare la stampante alla porta parallela del computer.

Connessioni via cavo. Accertarsi che il cavo USB sia collegato correttamente. Scollegare, quindi ricollegare il cavo USB alla stampante, accertandosi che sia fermamente inserito.

Velocità di stampa. Se utilizzata su una catena USB, la stampante potrebbe risultare più lenta quando altri dispositivi USB o applicazioni software sono in uso durante la stampa. Per ottenere prestazioni ottimali, non utilizzare altri dispositivi sulla catena USB durante la stampa.

Hub USB. Se la stampante è collegata a un hub USB, la visualizzazione del messaggio "Errore di scrittura sulla porta USB" indica che la stampante non riceve dati validi dall'altro dispositivo o dall'hub. Collegare direttamente la stampante alla porta USB del computer.

Periferica sconosciuta. Se appare il messaggio "Rilevata periferica sconosciuta" durante l'installazione del software USB, scollegare il cavo USB, disinstallare il software della stampante (vedere pagina 20) e spegnere il computer e la stampante. Scollegare il cavo di alimentazione della stampante dalla presa, quindi ricollegarlo e riavviare l'installazione del software USB (vedere il *Poster di installazione rapida*).

Errore di scrittura sulla porta LPT1. È possibile che il cavo USB non sia stato collegato prima di installare il software.

1. Scollegare il cavo USB dalla stampante.
2. Inserire nel computer il CD del software della stampante o il Disco 1 se si usano i dischetti.
3. Fare clic su **Avvio** → **Esegui**.
4. Fare clic su **Sfogliare** e individuare il lettore di CD o l'unità a dischetti. Selezionare **Installazione**, quindi fare clic su **Apri**.
5. Il file setup.exe verrà visualizzato nella finestra di dialogo. Fare clic su **OK**.
6. Selezionare l'opzione **Rimuovere il software HP DeskJet 640C Series** per eliminare il software.
7. Collegare di nuovo il cavo USB alla stampante. La finestra di installazione USB dovrebbe essere visualizzata.
8. Ripetere il passo "Installazione del software USB e della stampante". Consultare il *Poster di installazione rapida* o il *Manuale utente* in formato elettronico a pagina 18.



Porzioni del documento mancanti o posizionate non correttamente

Orientamento della carta. Se la stampa fosse sistemata incorrettamente sulla pagina, accertarsi di aver selezionato l'orientamento adatto (**Verticale** o **Orizzontale**) nella scheda **Caratteristiche** nella Finestra delle impostazioni di stampa HP.

Formato carta. Accertarsi di aver selezionato il formato di carta corretto nella scheda **Impostazione** della finestra delle impostazioni di stampa HP.

Allineamento. Se l'inchiostro a colori e quello nero non risultano allineati sulla stampa, è necessario allineare le cartucce di stampa. Nella Casella degli strumenti HP, fare clic sulla scheda **Interventi stampante**, quindi fare clic su **Allineare le cartucce di stampa**.

Caricamento della carta. Se la stampa risulta inclinata o storta, provare a ricaricare la carta. Accertarsi che i regolatori del foglio appoggino bene contro il supporto di stampa.

Impostazioni dei margini. Il testo fuoriesce dai bordi della pagina:

- Accertarsi che i margini siano impostati correttamente nel programma software che si sta utilizzando.
- Accertarsi che gli elementi del documento rientrino nell'area di stampa della pagina.
- Accertarsi di aver selezionato il formato di carta corretto nella scheda **Impostazione** della finestra delle impostazioni di stampa HP.

Colori. Se i colori sono sbagliati o mancanti:

- Pulire la cartuccia a colori in tricromia. Nella Casella degli strumenti HP, fare clic sulla scheda **Interventi stampante**, quindi fare clic su **Pulire le cartucce di stampa**.
- Sostituire la cartuccia a colori in tricromia.
- Selezionare **Stampa in scala di grigi** per disattivare questa opzione nella scheda **Avanzate** della finestra delle impostazioni di stampa HP.

Comunicazioni. La stampa di caratteri senza senso potrebbe essere causata da un'interruzione della comunicazione tra stampante e computer. Provare a spegnere sia la stampante che il computer, quindi accendere entrambi. Se il problema persiste, accertarsi che tutti i cavi siano fermamente inseriti.



La qualità di stampa è scadente

Cartucce. L'inchiostro si spande, stampa a strisce o macchia:

- È possibile che sia necessario pulire le cartucce. Accedere alla Casella degli strumenti HP per istruzioni.
- È possibile che sia necessario sostituire le cartucce. Accedere alla Casella degli strumenti HP per istruzioni.
- Accertarsi di aver rimosso il pezzo di nastro di vinile protettivo dalle cartucce di stampa.
- Se l'inchiostro a colori e quello nero non sono allineati sulla pagina stampata, passare alla Casella degli strumenti HP e fare clic su **Allineare le cartucce di stampa**.

Carta. Se la stampa è sbiadita, i colori sono spenti o si mescolano tra di loro, accertarsi che:

- La carta utilizzata sia destinata per le stampanti a getto d'inchiostro.
- La carta sia stata caricata con il lato di stampa rivolto verso il basso.
- Il tipo di carta corretto sia stato selezionato nella scheda **Impostazione** della Finestra delle impostazioni di stampa HP.

Inchiostro. La quantità di inchiostro sulla pagina può essere controllata cambiando la **Qualità di stampa**.

- Se sono presenti macchie, è possibile che si stia utilizzando troppo inchiostro. Nella scheda **Impostazione** della Finestra delle impostazioni di stampa HP, fare clic su **Normale** o **Bozza** invece di **Ottima**. È inoltre possibile controllare la quantità d'inchiostro tramite il dispositivo di scorrimento **Volume di inchiostro** nella scheda **Avanzate**.
- Se si sta stampando in modalità **Bozza**, fare clic su **Normale** o **Ottima** nella scheda **Impostazione** della finestra delle impostazioni di stampa HP.



Nessuna pagina è uscita dalla stampante

Attendere. Documenti complessi, ad esempio fotografie a colori, richiedono più tempo per essere stampati. Controllare la spia di accensione, se lampeggia vuol dire che la stampante sta elaborando delle informazioni.

Alimentazione. Accertarsi che la stampante sia accesa, verificando la spia di accensione sul lato anteriore della stampante, e che tutti i collegamenti siano correttamente posizionati.

Copertura. Accertarsi che la copertura superiore della stampante sia chiusa.

Spie intermittenti. Vedere “Funzioni di pulsanti e spie luminose” a pagina 15.

Carta. Assicurarsi di aver inserito correttamente la carta nel cassetto di alimentazione.

Cartucce di stampa. Accertarsi che le cartucce di stampa siano inserite correttamente in entrambi i supporti e che il numero di parte HP sia corretto.

La stampante non risponde. Se si usa una porta parallela sulla stampante, è possibile che il cavo non sia adatto (conforme a HP IEEE 1284). Se il cavo è corretto, spegnere e riaccendere la stampante.

Messaggio “Si è verificato un problema”. Eseguire i passi elencati nella finestra e fare clic su **Riprova**. Se il messaggio viene nuovamente visualizzato, fare clic su **Ignora**. Se la stampante è collegata al computer con un cavo parallelo, accertarsi di usare un cavo di interfaccia parallelo bidirezionale conforme a HP IEEE 1284.



Una pagina bianca è uscita dalla stampante



Nastro adesivo. Accertarsi di aver rimosso i pezzi di nastro di vinile protettivo dalle cartucce di stampa.

Stampante predefinita. Accertarsi di aver selezionato la stampante HP DeskJet 640C Series come stampante predefinita.

Inchiostro. È possibile che l'inchiostro sia esaurito. Sostituire le cartucce.

Fax. Se si riceve un fax elettronico sul computer e, al momento della stampa, viene stampata una pagina bianca, provare a salvare il fax in un formato grafico, ad esempio TIF. Quindi inserirlo in un documento di un elaboratore di testo e stamparlo.

Eliminazione di inceppamenti della carta

Quando si verifica un inceppamento della carta, le spie Alimentazione  e Riprendi  lampeggiano alternativamente. Seguire questa procedura per eliminare un inceppamento della carta.

1. Spegnerne la stampante.
2. Aprire la copertura superiore e togliere il cassetto di uscita.
3. Estrarre dalla stampante il foglio inceppato.

Eliminare tutti i pezzi stracciati dal percorso della carta.

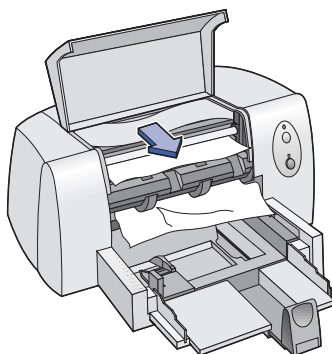

















4. Togliere qualsiasi foglio increspato o stracciato dal cassetto di alimentazione.
5. Ricaricare la carta.
6. Rimettere in posizione il cassetto di uscita e chiudere la copertura superiore.
7. Accendere la stampante.

Funzioni di pulsanti e spie luminose

Sulla parte anteriore della stampante sono presenti due pulsanti e tre spie luminose. Le spie indicano se la stampante sta funzionando

correttamente o se richiede manutenzione. I pulsanti vengono utilizzati per controllare la stampante.

Stato delle spie...	È necessario...
 Spenta e  Spenta	Premere Alimentazione  per accendere la stampante.
 Sempre accese e  Spenta	Inviare un documento alla stampante. La stampante è in attesa di un lavoro di stampa.
 Sempre accesa e  Lampeggiante	Se è stata appena installata una cartuccia, accertarsi che sia scattata fermamente in posizione e che la freccia sia allineata con i puntini sulla parte superiore del supporto della cartuccia. Chiudere la copertura superiore della stampante, se aperta. Accertarsi che il cassetto di alimentazione contenga della carta e che sia correttamente caricata nel cassetto. Premere Riprendi  per eliminare la condizione di errore. Quindi controllare lo schermo del computer per eventuali messaggi di errore e istruzioni per risolvere il problema.
 Lampeggiante e  Spenta	Nessuna azione richiesta. Questo stato indica che la stampante sta ricevendo un documento dal computer o è in fase di stampa.
 Lampeggiante e  Lampeggiante	Premere Alimentazione  per spegnere la stampante. Cancellare dal computer i documenti in coda di stampa. Premere di nuovo Alimentazione  per accendere la stampante. Se il problema persiste, premere Alimentazione  per spegnerla. Scollegare la stampante dalla presa. Ricollegare la stampante alla presa e premere Alimentazione  per riaccenderla.



Assistenza Clienti HP

Le stampanti HP DeskJet rappresentano una scelta vincente perché hanno definito uno standard per qualità e affidabilità. Tuttavia, in caso di problemi, l'Assistenza Clienti HP, riconosciuta tra le migliori, è a disposizione per fornire consulenze professionali sull'uso delle stampanti HP o rispondere a domande specifiche per risolvere i problemi. L'efficiente servizio di assistenza è disponibile sia in linea che per telefono.



Assistenza Clienti HP in linea

Per una rapida soluzione dei problemi, visitare le pagine Web della HP. **L'Assistenza Clienti HP in linea** è un'inesauribile fonte di risposte a domande relative ai prodotti HP. È possibile accedere a molteplici informazioni, da preziosi suggerimenti per la stampa, alle ultime novità sul prodotto e agli aggiornamenti del software —24 ore al giorno, sette giorni alla settimana, senza costi aggiuntivi.

Se un modem è collegato al computer e si è abbonati ad un servizio in linea, o si dispone di un accesso diretto a Internet, è possibile ottenere svariate informazioni sulla stampante da questi siti Web:

Inglese:

http://www.hp.com/support/home_products

Francese:

<http://www.hp.com/cposupport/fr>

Tedesco:

<http://www.hp.com/cposupport/de>

Giapponese:

http://www.jp.hp.com/CPO_TC/eschome.htm

Coreano:

<http://www.hp.co.kr/go/support>

Portoghese:

<http://www.hp.com/cposupport/pt>

Spagnolo:

<http://www.hp.com/cposupport/es>

Cinese semplificato:

<http://www.hp.com.cn/go/support>

Cinese tradizionale:

<http://support.hp.com.tw/psd>

Dall'Assistenza Clienti HP in linea, è possibile collegarsi al **Forum per gli utenti dell'Assistenza Clienti HP** e alla **posta elettronica dell'Assistenza Clienti HP**.

Forum per gli utenti dell'Assistenza Clienti HP

Per incontrare persone amichevoli e informate visitare i forum per gli utenti HP in linea. È possibile sfogliare i messaggi esistenti pubblicati di altri utenti HP per cercare risposte alle proprie domande oppure pubblicare le domande e controllare in seguito le risposte ricevute da altri utenti esperti e dagli operatori di sistema.

Assistenza Clienti HP tramite posta elettronica

Contattare HP tramite posta elettronica per ricevere una risposta personale da un tecnico specializzato dell'Assistenza Clienti HP. Le risposte perverranno entro 24 ore dalla ricezione (esclusi i giorni festivi). Un'ottima scelta per i problemi non urgenti.

Nota: l'Assistenza Clienti HP tramite posta elettronica potrebbe non essere disponibile in tutte le lingue.

Suggerimenti telefonici dell'Assistenza Clienti HP (solo negli Stati Uniti)

Per rapide e semplici risposte alle domande più comuni relative alla stampante HP DeskJet, telefonare al numero verde (877) 283-4684 per ricevere assistenza automatizzata.

Software della stampante

Il software della stampante, detto anche driver per la stampante, consente la comunicazione tra la stampante e il computer. HP fornisce il software della stampante e gli aggiornamenti per Windows 3.1x, 95, 98, NT 4.0 e Windows 2000.

Per il software della stampante per MS-DOS, contattare il fornitore del programma software utilizzato. La seguente tabella indica differenti opzioni per ottenere il software della stampante.

	Negli Stati Uniti	In tutte le altre parti del mondo
Prima installazione	<ul style="list-style-type: none"> • Scaricare il software della stampante dal sito Web Assistenza Clienti HP in linea. Vedere a pagina 16 per gli indirizzi dei siti Web. • Creare dischetti usando un computer con un lettore di CD-ROM. Per creare i dischetti, avviare l'installazione del software della stampante. Quando appare lo schermo iniziale, selezionare Copiare il software della stampante su dischetti e seguire le istruzioni su schermo. • Telefonare al numero (661) 257-5565 per ordinare il software su dischetti da 3,5 pollici. È possibile che vengano addebitati i costi nominali di spedizione. Il software gratuito fornito sul CD non verrà fornito su dischetti. 	<ul style="list-style-type: none"> • Scaricare il software della stampante dal sito Web Assistenza Clienti HP in linea. Vedere a pagina 16 per gli indirizzi dei siti Web. • Creare dischetti usando un computer con un lettore di CD-ROM. Per creare i dischetti, avviare l'installazione del software della stampante. Quando appare lo schermo iniziale, selezionare Copiare il software della stampante su dischetti e seguire le istruzioni su schermo.
Aggiornamento del software	<ul style="list-style-type: none"> • Scaricare il software della stampante dal sito Web Assistenza Clienti HP in linea. Vedere a pagina 16 per gli indirizzi dei siti Web. • Telefonare al numero (661) 257-5565 per ordinare il software su dischetti da 3,5 pollici. Il prezzo degli aggiornamenti del software è determinato dal prezzo dei CD o dei dischetti, più il costo di spedizione. 	<ul style="list-style-type: none"> • Scaricare il software della stampante dal sito Web Assistenza Clienti HP in linea. Vedere a pagina 16 per gli indirizzi dei siti Web. • Telefonare al Centro dell'Assistenza Clienti HP più vicino. Vedere a pagina 18 per i numeri di telefono.



Assistenza Clienti HP per telefono

	Regione	Assistenza telefonica *
DeskJet 640C Series	Nord America (incluso Canada)	A pagamento
	Asia zona Pacifico	90 giorni
	Europa	90 giorni
	America Latina	1 anno

* Diverse regioni potrebbero richiedere il pagamento di tariffe di teleselezione.

Prima di telefonare, accertarsi di:

1. Aver consultato il *Poster di installazione rapida* e questo *Manuale di riferimento* per suggerimenti sull'installazione e la soluzione di eventuali problemi.
2. Aver visitato il sito **Assistenza Clienti HP in linea** per assistenza sul prodotto. Vedere pagina 16 per gli indirizzi dei siti Web.
3. All'interno degli Stati Uniti telefonare al numero verde (877) 283-4684 per accedere ai **Suggerimenti telefonici dell'Assistenza Clienti HP automatizzata** che forniscono rapide e semplici risposte alle domande più comuni relative alla stampante HP DeskJet.
4. Se dopo aver consultato il materiale descritto il problema non è stato risolto, chiamare un tecnico specializzato HP mentre si è seduti davanti al computer e vicino alla stampante. Prima di telefonare, accertarsi di avere a disposizione le seguenti informazioni.
 - Il numero di serie della stampante (l'etichetta è sul retro della stampante).
 - Il numero del modello della stampante (l'etichetta si trova sul pannello anteriore della stampante).
 - Il modello del computer.
 - La versione software della stampante.

In questo modo è possibile risolvere immediatamente il problema.

Di seguito sono elencati i numeri di telefono del **Centro dell'Assistenza Clienti HP** per ogni Paese.

- Africa/Medio Oriente 41 22/780 41 11
- Argentina (541) 778-8380
- Australia +61 3 8877 8000
- Austria 43 (0) 660 6386
- Belgio (in olandese) 32 (0)2 62688 06
- Belgio (in francese) 32 (0)2 62688 07
- Brasile 011 829-6612
- Canada (905) 206-4663
- Cile 800 36 0999
- Cina 8610-65645959
- Corea 02 3270 0700
- Danimarca 45 (0) 39 294099
- Filippine 65 272 5300
- Finlandia 358 (9) 2034 7288
- Francia 33 (0) 143623434
- Germania 49 (0) 180 532 6222
- Giappone, Osaka 81 6 6838 1155
- Giappone, Tokyo 81 3 3335-8333
- Gran Bretagna 44 (0) 171 512 5202
- Grecia 30 1 689 64 11
- Hong Kong (800) 96 7729
- India 91 11 682 60 35
- Indonesia 6221 350 3408
- Irlanda 353 (0) 1662 5525
- Israele 972-9-9524848
- Italia 39 02 264 10350
- Malesia 03 2952566
- Messico D.F. 258 9922
- Messico, Guadalajara 01 800 472 6684
- Medio Oriente/Africa 41 22/780 41 11
- Nuova Zelanda (09) 356-6640
- Norvegia 47 (0) 22 116299
- Olanda 31 (0) 20 606 8751
- Polonia (+48) 22 519 06 00
- Portogallo 351 (0) 1 318 00 65
- Repubblica Ceca 42 (2) 471 7321
- Russia 7095 923 50 01
- Singapore 65 272 5300
- Spagna 34 (9) 02321 123

• Stati Uniti	(208) 344-4131
• Svezia	46 (0) 8 6192170
• Svizzera	41 (0) 84 8801111
• Taiwan	886 2-2717-0055
• Thailandia	(66-2) 661 4011
• Turchia	90 1 224 59 25
• Ungheria	36 (1) 252 4505
• Venezuela	800 47 888
• Venezuela, Caracas	207 8488

Al termine del periodo di assistenza telefonica gratuita

È ancora possibile ottenere aiuto dalla HP a pagamento. I prezzi possono subire variazioni senza preavviso. [L'**Assistenza Clienti HP in linea** (pagina 16) su Internet è comunque sempre disponibile gratuitamente!]

- Per semplici domande, telefonare al numero (900) 555-1500, valido solo negli Stati Uniti. La tariffa è di \$2,50 al minuto e non sarà superiore a \$25.
- Per telefonate dal Canada o per quelle dagli Stati Uniti che probabilmente dureranno più di dieci minuti, telefonare al numero (800) 999-1148. La tariffa è di US \$25 per telefonata, da addebitare su carta di credito Visa o MasterCard.
- Se durante la telefonata viene stabilito che la stampante richiede una riparazione ed è ancora in vigore la garanzia limitata sull'hardware (vedere pagina 24), le spese telefoniche vengono addebitate alla HP. Tuttavia per i Paesi dai quali non è possibile accedere ai precedenti numeri verdi, potrebbe essere addebitata la normale tariffa telefonica per chiamate interurbane.

Opzioni per l'estensione della garanzia

Se si desidera estendere la copertura della stampante oltre il periodo della garanzia limitata, sono disponibili le seguenti due opzioni:

- consultare il rivenditore per ottenere un'estensione dell'assistenza;
- se il rivenditore non offre contratti di servizio, chiamare direttamente HP e chiedere informazioni sugli Accordi di assistenza della HP; negli Stati Uniti chiamare il numero (800) 446-0522, in Canada chiamare il numero (800) 268-1221, fuori dagli Stati Uniti e dal Canada contattare l'ufficio vendite HP locale.



Assistenza clienti HP per le riparazioni

Se la stampante HP richiede una riparazione, contattare il **Centro dell'Assistenza Clienti HP**. Un tecnico specializzato dell'assistenza individuerà il problema e organizzerà quanto richiesto per risolverlo. Questo servizio è gratuito durante la garanzia standard della stampante. Se la garanzia è scaduta, le spese per le riparazioni verranno addebitate a seconda delle parti di ricambio e del tempo richiesti.

Ulteriori informazioni sulla stampante

Disinstallazione del software della stampante

Se occorre per qualsiasi motivo disinstallare il driver per la stampante HP, seguire **una** delle procedure elencate che corrisponde al sistema operativo in uso. Se durante l'installazione si è verificata una situazione anomala, si consiglia di eseguire il programma di disinstallazione direttamente dal CD, e non dal disco rigido.

Per Windows 95, Windows 98 e Windows NT 4.0 eseguire **una** delle seguenti azioni.

- Nel menu *Avvio*, fare clic su *Programmi*, fare clic su *HP DeskJet 640C Series* poi fare clic su *Disinstallare HP DeskJet 640C Series*.

—OPPURE—

- Dal menu *Avvio* fare clic su *Impostazioni*, fare clic su *Pannello di controllo*, quindi fare clic su *Installazione applicazioni*. Selezionare *HP DeskJet 640C Series (solo rimozione)*.

—OPPURE—

- Inserire il CD nel computer ed eseguire **setup.exe**. Selezionare *Rimuovere il software HP DeskJet 640C Series*.

Per Windows 3.1x, eseguire **una** delle seguenti azioni.

- In *Program Manager*, individuare il gruppo HP DeskJet Series. Fare doppio clic sull'icona *Disinstallazione* per disinstallare il software della stampante.

—OPPURE—

- Inserire il CD nel computer ed eseguire **setup.exe**. Selezionare *Rimuovere il software HP DeskJet 640C Series*.

Cartucce di stampa

Quando si acquistano nuove cartucce di stampa, controllare attentamente il numero di parte per accertarsi che siano del tipo corretto per la stampante. Nella seguente tabella sono indicati i numeri di parte e i numeri di selezione delle cartucce di stampa adatte per il modello della stampante.

Modello HP DeskJet	Cartuccia di stampa		
	Nero	A colori	Photo
640C	 Nero HP C6614 Series	 Tricromia HP 51649 Series	 Cartuccia Photo HP C1816 Series

Quando una delle due cartucce di stampa esaurisce l'inchiostro, sostituirla. Se non è disponibile una cartuccia di riserva, lasciare la cartuccia vuota nel supporto della stampante. Non è possibile stampare quando una sola cartuccia di stampa è installata nella stampante.

Per sostituire una cartuccia di stampa, seguire la procedura descritta.

1. Accendere la stampante e aprire la copertura superiore. Il supporto delle cartucce di stampa raggiunge una posizione accessibile e la spia luminosa Riprendi  si accende.
2. Prendendo la cartuccia di stampa vuota dal lato superiore, tirarla verso l'esterno fino ad estrarla. Estrarre la cartuccia di stampa dal supporto e gettarla via.
3. Togliere la nuova cartuccia di stampa dalla confezione e staccare con cautela il pezzo di nastro di vinile protettivo che copre gli ugelli dell'inchiostro.

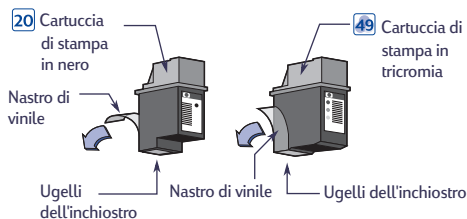

ATTENZIONE: NON toccare gli ugelli dell'inchiostro o i contatti di rame sulle cartucce di stampa, per evitare eventuali otturazioni, malfunzionamento dell'inchiostro e problemi nei collegamenti elettrici. Inoltre NON rimuovere le strisce di rame, in quanto sono contatti elettrici necessari.

4. Sistemare la nuova cartuccia nell'apposito supporto.
5. Allineare le frecce sulla cartuccia di stampa con la tacca in alto al supporto delle cartucce e spingere la freccia verso la tacca fino a far scattare la cartuccia in posizione.

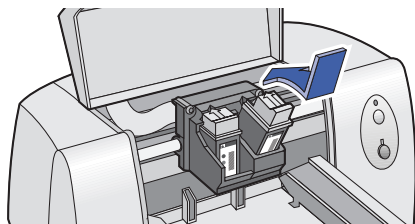

6. Chiudere la copertura superiore.
Il supporto delle cartucce ritorna nella posizione di partenza sul lato destro della stampante e la spia luminosa Riprendi  non lampeggia più.

7. Allineare le cartucce di stampa.

Per ulteriori informazioni sulla gestione e manutenzione delle cartucce di stampa, consultare il *Manuale utente* in formato elettronico.

Codici delle lingue per DOS

I codici delle lingue per individuare il file *dosread.txt* nel CD del software della stampante sono elencati qui di seguito. Questo file di testo si trova nella directory **codice lingua**\djcp\ sul CD del software.

Lingua	Codice
Cinese, semplificato	chs
Cinese, tradizionale	cht
Ceco	csy
Danese	dan
Tedesco	deu
Inglese	enu
Spagnolo	esm
Finlandese	fin
Francese	fra
Ungherese	hun
Italiano	ita
Coreano	kor
Olandese	nld
Norvegese	non
Polacco	plk
Portoghese	ptb
Russo	rus
Svedese	svc
Tailandese	tha

Specifiche del prodotto

Stampanti

HP DeskJet 640C: Numero di modello della stampante C6464A
 HP DeskJet 640CL: Numero di modello della stampante C6465A
 HP DeskJet 642C: Numero di modello della stampante C6466A

Tecnologia di stampa

Stampa termica a getto d'inchiostro a richiesta

Velocità di stampa

	640C Series Pagine per minuto
Testo in nero	
Ottima	1
Normale	3
Bozza	6
Testo misto con grafica a colori	
Ottima	0,5
Normale	1
Bozza	3
Velocità stampa a colori (cartuccia di stampa in tricromia e Photo)	
Immagine 5 x 7 pollici	0,25

Risoluzione testo True Type™ in nero

Modalità Bozza: 300 x 300 dpi
 Modalità Normale: 600 x 300 dpi
 Modalità Ottima: 600 x 600 dpi

Risoluzione a colori (cartucce di stampa in nero e Photo)

300 x 300 dpi su carta normale
 600 x 300 dpi in nero e a colori (su carta lucida, pellicola per trasparenze e Premium)

Risoluzione a colori (cartucce di stampa in tricromia e Photo)

600 x 300 dpi con 6 inchiostri, usando la tecnologia PhotoREt e tutti i tipi di carta (modalità Ottima e Normale)

MS-DOS (grafica)

Pagina intera 75, 150, 300 dpi

Linguaggio comandi stampante

HP PCL Level 3

Set di caratteri standard

Regno Unito (ISO 4), Tedesco (ISO 21), Francese (ISO 69), Italiano (ISO 15), Danese/Norvegese (ISO 60), Svedese (ISO 11), Spagnolo (ISO 17), ANSI ASCII (ISO 6), Legal, PC-8, Roman-8, PC-850, PC-8 Danese/Norvegese, ECMA-94, Latin 1 (ISO 8859/1), PC-852, Latin 2 (ISO 8859/2), Latin 5 (ISO 8859/9) e PC-8 Turco

Allineamento verticale

± 0,002 pollici

Tipi di caratteri incorporati (interni)

Courier (orientamento verticale e orizzontale)

Passo: 5, 10, 16,67, 20 cpi
 Dimensioni in punti: 6, 12, 24 pt
 Stile: Diritto (Corsivo: 5, 10, 20 cpi)
 Spessore tratto: Normale, Grassetto

CG Times (orientamento verticale e orizzontale)

Passo: Proporzionale
 Dimensioni in punti: 5, 6, 7, 8, 10, 12, 14 pt
 Stile: Diritto, Corsivo
 Spessore tratto: Normale, Grassetto

Letter Gothic (orientamento verticale e orizzontale)

Punto e passo: 6, 12 e 24 pt per 6, 12 e 24 cpi
 (Solo diritto): 4,75; 9,5 e 19 pt per 16,67 cpi
 Stile: Diritto
 Spessore tratto: Normale, Grassetto

Univers (orientamento verticale e orizzontale)

Passo: Proporzionale
 Dimensioni in punti: 5, 6, 7, 8, 10, 12, 14 pt
 Stile: Diritto (Corsivo: 5, 6, 10, 12 pt)
 Spessore tratto: Normale, Grassetto

Compatibilità software

MS Windows 3.1x, 95, 98 e NT 4.0
 Applicazioni MS-DOS
 Mac OS 8.1 o successiva (Solo Macintosh con connessione USB)

Affidabilità

20.000 ore MTBF
 Totale massimo: 1.000 pagine al mese

Pulsanti/Spie

Pulsante e spia Riprendi
 Pulsante e spia di Alimentazione

Interfaccia I/O

Parallela Centronics, conforme alla norma IEEE-1284 con presa 1284-B (Bi-Tronics, ECP)
 USB (Universal Serial Bus)

Memoria stampante

512 KB di RAM incorporata
 32 KB di buffer di ricezione

Dimensioni

Larghezza: 436 mm (17,2 pollici)
 Altezza: 199 mm (7,9 pollici)
 Profondità: 405 mm (16 pollici)

Peso

5,3 kg (11,6 libbre)

Requisiti di alimentazione

Adattatore di alimentazione (ingresso universale)
 Tensione d'ingresso: da 100 a 240 VAC ($\pm 10\%$)
 Frequenza d'ingresso: da 50 a 60 Hz (± 3 Hz)
 Accoglie automaticamente tutta la gamma di voltaggi e frequenze della linea CA. L'adattatore di alimentazione non è corredato di interruttore di accensione.

Condizioni di funzionamento

Limiti per le condizioni di funzionamento:

Temperatura da 41 a 104° F, da 5 a 40° C
 Umidità dal 10 all'80% di umidità relativa (senza condensa)

Condizioni di funzionamento consigliate per ottenere la Ottima qualità di stampa:

Temperatura da 59 a 95° F o da 15 a 35° C
 Umidità dal 20 all'80% di umidità relativa (senza condensa)

Condizioni per la conservazione:

Temperatura da -40 a 140° F, da -40 a 60° C

Emissione di rumori dichiarate conforme a ISO 9296:

Modalità normale

Potenza acustica, L_{wAd} (1B = 10 dB):	6,3 B(A)
Potenza acustica, L_{pAm} (posizione in prossimità della stampante):	50 dB(A)

Absorbimento di corrente

Massimo 2 watt se spenta

Massimo 2,5 watt se non operativa

Massimo 23 watt durante la stampa

Spessore supporti consigliato

Carta: da 60 a 135 g/m²
 (da 16 a 36 libbre index)
 Buste: da 75 a 90 g/m² (da 20 a 24 libbre)
 Schede: da 110 a 200 g/m² (Massimo 110 libbre index; Spessore massimo 8,5 pt.)

Gestione supporti

Fogli: fino a 100 fogli
 Più buste: fino a 20 buste
 Busta singola: solo 1 busta
 Schede: fino a 30 schede
 trasparenze: fino a 50 fogli
 Etichette: fino a 25 fogli
 Usare solo fogli di formato U.S. Letter o A4 appositamente creati per l'uso con le stampanti a getto d'inchiostro.

Capacità cassetto di uscita: fino a 50 fogli

Dimensioni dei formati per la stampa

Letter USA	216 x 279 mm
Legal USA	216 x 356 mm
Executive	184 x 267 mm
A4 europeo	210 x 297 mm
A5 europeo	148 x 210 mm
B5-JIS	182 x 257 mm
Formato definito dall'utente: Larghezza:	da 5,0 a 8,5 pollici da 127 a 215 mm
Lunghezza:	da 5,83 a 14 pollici da 148 a 356 mm
Busta U.S. No. 10	4,12 x 9,5 pollici
Busta biglietti di invito A2	111 x 146 mm
Busta DL europea	220 x 110 mm
Busta C6 europea	114 x 162 mm
Schede Index card	102 x 152 mm
	4 x 6 pollici
Schede Index card	127 x 203 mm
	5 x 8 pollici
Cartolina A6 europea	105 x 148 mm
Scheda Hagaki giapponese	100 x 148 mm

Dichiarazione di garanzia limitata

Regione	Software	Cartucce di stampa	Stampante
Nord America (incluso Canada)	90 giorni	90 giorni	90 giorni
Asia zona Pacifico	1 anno	90 giorni	1 anno
Europa	1 anno	90 giorni	1 anno
America Latina	1 anno	90 giorni	1 anno

A. Termini della garanzia

- Hewlett-Packard (HP) garantisce che i prodotti HP sopra specificati saranno esenti da difetti di materiale e lavorazione per le durate sopra specificate, a decorrere dalla data di acquisto. Il cliente è responsabile della conservazione di una prova della data di acquisto.
- Per i prodotti software, la garanzia di HP si applica solo in caso di mancata esecuzione delle istruzioni di programmazione. HP non garantisce per nessun prodotto che esso funzionerà senza interruzioni o errori.
- La garanzia HP si applica solo agli eventuali difetti derivanti dall'uso normale del prodotto e non da:
 - modifiche oppure manutenzione inadeguata o impropria;
 - software, interfacce, supporti di stampa, parti o ricambi non messi in commercio o approvati di HP;
 - funzionamento del prodotto fuori delle specifiche di HP.
- Per le stampanti HP, l'uso di cartucce non prodotte da HP o ricaricate con inchiostro non prodotto da HP non ha effetto né sulla garanzia fornita né su un eventuale contratto di assistenza stipulato tra il cliente e HP. Tuttavia, se un eventuale guasto o danno della stampante fosse attribuibile all'uso di una cartuccia non prodotta da HP o ricaricata con inchiostro non prodotto da HP, HP fatturerà in base alle proprie tariffe standard le ore lavorative e i materiali necessari per intervenire sulla stampante e porre rimedio allo specifico guasto o danno.
- Se durante il periodo di garanzia HP verrà a conoscenza di un difetto di un prodotto (software, supporti di stampa o cartucce) coperto dalla garanzia HP, HP sostituirà il prodotto difettoso. Se durante il periodo della garanzia HP verrà a conoscenza di un difetto di un prodotto hardware coperto dalla garanzia HP, a sua discrezione HP sostituirà o riparerà il prodotto difettoso.
- Se HP non fosse in grado di riparare o sostituire adeguatamente un prodotto difettoso coperto dalla garanzia HP, entro un tempo ragionevole HP rimborserà il prezzo d'acquisto del prodotto.
- HP non ha alcun obbligo di riparare o sostituire un prodotto difettoso o rimborsarne il prezzo d'acquisto fintantoché il cliente non lo recapita ad HP.
- I prodotti sostitutivi possono essere nuovi o come nuovi, con funzionalità almeno uguali a quelle del prodotto da sostituire.
- La garanzia HP è valida in qualsiasi Paese in cui i prodotti HP sopra elencati sono distribuiti da HP, tranne il Medio Oriente, l'Africa, l'Argentina, il Brasile, il Messico, il Venezuela e i "Départements d'Outre Mer" della Francia. Per queste aree la garanzia è valida solo nel Paese di acquisto. I contratti per estensione della garanzia, quali gli interventi presso la sede del cliente, possono essere conclusi rivolgendosi a qualsiasi centro di assistenza HP autorizzata nei Paesi in cui il prodotto è distribuito da HP o da un distributore autorizzato.

B. Limitazioni della garanzia

- È ESCLUSA QUALSIASI ALTRA GARANZIA ESPRESSA O IMPLICITA, IN RELAZIONE AI PRODOTTI HP SI ESCLUDONO DA PARTE DI HP O DEI SUOI FORNITORI SPECIFICAMENTE LE GARANZIE IMPLICITE DI COMMERCIALITÀ, QUALITÀ O IDONEITÀ PER UN USO SPECIFICO.

C. Limitazioni di responsabilità

- Le azioni offerte dalla presente garanzia sono le sole a disposizione del cliente.
- FATTO SALVO IL CASO DI DOLO O COLPA GRAVE E QUANTO PREVISTO DALLA PRESENTE GARANZIA IN NESSUN CASO NÉ HP NÉ I SUOI FORNITORI SARANNO RESPONSABILI DI DANNI CONTRATTUALI O EXTRACONTRATTUALI.

D. Norme di legge

- La presente garanzia dà al cliente specifici diritti. Il cliente può avere anche altri diritti che variano da uno Stato all'altro degli USA, da una provincia all'altra del Canada e da un Paese all'altro.
- La presente garanzia si sostituisce alle norme di legge italiane e ne esclude l'applicabilità. Le norme di legge locali possono non consentire nei confronti del cliente alcune esclusioni di responsabilità e limitazioni contenute nella presente garanzia. Per esempio, alcuni Stati degli USA, come pure alcuni fuori degli USA (comprese le province del Canada) possono:
 - vietare che le limitazioni di responsabilità e le limitazioni contenute nella presente garanzia limitino i diritti spettanti ad un consumatore (per esempio, nel Regno Unito) per legge;
 - limitare in altro modo la facoltà di un produttore di imporre tali rifiuti di responsabilità e limitazioni;
 - dare al cliente ulteriori diritti di garanzia, specificare la durata di garanzie implicite che il produttore non può rifiutare o vietare limitazioni della durata di garanzie implicite.
- PER TRANSAZIONI CON I CLIENTI CHE SI SVOLGANO IN AUSTRALIA E NUOVA ZELANDA, I TERMINI DELLA PRESENTE GARANZIA, ENTRO I LIMITI DI LEGGE, NON ESCLUDONO, LIMITANO O MODIFICANO LE NORME APPLICABILI ALLA VENDITA DEI PRODOTTI HP A TALI CLIENTI E SI AGGIUNGONO ALLA PRESENTE GARANZIA.

GARANZIA HEWLETT-PACKARD PER L'ANNO 2000 PER PRODOTTI CONSUMER DISTRIBUITI TRAMITE RIVENDITORI

Ai sensi ed alle condizioni del Certificato di Garanzia HP fornito con il presente Prodotto, HP garantisce che questo Prodotto HP sarà in grado di gestire correttamente i dati relativi a date (compresi tra l'altro calcoli, comparazioni e calcoli sequenziali) in relazione al passaggio dal ventesimo al ventunesimo secolo, dal 1999 all'Anno 2000, compreso il calcolo degli anni bisestili, quando usato nel rispetto della documentazione fornita da HP (comprese eventuali istruzioni per la installazione di patches o aggiornamenti), purché tutti gli altri prodotti (hardware, software e firmware) operanti in connessione con i Prodotti HP siano in grado di scambiare correttamente con questi i dati relativi a date. La validità della presente garanzia si estende sino al 31 gennaio 2001.