



MRA-F350

THEATER AMPLIFIER

• BEDIENUNGSANLEITUNG

Lesen Sie diese Bedienungsanleitung bitte aufmerksam durch, damit Sie die hervorragende Leistung und die zahlreichen Funktionen dieses Produktes voll nutzen können. Bewahren Sie die Bedienungsanleitung zur späteren Bezugnahme gut auf.

• LIBRETTO DELLE ISTRUZIONI

Leggere questo manuale per poter sfruttare al massimo le eccezionali prestazioni e funzioni di questo apparecchio e conservare il manuale per riferimenti futuri.

• BRUKSANVISNING

Läs igenom den här bruksanvisningen fört att få så stor glädje som möjligt av utrustningens utmärkta prestanda och egenskaper, och bevara sedan bruksanvisningen för framtida bruk.



Deutsch

Italiano

Svenska

INHALT	INDICE	INNEHÅLL
WARNUNG 3	AVVERTIMENTO 3	VARNING! 3
VORSICHT 4	ATTENZIONE 4	FÖRSIKTIGT! 4
EINBAU 5	INSTALLAZIONE 5	INSTALLATION 5
ANSCHLÜSSE 6	COLLEGAMENTI 6	ANSLUTNINGAR 6
BETRIEB 8	METODO DI FUNZIONAMENTO 8	ANVÄNDNINGSMETOD 8
SYSTEMDIAGRAMME 10	DIAGRAMMI DI SISTEMA 10	SYSTEMDIAGRAM 10
TECHNISCHE DATEN 12	SPECIFICAZIONI 12	SPECIFIKATIONER 12

ZUBEHÖR

- Blechschraube 4
- Ai-NET-Kabel 1
- Führungssteuerungskabel 1
- Isolations Schlauch 1 SET

ACCESSORI

- Vite autofilettante 4
- Cavo Ai-NET 1
- Cavo di controllo della guida 1
- Tubo di isolamento 1 SET

TILLBEHÖR

- Låsskruv 4
- Ai-NET-kabel 1
- Guidens kontrollkabel 1
- Isoleringsrör 1 SATS

ALPINE ELECTRONICS MARKETING, INC.
1-1-8 Nishi Gotanda,
Shinagawa-ku,
Tokyo 141-0031, Japan
Phone 03-5496-8231

ALPINE ELECTRONICS OF AMERICA, INC.
19145 Gramercy Place, Torrance,
California 90501, U.S.A.
Phone 1-800-ALPINE-1 (1-800-257-4631)

ALPINE ELECTRONICS OF CANADA, INC.
777 Supertest Road, Toronto,
Ontario M3J 2M9, Canada
Phone 1-800-ALPINE-1 (1-800-257-4631)

ALPINE ELECTRONICS OF AUSTRALIA PTY. LTD.
161-165 Princes Highway, Hallam
Victoria 3803, Australia
Phone 03-8787-1200

ALPINE ELECTRONICS GmbH
Frankfurter Ring 117, 80807 München, Germany
Phone 089-32 42 640

ALPINE ELECTRONICS OF U.K. LTD.
Alpine House
Fletchamstead Highway, Coventry CV4 9TW, U.K.
Phone 0870-33 33 763

ALPINE ELECTRONICS FRANCE S.A.R.L.
(RCS PONTOISE B 338 101 280)
98, Rue de la Belle Etoile, Z.I. Paris Nord II,
B.P. 50016, 95945 Roissy Charles de Gaulle
Cedex, France
Phone 01-48638989



ALPINE ITALIA S.p.A.
Viale C. Colombo 8, 20090 Trezzano
Sul Naviglio (MI), Italy
Phone 02-484781

ALPINE ELECTRONICS DE ESPAÑA, S.A.
Portal de Gamarra 36, Pabellón, 32
01013 Vitoria (Alava)-APDO 133, Spain
Phone 945-283588

Einleitung:

Lesen Sie bitte diese **BEDIENUNGSANLEITUNG** sorgfältig durch, um sich mit den Steuerungen und Funktionen des Gerätes vertraut zu machen. Die Firma ALPINE wünscht Ihnen mit Ihrem neuen MRA-F350 viele Jahre lang einen uneingeschränkten Musikgenuss. Sollten bei der Installation des MRA-F350 Probleme auftreten, so wenden Sie sich bitte an Ihre nächste autorisierte Kundendienststelle von ALPINE.

VORSICHT: Diese Funktionen sind zum Abstimmen Ihres Systems. Bitte setzen Sie sich für die Einstellung mit Ihrem Vertragshändler in Verbindung.

 WARNUNG	Dieses Symbol weist auf wichtige Anweisungen hin. Bei Nichtbeachtung besteht die Gefahr von schweren Verletzungen oder Todesfällen.
 VORSICHT	Dieses Symbol weist auf wichtige Anweisungen hin. Bei Nichtbeachtung besteht die Gefahr von Verletzungen bzw. Sachschäden.

 **WARNUNG**

KEINE BEDIENUNG AUSFÜHREN, DIE VOM SICHEREN LENKEN DES FAHRZEUGS ABLENKEN KÖNNTE. Führen Sie Bedienungen, die Ihre Aufmerksamkeit längere Zeit in Anspruch nehmen, erst aus, nachdem das Fahrzeug zum Stillstand gekommen ist. Halten Sie das Fahrzeug immer an einer sicheren Stelle an, bevor Sie solche Bedienungen ausführen. Andernfalls besteht Unfallgefahr.

DIE LAUTSTÄRKE NUR SO HOCH STELLEN, DASS SIE WÄHREND DER FAHRT NOCH AUSSENGERÄUSCHE WAHRNEHMEN KÖNNEN. Andernfalls besteht Unfallgefahr.

GERÄT NICHT ÖFFNEN. Andernfalls besteht Unfallgefahr, Feuergefahr oder die Gefahr eines elektrischen Schlages.

DAS GERÄT NUR AN EIN 12-V-BORDNETZ IN EINEM FAHRZEUG ANSCHLIESSEN. Andernfalls besteht Feuergefahr, die Gefahr eines elektrischen Schlages oder anderer Verletzungen.

SICHERUNGEN IMMER DURCH SOLCHE MIT DER RICHTIGEN AMPEREZAHL ERSETZEN. Andernfalls besteht Feuergefahr oder die Gefahr eines elektrischen Schlages.

LÜFTUNGSÖFFNUNGEN UND KÜHLKÖRPER NICHT ABDECKEN. Andernfalls kann es zu einem Wärmestau im Gerät kommen, und es besteht Feuergefahr.

AUF KORREKTE ANSCHLÜSSE ACHTEN. Bei fehlerhaften Anschlüssen besteht Feuergefahr, und es kann zu Schäden am Gerät kommen.



NUR IN FAHRZEUGEN MIT 12-VOLT-BORDNETZ UND MINUS AN MASSE VERWENDEN. Fragen Sie im Zweifelsfall Ihren Händler. Andernfalls besteht Feuergefahr usw.

VOR DEM ANSCHLUSS DAS KABEL VOM MINUSPOL DER BATTERIE ABKLEMMEN. Andernfalls besteht die Gefahr eines elektrischen Schlages oder Verletzungsgefahr durch einen Kurzschluss.

Introduzione:

Leggete attentamente questo **LIBRETTO DELLE ISTRUZIONI** al fine di familiarizzare con tutti i controlli e le funzioni. ALPINE è certa che il vostro nuovo MRA-F350 vi garantirà diversi anni di divertimento sonoro. Se sorgessero dei dubbi quando installate il vostro MRA-F350, rivolgetevi al vostro rivenditore autorizzato della ALPINE.

ATTENZIONE: Questi controlli servono a sintonizzare il vostro sistema. Siete pregati di consultare il vostro rivenditore autorizzato per la regolazione.

 AVVERTIMENTO	Questo simbolo indica istruzioni importanti. La non osservanza di tali norme potrebbe causare gravi ferite o morte.
 ATTENZIONE	Questo simbolo indica istruzioni importanti. La non osservanza di queste norme potrebbe causare ferite o provocare danni alle cose.

 **AVVERTIMENTO**

NON EFFETTUARE ALCUNA OPERAZIONE CHE POSSA DISTOGLIERE L'ATTENZIONE DALLA GUIDA DEL VEICOLO. Qualsiasi operazione che necessita di attenzione prolungata deve essere effettuata solo dopo il completo arresto del veicolo. Arrestare sempre il veicolo in un luogo sicuro prima di effettuare queste operazioni. In caso contrario si potrebbero causare incidenti.

TENERE IL VOLUME AD UN LIVELLO CHE PERMETTA DI UDIRE I RUMORI ESTERNI DURANTE LA GUIDA. In caso contrario si potrebbero causare incidenti.

NON SMONTARE O MODIFICARE. Tale azione potrebbe causare incidenti, incendi o scosse elettriche.

UTILIZZARE IL PRODOTTO IN VEICOLI CON BATTERIA DA 12 V. Un utilizzo diverso da quello indicato potrebbe causare incendi, scosse elettriche o altri incidenti.

USARE FUSIBILI DI RICAMBIO DELL'AMPERAGGIO CORRETTO. Altrimenti potrebbero derivare incendi o scosse elettriche.

NON BLOCCARE LE FESSURE O I PANNELLI DI IRRADIAZIONE. Bloccandoli si potrebbe causare un surriscaldamento interno dell'apparecchio che potrebbe dare luogo a incendi.

ESEGUIRE CORRETTAMENTE I COLLEGAMENTI. Altrimenti ne potrebbero derivare incendi o danni al prodotto.

UTILIZZARE SOLO IN VEICOLI CON TERRA NEGATIVA A 12 VOLT (se non si è sicuri, controllare con il proprio rivenditore). Diversamente si potrebbero causare incendi o altri danni.



PRIMA DI ESEGUIRE I COLLEGAMENTI, SCOLLEGARE IL CAVO DEL TERMINALE NEGATIVO DELLA BATTERIA. Altrimenti potrebbero derivare scosse elettriche o altre lesioni dovute a cortocircuiti.

Inledning:

Läs igenom **BRUKSANVISNINGEN** noga för att bekanta dig med de olika reglagen och deras funktioner. Vi på ALPINE hoppas att din nya MRA-F350 kommer att ge dig många års glädjefyllt lyssnande.

Kontakta din auktoriserade ALPINE-återförsäljare om det uppstår problem vid installationen av din MRA-F350.

FÖRSIKTIGT: Dessa kontroller används för att finjustera systemet. Kontakta en auktoriserad återförsäljare för denna justering.

 VARNING!	Den här symbolen markerar viktig information. Ignorera inte det som sägs här, eftersom det kan leda till allvarliga olyckor, till och med med dödlig utgång.
 FÖRSIKTIGT!	Den här symbolen markerar viktig information. Ignorera inte det som sägs här eftersom det kan leda till skador på person eller egendom.

 **VARNING!**

UTFÖR ALDRIG NÅGON OPERATION SOM INNEBÄR ATT UPPMÄRKSAMHETEN DRAS BORT FRÅN KÖRNINGEN. Stanna alltid fordonet på en säker plats innan apparaten manövreras. I annat fall kan olyckor lätt inträffa.

STÄLL IN LJUDVOLYMEN PÅ EN NIVÅ MED VILKEN DET FORTFARANDE ÄR MÖJLIGT ATT HÖRA YTTRE LJUD UNDER PÅGÅENDE KÖRNING. Framförande av ett fordon utan att kunna höra ljud utanför fordonet kan orsaka olycka.

TAG INTE ISÄR OCH GÖR INGA ÄNDRINGAR. Det kan resultera i en olycka, brand eller elektriska stötar.

DEN HÄR PRODUKTEN ÄR ENDAST AVSEDD FÖR MONTERING I BILAR MED 12 VOLTS-SYSTEM. Annan användning kan resultera i brand, elektriska stötar eller andra skador.

ANVÄND RÄTT AMPERETAL VID BYTE AV SÄKRINGAR. Fel amperetal kan orsaka brand eller elektriska stötar.

BLOCKERA INTE VENTILATIONSÖPPNINGAR ELLER VÄRME-PANELER. Det kan göra att värme alstras inuti apparaten, vilket kan leda till brand.

GÖR ANSLUTNINGARNA PÅ KORREKT SÄTT. Felaktiga anslutningar kan orsaka brand eller skador på enheten.

ANVÄND BARA ENHETEN I BILAR MED 12-VOLT-SYSTEM SOM HAR NEGATIV (-) JORD. (Återförsäljaren kan hjälpa dig om du är osäker.) Felaktig anslutning kan resultera i brand, elektriska stötar eller andra skador.

KOPPLA UR KABELN FRÅN DET NEGATIVA (-) UTTAGET PÅ BILBATTERIET INNAN ANSLUTNINGARNA GÖRS. Detta för att undvika risken för elektriska stötar eller olycksfall på grund av kortslutning.

DAFÜR SORGEN, DASS SICH DIE KABEL NICHT IN GEGENSTÄNDEN IN DER NÄHE VERFANGEN. Verlegen Sie die Kabel wie im Handbuch beschrieben, damit sie beim Fahren nicht hinderlich sind. Kabel, die sich im Lenkrad, im Schalthebel, im Bremspedal usw. verfangen, können zu äußerst gefährlichen Situationen führen.

ELEKTRISCHE KABEL NICHT SPLEISSEN. Kabel dürfen nicht abisoliert werden, um andere Geräte mit Strom zu versorgen. Andernfalls wird die Strombelastbarkeit des Kabels überschritten, und es besteht Feuergefahr oder die Gefahr eines elektrischen Schlag.

BEIM BOHREN VON LÖCHERN LEITUNGEN UND KABEL NICHT BESCHÄDIGEN. Wenn Sie beim Einbauen Löcher in das Fahrzeugchassis bohren, achten Sie unbedingt darauf, die Kraftstoffleitungen und andere Leitungen, den Benzintank und elektrische Kabel nicht zu berühren, zu beschädigen oder zu blockieren. Andernfalls besteht Feuergefahr.

BOLZEN UND MUTTERN DER BREMSANLAGE NICHT ALS MASSEPUNKTE VERWENDEN. Verwenden Sie für Einbau oder Masseanschluß NIEMALS Bolzen oder Muttern der Brems- bzw. Lenkanlage oder eines anderen sicherheitsrelevanten Systems oder des Benzintanks. Andernfalls besteht die Gefahr, dass Sie die Kontrolle über das Fahrzeug verlieren oder ein Feuer ausbricht.

KLEINE GEGENSTÄNDE WIE BOLZEN ODER SCHRAUBEN VON KINDERN FERNHALTEN. Werden solche Gegenstände verschluckt, besteht die Gefahr schwerwiegender Verletzungen. Suchen Sie unverzüglich einen Arzt auf, wenn ein Kind einen solchen Gegenstand verschluckt.

VORSICHT

DAS GERÄT NICHT WEITERBENUTZEN, WENN EIN PROBLEM AUFTRIT. Andernfalls kann es zu Verletzungen oder Schäden am Gerät kommen. Geben Sie das Gerät zur Reparaturwecken an einen autorisierten Alpine-Händler oder den nächsten Alpine-Kundendienst.

VERKABELUNG UND EINBAU VON FACHPERSONAL AUSFÜHREN LASSEN. Die Verkabelung und der Einbau dieses Geräts erfordern technisches Geschick und Erfahrung. Zu Ihrer eigenen Sicherheit sollten Sie Verkabelung und Einbau dem Händler überlassen, bei dem Sie das Gerät erworben haben.

NUR DAS VORGESCHRIEBENE ZUBEHÖR VERWENDEN UND DIESES SICHER EINBAUEN. Verwenden Sie ausschließlich das vorgeschriebene Zubehör. Andernfalls wird das Gerät möglicherweise beschädigt, oder es lässt sich nicht sicher einbauen. Wenn sich Teile lösen, stellen diese eine Gefahrenquelle dar, und es kann zu Betriebsstörungen kommen.

DIE KABEL SO VERLEGEN, DASS SIE NICHT GEKNICKT ODER DURCH SCHARFE KANTEN GEQUETSCHT WERDEN. Verlegen Sie die Kabel so, dass sie sich nicht in beweglichen Teilen wie den Sitzschienen verfangen oder an scharfen Kanten oder spitzen Ecken beschädigt werden können. So verhindern Sie eine Beschädigung der Kabel. Wenn Sie ein Kabel durch eine Bohrung in einer Metallplatte führen, schützen Sie die Kabelisolierung mit einer Gummitülle vor Beschädigung durch die Metallkanten der Bohrung.

DAS GERÄT NICHT AN STELLEN EINBAUEN, AN DENEN ES HOHER FEUCHTIGKEIT ODER STAUB AUSGESETZT IST. Bauen Sie das Gerät so ein, dass es vor hoher Feuchtigkeit und Staub geschützt ist. Wenn Feuchtigkeit oder Staub in das Gerät gelangen, kann es zu Betriebsstörungen kommen.

EVITARE CHE I CAVI SI IMPIGLINO AGLI OGGETTI CIRCOSTANTI. Effettuare i collegamenti seguendo le istruzioni in modo che i cavi non interferiscano con la guida. I cavi o i fili che interferiscono o si impigliano in parti quali lo sterzo, la leva del cambio, i pedali, ecc. potrebbero essere pericolosi.

NON UTILIZZARE I CAVI PER EFFETTUARE ALTRI COLLEGAMENTI. Non eliminare mai le parti isolanti dei cavi per alimentare altri apparecchi. Diversamente la capacità di trasporto di corrente del cavo in questione viene superata causando incendi o scosse elettriche.

NELL'EFFETTUARE I FORI, NON DANNEGGIARE I TUBI O I CAVI. Nell'effettuare i fori nel telaio per l'installazione, fare attenzione a non entrare in contatto, danneggiare o ostruire i tubi, i condotti della benzina, i serbatoi o i cavi elettrici. La non osservanza di queste precauzioni potrebbe causare incendi.

PER ESEGUIRE I COLLEGAMENTI DI TERRA, NON UTILIZZARE BULLONI O DADI DEI SISTEMI DI FRENATA O DI STERZO. Non utilizzare MAI bulloni o dadi dei sistemi di frenata e di sterzo (o di qualsiasi altro sistema di sicurezza), o dei serbatoi per eseguire l'installazione o per i collegamenti di terra. L'utilizzo di queste parti potrebbe inibire il controllo del veicolo e causare incendi o altro.

TENERE LE PARTI PICCOLE QUALI LE BULLONI O VITI FUORI DALLA PORTATA DEI BAMBINI. Se ingeriti potrebbero causare gravi danni. In caso di ingerimento, consultare immediatamente un medico.

ATTENZIONE

INTERROMPERE IMMEDIATAMENTE L'USO IN CASO DI PROBLEMI. Diversamente si potrebbero causare danni alla persona o al prodotto. Per riparazioni, rivolgersi ad un rivenditore autorizzato Alpine o al più vicino centro di assistenza Alpine.

I COLLEGAMENTI E L'INSTALLAZIONE DEVONO ESSERE EFFETTUATI DA PERSONALE QUALIFICATO. I collegamenti e l'installazione dell'apparecchio richiedono conoscenze tecniche ed esperienza particolari. Per ragioni di sicurezza, contattare sempre il rivenditore presso il quale è stato acquistato il prodotto per eseguire l'installazione.

UTILIZZARE LE PARTI ACCESSORIE SPECIFICATE E INSTALLARLE IN MODO CORRETTO. Assicurarsi di utilizzare solo parti accessorie specificate. L'utilizzo di altri componenti potrebbe danneggiare l'apparecchio all'interno o determinare in un'installazione non corretta. I componenti potrebbero non rimanere collegati in modo saldo e provocare problemi di funzionamento o pericoli.

SISTEMARE I CAVI IN MODO CHE NON VENGANO PIEGATI O COMPRESSI DA PARTI METALLICHE TAGLIANTI. Per evitare che vengano danneggiati o piegati, sistemare i cavi e i fili lontano da parti mobili (quali le guide dei sedili) o da parti taglienti o aguzze. Se i cavi vengono fatti passare attraverso un foro metallico, utilizzare un anello di gomma per evitare che l'isolante dei cavi venga tagliato dal bordo metallico del foro.

NON INSTALLARE IN LUOGHI ECCESSIVAMENTE UMIDI O POLVEROSI. Evitare di installare l'apparecchio in luoghi eccessivamente umidi o polverosi. La presenza di umidità o polvere all'interno del prodotto potrebbe causare problemi di funzionamento.

SE TILL ATT INTE KABLARNAS TRASSLAR IN SIG I OMGIVANDE FÖREMÅL. Utför kabeldragningen enligt anvisningarna för att undvika arrangemang som kan äventyra körningen. Kablar och anslutningar i närheten av rattstång, växelspak, bromspedal och liknande kritiska platser kan vara mycket farligt.

KAPA INTE BORT KABELMANTELN FRÅN EN STRÖMKABEL FÖR ATT STRÖMFÖRSÖRJA NÅGOT ANNANT TILLBEHÖR.

Det leder till en för hög kabelbelastning och kan resultera i brand eller elektriska stötar.

SE TILL ATT VARKEN RÖR, VÄTSKELEDNINGAR ELLER KABLAR VIDRÖRS, SKADAS ELLER FÖRHINDRAS VID BORRNING AV HÅL. Undersök chassit innan hålen borras så att inte några slangar, kablar, bränsleledningar eller liknande råkar skadas. Det kan leda till att brand uppstår.

MONTERA VARKEN MUTTRAR ELLER BULTAR I NÅGON DEL AV BROMSSYSTEMET VID JORDANSLUTNINGAR. Bultar eller muttrar som hör till någon vätsketank, styr- eller bromssystemet (eller något annat system som är av betydelse för säkerheten) ska ALDRIG användas för kabeldragning eller jordanslutning. Användandet av sådana delar kan leda till att fordonets styrförmåga försämras och orsaka bromsfel, brand eller personskada.

FÖRVARA MINDRE FÖREMÅL, SOM T.EX. MUTTRAR ELLER SKRUVAR, UTOM RÄCKHÅLL FÖR BARN. Om något föremål skulle sväljas, skall en läkare kontaktas omedelbart.

FÖRSIKTIGT!

AVBRYT GENAST ANVÄNDNING OM PROBLEM UPPSTÅR. I annat fall kan personskador eller skador på själva enheten uppstå. Lämna apparaten till återförsäljaren för reparation.

LÅT EN FACKKUNNIG TEKNIKER GÖRA KABELDRAGNINGEN OCH MONTERINGEN. Kabeldragningen och monteringen av denna apparat kräver teknisk kunskap och erfarenhet. Kontakta återförsäljaren, som sålde apparaten, för utförandet av säker montering.

ANVÄND ALLTID SPECIFICERADE TILLBEHÖR OCH MONTERA TILLBEHÖREN ORDENTLIGT. Användandet av andra delar än som är avsedda för denna apparat kan leda till att apparaten skadas invändigt eller till ostadig montering på grund av lossnande delar.

DRA KABLARNAS RAKA OCH SÅ ATT DE INTE KOMMER I KLÄM ELLER SKAVER MOT SKARPA KANTER. Undvik kläm- och nötskador genom att se till att kablarna går fria från rörliga delar (t.ex. bilsätenas glidbanor) och skarpa och spetsiga kanter. Om kablarna måste dras genom hål i plåten bör gummibussningar användas som skydd, så att inte kablarna ligger och nöter mot metallen.

MONTERA INTE APPARATEN DÄR DEN UTSÄTTS FÖR FUKT ELLER DAMM. Undvik att installera enheten på platser där fukt och damm kan tränga in och ställa till skador.

EINBAU

Aufgrund des hohen Leistungsausganges des MRA-F350, wird beim Betreiben des Verstärkers eine beträchtliche Wärme produziert. Aus diesem Grunde sollte der Verstärker so installiert werden, daß eine freie Belüftung und ein ungehinderter Wärmeabzug gewährleistet ist; wie z.B. im Kofferraum. Ihr autorisierter Alpine-Händler nennt Ihnen gern weitere Alternativen zum Einbauort.

1. Benutzen Sie den Verstärker als Schablone; markieren Sie die vier Schraubenpositionen.
2. Vergewissern Sie sich, dass sich hinter der Oberfläche keine Gegenstände befinden, die durch das Bohren beschädigt werden könnten.
3. Bohren Sie die Schraubenlöcher.
4. Positionieren Sie den MRA-F350 über den Schraubenlöchern und sichern Sie das Gerät mit vier Blechschrauben.

HINWEIS:

Verwenden Sie für den sicheren Anschluss des Erdungskabels eine bereits installierte Schraube am Metallteil des Fahrzeuges ((mit ★) markiert). Vergewissern Sie sich, dass es sich hierbei um eine echte Erde handelt, indem Sie die Verbindung zur Batterie (-) Klemme prüfen. Schließen Sie so weit wie möglich alle Geräte an denselben Erdungspunkt an. Durch dieses Verfahren werden Störungen eliminiert.

- ① Blechschrauben (M4 x 20)
- ② Erdungskabel
- ③ Chassis
- ④ Löcher

INSTALLAZIONE

Per via dell'uscita ad alta potenza del MRA-F350, viene prodotto alti livelli di calore durante l'uso dell'amplificatore. Per questo motivo, l'amplificatore viene montato in un luogo che permetterà una buona circolazione dell'aria, ad esempio all'interno del bagagliaio. Per luoghi di installazione alternativi, rivolgetevi al vostro rivenditore autorizzato della Alpine.

1. Usate l'amplificatore come mascherina e segnate i luoghi delle quattro viti.
2. Assicuratevi che non ci siano alcuni oggetti dietro la superficie, altrimenti questi oggetti potrebbero danneggiarsi quando trapanate i fori.
3. Trapanate i fori delle viti.
4. Tenete il MRA-F350 appoggiato ai fori delle viti e fissatelo con quattro viti autofilettanti.

NOTA:

Per fissare il filo di massa in modo saldo, usate una vite già presente sulla parte metallica del veicolo (marcata ★). Assicuratevi che il collegamento di massa sia corretto controllando la continuità del terminale della batteria (-). Se possibile, collegate tutti i componenti allo stesso punto di massa. Questa precauzione serve per eliminare il rumore.

- ① Viti autofilettanti (M4 x 20)
- ② Filo di massa
- ③ Chassis
- ④ Fori

INSTALLATION

På grund av MRA-F350's höga uteffekt genereras mycket värme när förstärkaren används. Förstärkaren måste därför monteras på en plats där luft kan strömma fritt runt den, som t.ex. inuti bagageutrymmet. Vänd dig till en auktoriserad Alpine återförsäljare för alternativa installationsplatser.

1. Använd förstärkaren som mått och märk ut de fyra skruvhålen.
2. Kontrollera att det inte finns några föremål på andra sidan monteringsväggen som kan skadas vid borrarbetet.
3. Borra hål för skruvarna.
4. Håll MRA-F350 över skruvhålen och skruva fast den med fyra låsskruvar.

OBSERVERA:

Använd en skruv som redan är fastskruvad i fordonets metall (märkt ★) för säker jordning av jordkabeln. Kontrollera att det finns jord i systemet genom att kontrollera batteriets (-) kontinuitet. Försök ansluta all utrustning i systemet till samma jordpunkt. Detta medverkar till undertryckning av brus.

- ① Låsskruvar (M4 x 20)
- ② Jordkabel
- ③ Chassi
- ④ Hål

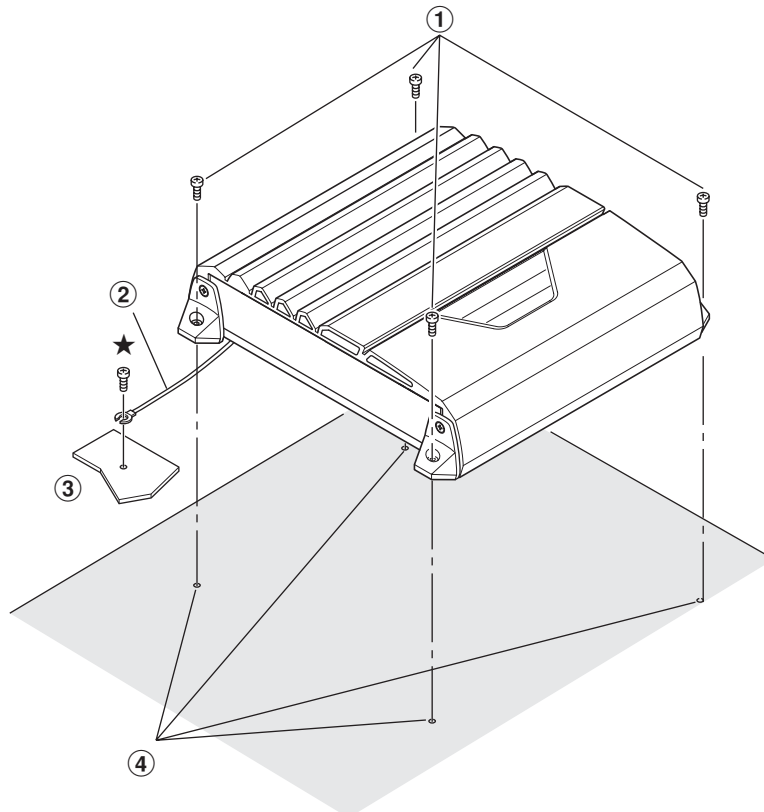

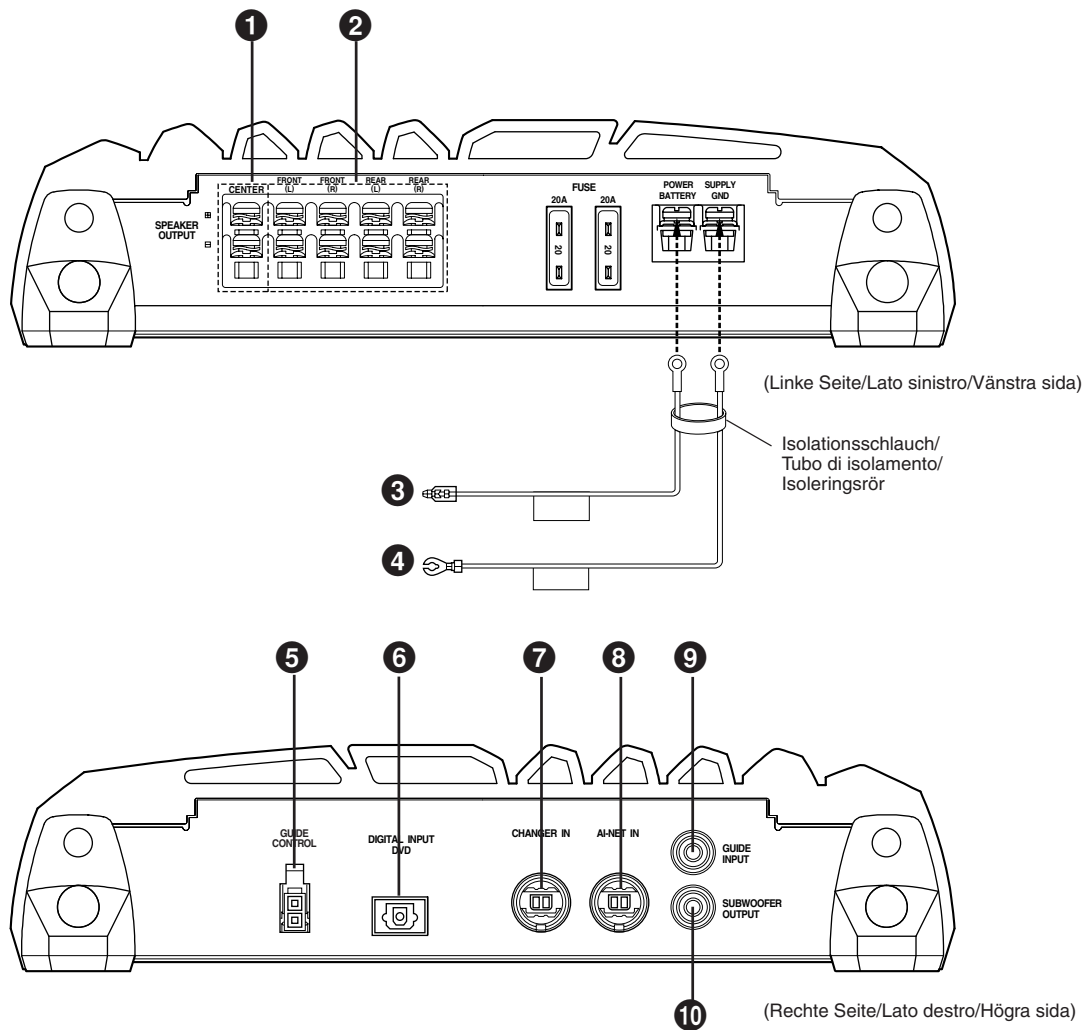

ANSCHLÜSSE

Bevor Sie die Anschlüsse vornehmen, stellen Sie sicher, dass alle Audio-Komponenten ausgeschaltet sind. Schließen Sie das gelbe Batteriekabel des Verstärkers direkt an die Plusklemme (+) der Fahrzeugbatterie an. Klemmen Sie dieses Kabel niemals an den Sicherungskasten an.

Zur Vermeidung von Störeinstreuungen:

- Achten Sie beim Einbau darauf, dass das Gerät und die Anschluss- und Verbindungskabel mindestens 10 cm vom nächsten Kabelbaum des Fahrzeugs entfernt sind.
- Verlegen Sie die Batterieanschlusskabel so weit wie möglich entfernt von anderen Kabeln.
- Schließen Sie das Massekabel an einem Punkt der Karosserie an, der eine ausreichend große Kontaktfläche bietet (entfernen Sie Farbe, Verunreinigungen oder Fett falls nötig).
- Falls Sie einen als Sonderzubehör erhältlichen Geräuschfilter installieren, schließen Sie ihn so weit wie möglich von diesem Gerät entfernt an. Ihr Alpine-Händler führt verschiedene Geräuschfilter. Kontaktieren Sie ihn für weitere Informationen.
- Sollten Sie bezüglich der Entstörung Ihres Fahrzeugs weitere Fragen haben, wenden Sie sich bitte an Ihr Fachgeschäft.

Wichtig

Dieses Gerät lässt sich nur einschalten bzw. bedienen, wenn ein Ai-NET-kompatibles Hauptgerät (IVA-D310R oder DVA-9860R, usw.) angeschlossen ist.

COLLEGAMENTI

Prima di effettuare i collegamenti, assicuratevi di disattivare l'alimentazione di tutti i componenti audio. Collegare il cavo giallo della batteria proveniente dall'amplificatore direttamente al terminale positivo (+) della batteria del veicolo. Non collegate questo cavo al portafusibili.

Per evitare la penetrazione di disturbi esterni nel sistema audio:

- Collocare l'apparecchio e disporre i cavi ad almeno 10 cm di distanza dai fili dell'auto.
- Tenere i cavi elettrici della batteria il più lontano possibile dagli altri cavi.
- Collegare il cavo di massa saldamente ad un punto metallico nudo (Rimuovere ogni traccia di colore, sporcizia o grasso se necessario) del telaio dell'auto.
- Se aggiungete un silenziatore opzionale, collegatelo il più lontano possibile dall'unità. Il vostro distributore Alpine è fornito di vari silenziatori. Contattatelo per ulteriori informazioni.
- Il proprio rivenditore Alpine conosce i rimedi migliori per la prevenzione dei disturbi. Rivolgersi al proprio rivenditore per ulteriori informazioni.

Importante

Questa unità non può essere né accesa né utilizzata, a meno che l'unità principale compatibile (IVA-D310R o DVA-9860R, ecc.) non sia collegata.

ANSLUTNINGAR

Slå från strömmen till all annan ljudutrustning innan anslutningarna görs. Anslut den gula batterikabeln från förstärkaren direkt till bilbatteriets pluspol (+). Anslut inte denna kabel till säkringsplinten.

Att förhindra att störningar, som härrör från omgivningen, påverkar bilstereon:

- Placera enheten på plats och dra kablarna på minst 10 cm:s avstånd från bilens kabelnät.
- Observera att kablarnas avstånd till batterikablarna måste vara så långt som möjligt.
- Anslut jordledningen på ett säkert sätt till en blottad metalldel i bilchassit (torka bort eventuell smuts, färg eller fett).
- Om en störare (säljs separat) monteras, skall den anslutas så långt från apparaten som möjligt. Olika typer av störare finns tillgängliga hos din Alpine-återförsäljare. Kontakta återförsäljare för mer information.
- Alpines representant vet allt om störningsundertryckning. Kontakta representanten angående detaljer.

Viktigt

Denna enhet kan inte startas eller användas om inte den Ai-NET-kompatibla huvudenheten (IVA-D310R eller DVA-9860R, etc.) är ansluten.

1 Lautsprecher-Ausgangsklemmen (Mitte)**2 Lautsprecher-Ausgangsklemmen (vorne/hinten)**

Der MRA-F350 ist mit zwei Lautsprecherausgangspaaren ausgestattet. Achten Sie auf richtige Lautsprecher-Ausgangsanschlüsse und auf richtige Phaseneinstellung. Verbinden Sie im Stereomodus die rechten Lautsprecherausgänge mit dem rechten Lautsprecher und die linken mit dem linken Lautsprecher. Verbinden Sie den positiven Ausgang mit der positiven Lautsprecherklemme und den negativen mit der negativen Lautsprecherklemme. Im Brückenmodus verbinden Sie den linken positiven Anschluss mit der positiven Klemme am Lautsprecher und den rechten negativen mit der negativen Klemme am Lautsprecher. Verwenden Sie die (–)-Lautsprecherklemmen nicht als gemeinsame Leitung zwischen linkem und rechtem Kanal. Schließen Sie diese Leitung nicht an die Karosserie des Fahrzeugs an.

HINWEIS:

Schließen Sie keine Lautsprecherkabel zusammen oder an die Chassis-Erde an.

3 Batteriezüleitung (gelb) (getrennt erhältlich)

Bringen Sie unbedingt eine 40-Ampere-Sicherung (oder zwei parallele 20-A-Sicherungen) so nah wie möglich an der positiven (+) Klemme der Batterie an. Diese Sicherung schützt die Elektronik Ihres Fahrzeugs im Fall eines Kurzschlusses. Wenn Sie diese Zuleitung verlängern müssen, sollte die Leitungsstärke von 8 mm² betragen.

HINWEIS:

Bringen Sie, bevor Sie das Kabel anschließen, am Ende des Kabels einen Abschlussring an, wie dargestellt.

4 Erdungsleitung (Schwarz) (getrennt erhältlich)

Schließen Sie diese Zuleitung fest an einen sauberen Punkt aus reinem Metall am Fahrzeugchassis an. Überprüfen Sie, dass es sich bei dem ausgewählten Punkt tatsächlich um eine echte Erde handelt, indem Sie die Verbindung zwischen dem entsprechenden Punkt und der negativen (–) Klemme der Autobatterie prüfen. Erden Sie alle Ihre Audio-Komponenten am gleichen Punkt des Chassis, um Erdschleifen zu verhindern.

HINWEIS:

Bringen Sie, bevor Sie das Kabel anschließen, am Ende des Kabels einen Abschlussring an, wie dargestellt.

5 Navigationssteueranschluss**6 Digitaler Eingang****7 Eingang für Ai-NET-Wechsler****HINWEIS:**

Wenn Sie ein Ai-NET-Kabel anschließen, schieben Sie das Kabel fest ein, bis es klickt. Wenn es nicht fest eingesteckt ist, kann es durch die Vibration zu einem schlechten Empfang kommen.

8 Ai-NET-Eingang**HINWEIS:**

Wenn Sie ein Ai-NET-Kabel anschließen, schieben Sie das Kabel fest ein, bis es klickt. Wenn es nicht fest eingesteckt ist, kann es durch die Vibration zu einem schlechten Empfang kommen.

9 Eingang für Navigationsführung**10 Subwooferausgang****1 Terminali di uscita per gli altoparlanti (centrali)****2 Terminali di uscita per gli altoparlanti (anteriori/posteriori)**

Il modello MRA-D550 dispone di una coppia di uscite per gli altoparlanti. Assicuratevi di osservare il corretto collegamento dell'uscita degli altoparlanti e la corretta messa in fase. Nella modalità stereo, collegate le uscite per gli altoparlanti di destra all'altoparlante di destra e quelli di sinistra all'altoparlante di sinistra. Collegate l'uscita positiva al terminale positivo dell'altoparlante e l'uscita negativa al terminale negativo.

Nella modalità ponte, collegate il terminale sinistro positivo al terminale positivo dell'altoparlante e il terminale destro negativo al terminale negativo dell'altoparlante. Non utilizzate i terminali dell'altoparlante (–) come cavo tra i canali sinistro e destro. Non collegare questo cavo al telaio del veicolo.

NOTA:

Non collegate mai i fili degli altoparlanti l'uni con gli altri né collegateli con messa a terra sullo chassis.

3 Cavo batteria (giallo) (venduto separatamente)

Assicuratevi di aggiungere un fusibile da 40 amp (o due fusibili da 20 A in parallelo) vicini il più possibile al terminale positivo (+) della batteria. Questo fusibile protegge il sistema elettrico della batteria in caso di cortocircuito. Qualora fosse necessario prolungare questo cavo, utilizzate un filo da 8 mm².

NOTA:

Prima di collegare il conduttore, installare un terminale ad anello all'estremità del conduttore stesso come illustrato.

4 Filo di massa (Nero) (venduto separatamente)

Collegate questo filo in modo ben saldo su un punto metallico sullo chassis dell'automobile. Verificate che il punto selezionato sia adatto per una buona messa a terra controllando la continuità tra lo stesso punto e il terminale negativo (–) della batteria del veicolo. Mettete a terra tutti i componenti audio sullo stesso punto dello chassis per prevenire dei salti di massa.

NOTA:

Prima di collegare il conduttore, installare un terminale ad anello all'estremità del conduttore stesso come illustrato.

5 Connettore di controllo del sistema di navigazione**6 Connettore di ingresso digitale****7 Connettore di ingresso scambiatore Ai-NET****NOTA:**

Per il collegamento di un cavo Ai-NET, inserire il cavo con decisione fino a farlo scattare in posizione. Se il cavo non è inserito saldamente, il collegamento potrebbe risultare compromesso a causa delle vibrazioni.

8 Connettore di ingresso Ai-NET**NOTA:**

Per il collegamento di un cavo Ai-NET, inserire il cavo con decisione fino a farlo scattare in posizione. Se il cavo non è inserito saldamente, il collegamento potrebbe risultare compromesso a causa delle vibrazioni.

9 Connettore di ingresso guida alla navigazione**10 Connettore di uscita subwoofer****1 Högtalarutgångar (Mitt)****2 Högtalarutgångar (Fram/bak)**

MRA-D550 har två uppsättningar högtalarutgångar. Observera högtalarnas korrekta utgångsanslutning och fasning noga. I stereoläge ansluter du höger högtalarutgång till den högra högtalaren och vänster utgång till den vänstra högtalaren. Anslut den positiva utgången till den positiva högtalarkontakten och den negativa utgången till den negativa kontakten.

I sammankopplat läge ansluter du den vänstra positiva till högtalarens positiva kontakt och den högra negativa till högtalarens negativa kontakt. Använd inte högtalarkontakterna (–) som en gemensam kabel mellan vänster och höger kanal. Anslut inte denna kabel till fordonets chassi.

OBS!

Innan kabeln ansluts måste en ringanslutning kopplas in i änden på kabeln, enligt figuren.

3 Batterikabel (gul) (säljes separat)

Se till att montera en säkring på 40 A (eller två säkringar på 20 A parallellt) så nära batteriets positiva (+) kontakt som möjligt. Denna säkring skyddar ditt fordonets elektriska system vid kortslutning. Om du måste förlänga denna kabel, skall kabeln mäta 8 mm².

OBS!

Innan kabeln ansluts måste en ringanslutning kopplas in i änden på kabeln, enligt figuren.

4 Jordkabel (Svart) (säljs separat)

Anslut omsorgsfullt den här kabeln till en ren, plåten punkt på fordonets chassi. Kontrollera att punkten verkligen är en jordpunkt genom att mäta att den är kortsluten till bilbatteriets minuspol (–). Jorda alla audiokomponenter till samma punkt på chassit för att förhindra jordströmmar.

OBS!

Innan kabeln ansluts måste en ringanslutning kopplas in i änden på kabeln, enligt figuren.

5 Navigationsguidens kontrollanslutning**6 Digital inmatningsanslutning****7 Ai-NET-växlare för inmatningsanslutning****OBS!**

Vid anslutning av nätkabeln skall den kopplas i tills den klickar på plats. Om den inte sitter säkert på plats kan det resultera i dålig anslutning på grund av vibrationer.

8 Ai-NET Inmatningsanslutning**OBS!**

Vid anslutning av nätkabeln skall den kopplas i tills den klickar på plats. Om den inte sitter säkert på plats kan det resultera i dålig anslutning på grund av vibrationer.

9 Inmatningsanslutning för navigeringsguidning**10 Subwooferutgång**

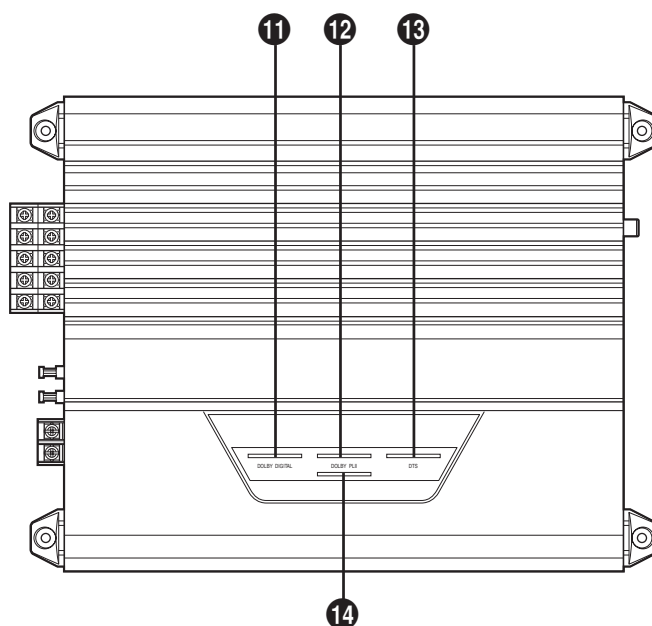

- 11 DOLBY DIGITAL-Anzeige
- 12 DOLBY PRO LOGIC II-Anzeige
- 13 DTS-Anzeige
- 14 Statusanzeige (Netzanzeige/Schutzanzeige)

- 11 Indicatore DOLBY DIGITAL
- 12 Indicatore DOLBY PRO LOGIC II
- 13 Indicatore DTS
- 14 Indicatore di stato (indicatore di alimentazione/indicatore di protezione)

- 11 DOLBY DIGITAL-indikator
- 12 DOLBY PRO LOGIC II-indikator
- 13 DTS-Indikator
- 14 Statusindikator (Strömindikator/Skyddsindikator)

BETRIEB

- Informationen zum Betrieb finden Sie unter „Externer Audioprozessor“ in der Bedienungsanleitung zum DVD-Audio-/Video-Hauptgerät. Dieses Gerät funktioniert nur in Kombination mit dem Hauptgerät.
- Die Funktionen und die entsprechenden Schritte finden Sie in der Tabelle unten. Schlagen Sie in der Tabelle nach, bevor Sie eine Funktion zum ersten Mal ausführen.

HINWEIS:

Wenn das Gerät an das Modell IVA-D310R angeschlossen ist, erscheint „MX“ (Media Xpander) im Display. Diese Funktion steht jedoch nicht zur Verfügung (das Gerät verfügt nicht über die MX-Funktion).

Hinweis zur Anzeige

- 14 Statusanzeige (Netzanzeige/Schutzanzeige)
 - Netzanzeige
 - Leuchtet, wenn der Strom eingeschaltet ist.
 - Leuchtet nicht, wenn der Strom ausgeschaltet ist.
 - Schutzanzeige

Anzeige	Status	Lösung
Blinkt rot	Schutzschaltung wurde durch Hitze- oder Ausgangsüberlastung aktiviert.	Verringern Sie, wenn nötig, die Innentemperatur des Autos.
Leuchtet rot	Schutzschaltung wurde durch überhöhte Spannung oder Strom aktiviert, das System wurde ausgeschaltet.	Überprüfen Sie, ob die richtige Spannung angelegt ist, bevor Sie das Gerät weiter benutzen.
		Überprüfen Sie, ob die richtige Stromstärke angelegt ist, bevor Sie das Gerät weiter benutzen.

METODO DI FUNZIONAMENTO

- Per informazioni sul metodo di funzionamento, consultate la sezione “Processore audio esterno” nel manuale dell'utente dell'unità principale DVD Audio/Visual. Questa unità non funziona indipendentemente dall'unità principale.
- Le funzioni e le relative modalità d'uso sono descritte nella tabella sotto. Si raccomanda di consultare la tabella prima di eseguire un'operazione per la prima volta.

NOTA:

Se l'unità viene collegata a IVA-D310R, sul display appare l'indicazione “MX” (Media Xpander) ma la funzione non è disponibile (l'unità non dispone della funzione MX).

Informazioni sull'indicatore

- 14 Indicatore di stato (indicatore di alimentazione/indicatore di protezione)
 - L'indicatore di alimentazione
 - Si accende al momento dell'accensione.
 - È spento quando l'apparecchio è spento.
 - Indicatore di protezione

Indicatore	Stato	Soluzione
Rosso lampeggiante	Circuito di protezione attivato a causa di sovraccarico termico o di uscita.	Ridurre la temperatura interna della vettura in base alle necessità.
Rosso	Circuito di protezione attivato a causa di tensione o corrente eccessiva; arresto del sistema.	Assicurarsi che venga applicata la tensione corretta prima di proseguire l'uso.
		Assicurarsi che venga applicata la corrente corretta prima di proseguire l'uso.

ANVÄNDNINGSMETOD

- Se ”Extern ljudprocessor” i bruksanvisningen för DVD Ljud/bildhuvudenhet, för val av användningsmetod. Denna enhet fungerar inte utan huvudenheten.
- Funktionerna och deras användning visas i tabellen nedan. Se tabellen innan någon funktion utförs för första gången.

OBS!

Om enheten är ansluten till IVA-D310R, indikeras ”MX” (Media Xpander) på displayen, men fungerar inte (utrustningen är inte utrustad med MX-funktionen).

Om indikator

- 14 Statusindikator (Strömindikator/Skyddsindikator)
 - Strömindikator
 - Tänd när strömmen är påslagen.
 - Släckt när strömmen är avstängd.
 - Skyddsindikator

Indikator	Status	Lösning
Blinkar rött	Skyddskrets aktiveras på grund av överhettning eller överbelastning av utmatning.	Minska bilens invändiga temperatur vid behov.
Lyser rött	Skyddskrets aktiveras på grund av för hög spänning, vilket stänger av systemet.	Försäkra dig om att korrekt spänning används innan fortsatt drift.
		Försäkra dig om att korrekt spänning används innan fortsatt drift.

[Deutsch]

* Erläuterungen zum externen Audioprozessor sind in der Bedienungsanleitung zum angeschlossenen DVD-AV-Hauptgerät enthalten.

Funktion des Geräts	→ Verweis*	Hinweis
• X-OVER-Einstellung	→ X-OVER-Einstellung	Nur für den linken und rechten Kanal (L+R) wirksam.
• TCR (Laufzeitkorrektur)	→ Manuelle Laufzeitkorrektur (TCR)	Nur für den linken und rechten Kanal (L/R) wirksam.
• Phasenumkehr	→ Phasenumkehr	Das Wechseln der Phase ist nur für den Subwoofer wirksam.
• Equalizer-Einstellungen (parametrischer Equalizer)	→ Equalizer-Einstellungen (parametrischer Equalizer)	Nur für den linken und rechten Kanal (L+R) wirksam.
• Lautsprecherkonfiguration	→ Lautsprecherkonfiguration	Nur die Einstellung "ON" wirkt sich auf die Eigenschaften der vorderen Lautsprecher aus. "ON" und "OFF" wirken sich auf die Eigenschaften der anderen Lautsprecher außer der vorderen aus.
• Einstellung von Dolby 5.1ch	→ Einstellung von Dolby 5.1ch	—
• Abgleichen der DVD-Lautstärke	→ Abgleichen der DVD-Lautstärke	—
• Speichern der Einstellungen	→ Speichern der Einstellungen	—
• Abrufen von Preset-Einstellungen aus dem Speicher	→ Abrufen von Preset-Einstellungen aus dem Speicher	—
• Verwendung des Pro Logic II-Modus	→ Verwendung des Pro Logic II-Modus	—
• Linear-PCM-Einstellung	→ Linear-PCM-Einstellung	—

[Italiano]

* Le funzioni del processore audio esterno sono riportate nel manuale utente dell'unità principale DVD AV.

Unità Funzione	→ Sezione di riferimento*	Nota
• Regolazione X-OVER	→ Regolazione X-OVER	Applicabile solo per i canali sinistro e destro (L+R).
• TCR (Correzione temporale)	→ Regolazione della correzione temporale manuale (TCR)	Applicabile solo per i canali sinistro e destro (L/R).
• Impostazione della fase	→ Impostazione della fase	La commutazione di fase viene effettuata solo sul subwoofer.
• Regolazione dell'equalizzatore parametrico	→ Regolazione dell'equalizzatore parametrico	Applicabile solo per i canali sinistro e destro (L+R).
• Approntamento degli altoparlanti	→ Approntamento degli altoparlanti	"ON" ha effetto soltanto sulle caratteristiche del diffusore anteriore. "ON" e "OFF" hanno effetto sulle caratteristiche dei diffusori eccetto quello anteriore.
• Impostazione del Dolby 5.1ch	→ Impostazione del Dolby 5.1ch	—
• Regolazione del volume del DVD	→ Regolazione del volume del DVD	—
• Memorizzazione delle impostazioni	→ Memorizzazione delle impostazioni	—
• Uscita dalla memoria di preselezione	→ Uscita dalla memoria di preselezione	—
• Utilizzo del mode Pro Logic II	→ Utilizzo del mode Pro Logic II	—
• Impostazione PCM lineare	→ Impostazione PCM lineare	—

[Svenska]

* Den externa ljudprocessorns objekt finns i bruksanvisningen för medföljande DVD/AV-huvudenhet.

Enhetens funktion	→ Referensobjekt*	OBS!
• Justering av X-OVER	→ Justering av X-OVER (delningsfrekvens)	Fungerar endast för vänster och höger (L+R) kanal.
• TCR (Tidskorrigeringen)	→ Ställa in den manuella tidskorrigeringen (TCR)	Fungerar endast för vänster och höger (L/R) kanal.
• Fasomkoppling	→ Fasomkoppling	Växla fas fungerar endast med subwoofern.
• Ställa in parametrisk equalizer	→ Ställa in parametrisk equalizer	Fungerar endast för vänster och höger (L+R) kanal.
• Högtalarinställning	→ Högtalarinställning	Endast funktionen "ON" fungerar för fronthögtalaren. Funktionen "ON" och "OFF" fungerar för övriga högtalare förutom front.
• Ställa in Dolby 5.1ch	→ Ställa in Dolby 5.1ch	—
• Ställa in nivå för DVD	→ Ställa in nivå för DVD	—
• Lagra inställningar i minnet	→ Lagra inställningar i minnet	—
• Ta fram förvalsmenyn	→ Ta fram förvalsmenyn	—
• Använda Pro Logic II	→ Använda Pro Logic II	—
• Inställning av linjär PCM	→ Inställning av linjär PCM	—

SYSTEMDIAGRAMME/DIAGRAMMI DI SISTEMA/SYSTEMDIAGRAM

● Komplettsystem/Sistema completo/Hela systemet

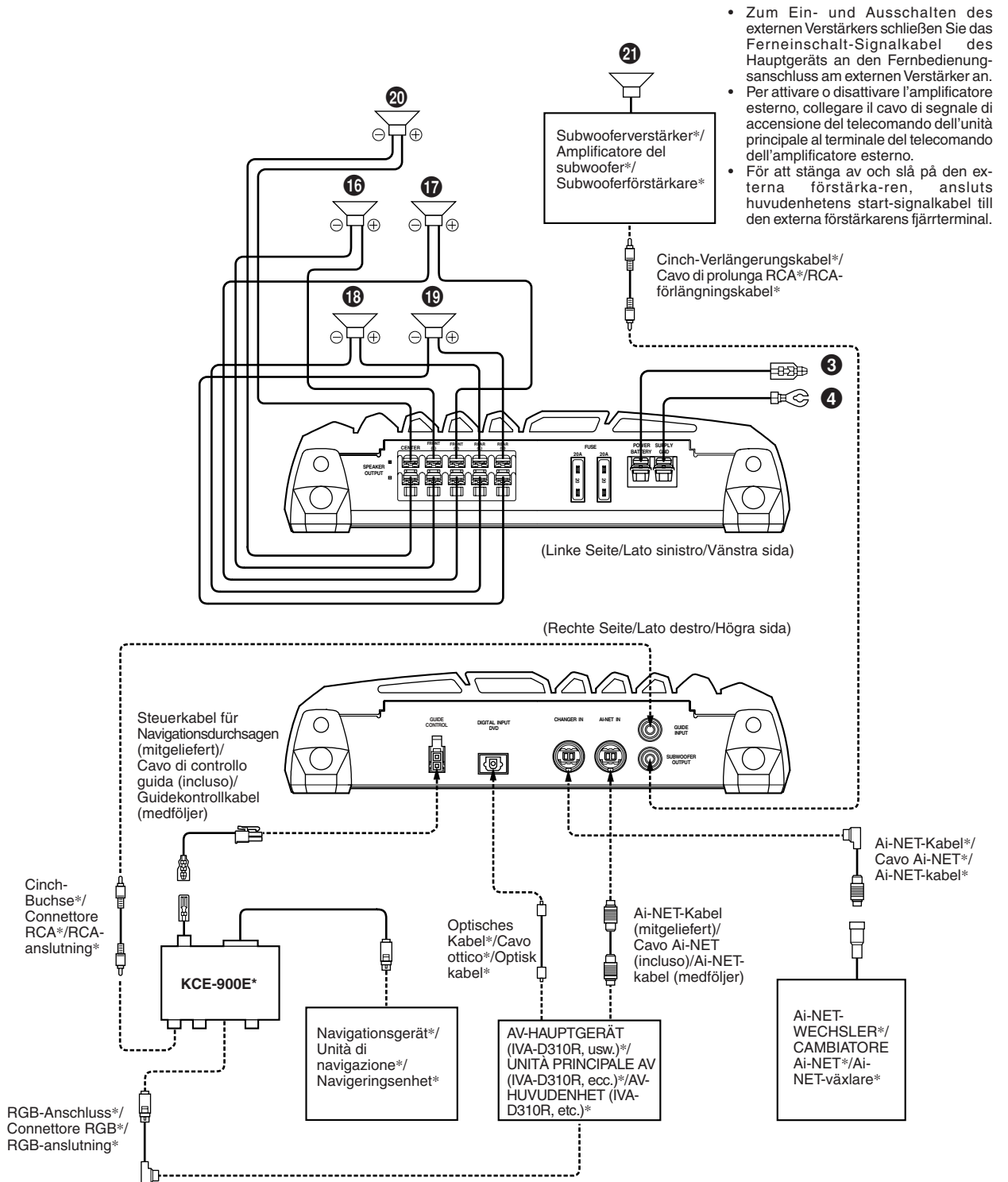

- Zum Ein- und Ausschalten des externen Verstärkers schließen Sie das Fernschalt-Signalkabel des Hauptgeräts an den Fernbedienungsanschluss am externen Verstärker an.
- Per attivare o disattivare l'amplificatore esterno, collegare il cavo di segnale di accensione del telecomando dell'unità principale al terminale del telecomando dell'amplificatore esterno.
- För att stänga av och slå på den externa förstärkaren, ansluts huvudenhetens start-signalkabel till den externa förstärkarens fjärrterminal.

* Getrennt erhältlich/Venduto separatamente/Säljes separat

● 5.1-Kanal-System/Sistema a 5.1 canali/5.1-kanalssystem

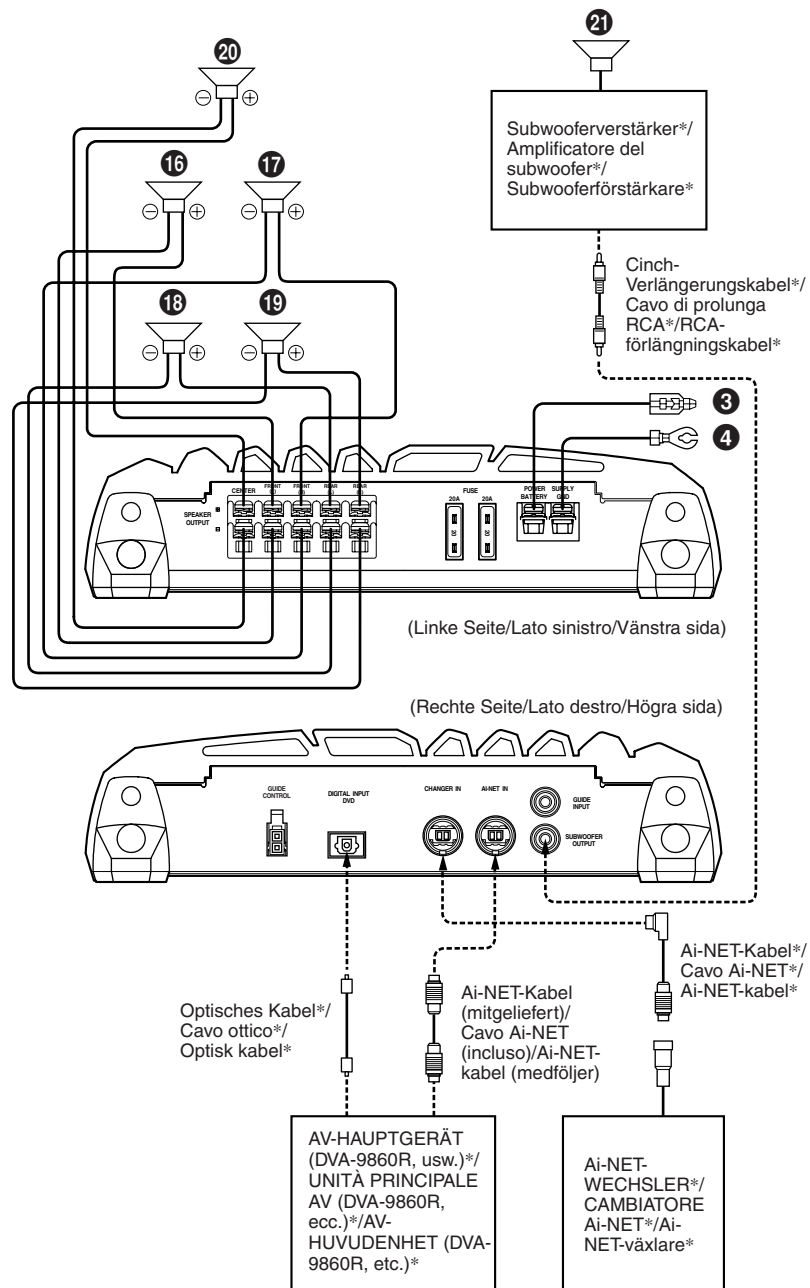

* Getrennt erhältlich/Venduto separatamente/Säljes separat

[Deutsch]

- 16 Lautsprecher vorne, linker Kanal
- 17 Lautsprecher vorne, rechter Kanal
- 18 Lautsprecher hinten, linker Kanal
- 19 Lautsprecher hinten, rechter Kanal
- 20 Mittlerer Lautsprecher
- 21 Tiefsttöner

HINWEISE:

- Beachten Sie beim Verwenden eines optischen Kabels bitte Folgendes.
- Wickeln Sie das optische Kabel nicht mit einem kleineren Radius als 30 mm auf.
 - Stellen Sie nichts auf das optische Kabel.

[Italiano]

- 16 Canale sinistro altoparlante anteriore
- 17 Canale destro altoparlante anteriore
- 18 Canale sinistro altoparlante posteriore
- 19 Canale destro altoparlante posteriore
- 20 Altoparlante centrale
- 21 Subwoofer

NOTE:

- Durante l'uso del cavo in fibra ottica, attenetevi alle seguenti indicazioni.
- Non avvolgete il cavo in fibra ottica con un raggio inferiore a 30 mm.
 - Non collocate alcun oggetto sopra il cavo in fibra ottica.

[Svenska]

- 16 Vänster kanal för främre högtalare
- 17 Höger kanal för främre högtalare
- 18 Vänster kanal för bakre högtalare
- 19 Höger kanal för bakre högtalare
- 20 Mitthögtalare
- 21 Subwoofer

OBS!

- Vänligen observera följande när fiberoptisk kabel används.
- Rulla inte ihop den fiberoptiska kabeln till en mindre radie än 30 mm.
 - Placera ingenting på den fiberoptiska kabeln.

TECHNISCHE DATEN

Kontinuierliche RMS-Leistung (Watt) (bei 14,4 V, 20-20 kHz)

- Pro Kanal in 4 Ohm (0,08% gesamte harmonische Verzerrung + Rauschen)..... 50 W x 5
- Signal-Rauschabstand (IHF A-bewertet) (Referenz: Nennleistung in 4 Ohm)..... 100 dBA

Eingangsimpedanz..... 10 kOhm

Eingangsempfindlichkeit (V/bei 10 kOhm)..... 0,85 V (Ai-NET)

Frequenzgang (+0, -1 dB)..... 20-20 kHz

Übergangsfrequenz

- Kanal 1/2 (HP: OFF) 20-200 Hz, 1/3-Okt.-Schritt, Steilheit: 6/12/18/24
- Kanal 3/4 (HP: OFF) 20-200 Hz, 1/3-Okt.-Schritt, Steilheit: 6/12/18/24
- Kanal 5 (HP: OFF) 20-400 Hz, 1/3-Okt.-Schritt, Steilheit: 6/12/18/24
- Kanal 6:
 - LP: OFF 20-200 Hz, 1/12-Okt.-Schritt, Steilheit: 6/12/18/24
 - Subsonic: OFF 20-50 Hz, 1/6-Okt.-Schritt, Steilheit: 6/12/18/24

Parametrischer EQ

- Anzahl der Frequenzbereiche 17 (vorne: 5, hinten: 5, Mitte: 5, Tiefsttöner: 2)
- Frequenz..... 20-20 kHz (1/6-Okt.-Schritt)
- Breite (Q)..... 0,5/1/2/3/4/5
- Pegel..... ±9 dB

Abmessungen (mm)

- Breite: Kühlkörper 285
- Auflagefläche 319
- Auflagefläche und Lautsprecheranschluss 330
- Höhe..... 60
- Tiefe..... 242

Gewicht..... 3,3 kg

HINWEIS:

Änderungen der technischen Daten und des Designs aufgrund von ständiger Produktverbesserung ohne vorherige Ankündigung vorbehalten.

- *Hergestellt mit der Lizenz von Dolby Laboratories. „Dolby“, „Pro Logic“ und das Doppel-D-Symbol sind Handelsmarken von Dolby Laboratories.*
- *„DTS“ und „DTS Digital Surround“ sind eingetragene Warenzeichen der Digital Theater Systems, Inc.*

WARTUNG UND PFLEGE

◆ Nur für Europa

Sollten bei Ihnen Fragen bezüglich unserer Garantiezusage auftauchen, bitten wir Sie, Kontakt mit dem Händler aufzunehmen, bei dem Sie dieses Gerät gekauft haben.

◆ Für Kunden in anderen Ländern WICHTIGER HINWEIS

Kunden, die das Produkt, dem dieser Hinweis beigelegt ist, erwerben, und diesen Einkauf in einem anderen Land als den Vereinigten Staaten von Amerika oder Kanada tätigen, werden gebeten, sich für Informationen bezüglich der Garantie mit ihrem Händler in Verbindung zu setzen.

SPECIFICAZIONI

Alimentazione continua RMS (Watt) (a 14,4 V, 20-20 kHz)

- Per canale in 4 ohm (0,08% THD+N)..... 50 W x 5
- Rapporto S/N (IHF A ponderato) (riferimento: alimentazione nominale di 4 ohm).... 100 dBA

Impedenza di ingresso..... 10 k ohm

Sensibilità di ingresso (V/a 10 k ohm)..... 0,85 V (Ai-NET)

Risposta in frequenza (+0, -1 dB)..... 20-20 kHz

Frequenza crossover

- 1/2ch (HP: OFF) 20-200 Hz, fase oct 1/3, inclinazione: 6/12/18/24
- 3/4ch (HP: OFF) 20-200 Hz, fase oct 1/3, inclinazione: 6/12/18/24
- 5ch (HP: OFF) 20-400 Hz, fase oct 1/3, inclinazione: 6/12/18/24
- 6ch:
 - LP: OFF 20-200 Hz, fase oct 1/12, inclinazione: 6/12/18/24
 - Subsonico: OFF 20-50 Hz, fase oct 1/6, inclinazione: 6/12/18/24

EQ parametrico

- Numero di bande 17 (anteriore: 5, posteriore: 5, centrale: 5, subwoofer: 2)
- Frequenza..... 20-20 kHz (fase oct 1/6)
- Larghezza (Q)..... 0,5/1/2/3/4/5
- Livello..... ±9 dB

Dimensioni (mm)

- Larghezza: Dissipatore di calore 285
- Ingombro base 319
- Ingombro base e terminale altoparlanti 330
- Altezza..... 60
- Profondità..... 242

Peso..... 3,3 kg

NOTA:

Dovuto a un continuo apporto di miglioramenti, le specifiche e il disegno sono soggetti a cambiamenti senza preavviso.

- *Prodotto sotto licenza dai laboratori Dolby. “Dolby”, “Pro Logic” e il simbolo della doppia D sono marchi registrati della Dolby Laboratories.*
- *“DTS” e “DTS Digital Surround” sono marchi registrati depositati della Digital Theater Systems, Inc.*

SERVIZIO

◆ Per i clienti europei

Nel caso in cui sorgessero dei dubbi sulla garanzia, rivolgetevi al vostro rivenditore.

◆ Per clienti in altre nazioni NOTA IMPORTANTE

I clienti che acquistano il prodotto a cui questa nota è allegata, e che lo acquistano in nazioni che non siano gli Stati Uniti d'America e il Canada, sono pregati di rivolgersi al fornitore per informazioni riguardo la garanzia.

SPECIFIKATIONER

RMS Löpande ström (Watt) (vid 14,4 V, 20-20 kHz)

- Per kanal till 4 ohm (0,08% THD+N)..... 50 W x 5
- S/N-frekvens (IHF A-viktad) (Referens: graderad ström till 4 ohms).... 100 dBA

Inmatningsimpedans..... 10 kohm

Inmatningskänslighet (V/på 10 kohm)..... 0,85 V (Ai-NET)

Frekvensrespons (+0, -1 dB)..... 20-20 kHz

Crossover-frekvens

- 1/2kanal (HP: FRÅN) 20-200 Hz, 1/3 okt steg, Dosering: 6/12/18/24
- 3/4kanal (HP: FRÅN) 20-200 Hz, 1/3 okt steg, Dosering: 6/12/18/24
- 5kanal (HP: FRÅN) 20-400 Hz, 1/3 okt steg, Dosering: 6/12/18/24
- 6kanal:
 - LP: OFF 20-200 Hz, 1/12 okt steg, Dosering: 6/12/18/24
 - Subsonic: FRÅN 20-50 Hz, 1/6 okt steg, Dosering: 6/12/18/24

Parametrisk EQ

- Antal band 17 (Främre: 5, Bakre: 5, Mitt: 5, Subwoofer: 2)
- Frekvens..... 20-20 kHz (1/6 okt steg)
- Bredd (Q)..... 0,5/1/2/3/4/5
- Nivå..... ±9 dB

Mått (mm)

- Bredd: Kylfläns 285
- Fotstativ 319
- Fotstativ och högtalarterminal 330
- Höjd..... 60
- Bredd..... 242

Vikt..... 3,3 kg

OBSERVERA:

Ur förbättringssyfte förbehålles rätt till ändring av specifikationer och design utan föregående varsel.

- *Tillverkas under licens av Dolby Laboratories. ”Dolby”, ”Pro Logic” och dubbel-D-symbolen är varumärken ägda av Dolby Laboratories.*
- *”DTS” och ”DTS Digital Surround” är varumärken som tillhör Digital Theater Systems, Inc.*

UNDERHÅLL

◆ För kunder i Europa

Kontakta din återförsäljare om du har frågor som rör garantin.

◆ För kunder i andra länder VIKTIGT

För kunder som köpt denna produkt, i vars emballage denna notis finns inkluderad, i något annat land än Förenta Staterna eller Kanada, måste kontakta sin lokala återförsäljare för information angående garanti-villkoren.

Appendix

Product Information Card

Produkt-Informationskarte

Carte d'informations sur le produit

Tarjeta de información del producto

English	Deutsch	Français	Español
<p>Filling in this Product Information Card is voluntary. If you fill in this card and send it to Alpine, your data will be tabulated into reference data for future Alpine product development. In addition, in the future you may receive information about new products or Survey Mail requesting additional opinions about Alpine products or services. If you agree to the above term, please sign your name in the indicated space and return the card. Any additional comments or inquiries may be sent to : Person in charge of Customer Service department Alpine Electronics (Europe) GmbH. Frankfurter Ring 117, 80807 München, Germany Phone: +49-(0)89-32 42 640</p>	<p>Das Ausfüllen dieser Produktinformations-Karte ist freiwillig. Sollten Sie diese Karte vervollständigen, so werden die Daten für zukünftige Produktentwicklungen von Alpine als Referenzdaten herangezogen. Ebenso können Sie in der Zukunft Informationen über neue Alpine Produkte erhalten oder uns auch Ihre Meinung über Alpine Produkte und Dienstleistungen im Rahmen von Kunden-Befragungen mitteilen. Stimmen Sie dem Kontakt durch Alpine zu, so würden wir Sie bitten, in dem dafür vorgesehenen Feld zu unterschreiben und die Karte kostenfrei an uns zurückzuschicken. Zusätzliche Kommentare und Meinungen können Sie gerne an den zuständigen Kontakt im Kundendienst Alpine Electronics (Europe) GmbH senden. Frankfurter Ring 117, 80807 München, Germany Phone: 089-32 42 640</p>	<p>En remplissant volontairement cette fiche, et en l'envoyant à Alpine, vous acceptez que ces informations soient utilisées par Alpine, dans le cadre de développement de nouveaux produits. Par ailleurs, vous autorisez Alpine à solliciter votre opinion par mailing sur de nouveaux produits ou services. Si vous acceptez les termes ci-dessus, veuillez signer cette carte à l'endroit indiqué, et nous la retourner. Tout autre commentaire ou demande doit être adressé à l'attention de: Responsable du service consommateur Alpine Electronics (Europe) GmbH. Frankfurter Ring 117, 80807 München, Germany Phone: +49-(0)89-32 42 640</p>	<p>El envío de la información solicitada es voluntario. Si Vd. nos la remite, será utilizada de modo confidencial para el desarrollo de futuros productos Alpine. Si Vd. desea recibir información sobre nuevos productos de nuestra gama, indique su nombre en el espacio designado y remítanos la tarjeta. Cualquier solicitud adicional puede ser enviada a : Persona responsable del Servicio de Atención al Cliente de Alpine Electronics (Europe) GmbH. Frankfurter Ring 117, 80807 München, Germany Phone: +49-(0)89-32 42 640</p>
<p>Q1. PRODUCT PURCHASED 1. Cassette Player 2. CD Player 3. MD Player 4. DVD Player 5. CD Changer 6. Amplifier 7. Speaker 8. Subwoofer 9. Monitor Controller 10. Video Monitor 11. Navigation 12. Processor/Equalizer 13. CD/Video CD Changer 14. Other _____</p> <p>Q2. MODEL NUMBER: _____</p> <p>Q3. DATE OF PURCHASE: Month: _____ Year: _____</p> <p>Q4. If navigation system, which monitor? 1. Alpine → (Model No.) _____ 2. Other → (Brand Name) _____</p> <p>Q5. STORE TYPE WHERE PURCHASED: 1. Car Audio Specialist 2. Audio/Video Store 3. Electronics/Appliance Store 4. Car Accessories Shop 5. Other _____</p> <p>Q6. Type of vehicle in which this unit is installed: Make: _____ Model: _____ Purchased Model Year: _____ Year: _____</p> <p>Q7. How was this vehicle purchased? 1. Purchase 2. Lease</p> <p>Q8. Purpose of buying this unit? 1. Addition 2. Replacement ↓ • Previous brand replaced? 1. Factory installed 2. Alpine 3. Other → (Brand Name) _____</p> <p>Q9. Have you purchased Alpine products before? 1. First time 2. Two or More times</p> <p>Q10. When you purchased this Alpine unit, did you compare it with other brand? 1. Yes → (Brand Name) _____ 2. No</p> <p>Q11. GENDER 1. Male 2. Female</p> <p>Q12. AGE _____</p> <p>Q13. MARITAL STATUS 1. Single 2. Married</p> <p>Q14. OCCUPATION 1. Company Owner/Self-employed/ Freelance 2. Manager 3. Company Employee 4. Civil Servant 5. Educator 6. Student 7. Other _____</p> <p>Q15. Comments _____</p>	<p>Q1. gekauftes Gerät 1. Kassetten-Spieler 2. CD-Spieler 3. MD-Spieler 4. DVD-Spieler 5. CD-Wechsler 6. Verstärker 7. Lautsprecher 8. Subwoofer 9. Monitor-Controller 10. Video-Monitor 11. Navigationssystem 12. Prozessor/Equalizer 13. CD/Video-CD-Wechsler 14. andere _____</p> <p>Q2. Modellnummer: _____</p> <p>Q3. Kaufdatum: Monat: _____ Jahr: _____</p> <p>Q4. Falls Navigationssystem: Welcher Monitor? 1. Alpine → (Modellnr.) _____ 2. Anderer Hersteller → (Herstellername) _____</p> <p>Q5. Art des Geschäfts, in dem Sie das Gerät gekauft haben: 1. Spezialist für Auto-Audioanlagen 2. Audio/Video-Geschäft 3. Elektro-Geschäft 4. Autozubehör-Geschäft 5. Anderer Hersteller _____</p> <p>Q6. Art des Fahrzeugs, in das das Gerät installiert wurde: Marke: _____ Modell: _____ gekauft im _____ Jahr: _____ Baujahr: _____</p> <p>Q7. Wie haben Sie das Fahrzeug gekauft? 1. Kauf 2. Leasing ↓ • Zweck des Kaufs dieses Geräts? 1. Zusätzlich 2. Austausch ↓ • Marke des ausgetauschten Geräts? 1. Serienmäßige Ausstattung 2. Alpine 3. Anderer Hersteller → (Herstellername) _____</p> <p>Q9. War dies das erste Mal, dass Sie ein Alpine-Gerät gekauft haben? 1. Erstes Mal 2. Zweites Mal oder öfter</p> <p>Q10. Haben Sie dieses Alpine-Gerät vor dem Kauf mit Geräten anderer Hersteller verglichen? 1. Ja → (Herstellername) _____ 2. Nein</p> <p>Q11. Geschlecht 1. Männlich 2. Weiblich</p> <p>Q12. Alter _____</p> <p>Q13. Familienstand 1. Ledig 2. Verheiratet</p> <p>Q14. Beruf 1. Selbständige/Firmeninhaber/freiberuflich Tätige 2. Leitende Angestellte 3. Sonstige Angestellte 4. Beamte 5. Schulbildung 6. Studium 7. Sonstige _____</p> <p>Q15. Kommentar: _____</p>	<p>Q1. PRODUIT ACHETE 1. Lecteur de cassette 2. Lecteur de CD 3. Lecteur MD 4. Lecteur DVD 5. Changeur de CD 6. Amplificateur 7. Haut-parleur 8. Haut-parleur de graves 9. Station Multimedia 10. Moniteur Vidéo 11. Navigation 12. Processeur/Egaliseur 13. Changeur de CD/CD Vidéo 14. Autre _____</p> <p>Q2. NUMERO DU MODELE: _____</p> <p>Q3. DATE D'ACHAT: Mois: _____ Année: _____</p> <p>Q4. Si c'est un système de navigation, quel moniteur? 1. Alpine → (N° du modèle) _____ 2. Autre → (Marque) _____</p> <p>Q5. TYPE DE MAGASIN OU VOUS AVEZ ACHETE LE PRODUIT: 1. Spécialiste autoradio 2. Magasin audio/vidéo 3. Magasin d'électronique/appareils 4. Magasin d'accessoires automobiles 5. Autre _____</p> <p>Q6. Type de véhicule dans lequel cet appareil est installé: Marque: _____ Modèle: _____ Année du _____ d'achat: _____ modèle: _____</p> <p>Q7. Comment avez-vous acheté ce véhicule? 1. Achat 2. Location-bail ↓ • Pourquoi avez-vous acheté cet appareil? 1. Addition 2. Remplacement ↓ • Marque précédente remplacée? 1. Installée en usine 2. Alpine 3. Autre → (Marque) _____</p> <p>Q9. Aviez-vous déjà acheté des produits Alpine? 1. Première fois 2. Deux fois ou plus</p> <p>Q10. Lorsque vous avez acheté ce produit Alpine, l'avez-vous comparé à une autre marque? 1. Oui → (Marque) _____ 2. Non</p> <p>Q11. SEXE 1. Masculin 2. Féminin</p> <p>Q12. AGE _____</p> <p>Q13. SITUATION DE FAMILLE 1. Célibataire 2. Marié</p> <p>Q14. PROFESSION 1. Entrepreneur/Travailleur indépendant/ Free-lance 2. Directeur 3. Employé de bureau 4. Fonctionnaire 5. Educateur 6. Etudiant 7. Autre _____</p> <p>Q15. Commentaires _____</p>	<p>Q1. Producto Comprado 1. Radio/Cassette 2. Radio/CD 3. Reproductor de MD 4. Reproductor de DVD 5. Cambiador de CD 6. Amplificador 7. Altavoz 8. Subwoofer 9. Monitor de control 10. Monitor de video 11. Sistema de navegación 12. Procesador/Ecuilizador 13. Cambiador de CD/Video CD 14. Otros _____</p> <p>Q2. Número de modelo: _____</p> <p>Q3. Fecha de compra: Mes: _____ Año: _____</p> <p>Q4. En caso de sistema de navegación, ¿qué monitor? 1. Alpine → (N° de modelo) _____ 2. Otros → (Nombre de marca) _____</p> <p>Q5. TIPO DE TIENDA DONDE COMPRÓ: 1. Especialista en audio de automóviles 2. Tienda de audio/vidéo 3. Tienda de electrónica/electrodomésticos 4. Tienda de accesorios automovilísticos 5. Otros _____</p> <p>Q6. Tipo de vehículo en que la unidad está instalada: Marca: _____ Modelo: _____ Año de _____ compra: _____ modelo: _____</p> <p>Q7. ¿Cómo fue comprado este vehículo? 1. compra 2. Leasing ↓ • ¿Propósito de comprar esta unidad? 1. Mejora del sistema 2. Sustitución ↓ • ¿Sustitución de marca anterior? 1. Instalado en la fábrica 2. Alpine 3. Otros → (Nombre de marca) _____</p> <p>Q9. ¿Ha comprado Vd. productos Alpine anteriormente? 1. Primera vez 2. Dos o más veces</p> <p>Q10. Cuando usted compró esta unidad Alpine, ¿la comparó con otros fabricantes? 1. Si → (Nombre de marca) _____ 2. No</p> <p>Q11. SEXO 1. Masculino 2. Femenino</p> <p>Q12. Edad _____</p> <p>Q13. Estado civil 1. Soltero 2. Casado</p> <p>Q14. Ocupación 1. Propietario de empresa/Autónomo/ Profesional independiente 2. Gerente 3. Empleado de compañía 4. Empleado público 5. Profesor 6. Estudiante 7. Otros _____</p> <p>Q15. Comentarios _____</p>

Scheda informazioni prodotto

Italiano

La compilazione di questo formulario è volontaria. Se compilate questo formulario, ritornandolo ad Alpine, i Vostri dati saranno raccolti in un file di riferimento per lo sviluppo dei nuovi prodotti Alpine. In aggiunta Voi potrete ricevere in futuro informazioni riguardanti i nuovi prodotti o la richiesta di una Vostra opinione circa i prodotti o i servizi forniti da Alpine. Se siete d'accordo, Vi preghiamo di ritornarci il formulario compilato negli appositi spazi con i Vostri dati. In caso desideriate fornire altri commenti o richiedere informazioni aggiuntive, potete indirizzare il tutto a : Responsabile dipartimento Servizio Clienti Alpine Electronics (Europe) GmbH.
Frankfurter Ring 117, 80807 München, Germany
Phone: +49-(0)89-32 42 640

Q1. PRODOTTO ACQUISTATO

1. Lettore di cassette
2. Lettore CD
3. Lettore MD
4. Lettore DVD
5. CD Changer
6. Amplificatore
7. Altoparlante
8. Subwoofer
9. Radio Monitor
10. Monitor video
11. Sistema di navigazione
12. Processore/equalizzatore
13. Cambia CD/Video CD
14. Altro _____

Q2. NUMERO MODELLO: _____

Q3. DATA DI ACQUISTO:

Mese: _____ Anno: _____

Q4. In caso di acquisto di un sistema di navigazione, quale monitor possiede?

1. Alpine → (No. Modello) _____
2. Altro → Nome marca _____

Q5. NEGOZIO DI ACQUISTO:

1. Specialista Car Stereo
2. Negozio di audio/video
3. Negozio di elettronica/elettrodomestici
4. Negozio accessori automobile
5. Altro _____

Q6. Tipo di veicolo posseduto:

Marca: _____ Modello: _____
Anno _____ Anno _____
acquisto: _____ modello: _____

Q7. Modalità acquisto

1. Acquisto
2. Leasing

Q8. Scopo acquisto

1. Aggiunta
2. Sostituzione

↓

- Marca sostituita
- 1. Installato di fabbrica
- 2. Alpine
- 3. Altro → (Nome marca) _____

Q9. Avevate già acquistato prodotti Alpine?

1. No
2. Due o tre volte

Q10. Nell'acquistarlo, avete paragonato questo prodotto ad un'altra marca?

1. Sì → (Nome marca) _____
2. No

Q11. SESSO

1. Maschile
2. Femminile

Q12. ETA _____

Q13. STATO CIVILE

1. Celibe/nubile
2. Coniugato/coniugata

Q14. LAVORO

1. Proprietario di azienda/artigiano/libero professionista
2. Manager
3. Impiegato
4. Impiegato statale
5. Insegnante
6. Studente
7. Altro _____

Q15. Commenti _____

◆ I agree to the above stated terms of the Alpine Product Information Card.
◆ Ich stimme dem Kontakt durch Alpine für Informations- und Befragungszwecke zu.
◆ J'accepte les termes de cette carte d'information produit Alpine.
◆ Estoy conforme con los términos de la tarjeta de información sobre producto de Alpine.
◆ Accetto i termini della scheda informazioni prodotti Alpine.

_____ (Date/Datum/Date/Fecha/Data)

_____ (Signature/Unterschrift/Signature/Firma)

Name/Nom/Nombre/Nome

(First Name/Vorname/Prénom/Primer nombre/Nome)

(Surname/Familiennome/Nom de famille/Apellido/Cognome)

Home Address/Privatanschrift/Adresse/Dirección/Indirizzo

(Street/Straße/Rue/Calle/Via) (Post Code/Postleitzahl/Code postal/Código postal/Codice postale)

(Town/City/Stadt/Ville/Ciudad/Città) (Country/Land/Pays/Pais/Paese)

Telephone Number: _____

E-Mail/Correo electrónico: _____

Q1 NO. _____ Other _____	Q2 _____
Q3 Month _____ Year _____	Q4 NO.1. Model No. _____ NO.2. Brand Name _____
Q5 NO. _____ Other _____	Q6 Make: _____ Model: _____ Purchased Year: _____ Model Year: _____
Q7 NO. _____	Q8 NO. 1 <input type="checkbox"/> Previous brand replaced. Brand Name _____ 2 <input type="checkbox"/> 1. 2. 3. <input type="checkbox"/>
Q9 NO. _____	Q10 1 <input type="checkbox"/> Brand Name _____ NO. 2 _____
Q11 NO. _____	Q12 _____ years old
Q13 NO. _____	Q14 NO. _____ Other _____
Q15 Comments _____ _____	

LUFTPORT
PAR AVION
PRIORITAIRE

NE PAS AFFRANCHIR
NICHT FREIMACHEN
NO STAMP REQUIRED

REPONSE PAYEE/ WERBEANTWORT
ALLEMAGNE

ALPINE ELECTRONICS (EUROPE) GmbH
Frankfurter Ring 117, 80807 München,
Germany