



# ASPIRATORE BILLY GOAT KV

## Manuale Istruzioni

KV600, KV650H

### Accessori

<b>KIT TUBO ASPIRAZIONE</b>	<b>KIT SACCO ANTIPOLVERE</b>	<b>PROTEZIONI BOCCHETTONE</b>	<b>KIT RUOTE PIVOTTANTI</b>	<b>KIT TRITURATORE</b>
Per aspirare in luoghi difficili da raggiungere. (102 mm x 2,13 m)	Da utilizzare in condizioni polverose.	Prolungano la durata del bocchettone sul lavoro lungo i marciapiedi e sulle superfici dure.	Da usare su superfici dure.	Tritura le foglie e ne riduce il volume.
<b>P/N 891125</b>	<b>P/N 891126</b>	<b>P/N 891127</b>	<b>P/N 891128</b>	<b>P/N 890209</b>



**A PROPOSITO DI QUESTO MANUALE**

**GRAZIE** per aver acquistato un aspiratore BILLY GOAT ® KV. La vostra nuova macchina è stata progettata e realizzata con cura per un funzionamento affidabile e duraturo. Questo manuale contiene istruzioni complete per l'uso e la manutenzione che vi aiuteranno a mantenere il vostro aspiratore MV in perfetta efficienza. Leggere con attenzione questo manuale prima di assemblare, utilizzare o effettuare la manutenzione sulla vostra macchina.

**INDICE**

Dati Targhetta Identificazione e Caratteristiche .....	3
Istruzioni Generali di Sicurezza .....	4 - 5
Dati Rumore e Vibrazioni.....	6
Etichette di Istruzione .....	7-8
Istruzioni di Montaggio .....	9
Uso .....	10
Manutenzione .....	12
Risoluzione Problemi e Procedura Richiesta Garanzia .....	13
Registro Manutenzione.....	14
Lista Componenti Illustrata .....	15-16

**DATI TARGHETTA IDENTIFICAZIONE**

Riportare il codice modello, il numero di serie, data e luogo d'acquisto.

Data Acquisto: \_\_\_\_\_

Luogo Acquisto: \_\_\_\_\_

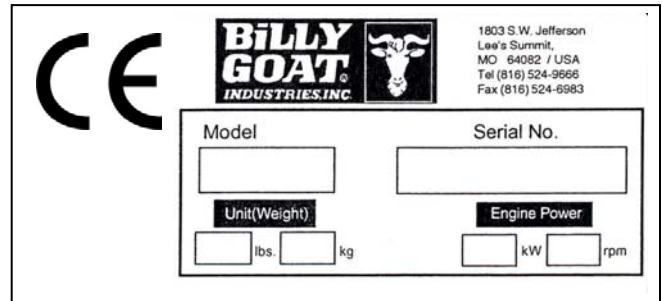

1803 S.W. Jefferson  
Lee's Summit,  
MO 64082 / USA  
Tel (816) 524-9666  
Fax (816) 524-8983

Model  Serial No.

Unit(Weight)  lbs.  kg Engine Power  kW  rpm

**Caratteristiche**

	<b>KV600</b>	<b>KV650H</b>
Tipo Motore	B&S Quantum	HONDA
Modello Motore	112K020124E1	GSV190AN1L
Capacità Serbatoio Carburante	1,4 L	1,5 L
Capacità Coppa Olio	0,6 L	0,54 L
Peso Unità	kg 50,8	kg 51,3
Lunghezza Complessiva	cm 150	cm 150
Larghezza Complessiva	cm 70	cm 70
Altezza Complessiva	cm 110	cm 110
Pendenza Massima (motore)	20°	20°
Livello Sonoro secondo 2000/14/EEC	108 dB(A)	109 dB(A)
Livello Sonoro (operatore)	88 dB(A)	89 dB(A)
Livello Vibrazioni (operatore)	0.5 g (4.95m/s <sup>2</sup> )	0.32 g (3.18m/s <sup>2</sup> )

**ISTRUZIONI GENERALI DI SICUREZZA E SIMBOLI**

I simboli di sicurezza illustrati più in basso sono utilizzati in tutto questo manuale. Prendere familiarità con essi prima di assemblare, utilizzare o effettuare la manutenzione sulla macchina.



**WARNING:** Questo simbolo indica informazioni importanti per prevenire lesioni a voi o agli altri.



Questo simbolo indica che si raccomanda l'uso di protezioni per l'udito utilizzando la macchina.



Questo simbolo indica che si raccomanda l'uso di protezioni per gli occhi utilizzando la macchina.



Questo simbolo indica che si dovrebbero indossare guanti protettivi mentre si effettua la manutenzione sulla macchina.



Questo simbolo indica che questo manuale e il manuale del produttore del motore dovrebbero essere letti con attenzione prima di assemblare, utilizzare o effettuare la manutenzione sulla macchina.



**CAUTION:** Questo simbolo indica informazioni importanti per prevenire possibili danni al vostro Aspiratore Semovente BILLY GOAT® KV.



Questo simbolo indica che il livello dell'olio motore deve essere controllato prima di utilizzare la macchina.

Leggere e assicurarsi di aver completamente compreso le seguenti precauzioni di sicurezza prima di assemblare, utilizzare o effettuare la manutenzione sulla macchina:



**LEGGERE** questo manuale e il manuale del produttore del motore prima di assemblare, utilizzare o effettuare manutenzione sulla macchina.



**PROTEZIONI PER L'UDITO** Si raccomanda di indossarle utilizzando questa macchina.



**PROTEZIONI PER GLI OCCHI** Si raccomanda di indossarle utilizzando questa macchina.





















**PROTEZIONI PER IL RESPIRO** Si raccomanda di indossarle utilizzando questa macchina.



**WARNING:** **I FUMI DI SCARICO** prodotti da questa macchina contengono sostanze chimiche ritenute possibili cause di cancro, malformazioni prenatali o danni all'apparato riproduttore. **NON** utilizzare questa macchina su terreni boschivi, erbosi o con cespugli non curati a meno che sul condotto di scarico non sia installata una protezione per le scintille. La protezione deve essere mantenuta in buona efficienza. **NON** fare girare il motore in luoghi chiusi. I fumi di scarico contengono monossido di carbonio, un veleno inodore e potenzialmente mortale.

**WARNING:**

-  **NON** utilizzare la macchina in luoghi chiusi o poco ventilati. Si consiglia di effettuare i rifornimenti all'aperto.
-  **NON** rifornire il serbatoio di carburante mentre il motore è acceso. Attendere almeno due minuti per permettere al motore di raffreddarsi, prima di procedere al rifornimento.
-  **NON** conservare la benzina vicino a fiamme libere.
-  **NON** rimuovere il tappo del serbatoio carburante mentre il motore è acceso.
-  **NON** avviare o utilizzare il motore nel caso ci sia un forte odore di benzina.
-  **NON** avviare o utilizzare il motore se è stata versata della benzina. Allontanare la macchina dalla benzina versata finchè la benzina non è completamente evaporata.
-  **NON** fumare mentre si rifornisce il serbatoio di carburante.
-  **NON** controllare il funzionamento della candela di accensione con la candela rimossa o con il cavo candela scollegato. Utilizzare un apposito tester.
-  **NON** utilizzare il motore senza il silenziatore. Controllare il silenziatore periodicamente e sostituirlo se necessario. Se sul silenziatore è installato un deflettore, controllarlo periodicamente e sostituirlo se necessario.
-  **NON** utilizzare il motore se vicino al silenziatore c'è erba, foglie o altri materiali infiammabili.
-  **NON** toccare il silenziatore, il cilindro o le alette di raffreddamento finchè sono calde. Il contatto con superfici calde può causare gravi ustioni.
-  **NON** lasciare la macchina incustodita finchè è accesa.
-  **NON** lasciare la macchina in sosta su terreni in pendenza.
-  **NON** utilizzare la macchina se nelle vicinanze ci sono altre persone.
-  **NON** permettere ai bambini di utilizzare questa macchina.
-  **NON** utilizzare la macchina con le protezioni rimosse.
-  **NON** utilizzare la macchina vicino a detriti caldi o in fiamme o qualunque tipo di materiali tossici o esplosivi.
-  **NON** utilizzare la macchina su pendenze maggiori di quelle prescritte nella sezione Caratteristiche di questo manuale.
-  **NON** utilizzare la macchina se la temperatura esterna è inferiore a 4° C. Il freddo rende la plastica fragile e la macchina potrebbe danneggiarsi più facilmente.

Rimuovere **SEMPRE** la candela mentre si effettua manutenzione alla macchina per evitare accensioni accidentali.

Controllare **SEMPRE** i condotti di alimentazione e le connessioni per eventuali crepe o perdite. Sostituirli se necessario.

Tenere **SEMPRE** mani e piedi lontani dalle parti in movimento o rotanti.

Conservare **SEMPRE** il carburante in contenitori di sicurezza certificati.

**ATTENZIONE: Importante**

Verificare attentamente l'area di lavoro, prima di usare la macchina. Rimuovere pietre, fili, corde, od altri oggetti che possano rappresentare un pericolo, prima di iniziare il lavoro.



Identificare e contrassegnare tutti gli ostacoli fissi da evitare durante il lavoro, come testine degli irrigatori, rubinetti acqua, cavi interrati, picchetti, ecc.

**RUMORE****L<sub>WA</sub>**  
**109 dB**

LIVELLO RUMORE 97 dB(a) alla Posizione Operatore

Le prove rumore sono state condotte secondo le direttive 2000/14/EEC, in data 25/07/2007 nelle condizioni specificate qui di seguito.

**⚠** NOTA: il livello rumore riportato è il più elevato tra tutti i modelli considerati in questo manuale. Fare riferimento alla targhetta di identificazione della propria macchina per il livello di rumore del modello specifico.

Condizioni generali:	Soleggiato
Temperatura:	31.1°C
Velocità del Vento:	3.8 km/h
Direzione del Vento:	Sud Sud-Est
Umidità:	44%
Pressione Barometrica:	101,8 kPa

**VIBRAZIONI**LIVELLO VIBRAZIONI 0,5 g (4,95 m/s<sup>2</sup>)

I livelli di vibrazioni sulle impugnature per l'operatore sono stati rilevati sulle direzioni verticale, laterale e longitudinale utilizzando apparecchiature di prova tarate. Le prove sono state effettuate il 20/12/2007 nelle condizioni specificate sotto.

Condizioni Generali:	Soleggiato
Temperatura:	8,6° C
Velocità del Vento:	4,8 km/h
Direzione del Vento:	Ovest
Umidità:	87%
Pressione Barometrica:	101,5 kPa

**USO PREVISTO**

Questa macchina è progettata per aspirare foglie, sfalcio d'erba ed altri tipi di residui organici.

Detriti frammisti a barattoli, bottiglie e piccole quantità di sabbia possono essere aspirate, sebbene non sia lo scopo principale della macchina. Aspirare barattoli, bottiglie e sabbia abbrevia la vita utile della macchina.

Non utilizzare se ci sono vibrazioni eccessive. In caso di vibrazioni eccessive, arrestare il motore immediatamente e controllare la ventola per possibili danni o usura, il serraggio della chiavetta e dei bulloni di fissaggio della ventola, il fissaggio del motore o la presenza di materiali estranei incastrati nella ventola.

Nota: Controllare la lista dei componenti per la corretta coppia di serraggio dei bulloni fissaggio ventola. (Fare riferimento alla sezione risoluzione dei problemi a pagina 12).

**ETICHETTE ISTRUZIONI**

Le etichette illustrate qui di seguito sono applicate al vostro BILLY GOAT®. Se qualche etichetta è danneggiata o mancante, sostituirla prima di utilizzare la macchina. I numeri progressivi sulla Lista Componenti Illustrata e i codici di ricambio sono riportati per facilitare l'ordine di etichette sostitutive. La posizione corretta di ciascuna etichetta può essere determinata facendo riferimento all'illustrazione e al Numero Progressivo mostrati.



**ETICHETTA PERICOLO TENERE  
MANI E PIEDI LONTANI**  
ITEM #18 P/N 400424

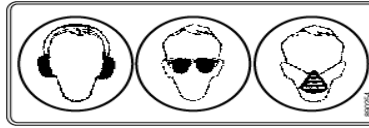

**ETICHETTA UDITO OCCHI RESPIRAZIONE**  
ITEM #20 P/N 890254



**ETICHETTA PERICOLO  
PROIEZIONE OGGETTI**  
ITEM # 19 P/N 810736



**ETICHETTA LEGGERE  
MANUALE ISTRUZIONI**  
ITEM #17 P/N 890301



**ETICHETTA NON RIFORNIRE  
FINCHÉ IL MOTORE È CALDO**  
ITEM # 16 P/N 400268

**BAG ENCLOSURE INSTRUCTION:**  
NOTE: IT IS IDEAL TO DO THIS PROCEDURE WITH THE BAG ON THE GROUND WITH BOTTOM PAD FACING UP.



**ISTRUZIONI CHIUSURA SUL SACCO**

**ITEM # 16 P/N 400268 – ATTENZIONE – CARBURANTE ESPLOSIVO – ARRESTARE IL MOTORE E ATTENDERE CHE SIA FREDDO PRIMA DI PROCEDERE AL RIFORNIMENTO**

**ISTRUZIONI CHIUSURA SACCO**

NOTA: PER FACILITARE L'OPERAZIONE, APPOGGIARE IL SACCO A TERRA CON IL FONDO RIVOLTO VERSO L'ALTO.

PASSAGGIO 2: RIPIEGARE IL LEMBO "A"

PASSAGGIO 3: RIPIEGARE IL LEMBO "B" TENENDO IL LEMBO "A" IN POSIZIONE

PASSAGGIO 4: PORTARE LE ASOLE SOPRA I BOTTONI A SCATTO E CHIUDERLI

## ETICHETTE MOTORE

### HONDA

■ READ OWNER'S MANUALS BEFORE OPERATION.  
 ■ LIRE LE MANUEL D'UTILISATEUR AVANT USAGE.  
 ■ VOR INBETRIEBNAHME UNBEDINGT  
 BEDIENUNGSANLEITUNG DURCHLESEN.  
 ■ NO UTILIZAR SIN ANTES NO HABER LEIDO EL MANUAL.

WARNING	
	Read and follow Operating Instructions before running engine.
	Gasoline is flammable. Allow engine to cool at least 2 minutes before fueling.
	Engines emit carbon monoxide, DO NOT run in enclosed area.

### BRIGGS & STRATTON

Read Owner's Manual Before Operating.  
 Lire le manuel d'utilisation avant la mise en route.  
 Vor Inbetriebnahme Bedienungs- und Wartungsanleitung lesen.  
 Favor leer las instrucciones de operacion antes de operar el motor.  
 Consultare il Manuale Uso e Manutenzione prima dell'utilizzo.  
 Las Skotselinstruktionen Innan Start.

## COMANDI MOTORE



Honda – Comando Acceleratore



Briggs & Stratton  
Comando Acceleratore

### ETICHETTE MOTORE (HONDA)

- LEGGERE IL MANUALE DI ISTRUZIONI PRIMA DELL'USO
- ATTENZIONE
  - LEGGERE E SEGUIRE LE ISTRUZIONI OPERATIVE PRIMA DI UTILIZZARE IL MOTORE.
  - LA BENZINA È ALTAMENTE INFIAMMABILE. ATTENDERE ALMENO 2 MINUTI AFFINCHÈ IL MOTORE SI RAFFREDDI PRIMA DI RIFORNIRLO.
  - I MOTORI EMETTONO MONOSSIDO DI CARBONIO, NON UTILIZZARE IN LUOGHI CHIUSI.



## CONTROLLI IMBALLAGGIO

Il vostro Billy Goat è spedito dalla fabbrica in un cartone ed è completamente montato tranne che per il manubrio superiore, il sacco raccolta e il connettore rapido.



Leggere tutte le istruzioni per la sicurezza prima di assemblare la macchina.  
Prestare **Cautela** nel togliere la macchina dall'imballo.



**RIFORNIRE DI OLIO IL MOTORE PRIMA DI AVVIARLO**

## SACCHETTO COMPONENTI E DOCUMENTAZIONE

Cartolina Garanzia P/N-400972, Manuale di Istruzioni P/N-891013, Dichiarazione di Conformità P/N-891057.

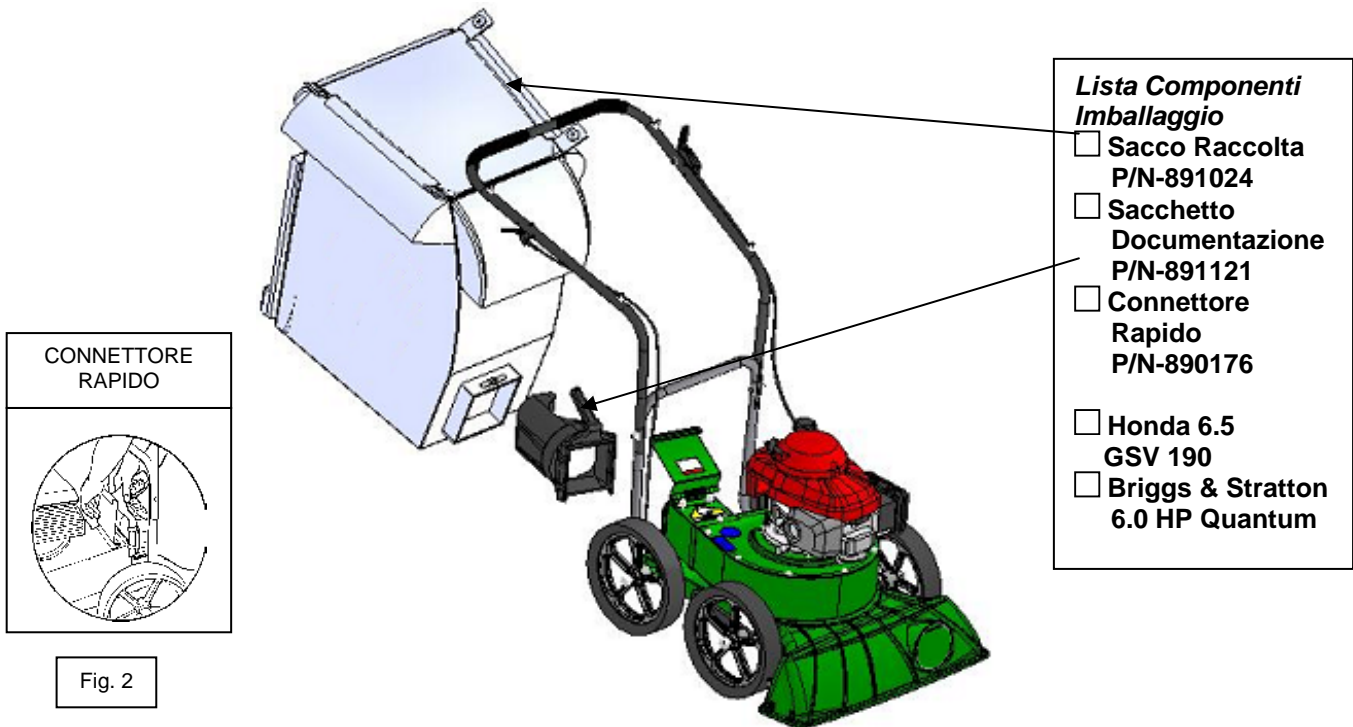

## ASSEMBLAGGIO

1. **ASSEMBLARE** il manubrio superiore (parte 11), rimuovere le parti 34, 32 e 33 dal supporto inferiore (parte 10). Collegare e fissare il manubrio superiore come mostrato utilizzando la stessa bulloneria.
2. **APRIRE** il sacco raccolta (parte 21) e fissarlo al connettore rapido (parte 12). Collegare saldamente all'uscita sul corpo macchina (parte 1) vedi figura 2.
3. **COLLEGARE** il sacco ai quattro supporti (parte 13) preassemblati sul manubrio superiore.
4. **COLLEGARE** il cavo candela.

### USO

 Come tutte le apparecchiature meccaniche, prestare una ragionevole attenzione durante l'uso. **Controllare la zona di lavoro prima di utilizzare la macchina. Assicurarsi che tutti gli utilizzatori della macchina siano istruiti sul suo funzionamento generale e sulla sicurezza.**

 **RIFORNIRE IL MOTORE DI OLIO PRIMA DI AVVIARLO**

### ACCENSIONE

 **MOTORE:** Fare riferimento alle istruzioni del produttore del motore per il tipo e la quantità di olio e carburante da utilizzare. Il motore deve essere in piano per controllare il livello e rifornirlo di olio e carburante.

**VELOCITA' MOTORE:** In condizioni normali, utilizzare il regime minimo necessario per effettuare il lavoro di pulizia richiesto.

**STARTER:** Comandato dalla leva starter sul fianco del motore (Briggs & Stratton) o sul comando acceleratore (Honda).

**POMPA ADESCAMENTO:** Premere come da istruzioni (solo Briggs & Stratton).

**ACCELERATORE:** Comandato dalla leva acceleratore sul manubrio. Spostare il comando acceleratore sulla posizione RUN. Tirare l'impugnatura avviamento per avviare il motore.

**SE LA MACCHINA NON SI ACCENDE:** Fare riferimento alla sezione Risoluzione dei Problemi a pagina 12.

### SPOSTAMENTO & TRASPORTO

 Si raccomanda di essere in due persone nel sollevare la macchina. Utilizzare l'impugnatura e le ruote anteriori. Assicurarsi che la macchina sia ben fissata prima di trasportarla. Vedere pagina 3 per i pesi.

  Non sollevare la macchina finché è accesa.

### RIMESSAGGIO

 Non riporre mai la macchina con benzina nel serbatoio al chiuso od in luoghi scarsamente ventilati. I vapori della benzina potrebbero raggiungere fiamme libere, fiamme pilota o scintille di caldaie, scaldabagni, stufe od altre apparecchiature a gas.

**Se il motore rimarrà prevedibilmente inattivo per 30 o più giorni, prepararlo come segue per il periodo di inattività:**

 Svuotare completamente tutta la benzina da serbatoio e carburatore, per prevenire la formazione al loro interno di lacche e depositi, che impedirebbero il corretto funzionamento del motore. Eseguire le operazioni di svuotamento all'aperto, riponendo la benzina in un contenitore specifico, lontano da fiamme libere e scintille. Assicurarsi prima che il motore sia freddo. Non fumare. Dopo svuotato il serbatoio, avviare il motore per svuotare il carburatore e lasciarlo girare al minimo fino a che non si arresti per mancanza di carburante.

**USO**

**UTILIZZO DELL'ASPIRATORE**

**REGOLAZIONE ALTEZZA BOCCHETTONE ASPIRAZIONE:** Premere leggermente l'impugnatura verso il basso e agire sul comando di regolazione (parte 23) nella parte posteriore destra della macchina.

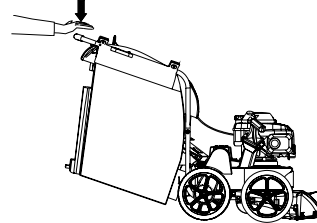

**PER LA MASSIMA ASPIRAZIONE:** Regolare l'altezza del bocchettone in modo che sia il più vicino possibile ai detriti, senza però che il flusso d'aria sia bloccato.

NOTA: Non affondare mai il bocchettone nei detriti.

**LIBERARE UN BOCCHETTONE O UN CONDOTTO DI SCARICO OSTRUITI:** Spegnerne il motore e attendere che la ventola si arresti completamente. Scollegare il cavo della candela. Prestare attenzione, l'ostruzione potrebbe contenere materiali taglienti. Rimuovere l'ostruzione indossando dei guanti robusti. Ricollegare il cavo della candela.

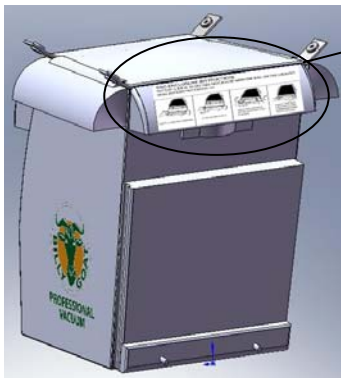

**ISTRUZIONI CHIUSURA SACCO**

NOTA: PER FACILITARE L'OPERAZIONE, APPOGGIARE IL SACCO A TERRA CON IL FONDO RIVOLTO VERSO L'ALTO.



**SACCO RACCOLTA**

**I sacchi raccolta sono parti soggette ad usura e sostituibili.**

**Nota:** Svuotare spesso i detriti per evitare di sovraccaricare il sacco con un peso maggiore di quello che si riesce a sollevare. Come accessori sono disponibili un sacco e un coperchio specifici da utilizzare in condizioni di lavoro polverose (vedere Accessori Opzionali a pagina 1).

**NON posizionare il sacco sopra o vicino a superfici calde,** come ad esempio il motore. Assicurarsi che il motore sia completamente fermo prima di rimuovere o svuotare il sacco.

**Questo aspiratore è progettato per aspirare rifiuti, materiali organici e altri residui simili** (vedere Avvertenze di Sicurezza a pagina 4-5).

Molti aspiratori sono utilizzati in luoghi dove c'è polvere assieme ai detriti. La vostra macchina può aspirare in modo non continuativo in aree polverose.

Seguire le seguenti regole per aiutare la macchina a mantenere la propria capacità di aspirare in condizioni polverose:

- Fare girare il motore con l'acceleratore tra il minimo ed un quarto della potenza.
- Il sacco raccolta deve essere pulito con maggiore frequenza. Un aspiratore con un sacco vuoto e pulito funziona al meglio. Un sacco pieno e sporco lavora male. Se il sacco è sporco, svuotarlo e scuoterlo con forza per liberarlo dalla polvere.
- Nel caso un normale lavaggio non riesca a pulire il sacco di raccolta, lavarlo a macchina o con l'idropulitrice. Il sacco deve essere ben asciutto prima dell'uso.

**NOTA:** Avere a disposizione uno o più sacchi di ricambio è un buon modo per diminuire i fermi macchina mentre i sacchi sporchi vengono puliti.

**NON** lasciare i detriti nel sacco durante il rimessaggio.



### COMPOSTAGGIO

Le foglie, l'erba e gli altri materiali organici aspirati dal vostro giardino possono essere svuotati in un composter per fornire un terriccio arricchito utile come fertilizzante.

### MANUTENZIONE

#### MANUTENZIONE PERIODICA

Attenersi alle seguenti scadenze per le operazioni di manutenzione

Operazioni di manutenzione	Ad ogni utilizzo	Ogni 5 ore di lavoro	Ogni 25 ore di lavoro
Controllo parti allentate, usurate o danneggiate		•	
Pulizia sacco raccolta	•		
Controllare fissaggio chiusura sacco	•		
Motore (fare riferimento al manuale istruzioni del motore)			
Controllare per vibrazioni eccessive		•	

#### RIMOZIONE VENTOLA

1. Attendere finché il motore non è freddo e scollegare il cavo candela.
2. Svuotare il motore da carburante ed olio.
3. Rimuovere il sacco, il raccordo rapido ed il manubrio superiore. Non piegare, tirare o rompere i cavi di comando, le scatole comandi o le connessioni mentre si smontano le impugnature.
4. Rimuovere la copertura superiore svitando i bulloni attorno alla parte esterna del corpo macchina.
5. Lasciando il motore fissato alla copertura superiore, capovolgerlo in modo che la ventola sia in alto.
6. Rimuovere il bullone e la rondella di fissaggio della ventola.
7. Sfilare la ventola dall'albero verso l'alto. Se la ventola si sfilava liberamente, procedere al punto 10.
8. Inserire due leve tra la ventola ed il corpo macchina sui due lati, e spingere la ventola fino ad allentarla. Utilizzare olio sbloccante per allentare più facilmente una ventola bloccata.
9. Se non è possibile allentare la ventola, utilizzare due barre e tirare la ventola vicino al mozzo allontanandola dal motore. Così facendo la ventola dovrebbe allentarsi e dovrebbe essere possibile rimuoverla dall'albero motore. Utilizzare olio sbloccante per allentare più facilmente una ventola bloccata.
10. Seguire l'ordine inverso per rimontare la ventola, utilizzando un bullone ed una rondella nuovi.
11. Stringere il bullone di fissaggio della ventola ad una coppia di 68 Nm (vedere parte 30 a pagina 15).
12. Rimontare il motore sul corpo macchina seguendo l'ordine inverso allo smontaggio.
13. Rifornire di benzina e olio.
14. Ricollegare il cavo candela.

### Risoluzione dei problemi

Problema	Possibile causa	Soluzione
Vibrazione anomala	Ventola allentata o sbilanciata. Motore allentato.	Controllare ventola e sostituirla se necessario. Controllare motore.
Non aspira o aspira male	Sacco raccolta sporco. Coperchio kit tubo aspirazione mancante. Bocchettone o scarico ostruiti. Quantità di detriti eccessiva. Altezza bocchettone errata.	Pulire il sacco raccolta, scuotendolo o lavandolo. Controllare coperchio kit tubo aspirazione. Liberare bocchettone o scarico. Permettere all'aria di passare assieme ai detriti. Regolare altezza bocchettone.
Il motore non si avvia	Acceleratore su posizione off. Starter disinserito. Senza benzina o benzina vecchia. Cavo candela scollegato. Filtro aria sporco.	Controllare interruttori, comando acceleratore, posizione starter e carburante. Collegare il cavo candela. Pulire o sostituire il filtro aria. Contattare un tecnico qualificato per l'assistenza.
Motore bloccato, non gira	Ventola incastrata od ostruita. Problema al motore.	Vedi pagina 5. Contattare un rivenditore con assistenza motori.
Il bocchettone striscia sul terreno se regolato alla altezza minima	Regolazione altezza bocchettone errata	Regolare altezza bocchettone
Troppa polvere dal sacco	Detriti molto secchi, piccoli o friabili	Utilizzare il sacco antipolvere (vedi accessori a pagina 1)

Per la manutenzione e l'assistenza al motore, fare riferimento allo specifico manuale istruzioni. Ogni garanzia sul motore è coperta dalle condizioni di garanzia del fabbricante. Per eventuali richieste di garanzia od assistenza al motore, rivolgersi al rivenditore e/o alla rete assistenziale diretta del fabbricante. Per ogni richiesta di garanzia, assistenza, ricambi, citare sempre i dati caratteristici del motore riportati a pagina 3.

### PROCEDURA RICHIESTA GARANZIA

Nel caso una macchina BILLY GOAT® dovesse guastarsi a causa di un difetto nei materiali e/o nella lavorazione, il proprietario deve procedere come segue per ottenere la garanzia:

- La macchina deve essere portata dal rivenditore dov'è stata acquistata o presso un rivenditore con assistenza autorizzata BILLY GOAT.
- Il proprietario dovrà presentare la sua metà della Cartolina di Garanzia o, se non disponibile, scontrino o fattura di acquisto.
- La Richiesta di Garanzia sarà completata dal Rivenditore Autorizzato BILLY GOAT e spedita al rispettivo Distributore BILLY GOAT competente per il territorio. Qualunque componente sostituito in garanzia deve essere contrassegnato e conservato per 90 giorni. Il numero di modello e il numero di serie della macchina devono essere trascritti sulla Richiesta di Garanzia.
- Il responsabile dell'assistenza del distributore dovrà firmare la richiesta e sottoporla alla BILLY GOAT per le valutazioni del caso.
- Il Servizio di Assistenza Tecnica presso BILLY GOAT valuterà la richiesta e potrebbe richiedere la spedizione dei componenti danneggiati per ispezionarli. BILLY GOAT metterà a conoscenza delle proprie conclusioni il responsabile dell'assistenza del distributore da cui la richiesta è stata ricevuta.
- La decisione di approvare o rifiutare una Richiesta di Garanzia da parte del Servizio di Assistenza Tecnica di BILLY GOAT è definitiva e vincolante.

Per la registrazione on line dei prodotti [www.billygoat.com](http://www.billygoat.com)



LISTA COMPONENTI ILLUSTRATA

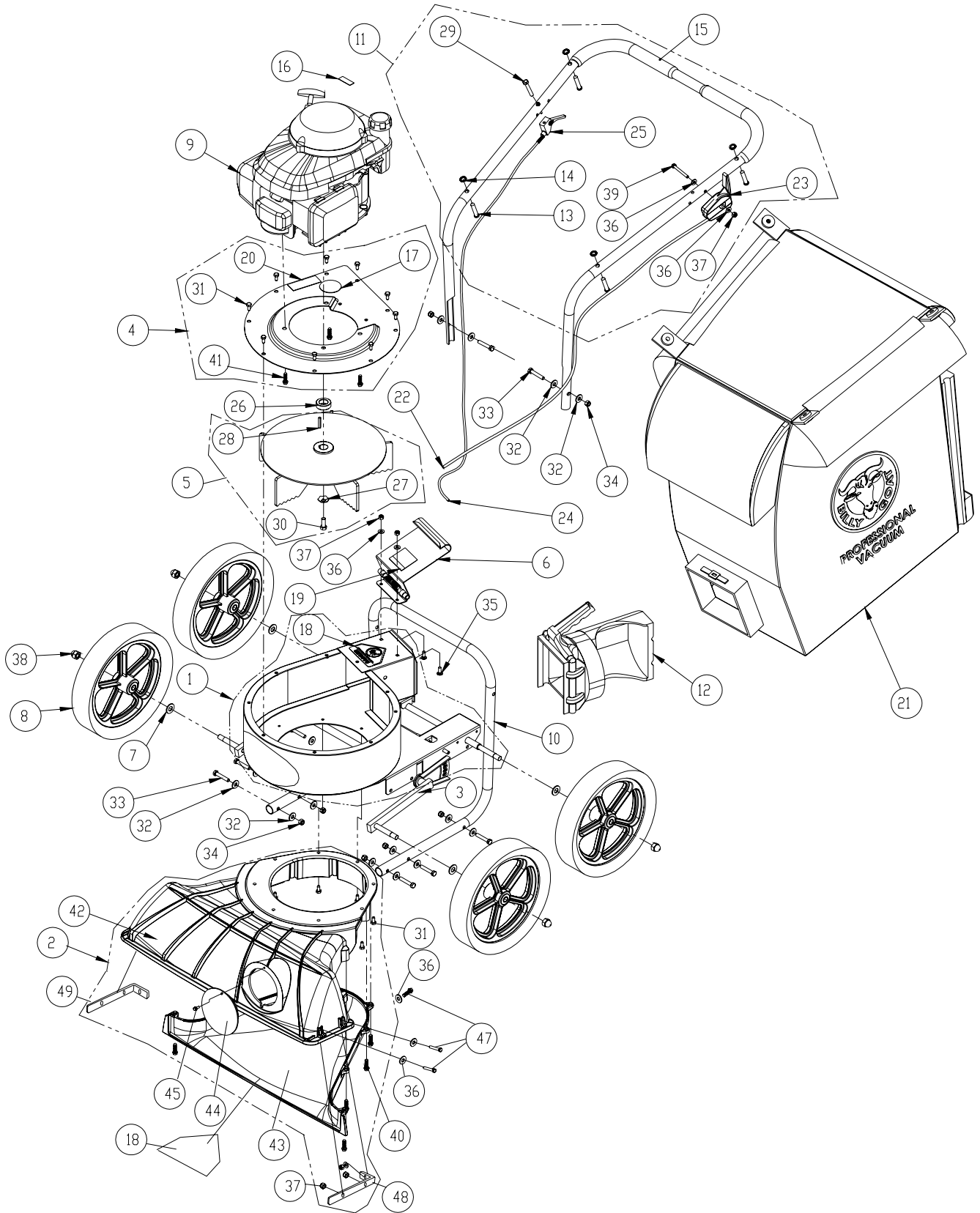





## Manuale Utente Aspiratore KV

### LISTA COMPONENTI

\* Indica che è possibile utilizzare bulloneria standard

ITEM NO.	DESCRIPTION	KV600 PART NUMBER	QTY	KV650H PART NUMBER	QTY
1	MAIN FRAME HOUSING NEW KD	891100-S	1	891100-S	1
2	NOZZLE ASSEMBLY TKV	891110-S	1	891110-S	1
3	AXLE FRONT WA NEW KD	891103	1	891103	1
4	PLATE TOP ENGINE KV	891007-1-S	1	891007-1-S	1
5	IMPELLER 12.75 WA PUSH VAC	891108-S	1	891108-S	1
6	DOOR EXHAUST ASSY RAW	890148	1	890148	1
7	WASHER 1/2" SAE Z/P	8172011	4	8172011	4
8	WHEEL ASSY 12" X 2.5" TREAD	900509	4	900509	4
9	ENGINE 6.5 HP HONDA GSV190AN1L	-	-	840069	1
	ENGINE 6.0 HP B&S	890622	1	-	-
10	LOWER HANDLE KV	891050	1	891050	1
11	HANDLE UPPER KV	891054-S	1	891054-S	1
12	QUICK DISCONNECT	890176	1	890176	1
13	PIN CLEVIS 3/8" x 2.125" LONG	520120	4	520120	4
14	RETAINER	360279	4	360279	4
15	GRIP HANDLE 1"X 9.5" LG	430342	2	430342	2
16	LABEL HOT ENGINE	400268	1	400268	1
17	LABEL READ	890301	1	890301	1
18	LABEL WARNING DANGER	400424	2	400424	2
19	LABEL DANGER FLYING DEBRIS	810736	1	810736	1
20	LABEL EAR EYE BREATHING	890254	1	890254	1
21	BAG DEBRIS NO ZIPPER KV	891132	1	891132	1
23	CABLE THROTTLE ASSY 42" W/CHOKE	891036	1	891027	1
25	CABLE HGT ADJ TRIGGER KV	891001	1	891001	1
26	SPACER 1.500D X .890ID X .5 THK	-	-	840083	1
27	WASHER LOCK 3/8 TWISTED TOOTH	400502	1	400502	1
28	KEY 3/16 SQ. X 1.25	9201080	1	9201080	1
29	SCREW MACHINE #10-24 X 1 1/2" HWF ZP	891042	1	891042	1
30	SCREWCAP 3/8-24X1 LOCKTITE	900154	1	900154	1
31	SCREWCAP 1/4 - 20 x 5/8 HWH	890359	17	890359	17
32	WASHER 5/16 FLATWASHER Z/P	8171003	16	8171003	16
33	SCREWCAP 5/16-18 X 1.75 ZP	8041031	8	8041031	8
34	NUT LOCK 5/16-18	8160002	8	8160002	8
35	SCREWCAP 1/4-20 X 3/4"	8041004	2	8041004	2
36	WASHER 1/4" SAE ZP	8172007	10	8172007	10
37	NYLON INSERT LOCKNUT, 1/4-20 UNC	8160001	9	8160001	9
38	1/2-13 CAP NUT NP W/PATCH	890530	4	890530	4
39	SCREWCAP 1/4-20x2.25x0.75-N	8041011	1	8041011	1
40	SCREW PLASTIC 1/4-10 X 1	891039	8	891039	8
41	SCREW 3/8 x 1 1/2 TAPTITE	890408	3	890408	3
42	NOZZLE TOP HALF KV	891002	1	891002	1
43	NOZZLE BOTTOM HALF KV	891003	1	891003	1
44	PLUG HOUSING KD LB	900146-01	1	900146-01	1
45	SCREW SELF TAPPING 10-24 X 1/2	891043	1	891043	1
46	LABEL KV PUSH	891045	1	891045	1
47	SCREWCAP 1/4-20 X 1"	8041006	6	8041006	6
48	KV REINFORCEMENT NOZZLE BRACKET LFT	891062	1	891062	1
49	KV REINFORCEMENT NOZZLE BRACKET RT	891064	1	891064	1