

American DJ
Supply®
ACCUPRO™
SPOT



Guida utente

ADJ Supply Europe B.V.
Junostraat 2 6468 EW Kerkrade
The Netherlands
www.americanaudio.eu

American DJ Supply® Accu Spot Pro

Indice

Disimballaggio.....	3
Introduzione.....	3
Assistenza Clienti.....	3
Precauzioni di sicurezza.....	4
Precauzioni d'uso.....	5
Avvertimenti lampade a scarica.....	5
Caratteristiche.....	6
Controlli e funzioni.....	7
Installazione.....	10
Menu di sistema.....	13
Modifica programmi.....	31
Codici di errore.....	36
Modalità operative.....	38
Sostituzione lampade e fusibili.....	40
Caratteristiche DMX.....	42
Sostituzione Gobo.....	46
Pulizia.....	47
Risoluzione dei problemi.....	47
Specifiche.....	51

Disimballaggio: grazie per aver acquistato Accu Spot Pro di American DJ Supply®. Ogni Accu Spot Pro è stato accuratamente collaudato e spedito in perfette condizioni di funzionamento. Controllare attentamente l'imballo dell'apparecchiatura per rilevare eventuali danni verificatisi durante la spedizione. Se il cartone risulta danneggiato, ispezionare accuratamente l'apparecchiatura per controllare la presenza di eventuali danni e assicurarsi che tutti gli accessori necessari al suo funzionamento siano integri. Nel caso si rilevino danneggiamenti o parti mancanti, contattare il Numero Verde del Centro Assistenza Clienti per ulteriori istruzioni. Non rispedire al rivenditore l'unità senza prima aver contattato il Centro Assistenza Clienti.

Introduzione: Accu Spot Pro è un'unità DMX intelligente a testa mobile e sedici canali. L'unità può operare in tre differenti modalità di funzionamento: stand-alone, sound active o in configurazione Master/Slave. Accu Spot Pro viene fornito con diversi programmi pre-impostati che possono essere utilizzati sia durante il funzionamento stand-alone che in collegamento multiplo con una configurazione master/slave. *Per ottenere i migliori risultati utilizzare nebbia o fumo per effetti speciali per migliorare la proiezione dei raggi.*

Durante la fase di avvio iniziale o l'utilizzo del presente prodotto potrebbe essere emesso un leggero fumo od odore. Si tratta di un fenomeno normale dovuto al calore emesso dalla lampada.

Assistenza Clienti: American D.J. Supply® mette a disposizione un Numero Verde del Servizio Assistenza Clienti per fornire aiuto e risposte su ogni tipo di problema che si dovesse incontrare durante la fase di installazione o di primo utilizzo dell'apparecchiatura. È possibile visitare il sito web www.americanaudio.eu per qualsiasi commento o suggerimento.

E-mail: service@americandj.eu

Attenzione! Al fine di evitare o ridurre il rischio di shock elettrici o incendi non esporre l'unità a pioggia o umidità.

Attenzione! Questo può causare danni gravi alla vista. Evitare sempre di guardare direttamente la sorgente di luce!

Per la vostra sicurezza personale leggere e comprendere per intero questo manuale prima di procedere all'installazione o alla messa in funzione dell'unità!

- Per ridurre il rischio di shock elettrici o incendi non esporre l'unità a pioggia o umidità.
- Non versare acqua od altri liquidi sopra o all'interno dell'unità.
- Assicurarsi che la presa elettrica locale corrisponda a quella con la tensione richiesta dall'unità.
- Non tentare di utilizzare l'unità se il cavo di alimentazione è usurato o danneggiato.
- Non tentare di rimuovere o separare il contatto di messa a terra dal cavo elettrico. Questo contatto è utilizzato per ridurre il rischio di shock elettrici e incendio in caso di un corto circuito interno.
- Scollegare dall'alimentazione principale prima di compiere qualsiasi tipo di collegamento.
- Non rimuovere il coperchio in alcuna circostanza. Non vi sono parti che possano essere riparate dall'utente.
- Non utilizzare questa unità quando il coperchio è stato rimosso.
- Assicurarsi sempre di montare l'unità in una posizione che permetta una ventilazione appropriata. Lasciare almeno 15 cm fra questo dispositivo e la parete.
- Non tentare di utilizzare l'unità se risulta danneggiata.
- L'unità è per solo uso interno, l'utilizzo del prodotto in ambienti esterni rende nulle tutte le garanzie.
- Fissare sempre l'unità in modo sicuro e stabile.
- I cavi elettrici di alimentazione devono essere disposti in modo da non essere calpestati o schiacciati da oggetti appoggiati sopra o contro di essi; prestare particolare attenzione ai fili a livello delle spine, delle prese di corrente e del punto in cui fuoriescono dal prodotto.
- Pulizia - Il dispositivo deve essere pulito solo nel modo consigliato dal produttore. Vedere a pagina 47 per informazioni sulla pulizia.
- L'apparecchiatura deve essere posizionata lontano da fonti di calore come radiatori, diffusori di aria calda, stufe o qualsiasi altro oggetto (compresi gli amplificatori) che generi calore.
- L'apparecchiatura deve essere sottoposta a manutenzione da parte di personale qualificato in caso di:
 - A. versamento di liquidi sull'apparecchiatura o introduzione di oggetti all'interno della stessa.
 - B. esposizione del dispositivo alla pioggia o all'acqua.
 - C. l'apparecchiatura non sembra funzionare normalmente o presenta evidenti segni di cambiamento nelle prestazioni.

Accu Spot Pro**Precauzioni d'uso**

Attenzione! Non vi sono componenti all'interno dell'unità la cui manutenzione possa essere condotta dall'utente. Non tentare di riparare l'apparecchiatura da se, in caso contrario la garanzia del produttore si intenderà decaduta. Nell'improbabile caso che l'unità richieda manutenzione, contattare American DJ Supply®.

Durante il funzionamento l'alloggiamento dell'apparecchiatura può divenire estremamente caldo. Evitare di toccare l'unità a mani nude durante il funzionamento.

American DJ Supply® non accetterà alcuna responsabilità per danni risultanti dalla mancata osservanza delle istruzioni riportate in questo manuale o da qualsiasi modifica non autorizzata dell'unità.

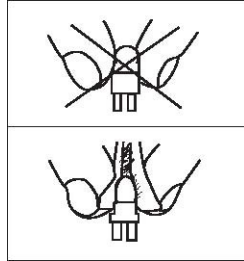
Accu Spot Pro**Avvertimenti lampade a scarica**

Questa apparecchiatura è dotata di una lampada a scarica che presenta elevati rischi di danneggiamento se maneggiata impropriamente. Non toccare mai la lampada con le dita, perchè l'olio presente sulle mani abbrevierà la vita della lampada. Inoltre non muovere mai l'apparecchiatura fino a che tutte le lampade hanno avuto tempo sufficiente per raffreddarsi. Ricordare

che le lampade non sono coperte dalle condizioni di garanzia.

Questa unità emette radiazioni UV intense che sono dannose per gli occhi e per la pelle. La luminosità intensa delle lampade può causare gravi danni alla retina. Non utilizzare mai l'unità senza i coperchi, che sono stati progettati specificamente per schermare le radiazioni UV.

Avvertimento per epilettici: coloro che soffrono di epilessia devono evitare sempre di guardare direttamente le lampade.

Evitare di accendere e spegnere l'apparecchiatura ripetutamente in brevi intervalli di tempo, in quanto questo riduce la vita e l'intensità delle lampade.

Per raggiungere l'intensità associata con le lampade a scarica, tali lampade utilizzano gas sigillato in un ambiente ad alta pressione per emettere una resa brillante. A causa dell'elevata pressione relativa alla costruzione della lampada, la lampada stessa potrebbe esplodere durante l'utilizzo esteso e prolungato. Il rischio aumenta con l'aumentare dell'età della lampada. Si consiglia una maggiore cura nell'utilizzo di lampade vecchie. Prestare estrema cautela nell'utilizzo di questa unità o di qualsiasi altro dispositivo dotato di lampada a scarica di gas. Non aprire mai l'unità durante l'uso.

Accu Spot Pro**Istruzioni generali**

Per ottimizzare le prestazioni del prodotto leggere accuratamente le istruzioni di funzionamento per acquisire familiarità con il funzionamento di base dell'unità. Queste istruzioni contengono importanti informazioni di sicurezza sull'utilizzo e la manutenzione dell'unità. Conservare il manuale insieme all'unità per farvi riferimento in futuro.

Accu Spot Pro**Caratteristiche**

- Micro motori passo-passo per transizioni fluide di colori e gobo
- Compatibile con protocollo DMX-512 (Utilizza 14 canali DMX)
- Dischi gobo e colori indipendenti
- 2 Dischi gobo - Disco 1: 6 Gobo rotanti + Spot
Disco 2: 7 Statici + Spot- Tutti sostituibili
- 8 Colori, più il bianco - con arcobaleno
- Disco prismatico con Macro - Prisma a 3 facce e prisma trapezoidale
- 3 Modalità operative - Master/Slave; Stand-Alone; Sound Active
- Microfono interno
- Lampada a scarica ZB-MSD250, 250w
- Modifica e salvataggio di scene in memoria
- Lenti con messa a fuoco manuale
- Effetto stroboscopico variabile (1-12 fps)
- Movimento pan alternabile fra 540° e 630°
- Movimento di tilt a 265°
- Display digitale per l'impostazione di indirizzi e funzioni

LATO ANTERIORE

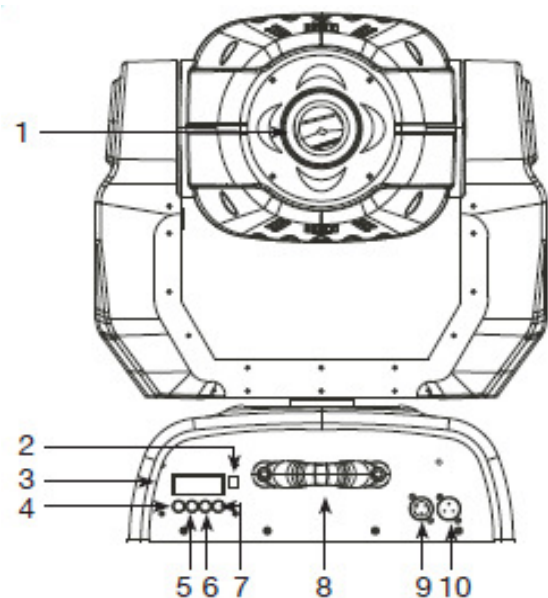

LATO POSTERIORE

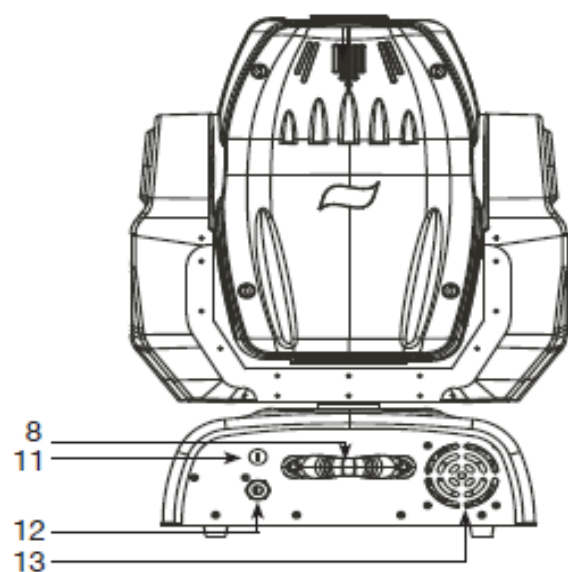

1. Blocco lente - Si tratta di una lente di qualità elevata che viene messa a fuoco utilizzando l'ottimizzazione lampada in modalità DMX.

2. Jack di ingresso aggiornamento software - Questo jack è utilizzato per aggiornare l'unità alla versione più recente del software.

3. Display digitale - Questo display visualizza i menu e le funzioni operative che è possibile selezionare.

4. Pulsante Mode/ESC - Questo pulsante è utilizzato per uscire dai menu o per scorrere all'indietro solo per determinati menu.

5. Pulsante Up - Questo pulsante è utilizzato per scorrere in avanti quando si naviga attraverso i menu di sistema.

6. Pulsante Down - Questo pulsante è utilizzato per scorrere indietro quando si naviga attraverso i menu di sistema.

7. Pulsante Enter - Questo pulsante è utilizzato per selezionare e confermare una funzione quando si utilizza il menu di sistema. Viene anche utilizzato per uscire da determinati menu.

8. Maniglie per il trasporto - L'unità è dotata di maniglie per il trasporto integrate. Assicurarsi di maneggiare sempre l'unità utilizzando le maniglie integrate. Non sollevare o trasportare mai l'unità per la testa o il giunto. Se l'unità viene sollevata o trasportata per mezzo della testa mobile questa potrebbe essere gravemente danneggiata e renderà nulla la garanzia dell'unità.

7. Microfono - Questo microfono riceve basse frequenze esterne per attivare l'unità in modalità Sound Active. Il microfono è progettato per ricevere esclusivamente suoni a bassa frequenza, pertanto picchiando il microfono od emettendo suoni ad alta frequenza l'unità potrebbe non essere attivata.

9. Jack uscita XLR - Questo jack è utilizzato per trasmettere il segnale DMX in entrata ad un'altra apparecchiatura DMX o per trasmettere un segnale Master/Slave all'unità Accu Spot Pro successiva lungo la catena. Per ottenere i migliori risultati in modalità DMX o Master/Slave terminare questo jack se si tratta dell'ultima unità della catena. Vedere "Terminatore" a pagina 11.

10. Jack ingresso XLR DMX - Questo jack viene usato per ricevere un segnale DMX in entrata o un segnale Master/Slave.

11. Portafusibili - Questo alloggiamento ospita un fusibile di protezione GMA da 8 amp (4 amp 220v). Non rimuovere mai il fusibile, in quanto è progettato per proteggere i componenti elettronici in caso di gravi sbalzi di energia. Assicurarsi sempre di sostituire il fusibile con un esemplare identico, a meno che non venga comunicato diversamente da parte di un tecnico di manutenzione autorizzato American DJ Supply®.

12. Ingresso cavo di alimentazione - Questa unità è dotata di un cavo di alimentazione I.E.C. rimovibile. Assicurarsi di utilizzare esclusivamente il cavo di alimentazione incluso con l'unità, progettato per rispondere alle esigenze elettriche del dispositivo. Altri cavi possono causare malfunzionamenti o surriscaldamento dell'unità. La tensione può variare da luogo a luogo, prestare attenzione a collegare l'unità ad una presa di corrente elettrica corrispondente quando viene collegata all'alimentazione. Non utilizzare mai l'unità se il contatto di messa a terra è stato rimosso o separato. Il contatto di messa a terra è progettato per ridurre il rischio di incendi o shock elettrici nel caso in cui si verifichi un corto circuito interno all'unità.

13. Ventola di raffreddamento - Questa unità è dotata di tre ventole ad alta velocità variabile per favorire il processo di raffreddamento. Queste ventole sono progettate per variare la loro velocità in base alle diverse temperature di funzionamento in modo da fornire un miglior raffreddamento quando l'unità raggiunge temperature più elevate a causa dell'uso prolungato. Assicurarsi di non ostruire mai le ventole di raffreddamento durante il normale utilizzo. Inoltre assicurarsi di mantenere le ventole sempre pulite. Un sistema di raffreddamento ostruito o malfunzionante potrebbe accorciare la vita della lampada e l'affidabilità dell'unità.

Alimentazione: prima di collegare l'unità assicurarsi che la tensione in entrata nella zona corrisponda alla tensione richiesta da American DJ Supply® Accu Spot 300.™ American DJ Supply® Accu Spot Pro è disponibile in versione da 120v e da 220v. Dato che la tensione di linea può variare da luogo a luogo, assicurarsi sempre che la tensione dell'unità corrisponda alla tensione della presa a muro prima di mettere in funzione l'apparecchiatura. Inoltre assicurarsi di utilizzare esclusivamente il cavo di alimentazione I.E.C. fornito con l'unità, il quale risponde alle necessità di tensione e di corrente dell'unità stessa.

DMX-512: DMX è l'abbreviazione di Digital Multiplex. Si tratta di un protocollo universale utilizzato dalla maggior parte dei produttori di strumenti di illuminazione e controller come forma di comunicazione fra unità intelligenti e controller. Un controller DMX invia istruzioni DMX dal controller all'unità. I dati DMX vengono inviati come dati seriali che viaggiano da unità ad unità attraverso i terminali XLR DATA "IN" e DATA "OUT" posizionati su tutte le unità DMX (la maggior parte dei controller ha solo un terminale DATA "OUT").

Collegamento DMX: DMX è un linguaggio che permette di collegare e controllare tutte le marche e i modelli di diversi produttori da un singolo controller, purché tutte le unità e il controller siano conformi DMX. Per assicurare una corretta trasmissione dei dati DMX quando si utilizzano diverse unità DMX, cercare di utilizzare i cablaggi più brevi possibili. L'ordine di collegamento delle unità in una linea DMX non influisce sull'indirizzamento DMX. Ad esempio un'unità a cui è stato assegnato un indirizzo DMX di 1 può essere posizionata in una qualsiasi posizione lungo la linea DMX, all'inizio, alla fine o in qualsiasi altro punto intermedio. Pertanto la prima unità controllata dal controller potrebbe essere l'ultima unità lungo la catena. Quando ad una apparecchiatura è assegnato un indirizzo DMX di 1, il controller DMX sa di dover mandare i dati assegnati all'indirizzo 1 a tale unità, a prescindere da dove questa sia posizionata lungo la catena DMX.

Requisiti del cavo dati (Cavo DMX) (Per il funzionamento DMX e Master/Slave): Accu Spot Pro può essere controllato tramite il protocollo DMX-512. Accu Spot Pro è un'unità DMX a quattordici canali. L'indirizzo DMX è impostato elettronicamente utilizzando i controlli sul pannello laterale dell'unità. L'unità e il controller DMX richiedono un connettore XLR standard a 3 pin per l'ingresso e l'uscita dati (Figura 1). Se si desidera creare i propri cavi assicurarsi di utilizzare cavi schermati standard a due conduttori (Tali cavi possono essere acquistati presso la maggior parte dei negozi di illuminotecnica e professionali).

Accu Spot Pro**Installazione**

I cavi dovrebbero essere realizzati con un connettore XLR maschio e femmina ad una delle due estremità del cavo.
Inoltre ricordare che il cavo DMX deve essere collegato a cascata e non può essere diviso.



Figura 1

Nota: assicurarsi di seguire le istruzioni della figura due e tre quando si creano i propri cavi. Non utilizzare il contatto di messa a terra sul connettore XLR. Non collegare il conduttore di schermatura del cavo al contatto di messa a terra e non permettere che il conduttore di schermatura venga in contatto con la guaina esterna del XLR. La messa a terra della schermatura potrebbe causare un corto circuito e un comportamento imprevedibile.



Figura 2



CONFIGURAZIONE PIN XLR
PIN 1 = MESSA A TERRA
PIN 2 = DATA COMPLIMENT (NEGATIVO)
PIN 3 = DATA TRUE (POSITIVO)

Figura 3

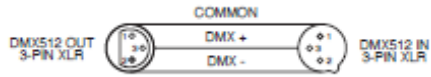
Nota speciale: terminazione della linea. Quando vengono utilizzati cavi molto lunghi può essere necessario utilizzare un terminatore sull'ultima unità in modo da evitare un comportamento imprevedibile. Un terminatore è un resistore da 90-120 ohm 1/4 watt collegato fra i pin 2 e 3 del connettore XLR maschio (DATA + e DATA -). Questa unità è inserita nel connettore XLR femmina dell'ultima unità nella catena a cascata per terminare la linea. Utilizzando un terminatore di cavo (componente ADJ numero Z-DMX/T) diminuiranno le possibilità di comportamento imprevedibile.



La terminazione riduce gli errori di segnale ed evita i problemi di trasmissione del segnale e le interferenze. È sempre consigliabile collegare un terminale DMX (Resistenza 120 Ohm, 1/4 W) fra il PIN 2 (DMX-) e il PIN 3 (DMX+) dell'ultima unità.

Figura 4

Accu Spot Pro**Installazione**

Connettori XLR DMX a 5 pin. Alcuni produttori utilizzano connettori XLR a 5 pin per la trasmissione dei dati anziché connettori a 3 pin. Le unità XLR a 5 pin possono essere implementate in una linea XLR DMX a 3 pin. Per inserire i connettori XLR standard a 5 pin in un linea a 3 pin è necessario un adattatore, facilmente disponibile nella maggior parte dei negozi di materiale elettrico. Lo schema seguente illustra la corretta conversione dei cavi.

Conversione da XLR a 3 pin a XLR a 5 pin

Conduttore	XLR a 3 pin femmina (uscita)	XLR a 5 pin maschio (ingresso)
Messa a terra/Schermatura	Pin 1	Pin 1
Data Compliment (segnale -)	Pin 2	Pin 2
Data True (segnale +)	Pin 3	Pin 3
Non utilizzato		Pin 4 - Non utilizzare
Non utilizzato		Pin 5 - Non utilizzare

Accu Spot Pro		Menu di sistema		
0	ADDR	AXXX A001		Indica l'indirizzo DMX iniziale , A001 è anche l'impostazione per slave
1	TEST	T-01-T-XX		Verifica automaticamente la funzione
2	PLAY	RUN	MSTR/ALON	L'unità è "master" o "alone" in automatico
		AUDI	MSTR/ALON	L'unità è "master" o "alone" in audio
		AUTO	Clos/Hold/Auto/Audi	L'unità non è in DMX
3	LAMP	ON/OFF		Accende/pegne la lampada manualmente
4	RESE	ALL		Ripristina tutti i motori e riporta l'unità in posizione iniziale
		SCAN		Ripristina solo i motori pan/tilt
		COLR		Ripristina solo i motori colore
		GOBO		Ripristina solo i motori gobo e rotazione
		SHTR		Ripristina solo i motori otturatore e/o diffusore
		OTHR		Ripristina gli altri motori
5	TIME	LIFE	0000-9999	Visualizza il tempo totale di funzionamento dell'unità
		LAMP	0000-9999	Visualizza il tempo di funzionamento della lampada
		CLMP		Azzerà il tempo di funzionamento della lampada
6	RPAN	ON/OFF		Inverte i movimenti pan
7	RTILT	ON/OFF		Inverte i movimenti tilt
8	FINE	ON/OFF		Commuta fra 16/8 bit
9	DEGR	630/540		Selezione gradi pan
10	MIC	M-XX		Sensibilità microfono
11	DISP	VALU	D-XX D-00 (DXXX)	Visualizza il valore DMX512 di ciascun canale
		D ON	ON/OFF	Il display si spegne dopo 2 min
		FLIP	ON/OFF	Il display viene ruotato di 180°
12	SPEC	LAU	ON/OFF	Avvio automatico lampada all'alimentazione
		RDMX	ON/OFF	Cambio indirizzo DMX con controller esterno
		DLOF	ON/OFF	Accensione lampada via DMX
		DLAY	D-XX D-05	Lampada con tempo di ritardo
		SPOT	ON/OFF	Ottimizzazione lampada
		DFSE	ON/OFF	Ripristina tutte le funzioni dell'unità al valore di default
		FEED	ON/OFF	Feedback (correzione errore) pan/tilt on/off
		SPEE	SP-1/SP-2	Selezione modalità movimento
		DIMM	Slow/Fast	Velocità diffusore
		FANS	HIGH/AUTO	Selezione modalità ventole
		VER	V1.0-V9.9	Versione software
		ADJU CODE	CXXX	Codice unità. *Il codice è C050
		ADJU CH01-30	XXXX (-128-127)	Calibrazione motore
		13	EDIT	STEP
SCXX C01-C30	01XX (00-FFH) 30XX(00-FFH)			Modifica i canali di ciascuna scena
SCXX TIME	TXXX (001-999)			Tempo di ciascuna scena
SCXX CEDT	ON/OFF			Modifica i programmi via controller
REC.	RE.XX			Salvataggio automatico
RUN	ON/OFF			Verifica programma

Accu Spot Pro		Menu di sistema		
MENU INDIRIZZO -				A001 - A511 (Valore) - Qui vengono inseriti gli indirizzi DMX dell'unità.
MENU TEST -				T-01 - T-XX (Test) - Verifica le funzioni di ciascun canale. Vi sono quattordici canali. Nota: alcuni canali non possono essere verificati.
MENU PLAY -				RUN - mette in funzione l'unità come "master" in una configurazione Master/Slave o come unità stand-alone. L'unità eseguirà un programma interno. AUDI (Audio) - mette in funzione l'unità come "master" in una configurazione Master/Slave o come unità stand-alone in modalità Sound Active. AUTO - Si tratta di una modalità precauzionale nel caso il segnale DMX venga perduto. È possibile selezionare fra quattro impostazioni:
				<ul style="list-style-type: none"> • "Hold" - Si tratta dell'impostazione predefinita, che "mantiene" le ultime impostazioni dell'unità in caso venga perduto il segnale. • "Close" - L'unità tornerà in posizione "iniziale". • "Auto" - L'unità entra in modalità Automatica ed esegue uno show preprogrammato. • "Audi" - L'unità entra in modalità Sound Active.
MENU LAMPADA -				ON/OFF - Spegne e accende manualmente la lampada.
MENU RESE (RESET) -				ALL - Ripristina tutti i motori dell'unità. SCAN - Ripristina i motori che controllano il movimento pan/tilt. COLR (Color) - Ripristina i motori del colore. GOBO - Ripristina i motori di rotazione e gobo. SHTR - Ripristina i motori dell'otturatore/diffusore.

OTHR - Ripristina tutti gli altri motori.

MENU TIME -

LIFE - Visualizza il tempo totale di utilizzo dell'apparecchiatura.

LAMP - Visualizza il tempo di utilizzo della lampada.

CLMP - Azzera il tempo di utilizzo della lampada.

MENU RPAN (REVERSE PAN) -

ON/OFF - Quando viene selezionato "On" il movimento di pan viene invertito.

MENU RTILT (REVERSE TILT) -

ON/OFF - Quando viene selezionato "On" il movimento di tilt viene invertito.

MENU FINE -

ON/OFF - Passa da 16bit (On) a 8bit (Off).

MENU DEGR -

630/540 - Alterna i gradi del movimento pan fra 630 e 540.

MENU MIC -

M-01-M-70 - Con questa funzione è possibile rendere il microfono interno più o meno sensibile ai suoni.

MENU DISPLAY -

VALU (Valore DMX-512) - Visualizza il valore DMX-512 di ogni canale.

D ON (Display On) - Spegne il display digitale dopo 2 minuti.

FLIP - "Ruota" il display digitale di 180°.

MENU SPEC -

LAAU - Avvio automatico della lampada all'accensione.

RDMX - Permette di regolare l'indirizzo DMX tramite un controller esterno.

DLOF - Accensione lampada tramite DMX.

DLAY - Imposta un tempo di ritardo per la lampada.

SPOT - Emette un raggio spot per l'ottimizzazione della lampada.

DFSE (Impostazioni predefinite) - Ripristina l'unità alle impostazioni predefinite.

FEED - Feedback (correzione errore) Pan/Tilt on/off.

SPEE - Seleziona la velocità di movimento.

DIMM - Seleziona la velocità del diffusore.

FANS - Seleziona la modalità di funzionamento delle ventole.

VER (Versione) - Visualizza la versione del software

ADJU - Il codice unità è "C050".

CH01~CH30 per la calibrazione dei motori.

MENU EDIT -

STEP (S-01 - S-48) - Queste sono le posizioni dei passi in cui vengono scritti i programmi. Vi è un totale di 48 passi. Vedere il programma di modifica a pagina 25.

SCXX (SC01 - SC30) - Queste sono le scene memorizzate nel programma. Vi è un totale di 30 scene.

Sottomenu:

C-01~C-30 - Modifica i canali di ciascuna scena.

TIME - Imposta il tempo per ciascuna scena.

CEDT - Modifica il programma tramite un controller esterno.

REC - Salva automaticamente i programmi personalizzati.

RUN - Esegue i programmi personalizzati.

Menu di sistema integrato Accu Spot Pro è dotato di un menu di sistema di facile navigazione. La sezione successiva descrive in dettaglio le funzioni di ogni comando del menu di sistema.

Per accedere al menu principale premere il pulsante MODE/ESC (7) sul pannello anteriore dell'unità. Premere i pulsanti UP (5) o DOWN (6) fino a raggiungere la funzione che si desidera modificare. Quando si è raggiunta la funzione che si desidera modificare premere il pulsante Enter. Di nuovo, premere i pulsanti UP o DOWN per modificare la funzione. Una volta completate le modifiche, premere il pulsante ENTER per memorizzare la modifica nel sistema; se il pulsante ENTER non viene premuto entro 8 secondi il sistema tornerà automaticamente alla sezione menu. Per uscire senza compiere alcuna modifica premere il pulsante MODE/ESC (4).

MENU PRINCIPALE ADDR -

ADDR Impostazioni indirizzi DMX tramite pannello di controllo -

1. Accedere al menu principale premendo il pulsante MODE/ESC.
2. Premere il pulsante UP fino a quando viene visualizzato "ADDR", quindi premere ENTER.
4. A questo punto il display visualizzerà "A001". Regolare l'indirizzo DMX premendo i pulsanti UP o DOWN.
5. Premere ENTER per confermare.
6. Premere il pulsante MODE/ESC per ritornare al menu principale.

Quando il display è su "A001", è possibile premere direttamente i pulsanti UP o DN per modificare l'indirizzo DMX iniziale.

MENU PRINCIPALE TEST -

TEST - Questo verifica le funzioni di ciascun canale.

1. Accedere al menu principale premendo il pulsante MODE/ESC.
2. Premere il pulsante UP fino a quando viene visualizzato "TEST", quindi premere ENTER.
3. A questo punto il display visualizzerà "T-01". Ora è possibile premere il pulsante UP e verificare i diversi canali.

4. Premere MODE/ESC per uscire.

MENU PRINCIPALE PLAY -

RUN - mette in funzione l'unità in modalità automatica come "master" in una configurazione Master/Slave o come unità stand-alone.

1. Accedere al menu principale premendo il pulsante MODE/ESC.
2. Premere il pulsante UP fino a quando viene visualizzato "PLAY", quindi premere ENTER.
3. Premere il pulsante UP fino a quando viene visualizzato "RUN", quindi premere ENTER.
4. Premere il pulsante UP o DOWN per scegliere fra "MSTR" o "ALON", selezionare l'opzione desiderata premendo ENTER, "PASS" lampeggerà sul display e l'unità avvierà il funzionamento.

AUDI - mette in funzione l'unità come "master" in una configurazione Sound Active o come unità stand-alone.

1. Accedere al menu principale premendo il pulsante MODE/ESC.
2. Premere il pulsante UP fino a quando viene visualizzato "PLAY", quindi premere ENTER.
3. Premere il pulsante UP fino a quando viene visualizzato "AUDI", quindi premere ENTER.
4. Premere il pulsante UP o DOWN per passare da "MSTR" ad "ALON", compiere la propria selezione quindi premere ENTER.

AUTO Si tratta di una modalità precauzionale nel caso il segnale DMX venga perduto. L'unità dispone di 4 modalità selezionabili, vedere a pagina 14 per una descrizione delle 4 modalità.

1. Accedere al menu principale premendo il pulsante MODE/ESC.
2. Premere il pulsante UP fino a quando viene visualizzato "PLAY", quindi premere ENTER.
3. Premere il pulsante UP fino a quando viene visualizzato "AUTO", quindi premere ENTER.
4. Ora è possibile scegliere fra "CLOSE", "HOLD" "AUTO", o "AUDI". L'impostazione predefinita è "HOLD".

5. Selezionare la modalità desiderata per il funzionamento dell'unità nel caso in cui venga perduto il segnale DMX, quindi premere ENTER.

MENU PRINCIPALE LAMPADA

ON/OFF - Con questa funzione è possibile spegnere e accendere manualmente la lampada.

1. Accedere al menu principale premendo il pulsante MODE/ESC.
2. Premere il pulsante UP fino a quando viene visualizzato "LAMP", quindi premere ENTER.
3. Premere il pulsante UP o DOWN per selezionare "ON" per attivare la funzione oppure "OFF" per disattivarla.
4. Premere ENTER per confermare.
5. Premere il pulsante MODE/ESC per ritornare al menu principale.

MENU PRINCIPALE RESE -

ALL - Quando viene attivata la funzione di reset, l'unità inizierà il movimento di ripristino.

1. Accedere al menu principale premendo il pulsante MODE/ESC.
2. Premere il pulsante UP fino a quando viene visualizzato "RESE", quindi premere ENTER.
3. Premere il pulsante UP fino a quando viene visualizzato "ALL".
4. Premere ENTER per ripristinare tutti i motori oppure premere MODE/ESC per annullare e ritornare al menu principale.

SCAN - Quando viene attivata questa funzione di reset, l'unità effettuerà il ripristino solo del motore pan/tilt.

1. Accedere al menu principale premendo il pulsante MODE/ESC.
2. Premere il pulsante UP fino a quando viene visualizzato "RESE", quindi premere ENTER.
3. Premere il pulsante UP fino a quando viene visualizzato "SCAN".

4. Premere ENTER per ripristinare i motori pan/tilt oppure premere MODE/ESC per annullare e ritornare al menu principale.

COLR - Quando viene attivata questa funzione di reset, l'unità effettuerà il ripristino solo del motore del disco colori.

1. Accedere al menu principale premendo il pulsante MODE/ESC.
2. Premere il pulsante UP fino a quando viene visualizzato "RESE", quindi premere ENTER.
3. Premere il pulsante UP fino a quando viene visualizzato "COLR".
4. Premere ENTER per ripristinare il motore del disco colori oppure premere MODE/ESC per annullare e ritornare al menu principale.

GOBO - Quando viene attivata questa funzione di reset, l'unità effettuerà il ripristino solo del motore del disco gobo.

1. Accedere al menu principale premendo il pulsante MODE/ESC.
2. Premere il pulsante UP fino a quando viene visualizzato "RESE", quindi premere ENTER.
3. Premere il pulsante UP fino a quando viene visualizzato "GOBO".
4. Premere ENTER per ripristinare il motore del disco gobo oppure premere MODE/ESC per annullare e ritornare al menu principale.

SHTR - Quando viene attivata questa funzione di reset, l'unità effettuerà il ripristino solo del motore otturatore/diffusore.

1. Accedere al menu principale premendo il pulsante MODE/ESC.
2. Premere il pulsante UP fino a quando viene visualizzato "RESE", quindi premere ENTER.
3. Premere il pulsante UP fino a quando viene visualizzato "SHTR".
4. Premere ENTER per ripristinare il motore otturatore/diffusore oppure premere MODE/ESC per annullare e ritornare al menu principale.

OTHR - Quando viene attivata questa funzione di reset, l'unità effettuerà il ripristino di tutti gli altri motori non elencati nel menu di RESET.

1. Accedere al menu principale premendo il pulsante MODE/ESC.
2. Premere il pulsante UP fino a quando viene visualizzato "RESE", quindi premere ENTER.
3. Premere il pulsante UP fino a quando viene visualizzato "OTHR".
4. Premere ENTER per ripristinare tutti gli altri motori oppure premere MODE/ESC per annullare e ritornare al menu principale.

MENU PRINCIPALE TIME -

LIFE - Con questa funzione è possibile visualizzare il tempo totale di funzionamento dell'unità.

1. Accedere al menu principale premendo il pulsante MODE/ESC.
2. Premere il pulsante UP fino a quando viene visualizzato "TIME", quindi premere ENTER.
3. Premere il pulsante UP fino a quando viene visualizzato "LIFE", quindi premere ENTER. Il display visualizzerà il tempo totale di funzionamento dell'unità.
4. Premere il pulsante MODE/ESC per ritornare al menu principale.

LAMP - Con questa funzione è possibile visualizzare il tempo totale di funzionamento della lampada.

1. Accedere al menu principale premendo il pulsante MODE/ESC.
2. Premere il pulsante UP fino a quando viene visualizzato "TIME", quindi premere ENTER.
3. Premere il pulsante UP fino a quando viene visualizzato "LAMP", quindi premere ENTER. Il display visualizzerà il tempo totale di funzionamento della lampada.
4. Premere il pulsante MODE/ESC per ritornare al menu principale.

CLMP - Con questa funzione è possibile azzerare il tempo totale di funzionamento della lampada. Nota molto importante: azzerare il tempo di funzionamento della lampada ogni volta che la stessa viene sostituita.

1. Accedere al menu principale premendo il pulsante MODE/ESC.
2. Premere il pulsante UP fino a quando viene visualizzato "TIME", quindi premere ENTER.
3. Premere il pulsante UP fino a quando viene visualizzato "CLMP", quindi premere ENTER.
4. Premere ENTER per confermare.
5. Premere il pulsante MODE/ESC per ritornare al menu principale.

MENU RPAN -

RPAN - Il movimento pan viene invertito.

1. Accedere al menu principale premendo il pulsante MODE/ESC.
2. Premere il pulsante UP fino a quando viene visualizzato "RPAN", quindi premere ENTER.
3. Premere il pulsante UP o DOWN per selezionare "ON" per attivare la funzione oppure "OFF" per disattivarla.
4. Premere ENTER per confermare.
5. Premere il pulsante MODE/ESC per ritornare al menu principale.

MENU RTILT -

RTILT - Il movimento tilt viene invertito.

1. Accedere al menu principale premendo il pulsante MODE/ESC.
2. Premere il pulsante UP fino a quando viene visualizzato "RTILT", quindi premere ENTER.
3. Premere il pulsante UP o DOWN per selezionare "ON" per attivare la funzione oppure "OFF" per disattivarla.
4. Premere ENTER per confermare.
5. Premere il pulsante MODE/ESC per ritornare al menu principale.

MENU FINE -

FINE - Questa funzione commuta il pan/tilt da 8 bit a 16 bit.

1. Accedere al menu principale premendo il pulsante MODE/ESC.

3. Premere il pulsante UP fino a quando viene visualizzato "FINE", quindi premere ENTER.
4. Premere il pulsante UP o DOWN per selezionare "ON" per attivare la funzione oppure "OFF" per disattivarla.
5. Premere ENTER per confermare.
6. Premere il pulsante MODE/ESC per ritornare al menu principale.

MENU DEGR -

DEGR - Con questa funzione è possibile commutare i gradi di pan.

1. Accedere al menu principale premendo il pulsante MODE/ESC.
2. Premere il pulsante UP fino a quando viene visualizzato "DEGR", quindi premere ENTER.
3. Premere i pulsanti UP o DOWN per selezionare "630" oppure "540".
4. Premere ENTER per confermare la selezione.
5. Premere il pulsante MODE/ESC per ritornare al menu principale.

MENU MIC -

MIC - Il microfono interno può essere reso più o meno sensibile.

1. Accedere al menu principale premendo il pulsante MODE/ESC.
3. Premere il pulsante UP fino a quando viene visualizzato "MIC", quindi premere ENTER.
4. A questo punto il display visualizzerà "M-01".
5. Premere il pulsante UP o DOWN per regolare la sensibilità del microfono fra "M-01 - M-99".
6. Premere ENTER per confermare di aver raggiunto il livello di sensibilità del microfono desiderato.
7. Premere il pulsante MODE/ESC per ritornare al menu principale.

MENU PRINCIPALE DISP -

VALU Visualizza il valore DMX-512 di ogni canale -

1. Accedere al menu principale premendo il pulsante MODE/ESC.
2. Premere il pulsante UP fino a quando viene visualizzato "DISP", quindi premere ENTER.
3. Premere il pulsante UP fino a quando viene visualizzato "VALU", quindi premere ENTER.
4. A questo punto il display visualizzerà "D-00". Premere il pulsante UP per selezionare il canale desiderato. Se si seleziona "D-05" il display visualizzerà solo il valore DMX del 5° canale
5. Premere ENTER per confermare.
6. Premere il pulsante MODE/ESC per ritornare al menu principale.

A questo punto il display cambierà in base al valore DMX del 5° canale.

D ON Accende e spegne il display digitale -

1. Accedere al menu principale premendo il pulsante MODE/ESC.
2. Premere il pulsante UP fino a quando viene visualizzato "DISP", quindi premere ENTER.
3. Premere il pulsante UP fino a quando viene visualizzato "D ON", quindi premere ENTER.
4. Premere il pulsante UP o DOWN per selezionare "ON" per attivare la funzione oppure "OFF" per disattivarla.
5. Premere ENTER per confermare.
6. Premere il pulsante MODE/ESC per ritornare al menu principale.

FLIP - Questa funzione inverte il display di 180°.

1. Accedere al menu principale premendo il pulsante MODE/ESC.
2. Premere il pulsante UP fino a quando viene visualizzato "DISP".

3. Premere il pulsante UP fino a quando viene visualizzato "FLIP", quindi premere ENTER.
4. Premere il pulsante UP o DOWN per selezionare "ON" per attivare la funzione oppure "OFF" per disattivarla.
5. Premere ENTER per confermare.
6. Premere il pulsante MODE/ESC per ritornare al menu principale.

MENU PRINCIPALE SPEC -

LAAU - Con questa funzione la lampada si accenderà automaticamente quando l'unità viene alimentata.

1. Accedere al menu principale premendo il pulsante MODE/ESC.
2. Premere il pulsante UP fino a quando viene visualizzato "SPEC", quindi premere ENTER.
3. Premere il pulsante UP fino a quando viene visualizzato "LAAU", quindi premere ENTER.
4. Premere il pulsante UP o DOWN per selezionare "ON" per attivare la funzione oppure "OFF" per disattivarla.
5. Premere ENTER per confermare.
6. Premere il pulsante MODE/ESC per ritornare al menu principale.

RDMX Con questa funzione è possibile modificare l'indirizzo DMX attraverso un qualsiasi controller DMX. Questa funzione è impostata di fabbrica su "ON".

1. Accedere al menu principale premendo il pulsante MODE/ESC.
2. Premere il pulsante UP fino a quando viene visualizzato "SPEC", quindi premere ENTER.
3. Premere il pulsante UP fino a quando viene visualizzato "RDMX", quindi premere ENTER.
4. Premere il pulsante UP per selezionare "ON" per attivare la funzione oppure "OFF" per disattivarla.
5. Premere ENTER per confermare e "PASS" lampeggerà velocemente.
6. Premere il pulsante MODE/ESC per ritornare al menu principale.

Per utilizzare questa funzione seguire le istruzioni:

Per regolare l'indirizzo dell'unità è necessario innanzi tutto andare all'indirizzo su cui l'unità è attualmente impostata. È quindi possibile regolare l'indirizzo. Innanzitutto assicurarsi che tutti i canali siano impostati sul valore di "0".

1. Sul controller DMX impostare il valore DMX del Canale 1 al valore "7".
2. Ora impostare il valore DMX del Canale 2 al valore "7" per regolare l'indirizzo iniziale fra 1 e 255. Per regolare l'indirizzo iniziale fra 256 e 511 impostare il Canale 2 al valore "8".
3. Impostare il valore DMX del Canale 3 all'indirizzo iniziale desiderato. Saranno necessari circa 20 secondi prima che l'unità accetti il nuovo indirizzo DMX.

ESEMPIO: Se si desidera che l'indirizzo sia 57 è necessario innanzitutto impostare l'indirizzo attualmente assegnato all'unità. Quindi impostare il valore del Canale 1 su "7", il valore del Canale 2 su "7" e il valore del Canale 3 su "57".

2° ESEMPIO: Di nuovo, se si desidera che l'indirizzo sia 420, impostare innanzitutto l'indirizzo attualmente assegnato all'unità, quindi impostare il valore del Canale 1 su "7", il valore del Canale 2 su "8" e il valore del Canale 3 su "164". (256 + 164 = 420)

DLOF - Con questa funzione è possibile accendere la lampada tramite DMX.

1. Accedere al menu principale premendo il pulsante MODE/ESC.
2. Premere il pulsante UP fino a quando viene visualizzato "SPEC", quindi premere ENTER.
3. Premere il pulsante UP fino a quando viene visualizzato "DLOF", quindi premere ENTER.
4. Premere il pulsante UP o DOWN per selezionare "ON" per attivare la funzione oppure "OFF" per disattivarla.
5. Premere ENTER per confermare.
6. Premere il pulsante MODE/ESC per ritornare al menu principale.

DLAY - Con questa funzione è possibile impostare un ritardo della lampada.

1. Accedere al menu principale premendo il pulsante MODE/ESC.
2. Premere il pulsante UP fino a quando viene visualizzato "SPEC", quindi premere ENTER.
3. Premere il pulsante UP fino a quando viene visualizzato "DLAY", quindi premere ENTER.
4. A questo punto il display visualizzerà "D-00". Premere il pulsante UP per selezionare il tempo di ritardo desiderato.
5. Premere ENTER per confermare.
6. Premere il pulsante MODE/ESC per ritornare al menu principale.

SPOT - Con questa funzione è possibile regolare la lampada tramite il pannello di controllo. L'otturatore viene aperto e la lampada può essere regolata. In questa modalità il dispositivo non risponderà ad alcun segnale di controllo.

1. Accedere al menu principale premendo il pulsante MODE/ESC.
2. Premere il pulsante UP fino a quando viene visualizzato "SPEC", quindi premere ENTER.
3. Premere il pulsante UP fino a quando viene visualizzato "SPOT", quindi premere ENTER.
4. Premere il pulsante UP o DOWN per selezionare "ON" per attivare la funzione oppure "OFF" per disattivarla.
5. Premere ENTER per confermare.
6. Premere il pulsante MODE/ESC per ritornare al menu principale.

DFSE - Con questa funzione è possibile ripristinare le impostazioni di fabbrica del dispositivo. Tutte le impostazioni verranno riportate ai valori predefiniti. Tutte le scene salvate o modificate verranno perse. Quando si ripristinano le impostazioni di fabbrica l'unità deve essere impostata sullo stesso indirizzo in cui si trovava quando sono state iniziate le modifiche.

1. Accedere al menu principale premendo il pulsante MODE/ESC.

2. Premere il pulsante UP fino a quando viene visualizzato "SPEC", quindi premere ENTER.
3. Premere il pulsante UP fino a quando viene visualizzato "DFSE", quindi premere ENTER.
4. A questo punto il display visualizzerà "ON/OFF".
5. Premere il pulsante UP per selezionare "ON" per attivare la funzione oppure "OFF" per disattivarla.
6. Premere ENTER per confermare.
7. Premere il pulsante MODE/ESC per ritornare al menu principale.

Quando si esce da questa funzione l'unità inizierà a ricaricare i dati.

FEED - Con questa funzione è possibile attivare o disattivare la correzione errori Pan/Tilt. Questa funzione correggerà automaticamente il Pan/Tilt se viene accidentalmente spostato fuori posto.

1. Accedere al menu principale premendo il pulsante MODE/ESC.
2. Premere il pulsante UP fino a quando viene visualizzato "SPEC", quindi premere ENTER.
3. Premere il pulsante UP fino a quando viene visualizzato "FEED", quindi premere ENTER.
4. Premere il pulsante UP o DOWN per selezionare "ON" per attivare la funzione oppure "OFF" per disattivarla.
5. Premere ENTER per confermare.
6. Premere il pulsante MODE/ESC per ritornare al menu principale.

SPEE - Con questa funzione è possibile selezionare la modalità di movimento

1. Accedere al menu principale.
2. Premere il pulsante UP fino a quando viene visualizzato "SPEC", quindi premere ENTER.
3. Premere il pulsante UP fino a quando viene visualizzato "SPEE", quindi premere ENTER.

4. Premere i pulsanti UP o DOWN per selezionare "SP-1" oppure "SP-2".
5. Premere ENTER per selezionare la modalità desiderata.

DIMM - Con questa funzione è possibile controllare la velocità del diffusore

1. Accedere al menu principale.
2. Premere il pulsante UP fino a quando viene visualizzato "SPEC", quindi premere ENTER.
3. Premere il pulsante UP fino a quando viene visualizzato "DIMM", quindi premere ENTER.
4. Premere i pulsanti UP o DOWN per selezionare "SLOW" oppure "FAST".
5. Premere ENTER per selezionare la modalità desiderata.

FANS - Con questa funzione è possibile selezionare le impostazioni della ventola fra High oppure Auto.

L'impostazione predefinita è Auto.

1. Accedere al menu principale premendo il pulsante MODE/ESC.
2. Premere il pulsante UP fino a quando viene visualizzato "FANS", quindi premere ENTER.
3. Premere i pulsanti UP o DOWN per selezionare "HIGH" oppure "AUTO".
4. Premere ENTER per confermare la selezione.
5. Premere il pulsante MODE/ESC per ritornare al menu principale.

VER - Utilizzare questa funzione per visualizzare la versione del software dell'unità.

1. Accedere al menu principale.
2. Premere il pulsante UP fino a quando viene visualizzato "SPEC", quindi premere ENTER.
3. Premere il pulsante UP fino a quando viene visualizzato "VER", quindi premere ENTER.

4. Il display visualizzerà "V-1.0", oppure può visualizzare anche "V-2.0", "V-9.9" ecc.
5. Premere MODE/ESC per uscire.

ADJU - Utilizzare questa funzione per assicurarsi che tutti i motori siano allineati e regolare i motori che non lo sono.

1. Accedere al menu principale.
2. Premere il pulsante UP fino a quando viene visualizzato "SPEC", quindi premere ENTER.
3. Premere il pulsante UP fino a quando viene visualizzato "ADJU", quindi premere ENTER.
4. Premere il pulsante UP fino a quando viene visualizzato "CODE", quindi premere ENTER.
5. Il display visualizzerà "CXXX", dove "XXX" rappresenta la password di calibrazione. La password di calibrazione è "C050." Utilizzare i pulsanti UP o DOWN per inserire la password corretta.
6. Una volta inserita la password corretta il display visualizzerà "CHXX", dove "XX" rappresenta il numero di canale dell'unità, nel caso di Accu Spot Pro 1~16.
7. Selezionare il canale che si desidera calibrare premendo i pulsanti UP o DOWN, quindi premere ENTER per confermare.
8. Il display visualizzerà quindi "xxxx", dove "xxxx" indica i valori calibrati.
9. Regolare il valore di calibrazione desiderato fra -128 e 127 premendo i pulsanti UP e DOWN. Nello scorrere avanti e indietro i valori di calibrazione si noteranno leggeri cambiamenti nel disco o nel motore che si sta cercando di calibrare.
10. Una volta ottenuta la calibrazione desiderata premere ENTER per confermare e salvare la calibrazione.
11. Una volta terminato completamente, premere MODE/ESC per ritornare al menu principale.

EDIT - Questa voce di menu permette di scrivere un programma in memoria (EEPROM) tramite il pannello di controllo o un controller esterno. **Vedere a pagina 32-34 per istruzioni più dettagliate.**

STEP - Con questa funzione è possibile programmare il numero di passi del programma specifico.

1. Accedere al menu principale.
2. Premere il pulsante UP fino a quando viene visualizzato "EDIT", quindi premere ENTER.
3. Premere il pulsante UP fino a quando viene visualizzato "STEP", quindi premere ENTER.
4. Il display visualizza "S-01", ad indicare il primo passo del programma. È possibile richiamare fino a 48 scene in "Run". Ad esempio, se viene visualizzato "S-05" significa che "Run" eseguirà le prime 5 scene salvate in "Edit".
5. Premere ENTER per salvare e quindi MODE/ESC per uscire.

SC01 - Con questa funzione è possibile selezionare il numero di scene del programma.

1. Accedere al menu principale.
2. Premere il pulsante UP fino a quando viene visualizzato "EDIT", quindi premere ENTER.
3. Premere il pulsante UP fino a quando viene visualizzato "SC01".
4. Il display visualizza "SC01", ad indicare la prima scena del programma. È possibile richiamare fino a 48 scene. Ad esempio, se viene visualizzato "SC05" significa che "Run" eseguirà le prime 5 scene salvate in "Edit".
5. Premere ENTER per salvare e quindi MODE/ESC per uscire.

REC - Con questa funzione è possibile registrare automaticamente le scene per il controller esterno.

1. Accedere al menu principale.

2. Premere il pulsante UP fino a quando viene visualizzato "EDIT", quindi premere ENTER.
3. Premere il pulsante UP fino a quando viene visualizzato "REC".
4. Il display ora visualizzerà "RE.XX", dove "XX" indica il numero della scena nella memoria interna in cui verranno memorizzate le scene del controller.
5. Premere il pulsante UP o DOWN per selezionare il numero di scena desiderato.
6. Premere ENTER per confermare e l'unità registrerà le scene dal controller esterno.
7. Premere il pulsante MODE/ESC per ritornare al menu principale.

RUN Con la funzione "RUN" è possibile eseguire il programma creato in precedenza. È possibile impostare il numero di passi sotto Step (S-01 - S-48). È possibile modificare le scene individuali sotto Edit.

1. Accedere al menu principale.
2. Premere il pulsante UP fino a quando viene visualizzato "EDIT", quindi premere ENTER.
3. Premere il pulsante UP fino a quando viene visualizzato "RUN", quindi premere ENTER.
4. Viene visualizzato "AUTO". Se viene premuto il pulsante UP, "SOUN" sarà visualizzato. Selezionare quale si desidera attivare e premere ENTER.
5. Premere UP, per selezionare "ALON" oppure "NAST". Queste impostazioni indicano rispettivamente le modalità stand-alone e master/slave.
6. Selezionare una modalità e premere ENTER per confermare.
7. Premere il pulsante MODE/ESC per ritornare al menu principale.

Procedura di modifica 1: utilizzando solo il pannello di controllo.

1. Accedere al menu principale.
2. Premere il pulsante UP fino a quando viene visualizzato "EDIT". Premere il tasto ENTER.
3. Il display visualizzerà "SCXX", dove "X" rappresenta il numero di scena. Ad esempio se viene visualizzato "SC01" significa che si modificherà la scena 1, quindi premere ENTER. È possibile modificare il numero di scena premendo il pulsante UP.
4. Premere ENTER, il display visualizzerà "C-X", dove "X" rappresenta il numero di canale. Se viene visualizzato "C-01" si modificherà il canale 1 della scena selezionata, quindi premere ENTER. È possibile modificare il numero di canale premendo il pulsante UP.
5. Il display visualizzerà quindi il valore DMX per il canale che si intende modificare. Verrà visualizzato come "11XX", cioè Canale 11 della scena da modificare, con un valore DMX pari a "XX".
6. Regolare il valore DMX premendo il pulsante UP fino ad ottenere l'effetto desiderato per il canale.
7. Premere ENTER per accedere alla modifica degli altri canali della scena.
8. Ripetere i passaggi da 5 a 8 fino a terminare l'impostazione dei valori DMX per tutti i canali della scena; ogni scena può avere un massimo di 15 canali.
9. Una volta completati tutti i canali, sul display lampeggerà "TIME", ad indicare il tempo necessario per eseguire la scena.
10. Premere ENTER per modificare il tempo necessario, il display visualizzerà "TXXX", dove "X" indica il tempo necessario ad eseguire la scena. Ad esempio, "T002" indica che la scena 1 necessita di 0,4 secondi per essere eseguita, "T015" indica che la scena 1 necessita di 3 secondi per essere eseguita.
11. Regolare il tempo necessario premendo il pulsante UP.
12. Premere ENTER per salvare le impostazioni per la scena che si sta modificando, il display visualizzerà automaticamente la scena successiva.

13. Ripetere i passaggi da 3 a 12 per modificare altre scene; è possibile modificare e salvare un massimo di 48 scene.
14. Premere MODE/ESC per uscire; le scene sono state modificate e salvate utilizzando il pannello di controllo. Il numero di passi può essere definito sotto "Step" e le scene possono essere richiamate sotto "Run". Per eseguire le scene vedere a pagina 32.

Procedura di modifica 2: utilizzando un controller esterno (Registrazione manuale delle scene una alla volta):

1. Accedere al menu principale.
2. Selezionare "EDIT" premendo i pulsanti UP o DOWN, quindi premere ENTER.
3. Il display visualizzerà "SC01".
4. Premere ENTER e il display visualizzerà "C-01".
5. Selezionare "CEDT" premendo il pulsante DOWN, quindi premere ENTER.
6. Il display visualizzerà "OFF", premere il pulsante UP in modo che venga visualizzato "ON", quindi premere ENTER.
7. Il display visualizzerà "SC02". La prima scena è stata scaricata con successo.
8. Regolare il tempo di passo necessario premendo il pulsante UP.
9. Richiamare la seconda scena dal controller.
10. Ripetere i passaggi da 7 a 9 fino a quando sono state scaricate tutte le scene desiderate.
11. Premere MODE/ESC per uscire. Il numero di passi può essere definito sotto "Step" e le scene possono essere richiamate sotto "Run".

Procedura di modifica 3: registrazione automatica delle scene selezionate da un controller esterno:

1. Accedere al menu principale.
2. Selezionare "EDIT" premendo i pulsanti UP o DOWN, quindi premere ENTER.
3. Premere il pulsante UP fino a quando il display visualizza "STEP", quindi premere ENTER.
4. Ora regolare ed impostare il numero di passi premendo i pulsanti UP o DOWN. Premere ENTER per confermare il numero di passi, e "PASS" verrà visualizzato brevemente.
5. Ora premere il pulsante DOWN fino a quando viene visualizzato "REC", quindi premere ENTER.
6. Il display ora visualizzerà "RE.XX", dove "XX" indica il numero della scena nella memoria interna in cui verranno memorizzate le scene del controller. Premere ENTER quando è stato selezionato il numero della scena.
7. Richiamare le scene sul controller, e l'unità registrerà automaticamente le scene dal controller. Dopo che il numero di scene selezionate dal menu "STEP" è stato caricato sull'unità, la procedura si arresterà e l'unità ritornerà al menu precedente.
8. Premere il pulsante MODE/ESC per uscire dal menu "EDIT" e ritornare al menu principale.

Quando viene alimentata, l'unità entrerà automaticamente in modalità "reset/test". Questa modalità riporta tutti i motori interni in posizione di riposo. Se vi è un problema interno con uno o più motori lampeggerà un codice errore sul display nella forma "XXEr", dove "XX" rappresenta un numero funzione. Ad esempio, se il display visualizza "02Er," significa che vi è qualche tipo di errore sul motore del canale 2. Se vi sono errori multipli durante la fase di avvio, essi lampeggeranno tutti sul display. Ad esempio, se l'unità presenta errori sul canale 1, sul canale 2 e sul canale 3 contemporaneamente, verranno visualizzati i messaggi di errore "01Er", "02Er," e "03Er" ripetutamente per 5 volte.

Se avviene un errore durante la procedura di avvio iniziale, l'unità genererà automaticamente un secondo segnale di ripristino e tenterà di riallineare tutti i motori e correggere gli errori, e se questi persistono dopo un secondo tentativo verrà compiuto anche un terzo tentativo.

Se dopo il terzo tentativo non tutti gli errori sono stati corretti, l'unità compierà le seguenti valutazioni:

- 1) 3 o più errori - L'unità non può funzionare correttamente con tre o più errori, pertanto l'unità entrerà in modalità stand-by fino a quando possono essere compiute le successive riparazioni.
- 2) Meno di 3 errori - Se l'unità presenta meno di 3 errori la maggior parte delle altre funzioni potrà funzionare correttamente. L'unità cercherà di operare normalmente fino a quando gli errori possono essere corretti da un tecnico. Gli errori in questione continueranno a lampeggiare sul display per ricordare la presenza di errori interni.

01Er – errore movimento PAN:

Se il giunto non è situato in posizione predefinita dopo l'avvio o dopo un comando di ripristino. Questo messaggio apparirà dopo il ripristino dell'unità se il circuito di indicizzazione magnetica del giunto pan presenta un malfunzionamento (guasto del sensore o magnete mancante) oppure se si verifica un guasto del motore passo-passo (motore difettoso o trasmissione IC difettosa del motore sul PCB principale).

02Er – errore movimento TILT:

Se la testa non è situata in posizione predefinita di tilt dopo l'avvio o dopo un comando di ripristino. Questo messaggio apparirà dopo il ripristino dell'unità se il circuito di indicizzazione magnetica del tilt presenta un malfunzionamento (guasto del sensore o magnete mancante) oppure se si verifica un guasto del motore passo-passo (motore difettoso o trasmissione IC difettosa del motore sul PCB principale).

03Er - Errore disco colori:

Se il disco colori non è situato in posizione predefinita dopo l'avvio o dopo un comando di ripristino. Questo messaggio apparirà dopo il ripristino dell'unità se il circuito di indicizzazione magnetica del disco colori presenta un malfunzionamento (guasto del sensore o magnete mancante) oppure se si verifica un guasto del motore passo-passo (motore difettoso o trasmissione IC difettosa del motore sul PCB principale).

04Er - Errore disco gobo rotante:

Se il disco gobo non è situato in posizione predefinita dopo l'avvio o dopo un comando di ripristino. Questo messaggio apparirà dopo il ripristino dell'unità se il circuito di indicizzazione magnetica del disco gobo presenta un malfunzionamento (guasto del sensore o magnete mancante) oppure se si verifica un guasto del motore passo-passo (motore difettoso o trasmissione IC difettosa del motore sul PCB principale).

Modalità operative: Accu Spot Pro può funzionare in tre differenti modalità. La sezione successiva descriverà in dettaglio le diverse modalità operative.

• **Modalità stand-alone -**

L'unità risponderà ai suoni oppure eseguirà i programmi memorizzati.

• **Modalità Master/Slave -**

È possibile creare un collegamento a cascata per un massimo di 16 unità per ottenere uno show di luci sincronizzate senza la necessità di un controller esterno. Le unità risponderanno ai suoni oppure eseguiranno i programmi memorizzati.

• **Modalità controllo DMX -**

Questa funzione permette di controllare ciascuna caratteristica delle unità individuali con un controller DMX-512 standard quale ad esempio Elation® Show Designer™.

Controllo DMX Universale: Questa funzione permette di utilizzare un controller DMX-512 universale quale Elation® DMX Operator™ oppure Elation® Show Designer™ per controllare il movimento della testa, il disco colori, il disco gobo, il prisma e l'otturatore (stroboscopico). Un controller DMX permette di creare programmi unici su misura per le necessità individuali.

NOTE: Accu Spot Pro è provvisto di una modalità precauzionale nel caso venga perduto il segnale DMX. Si veda AUTO a pagina 14 e 18 per le diverse modalità.

1. Accu Spot Pro utilizza sedici canali DMX. Vedere le pagine 42-45 per una descrizione dettagliata delle caratteristiche DMX.
2. Per controllare l'unità in modalità DMX seguire le procedure di installazione a pagina 10-12 nonché le specifiche di installazione incluse con il controller DMX.
3. Utilizzare i fader del controller per controllare le varie caratteristiche dell'unità DMX.
4. Questo permetterà di creare i propri programmi.
5. Seguire le istruzioni a pagina 16 per impostare l'indirizzo DMX.
6. Per cablaggi particolarmente estesi (oltre 30 metri) utilizzare un terminatore sull'ultima unità.
7. Per avere aiuto nel funzionamento in modalità DMX consultare il manuale incluso con il controller DMX.

Stand-Alone (Sound Active oppure Programma Automatico):

questa modalità permette ad una singola unità di funzionare al ritmo della musica oppure di eseguire un programma memorizzato.

1. Accedere al menu principale.
2. Premere il pulsante UP fino a quando viene visualizzato "PLAY", quindi premere ENTER.
3. Premere il pulsante UP fino a quando viene visualizzato "AUTO", quindi premere ENTER.
4. Premere UP per selezionare "OFF", "RUN", oppure "AUDI". "RUN" farà sì che l'unità esegua un programma memorizzato. "AUDI" renderà l'unità sound active.
5. Selezionare una modalità, quindi premere ENTER per confermare.
6. Premere il pulsante MODE/ESC se si desidera ritornare al menu principale.
7. È possibile modificare lo show o invertire le funzioni pan e tilt nel menu di sistema seguendo le istruzioni a pagina 22.

Funzionamento Master-Slave (Sound Active oppure Programma Automatico): questa funzione permette di collegare fino a 16 unità e farle funzionare senza un controller. Le unità possono eseguire un programma memorizzato oppure funzionare in modalità sound active. In modalità Master-Slave una unità agisce da unità di controllo mentre le altre reagiscono ai programmi dell'unità di controllo. Qualsiasi unità può funzionare come Master o come Slave.

1. Utilizzando cavi per microfoni XLR standard collegare a cascata le unità tramite il connettore XLR sul retro delle unità stesse. Ricordare che il connettore XLR maschio è l'ingresso e il connettore XLR femmina è l'uscita. La prima unità nella catena (master) utilizzerà solo il connettore XLR femmina - L'ultima unità nella catena utilizzerà solo il connettore XLR maschio. Per cablaggi particolarmente estesi si suggerisce di utilizzare un terminatore sull'ultima unità.
2. Accedere al menu principale.
3. Premere il pulsante UP fino a quando viene visualizzato "PLAY", quindi premere ENTER.
4. Premere il pulsante UP per scegliere fra "RUN" oppure "AUDI". "RUN" farà sì che le unità eseguano un programma memorizzato. "AUDI" renderà le unità sound active.
5. Premere UP, per selezionare "ALON" oppure "NAST". Queste impostazioni indicano rispettivamente le modalità stand-alone e master/slave.
6. Selezionare una modalità, quindi premere ENTER per confermare.
7. Premere il pulsante MODE/ESC se si desidera ritornare al menu principale.
8. È possibile modificare lo show o invertire le funzioni pan e tilt nel menu di sistema seguendo le istruzioni a pagina 22.

Attenzione: sostituire sempre con l'esatto tipo di lampada e fusibile, a meno che venga specificato diversamente da un tecnico autorizzato American DJ Supply®. La sostituzione con qualsiasi altro oggetto diverso dalle parti specificate può danneggiare l'unità e rendere nulla la garanzia del produttore.

Attenzione: se continuano a bruciarsi le lampade e i fusibili SMETTERE di utilizzare l'unità. Contattare l'assistenza clienti per avere ulteriori istruzioni, potrebbe essere necessario restituire l'unità per la manutenzione. Se si continua ad utilizzare l'unità potrebbero risultare gravi danni.

Sostituzione lampada: Attenzione! Non provare mai a sostituire la lampada quando l'unità è collegata all'alimentazione. Scollegare sempre l'alimentazione principale e lasciare tempo sufficiente all'unità di raffreddarsi prima di provare a sostituire la lampada. La sostituzione della lampada è semplificata dall'inclusione di un blocco lampada estraibile fissato da due viti a stella.

1. Assicurarsi di seguire le procedure di manipolazione appropriate relative alle lampade a scarica.
2. Rimuovere le tre piccole viti indicate con A, B, e C sul retro dell'unità
3. Dopo aver rimosso le viti, estrarre delicatamente il blocco della presa dal retro dell'unità per esporre la lampada.
4. Rimuovere attentamente la vecchia lampada e gettarla nei rifiuti.
5. Sostituire la lampada con un esemplare identico e rimontare il tutto in ordine inverso.
6. Dopo aver sostituito la lampada seguire le procedure di ottimizzazione descritte alla pagina successiva per assicurarsi che la lampada sia centrata nel riflettore

Sostituzione fusibile: il portafusibili è situato sul retro dell'unità al di sopra del cavo di alimentazione. Scollegare l'unità dall'alimentazione principale. Inserire un cacciavite a testa piatta standard nell'alloggio del portafusibile, situato sul retro dell'unità. Ruotare il cacciavite in senso antiorario per rimuovere il portafusibile. Rimuovere il vecchio fusibile e gettarlo via, quindi sostituire con un fusibile dello stesso tipo. Inserire di nuovo il fusibile nel suo alloggiamento.

Accu Spot Pro Ottimizzazione Allineamento Lampada

Questa procedura centra la lampada nel riflettore. Una corretta ottimizzazione estende la vita della lampada ed assicura una resa brillante e pulita. Un'ottimizzazione non adeguata può creare una sfumatura di giallo e ridurre l'intensità della lampada. **NOTA: le viti di registrazione della lampada sono etichettate 1, 2, e 3.**

1. Assicurarsi che l'alimentazione principale sia scollegata e lasciare che l'unità si raffreddi. Se l'unità è stata appena installata si può ignorare questo passaggio.
2. Compire una regolazione preliminare: avvitare le tre viti di registrazione della lampada completamente (in senso orario) Quindi svitare ognuna di esse (in senso antiorario) di circa tre giri completi.
3. Accendere l'unità e attendere che effettui il ripristino.
4. Utilizzando un controller DMX o il pannello di controllo sull'unità, accendere la lampada e mettere a fuoco la luce su una superficie piatta.
5. Centrare l'hot-spot (la parte più luminosa del raggio) utilizzando le 3 viti di registrazione. Avvitare una vite alla volta per trascinare l'hot-spot diagonalmente attraverso l'immagine proiettata. Se non è possibile individuare un hot-spot, regolare la lampada fino a quando la luce è uniforme.
6. Per ridurre un hot spot, ritrarre la lampada avvitando tutte e tre le viti in senso orario di un 1/4 di giro alla volta fino a quando la luce è distribuita uniformemente.
7. Se la luce è più luminosa alle estremità che al centro, o se la resa della luce è bassa, la lampada è troppo arretrata all'interno del riflettore. "Spingere" fuori la lampada avvitando le viti.

Accu Spot Pro Caratteristiche DMX

Canale	Valore	Funzione
1	0 - 255	MOVIMENTO PAN 8bit
2	0 - 255	PAN FINE 16bit
3	0 - 255	MOVIMENTO TILT 8bit
4	0 - 255	TILT FINE 16bit
5		DISCO COLORI
	0 - 13	APERTO/BIANCO
	14 - 27	ROSSO
	28 - 41	BLU
	42 - 55	VERDE
	56 - 69	GIALLO
	70 - 83	MAGENTA
	84 - 97	ARANCIO
	98 - 111	VIOLA
	112 - 127	ROSA
	128 - 187	EFFETTO ARCOBALENO IN AVANTI VELOCE - LENTO
	188 - 193	NESSUNA ROTAZIONE
	194 - 255	EFFETTO ARCOBALENO INDIETRO LENTO - VELOCE
6		GOBO ROTANTI
	0-9	SPOT/APERTO
	10-19	GOBO ROTANTE 1
	20-29	GOBO ROTANTE 2
	30-39	GOBO ROTANTE 3
	40-49	GOBO ROTANTE 4
	50-59	GOBO ROTANTE 5
	60-69	GOBO ROTANTE 6
	70-89	GOBO 1 SHAKE LENTO - VELOCE
	90-109	GOBO 2 SHAKE LENTO - VELOCE
	110-129	GOBO 3 SHAKE LENTO - VELOCE
	130-149	GOBO 4 SHAKE LENTO - VELOCE
	150-169	GOBO 5 SHAKE LENTO - VELOCE

Accu Spot Pro		Caratteristiche DMX Cont.
Canale	Valore	Funzione
6		GOBO ROTANTI CONT.
	170-189	GOBO 6 SHAKE LENTO - VELOCE
	190-255	SCORRIMENTO DISCO GOBO ROTANTE LENTO - VELOCE
7		INDICE GOBO ROTANTE
	0-127	INDICIZZAZIONE GOBO
	128-187	ROTAZIONE GOBO IN AVANTI VELOCE - LENTO
	188-193	NESSUNA ROTAZIONE
	194-255	ROTAZIONE GOBO INDIETRO LENTO - VELOCE
8		GOBO FISSI
	0-13	SPOT/APERTO
	14-27	GOBO 1
	28-41	GOBO 2
	42-55	GOBO 3
	56-69	GOBO 4
	70-83	GOBO 5
	84-97	GOBO 6
	98-111	GOBO 7
	112-127	GOBO 1 SHAKE LENTO - VELOCE
	128-143	GOBO 2 SHAKE LENTO - VELOCE
	144-159	GOBO 3 SHAKE LENTO - VELOCE
	160-175	GOBO 4 SHAKE LENTO - VELOCE
	176-191	GOBO 5 SHAKE LENTO - VELOCE
	192-207	GOBO 6 SHAKE LENTO - VELOCE
	208-223	GOBO 7 SHAKE LENTO - VELOCE
	224-255	ROTAZIONE DISCO GOBO LENTO - VELOCE

Accu Spot Pro		Caratteristiche DMX Cont.
Canale	Valore	Funzione
9		PRISMI ROTANTI MACRO PRISMI/GOBO
	0-3	APERTO
	4-63	ROTAZIONE PRISMA IN AVANTI VELOCE - LENTO
	64-67	NESSUNA ROTAZIONE
	68-127	ROTAZIONE PRISMA INDIETRO LENTO-VELOCE
	128-135	MACRO 1
	136-143	MACRO 2
	144-151	MACRO 3
	152-159	MACRO 4
	160-167	MACRO 5
	168-175	MACRO 6
	176-183	MACRO 7
	184-191	MACRO 8
	192-199	MACRO 9
	200-207	MACRO 10
	208-215	MACRO 11
	216-223	MACRO 12
224-231	MACRO 13	
232-239	MACRO 14	
240-247	MACRO 15	
248-255	MACRO 16	
10		MESSA A FUOCO
	0-255	REGOLAZIONE DA LONTANO A VICINO
11		OTTURATORE E LUCE STROBOSC.
	0-31	OTTURATORE CHIUSO
	32-63	OTTURATORE APERTO
	64-95	EFFETTO STROBOSCOPICO LENTO - VELOCE
	96-127	OTTURATORE APERTO
	128-159	EFFETTO PULSANTE

Accu Spot Pro		Caratteristiche DMX Cont.
Canale	Valore	Funzione
11		OTTURATORE E LUCE STROBOSC. CONT.
	160-191	OTTURATORE APERTO
	192-223	EFFETTO STROBOSC. CASUALE
	224-255	OTTURATORE APERTO
12		DIFFUSORE (INTENSITÀ)
	0-255	INTENSITÀ 0% - 100%
13		VELOCITÀ MOVIMENTO PAN/TILT
	0-225	VELOCITÀ MAX - MIN
	226-235	BLACKOUT PER MOVIMENTO
	236-245	BLACKOUT DA TUTTI I CAMBIAMENTI DISCO
	246-255	NESSUNA FUNZIONE
14		ON/OFF LAMPADA, RESET, PROGRAMMI INTERNI
	0-19	SOSTITUZIONE COLORE NORMALE
	20-39	SOSTITUZIONE COLORE IN QUALSIASI POSIZIONE
	40-59	LAMPADA ON
	60-79	LAMPADA OFF
	80-99	RIPRISTINA TUTTI I MOTORI
	100-119	PROGRAMMA INTERNO 1
	120-139	PROGRAMMA INTERNO 2
	140-159	PROGRAMMA INTERNO 3
	160-179	PROGRAMMA INTERNO 4
	180-199	PROGRAMMA INTERNO 5
	200-219	PROGRAMMA INTERNO 6
	220-239	PROGRAMMA INTERNO 7
240-255	SOUND ACTIVE	

Accu Spot Pro **Sostituzione Gobo**
Attenzione! Non aprire mai l'unità quando questa è in funzione.
 Scollegare sempre l'alimentazione principale prima di provare a sostituire i gobo.

1. Rimuovere la parte inferiore della testa mobile per accedere ai dischi gobo.
2. Innanzitutto rimuovere la piastra della lente anteriore svitando le tre viti a stella. Quindi svitare le quattro viti a stella che sorreggono la parte inferiore del guscio della testa. Due viti sono nella parte anteriore e due nella parte posteriore
3. Una volta rimosso il guscio è possibile accedere ai dischi gobo. Ruotare il disco gobo desiderato con la mano fino a quando si raggiunge il gobo che si desidera sostituire.
4. Disco Gobo statico: spingere all'infuori con le dita il gobo verso la parte posteriore, quindi farlo scivolare fuori dal disco. Rimuovere l'anello di contenimento dal telaio del gobo e rimuovere il gobo. Inserire il nuovo gobo nel telaio e riposizionare l'anello di contenimento. Far scivolare il nuovo gobo in posizione e rimontare il guscio.
Nota: rimuovere l'anello di contenimento utilizzando l'unghia o un cacciavite a testa piatta.
5. Sostituire il gobo facendo scivolare il nuovo gobo in posizione e rimontando quindi il guscio.

Pulizia dell'unità: a causa di residui di nebbia, fumo e polvere, la pulizia delle lenti ottiche interne ed esterne e degli specchi deve essere compiuta periodicamente per ottimizzare la resa luminosa. La frequenza di pulizia dipende dall'ambiente in cui opera l'unità (ad esempio fumo, residui di nebbia, polvere, rugiada). Se utilizzata frequentemente in un ambiente di club si raccomanda la pulizia su base mensile. Una pulizia periodica assicura longevità e resa pulita.

1. Utilizzare normale detergente per vetri e un panno morbido per pulire la custodia esterna.
2. Utilizzare un pennello per pulire le ventole di raffreddamento e la griglia della ventola.
3. Pulire le ottiche esterne e gli specchi con un detergente per vetro e un panno morbido ogni 20 giorni.
4. Pulire le ottiche interne con un detergente per vetro e un panno morbido ogni 30-60 giorni.
5. Assicurarsi sempre di asciugare completamente tutte le parti prima di ricollegare l'unità.

Risoluzione dei problemi: vengono di seguito elencati alcuni problemi comuni che si possono riscontrare con le relative soluzioni.

Nessuna emissione di luce dall'unità:

1. Assicurarsi di aver collegato l'unità ad una presa elettrica standard a 120v.
2. Assicurarsi che il fusibile esterno non sia bruciato. Il fusibile è posizionato sul retro dell'unità.
3. Rimuovere il portalamпада e assicurarsi che la lampada sia correttamente inserita nell'alloggiamento. Talvolta le lampade si allentano durante la spedizione, assicurarsi che la lampada sia correttamente e completamente inserita.
4. Assicurarsi che il portafusibili sia completamente e correttamente posizionato.

L'unità non risponde ai suoni:

1. Le basse frequenze (bassi) dovrebbero far sì che l'unità risponda ai suoni.

Il picchietto sul microfono, la quiete o i suoni ad alta frequenza potrebbero non attivare l'unità.

Modello:	Accu Spot Pro
Tensione*:	120v/60Hz oppure 230v/50Hz
Lampada:	ZB-MSD250/2, 250w
Dimensioni:	15"(Lungh.) x 17.7"(Largh.) x
22"(Alt.)	380mm x 450mm x 560mm
Colori:	8 più il bianco
Gobo:	Disco 1: 6 Rotanti + Spot Disco 2: 7 Statici + Spot 26,7mm Esterno/ 24,7mm Visibile
Peso:	51 Lbs. / 23 kg.
Fusibile:	8A (120v) / 4A (220v)
Ciclo Duty:	Nessuno
DMX:	14 canali
Sound Active:	Sì
Posizione di funzionamento:	qualsiasi posizione sicura e stabile

*La tensione è pre-impostata in fabbrica e non può essere selezionata dall'utente.

Nota: le specifiche e i miglioramenti nella progettazione di questa unità e di questo manuale sono soggette a modifica senza alcuna notifica scritta preventiva.

ADJ Supply Europe B.V.
Junostraat 2 6468 EW Kerkrade
The Netherlands

Web: www.americanaudio.eu / E-mail: service@americandj.eu