



**FM TRANSCEIVER**

**FT-1802E**

**MANUALE D'USO**



**VERTEX STANDARD CO., LTD.**

4-8-8 Nakameguro, Meguro-Ku, Tokyo 153-8644, Japan

**VERTEX STANDARD**

**US Headquarters**

10900 Walker Street, Cypress, CA 90630, U.S.A.

**YAESU EUROPE B.V.**

P.O. Box 75525, 1118 ZN Schiphol, The Netherlands

**YAESU UK LTD.**

Unit 12, Sun Valley Business Park, Winnall Close  
Winchester, Hampshire, SO23 0LB, U.K.

**VERTEX STANDARD HK LTD.**

Unit 5, 20/F., Seaview Centre, 139-141 Hoi Bun Road,  
Kwun Tong, Kowloon, Hong Kong

# Indice

<b>Introduzione</b> .....	1	Richiamo delle frequenze memorizzate	34
<b>Caratteristiche tecniche</b> .....	2	Associare una etichetta alfanumerica	35
<b>Accessori e opzioni</b> .....	3	ad una locazione della memoria	35
Accessori in dotazione	3	Spostamento di sintonia in moda memoria	36
Opzioni disponibili	3	Nascondere dei canali in memoria	36
<b>Installazione</b> .....	4	Funzionamento della memoria a	
Ispezione preliminare	4	gruppi di canali "banchi"	37
Suggerimenti per l'installazione	4	Attribuzione di un canale memoria	
Informazioni sulla sicurezza	5	ad un banco	37
Considerazioni relative all'antenna	6	Richiamo di banco dalla memoria	37
Installazione veicolare	7	Rimozione di un canale memoria	
Collegamento d'alimentazione veicolare	8	da un banco	38
Altoparlante esterno	8	Cambiare il nome banco memoria	38
Installazione stazione di base	9	Canale memoria "Home"	39
Alimentatore rete	9	Modo memoria esclusivo	40
<b>Comandi e connettori sul pannello frontale</b> ...	10	<b>Scansione</b> .....	41
<b>Comandi microfono</b> .....	12	Funzionamento base scansione	41
<b>Connessioni sul pannello posteriore</b> .....	13	Impostazione del criterio riavvio scansione	42
<b>Uso semplificato</b> .....	14	Esclusione locazioni memoria	
Accensione / spegnimento	14	dalla scansione	43
Regolazione del volume	14	Scansione lista preferenziale	
Regolazione soglia squelch	14	canali in memoria	44
Esplorazione banda	15	Scansione banchi memoria	45
1) Manopola di sintonia	15	Limiti banda in scansione programmabili	46
2) Immissione diretta tramite tastiera	15	Monitorizzazione sul canale prioritario	47
3) Scansione	15	Modo reversibilità priorità	47
Trasmissione	16	Scansione allarme meteo	48
Regolazione della potenza d'uscita	16	Cicalino sugli estremi di banda	48
<b>Operatività evoluta</b> .....	17	<b>Funzionamento della ricerca intelligente</b> ....	49
Ricezione informazioni meteo	17	<b>Collegamenti tramite Internet</b> .....	51
Blocco comandi	18	Modo SRG (gruppo radio gemellato)	51
Nota associata alla pressione dei tasti	18	Modo FRG (gruppo radio amici)	51
Selezione del passo di canalizzazione	19	<b>ARTS™</b> .....	54
Luminosità del visore	19	Impostazione di base di ARTS™ ed utilizzo	54
Squelch RF	20	Opzioni sull'intervallo di	
Uso con ripetitori	21	interrogazione ARTS™	55
Spaziatura standard	21	Cicalino opzionale d'avviso ARTS™	55
Spaziatura automatica ARS	22	Impostazione dell'identificazione	
Tono di chiamata (1750 Hz)	22	stazione in CW	56
Memorizzazione con frequenza		<b>Funzionalità esercitazioni in CW</b> .....	57
di trasmissione separate	23	<b>Funzionamento in "Packet"</b> .....	58
Verifica frequenza ingresso ripetitore	23	<b>Altre impostazioni</b> .....	59
Funzionamento CTCSS / DCS	24	Password	59
Subtoni CTCSS	24	Temporizzatore di tempo	
Funzionamento DCS	25	massimo di trasmissione (TOT)	60
Scansione per identificare i toni	26	Funzione spegnimento automatico APO	60
EPCS	27	Blocco trasmissione canale	
Funzionamento avviso chiamata		occupato (BCLO)	61
CTCSS/DCS/EPCS	29	Programmazione funzione tasti microfono	62
Funzionamento a toni misti	30	Larghezza di banda e guadagno microfonico	63
Funzionamento del DTMF	31	Guadagno microfonico	63
Generazione manuale di toni DTMF	31	Inversione codici DCS	64
Combinatore automatico DTMF	31	<b>Procedura azzeramento</b> .....	65
<b>Funzionamento della memoria</b> .....	33	<b>Clonazione</b> .....	66
Scrittura in memoria	33	<b>Sistema impostazione tramite menù</b> .....	68

# INTRODUZIONE

---

L'**FT-1802E** è un robusto ricetrasmittitore FM veicolare con elevata potenza d'uscita per la banda amatoriale dei 144 MHz, il cui ricevitore ha prestazioni ai massimi livelli. Le sue caratteristiche qualificanti sono:

- Potenza d'uscita 50 W, regolabile su quattro livelli per adeguarsi ad ogni condizione operativa.
- Copertura estesa del ricevitore: 136 - 174 MHz.
- Immissione diretta della frequenza tramite tastiera posta sul microfono.
- Protezione eccellente verso la distorsione per intermodulazione, grazie al famoso preselettore evoluto della Yaesu.
- Ben 221 canali memorizzabili (ripartiti tra 200 di base, 10 limiti banda, un canale Home) che registrano la spaziatura prevista per i ripetitori, anche se anomala, i toni CTCSS ed un'etichetta alfanumerica di 6 caratteri per facilitare il riconoscimento dei canali.
- 10 canali radiodiffusione previsioni meteo NOAA, con tono allerta a volume regolabile.
- Codificatore / decodificatore subtoni e codici CTCSS entrocontenuto.
- La funzione di ricerca intelligente "Smart Search™", che spazzola automaticamente la banda registrando le frequenze attive in banchi di memoria dedicati, ideale per trovare i ripetitori quando si opera per la prima volta in una zona.
- Sistema completo di menù che consente di personalizzare molte caratteristiche dell'apparecchio.
- Esclusivo schermo multifunzionale LCD Yaesu.

Altre caratteristiche salienti sono: temporizzatore di massima durata della trasmissione continua (TOT), spegnimento temporizzato automatico (APO), spaziatura automatica per ripetitori (ARS) e circuito per la riduzione della deviazione in aree con traffico radio elevato. Un nuovo circuito dell'S-Meter e dello squelch consente all'utente di programmare l'apertura dello squelch ad un determinato livello anziché procedere per tentativi sino a impostare correttamente la soglia.

Congratulazioni per l'acquisto di questo ricetrasmittitore Yaesu! Se questo è il vostro primo apparecchio o la vostra stazione già si basa sugli apparecchi Yaesu, state pur certi che il vostro ricetrasmittitore vi fornirà per anni un soddisfacente funzionamento. La Yaesu, grazie alla rete mondiale di Rivenditori e di Centri di Assistenza di cui dispone, resta pronta ad ogni eventuale necessità, ritenetevi liberi di contattarci se volete spiegazioni o assistenza tecnica.

Si raccomanda di leggere con particolare attenzione questo manuale prima di iniziare ad utilizzare l'**FT-1802E**, per essere a conoscenza di tutte le capacità del vostro nuovo ricetrasmittitore.

# CARATTERISTICHE TECNICHE

---

## Generali

<b>Bande di frequenze:</b>	Tx 144 - 146 MHz Rx 144 - 146 MHz o 136 - 174 MHz
<b>Passi di sintonia:</b>	5/10/12,5/15/20/25/50/100 kHz
<b>Spaziatura standard ripetitori:</b>	±600 kHz
<b>Stabilità in frequenza:</b>	migliore di ±10 ppm (−20 °C to +60 °C)
<b>Tipo di emissione:</b>	F2D/F3E
<b>Impedenza d'antenna:</b>	50 Ω sbilanciati
<b>Tensione di alimentazione:</b>	13.8 VCC ±15%, negativo a massa
<b>Consumo:tipico:</b>	RX inferiore a 0.7 A, inferiore a 0.3 A (silenziato) TX 10 A (50 W) / 7 A (25 W) / 5 A (10 W) / 4 A (5 W)
<b>Gamma temperatura funz.:</b>	−20° C to +60° C
<b>Dimensioni (L x A x P):</b>	140 x 40 x 146 mm (escluso manopole)
<b>Peso:</b>	circa 1.2 Kg

## Trasmittitore

<b>Potenza d'uscita:</b>	50 W/25 W/10 W/5 W
<b>Sistema di modulazione:</b>	reattanza variabile
<b>Deviazione massima:</b>	±5 kHz (larga) ±2.5 kHz (stretta)
<b>Livello emissioni spurie:</b>	inferiori a 60 dB
<b>Microphone Impedance:</b>	2 kΩ

## Ricevitore

<b>Circuito:</b>	supereterodina a doppia conversione
<b>Frequenze intermedie:</b>	21.7 MHz e 450 kHz
<b>Sensibilità a 12 dB SINAD:</b>	migliore di 0.2 μV
<b>Selettività (−6/−60dB):</b>	12 kHz/28 kHz (larga) 9 kHz/22 kHz (stretta)
<b>Reiezione di media freq.:</b>	migliore di 70 dB
<b>Reiezione d'immagine:</b>	migliore di 70 dB
<b>Potenza d'uscita in BF:</b>	3 W su 4 Ω con distorsione THD 10%

*Le caratteristiche tecniche possono essere soggette a modifiche senza preavviso od obbligo e sono garantite solo nella banda amatoriale dei 144 MHz. Le gamme di frequenza e le funzioni ripetitori diverse nelle varie versioni del ricetrasmittitore, consultate il vostro rivenditore.*

# ACCESSORI E OPZIONI

## ACCESSORI IN DOTAZIONE

Microfono <b>MH-48A6J</b> .....	1
Staffa di supporto per montaggio veicolare <b>MMB-36</b> .....	1
Cavetti di alimentazione in CC con fusibile (T9021715) .....	1
Fusibile di scorta da 15 A (Q0000081) .....	2
Manuale operativo .....	1
Cartolina garanzia .....	1

## OPZIONI DISPONIBILI

Altoparlante esterno di maggiore potenza <b>MLS-100</b>	
Alimentatore da rete (25 A) <b>FP-1030A</b>	

### Precauzioni D'uso

Questo ricetrasmittitore lavora su frequenze che non sono generalmente consentite, per il suo utilizzo l'utente deve essere in possesso della licenza di stazione di amatore, L'uso è consentito solo nella banda adibita al servizio di amatore.

Lista delle aree autorizzate			
AUT	BEL	DNK	FIN
FRA	DEU	GRC	ISL
IRL	ITA	LIE	LUX
NLD	NOR	PRT	ESP
SWE	CHE	GBR	

# ***INSTALLAZIONE***

---

In questo capitolo viene descritta l'installazione del **FT-1802E** in una stazione radioamatoriale tipica. Si suppone che voi, essendo radioamatori con licenza, abbiate delle conoscenze tecniche e concettualmente sappiate come operare. Dedicate maggior tempo per accertarvi che i requisiti di sicurezza e tecnici specificati in questo capitolo siano strettamente rispettati.

---

## **ISPEZIONE PRELIMINARE**

---

Subito dopo che si è estratto l'apparato dall'imballo è opportuno effettuare un'ispezione preliminare di controllo. Verificate che tutti i comandi e gli interruttori lavorino liberamente e l'integrità dell'apparato. Scuotetelo leggermente per accertarvi che non ci siano componenti interni staccatisi durante il trasporto.

Qualora si rilevassero danni, fatelo immediatamente presente alla società che ne ha curato il trasporto o al rivenditore presso il quale è stato effettuato l'acquisto. Si consiglia di conservare l'imballo originale, che risultando danneggiato potrà essere usato come prova del trasporto inadeguato. Se dovete rispedirlo per la riparazione o sostituzione mettete l'apparato nell'imballo originale dentro un più grande e robusto pacco per mantenere prova ai fini assicurativi dei danni causati dal precedente trasporto.

---

## **SUGGERIMENTI PER L'INSTALLAZIONE**

---

Fate in modo che l'**FT-1802E** sia posto in un luogo che garantisca una ventilazione adeguata, questo prolunga la vita della vostra apparecchiatura.

Non collocate il ricetrasmittitore sopra un altro apparecchio che può generare del calore come l'alimentatore o l'amplificatore e non appoggiate libri o altro sopra l'**FT-1802E**. Evitate di esporre direttamente al sole il ricetrasmittitore. L'**FT-1802E** non può essere usato se la temperatura ambiente supera +60 °C.

## INFORMAZIONI SULLA SICUREZZA

L'**FT-1802E** è un apparecchio elettrico che genera energia a radiofrequenza e pertanto dovete prendere alcune precauzioni. Queste regole valgono per qualunque apparecchio radioamatoriale.



Non lasciate che i bambini senza alcun controllo giochino nelle vicinanze del ricetrasmittitore.



Accertatevi che ogni cavo sia adeguatamente isolato per prevenire i cortocircuiti.



Non fate passare i cavi attraverso le battute delle porte o altri ostacoli perché potrebbero danneggiarsi provocando scariche a massa o cortocircuiti.



Non rimanete davanti ad antenne direzionali mentre state trasmettendo. Non installate le antenne dove i lobi relativi incrocerebbero il normale transito di animali domestici o persone.



Per l'installazione veicolare, la posizione migliore dell'antenna è sul tetto dell'autoveicolo perché si utilizza il corpo di questo come massa e il lobo delle radiazioni sarebbe ben lontano dalla posizione dei passeggeri.



Quando trasmettete con l'autoveicolo fermo è buona norma usare la bassa potenza se c'è gente nelle vicinanze.



Non calzate mai la cuffia a due padiglioni auricolari mentre siete alla guida.



Non mettetevi a comporre codici con il microfono DTMF mentre siete alla guida, accostate e sostate.

### **Attenzione!**

In trasmissione l'uscita RF raggiunge a piena potenza la tensione di 70.7 VRF (@50  $\Omega$ /50 W).

Non entrate mai in contatto con la sezione RF.

## CONSIDERAZIONI RELATIVE ALL'ANTENNA

L'antenna da abbinare al **FT-1802E** deve presentare un'impedenza pari a  $50 \Omega$  su tutte le frequenze operative. Si deve categoricamente evitare di accendere l'apparato se prima non gli si è collegata l'antenna (o un carico fittizio): in caso contrario, l'apparato stesso può danneggiarsi gravemente se posto in trasmissione.

Assicurarsi che l'antenna possa sopportare i 50 W di potenza erogabile dall'apparato. Alcune antenne con base magnetica, progettate per essere usate con i portatili non sopportano questo livello di potenza. Consultate le specifiche dell'antenna.

La maggior parte del traffico FM è fatto con la polarizzazione verticale. Se usate antenne direzionali come le Yagi o le Quad, orientatele in modo che la polarizzazione risultante sia verticale, salvo che non sia espressamente richiesta la polarizzazione orizzontale. Cioè le Yagi, per avere la polarizzazione verticale, vanno orientate in modo che gli elementi siano verticali; le Quad vanno orientate in modo che il punto d'alimentazione sia al centro di un lato verticale (in un angolo nel caso delle antenne cubiche a forma di diamante).

Sulle antenne VHF e UHF esistono libri specifici e software che spiegano esaurientemente la materia. Anche il vostro rivenditore può consigliarvi in merito.

Il cavo di collegamento dell'antenna deve essere di elevata qualità e il più corto possibile. Tutti gli investimenti fatti nell'antenna vengono persi se è usato cavo di bassa qualità. La perdita di segnale introdotta dal cavo coassiale aumenta proporzionalmente con la frequenza, un cavo lungo 8 m che perde 0.5 dB a 29 MHz può avere una perdita maggiore di 1.8 dB a 146 MHz, scegliete il tipo considerando la lunghezza della discesa d'antenna. Il tipo piccolo è più flessibile ma può essere usato solo per brevi tratte.

Esaminate la tabella a destra in cui sono riassunte le caratteristiche d'attenuazione di cavi di tipo comune.

Per l'installazione esterna controllate che tutti i connettori siano stagni perché se fossero presenti infiltrazioni di acqua le perdite aumenterebbero enormemente. Cercate di avere la tratta più breve possibile con il cavo di migliore qualità compatibilmente con la spesa che siete disposti a sostenere, così avrete le migliori prestazioni dal vostro **FT-1802E**.

### Perdita in dB per 30 m di cavo coassiale a $50 \Omega$

(terminato ingresso / uscita su  $50 \Omega$ )

CABLE TYPE	Loss: 144 MHz
RG-58A	6.5
RG-58 Foam	4.7
RG-213	3.0
RG-8 Foam	2.0
Belden 9913	1.5
Times Microwave LMR-400	1.5
7/8" "Hardline"	0.7

*I dati indicati sono approssimativi, informazioni più precise potete attingerle nella documentazione rilasciata dal fabbricante.*



## INSTALLAZIONE VEICOLARE

L'**FT-1802E** può essere montato solo a bordo di veicoli dotati di un impianto elettrico a 13.8 V con negativo a massa. Per la sua installazione si può utilizzare la staffa di supporto **MMB-36**.

Il ricetrasmittitore può essere installato in qualsiasi posto e posizione, salvo vicino alle bocchette di riscaldamento e non interferisca con la guida.. Lasciare dello spazio attorno a tutti i lati per consentire la circolazione d'aria.

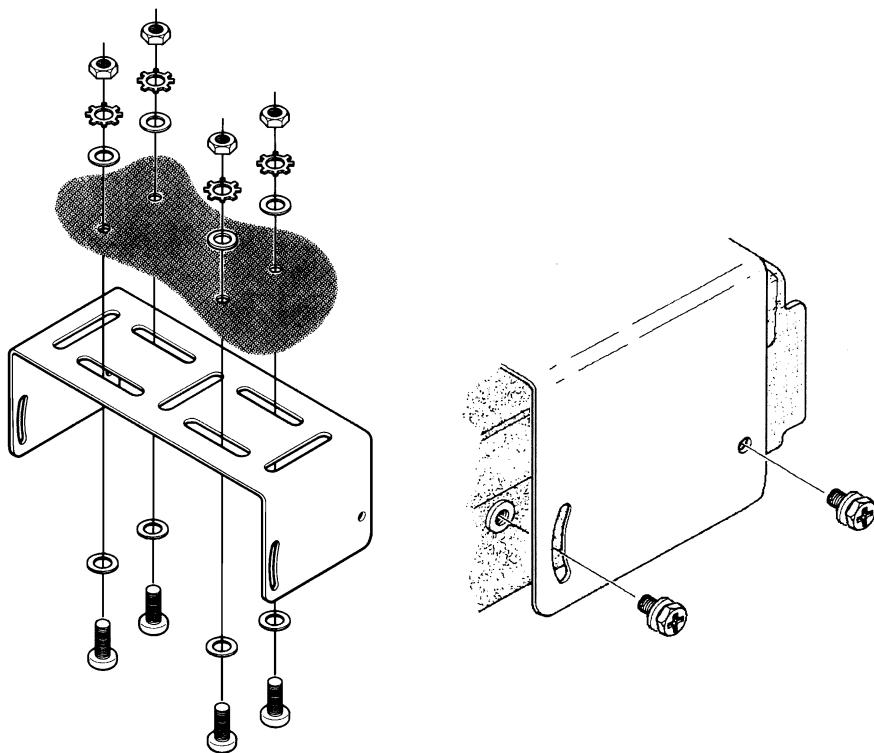

## INSTALLAZIONE VEICOLARE

### Collegamento d'alimentazione veicolare

Per minimizzare le conseguenze di un'eventuale caduta di tensione ed evitare di bruciare i fusibili dell'impianto elettrico del veicolo, si consiglia di collegare direttamente il cavetto di alimentazione dell'apparato ai morsetti della batteria. Non si tenti mai di eliminare o di ponticellare il fusibile di linea presente sul cavetto di alimentazione, dato che in questo modo si priverebbe l'apparato di una necessaria protezione.

#### Attenzione!

*Non si applichi mai al cavetto di alimentazione dell'apparato una corrente alternata oppure una corrente continua con tensione superiore a 15.8 V. In caso di bruciatura del fusibile di linea utilizzare per la sostituzione solo un fusibile analogo, da 15 A, di tipo rapido. Gli eventuali danni derivanti dalla mancata osservanza di queste prescrizioni non sono coperti dalla garanzia.*

- ❑ Prima di collegare l'apparato all'impianto elettrico del veicolo è opportuno accertarsi che la tensione presente non superi, a motore acceso, i 15 V.
- ❑ Collegare il cavetto **ROSSO** al morsetto **POSITIVO (+)** della batteria e il cavetto **NERO** al morsetto **NEGATIVO (-)**. Qualora il cavetto fornito in dotazione non fosse lungo a sufficienza, si potrà utilizzare una prolunga di adeguata sezione. Saldate con cura e proteggete con nastro isolante la giunzione.
- ❑ Prima di collegare il cavo al ricetrasmittitore misurate con un voltmetro per la corrente continua la tensione al termine del cavo e controllate la polarità. Solo ora collegate il ricetrasmittitore al cavo.

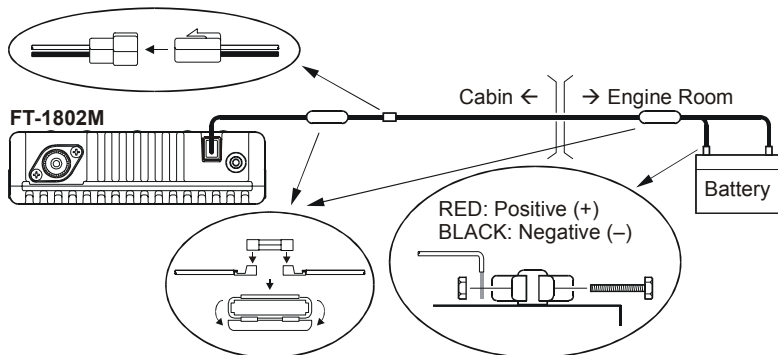

### Altoparlante esterno

L'altoparlante opzionale esterno **MSL-100**, disponibile presso il vostro abituale rivenditore di prodotti Yaesu, è dotato di una pratica staffa orientabile di fissaggio.

Possono essere usati anche altri tipi d'altoparlante esterno, purché presentino un'impedenza pari a 4  $\Omega$  e supportino i 3 W in uscita dal **FT-1802E**.

## **INSTALLAZIONE STAZIONE DI BASE**

---

L'**FT-1802E** è ideale, oltre che in uso veicolare, come stazione di base. È stato progettato per integrarsi con facilità, riferitevi alle note seguenti.

### **Alimentatore rete**

Per alimentare dalla rete l'**FT-1802E** si necessita di un alimentatore stabilizzato a 13.8 V in grado di erogare, in servizio continuativo almeno 10A. Il modello **FP-1030A** disponibile presso il vostro rivenditore Yaesu soddisfa questa esigenza. Potete usare anche altri prodotti purché siano in grado di erogare, ben stabilizzata, la tensione alla corrente specificata.

Per collegare il ricetrasmittitore all'alimentatore usate il cavetto in dotazione. Il filo **ROSSO** va connesso al morsetto **POSITIVO (+)** dell'alimentatore e il cavetto **NERO** al **NEGATIVO (-)**.

# COMANDI E CONNETTORI SUL PANNELLO FRONTALE

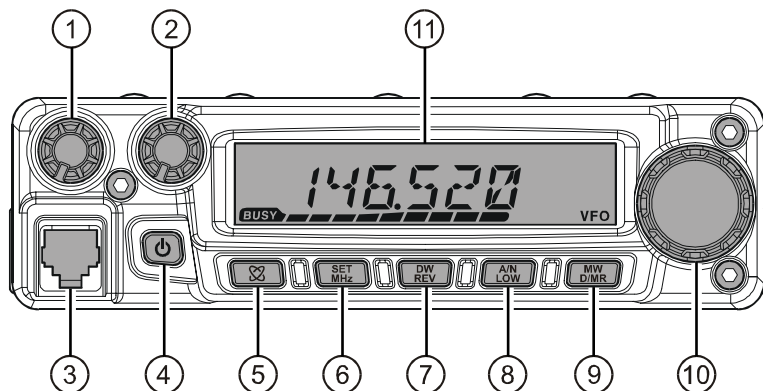

## ① Manopola volume **VOL**

Questo comando regola il livello audio. La rotazione in senso orario incrementa il volume riprodotto all'altoparlante.

## ② Manopola **SQL**

Questo comando regola lo squelch usato per silenziare il rumore di fondo del ricevitore. Deve essere ruotato in senso orario sino a quando il rumore scompare (e si spegne l'indicazione "**BUSY**" sul visore), questa è la posizione di massima sensibilità.

## ③ Presa microfono

Collegare qui la spina del microfono **MH-48A6J** in dotazione.

## ④ Interruttore **PWR**

Questo è l'interruttore di accensione/spengimento dell'apparato. Va premuto per un secondo per accendere, altrettanto per spegnere.

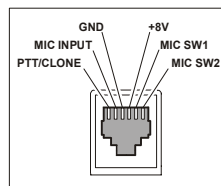

## ⑤ Tasto [⊗]

Permette d'operare con la funzionalità interconnessione tramite Internet.

## ⑥ Tasto [**MHz(SET)**]

Questo comando imposta il passo di sintonia su 1 MHz (sullo schermo le cifre dei MHz lampeggiano). Se si sta ricevendo in modo memoria, una prima pressione su questo attiva la sintonia sulla memoria (MT), la seconda porta il passo di sintonia su 1 MHz. La pressione prolungata per un secondo immette nel modo impostazione menù (SET).

# COMANDI E CONNETTORI SUL PANNELLO FRONTALE

## ⑦ Tasto [REV(DW)]

Quando si opera a frequenze separate ricezione / trasmissione, come necessario con i ripetitori, questo tasto scambia le frequenze ricezione / trasmissione\*.

Se il tasto è premuto per più di 1 secondo si attiva la funzione “Dual Watch” più avanti descritta (sullo schermo LCD appare “PRI” a ricordare che si sta monitorando il canale prioritario).

\*: Tramite il menù è possibile sostituire questa funzione “REV” con il richiamo diretto del canale “Home”. Maggiori informazioni a pag. 33.

## ⑧ Tasto [LOW(A/N)]

La pressione su questo tasto commuta il livello di potenza in trasmissione in questa successione:

LOW1 (5 W) → LOW2 (10 W) → LOW3 (25 W) → HIGH (50 W)

In ricezione in modo memoria, la pressione prolungata per un secondo commuta l’indicazione sullo schermo tra frequenza e l’etichetta alfanumerica associata al canale.

## ⑨ Tasto [D/MR(MW)]

Questo tasto seleziona il modo operativo tra VFO, memoria e il canale Home.

La pressione prolungata per un secondo attiva la scrittura in memoria.

## ⑩ Manopola DIAL

È la manopola di sintonia, in una rotazione completa presenta 24 scatti cui corrispondono variazioni di sintonia, canale della memoria richiamato e la maggior parte delle impostazioni. I tasti [UP]/[DWN] presenti sul microfono duplicano la funzionalità di questo comando.

## ⑪ Schermo

Le cifre principali a schermo segnalano la frequenza operativa, etichette alfanumeriche associate ai canali in memoria o parametri durante l’impostazione tramite menù.

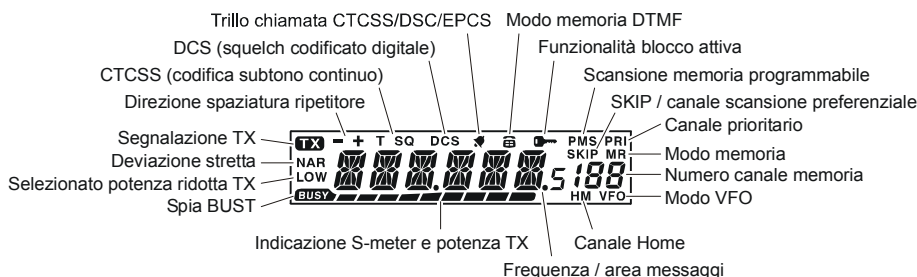

# COMANDI MICROFONO

## ① PTT

Premere questo tasto per trasmettere e rilasciarlo per ricevere.

## ② Tastiera

Questi 16 tasti generano i toni DTMF durante la trasmissione.

In ricezione possono essere usati per immettere direttamente la frequenza su cui volete sintonizzarvi o richiamare un particolare canale dalla memoria.

I tasti [A], [B], [C] e [D] replicano in ricezione i comandi [MHz(SET)], [REV(DW)], [LOW(A/N)] e [D/MR(MW)], vedere rispettiva descrizione.

## ③ Tasti [P1]/[P2]/[P3]/[P4]

Questi quattro tasti sono programmabili dall'utente, a richiamare rapidamente funzionalità spesso usate. L'impostazione iniziale è di seguito descritta.

Tasto [P1] (**SQL OFF**)

L'impostazione iniziale è esclusione sistema squelch sul rumore o a toni.

Tasto [P2] (**S SRCH**)

Premere questo tasto per avviare la ricerca intelligente.

Tasto [P3] (**C SRCH**)

Premere questo tasto per attivare la funzione ricerca toni.

Tasto [P4] (**T.CALL**)

Premendo questo tasto "T.CALL" s'attiva il tono chiamata (1.750 Hz), per apertura ripetitore.

Se preferite potete assegnare ai tasti programmabili [P1], [P2], [P3], e [P4] diverse funzionalità. Maggiori informazioni a pag. 62.

## ④ LAMP

Accende una lampadina per la retroilluminazione dei tasti microfono.

## ⑤ LOCK

Questo interruttore blocca i comandi del microfono salvo la tastiera ed il PTT.

## ⑥ [UP]/[DWN]

Premere brevemente o mantenere premuto questi tasti per far scorrere la sintonia a salire o verso il basso. Nella maggior parte dei casi emulano la manopola di sintonia.

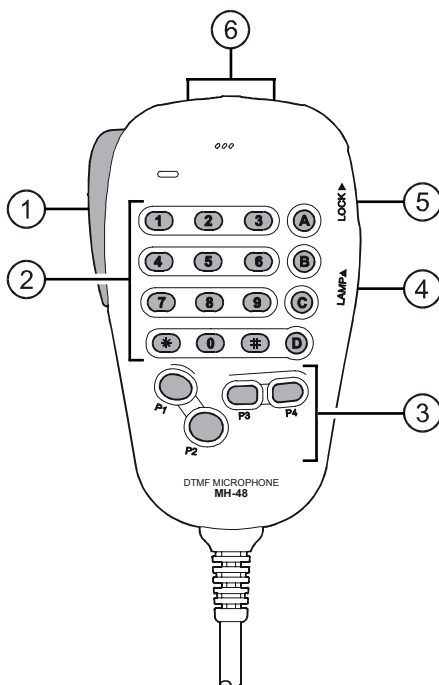

# CONNESSIONI SUL PANNELLO POSTERIORE

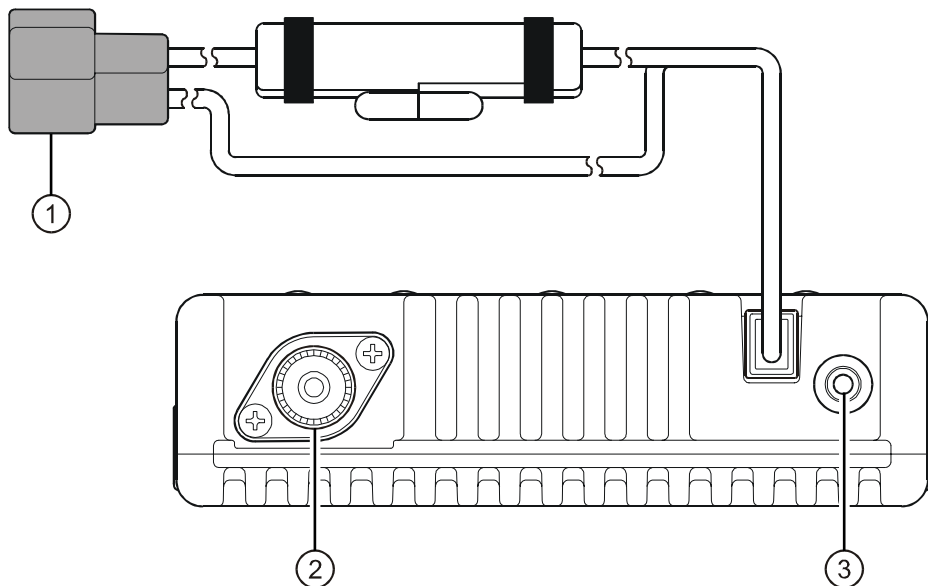

## ① Cavo alimentazione in CC a +13.8 V con fusibile

Questo è il cavo da usare per alimentare il ricetrasmittitore in corrente continua. Al connettore va collegato il cavetto di alimentazione fornito in dotazione, che deve a sua volta essere collegato ad una sorgente in CC in grado di erogare almeno 10 A continui - batteria d'auto o alimentatore DC per stazione di base. Accertatevi che il cavo rosso sia collegato al polo positivo (+) mentre quello nero al polo negativo (-). Il fusibile è da 15 A.

## ② Connettore d'antenna

Collegare, tramite una connettore di tipo "M" (PL-259), un'antenna con impedenza pari a 50.

## ③ Connettore **EXT SP**

Questa presa mini jack bipolare da 3,5 mm, fornisce l'uscita audio adatta a pilotare un altoparlante esterno la cui impedenza ottimale è di 4  $\Omega$ . Semplicemente inserendo la spina si esclude l'altoparlante interno.

# USO SEMPLIFICATO



*Hi! Io sono R.F. Radio, ti assisterò intanto che ti informerai nelle moltissime funzioni di cui è capace l'FT-1802E. Immagino che sarai ansioso di andare subito "in aria", ma ti suggerisco di leggere completamente le sezioni "Uso ..." di questo manuale per utilizzare al meglio questo fantastico apparato. Ma è ora di incominciare ...*

## ACCENSIONE / SPEGNIMENTO

1. Per accendere l'apparato premere per un secondo il pulsante **PWR**. Dall'accensione per 2" appare indicata a schermo la tensione d'alimentazione, poi si presenta la normale indicazione di frequenza.
2. Per spegnerlo, premere per più di un secondo il pulsante **PWR**.

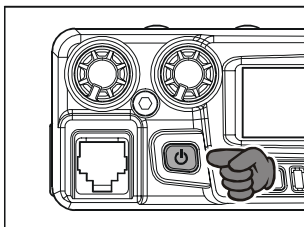

*Potete modificare il messaggio iniziale (preimpostato appare la segnalazione tensione d'alimentazione), tramite il passo del menù 31 OPN.MSG, su un diverso testo lungo fino a 6 caratteri, vedere a pag. 76.*

## REGOLAZIONE DEL VOLUME

Ruotate la manopola **VOL** per un livello audio opportuno, in senso orario aumenta.

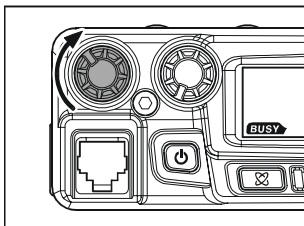

## REGOLAZIONE SOGLIA SQUELCH

Regolate lo squelch sino al punto in cui il rumore scompare. Questo è il punto di soglia ove si ha la massima sensibilità sui segnali deboli, vi suggeriamo di non avanzare troppo oltre il punto di soglia.

La speciale funzione di "**RF Squelch**" consente di fissare l'apertura dello squelch solo sui segnali che superano un determinato livello misurato dall'S-Meter. Riferitevi a pag. 20.

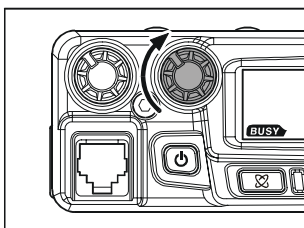



## ESPLORAZIONE BANDA

### 1) Manopola di sintonia

La rotazione della manopola di sintonia varia la frequenza sintonizzata dall'**FT-1802E** con il passo programmato. In senso orario con frequenza a crescere, antiorario scendendo.

Se volete fare una variazione considerevole della frequenza sulla banda principale premete brevemente [**MHz(SET)**] e poi ruotate la sintonia, ora il passo è di 1 MHz. Considerato l'ampio spettro coperto dal **FT-1802E** questa funzione è estremamente utile.

### 2) Immissione diretta tramite tastiera

La frequenza di vostro interesse può essere sintonizzata direttamente tramite l'immissione sulla tastiera del microfono DTMF **MH-48A6J**.

È sufficiente premiate i tasti cui corrispondono le cifre, nella corretta sequenza. Non c'è il tasto "punto decimale". Non è obbligatorio immettere gli "zero" finali, terminante l'immissione dopo l'ultima cifra significativa premendo il tasto "cancellito" [#].

*Esempi:* Per passare su 145.520 MHz premete [1] → [4] → [5] → [5] → [2] → [0]  
Per sintonizzarsi su 145.000 MHz [1] → [4] → [5] → [#]



*Se l'apparecchio non accetta la frequenza che avete immesso può darsi perché è di valore incompatibile con il passo di canalizzazione corrente (ad esempio 146.520 MHz è incompatibile con il passo 25 kHz). A pag. 19 istruzioni per modificare il passo di canalizzazione.*

### 3) Scansione

In modo VFO premendo brevemente [**UP**]/[**DWN**] si avvia la scansione rispettivamente a salire o a scendere di frequenza. Quando l'**FT-1802E** riceve un segnale sufficientemente forte da aprire lo squelch sosta su questo. La scansione si riavvia secondo i criteri impostati al passo #41 SCAN del menù, maggiori informazioni a pag. 42.

Se volte invertire la direzione della scansione (ad esempio verso frequenze inferiori anziché superiori) basta ruotare di uno scatto in senso antiorario la manopola di sintonia mentre l'apparecchio è in scansione. In senso orario per invertire il verso a salire di frequenza.

Per terminare la scansione premete ancora [**UP**]/[**DWN**] o brevemente il **PTT**, tanto non passate in trasmissione fintanto che non rilasciate il tasto e lo premete nuovamente.



*Se avete abilitato l'allarme grave meteo" noterete che s'inseriscono talvolta i canali "WS" tra quelli esplorati in scansione. Ciò è normale perché la radio monitorizza costantemente i canali pertinenti allarmi meteo, vedere a pag. 17.*

## TRASMISSIONE

Per trasmettere si deve premere e mantenere premuto il pulsante **PTT**, quando la frequenza è libera, si parla rivolti verso il microfono con un tono di voce normale ad una distanza di circa 25 mm. Rilasciando il pulsante **PTT** l'apparato si pone automaticamente di nuovo in ricezione.

Durante la trasmissione la spia "**TX**" posta in alto a sinistra dello schermo appare attiva.

### Regolazione della potenza d'uscita

Questo ricetrasmittitore eroga 4 livelli selezionabili di potenza.

Per selezionare il livello, premere più volte il tasto [**LOW(A/N)**] (o [**C**] posto sul microfono) finché il livello è quello desiderato. Si può memorizzare specificatamente per ogni locazione della memoria.

Durante la trasmissione l'indicatore di livello a barre sullo schermo visualizza il livello di potenza impostato.

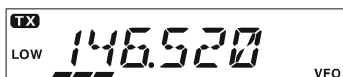

**Low 1** (5 watts)



**Low 2** (10 watts)



**Low 3** (25 watts)



**HIGH** (50 watts)

## RICEZIONE INFORMAZIONI METEO

L'**FT-1802E** dispone di una esclusiva funzionalità che consente di ricevere le informazioni trasmesse dai servizi di meteorologia sulla banda dei 160 MHz. Su un banco dedicato della memoria sono già registrati 10 canali.

Per passare all'ascolto delle informazioni meteo:

1. Assegnare ad uno dei tasti programmabili del microfono [**P1**], [**P2**], [**P3**] o [**P4**] il banco canali meteo, come spiegato a pag. 62.



2. Premere il tasto dedicato per richiamare i canali meteo.
3. Selezionare il canale desiderato tramite la manopola di sintonia.

4. Se volete controllare l'attività su altri canali, potete avviare la scansione, è sufficiente premere **PTT**.

CH	FREQUENCY	CH	FREQUENCY
01	162.550 MHz	06	162.500 MHz
02	162.400 MHz	07	162.525 MHz
03	162.475 MHz	08	161.650 MHz
04	162.425 MHz	09	161.775 MHz
05	162.450 MHz	10	163.275 MHz

5. Per tornare al normale modo di funzionamento premere ancora il tasto dedicato. Sarà ripristinato il modo attivo precedente al funzionamento sui canali meteo, VFO o memoria.

### Bollettino d'allarme meteo

Quando si verificano turbolenze estreme come tempeste e uragani il NOAA (ente nazionale U.S.A. di controllo oceani ed atmosfera) invia una nota d'allarme associata ad un tono a 1050 Hz su uno dei propri canali, maggiori informazioni su come attivare il servizio, tramite il passo del menù "**57 WX ALT**" a pag. 48.

Quando avviate la scansione in banda, avendo anche abilitato l'allarme grave meteo, noterete che s'inseriscono ogni 5" i canali del banco meteo tra quelli esplorati in scansione dal **FT-1802E**, alla ricerca eventuale presenza nota allarme a 1050 Hz. Se è questo il questo la radio si blocca sulla stazione che ha lanciato l'allarme, altrimenti torna in modo scansione VFO o memoria, senza alcuna interruzione.

Quando si riceve il tono d'allarme, premere brevemente il **PTT** per disattivare l'allarme acustico ed ascoltare riprodotto all'altoparlante il bollettino meteo.

# OPERATIVITÀ EVOLUTA

## BLOCCO COMANDI

Per prevenire uno spostamento accidentale di frequenza o la trasmissione si può inibire i comandi del **FT-1802E** in diversi livelli.

Le combinazioni possibili sono selezionabili tramite menù.

1. Tenete premuto per un secondo il tasto **[MHz(SET)]**, poi selezionate il passo menù “**26 LOCK**” ruotando la manopola di sintonia.

The LCD display shows the word "LOCK" on the left and the number "26" on the right.

2. Selezionate la combinazione da voi preferita premendo **[MHz(SET)]** e poi ruotando la manopola di sintonia.

The LCD display shows "K + D" on the left and "5t" on the right. A small icon of a key is visible above the "D".

**KEY:** esclusione dei soli tasti posti sul pannello frontale.

**DIAL:** esclusione del comando di sintonia principale.

**K+D:** esclusione dei tasti e della manopola di sintonia.

**PTT:** esclusione del comando **PTT** (impossibile trasmettere).

**K+P:** esclusione tasti e **PTT**.

**D+P:** esclusione sintonia e comando **PTT**.

**ALL:** esclusione di tutti i comandi sopracitati.

**OFF:** blocco disattivato.

3. Registrate la nuova impostazione e tornate al normale modi di funzionamento premendo **[MHz(SET)]**.

Quando la funzione blocco è attiva sull'LCD appare l'icona “”.

The LCD display shows the frequency "146.520". A key icon is in the top right corner. The word "BUSY" is in the bottom left and "VFO" is in the bottom right.

Per disattivarlo ripetete la procedura selezionando al passo 2 “**OFF**”.

## NOTA ASSOCIATA ALLA PRESSIONE DEI TASTI

Il cicalino emette un suono come conferma acustica della pressione dei tasti.

Se volete disattivarlo (o attivarlo nuovamente):

1. Passate in modo menù premendo per un secondo **[MHz(SET)]**, selezionate il passo “**6 BEEP**” ruotando la manopola di sintonia.

The LCD display shows the word "BEEP" on the left and the number "6" on the right.

2. Abilitare l'intervento premendo brevemente **[MHz(SET)]**, poi portate l'indicazione su “**OFF**” ruotando la stessa.

The LCD display shows the word "OFF" on the left and "5t" on the right.

3. Registrate la nuova impostazione e tornate al normale modo di funzionamento premendo ancora per un secondo **[MHz(SET)]**.

4. Per inserirlo nuovamente, al punto 3 selezionate “**KEY**” o “**KY+SCN**” (impostazione iniziale).

**KEY:** il cicalino s'attiva ad ogni pressione tasto.

**KY+SCN:** il cicalino s'attiva ad ogni pressione tasto o quando la scansione entra in sosta.

---

## SELEZIONE DEL PASSO DI CANALIZZAZIONE

---

Il passo di canalizzazione è già impostato opportunamente in fabbrica, in linea con la convenzione locale. Comunque se volete intervenire sul passo questa è la procedura per cambiare impostazione.

1. Passate in modo menù premendo per un secondo [MHz(SET)], selezionate il passo “50 STEP” ruotando la manopola di sintonia. 

STEP	50
------	----
2. Abilitare l'intervento premendo [MHz(SET)], poi selezionate il passo di vostro gradimento ruotando la manopola di sintonia (5/10/12.5/15/20/25/50/100 kHz). 

20.0K	5t
-------	----
3. Registrate la nuova impostazione e tornate al normale modo di funzionamento premendo per un secondo [MHz(SET)].

---

## LUMINOSITÀ DEL VISORE

---

Lo schermo a cristalli liquidi del **FT-1802E** dispone di sistema che garantisce la miglior visibilità in un ampio spettro di luminosità ambientale, ingegnerizzato per provocare il minor disturbo possibile a bordo di veicoli, durante la guida notturna. È possibile variare manualmente la luminosità tramite questa procedura:

1. Passate in modo menù premendo per un secondo [MHz(SET)], selezionate il passo “16 DIMMER” ruotando la manopola di sintonia. 

DIMMER	16
--------	----
2. Abilitare l'intervento premendo [MHz(SET)], poi regolate opportunamente la luminosità ruotando la sintonia tra (LVL 0 - LVL10). 

LVL	5	5t
-----	---	----
3. Registrate la nuova impostazione e tornate al normale modo di funzionamento premendo ancora per un secondo [MHz(SET)].

# OPERATIVITÀ EVOLUTA

## SQUELCH RF

La speciale funzione di RF Squelch presente in questo ricevitore consente di fissare l'apertura dello squelch solo sui segnali che superano un determinato livello misurato dall'S-Meter.

Per impostare questo valore seguire questa procedura.

1. Passate in modo menù premendo per un secondo [MHz(SET)], ruotate il comando di sintonia fino a selezionare il passo "42 RF SQL".

RF	SQL	42
----	-----	----
2. Abilitate la variazione della programmazione premendo brevemente [MHz(SET)], poi ruotate la manopola di sintonia per impostare la soglia di squelch al livello desiderato (S1 - S9 o OFF).

S9	S1
----	----
3. Registrate la nuova impostazione e tornate al normale modo di funzionamento premendo ancora per un secondo [MHz(SET)].



*Lo squelch ricezione si apre sul livello più alto tra i due sistemi, rumore e RF, vedi esempi.*

*1) Se lo squelch sul rumore (comando SQL) è regolato in modo che s'apra con un segnale che raggiunga intensità S-3 ma quello RF (menù #43) è impostato su S-9, solo un segnale che supera questo riesce ad aprire lo squelch.*

*2) Se lo squelch RF è regolato in modo che s'apra con un segnale che raggiunga intensità S-3 ma quello sul rumore è impostato su fondo scala S, solo un segnale che supera questo riesce ad aprire lo squelch. Cioè in questo caso lo squelch sul rumore s'impone sulla azione di quello RF.*

# USO CON RIPETITORI



L'**FT-1802E** è predisposto al traffico via ripetitore che rendono semplice ed efficace l'uso di questi.

L'apparato dispone di tre metodi per impostare la spaziatura riservata al traffico tramite ripetitore.

- Selezione manuale tra quelle preimpostate.
- Automatica (ARS) nei segmenti di banda riservati al traffico via ripetitore.
- Frequenza di ricezione e trasmissione indipendenti registrate in memoria (per ripetitori fuori standard).

## SPAZIATURA STANDARD

Per attivare manualmente il sistema standard si interviene tramite il menù.



1. Premete per un secondo [**MHz(SET)**] poi selezionate il passo "**43 RPT**" ruotando la manopola di sintonia principale. 
2. Selezionate la direzione del passo desiderato premendo [**MHz(SET)**] e poi ruotando la manopola di sintonia tra ARS (automatico), **-RPT**, **+RPT** o **SIMP** (isofrequenza o simplex). 
3. Per registrare la nuova impostazione e tornare al normale modo di funzionamento premete per un secondo [**MHz(SET)**].



***YPotete assegnare ad uno dei tasti programmabili del microfono ([P1] ~ [P4]) questa procedura, come spiegato a pag. 62.***

Quando è attiva la spaziatura per i ripetitori, potete invertire temporaneamente la frequenza di trasmissione e ricezione premendo [**REV(DW)**] o il tasto [**B**] del microfono. Usate questa funzione per visualizzare la frequenza di trasmissione senza trasmettere e per controllare l'intensità del segnale in ingresso al ripetitore stabilendo così se è possibile il collegamento con il vostro corrispondente in diretta (simplex).

La condizione preimpostata in fabbrica suppone che la spaziatura dei ripetitori sia 600 kHz. Se necessario potete differentemente impostarla seguendo questa procedura:

1. Premete per un secondo [**MHz(SET)**] poi selezionate il passo "**46 SHIFT**" ruotando la manopola di sintonia principale. 
2. Selezionate la spaziatura desiderata premendo [**MHz(SET)**] e poi ruotando la manopola di sintonia. Notate che la risoluzione del passo è per multipli di 50 kHz. 
3. Per registrare la nuova impostazione e tornare al normale modo di funzionamento premete per un secondo [**MHz(SET)**].





***Non usate questa procedura se volete operare con una spaziatura fuori standard. Per questa condizione è previsto il modo a frequenze ricezione / trasmissione separate, descritto a pag. 23.***

# USO CON RIPETITORI

## SPAZIATURA AUTOMATICA ARS

La funzione ARS (Auto Repeater Shift) provvede alla selezione automatica della spostamento della frequenza di trasmissione quando vi sintonizzate nei segmenti di banda riservati ai ripetitori. Questa è conforme allo standard del paese di destinazione dell'apparecchio.

La funzione ARS è attiva nella impostazione programmata in fabbrica. Per disattivarla dovete:

1. Premete per un secondo [**MHz(SET)**] poi selezionate il passo “**4 ARS**” ruotando la manopola di sintonia principale. 
2. Impostare su “**OFF**” premendo [**MHz(SET)**] e poi ruotando la manopola di sintonia. 
3. Per registrare la nuova impostazione e tornare al normale modo di funzionamento premete per un secondo [**MHz(SET)**].

Per riattivare questa funzione al punto 2 selezionate “**ON**”.

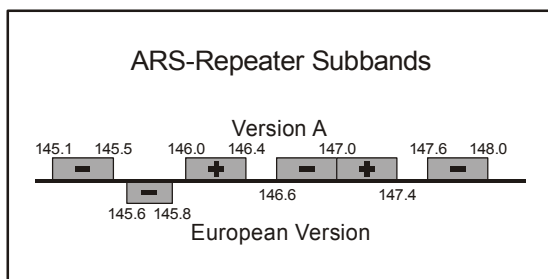

## TONO DI CHIAMATA (1750 Hz)

Se i ripetitori nel vostro Paese richiedono un breve treno di impulsi a 1750 Hz per eccitarli tenete premuto il tasto [**P4**] del microfono (T.CALL), la durata è stabilita dal responsabile del ripetitore. Il tono audio a 1750 Hz viene automaticamente trasmesso; dopo aver attivato il ripetitore rilasciate [**P4**] e usate il **PTT** per passare in trasmissione.



*Il tasto [P4] appartiene al gruppo di quelli programmabili, l'impostazione iniziale prevede assegnata la funzione “tono di chiamata”. Sarà indisponibile se voi assegnate a questo tasto un'altra funzione.*



## MEMORIZZAZIONE CON FREQUENZA DI TRASMISSIONE SEPARATE

Tutti i canali della memoria possono registrare frequenze di ricezione e trasmissione indipendenti tra loro, questa possibilità è utile per registrare con maggiore risoluzione di frequenza spaziature fuori standard.

1. Per prima cosa memorizzate la frequenza di ricezione (uscita del ripetitore). In modo VFO sintonizzatevi su questa, poi premete per un secondo il tasto **[D/MR(MW)]**.
2. Entro 5 secondi dalla pressione di **[D/MR(MW)]** ruotate la sintonia o premete **[UP]/[DWN]** del microfono per selezionare la locazione della memoria desiderata.
3. Ora premete per un secondo **[D/MR(MW)]** per scrivere la frequenza nella locazione selezionata.
4. Il secondo passo consiste nel registrare la frequenza di trasmissione (ingresso del ripetitore). Siccome siete ancora in modo VFO, sintonizzatevi sulla frequenza desiderata.
5. Premete **[D/MR(MW)]** per un secondo.
6. Premete e mantenete premuto il **PTT** mentre premete poi **[D/MR(MW)]** a lungo. Non trasmetterete ma informerete il ricetrasmittitore che state programmando in memoria una frequenza di trasmissione separata da quella di ricezione.

Completata la procedura premete brevemente **[D/MR(MW)]**. A schermo appare il numero canale e la frequenza uscita ripetitore. Se premete il **PTT** l'indicazione della frequenza cambia ed appare quella d'ingresso del ripetitore, notate l'icona speciale, nell'angolo superiore sinistro, “- +” a ricordarvi che la spaziatura memorizzata sul canale corrente è fuori standard.

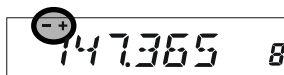

## VERIFICA FREQUENZA INGRESSO RIPETITORE

Spesso è conveniente verificare la frequenza in ingresso del ripetitore per vedere se il corrispondente è entro la vostra portata in diretta.

Premete **[REV(DW)]**, noterete che a schermo appare la frequenza d'ingresso del ripetitore, premete ancora **[REV(DW)]**, si riporta al normale monitoraggio della frequenza d'uscita ripetitore. mentre siete sintonizzati sulla frequenza in ingresso ripetitore, avendo premuto **[REV(DW)]**, l'icona ripetitore lampeggia.



# FUNZIONAMENTO CTCSS / DCS

## SUBTONI CTCSS

Molti ripetitori per essere attivati richiedono che sul vostro segnale sia sovrainposto un tono continuo di bassissima frequenza. Questo sistema previene l'attivazione casuale dovuta a radar o segnali spuri generati da altri trasmettitori. Questo sistema di codifica a toni è definito CTCSS (sqelch codificato a toni continui), è previsto nel vostro **FT-1802E** ed è molto semplice da attivare.



*L'impostazione dei CTCSS implica due fasi: stabilire modo toni e poi impostare la frequenza tono. Rispettivamente agendo sui passi del menù #49 (SQL.TYP) e #52 (TN FRQ).*

1. Passate in modo menù premendo per un secondo **[MHz(SET)]**, selezionate il passo "49 SQL.TYP" ruotando la manopola di sintonia. 
2. Abilitare l'intervento premendo per un secondo **[MHz(SET)]**, ruotate la manopola di sintonia, finché sullo schermo è selezionato "TONE", cioè è attivato il codificatore CTCSS che vi permette d'accedere al ripetitore. 
3. Ruotando oltre la manopola, di uno o più scatti, appare "TSQL". Comporta l'attivazione dello sqelch codificato a subtoni, cioè l'audio della vostra radio si sblocca solo quando il corrispondente invia lo stesso subtono CTCSS che voi avete selezionato. Così il vostro apparecchio resta silenzioso fintanto che ricevete una chiamata a voi indirizzata, utile funzione quando operate in aree con congestionato traffico radio.



*1) In questo passo, mentre ruotate la manopola di sintonia, potreste notare che appare anche l'icona "RV TN". Segnala che è attivo lo sqelch codificato a subtoni inverso, questo silenzia l'FT-1802E (invece d'aprirlo) quando si riceve un segnale che contiene lo stesso subtono. A sqelch codificato subtoni inverso attivo l'icona "TSQ" lampeggia. Si riferisce ai metodi di codifica digitale dello sqelch, più avanti descritto.*  
*2) A schermo potreste rilevarle l'indicazione "REV TN". Si riferisce ai metodi di codifica digitale dello sqelch, più avanti descritto.*

4. Quando avete scelto il modo tono CTCSS, premete brevemente **[MHz(SET)]**, poi ruotate la manopola di sintonia di tre scatti orari per passare al menù "52 TN FRQ". Qui scegliete la frequenza del subtono. 

5. Abilitare l'intervento premendo brevemente **[MHz(SET)]**.

6. Ruotate la manopola di sintonia finché sullo schermo appare la frequenza di vostro interesse. 

7. Registrate la nuova impostazione e tornate al normale modo di funzionamento premendo per un secondo **[MHz(SET)]**.

CTCSS TONE FREQUENCY (Hz)					
67.0	69.3	71.9	74.4	77.0	79.7
82.5	85.4	88.5	91.5	94.8	97.4
100.0	103.5	107.2	110.9	114.8	118.8
123.0	127.3	131.8	136.5	141.3	146.2
151.4	156.7	159.8	162.2	165.5	167.9
171.3	173.8	177.3	179.9	183.5	186.2
189.9	192.8	196.6	199.5	203.5	206.5
210.7	218.1	225.7	229.1	233.6	241.8
250.3	254.1	-	-	-	-

# FUNZIONAMENTO CTCSS / DCS

## SUBTONI CTCSS



*Il vostro ripetitore potrebbe non far transitare il vostro subtono CTCSS, alcuni sistemi lo usano solo come protezione all'attivazione e non prevedono di ritrasmetterlo. Se l'S-Meter deflette, rilevando la presenza di un segnale, ma non transita l'audio nell'FT-1802E ripetete i passi da 1 a 3 ruotando la manopola di sintonia a selezionare "TONE" per permettere l'ascolto del traffico sul canale.*

*Potete assegnare ad uno dei tasti programmabili del microfono [P1], [P2], [P3] o [P4] il richiamo passo menù #52 TN FRQ, da cui potete impostare questa procedura, come spiegato a pag. 62.*

## FUNZIONAMENTO DCS

Un'altra forma di protezione a toni è il DCS o squelch codificato digitale. È un più recente ed evoluto metodo con maggiore immunità ai falsi interventi del CTCSS. Anche questo codificatore/decodificatore è previsto nel vostro **FT-1802E**, facile e simile da attivare come il CTCSS. Può essere necessario per attivare il vostro ripetitore o comunque per indirizzare una chiamata ad un vostro amico, purché il suo apparecchio sia dotato di questa funzionalità evoluta.



*Anche questo sistema, come il CTCSS, richiede che impostiate il modo su DCS e poi selezionate il tono codificato.*

1. Passate in modo menù premendo per un secondo [MHz(SET)], selezionate il passo "49 SGLTYP" ruotando la manopola di sintonia.

SGLTYP 49

2. Abilitare l'intervento premendo per un secondo [MHz(SET)], poi ruotate la manopola di sintonia finché sullo schermo è selezionato "DCS", cioè è attivato il de/codificatore DCS.

DCS 5t

3. Premete brevemente [MHz(SET)], poi ruotate la manopola di sintonia a selezionare il passo "14 DCS CD" ruotando questa.

DCS CD 14

4. Abilitare l'intervento di selezione codice DCS premendo brevemente [MHz(SET)].

5. Ruotate la manopola di sintonia finché sullo schermo appare il codice a tre cifre di vostro interesse.

DCS.023 5t

DCS CODE										
023	025	026	031	032	036	043	047	051	053	
054	065	071	072	073	074	114	115	116	122	
125	131	132	134	143	145	152	155	156	162	
165	172	174	205	212	223	225	226	243	244	
245	246	251	252	255	261	263	265	266	271	
274	306	311	315	325	331	332	343	346	351	
356	364	365	371	411	412	413	423	431	432	
445	446	452	454	455	462	464	465	466	503	
506	516	523	526	532	546	565	606	612	624	
627	631	632	654	662	664	703	712	723	731	
732	734	743	754	-	-	-	-	-	-	

6. Registrare la nuova impostazione e tornate al normale modo di funzionamento premendo per un secondo [MHz(SET)].



*Ricordatevi che DCS è un sistema di codifica/decodifica pertanto il vostro ricevitore resta muto fintanto che riceve nel segnale in arrivo il codice impostato. Se volete curiosare in ascoltando in banda, impostare DCS "OFF"!*

# FUNZIONAMENTO CTCSS / DCS

## SCANSIONE PER IDENTIFICARE I TONI

Quando non sapete la frequenza del subtono o il codice DCS usato da un'altra stazione, potete impostare l'apparecchio che sta ricevendo un segnale ad eseguire una ricerca del tono in uso relativamente al segnale sintonizzato. A questo riguardo dovete ricordarvi due cose:

- dovete essere sicuri che il vostro ripetitore usa lo stesso sistema di tono (CTCSS o DCS);
- alcuni ripetitori non fanno transitare il tono CTCSS, per rilevare il subtono dovete quindi sintonizzarvi sulla frequenza in ingrasso del ripetitore.

Per identificare il tono tramite scansione:

1. Impostate l'apparecchio per funzionare con i subtoni CTCSS e/o codice digitale (DCS), come spiegato nel paragrafo precedente. Sullo schermo appare rispettivamente "TSQ" per i subtoni o "DCS" per la codifica digitale.
2. Avviare la scansione per identificare il CTCSS o DCS ricevuto premendo brevemente [P3].
3. La radio quando riconosce, abilita l'audio e ferma la scansione.
4. Bloccate questo tono/codice premendo brevemente [P3], tornate al normale modo di funzionamento.

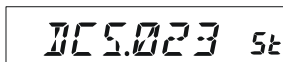

DCS.023 5t



100.047 5t



*Se questa funzione non identifica il tono o il codice continua indefinitamente. Può darsi perché il corrispondente non sta inviando alcun tono, comunque in questo caso terminate la ricerca premendo [P3].*

Durante la scansione toni potete sentire il segnale del corrispondente quando escludete il silenziamento impostando il passo "54 TS MUT" su "OFF". Maggiori informazioni a pag. 80. Potete anche variare la velocità scansione toni intervenendo sul passo menù "55 TS SPD". Maggiori informazioni a pag. 80.

La scansione identificazione tono funziona sia in modo VFO sia memoria.

# FUNZIONAMENTO CTCSS / DCS

## EPCS (CHIAMATA E SQUELCH CODIFICATO EVOLUTO)

L'**FT-1802E** contiene un codificatore /decodificatore CTCSS evoluto con un microprocessore dedicato per “paging” e chiamate selettive. Vi permette cioè di chiamare una specifica stazione (“paging”) e di ricevere le chiamate a solo a voi dirette (squelch codificato).

Il sistema di chiamata e di squelch codificato usano una coppia di subtoni CTCSS (commutata in alternanza) memorizzati nel “pager”. Praticamente il ricevitore resta silenzioso fintanto che non riceve la coppia di subtoni corrispondente a quella registrata nella memoria ricezione del “pager”. Lo squelch si apre, così è ascoltato il chiamante, se attivata anche la suoneria avverte della chiamata. Quando premete il **PTT** per trasmettere, automaticamente è emessa la coppia di subtoni CTCSS registrata nella memoria trasmissione del “pager”.

Sulla radio destinazione della chiamata lo squelch si chiude automaticamente a termine messaggio chiamata.

### Memorizzazione coppia toni CTCSS per operare in EPCS

1. Premete [**MHz(SET)**] per entrare in modo impostazione.
2. Ruotate la sintonia per selezionare il passo di menù “**34 PAG.CDR**” per la coppia CTCSS ricezione o “**35 PAG.CDT**” per la coppia CTCSS trasmissione.
3. Premete brevemente [**MHz(SET)**] per abilitare l’intervento.
4. Ruotate la manopola di sintonia a selezionare il numero subtono CTCSS primo della coppia.
5. Passare alla selezione del secondo CTCSS formante la coppia premendo [**REV(DW)**] o [**LOW(A/N)**] e poi ruotando la manopola di sintonia.
6. A regolazione fatta, premete per un secondo [**MHz(SET)**] per registrare la nuova impostazione e tornare a modo di normale funzionamento.

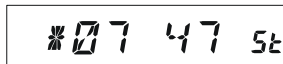
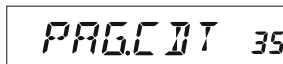
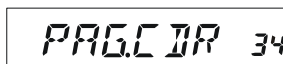

*L'**FT-1802E** non riconosce l'ordine nella coppia subtoni, cioè non fa distinzione tra i CTCSS “10 35” e “35 10”.*



CTCSS TONE NUMBER

No.	Hz	No.	Hz	No.	Hz	No.	Hz	No.	Hz
01	67.0	11	94.8	21	131.8	31	171.3	41	203.5
02	69.3	12	97.4	22	136.5	32	173.8	42	206.5
03	71.9	13	100.0	23	141.3	33	177.3	43	210.7
04	74.4	14	103.5	24	146.2	34	179.9	44	218.1
05	77.0	15	107.2	25	151.4	35	183.5	45	225.7
06	79.7	16	110.9	26	156.7	36	186.2	46	229.1
07	82.5	17	114.8	27	159.8	37	189.9	47	233.6
08	85.4	18	118.8	28	162.2	38	192.8	48	241.8
09	88.5	19	123.0	29	165.5	39	196.6	49	250.3
10	91.5	20	127.3	30	167.9	40	199.5	50	254.1

# FUNZIONAMENTO CTCSS / DCS

## EPCS (CHIAMATA E SQUELCH CODIFICATO EVOLUTO)

### Attivare sistema evoluto di chiamata e squelch selettivo



1. Premere per un secondo [**MHz(SET)**] e poi ruotare la sintonia, a selezionare modo “**32 PAGER.**”  

2. Premere per un secondo [**MHz(SET)**] e poi ruotare la sintonia ad impostare questo passo menù “**ON.**”  

3. Registrare la nuova impostazione e tornare a modo di normale funzionamento premendo per un secondo [**MHz(SET)**].
4. Per disattivarlo, ripetere la procedura, al punto 2, ruotare la manopola di sintonia a selezionare “**OFF.**”

Quando è attivo il sistema evoluto di chiamata e squelch selettivo appare a schermo, sopra l’indicazione centinaia MHz, l’icona “**P.**”

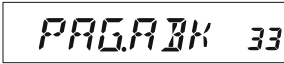
### Risposta alla chiamata

Quando voi premete il PTT, a rispondere ad una chiamata, l’**FT-1802E** invia la coppia toni in trasmissione CTCSS. Questa apre lo squelch del chiamante. Se preferite potete attivare la risposta automatica alla chiamata (“transpond”).



Attivazione di questa funzionalità.

1. Premete [**MHz(SET)**] per entrare in modo impostazione, ruotare la sintonia per selezionare il passo di menù “**33 PAG.ABK.**”  

2. Ruotate la manopola di sintonia a impostare questo passo su “**ON.**”  

3. A regolazione fatta, premete per un secondo [**MHz(SET)**] per registrare la nuova impostazione e tornare a modo di normale funzionamento.
4. Per disattivare la risposta automatica alla chiamata selezionare al passo 2 “**OFF.**”

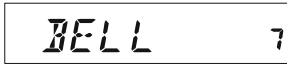
# FUNZIONAMENTO CTCSS / DCS

## FUNZIONAMENTO AVVISO CHIAMATA CTCSS/DCS/EPCS

La decodifica CTCSS dell'**FT-1802E** può essere programmata per trillare come un telefono, ad avvertirvi che avete ricevuto una chiamata con il vostro codice. Questa è la procedura per attivare questo servizio in decodifica CTCSS od operatività CTCSS/DCS/EPCS:



1. Come descritto precedentemente impostare il ricetrasmittitore con la decodifica CTCSS attivata (solo come squelch, o DCS o EPCS).
2. Sintonizzarsi sulla frequenza canale desiderato.
3. Premete per un secondo [**MHz(SET)**] e poi ruotate la manopola di sintonia per selezionare "7 BELL". 
4. Impostate il numero di trilli tra **1, 3, 5, 8, CNTNUE** (continuo) o **OFF**. 
5. Premete per un secondo [**MHz(SET)**] per registrare la nuova impostazione e uscire dalla programmazione.

Quando una stazione invia il subtono CTCSS o il tono DCS o la coppia EPCS che corrisponde a quello che avete selezionato sul vostro apparecchio, questo suona come avete programmato, ad avvertirvi che qualcuno vi sta chiamando. Ad avviso di chiamata inserito appare, nell'angolo in alto a destra dello schermo, l'icona "♥". 

# FUNZIONAMENTO CTCSS / DCS

## FUNZIONAMENTO A TONI MISTI

Tramite il menù l'**FT-1802E** può essere configurato per operare a toni misti CTCSS e DCS.

1. Premete per un secondo [**MHz(SET)**] per entrare in modo impostazione, ruotate la sintonia per selezionare il passo di menù "**48 SPLIT**".  

2. Premete per un secondo [**MHz(SET)**] per abilitare l'intervento, poi ruotate la sintonia a selezionare "**ON**" (attivare la funzionalità toni misti).  

3. A regolazione fatta, per un secondo [**MHz(SET)**] per registrare la nuova impostazione e tornare a modo di normale funzionamento.

Quando avete attivato questa funzione appaiono altri parametri dopo "**RV TN**", mentre configurate "**49 SQLTYP**":

- D CODE**: solo codifica DCS (l'icona "**DCS**" lampeggia quando si opera).
- T DCS**: codifica d'un subtono CTCSS e decodifica tono DCS (l'icona "**T**" lampeggia e quando si opera appare "**DCS**").
- D TONE**: codifica d'un codice DCS e decodifica un subtono CTCSS (appare l'icona "**TSQ**" e "**DCS**" quando si opera).

Selezionate il modo operativo di vostro interesse tra quelli sopraelencati.





# FUNZIONAMENTO DEL DTMF

Grazie alla tastiera da 16 tasti presente sul microfono dell'**FT-1802E** la trasmissione dei bitoni multifrequenza DTMF per comandare i ripetitori, l'interfaccia telefonico è facile o l'interconnessione via Internet. Oltre alle cifre da [0] a [9] sono presenti i tasti [\*] e [#] e le lettere [A], [B], [C] e [D] spesso usate per il controllo dei ripetitori.

## GENERAZIONE MANUALE DI TONI DTMF



Durante la trasmissione potete manualmente generare i toni DTMF

1. Premete per un secondo il tasto **[MHz(SET)]** e poi ruotate la manopola di sintonia, a selezionare "17 DT A/M". 
2. Premete **[MHz(SET)]** per abilitare l'intervento, ruotate la sintonia a selezionare il modo manuale "MANUAL".  (generazione toni DTMF abilitata).
3. Premete per un secondo **[MHz(SET)]** per registrare la nuova impostazione e uscire dalla programmazione.
4. Iniziare la trasmissione premendo il **PTT**.
5. Durante la trasmissione premere le cifre d'interesse tramite la tastiera.
6. Quando l'invio è completato rilasciare il **PTT**.

## COMBINATORE AUTOMATICO DTMF

L'**FT-1802E** dispone di una memoria in cui è possibile registrare sino a 9 numeri che possono essere trasmessi in codici DTMF lunghi fino a 16 cifre.

**La procedura per scrivere su questa memoria è la seguente.**

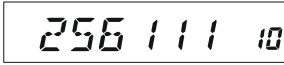

1. Passate in modo menù premendo per un secondo **[MHz(SET)]**, selezionate il passo "19 DT SET".  ruotando la manopola di sintonia.
2. Abilitate l'intervento premendo brevemente **[MHz(SET)]**, poi selezionate la locazione memoria DTMF su cui volete registrare il numero ruotando la manopola di sintonia ("C0" to "C9"). 
3. Premete brevemente **[LOW(A/N)]**, poi selezionate la prima cifra che forma il numero da memorizzare ruotando la manopola di sintonia. 
4. Con la cifra voluta selezionata, premete brevemente **[LOW(A/N)]**. Ora passate la seconda cifra che forma il numero da memorizzare (fino a 16 cifre) ruotando sempre la manopola di sintonia.
5. Ripetete questa procedura per ogni cifra che forma il numero. Per correggere un errore d'immissione riportate indietro d'una posizione il cursore premendo **[REV(DW)]**, poi immettete la cifra esatta. 
6. Ripetete questo passo fino a completare il numero che volete formare. Per cancellare tutti i caratteri a destra del cursore premete per 2 **[LOW(A/N)]**.
7. A completamento, premete **[MHz(SET)]**.

# FUNZIONAMENTO DEL DTMF

## GENERAZIONE MANUALE DI TONI DTMF

- Se volete registrare un altro numero, selezionate un'altra locazione della memoria DTMF ruotando la manopola di sintonia e ripetete la procedura dal punto 2 al 6.
- Per uscire e tornare al normale modo di funzionamento premete per un secondo [MHz(SET)].

### Invio numero memorizzato combinatore automatico

- Premete per un secondo il tasto [MHz(SET)] e poi ruotate la manopola di sintonia, a selezionare "17 DT A/M".
- Premete [MHz(SET)] per abilitare l'intervento, ruotate la sintonia a selezionare il modo manuale "AUTO".
- Premete per un secondo [MHz(SET)] per registrare la nuova impostazione e uscire dalla programmazione.
- Ora che il combinatore DTMF è attivato per prima cosa premere il PTT, poi premere il tasto numerico corrispondente alla locazione dove è stata registrata la stringa DTMF che si vuole inviare, da [0] a [9]. Ad invio iniziato si può anche rilasciare il PTT, la trasmissione perdura fino a completamento invio stringa DTMF.

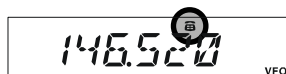

Fintanto che è attivo il combinatore automatico a schermo appare l'icona "☎".



Si disabilita impostando al passo 2 "MANUAL".

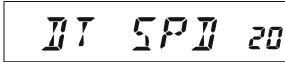

È possibile variare la velocità di emissione stringa DTMF su due livelli: Low (10 cifre/" e High (20 cifre/" , impostazione iniziale).

Procedura per variare la velocità stringa in DTMF.

- Passate in modo menù premendo per un secondo [MHz(SET)], selezionate il passo "20 DT SPD" ruotando la manopola di sintonia.
- Abilitare l'intervento premendo brevemente [MHz(SET)], poi portate l'indicazione sulla velocità di vostro interesse ruotando la manopola di sintonia ("50"=High, "100" = Low).
- Registrate la nuova impostazione premendo per un secondo [MHz(SET)].

È anche possibile modificare il tempo di ritardo tra l'inizio trasmissione e l'avvio della emissione stringa.

Procedura per variare il tempo di ritardo.

- Passate in modo menù premendo per un secondo [MHz(SET)], selezionate il passo "18 DT DLY" ruotando la manopola di sintonia.
- Abilitare l'intervento premendo brevemente [MHz(SET)], poi portate l'indicazione sul tempo di vostro interesse ruotando la manopola di sintonia (50/250/450/750/1000 ms).
- Registrate la nuova impostazione premendo per un secondo [MHz(SET)].

# ***FUNZIONAMENTO DELLA MEMORIA***

---

L'**FT-1802E** dispone di una ampia e capace memoria che comprende:

- ❑ 200 canali memoria base numerati da “000” a “199”.
- ❑ Un canale “Home” per richiamare la frequenza di uso più frequente.
- ❑ 10 coppie limite banda definiti anche come “Scansione Programmabile in Memoria”, etichettati da L0/U0 a L9/U9.
- ❑ 8 banchi di memoria etichettati come “BANK 1” – “BANK 8”, ad ognuno possono essere associati fino a 200 canali della memoria base.

Ad ogni canale si può appendere una etichetta alfanumerica lunga fino a 6 caratteri, a facilitarne l'identificazione.

---

## **SCRITTURA IN MEMORIA**

---

La memoria base del **FT-1802E** dispone di 200 canali, questa è la semplice procedura di registrazione e richiamo, più avanti s'illustreranno le funzionalità più evolute.

Registrazione di una frequenza in memoria

1. In modo VFO sintonizzatevi sulla frequenza che vi interessa, impostate ora lo stato di toni CTCSS o DCS ed il livello di potenza in trasmissione.
2. Premete per un secondo il tasto [**D/MR(MW)**], sull'angolo inferiore destro dello schermo appare un numero; se è lampeggiante non contiene già dati, se è stabilmente luminoso è già stato impegnato in scrittura, lo utilizzerete solo se i dati contenuti non v'interessano più.
3. Entro 5 secondi dal rilascio di [**D/MR(MW)**] potete selezionare la locazione della memoria, ruotando la manopola di sintonia.
4. Premete ancora [**D/MR(MW)**] per registrare la frequenza in memoria nella locazione canale corrente. Scompare l'etichetta memoria (perché state ancora operando in modo VFO).
5. Per memorizzare altre frequenze, ripetete i passi 1 – 4 ricordandovi d'impostare la spaziatura ripetitore, il tono TCTSS/DSC ed il livello TX opportuno.



*Questa procedura è applicabile in tutte le circostanze salvo che non si debba memorizzare un canali in semi-duplex che usa una spaziatura fuori standard, in questo caso consultare pag. 23.*

# ***FUNZIONAMENTO DELLA MEMORIA***

---

## **RICHIAMO DELLE FREQUENZE MEMORIZZATE**

---

Quando avete registrato più di una frequenza in memoria potete passare dal modo sintonia VFO a richiamo memoria.

1. Premete se necessario [**D/MR(MW)**] finché a schermo appare l'icona “**MR**” ed il numero canale memoria.
2. Quando avete registrato più di una frequenza usate la manopola di sintonia o i tasti [**UP**] e [**DWN**] del microfono per selezionarla; questi premuti brevemente scrono di un passo alla volta; se vengono premuti per un secondo attivano la scansione in memoria.

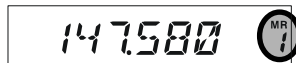

### **Richiamo di un canale in memoria tramite la tastiera microfono**

Mentre operate in modo memoria potete, tramite la tastiera del microfono **MH-48A6J**, richiamare una specifica locazione della memoria.





Premete per prima cosa i tasti corrispondenti al numero di canale, poi terminate l'immissione premendo [**#**]. Ad esempio per richiamare il canale 5 della memoria premete [**5**] → [**#**] mentre per 118 [**1**] → [**1**] → [**8**].

Potete richiamare anche i canali della scansione memoria programmata (PMS da “**LO/UO**” e “**L9/U9**” usando questi numeri #**LO** = “200,” **UO** = “201,” **L9** = “218,” e **U9** = “219”.

# FUNZIONAMENTO DELLA MEMORIA

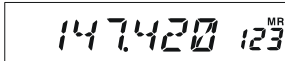
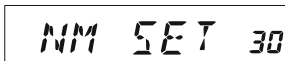
## ASSOCIARE UNA ETICHETTA ALFANUMERICA AD UNA LOCAZIONE DELLA MEMORIA

Se, per meglio identificare il canale, volete attribuire a questo una etichetta alfanumerica (come un nome, ecc.) dovete intervenire tramite il sistema di menù.

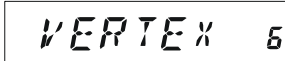
1. Richiamate la locazione della memoria cui volete associare l'etichetta. 
2. Premete per un secondo il tasto **[MHz(SET)]** e selezionate il passo del menù "**30 NM SET**" ruotando la manopola di sintonia. 
3. Per iniziare la scrittura premete brevemente **[MHz(SET)]**. Noterete la posizione del primo carattere lampeggiante a ricordarvi che siete in modo immissione "A/N". Selezionate il numero, lettera o simbolo della scritta che volete registrare ruotando la manopola di sintonia, passate poi al carattere successivo premendo **[LOW(A/N)]**.   

4. Ora ruotate ancora la manopola di sintonia per selezionare il carattere successivo, poi premete **[LOW(A/N)]** per trasferirlo e passare al carattere successivo. 
5. Ripetete il passo 4 fin tanto che la vostra scritta è completa (può essere lunga al massimo 6 caratteri), a questo punto premete per un secondo **[MHz(SET)]** per registrare l'etichetta e tornare al normale modo di funzionamento. 
6. Press and hold in the **[MHz(SET)]** key for one second to exit to normal operation.

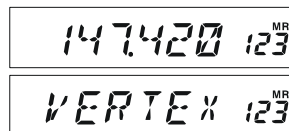

In modo memoria "**MR**", premendo per un secondo il tasto **[LOW(A/N)]**, si visualizza l'etichetta alfanumerica. Una ulteriore pressione commuta nuovamente l'indicazione sulla frequenza.



# FUNZIONAMENTO DELLA MEMORIA

## SPOSTAMENTO DI SINTONIA IN MODO MEMORIA

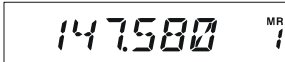
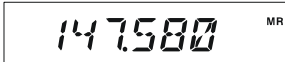
Potete spostarvi di sintonia anche quando avete richiamato un canale dalla memoria, come se foste in modo VFO.

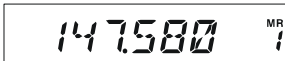
1. Con l'**FT-1802E** in modo "memoria selezionare la locazione desiderata. 
2. Premere brevemente [**MHz(SET)**], l'indicazione "**MR**" ora lampeggia ed il numero canale scompare, avete attivato la sintonia in modo memoria. 
3. Ora ruotando la manopola di sintonia o premendo sui tasti [**UP**] o [**DWN**] ci si sposta di frequenza con il passo corrente. 
4. Nel caso si intenda ritornare sulla frequenza di partenza, cioè quella memorizzata nel canale corrente, premere brevemente [**D/MR(MW)**]. Lo spostamento sarà annullato e sullo schermo ritornerà l'indicazione di frequenza originaria. 
5. Se durante la sintonia in modo memoria volete registrare una nuova frequenza basta premere per un secondo [**D/MR(MW)**], poi completate la normale procedura di scrittura in memoria. Assicuratevi di selezionare una locazione libera della memoria.

## NASCONDERE DEI CANALI IN MEMORIA

Si possono verificare situazioni in cui voi potreste desiderare di mascherare alcune frequenze memorizzate. Ad esempio quelle usate in una città ove vi recate raramente, saranno mascherate normalmente, sbloccate quando vi servono. Questa è la procedura applicabile su tutti i canali salvo "0" e "Home":

1. In modo memoria "**MR**" premere per un secondo [**D/MR(MW)**] poi selezionare il canale da mascherare ruotando la sintonia.
2. Premere il tasto [**LOW(A/N)**]. Questo forzerà la commutazione sul canale 0 della memoria, quello precedentemente selezionato sarà mascherato ma non cancellato.
3. Per togliere la maschera ad un canale nascosto, ripetere la procedura: premere per un secondo [**D/MR(MW)**], ruotare la sintonia per selezionare il canale, poi premere [**LOW(A/N)**] per ripristinare i dati contenuti.



*State attenti, con la registrazione manuale potreste impegnare manualmente locazioni della memoria mascherate perdendo il precedente contenuto. Usate la tecnica di selezione "primo disponibile" (verificare che il numero del canale lampeggi) per evitare la sovrascrittura.*

# FUNZIONAMENTO DELLA MEMORIA

## FUNZIONAMENTO DELLA MEMORIA A GRUPPI DI CANALI “BANCHI”

La grande capacità della memoria dell'FT-1802E potrebbe porre dei problemi d'utilizzo se non si applica un criterio ordinativo. Opportunamente l'FT-1802E può frazionare la memoria fino a 8 gruppi “banchi” in modo che voi possiate registrare per categorie nel modo per voi conveniente.

### Attribuzione di un canale memoria ad un banco

1. Richiamare il canale memoria da assegnare ad un banco.
2. Premere per un secondo [D/MR(MW)] e poi ruotare la manopola di sintonia, a selezionare il banco cui si vuole associare il canale (“b1” ~ “b8”).
3. Premete brevemente [D/MR(MW)], i dati registrati nel canale memoria vengono copiati nel banco scelto.

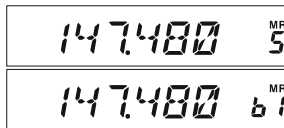

1) Potete assegnare un canale memoria a più banchi.

2) I canali memoria PMS (L0/U0 – L9/U9) non possono essere assegnati ad un banco.

### Richiamo di banco dalla memoria

1. Se necessario, premere [D/MR(MW)] per passare in modo memoria.
2. Premere brevemente il tasto microfonico [\*] per passare in modo memoria a banchi, a schermo appare il numero di quello corrente.
3. Selezionare il banco d'interesse premendo [#] (“b1” ~ “b8”).
4. Ora ruotando la manopola di sintonia si può selezionare solo uno dei canali memorizzati nel banco corrente. A schermo, a sinistra della indicazione di frequenza, mentre si opera con i banchi di memoria, per 2”, appare riportato in piccolo il numero di quello corrente.
5. Per passare ad un altro banco di canali premere [#], si passa la successivo.
6. Per tornare al normale funzionamento della memoria, terminando il modo a banchi, basta premere [\*]. Ora si è nel normale modo di richiamo dalla memoria. L'informazione d'attribuzione dei canali ai banchi non è però persa, non si deve quindi memorizzarla ancora.

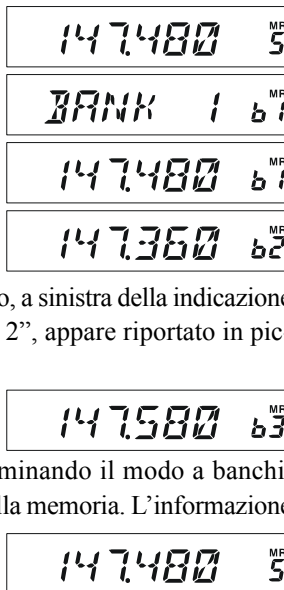

# FUNZIONAMENTO DELLA MEMORIA

## FUNZIONAMENTO DELLA MEMORIA A GRUPPI DI CANALI "BANCHI"

### Rimozione di un canale memoria da un banco

1. Richiamare il canale da rimuovere da un banco.
2. Premere per un secondo [D/MR(MW)] e poi brevemente [A/N(LOW)] per rimuovere i dati canale memoria selezionato dal banco.





 *Prima di rimuovere un canale dovete prima passare in modo memoria a banchi premendo il tasto [\*] posto sul microfono, diversamente al passo 2 appare il messaggio "MCHERR" a segnalazione errore.*

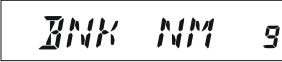

MCHERR

### Cambiare il nome banco memoria

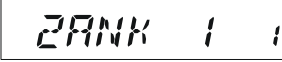
Se volete potete cambiare il nome inizialmente proposto per il banco memoria.

1. Premete per un secondo il tasto [MHz(SET)] e selezionate il passo del menù "9 BNK NM" ruotando la manopola di sintonia. 
2. Premete brevemente [MHz(SET)], selezionate il banco su cui volete intervenire ruotando la manopola di sintonia. 
3. Abilitare l'intervento premendo brevemente [A/N(LOW)].
4. Selezionate il primo carattere ruotando la manopola di sintonia. 
5. Passate poi al carattere successivo premendo [A/N(LOW)].
6. Se fate un errore d'immissione portate indietro di una posizione il cursore premendo [REV(DW)].
7. Ripetete i passi 4–6 fintanto che la vostra scritta è completa (può essere lunga al massimo 6 caratteri). 
8. Terminato premete per un secondo [MHz(SET)] per registrare l'etichetta e tornare al normale modo di funzionamento.



# FUNZIONAMENTO DELLA MEMORIA

## CANALE MEMORIA “HOME”

È previsto un canale speciale “HOME” che può essere richiamato istantaneamente. Potete registrare su questo la vostra frequenza operativa preferita. Questo canale non appare tra quelli base, a semplificare l’operatività e la prontezza di richiamo di questo importante canale.

Per chiamare il canale Home premete più volte [D/MR(MW)] finché a schermo appare l’indicazione “HM”.



In fabbrica è stata memorizzata la frequenza 144.000 MHz, potete registrarne un’altra usando la normale procedura di scrittura.

1. In modo VFO sintonizzatevi sulla frequenza che vi interessa, impostate ora lo stato di toni CTCSS o DCS ed il livello di potenza in trasmissione, come fate normalmente.
2. Premete per un secondo il tasto [D/MR(MW)], poi premete [REV(DW)] per registrare i dati correnti nel canale Home. Scompare l’etichetta memoria (perché state ancora operando in modo VFO).

Anche a questo canale potete associare un’etichetta alfanumerica, con la procedura già esposta. Controllate di aver richiamato il canale Home, poi richiamate il passo menù “30 NM SET”.



*Anche dal canale Home potete spostarvi di sintonia semplicemente ruotando il comando. Si passa in modo VFO, pratico quindi assegnare a Home la frequenza di chiamata locale. Una volta che avete stabilito il contatto potete spostarvi insieme al vostro corrispondente su una frequenza libera simplex, per tutto il vostro QSO.*

# ***FUNZIONAMENTO DELLA MEMORIA***

---

---

## **MODO MEMORIA ESCLUSIVO**

---

Quando avete completato la programmazione dei canali memoria potete configurare la radio per operare solo in modo memoria, escludendo il modo sintonia a VFO ed il canale Home. Questa limitazione può essere conveniente quando, per pubblica utilità, più persone usano per la prima volta questo portatile, semplificandone di molto la selezione del canale.

Come configurare la radio in modo memoria esclusivo: spegnere la radio, riaccenderla tenendo premuto il tasto **[D/MR(MW)]**. Il VFO ed il canale Home ora sono disabilitati.

Ripetendo l'operazione d'accensione si torna al normale modo di funzionamento.

L'**FT-1802E** offre all'operatore diversi metodi per esplorare rapidamente e con efficienza la banda.

---

## FUNZIONAMENTO BASE SCANSIONE

---

Prima di intraprendere la ricerca in scansione ci si deve sempre assicurare che lo squelch sia chiuso, in modo da silenziare il rumore di fondo. Se il rumore è udibile, lo scanner non funzionerà perché riterrà che il canale è occupato da una stazione.

La scansione può essere avviata o fermata tramite i tasti **[UP]** o **[DWN]** del microfono. In scansione si usano le seguenti procedure.

- In modo VFO, l'avvio in banda a salire o a decrescere, avviene rispettivamente tramite la pressione per 1" su **[UP]** o **[DWN]**.
- In modo memoria, premendo per un secondo **[UP]** o **[DWN]** si avvia la scansione dei canali in memoria rispettivamente ad incrementare o diminuire il numero della locazione corrente.
- La scansione si ferma quando un segnale apre lo squelch, il punto decimale sul visore lampeggia. Potete scegliere tra due diversi modi di riavvio (sottodescritti).
- Il modo più semplice per fermare manualmente la scansione è di premere il PTT per un istante (in scansione non si passa in trasmissione). La scansione può essere fermata manualmente anche premendo i tasti **[UP]** o **[DWN]** del microfono o, dal pannello frontale, **[D/MR(MW)]**.

 *L'impostazione iniziale prevede che in scansione da modo VFO si esplorino tutte le frequenze e in modo memoria tutti i canali. Potete modificare l'ampiezza di spazzolamento a  $\pm 1$ ,  $\pm 2$  o  $\pm 5$  MHz oppure su canali con la stessa prima o seconda cifra rispetto a quello per primo esplorato, tramite i passi del menù #28 MEM.SCN e #56 VFO.SCN. Maggiori dettagli a pag. 75 e 80.*

## IMPOSTAZIONE DEL CRITERIO RIAVVIO SCANSIONE

Ci sono tre opzioni di funzionamento al riavvio della scansione:

- “BUSY”** a caduta della portante, in questo modo la scansione si ferma finché è presente il segnale più due secondi dopo la caduta della portante di questo, poi si riavvia. Nel caso s’intercetti una trasmissione a portante fissa, come le stazioni meteo, rimane indefinitamente in pausa.
- “HOLD”** con sosta illimitata, una volta fermatasi la scansione su un segnale, se non la si riavvia, non riparte automaticamente in nessun caso.
- “3SEC/5SEC/10SEC”** in questo modo, la scansione si ferma per i secondi impostati su ogni segnale. Se voi non premete un tasto entro questo periodo si riavvia anche se il segnale che ne ha causato la sosta è ancora presente.

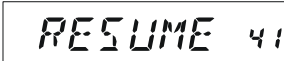
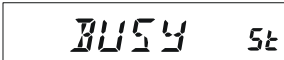

L’impostazione iniziale è su **“BUSY”**. questa è la procedura per selezionare un’altra modalità di riavvio.

1. Premete per un secondo [**MHz(SET)**] per entrare in modo impostazione menù, poi ruotare la manopola di sintonia per selezionare il passo **“41 RESUME”**.  

2. Premete brevemente [**MHz(SET)**] per abilitare l’intervento, poi selezionare il modo prescelto ruotando la manopola di sintonia.  

3. Premete per un secondo [**MHz(SET)**] per registrare la nuova impostazione e uscire dalla programmazione.

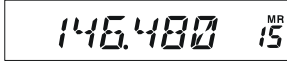
## ESCLUSIONE LOCAZIONI MEMORIA DALLA SCANSIONE (MODO MEMORIA)

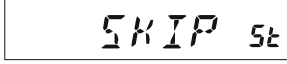
Talvolta può essere utile “saltare”, durante la scansione, alcune memorie, senza dover per questo rinunciare alla possibilità di richiamarle manualmente quando lo si desidera.

Contrassegnare un canale in moria come escluso in scansione.

1. Passate in modo memoria premendo, per quanto necessario, [**D/MR(MW)**], a lato destro dello schermo appare l'indicazione “**MR**”.
2. Richiamate il canale da escludere ruotando la manopola di sintonia. 
3. Premete per un secondo [**MHz(SET)**] poi selezionate il passo “**47 SKIP**” ruotando la manopola di sintonia principale. 
4. Premete brevemente [**MHz(SET)**] e poi ruotate la manopola di sintonia a selezionare “**SKIP**”. Il canale corrente sarà escluso dalla scansione. Bisogna usare la selezione “**ONLY**” come elenco scansione preferenziale memoria, descritta nel paragrafo seguente. 
5. Premete per un secondo [**MHz(SET)**] per registrare l'impostazione e tornare al normale modo di funzionamento.

Quando richiamate un canale escluso manualmente appare l'icona “**SKIP**”.

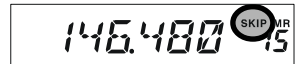

Per smarcare un canale precedentemente escluso, ripetere la procedura salvo che al punto 4 selezionate “**OFF**” il canale è richiamabile tramite selezione manuale con la manopola di sintonia in modo memoria, escluso o meno che sia.

## SCANSIONE LISTA PREFERENZIALE CANALI IN MEMORIA

Con l'**FT-1802E** potete compilare una lista di canali preferenziali "evidenziati" tra quelli in memoria. Questi canali, dopo che li avete selezionati, uno ad uno, sono identificati da una icona lampeggiante "**SKIP**" per la lista scansione preferenziale.

Quando avviate la scansione partendo da un canale parcato con "**SKIP**" lampeggiante saranno esplorati in scansione solo i canali memoria che hanno questo attributo. Diversamente se iniziate la scansione da un canale senza "**SKIP**" lampeggiante saranno esplorati i canali indipendentemente dalla condizione di questo attributo.

Questa è la procedura per impostare ed usare la lista preferenziale.

1. Se non siete già in modo memoria, premete brevemente [**D/MR(MW)**] per passare in modo "**MR**".
2. Selezionate il canale che volete includere nella lista preferenziale ruotando la manopola di sintonia.
3. Premete per un secondo il tasto [**MHz(SET)**] e selezionate il passo del menù "**47 SKIP**" ruotando la manopola di sintonia.
4. Premete ancora [**MHz(SET)**], questa volta brevemente, e poi ruotando la manopola di sintonia, selezionate "**ONLY**".
5. Registrate l'impostazione e tornate al normale modo di funzionamento premendo per un secondo [**MHz(SET)**].

The LCD display shows the word "SKIP" in a large, stylized font on the left, and the number "47" on the right.

The LCD display shows the word "ONLY" in a large, stylized font on the left, and "5E" on the right.

Avvio scansione lista preferenziale





1. Passate in modo memoria premendo, per quanto necessario, [**D/MR(MW)**], a lato destro dello schermo appare l'indicazione "**MR**".
2. Ora potete, tramite la manopola di sintonia principale, selezionare qualunque canale contrassegnato dall'icona lampeggiante "**SKIP**", appesa al numero indicazione canale.
3. Mentre siete all'ascolto di uno di questi canali, Premendo [**UP**] o [**DWN**] avviate la scansione di questi soli canali.

The LCD display shows the frequency "147.240" on the left. On the right, there is a small icon of a circle with "SKIP" inside, followed by "MR" and "23".

## SCANSIONE BANCHI MEMORIA

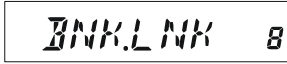
Quando è attivata la ripartizione a banchi della memoria, la scansione esplora solo i canali memoria compresi nel banco corrente. Tuttavia se la funzione collegamento banchi è attiva, è possibile esplorare in scansione canali compresi in diversi banchi selezionati.

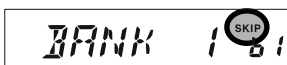
Attivazione collegamento banchi memoria

1. Passate in modo memoria premendo se necessario [**D/MR(MW)**].
2. Premete per un secondo [**MHz(SET)**] e poi selezionare il passo "**8 BNK.LNK**" del menù con la manopola di sintonia. 
3. Premere brevemente [**MHz(SET)**], poi ruotate la manopola di sintonia a selezionare il primo banco memoria ("**b1**" ~ "**b8**") che si vuole esplorare in scansione in modo collegamento banchi. 
4. Premete brevemente [**D/MR(MW)**]. Appare l'icona lampeggiante "**SKIP**" sopra il numero banco memoria a ricordare che questo sarà esplorato in scansione banchi memoria collegati. 
5. Ripetete i passi 3 e 4 per appendere "**SKIP**" a tutti i banchi memoria da includere in scansione. 
6. Ora avviate la scansione banchi memoria collegati premendo a lungo [**MHz(SET)**].
7. Per rimuovere un banco ripetere i passi 2 e 3, a cancellare l'icona "**SKIP**" a questi banchi associata.

## LIMITI BANDA IN SCANSIONE PROGRAMMABILI

---

---

Oltre alla scansione della banda intera e della memoria, questo ricetrasmittitore può essere programmato per esplorare in scansione un segmento di banda da voi definito. Ad esempio potreste desiderare di limitare la scansione sulla banda dei 2 metri da 144,300 a 148,000 MHz escludendo il segmento riservato al traffico per segnali deboli in SSB / CW sotto i 144,300 MHz.

Questi limiti sono registrati in dedicati registri della memoria marcati **LO/UO** - **L9/U9**, “**L**” per il limite inferiore “**U**” quello superiore di frequenza.

Procedura per usare questa funzionalità:

1. Come già spiegato memorizzare la frequenza limite inferiore della sottobanda (ad esempio) nella locazione di memoria “**LO**” e quello superiore in “**UO**” (oppure **L1/U1** – **L9/U9**).
2. Dopo che si è richiamata una delle due memorie della coppia, premere per un istante [**MHz(SET)**] per avviare la scansione entro limiti programmati. Sull’angolo superiore sinistro dello schermo appare l’indicazione “**PMS**” a ricordarvi il tipo di scansione in atto.

Premere [**D/MR(MW)**] per eliminare la limitazione alla sottobanda e tornare al normale funzionamento della memoria.



*Non tentate d’avviare una scansione normale partendo da uno dei canali **PMS**, nel caso un messaggio d’errore sarà riprodotto, a ricordare che le memorie **U/L** sono dedicate solo a stabilire limiti di banda in scansione.*



## MONITORIZZAZIONE SUL CANALE PRIORITARIO (DUAL WATCH)

Questa particolare scansione dell'FT-1802E su due soli canali, vi permette il monitoraggio dell'eventuale attività in corso su un definito canale, mentre operate a VFO o in modo memoria. Se si riceve un segnale sufficientemente intenso da aprire lo squelch la scansione entra in sosta su questo, per riavviarsi secondo le modalità impostate su "41 RESUME", vedere a pag. 42.

Procedura per l'impostazione e l'avvio del controllo sul canale prioritario "Dual Watch":

1. Se non siete già in modo memoria premete per quanto necessario [D/MR(MW)].
2. Premete per un secondo [D/MR(MW)] (il numero del canale sarà ora lampeggiante), poi ruotate la manopola di sintonia per selezionare il canale che volete designare come prioritario.
3. Premete brevemente [⊗], nell'angolo in alto a destra dello schermo appare l'icona "PRI".
4. Ora impostare la radio per operare in modo VFO, memoria, canale Home, a vostro piacere.
5. Premete [REV(DW)] per un secondo, si avvierà il monitoraggio. A conferma, sullo schermo appare la notazione "PRI" cioè circa ogni 5 secondi si passa brevemente dalla frequenza visualizzata al canale prioritario affinché il ricevitore controlli se c'è attività.
6. Per terminare premete brevemente [D/MR(MW)].

### Modo reversibilità priorità

Durante il funzionamento in priorità canale (Dual Watch) è possibile portarsi istantaneamente sul canale prioritario senza dover attendere che su questo ci sia dell'attività.

Attivata questa funzionalità e il monitoraggio sul canale prioritario, basta premere il PTT per passare sul canale prioritario.

Attivazione reversibilità priorità

1. Premete per un secondo [MHz(SET)] per entrare in modo impostazione menù, ruotate la manopola di sintonia per selezionare il passo "44 RVRT".
2. Premete brevemente [MHz(SET)] per abilitare l'intervento, impostate il modo su "ON" ruotando la manopola di sintonia.
3. Premete [MHz(SET)] per registrare l'impostazione e tornare al normale modo di funzionamento.

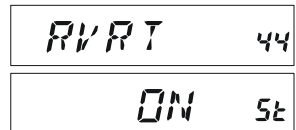

Per disattivare, ripetere la procedura, al punto 2 con la manopola di sintonia selezionare "OFF".

---



## SCANSIONE ALLARME METEO

---

Questa funzione vi permette di controllare i canali memoria assegnati alle radiodiffusioni previsioni meteorologiche, a verificare se è presente il tono d'allarme NOAA mentre operate in modo scansione VFO o memoria.

A funzione attivata l'**FT-1802E** controlla in scansione, ogni 5 secondi, i canali meteo. Se voi osservate con attenzione lo schermo, rilevate che periodicamente lo scanner si porta sul banco assegnato alle radiodiffusioni meteo, a rapidamente esplorare i canali alla ricerca del tono allarme.

Procedura per attivare scansione allarme meteo

1. Premete per un secondo [MHz(SET)] per entrare in modo impostazione menù, ruotate la manopola di sintonia a selezionare il passo "57 WX ALT".  

2. Premete brevemente [MHz(SET)] per abilitare l'intervento, poi ruotate la manopola di sintonia a impostare questo modo su "ON".  

3. Premete [MHz(SET)] per registrare l'impostazione e tornare al normale modo di funzionamento.
4. Per disabilitare selezionare, al passo 2, "OFF".

Potete regolare il volume allarme indipendentemente da quello audio, passo "58 WX VOL", maggiori informazioni a pag. 80.



*1) Quando si attiva la scansione allarme meteo il modo riavvio scansione s'imposta su "HOLD".*

*2) Se state esplorando in scansione i canali radiodiffusione previsioni meteorologiche l'FT-1802E resterà silenzioso salvo ricezione tono allarme. Così si prolungherà al massimo la monitoraggio rilevamento tono allarme meteo, per la riduzione di consumo dovuta all'assenza uscita audio.*



---

## CICALINO SUGLI ESTREMI DI BANDA

---

Quando l'FT-1802E in scansione raggiunge un limite di banda avverte automaticamente tramite il cicalino (sia per la scansione a VFO che quella PMS). Potete attivare questa segnalazione anche in sintonia manuale.

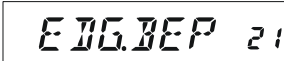
La procedura per attivare il cicalino sui limiti di banda è la seguente.

1. Premete per un secondo [MHz(SET)] per entrare in modo impostazione menù, ruotate la manopola di sintonia a selezionare il passo "21 EDG.BEP".  

2. Premete brevemente [MHz(SET)] per abilitare l'intervento, ruotate la manopola di sintonia ad impostare questo modo su "ON".  

3. Premete [MHz(SET)] per registrare l'impostazione e tornare al normale modo di funzionamento.

# ***FUNZIONAMENTO DELLA RICERCA INTELLIGENTE***

La ricerca intelligente memorizza automaticamente tutte le frequenze della banda corrente dove rileva attività. Quando è attivata, la radio ricerca velocemente sopra e sotto la frequenza corrente memorizzando mano a mano tutte le frequenze che diventano attive (senza fermarsi che per un istante su queste). Queste frequenze sono registrate in un banco speciale dedicato che dispone di 31 canali (15 riservati alle frequenze superiori a quella corrente, 15 a quelle inferiori, oltre alla stessa frequenza corrente).

La ricerca intelligente ha due modi per operare:

**SINGLE:** il ricetrasmittitore esplora per una sola volta, per ogni direzione, la banda selezionata a partire dalla frequenza corrente. Tutti i canali attivi sono caricati in memoria con il limite di 31. Che siano tutti o meno impegnati la ricerca intelligente termina dopo una sola esplorazione della banda.

**CNTNUE:** in questo modo, il ricetrasmittitore esplora come nella spazzolatura singola la banda, se non vengono impegnati tutti i 31 canali del banco riservato alla ricerca intelligente, si ripete l'operazione più volte fino ad occupare tutti i canali.

## **Impostazione del modo di ricerca intelligente**

1. Premete per un secondo [**MHz(SET)**] per entrare in modo impostazione menù, poi ruotate la manopola di sintonia a selezionare il passo "45 S SRCH".
2. Premete brevemente [**MHz(SET)**] per abilitare l'intervento, ruotate la manopola di sintonia a selezionare il modo come preferito (vedi sopra).
3. Premete per un secondo [**MHz(SET)**] per registrare l'impostazione e tornare al normale modo di funzionamento.

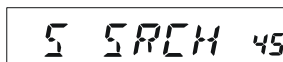

5 SRCH 45



CNTNUE St

# ***FUNZIONAMENTO DELLA RICERCA INTELLIGENTE***

---

## **Memorizzazione nella memoria riservata alla ricerca intelligente**

1. Impostate la radio in modo VFO, squelch ben regolato, a silenziare l'apparecchio.
2. Premete il tasto posto sul microfono [P2], per richiamare la ricerca intelligente, a schermo appare per due secondi la segnalazione "S SRCH". 
3. Avviate la ricerca intelligente premendo [MHz(SET)] (o [A] sul microfono).
4. I canali attivi, e quindi caricati in memoria non mettono in pausa la scansione.
5. Dipendentemente dal modo impostato ("SINGLE" singola o "CNTNUE" continuata) la ricerca intelligente termina e passa sul canale "C" della memoria riservata alla ricerca intelligente.
6. Per richiamare i canali registrati dalla ricerca intelligente ruotare la manopola di sintonia.
7. Per tornare al normale modo di funzionamento premere [D/MR(MW)].



*La ricerca intelligente è uno strumento particolarmente utile quando vistate per la prima volta una città. Non dovete perdere tempo per indagare quali frequenze riservate ai ripetitori sono in uso, basta chiedere di scoprire al vostro Ft-1802E dove è il traffico.*

# COLLEGAMENTI TRAMITE INTERNET

È possibile configurare l'**FT-1802E** per poter accedere ai ripetitori che forniscono il servizio WIRESTM (estensione della copertura mediante la rete Internet) della Vertex Standard.

Informazioni su WIRESTM-II sono disponibili sul sito <http://www.vxstd.com/en/wiresinfo-en>. Questa funzione, come più avanti spiegato può accedere anche ad altri sistemi.

## MODO SRG (GRUPPO RADIO GEMELLATO)

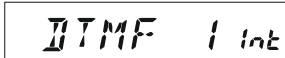
1. Attivate la funzione connessione ad Internet premendo [☒] , sull'angolo superiore dello schermo appare l'icona "Int". 
2. Mentre tenete premuto [☒] ruotate la manopola di sintonia, a selezionare il numero d'accesso (DTMF "0" ~ "9," "A," "B," "C," "D," "E (\*)," "F (#)") relativo al nodo ripetitore WIRESTM con il quale si vuole stabilire una connessione con Internet (se non è a conoscenza, chiedere al responsabile del servizio). Uscire dal modo selezione premendo il PTT. 
3. A funzione attivata (passo 1), l'**FT-1802E** genera un breve (0.1") tono DTMF conforme alla selezione al passo 2. Questo tono DTMF è inviato ogni volta ad inizio trasmissione per stabilire o mantenere la connessione con il nodo locale WIRESTM in modo SRG.
4. Per terminare la connessione ad Internet, premete ancora il tasto [☒], l'icona "Int" associata scompare dallo schermo.







*Se i corrispondenti vi riportano che all'inizio del vostro passaggio si riceve una breve nota DTMF, e voi non state operato con interconnessione via Internet, disattivate la funzionalità, vedi sopra punto 4.*

## MODO FRG (GRUPPO RADIO AMICI)

Voi potete accedere ad altri sistemi d'interconnessione ripetitori via Internet (incluso WIRESTM in modo "FRG"), che usano una stringa DTMF per l'accesso.

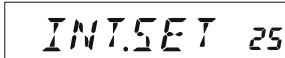

### Programmazione codice FRG

In un registro della memoria del combinatore automatico DTMF, caricare i toni d'accesso da usare per il sistema d'interconnessione via Internet. In questo esempio si suppone siano "#(F)1101D".

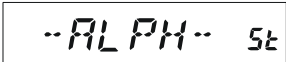

1. Premete per un secondo [MHZ(SET)] poi selezionare il passo "25 INT.SET" ruotando la manopola di sintonia. 
2. Premete brevemente [MHZ(SET)], selezionate il registro della memoria Internet (FO ~ F9), nel quale si vuole memorizzare il codice d'accesso, ruotando la manopola di sintonia. 
3. Premere brevemente [LOW(A/N)], la prima cifra lampeggia. 
4. Selezionate la prima cifra che forma il numero da memorizzare ruotando la sintonia, in questo caso "F" (rappresentazione a schermo del tono DTMF cancelletto "#"). 

# COLLEGAMENTI TRAMITE INTERNET

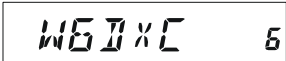
## MODO FRG (GRUPPO RADIO AMICI)

- Immettete la prima e passate alla seconda cifra che forma il numero DTMF da memorizzare premendo brevemente [**LOW(A/N)**].
- Ripetete il passo precedente fino a completare il numero da formare (“#(F)1101D”).  

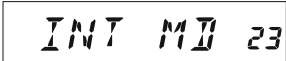
- Se volete appendere una etichetta alfanumerica alla memoria Internet procedete come passo seguente, altrimenti premete per un secondo [**MHz(SET)**] per registrare.
- Premete due volte [**MHz(SET)**] per avviare la registrazione etichetta, il numero del registro lampeggia.
- Premete brevemente [**D/MR(MW)**]. Sullo schermo appare per due secondi la notazione “--ALPHA--”, poi il registro memoria riprende a lampeggiare.  

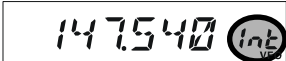
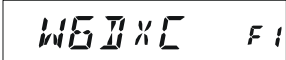
- Premete brevemente [**MHz(SET)**], la prima posizione lampeggia.
- Selezionate il primo carattere etichetta ruotando la manopola di sintonia.  

- Passate al carattere seguente premendo [**LOW(A/N)**].
- Per correggere un errore d'immissione premete [**REV(DW)**] per riportare indietro il cursore, immettete il carattere corretto, lettera, cifra o simbolo.
- Ripetete i passi 11 e 12 fino a completamento etichetta, che può essere lunga fino a sei caratteri.  

- Terminata l'immissione premete per un secondo [**MHz(SET)**] per confermare.
- Ripetete i passi 1 – 15 per immettere altri codici d'accesso.
- Registrate l'impostazione e tornate al normale modo di funzionamento premendo il **PTT**.

## Operare (accedere ad un nodo FRG)

- Premete per un secondo [**MHz(SET)**], selezionate il passo “**23 INT MD**” ruotando la manopola di sintonia principale.  

- Attivare la funzione interconnessione via Internet “**FRG**” premendo [**MHz(SET)**].  

- Premete per un secondo [**MHz(SET)**] per registrare questa impostazione.
- Attivare la funzione interconnessione via Internet premendo brevemente [⊗]. Sullo superiore schermo appare l'icona “**Int**”, a destra della indicazione frequenza.  

- Selezionare la stringa d'accesso per attivare il nodo d'interesse, selezionando il registro DTMF (**F0 ~ F9**) Tenendo premuto il tasto [⊗] e ruotando la manopola di sintonia. Bloccare la selezione del numero d'accesso premendo brevemente il **PTT**.  

- A funzione interconnessione via Internet attivata, si può premere [⊗] durante la trasmissione, per inviare i toni DTMF, come richiesto per attivare il collegamento al

# *COLLEGAMENTI TRAMITE INTERNET*

---

---

## **MODO FRG (GRUPPO RADIO AMICI)**

---

nodo desiderato via Internet.

7. Per tornare al modo WIREST<sup>TM</sup> ripetere i passi 1 – 3, selezionando al punto 2 “SRG”.

# SISTEMA DI VERIFICA COPERTURA AUTOMATICO ARTS™

La funzione ARTS™ usa la segnalazione DCS per informare entrambe le stazioni quando sono entro la portata e quando no. Può essere particolarmente utile quando è importante mantenere il contatto con un'altra stazione.

Entrambe devono impostare il medesimo codice DCS e attivare la funzione ARTS™ tramite l'opportuno comando. Se gradite potete anche attivare l'avvisatore acustico.

Sia che voi premiate il PTT o ogni 25 (o 15) secondi, dopo che l'ARTS™ è stato inserito, la vostra radio trasmette per circa 1 secondo un tono subaudio DCS. Se l'altro apparecchio è entro la portata, il cicalino suona (se attivato) e sullo schermo appare l'indicazione "IN RNG" (entro la copertura), anziché "OUTRNG" (fuori copertura) con cui l'ARTS™ inizia il servizio.

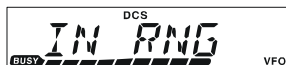
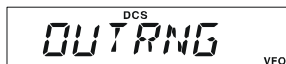

Sia che parliate o meno, l'interrogazione ogni 15 o 25 secondi continua finché disattivate l'ARTS™. Inoltre ogni 10 minuti la radio trasmetterà automaticamente in CW il vostro nominativo per identificare, come richiesto dai regolamenti, l'emissione radio.

Se voi uscite dalla copertura per oltre 1 minuto (quattro interrogazioni), la vostra radio rileva l'assenza di segnale ed avverte con tre trilli, sullo schermo ritorna l'indicazione "OUTRNG". Qualora rientrate in copertura radio, il cicalino vi avvertirà e sullo schermo tornerà la scritta "IN RNG".

Durante il funzionamento del ARTS™ la frequenza non viene visualizzata e voi non potete cambiarla, così come qualsiasi altra regolazione, dovete per prima cosa escludere l'ARTS™ prima di tornare al normale funzionamento. È una sicurezza per evitare che un accidentale cambio di canale venga interpretato come mancanza di copertura.

## Impostazione di base di ARTS™ ed utilizzo

1. Assegnate ad una dei tasti programmabili del microfono [P1], [P2], [P3] o [P4], la funzione ARTS, come spiegato a pag. 62.
2. Impostate la vostra radio e le altre con lo stesso codice DCS, come spiegato a pag. 25.
3. Premete brevemente il tasto microfono designato. Si osserverà che, quando si avvia il funzionamento di ARTS™, sotto l'indicazione della frequenza operativa appare la scritta "OUTRNG". Ora è iniziata l'operatività in ARTS™.
4. Ogni 25 secondi la radio interroga l'altra stazione. Quando questa risponde con la sua interrogazione ARTS, la scritta diventa "IN RNG" a conferma dell'esito positivo della interrogazione.
5. Premete il tasto microfono designato per terminare il funzionamento di ARTS™ e tornare al normale funzionamento del ricetrasmittitore.

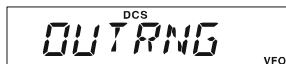



# SISTEMA DI VERIFICA COPERTURA AUTOMATICO ARTS™

## Opzioni sull'intervallo di interrogazione ARTS™

Potete programmare l'interrogazione ARTS™ ogni 25 (impostazione iniziale) o 15 secondi. L'intervallo inizialmente proposto è più lungo, quindi scarica meno intensamente la batteria. Per variare l'impostazione procedere come segue:

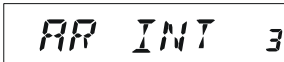
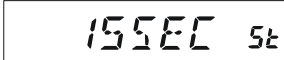

1. Premete per un secondo [MHz(SET)] per entrare in modo impostazione menù, ruotate la sintonia a selezionare il passo "3 AR INT".  

2. Premete brevemente [MHz(SET)] per abilitare l'intervento, ruotate la sintonia a selezionare l'intervallo di tempo preferito (15 o 25 secondi).  

3. A selezione completata premete per un secondo [MHz(SET)] per registrare l'impostazione e tornare al normale modo di funzionamento.

## Cicalino opzionale d'avviso ARTS™

Nel funzionamento di ARTS™ sono previsti due tipi di avvisi acustici (con la possibilità di disattivarli entrambi). Al fine di avvertirvi dello stato di funzionamento di ARTS. Dipende da dove operate e dal possibile disturbo indotto da frequenti trilli; nel caso potete stabilire che è meglio passare su uno di questi tre modi d'intervento:

- IN RNG:** Il cicalino avverte solo quando la radio rileva per la prima volta che siete entro la portata e poi quando uscite da questa.
- ALWAYS:** Il cicalino avverte per ogni esito positivo dell'interrogazione, cioè ogni volta che si riceve un'interrogazione dal corrispondente.
- OFF:** Il cicalino è disattivato per sapere lo stato di ARTS™ dovete guardare lo schermo.

Per selezionare il modo d'intervento del cicalino ARTS™:





1. Premete per un secondo [MHz(SET)] per passare in modo menù, ruotate la sintonia a selezionare il passo "2 AR BEP".  

2. Premete brevemente [MHz(SET)] per abilitare l'intervento, ruotate la sintonia a selezionare il tipo di segnalazione ARTS™ preferito, vedi sopra.  

3. A selezione completata premete per un secondo [MHz(SET)] per registrare l'impostazione e tornare al normale modo di funzionamento.

# SISTEMA DI VERIFICA COPERTURA AUTOMATICO ARTS™



## Impostazione dell'identificazione stazione in CW

Come detto prima, la funzione ARTS™ comprende l'identificazione della stazione in CW. Ogni dieci minuti di funzionamento di ARTS™ la radio può essere programmata per inviare automaticamente "DE (il vostro nominativo) K". Il campo riservato al vostro nominativo può contenere fino a 16 caratteri .

Questa è la procedura per programmare l'identificazione in CW.

1. Premete per un secondo [**MHz(SET)**] per entrare in modo impostazione, ruotate la sintonia per selezionare il passo di menù "11 CW ID". 
2. Premete brevemente [**MHz(SET)**] e poi [**LOW(A/N)**] per visualizzare eventuale precedente registrazione nominativo.
3. Premete per un secondo [**LOW(A/N)**] per cancellare precedente registrazione. 
4. Ruotate la sintonia a selezionare per selezionare il primo carattere, poi [**LOW(A/N)**] per registrare e passare al secondo. 
5. Ripetete il passo precedente fino a completare l'immissione del nominativo. Ricordatevi la d'aggiungere (-••-•) se operate in portatile.
6. Per cancellare immissioni errate, riportate indietro il cursore premendo [**REV(DW)**], poi immettete il carattere alfanumerico esatto. 
7. Se il nominativo è formato da meno di 16 caratteri, per concludere l'immissione premete [**MHz(SET)**] brevemente (quando si raggiungono i 16 caratteri non è necessario).
8. Premete brevemente [**MHz(SET)**] e poi ruotate il comando di sintonia per selezionare "ON" (identificatore CW attivato). 
9. Completato, premete per un secondo [**MHz(SET)**] per registrare e tornare a modo di normale funzionamento.



Disabilitare l'identificatore in CW:

1. Premete per un secondo [**MHz(SET)**] per entrare in modo impostazione, ruotate la sintonia per selezionare il passo di menù "11 CW ID". 
2. Premete brevemente [**MHz(SET)**] e poi ruotate il comando di sintonia per selezionare "OFF" (identificatore CW disattivato). 
3. Completato, premete per un secondo [**MHz(SET)**] per registrare e tornare a modo di normale funzionamento.

 **Potete controllare la vostra registrazione monitorando tutto il nominativo. Richiamate il passo menù #11 CW ID poi premete il tasto [MHz(SET)], a seguire [D/MR(MW)].**

# FUNZIONALITÀ ESERCITAZIONI IN CW

L'**FT-1802E** ha la possibilità di farvi esercitare nel CW inviando codici Morse casuali riprodotti all'altoparlante, così potete migliorare la vostra pratica in CW.

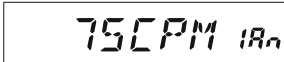
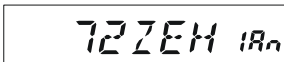
1. Premete per un secondo [**MHz(SET)**] per passare in modo menù, ruotate la manopola di sintonia a selezionare il passo "12 CWTRNG." 
2. Premete brevemente [**MHz(SET)**] per abilitare l'intervento. 
3. Selezionare il modo invio (indicato a piccoli caratteri sulla parte superiore dello schermo LCD) premendo [**LOW(A/N)**]:
  - 1A:** invio di soli 5 caratteri alfabetici
  - A:** invio di soli caratteri alfabetici (ripetitivamente)
  - 1n:** invio di soli 5 caratteri numerici
  - n:** invio di soli caratteri numerici (ripetitivamente)
  - 1An:** Invio misto 5 caratteri alfabetici, numerici, "?" e "/"
  - An:** Invio misto caratteri alfabetici, numerici, "?" e "/", ripetitivamente a gruppi di 5
4. Ruotate la manopola di sintonia, ad impostare la velocità di riproduzione. L'unità di misura è selezionabile tra "CPM: caratteri al minuto" e "WPM: parole al minuto" premendo il tasto [**D/MR(MW)**]. 
5. Iniziare la generazione dei caratteri in codice premendo [**REV(DW)**] (solo nota altoparlante, la radio non trasmette). Il carattere inviato appare a schermo. Se al punto 4 si è impostato uno dei modi "1", per inviare un altro gruppo premere ancora [**REV(DW)**]. 
6. Si disattiva la funzionalità esercitazioni in CW premendo brevemente [**MHz(SET)**].
7. Premete per un secondo [**MHz(SET)**] per terminare e tornare al normale modo di funzionamento.



*La selezione "CPM" si basa sullo standard "PARIS", che fissa a 5 i caratteri per parola.*

# FUNZIONAMENTO IN “PACKET”

L'**FT-1802E** è può essere usato per operare in Packet a 1200 bps, accoppiandolo ad un corrente nodo terminale di controllo “TNC” tramite il connettore microfonico posto sul pannello frontale e la presa jack posteriore dedicata all'altoparlante esterno, vedi diagramma sottoriportato.

Il livello audio immesso nel TNC dal ricetrasmittitore si regola tramite la manopola di volume di quest'ultimo come in modo fonia. Quello immesso nel ricetrasmittitore **FT-1802E** si può regolare in modo menù, passo “**27 MCGAIN**”, maggiori informazioni a pag. 63.

A prevenire possibili danni al ricetrasmittitore, causa picchi di tensione, e meglio collegare i cavi ad apparati spenti.

Quando terminate di operare in “Packet” ricordatevi di riportare alla condizione iniziale il livello ingresso microfonico su “LVL 5” (modo impostazione, passo “**27 MCGAIN**”).

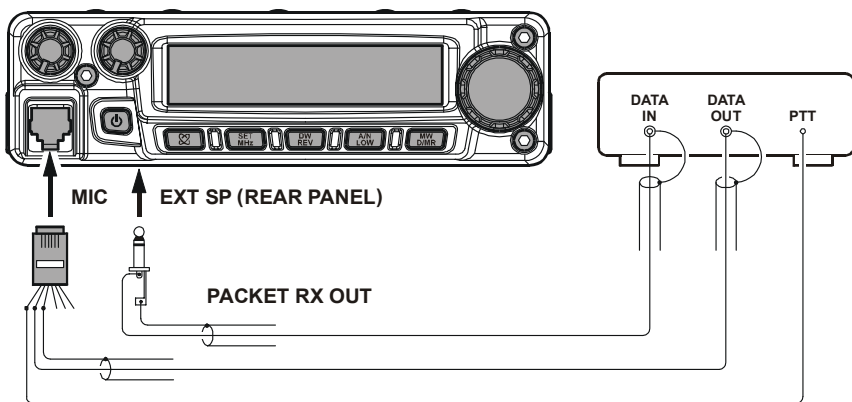

Pin 4: GND  
Pin 5: PACKET TX IN  
Pin 6: PTT





# ALTRE IMPOSTAZIONI

## PASSWORD

Con l'**FT-1802E** è anche possibile impedire l'uso a non autorizzati del vostro ricetrasmittitore.

Quando è attiva la parola d'ordine la radio all'accensione chiede l'immissione del codice a 4 cifre di sblocco. In caso di immissione di codice errato l'apparecchio si spegne automaticamente.

Procedura per immissione password:

1. Premete per un secondo [**MHz(SET)**] per passare in modo menù, ruotate la sintonia a selezionare il passo "40 PSWD". 
2. Premete brevemente [**MHz(SET)**] per abilitare l'intervento.
3. Premete [**LOW(A/N)**] per visualizzare eventuale password già immessa. 
4. Ruotate la sintonia a selezionare la prima cifra o le lettere (**0-9, A, B, C, D, E** - al posto di \* ed **F** al posto di #). 
5. Passare al campo seguente premendo [**LOW(A/N)**]. 
6. Ripetere i passi 5 e 6 fino a completare la password.
7. Per correggere una errata immissione, riportare indietro il cursore premendo [**REV(DW)**], poi immettere il dato esatto.
8. A immissione terminata, premete per un secondo [**MHz(SET)**] per registrare e tornare a modo di normale funzionamento. 
9. Se volete disabilitare la password ripetete i passi 1 -2 selezionando però "OFF" tramite la manopola di sintonia, premete per un secondo [**MHz(SET)**].



*1) Vi suggeriamo di tenere traccia scritta della password conservando la registrazione in un luogo sicuro che potete facilmente raggiungere in caso vi scordate la password.*

*2) Se scordate la password potete comunque accendere il ricetrasmittitore eseguendo la procedura d'azzeramento completo (pag. 65). Purtroppo oltre alla password l'FT-1802E azzerava anche tutte le memorie e riporta le impostazioni a quelle iniziali di fabbrica.*

# ALTRE IMPOSTAZIONI

## TEMPORIZZATORE DI TEMPO MASSIMO DI TRASMISSIONE (TOT)

Questa funzione limita ad un tempo massimo la trasmissione continuata, passando forzatamente in ricezione. Può essere utile quando il tasto **PTT** rimane accidentalmente incastrato.

Il temporizzatore TOT determina dopo quanto si passa in ricezione, intervallo impostabile su 1/3/5/10 minuti o escluso.

Per modificare l'impostazione iniziale (3 minuti):

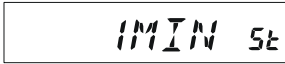
1. Premete per un secondo [**MHz(SET)**] per entrare in modo impostazione, ruotare la sintonia per selezionare il passo di menu "**53 TOT**".  

2. Premete brevemente [**MHz(SET)**] per abilitare l'intervento, poi selezionate l'intervallo di durata massima singolo passaggio in trasmissione, ruotando la manopola di sintonia (1/3/5/10 minuti oppure **OFF**).  

3. A selezione fatta, premete per un secondo [**MHz(SET)**] per registrare la nuova impostazione e tornare a modo di normale funzionamento.





*Quando mancano solo 10" allo scadere del tempo TOT, l'operato è avvertito dal cicalino.*

## FUNZIONE SPEGNIMENTO AUTOMATICO APO

Il ricetrasmittente dispone di una funzione che ne determina lo spegnimento automatico dopo un tempo impostato di inattività, cioè trascorso senza che venga azionato alcun pulsante. Se quindi entro il periodo specificato non si aziona alcun pulsante e se l'apparato non è impegnato nella ricerca in scansione o nella ricezione con il controllo sul canale di priorità attivato, l'apparato stesso si spegnerà automaticamente. Si può selezionare un intervallo di 0.5/1/3/5/ ore così come escluderlo, **OFF**. Questa funzione è utile per evitare di scaricare inutilmente la batteria se ve lo scordate acceso sulla vostra autovettura.

Per attivare la funzione APO:



1. Premete per un secondo [**MHz(SET)**] poi selezionate il passo "**1 APO**" ruotando la manopola di sintonia principale.  

2. Premete [**MHz(SET)**] e poi ruotate la manopola di sintonia a selezionare l'intervallo preferito o **OFF**.  

3. Registrate la nuova impostazione e tornare al normale modo di funzionamento premendo per un secondo [**MHz(SET)**].

Un minuto prima che trascorra tutto l'intervallo di tempo impostato senza alcuna attività sarà emesso un avviso acustico dall'altoparlante, poi il microprocessore spegnerà automaticamente l'apparecchio.

# ALTRE IMPOSTAZIONI

## BLOCCO TRASMISSIONE CANALE OCCUPATO (BCLO)

Il circuito BCLO impedisce che si passi in trasmissione su un canale occupato. Vi evita di disturbare altre comunicazioni quando usate lo squelch a subtoni CTCSS o il DCS (in quanto voi non ascoltate i messaggi bloccati dal decodificatore). L'impostazione iniziale del BCLO è su OFF, per attivarlo seguite questa procedura:

1. Premete per un secondo [MHZ(SET)] per entrare in modo impostazione, ruotate la sintonia per selezionare il passo di menù #5 BCLO. 
2. Premete brevemente [MHZ(SET)] per abilitare l'intervento.
3. Selezionare "ON" ruotando la manopola di sintonia (funzione BCLO attivata).
4. A impostazione fatta, premete per un secondo [MHZ(SET)] per registrare la nuova impostazione e tornare a modo di normale funzionamento. 

 *Ricordatevi che il BCLO è comandato dallo squelch sul rumore; se voi avete attivato lo squelch codificato DCS o TSQ, BCLO impedisce la trasmissione se una stazione è in frequenza ma non usa il vostro tono o codice, impedisce quindi di interferire con l'altra trasmissione.*

# ALTRE IMPOSTAZIONI

## PROGRAMMAZIONE FUNZIONE TASTI MICROFONO

Le funzioni inizialmente assegnate ai tasti microfono [P1]/[P2]/[P3]/[P4] possono essere modificate dall'utente se questo preferisce assegnare un'altra funzionalità.

Modifica funzione assegnata ad un tasto:

1. Passate in modo menù premendo per un secondo [MHz(SET)], selezionate il passo relativo al tasto da programmare (“36 PRG P1,” “37 PRG P2,” “38 PRG P3,” o “39 PRG P4”) ruotando la manopola di sintonia principale.

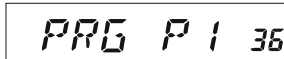

2. Premete brevemente [MHz(SET)] e poi ruotate la manopola di sintonia, scegliete quale funzione volete assegnare al tasto selezionato, la scelta varia leggermente in funzione del tasto comprendendo complessivamente:

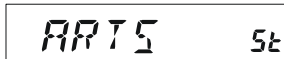

**ARTS:** attivare ARTS™;

**SQLOFF:** apre forzatamente lo squelch per permettere ricezione non silenziata;

**WX CH:** commuta operatività al banco canali meteo;

**S SRCH:** attiva la ricerca intelligente;

**C SRCH:** attiva funzione ricerca toni;

**SCAN:** avvia la scansione;

**T CALL:** attiva il tono chiamata

oppure uno dei passi menù impostazione.

Button	Default
[P1]	SQLOFF
[P2]	S SRCH
[P3]	C SRCH
[P4]	USA Version: WX CH EXP Version: T.CALL

3. Registrate la nuova impostazione premendo [MHz(SET)], se volete proseguire modificando un altro tasto ruotate la manopola di sintonia e ripetete il punto precedente.
4. Premete per un secondo [MHz(SET)] per registrare la nuova impostazione e tornare al normale modo di funzionamento.

Ai tasti programmabili [P1]/[P2]/[P3]/[P4] potete anche assegnare richiamo diretto passi menù.

1. Passate in modo menù premendo per un secondo [MHz(SET)].
2. Selezionate il passo di vostro interesse che volete assegnare ad un tasto ruotando la manopola di sintonia.
3. Premete per un secondo il tasto programmabile, [P1]/[P2]/[P3]/[P4], cui volete dare assegnazione punto 2.
4. Ora potete richiamare direttamente la vostra impostazione preferita semplicemente premendo brevemente un tasto del microfono.





# ALTRE IMPOSTAZIONI

## LARGHEZZA DI BANDA E GUADAGNO MICROFONICO

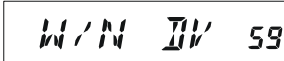

Quando operate con spaziature strette come 12.5 o 15 kHz potete ridurre il guadagno microfonico e la larghezza di banda in ricezione. Ciò comporta una riduzione della deviazione minimizzando le interferenze sui canali adiacenti (migliora anche la ricezione).

Procedura per impostare minore larghezza di banda:

1. Passate in modo menù premendo per un secondo [MHz(SET)], selezionate il passo “59 W/N DV” ruotando la manopola di sintonia principale. 
2. Premete brevemente [MHz(SET)], poi ruotando la manopola di sintonia commutate l’indicazione sullo schermo a “NARROW (±2.5 kHz di deviazione, 6 kHz di larghezza di banda)”. 
3. Registrate la nuova impostazione premendo per un secondo [MHz(SET)].
4. Per tornare con la normale regolazione (±5 kHz di deviazione e 15 kHz di larghezza di banda in ricezione), al punto 3 selezionate “WIDE”.

## GUADAGNO MICROFONICO

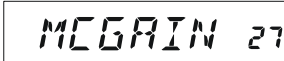
Il guadagno microfonico è stato opportunamente regolato in fabbrica per fare in modo che sia bene accoppiato il microfono **MH-48A6J** in dotazione. Se usate un altro tipo di microfono o collegate un TNC potreste desiderare d’impostare un livello diverso, intervenendo sul passo del menu “27 MCGAIN”.

1. Passate in modo menù premendo per un secondo [MHz(SET)], selezionate il passo “27 MCGAIN” ruotando la manopola di sintonia principale. 
2. Premete brevemente [MHz(SET)], poi ruotando la manopola di sintonia regolate (impostazione iniziale LVL 5). 
3. 3. Registrate la nuova impostazione premendo per un secondo [MHz(SET)].

Ricordatevi di ripristinare la regolazione iniziale **LVL 5** quando collegate il microfono **MH-48A6J** in dotazione.

# ALTRE IMPOSTAZIONI

## INVERSIONE CODICI DCS

Il sistema DCS è stato introdotto inizialmente dalle radio per servizio privato terrestre (LMR) ed è largamente in uso. Talvolta è anche indicato con altri nomi, ad esempio come DPL® (marchio di proprietà della Motorola Inc).

Utilizza un sistema di codici con struttura a 23 bit trasmessi alla velocità di 134.4 bps (subaudio). Talvolta si verifica l'inversione al complemento del codice trasmesso o ricevuto. Questo impedisce l'apertura dello squelch a DCS attivato perché la sequenza decodificata non corrisponde a quella selezionata.

Tipicamente può verificarsi quando:

- Si connette un preamplificatore esterno in ricezione.
- Si opera via ripetitore.
- Si inserisce un amplificatore lineare esterno.

L'inversione dei codici non implica che alcuno degli apparati sia difettoso.

Può verificarsi se gli amplificatori di potenza hanno numero dispari di stadi (1, 3, 5, ...) o anche con un addizionale preamplificatore in ricezione.

Chi progetta gli amplificatori e lo standard industriale ne tiene considerazione, se riscontrate però che lo squelch non si apre quando voi ed il vostro corrispondente usate lo stesso codice DCS, voi o l'altra stazione (ma non entrambi) dovete provare queste varianti.

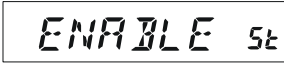
1. Passate in modo menù premendo per un secondo [**MHz(SET)**], selezionate il passo “**15 DCS RV**” ruotando la manopola di sintonia.
2. Premete brevemente [**MHz(SET)**], poi ruotate la manopola di sintonia ad impostare “**ENABLE**” (codici DCS invertiti). 
3. Registrate la nuova impostazione e tornate al normale modo di funzionamento premendo per un secondo [**MHz(SET)**]. 
4. Quando terminato questo particolare utilizzo, ricordatevi di impostare nuovamente “**DIS-ABLE**” per riportare alla normalità.

Fatto, ricordatevi di ripristinare l'impostazione iniziale.

# *PROCEDURA AZZERAMENTO*

---

Nel caso che il ricetrasmittitore presenti un funzionamento erratico e possibile che i dati del microprocessore siano corrotti. Sebbene questa sia un evento improbabile l'unico modo per uscirne è di azzerare il microprocessore. Se eseguite un ciclo completo d'azzeramento cancellate anche il contenuto completo della memoria.

---

## **AZZERAMENTO DEL MICROPROCESSORE**

---

Per cancellare il contenuto completo della memoria ed azzerare tutte le impostazioni del menù riportandole a quelle iniziali dovete:

1. Spegnete il ricetrasmittitore.
2. Accenderlo tenendo premuto i tasti [**REV(DW)**], [**LOW(A/N)**], e [**D/MR(MW)**]. A schermo passa l'indicazione "**ALL RESET PUSH D/MR KEY**".
3. Premete [**D/MR(MW)**] per riportare allo stato iniziale tutte le impostazioni del ricetrasmittitore (premendo qualunque altro tasto s'abortisce la procedura).

---

## **RIPRISTINO DELLA CONFIGURAZIONE INIZIALE**

---

Procedura per riportare tutte le impostazioni del menù nelle impostazioni iniziale (come è configurato in fabbrica), senza perdere il contenuto delle memorie:

1. Spegnete il ricetrasmittitore.
2. Accenderlo tenendo premuto i tasti [**LOW(A/N)**] e [**D/MR(MW)**]. A schermo passa l'indicazione "**SET MODE RESET PUSH D/MR KEY**".
3. Premete [**D/MR(MW)**] per riportare allo stato iniziale le impostazioni menù del ricetrasmittitore (premendo qualunque altro tasto s'abortisce la procedura).

# CLONAZIONE

Voi potete copiare tutti i dati contenuti in memoria e le impostazioni di menù da un **FT-1802E** ad un altro. Può risultare particolarmente utile quando, per pubblica assistenza, dovete configurare diversi identici apparecchi. Qui viene spiegata la procedura per creare una copia da una radio ad un'altra.

1. Entrambe le radio devono essere spente.
2. Tramite il cavo apposito, collegate i due connettori **MIC** delle due radio.
3. Accendetele entrambe tenendo premuto i tasti [**LOW(A/N)**], non importa la sequenza. Sullo schermo di tutte e due appare "**CLONE**".
4. Sulla *radio destinazione* della copia premere [**D/MR(MW)**]. Sullo schermo appare l'indicazione "--**WAIT**--".
5. Sulla radio originale (quella che ha già registrati i dati da copiare), premete [**MHz(SET)**], sullo schermo appare "--**TX**--", il trasferimento di dati s'avvia.
6. Se si verificano dei problemi durante la clonazione viene visualizzato "**ERROR**". Controllate il cavo e tentate ancora.
7. Se la clonazione ha successo su entrambi gli schermi appare "**CLONE**".
8. Premete un tasto qualunque per passare al normale modo operativo.
9. Spegnete entrambe le radio e rimuovete il cavo di collegamento.

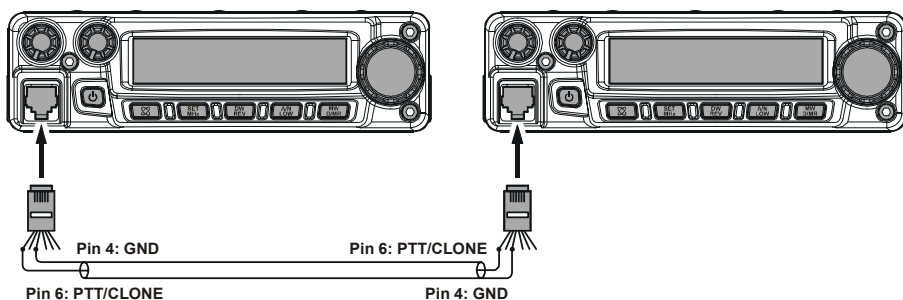
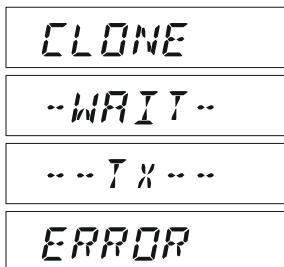



# SISTEMA IMPOSTAZIONE TRAMITE MENÙ

Il sistema di menù dell'**FT-1802E** vi permette di personalizzare numerose funzioni e parametri operativi per meglio soddisfare le vostre esigenze.

Entrare in modo programmazione via menù è semplice, basta seguire questo schema base:

1. Premete per un secondo [**MHz(SET)**] per entrare in modo menù.
2. Ruotate la manopola di sintonia per selezionare il passo di vostro interesse.
3. Abilitare l'intervento premendo brevemente [**MHz(SET)**] poi ruotando la manopola di sintonia scegliete o regolate il parametro.
4. Registrate la nuova impostazione e tornate al normale modo premendo per un secondo [**MHz(SET)**].

MENÙ	FUNZIONE	VALORI DISPONIBILI	IMPOSTAZIONE INIZIALE
1 APO	attiva/esclude temporizzatore spegnimento automatico	30MIN / 1HOUR / 3HOUR / 5HOUR / 8HOUR / OFF	OFF
2 AR BEP	Imposta la modalità d'intervento dell'avviso acustico in modo ARTS	IN RNG / ALWAYS / OFF	IN RNG
3 AR INT	Regola l'intervallo di tempo tra le interrogazioni durante il funzionamento di ARTS	25SEC / 15SEC	25SEC
4 ARS	Attiva / disattiva la spaziatura automatica per il traffico mezzo ripetitore	ON / OFF	ON
5 BCLO	Attiva / disattiva la funzione d'esclusione dei canali occupati	ON / OFF	OFF
6 BEEP	Attiva / disattiva il cicalino	KY+SCN / KEY / OFF	KY+SCN
7 BELL	Imposta il numero di ripetizioni del trillo in modo CTCSS/DCS	1 / 3 / 5 / 8 / CNTNUE / OFF	OFF
8 BNK.LNK	selezione banchi da collegare in scansione	---	---
9 BNK NM	assegnazione etichetta alfanumerica attribuita ad un banco	---	---
10 CLK.SFT	Cambia la frequenza di funzionamento della CPU	ON / OFF	OFF
11 CW ID	attiva / disattiva manipolatore automatico CW per identificazione stazione durante l'uso di ARTS	ON / OFF	OFF
12 CWTRNG	attivazione manipolatore automatico CW per pratica, regolazione velocità battuta	4WPM - 13WPM / 15WPM / 17WPM / 20WPM / 24WPM / 30WPM / 40WPM / OFF (20CPM - 65CPM (5CPM multiples) / 75CPM / 85CPM / 100CPM / 120CPM / 150CPM / 200CPM)	OFF
13 DC VLT	Misurazione tensione alimentazione in cc	-	-
14 DCS CD	Imposta il codice DCS	104 standard DCS codes	023
15 DCS RV	Abilita / disabilita decodificazione codici DCS invertiti	ENABLE / DISABL	DISABL
16 DIMMER	regolazione livello illuminazione schermo	LVL 0 (OFF) - LVL 10	LVL 5
17 DT A/M	attiva disattiva combinatore automatico DTMF	MANUAL / AUTO	MANUAL
18 DT DLY	Imposta tempo ritardo invio DTMF autocombinatore	50 / 250 / 450 / 750 / 1000 (ms)	450 (ms)
19 DT SET	Carico memorie combinatore automatico DTMF	---	---
20 DT SPD	Imposta velocità invio DTMF autocombinatore	50 / 100 (ms)	50 (ms)
21 EDG.BEP	Attiva / disattiva il cicalino di avvertimento raggiungimento estremi di banda in scansione	ON / OFF	OFF
22 INT CD	Seleziona registro memoria numero accesso (DTMF) per connessioni Internet WIRES™	DTMF 0 - DTMF 9 / DTMF A - DTMF F	DTMF 1
23 INT MD	Imposta il modo connessione via Internet	SRG / FRG	SRG
24 INT.A/M	Attiva/disattiva combinatore automatico DTMF per connessioni Internet	MANUAL / AUTO	MANUAL
25 INT.SET	Seleziona registro memoria numero accesso (DTMF) per connessioni Internet con sistema non WIRES	---	---

# SISTEMA IMPOSTAZIONE TRAMITE MENÙ

MENÙ	FUNZIONE	VALORI DISPONIBILI	IMPOSTAZIONE INIZIALE
26 LOCK	Seleziona il modo di blocco dei tasti	KEY / DIAL / K+D / PTT / K+P / D+P / ALL / OFF	OFF
27 MCGAIN	Regolazione guadagno microfonico	LVL 1 -LVL 9	LVL 5
28 MEM.SCN	Selezione modo scansione memoria	TAG1 / TAG2 / ALL CH	ALL CH
29 MW MD	Impostazione modo selezione impegno canali memoria	NEXT / LOWER	NEXT
30 NM SET	Immissione etichetta alfanumerica canale memoria	---	---
31 OPN.MSG	Selezione messaggio iniziale accensione radio	DC / MSG / OFF	DC
32 PAGER	Attiva / disattiva Pager CTCSS e squelch codificato	ON / OFF	OFF
33 PAG.ABK	Attiva / disattiva la risposta automatica Pager CTCSS e squelch a toni	ON / OFF	OFF
34 PAG.CDR	Impostazione codice Pager CTCSS e squelch a toni in ricezione	---	05_47
35 PAG.CDT	Impostazione codice Pager CTCSS e squelch a toni in trasmissione	---	05_47
36 PRG P1	programmazione funzione associata a tasto microfono [P1]	ARTS / SQL OFF / WX CH / S SRCH / C SRCH / SCAN / T CALL oppure uno dei passi menù impostazione	SQL OFF
37 PRG P2	programmazione funzione associata a tasto microfono [P2]		S SRCH
38 PRG P3	programmazione funzione associata a tasto microfono [P3]		C SRCH
39 PRG P4	programmazione funzione associata a tasto microfono [P4]		TCALL
40 PSWD	Attivazione / disattivazione "password"	-	OFF
41 RESUME	Imposta il modo di riavvio della scansione	BUSY / HOLD / 3SEC / 5SEC / 10SEC	BUSY
42 RF SQL	Regola livello soglia squelch RF	S1 - S9 or OFF	OFF
43 RPT	Imposta direzione spaziatura ripetitore	-RPT / +RPT / SIMP	SIMP
44 RVRT	Attiva / disattiva inversione canale priorità	ON / OFF	OFF
45 S SRCH	Imposta direzione spaziatura ripetitore	SINGLE / CNTNUE	SINGLE
46 SHIFT	Regola la spaziatura per il traffico mezzo ripetitore	0.00-99.95 (MHz)	0.60 (MHz)
47 SKIP	Seleziona azione su canali memoria marcati	SKIP / ONLY / OFF	OFF
48 SPLIT	Abilita / disabilita uso misto dei toni CTCSS / DCS	ON / OFF	OFF
49 SQL.TYP	Imposta lo stato di codifica / decodifica toni	TONE / TSQL / DCS / RV TN / OFF	OFF
50 STEP	Impostare il passo del sintetizzatore	5k / 10k / 12.5k / 15k / 20k / 25k / 50k / 100k (Hz)	12.5 kHz
51 TEMP	segnala temperatura interna guscio ricetrasmittitore	---	---
52 TN FRQ	Imposta la frequenza del subtono CTCSS	50 standard CTCSS tones	100.0 (Hz)
53 TOT	Imposta la durata massima in trasmissione	1MIN / 3MIN / 5MIN / 10MIN / OFF	3MIN
54 TS MUT	abilita / disattiva uscita audio ricevitore quando è avviata la scansione ricerca ton	ON / OFF	ON
55 TS SPD	regola velocità scansione ricerca tono	FAST / SLOW	FAST
56 VFO.SCN	regola spazzolamento scansione VFO	±1MHz / ±2MHz / ±5MHz / ALL	ALL
57 WX ALT	Attiva / disattiva allarme meteo	ON / OFF	OFF
58 WX VOL	regola volume audio nota allarme met	NOR.VOL / MAX.VOL	NOR.VOL
59 W/N DV	Seleziona la deviazione e larghezza banda ricezione tra larga e stretta	WIDE / NARROW	WIDE

# SISTEMA IMPOSTAZIONE TRAMITE MENÙ

REGOLAZIONE DEL RIPETITORE	MENÙ	VALORI DISPONIBILI (IMPOSTAZIONE INIZIALE)
Attiva / disattiva la spaziatura automatica per il traffico mezzo ripetitore	4 ARS	ON / OFF
Imposta direzione spaziatura ripetitore	43 RPT	-RPT / +RPT / <b>SIMP</b>
Regola la spaziatura per il traffico mezzo ripetitore	46 SHIFT	0.00-99.95 (MHz) ( <b>0.60MHz</b> )
REGOLAZIONE DI CTCSS/DCS/EPCS	MENÙ	VALORI DISPONIBILI (IMPOSTAZIONE INIZIALE)
Imposta il numero di ripetizioni del trillo in modo CTCSS/DCS	7 BELL	1 / 3 / 5 / 8 / CNTNUE / <b>OFF</b>
Imposta il codice DCS	14 DCS CD	104 standard DCS codes ( <b>023</b> )
Abilita / disabilita decodificazione codici DCS invertiti	15 DCS RV	ENABLE / <b>DISABL</b>
Attiva / disattiva Pager CTCSS e squelch codificato	32PAGER	ON / <b>OFF</b>
Attiva / disattiva la risposta automatica Pager CTCSS e squelch a toni	33 PAG.ABK	ON / <b>OFF</b>
Impostazione codice Pager CTCSS e squelch a toni in ricezione	34 PAG.CDR	--- ( <b>05_47</b> )
Impostazione codice Pager CTCSS e squelch a toni in trasmissione	35 PAG.CDT	--- ( <b>05_47</b> )
Abilita / disabilita uso misto dei toni CTCSS / DCS	48 SPLIT	ON / <b>OFF</b>
Imposta lo stato di codifica / decodifica toni	49 SQ TYP	TONE / TSQL / DCS / RV TN / <b>OFF</b>
Imposta la frequenza del subtono CTCSS	52 TN FRQ	50 standard CTCSS tones ( <b>100 Hz</b> )
abilita / disattiva uscita audio ricevitore quando è avviata la scansione ricerca ton	54 TS MUT	ON / OFF
regola velocità scansione ricerca tono	55 TS SPD	<b>FAST</b> / SLOW
REGOLAZIONE DI ARTS™	MENÙ	VALORI DISPONIBILI (IMPOSTAZIONE INIZIALE)
Imposta la modalità d'intervento dell'avviso acustico in modo ARTS™	2 AR BEP	<b>IN RNG</b> / ALWAYS / OFF
Regola l'intervallo di tempo tra le interrogazioni durante il funzionamento di ARTS™	3 AR INT	<b>25SEC</b> / 15SEC
attiva / disattiva manipolatore automatico CW per identificazione stazione durante l'uso di ARTS™	11 CW ID	ON / <b>OFF</b>
REGOLAZIONE DI MEMORIA	MENÙ	VALORI DISPONIBILI (IMPOSTAZIONE INIZIALE)
selezione banchi da collegare in scansione	8 BNK.LNK	---
assegnazione etichetta alfanumerica attribuita ad un banco	9 BNK NM	---
Attiva / disattiva il cicalino di avvertimento raggiungimento estremi di banda in scansione	21EDG.BEP	ON / <b>OFF</b>
Selezione modo scansione memoria	28MEM.SCN	TAG1 / TAG2 / <b>ALL CH</b>
Impostazione modo selezione impegno canali memoria	29MW MD	<b>NEXT</b> / LOWER
Immissione etichetta alfanumerica canale memoria	30 NM SET	---
REGOLAZIONE DI ESPLORAZIONE	MENÙ	VALORI DISPONIBILI (IMPOSTAZIONE INIZIALE)
Imposta il modo di riavvio della scansione	41 RESUME	<b>BUSY</b> / HOLD / 3SEC / 5SEC / 10SEC
Seleziona azione su canali memoria marcati	47 SKIP	SKIP / ONLY / <b>OFF</b>
regola spazzolamento scansione VFO	56 VFO.SCN	±1MHz / ±2MHz / ±5MHz / <b>ALL</b>
REGOLAZIONE DI DTMF	MENÙ	VALORI DISPONIBILI (IMPOSTAZIONE INIZIALE)
attiva disattiva combinatore automatico DTMF	17 DT A/M	<b>MANUAL</b> / AUTO
Imposta tempo ritardo invio DTMF autocombinatore	18 DT DLY	50 / 250 / <b>450</b> / 750 / 1000 (ms)
Carico memorie combinatore automatico DTMF	19 DT SET	---
Imposta velocità invio DTMF autocombinatore	20 DT SPD	<b>50</b> / 100 (ms)



# SISTEMA IMPOSTAZIONE TRAMITE MENÙ

REGOLAZIONE DI WIRES™	MENÙ	VALORI DISPONIBILI (IMPOSTAZIONE INIZIALE)
Seleziona registro memoria numero accesso (DTMF) per connessioni Internet WIRES™	22 INT CD	DTMF 0 - DTMF 9 / DTMF A - DTMF F ( <b>DTMF 1</b> )
Imposta il modo connessione via Internet	23 INT MD	<b>SRG</b> / FRG
Attiva/disattiva combinatore automatico DTMF per connessioni Internet	24 INT.A/M	<b>MANUAL</b> / AUTO
Seleziona registro memoria numero accesso (DTMF) per connessioni Internet con sistema non WIRES™	25 INT.SET	---
REGOLAZIONE DI SWITCH/KONB	MENÙ	VALORI DISPONIBILI (IMPOSTAZIONE INIZIALE)
Attiva / disattiva il cicalino	6 BEEP	<b>KY+SCN</b> / KEY / OFF
Seleziona il modo di blocco dei tasti	26 LOCK	KEY / DIAL / K+D / PTT / K+P / D+P / ALL / <b>OFF</b>
programmazione funzione associata a tasto microfono [P1]	36 PRG P1	× ( <b>SQLOFF</b> )
programmazione funzione associata a tasto microfono [P2]	37 PRG P2	× ( <b>S SRCH</b> )
programmazione funzione associata a tasto microfono [P3]	38 PRG P3	× ( <b>C SRCH</b> )
programmazione funzione associata a tasto microfono [P4]	39 PRG P4	× (USA Version: <b>WX CH</b> ) (EXP Version: <b>T.CALL</b> )
Impostare il passo del sintetizzatore	50 STEP	<b>5k</b> (USA) / 10k / <b>12.5k</b> (EXP) / 15k / 20k / 25k / 50k / 100k (Hz)
REGOLAZIONE DELL'ESPOSIZIONE	MENÙ	VALORI DISPONIBILI (IMPOSTAZIONE INIZIALE)
Misurazione tensione alimentazione in cc	13 DC VLT	---
regolazione livello illuminazione schermo	16 DIMMER	LVL 0 (OFF) - LVL 10 ( <b>LVL 5</b> )
Selezione messaggio iniziale accensione radio	31 OPN.MSG	<b>DC</b> / MSG / OFF
segnala temperatura interna guscio ricetrasmittitore	51 TEMP	---
REGOLAZIONE VARIA	MENÙ	VALORI DISPONIBILI (IMPOSTAZIONE INIZIALE)
attiva/esclude temporizzatore spegnimento automatico	1 APO	30MIN / 1HOUR / 3HOUR / 5 HOUR / 8HOUR / <b>OFF</b>
Attiva / disattiva la funzione d'esclusione dei canali occupati	5 BCLO	ON / <b>OFF</b>
Cambia la frequenza di funzionamento della CPU	10 CLK.SFT	ON / <b>OFF</b>
attivazione manipolatore automatico CW per pratica, regolazione velocità battuta	12 CWTRNG	4WPM - 13WPM / 15WPM / 17WPM / 20WPM / 24WPM / 30WPM / 40WPM / <b>OFF</b> (20CPM - 65CPM (5CPM multiples) / 75CPM / 85CPM / 100CPM / 120CPM / 150CPM / 200CPM)
Regolazione guadagno microfonico	27 MCGAIN	LVL 1 - LVL 9 ( <b>LVL 5</b> )
Attivazione / disattivazione "Password"	40 PSWD	---
Regola livello soglia squelch RF	42 RF SQL	S1 - S9 or <b>OFF</b>
Attiva / disattiva inversione canale priorità	44 RVRT	ON / <b>OFF</b>
Imposta direzione spaziatura ripetitore	45 S SRCH	<b>SINGLE</b> / CNTNUE
Imposta la durata massima in trasmissione	53 TOT	1MIN / <b>3MIN</b> / 5MIN / 10MIN / OFF
Attiva / disattiva allarme meteo	57 WX ALT	ON / <b>OFF</b>
regola volume audio nota allarme met	58 WX VOL	<b>NOR.VOL</b> / MAX.VOL
Seleziona la deviazione e larghezza banda ricezione tra larga e stretta	59 W/N DV	<b>WIDE</b> / NARROW

×: ARTS / SQL OFF / WX CH / S SRCH / C SRCH / SCAN / T CALL oppure uno dei passi menù impostazione

# **SISTEMA IMPOSTAZIONE TRAMITE MENÙ**

---

## **DETTAGLIO PASSI MENÙ**

---

### **1 APO**

**Funzione:** attiva/esclude temporizzatore spegnimento automatico

**Valori disponibili:** 30MIN / 1HOUR / 3 HOUR / HOUR / 8 HOUR / OFF

**Impostazione iniziale:** OFF

### **2 AR BEP**

**Funzione:** Imposta la modalità d'intervento dell'avviso acustico in modo ARTS

**Valori disponibili:** INRANG / ALWAYS / OFF

**Impostazione iniziale:** INRANG

IN RNG: Il cicalino avverte unicamente quando entrate in contatto radio

ALWAYS: Il cicalino avverte ogni volta che e inviata un'interrogazione dal corrispondente (ogni 15" o 25" quando in portata)

OFF: Nessun avvertimento dal cicalino.

### **3 AR INT**

**Funzione:** Regola l'intervallo di tempo tra le interrogazioni durante il funzionamento di ARTS

**Valori disponibili:** 15SEC / 25SEC

**Impostazione iniziale:** 25SEC

### **4 ARS**

**Funzione:** Attiva / disattiva la spaziatura automatica per il traffico mezzo ripetitore

**Valori disponibili:** ON / OFF

**Impostazione iniziale:** ON

### **5 BCLO**

**Funzione:** Attiva / disattiva la funzione d'esclusione dei canali occupati

**Valori disponibili:** ON / OFF

**Impostazione iniziale:** OFF

### **6 BEEP**

**Funzione:** Attiva / disattiva il cicalino

**Valori disponibili:** KEY+SC / KEY / OFF

**Impostazione iniziale:** KEY+SC

KEY+SC: conferma acustica pressione tasti o sosta scansione

KEY: conferma acustica pressione tasti

OFF: cicalino disattivato

### **7 BELL**

**Funzione:** Imposta il numero di ripetizioni del trillo in modo CTCSS/DCS

**Valori disponibili:** 1 / 3 / 5 / 8 / CONTINUE (continuo) / OFF

**Impostazione iniziale:** OFF

# SISTEMA IMPOSTAZIONE TRAMITE MENÙ

## DETTAGLIO PASSI MENÙ

### 8 BNK.LNK

**Funzione:** selezione banche da collegare in scansione

Maggiori informazioni a pag. 45.

### 9 BNK NM

**Funzione:** assegnazione etichetta alfanumerica attribuita ad un banco

Maggiori informazioni a pag. 38.

### 10 CLK.SFT

**Funzione:** Cambia la frequenza di funzionamento della CPU

**Valori disponibili:** OFF / ON

**Impostazione iniziale:** OFF

Questa funzione è usata solo per spostare battimenti indesiderati dalla frequenza di vostro interesse

### 11 CW ID

**Funzione:** attiva / disattiva manipolatore automatico CW per identificazione stazione durante l'uso di ARTS

**Valori disponibili:** OFF / ON

**Impostazione iniziale:** OFF

### 12 CWTRNG

**Funzione:** attivazione manipolatore automatico CW per pratica, regolazione velocità battuta

**Valori disponibili:** 4 / 5 / 6 / 7 / 8 / 9 / 10 / 11 / 12 / 13 / 15 / 17 / 20 / 24 / 30 / 40 WPM / OFF  
or 20 / 25 / 30 / 35 / 40 / 45 / 50 / 55 / 60 / 65 / 75 / 85 / 100 / 120 / 150 / 200 CPM

**Impostazione iniziale:** OFF

Nota: per commutare l'unità da "CPM" a "WPM" basta premere il tasto [MHz(SET)].

### 13 DC VLT

**Funzione:** Misurazione tensione alimentazione in cc

### 14 DCS CD

**Funzione:** Imposta il codice DCS

**Valori disponibili:** 104 codici standardizzati

**Impostazione iniziale:** 023

### 15 DCS RV

**Funzione:** Abilita / disabilita decodificazione codici DCS invertiti

**Valori disponibili:** ENABLE / DISABL

**Impostazione iniziale:** DISABL

DCS CODE									
023	025	026	031	032	036	043	047	051	053
054	065	071	072	073	074	114	115	116	122
125	131	132	134	143	145	152	155	156	162
165	172	174	205	212	223	225	226	243	244
245	246	251	252	255	261	263	265	266	271
274	306	311	315	325	331	332	343	346	351
356	364	365	371	411	412	413	423	431	432
445	446	452	454	455	462	464	465	466	503
506	516	523	526	532	546	565	606	612	624
627	631	632	654	662	664	703	712	723	731
732	734	743	754	-	-	-	-	-	-

# **SISTEMA IMPOSTAZIONE TRAMITE MENÙ**

---

## **DETTAGLIO PASSI MENÙ**

---

### **16 DIMMER**

**Funzione:** regolazione livello illuminazione schermo

**Valori disponibili:** 0 (OFF) - 10

**Impostazione iniziale:** 5

### **17 DT A/M**

**Funzione:** attiva disattiva combinatore automatico DTMF

**Valori disponibili:** MANUAL / AUTO

**Impostazione iniziale:** MANUAL

### **18 DT DLY**

**Funzione:** Imposta tempo ritardo invio DTMF autocombinatore

**Valori disponibili:** 50 / 250 / 450 / 750 / 1000 ms

**Impostazione iniziale:** 450 ms

### **19 DT SET**

**Funzione:** Carico memorie combinatore automatico DTMF

Maggiori informazioni a pag. 31.

### **20 DT SPD**

**Funzione:** Imposta velocità invio DTMF autocombinatore

**Valori disponibili:** 50 (alta) / 100 (bassa)

**Impostazione iniziale:** 50 ms

### **21 EDG.BEP**

**Funzione:** Attiva / disattiva il cicalino di avvertimento raggiungimento estremi di banda in scansione

**Valori disponibili:** ON / OFF

**Impostazione iniziale:** OFF

### **22 INT CD**

**Funzione:** Seleziona registro memoria numero accesso (DTMF) per connessioni Internet WIREST<sup>™</sup>

**Valori disponibili:** DTMF 0 - DTMF 9 / DTMF A - DTMF F

**Impostazione iniziale:** DTMF 1

### **23 INT MD**

**Funzione:** Imposta il modo connessione via Internet

**Valori disponibili:** SRG / FRG

**Impostazione iniziale:** SRG

# ***SISTEMA IMPOSTAZIONE TRAMITE MENÙ***

---

## **DETTAGLIO PASSI MENÙ**

---

### **24 INT.A/M**

**Funzione:** Attiva/disattiva combinatore automatico DTMF per connessioni Internet

**Valori disponibili:** MANUAL / AUTO

**Impostazione iniziale:** MANUAL

### **25 INT.SET**

**Funzione:** Seleziona registro memoria numero accesso (DTMF) per connessioni Internet con sistema non WIRES

**Valori disponibili:** F0 - F9

**Impostazione iniziale:** F1

### **26 LOCK**

**Funzione:** Seleziona il modo di blocco dei tasti

**Valori disponibili:** KEY / DIAL / K+D / PTT / K+P / D+P / ALL / OFF

**Impostazione iniziale:** OFF

**Note:** “K” = “Key;” “D” = “Dial;” and “P” = “PTT.”

### **27 MCGAIN**

**Funzione:** Regolazione guadagno microfonico

**Valori disponibili:** 1 - 9

**Impostazione iniziale:** 5

### **28 MEM.SCN**

**Funzione:** Selezione modo scansione memoria

**Valori disponibili:** TAG1 / TAG2 / ALL CH

**Impostazione iniziale:** ALL CH

ALL CH: In scansione si esplorano tutti i canali registrati in memoria.

TAG1: In scansione si esplorano soltanto i canali che condividono il primo carattere della etichetta alfanumerica del canale cui si è avviata.

TAG2: In scansione si esplorano soltanto i canali che condividono il primo ed il secondo carattere della etichetta alfanumerica del canale cui si è avviata.

### **29 MW MD**

**Funzione:** Impostazione modo selezione impegno canali memoria

**Valori disponibili:** NEXT / LOWER

**Impostazione iniziale:** NEXT

NEXT: registra i dati nel primo canale vacante dopo quello per ultimo impegnato.

LOWER: registra i dati nel primo canale vacante precedente quello per ultimo impegnato.

### **30 NM SET**

**Funzione:** Immissione etichetta alfanumerica canale memoria

Maggiori informazioni a pag. 35.

# SISTEMA IMPOSTAZIONE TRAMITE MENÙ

---

## DETTAGLIO PASSI MENÙ

---

### 31 OPN.MSG

**Funzione:** Selezione messaggio iniziale accensione radio

**Valori disponibili:** DC / MSG / OFF

**Impostazione iniziale:** DC

DC: tensione alimentazione in CC

MSG: definito dall'utente, vedi sotto

OFF: messaggio iniziale escluso

Programmazione messaggio iniziale

1. Impostare questo passo su “MSG”.
2. Premete brevemente [**LOW(A/N)**] per abilitare l'immissione messaggio iniziale, La posizione destinata al primo carattere lampeggia.
3. Selezionare il primo carattere ruotando la manopola, poi premete brevemente [**LOW(A/N)**] per registrare e passare al carattere successivo.
4. Ripetete il passo precedente fino a completare il messaggio (fino a 6 caratteri).
5. Correggete un errore d'immissione riportando indietro il cursore tramite [**DW(REV)**].
6. Ad immissione completata, premete per un secondo [**MHz(SET)**] per registrare la nuova impostazione e tornare a modo di normale funzionamento.

### 32 PAGER

**Funzione:** Attiva / disattiva Pager CTCSS e squelch codificato

**Valori disponibili:** ON / OFF

**Impostazione iniziale:** OFF

### 33 PAG.ABK

**Funzione:** Attiva / disattiva la risposta automatica Pager CTCSS e squelch a toni

**Valori disponibili:** ON / OFF

**Impostazione iniziale:** OFF

### 34 PAG.CDR

**Funzione:** Impostazione codice Pager CTCSS e squelch a toni in ricezione

Maggiori dettagli a pag. 27.

### 35 PAG.CDT

**Funzione:** Impostazione codice Pager CTCSS e squelch a toni in trasmissione

Maggiori dettagli a pag. 27.

# *SISTEMA IMPOSTAZIONE TRAMITE MENÙ*

---

## **DETTAGLIO PASSI MENÙ**

---

### **36 PRG P1**

**Funzione:** programmazione funzione associata a tasto microfono [P1]

**Valori disponibili:** ARTS / SQL OFF / WX CH / S SRCH / C SRCH / SCAN / T CALL oppure uno dei passi menù impostazione (salvo #36 - #39, impostazione iniziale #13 DC VLT)

**Impostazione iniziale:** SQL OFF

### **37 PRG P2**

**Funzione:** programmazione funzione associata a tasto microfono [P2]

**Valori disponibili:** ARTS / SQL OFF / WX CH / S SRCH / C SRCH / SCAN / T CALL oppure uno dei passi menù impostazione (salvo #36 - #39, impostazione iniziale #16 DIM-MER)

**Impostazione iniziale:** S SRCH

### **38 PRG P3**

**Funzione:** programmazione funzione associata a tasto microfono [P3]

**Valori disponibili:** ARTS / SQL OFF / WX CH / S SRCH / C SRCH / SCAN / T CALL oppure uno dei passi menù impostazione (salvo #36 - #39, impostazione iniziale #27 MCGAIN)

**Impostazione iniziale:** C SRCH

### **39 PRG P4**

**Funzione:** programmazione funzione associata a tasto microfono [P4]

**Valori disponibili:** ARTS / SQL OFF / WX CH / S SRCH / C SRCH / SCAN / T CALL oppure uno dei passi menù impostazione (salvo #36 - #39, impostazione iniziale #47 SKIP)

**Impostazione iniziale:** WX CH

### **40 PSWD**

**Funzione:** Attivazione / disattivazione “password”

**Valori disponibili:** ON / OFF

**Impostazione iniziale:** OFF

### **41 RESUME**

**Funzione:** Imposta il modo di riavvio della scansione

**Valori disponibili:** BUSY / HOLD / 3SEC / 5SEC / 10SEC

**Impostazione iniziale:** BUSY

**BUSY:** La scansione si ferma fintanto che non cade la portante che ne ha causato la pausa.

**HOLD:** La scansione quando si congela indeterminatamente.

**3SEC/5SEC/10SEC:** La scansione si ferma i secondi impostati sulle stazioni che incontra, poi si riavvia anche se la trasmissione non termina.

# *SISTEMA IMPOSTAZIONE TRAMITE MENÙ*

---

## **DETTAGLIO PASSI MENÙ**

---

### **42 RF SQL**

**Funzione:** Regola livello soglia squelch RF

**Valori disponibili:** S1 - S9 / OFF

**Impostazione iniziale:** OFF

### **43 RPT**

**Funzione:** Sets the Repeater Shift direction.

**Valori disponibili:** -RPT / + RPT / SIMP

**Impostazione iniziale:** SIMP

### **44 RVRT**

**Funzione:** Imposta direzione spaziatura ripetitore

**Valori disponibili:** ON / OFF

**Impostazione iniziale:** OFF

### **45 S SRCH**

**Funzione:** Attiva / disattiva inversione canale priorità

**Valori disponibili:** SINGLE / CNTNUE

**Impostazione iniziale:** SINGLE

**SINGLE:** Il ricetrasmittitore spazzola la banda corrente in ogni direzione rispetto alla frequenza corrente. Tutti i canali dove è rilevata dell'attività (fino a 15 per ogni direzione) sono caricati nel banco di memoria dedicato alla ricerca intelligente. Dopo una sola spazzolata, sia che i 31 canali di memoria si siano riempiti o non la funzione termina.

**CNTNUE:** Il ricetrasmittitore spazzola la banda in ogni direzione come nel modo SINGLE ma finchè non ha riempito tutti i 31 canali della memoria dedicata non termina la funzione.

### **46 SHIFT**

**Funzione:** Regola la spaziatura per il traffico mezzo ripetitore

**Valori disponibili:** 0.00 - 99.95 MHz

**Impostazione iniziale:** 0.60 MHz

### **47 SKIP**

**Funzione:** Seleziona azione su canali memoria marcati

**Valori disponibili:** SKIP / ONLY / OFF

**Impostazione iniziale:** OFF

**SKIP:** I canali marcati in scansione sono "saltati".

**ONLY:** La scansione esplora solo i canali marcati.

**OFF:** La scansione esplora tutti i canali memorizzati (anche se marcati esclusi).



# SISTEMA IMPOSTAZIONE TRAMITE MENÙ

## DETTAGLIO PASSI MENÙ

### 48 SPLIT

**Funzione:** Abilita / disabilita uso misto dei toni CTCSS / DCS

**Valori disponibili:** ON / OFF

**Impostazione iniziale:** OFF

Quando impostate questo passo del menù su “ON”, appaiono i seguenti parametri addizionali del passo #49 SQL.TYP dopo il parametro “RV TN”:

D CODE: Solo codifica DCS.

T DCS: Codifica subtono CTCSS, decodifica DCS.

D TONE: Codifica DCS, decodifica subtono CTCSS.

### 49 SQL.TYP

**Funzione:** Imposta lo stato di codifica / decodifica toni

**Valori disponibili:** TONE / TSQL / DCS / RV TN / OFF

**Impostazione iniziale:** OFF

TONE: Codificatore subtoni CTCSS.

TSQL: Codificatore e decodificatore subtoni CTCSS.

DCS: Codificatore e decodificatore digitale.

RV TN: Decodificatore CTCSS inverso (silenzia in presenza subtono corretto).

**Nota:** consultare anche passo #48: SPLIT per le funzioni aggiuntive disponibili a toni misti.

### 50 STEP

**Funzione:** Impostare il passo del sintetizzatore

**Valori disponibili:** 5 / 10 / 12.5 / 15 / 20 / 25 / 50 / 100 kHz

**Impostazione iniziale:** USA: 5 kHz, EXP: 12.5 kHz

### 51 TEMP

**Funzione:** segnala temperatura interna guscio ricetrasmittitore

**Nota:** premendo [D/MR(MW)] su commuta l'unità di misura tra gradi Fahrenheit (°F) e centigradi (°C).

### 52 TN FRQ

**Funzione:** Imposta la frequenza del subtono CTCSS

**Valori disponibili:** 50 frequenze subtoni CTCSS standardizzate

**Impostazione iniziale:** 100.0 Hz

CTCSS TONE FREQUENCY (Hz)					
67.0	69.3	71.9	74.4	77.0	79.7
82.5	85.4	88.5	91.5	94.8	97.4
100.0	103.5	107.2	110.9	114.8	118.8
123.0	127.3	131.8	136.5	141.3	146.2
151.4	156.7	159.8	162.2	165.5	167.9
171.3	173.8	177.3	179.9	183.5	186.2
189.9	192.8	196.6	199.5	203.5	206.5
210.7	218.1	225.7	229.1	233.6	241.8
250.3	254.1	-	-	-	-

# *SISTEMA IMPOSTAZIONE TRAMITE MENÙ*

---

---

## **DETTAGLIO PASSI MENÙ**

---

### **53 TOT**

**Funzione:** Imposta la durata massima in trasmissione

**Valori disponibili:** 1MIN / 3MIN / 5MIN / 10MIN / OFF

**Impostazione iniziale:** 3MIN

Il temporizzatore di tempo massimo impedisce che la durata di un singolo passaggio in trasmissione sia maggiore del tempo programmato.

### **54 TS MUT**

**Funzione:** abilita / disattiva uscita audio ricevitore quando è avviata la scansione ricerca ton

**Valori disponibili:** ON / OFF

**Impostazione iniziale:** ON

### **55 TS SPD**

**Funzione:** regola velocità scansione ricerca tono

**Valori disponibili:** FAST / SLOW

**Impostazione iniziale:** FAST

### **56 VFO.SCN**

**Funzione:** regola spazzolamento scansione VFO

**Valori disponibili:**  $\pm 1$ MHz /  $\pm 2$ MHz /  $\pm 5$ MHz / ALL

**Impostazione iniziale:** ALL

$\pm 1$  MHz,  $\pm 2$  MHz,  $\pm 5$  MHz: la scansione esplora solo il segmento di banda selezionato  
ALL: la scansione esplora tutta la banda

### **57 WX ALT**

**Funzione:** Attiva / disattiva allarme meteo

**Valori disponibili:** ON / OFF

**Impostazione iniziale:** OFF

### **58 WX VOL**

**Funzione:** regola volume audio nota allarme met

**Valori disponibili:** NOR.VOL / MAX.VOL

**Impostazione iniziale:** NOR.VOL

### **59 W/N DV**

**Funzione:** Seleziona la deviazione e larghezza banda ricezione tra larga e stretta

**Valori disponibili:** WIDE ( $\pm 5$  kHz, 15 kHz larghezza di banda) / NARROW ( $\pm 2.5$  kHz, 6 kHz larghezza di banda)

**Impostazione iniziale:** WIDE ( $\pm 5$  kHz, 15 kHz larghezza di banda)



## ***Declaration of Conformity***

We, Yaesu Europe B.V. declare under our sole responsibility that the following equipment complies with the essential requirements of the Directive 1999/5/EC and 2004/104/EC.

Type of Equipment:	FM Transceiver
Brand Name:	YAESU
Model Number:	FT-1802E
Manufacturer:	Vertex Standard Co., Ltd.
Address of Manufacturer:	4-8-8 Nakameguro Meguro-Ku, Tokyo 153-8644, Japan

### Applicable Standards:

This equipment is tested and conforms to the essential requirements of directive, as included in following standards.

Radio Standard:	EN 301 783-2
EMC Standard:	EN 301 489-1 EN 301 489-15
Safety Standard:	EN 60065

The technical documentation as required by the Conformity Assessment procedures is kept at the following address:

Company: Yaesu Europe B.V.  
Address: Cessnalaan 24, 1119NL Schiphol-Rijk, The Netherlands



Copyright 2006  
VERTEX STANDARD CO., LTD.  
All rights reserved.

Printed in Japan

No portion of this manual  
may be reproduced  
without the permission of  
VERTEX STANDARD CO., LTD.

0603q-0K

